

# HEAT CONTROLLER, INC.

*Comfort-Aire*<sup>®</sup>

## Through-The-Wall Air Conditioning

Models: BG-81A  
BG-101A  
BG-123A

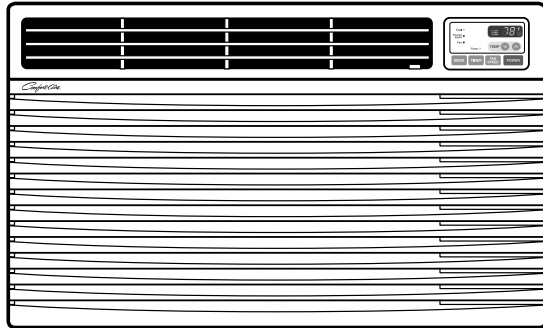

## *Owner's Manual*

### ***Important Information***

- Please read carefully and thoroughly this manual before operating this unit.
- Contact a qualified service technician for installation, repair and maintenance of this unit.
- The appliance is not intended for use by young children or those who require supervision.
- Young children should be supervised to ensure that they do not play with the appliance.

# TABLE OF CONTENTS

Safety Precautions .....	3
Before Operation .....	7
Introduction .....	8
Electrical Safety .....	9
Installation .....	11
Operating Instructions .....	18
Maintenance and Service .....	21



## FOR YOUR RECORDS

Write the model and serial numbers here:

**Model #** \_\_\_\_\_

**Serial #** \_\_\_\_\_

You can find them on a label on the side of each unit.

**Dealer's Name** \_\_\_\_\_

**Date Purchased** \_\_\_\_\_

■ Staple your receipt to this page in the event you need it to prove date of purchase or for warranty issues.



## READ THIS MANUAL

Inside you will find many helpful hints on how to use and maintain your air conditioner properly. Just a little preventive care on your part can save you a great deal of time and money over the life of your air conditioner.

You'll find many answers to common problems in the chart of troubleshooting tips. If you review our chart of

**Troubleshooting Tips** first, you may not need to call for service at all.



## PRECAUTION

- **Contact the authorized service technician for repair or maintenance of this unit.**
- **Contact the installer for installation of this unit.**
- **The air conditioner is not intended for use by young children or invalids without supervision.**
- **Young children should be supervised to ensure that they do not play with the air conditioner.**
- **When the power cord is to be replaced, replacement work shall be performed by authorized personnel only using only genuine replacement parts.**
- **Installation work must be performed in accordance with the National Electric Code by qualified and authorized personnel only.**



# Safety Precautions



To prevent injury to the user or other people and property damage, the following instructions must be followed.

■ Incorrect operation due to ignoring instruction will cause harm or damage. The seriousness is classified by the following indications.

**⚠ WARNING** This symbol indicates the possibility of death or serious injury.

**⚠ CAUTION** This symbol indicates the possibility of injury or damage to properties only.

■ Meanings of symbols used in this manual are as shown below.

	<b>Be sure not to do.</b>
	<b>Be sure to follow the instruction.</b>

## ⚠ WARNING

### ■ Installation

**Don't use a power cord, a plug or a loose socket which is damaged.**

- Otherwise, it may cause a fire or electrical shock.



**Always plug into a grounded outlet.**

- Otherwise, it may cause a fire or electrical shock.

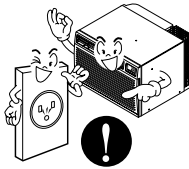

**Do not modify or extend the power cord length.**

- It will cause electric shock or fire due to heat generation.

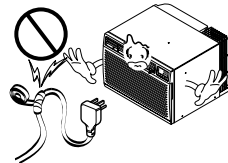

**Do not disassemble or modify products.**

- It may cause failure and electric shock.



**Be caution when unpacking and installing.**

- Sharp edges may cause injury.

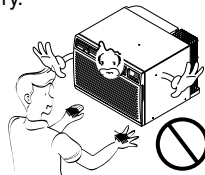

**Do not use the power cord near flammable gas or combustibles such as gasoline, benzene, thinner, etc.**

- It may cause explosion or fire.

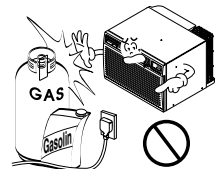

## ■ Operation

**Do not place heavy object on the power cord and take care so that the cord should not be pressed.**

- There is danger of fire or electric shock.

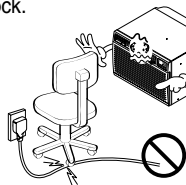

**Do not share the outlet with other appliances.**

- It will cause electric shock or fire due to heat generation.

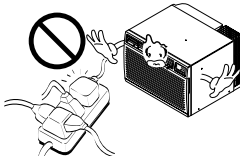

**Take the power plug out if necessary, holding the head of the plug and do not touch it with wet hands.**

- Otherwise, it may cause a fire or electrical shock.



**Do not place the power cord near a heater.**

- It may cause fire and electric shock.

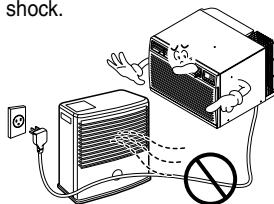

**Do not allow water to run into electric parts.**

- It will cause failure of machine or electric shock.

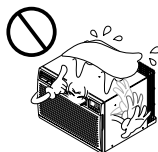

**Use a soft cloth to clean. Do not use wax, thinner, or a strong detergent.**

- The appearance of the air conditioner may deteriorate, change color, or develop surface flaws.

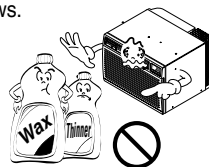

**Unplug the unit if strange sounds, odors, or smoke come from it.**

- Otherwise it may cause fire and electric shock accident.

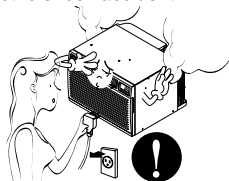

**Do not open the suction inlet grill of the product during operation.**

- Otherwise, it may electrical shock and failure.

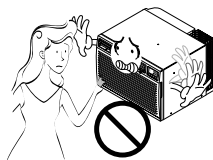

**If water enters the product, turn off the power switch of the main body of appliance. Contact service center after taking the power-plug out from the socket.**



**Ventilate the room well when using this appliance together with a stove, etc.**

- An oxygen shortage may occur.

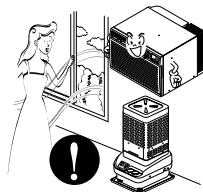

**Turn off the power and breaker firstly when cleansing the unit.**

- Since the fan rotates at high speed during operation, it may cause injury.

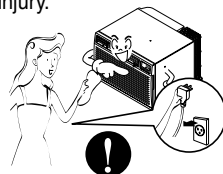

**Turn off the main power switch when not using it for a long time.**

- Prevent accidental startup and the possibility of injury.

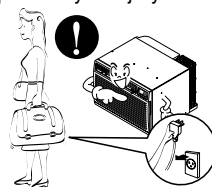



**Do not operate or stop the unit by inserting or pulling out the power plug.**

- It will cause electric shock or fire due to heat generation.

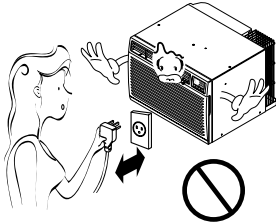

**Do not damage or use an unspecified power cord.**

- It will cause electric shock or fire.

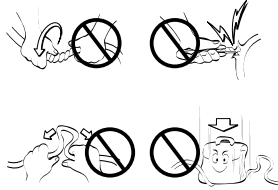

**Do not operate with wet hands or in damp environment.**

- It will cause electric shock.

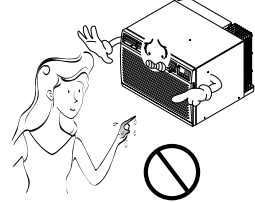

**Hold the plug by the head when taking it out.**

- It may cause electric shock and damage.

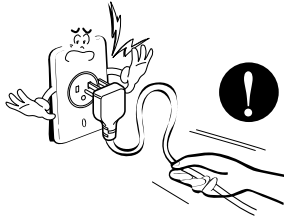

**When gas leaks, open the window for ventilation before operating the unit.**

- Otherwise, it may cause explosion, and a fire.

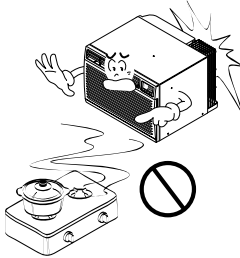

**Never touch the metal parts of the unit when removing the filter.**

- They are sharp and may cause injury.

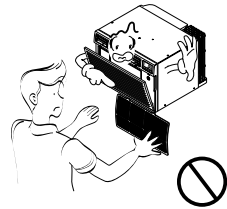

**CAUTION**

## Installation

**Install the product so that the noise or hot wind from the outdoor unit may not cause any damage to the neighbors.**

- Otherwise, it may cause dispute with the neighbors.

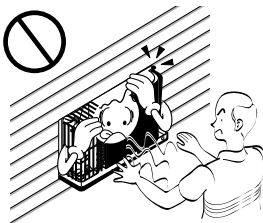

**Keep level parallel in installing the product.**

- Otherwise, it may cause vibration or water leakage.

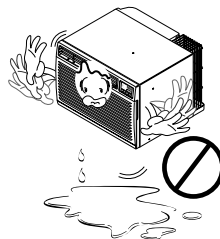

## ■ Operation

**Do not put a pet or house plant where it will be exposed to direct air flow.**

- It may cause injury.

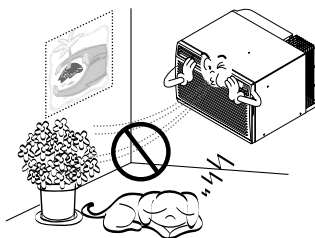

**Do not block the inlet or outlet of air flow.**

- It may cause product failure.

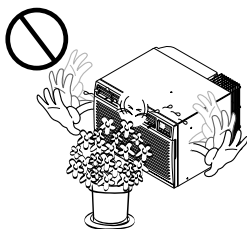

**Use a soft cloth to clean. Do not use wax, thinner, or a strong detergent.**

- The appearance of the air conditioner may deteriorate, change color, or develop surface flaws.

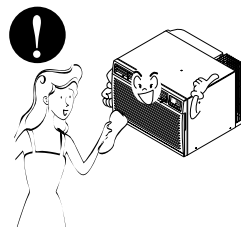

**Do not step on the indoor/outdoor unit and do not put anything on it.**

- It may cause an injury through dropping of the unit or falling down.

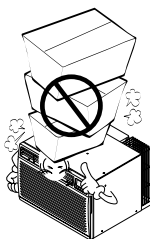

**Always insert the filter securely. Clean it every two weeks.**

- Operation without filters will cause failure.

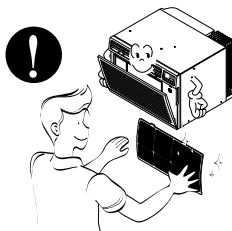

**Do not drink water drained from air conditioner.**

- It contains contaminants and will make you sick.

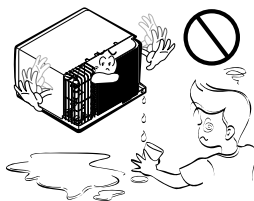

**Be cautious not to touch the sharp edges when installing.**

- It may cause injury.



**Avoid excessive cooling and perform ventilation sometimes.**

- Otherwise, it may do harm to your health.

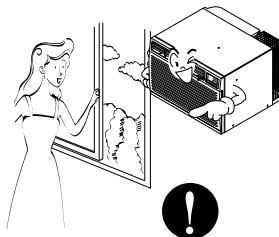

**Do not insert the hands or bars through the air inlet or outlet during operation.**

- Otherwise, it may cause personal injury.

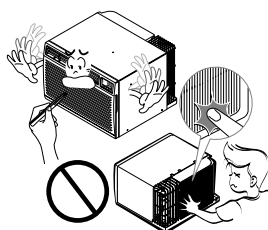

# Before Operation

## Preparing for Operation

1. Contact an installation specialist for installation.
2. Plug in the power plug properly.
3. Use a dedicated circuit.
4. Do not use an extension cord.
5. Do not start/stop operation by plugging/unplugging the power cord.
6. If the cord/plug is damaged, replace it with only an authorized replacement part.

## Usage

1. Being exposed to direct airflow for an extended period of time could be hazardous to your health. Do not expose occupants, pets, or plants to direct airflow for extended periods of time.
2. Due to the possibility of oxygen deficiency, ventilate the room when used together with stoves or other heating devices.
3. Do not use this air conditioner for non-specified special purposes (e.g. preserving precision devices, food, pets, plants, and art objects). Such usage could damage the items.

## Cleaning and Maintenance

1. Do not touch the metal parts of the unit when removing the filter. Injuries can occur when handling sharp metal edges.
2. Do not use water to clean inside the air conditioner. Exposure to water can destroy the insulation, leading to possible electric shock.
3. When cleaning the unit, first make sure that the power and breaker are turned off. The fan rotates at a very high speed during operation. There is a possibility of injury if the unit's power is accidentally triggered on while cleaning inner parts of the unit.

## Service

For repair and maintenance, contact your authorized service dealer.

# Introduction

## Symbols Used in this Manual



This symbol alerts you to the risk of electric shock.



This symbol alerts you to hazards that could cause harm to the air conditioner.

### **NOTICE**

This symbol indicates special notes.

## Features

### **⚠ WARNING**

This appliance should be installed in accordance with the National Electric Code.

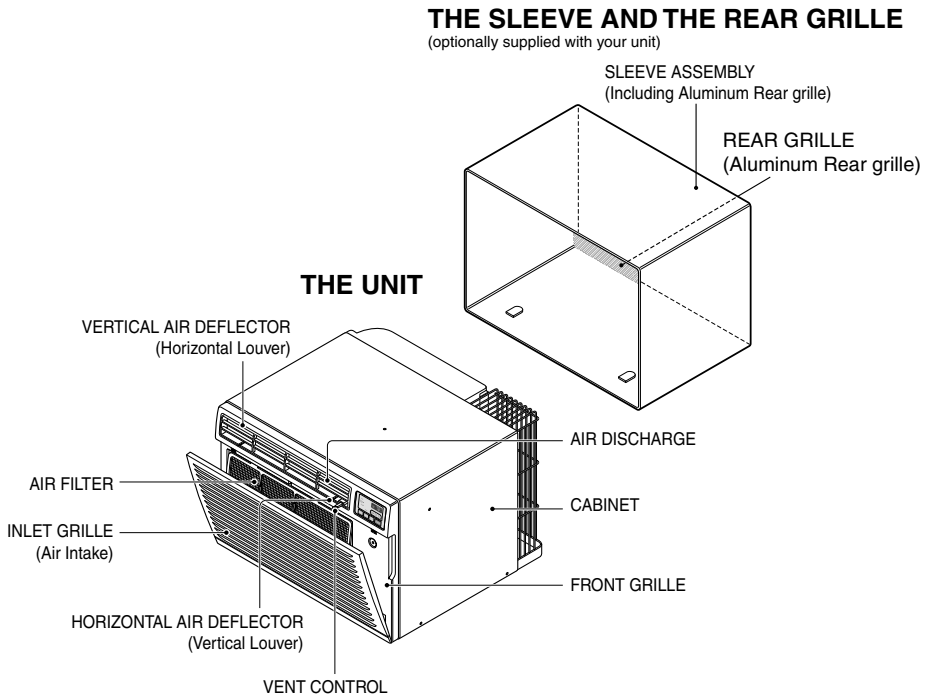

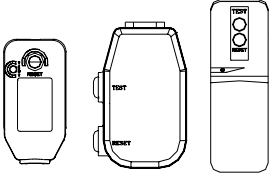
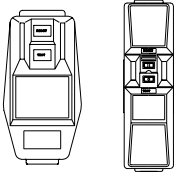

# Electrical Safety

## Electrical Data

115V~	230V~	
		<p>Power cord may include a current interrupter device. A test and reset button is provided on the plug case. The device should be tested on a periodic basis by first pressing the TEST button and then the RESET button. If the TEST button does not trip or if the RESET button will not stay engaged, discontinue use of the air conditioner and contact a qualified service technician.</p>

### NOTICE

The shape may be different according to its model.

Use Wall Receptacle	Power Supply
 <p>Standard 125V, 3-wire grounding receptacle rated 15A, 125V AC</p>	<p>Use 15 AMP. time delay fuse or 15 AMP. circuit breaker.</p>
 <p>Standard 250V, 3-wire grounding receptacle rated 15A, 250V AC</p>	
 <p>Standard 250V, 3-wire grounding receptacle rated 20A, 250V AC</p>	<p>Use 20 AMP. time delay fuse or 20 AMP. circuit breaker.</p>

### NOTICE

DO NOT USE AN EXTENSION CORD on 230, 208, and 230/208 Volt units.

All wiring should be made in accordance with local electrical codes and regulations.

Aluminum house wiring may pose special problems. Consult a qualified electrician.

### ⚠ WARNING

**Never push the test button during operation  
Otherwise this plug can damaged.**

This device contains chemical, including lead, known to the State of California to cause cancer, and birth defects or other reproductive harm.

Wash hands after handling.

Do not remove, modify or immerse this plug. If this device trips, the cause it to be corrected before further use.

### ⚠ CAUTION

The conductors inside this cord are surrounded by shields, which monitor leakage current.

These shields are not grounded.

Periodically examine the cord for any damage. Do not use this product in the event the shields become exposed.

Avoid shock hazard, this unit can not be user serviced opening the tamper resistant. Sealed portion of the unit voids all warranties and performance claims. This unit not intended for use as an on-off switch.

## Electrical Safety

### **IMPORTANT (PLEASE READ CAREFULLY)**

#### **FOR THE USER'S PERSONAL SAFETY, THIS APPLIANCE MUST BE PROPERLY GROUNDED**

The power cord of this appliance is equipped with a three-prong (grounding) plug. Use this with a standard three-slot (grounding) wall power outlet to minimize the hazard of electric shock. The customer should have the wall receptacle and circuit checked by a qualified electrician to make sure the receptacle is properly grounded.

#### **DO NOT CUT OR REMOVE THE THIRD (GROUND) PRONG FROM THE POWER PLUG.**

#### **A. SITUATIONS WHEN THE APPLIANCE WILL BE DISCONNECTED OCCASIONALLY:**

Because of potential safety hazards, we strongly discourage the use of an adapter plug. However, if you wish to use an adapter, a TEMPORARY CONNECTION may be made. Use UL-listed adapter, available from most local hardware stores.

The large slot in the adapter must be aligned with the large slot in the receptacle to assure a proper polarity connection.

### **⚠ CAUTION**

**: Attaching the adapter ground terminal to the wall receptacle cover screw does not ground the appliance unless the cover screw is metal, and not insulated, and the wall receptacle is grounded through the house wiring. The customer should have the circuit checked by a qualified electrician to make sure the receptacle is properly grounded.**

Disconnect the power cord from the adapter, using one hand on each. Otherwise, the adapter ground terminal might break. DO NOT USE the appliance with a broken adapter plug.

#### **B. SITUATIONS WHEN THE APPLIANCE WILL BE DISCONNECTED OFTEN.**

Do not use an adapter plug in these situations. Unplugging the power cord frequently can lead to an eventual breakage of the ground terminal. The wall power outlet should be replaced by a three-slot (grounding) outlet instead.

#### **USE OF EXTENSION CORDS**

Because of potential safety hazards, we strongly discourage the use of an extension cord. However, if you wish to use an extension cord, use a CSA certified/UL-listed 3-wire (grounding) extension cord, rated at 15A, 125V.

# Installation

Remove packing materials from the wall sleeve and tape from the air conditioner.

## INSTALLATION REQUIREMENTS

If you use an existing wall sleeve, you should measure its dimensions.

Install the new air conditioner according to these installation instructions to achieve the best performance. All wall sleeves used to mount the new air conditioner must be in good structural condition and have a rear grille to securely attach the new air conditioner. (FIG. 1)

With the HCI sleeve (optionally supplied with your unit), you can maintain the best performance of the new air conditioner. (FIG. 2)

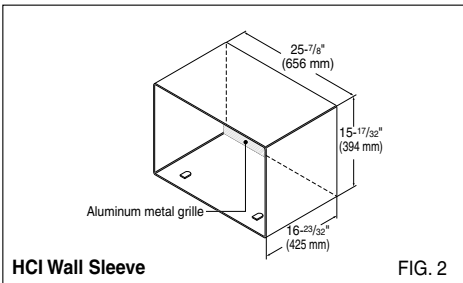
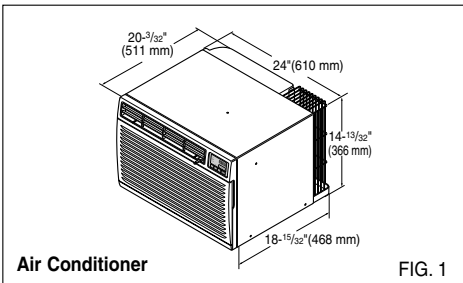

## ELECTRICAL SERVICE

Check your available electrical service. The power supply available must be the same as that shown on the unit nameplate (found on left side of cabinet).

All models are equipped with a 3-prong service plug to provide proper service and safe positive grounding. Do not change plug in any way. Do not use an adapter plug. If your present wall outlet does not match your plug, call a qualified electrician to make the necessary corrections. SAVE CARTON for storage and this OWNER'S MANUAL for future reference. The carton is the best way to store unit during winter or when not in use.

## INSTALLATION HARDWARE

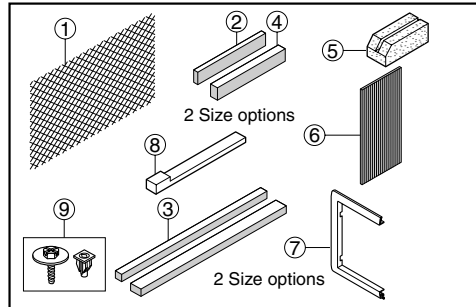

ITEM	NAME OF PARTS	Q'TY
①	PLASTIC GRILLE	1
②	VERTICAL INSULATION STRIP	1
③	AROUND INSULATION STRIPS	2
④	HORIZONTAL INSULATION STRIP	1
⑤	SUPPORT BLOCK	2
⑥	BAFFLE	1
⑦	TRIM FRAME	2
⑧	SHIM	2
⑨	PLASTIC NUTS AND WASHER SCREWS	4

## ⚠ CAUTION

To avoid risk of personal injury, property damage, or product damage due to the weight of this device and sharp edges that may be exposed:

- Air conditioners covered in this manual pose an excessive weight hazard. Two or more people are needed to move and install the unit. To prevent injury or strain, use proper lifting and carrying techniques when moving unit.
- Carefully inspect location where air conditioner will be installed. Be sure it will support the weight of the unit over an extended period of time.
- Handle air conditioner with care. Wear protective gloves whenever lifting or carrying the unit. AVOID the sharp metal fins of front and rear coils.
- Make sure air conditioner does not fall during installation.

## REQUIRED TOOLS:

- Tight Fitting gloves
- Standard screwdriver
- Phillips screwdriver
- Pliers
- Sharp knife
- 3/8-inch open end wrench or adjustable wrench
- 1/4-inch hex socket and ratchet
- Tape measure
- Electric drill
- 1/4-inch drill bit

# INSTALLATION

## ⚠ CAUTION

**We strongly recommend the removal of the old wall sleeve and the installation of a new HCl Wall Sleeve.**

If you decide to keep the existing wall sleeve, you have to redirect the louvers at the back of the wall sleeve illustration. The use of pliers is recommended. If you DO NOT redirect, you run the risk of poor performance or product failure. This is not covered under the terms of the HCl warranty.

- Pick a location which will allow the conditioned air to blow into the area you want. Good installation with special attention to the proper position of the unit will lessen the chance that service will be needed.

## ITEMS IN INSTALLATION HARDWARE

You may not need all parts in the kit. Discard unused parts

ITEM (inches)	Qty.
Plastic grille	26 <sup>3</sup> / <sub>4</sub> x 16 <sup>1</sup> / <sub>2</sub> 1
Vertical insulation strip	15 <sup>9</sup> / <sub>16</sub> x 1 <sup>3</sup> / <sub>8</sub> x 1 <sup>3</sup> / <sub>8</sub> 1
Around Insulation Strips	67 <sup>1</sup> / <sub>8</sub> x 1 <sup>3</sup> / <sub>8</sub> x 2 <sup>5</sup> / <sub>32</sub> 1
	59 <sup>27</sup> / <sub>32</sub> x 1 <sup>3</sup> / <sub>8</sub> x 1 <sup>3</sup> / <sub>8</sub> 1
Horizontal Insulation Strip	23 <sup>7</sup> / <sub>32</sub> x 1 <sup>3</sup> / <sub>8</sub> x 1 <sup>3</sup> / <sub>16</sub> 1
Support Block	1 <sup>3</sup> / <sub>4</sub> x 1 <sup>3</sup> / <sub>8</sub> x 4 <sup>5</sup> / <sub>16</sub> 2
Baffle	14 x 4 <sup>1</sup> / <sub>2</sub> x 1 <sup>1</sup> / <sub>8</sub> 1
Shim	11 <sup>13</sup> / <sub>16</sub> x 1 x 3 <sup>3</sup> / <sub>4</sub> 2
Trim Frame	2
Washer Screw	4
Nuts(Plastic)	4
Grille Rear	1

## HOW TO INSTALL

- 1 Identify the existing wall sleeve before installing the unit from the listed below.

Brand	Wall Sleeve Dimensions (inches)		
	Width	Height	Depth
White-Westinghouse Frigidaire Carrier (52F series)	25-1/2	15-1/4	16, 17-1/2 or 22
General Electric /Hotpoint	26	15-5/8	16-7/8
Whirlpool	25-7/8	16-1/2	17-1/8 or 23
Fedders/Emerson	27	16-3/4	16-3/4 or 19-3/4
HCl	25-7/8	15-17/32	16-23/32
Emerson/Fedders	26-3/4	15-3/4	15
Carrier (51S Series)	25-3/4	16-7/8	18-5/8
Friedrich	27	16-3/4	16-3/4

## NOTICE

All wall sleeves used to mount the new Air Conditioner must be in sound structural condition and have a rear grille that securely attaches to sleeve, or rear flange that serves as a stop for the Air Conditioner.

- 2 Remove old air conditioner from existing wall sleeve.
- 3 Clean the interior of an existing sleeve. (Do not disturb seals.)
- 4 Wall sleeve must be securely fastened in wall before installing the air conditioner. Use the nails or screws through sleeve into wall, if needed. Repaint sleeve if needed.
- 5 Prepare the wall sleeve for installation of the unit. If you plan to use your existing wall sleeve, and it is not HCl, use procedure B or C below.

Procedure	Brand	Depth(inches)
A	HCl	16-23/32
B	White-Westinghouse Frigidaire Carrier (52F series)	16, 17-1/2 or 22
	General Electric /Hotpoint	16-7/8
	Whirlpool Carrier (51S series)	17-1/8 or 23
C	Fedders/Emerson	16-3/4 or 19-3/4
	Emerson/Fedders	15
	Friedrich	16-3/4

- 6 Install new unit into wall sleeve.

## ⚠ CAUTION

When installation is completed, replacement unit MUST have a rearward slope as shown. To achieve 1/4" slope, remove the backing from the 11-13/16" shim strips and attach them as shown below in Fig. 3. Place the higher portion of shim to the front of the rib on base of wall sleeve.

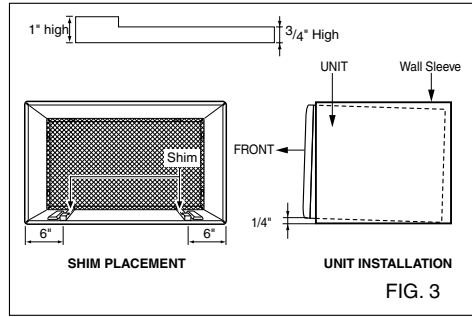



## PROCEDURE A

- 1** If you are using the new sleeve (optionally supplied with your unit), skip to step 3. Otherwise, install the plastic grille from the kit. Cut the plastic grille to 25-1/2" wide and 15-1/4" high. Place the plastic grille to the inside of the wall sleeve at the rear flange.

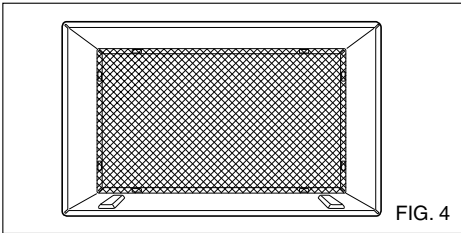

- 2** Fasten the 4 washer screws to secure the grille to the wall sleeve. If you need plastic nuts to mount plastic grille to the inside of the wall sleeve, there are plastic nuts in the installation kit. The nuts are installed from the inside of the sleeve and are pressing into the square holes of the rear flanges.

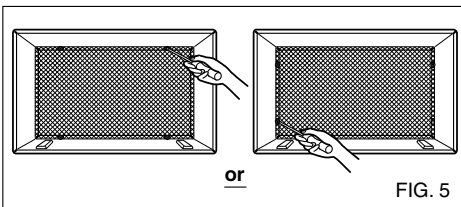

- 3** Remove the backing from the Vertical Insulation strip  $15\frac{9}{16} \times 1\frac{3}{8} \times 1\frac{3}{8}$  and attach that to the inside right of the sleeve as shown below. Remove the backing from the Around Insulation strip  $67\frac{1}{8} \times 1\frac{3}{8} \times \frac{29}{32}$  and attach that to the inside front of the sleeve as shown below.

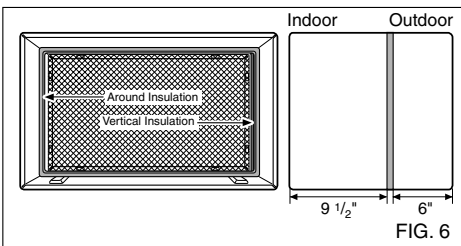

- 4** Install the new unit into the wall sleeve.
- 5** To assemble trim, snap the tab of each piece into the slot of the other piece as shown below. Slide trim over the front of the air conditioner until trim is flush with sleeve as shown below.

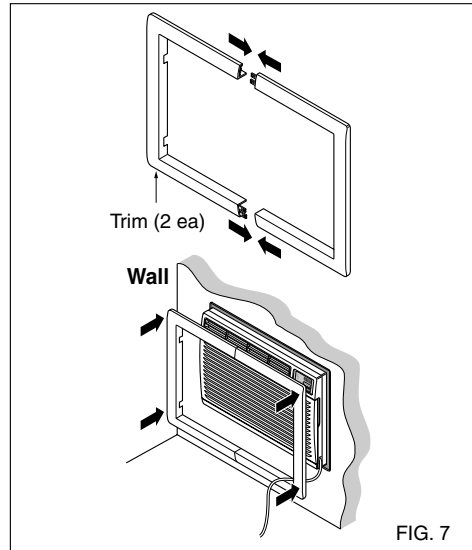

### ⚠ CAUTION

- Air conditioners covered in this manual pose an excessive weight hazard. Two or more people are needed to move and install the unit. To prevent injury or strain, use proper lifting and carrying techniques when moving unit.
- When handling the air conditioner, be careful to avoid cuts from sharp metal fins on front and rear coils.
- Make sure air conditioner does not fall during removal.
- If unit does not operate after installation check, to be sure the circuit interrupter has not been tripped. Refer to the Troubleshooting guide for reset procedure.

## PROCEDURE B

- 1** Redirect the louvers at the back of the wall sleeve to 60° angle as shown in the FIG 8. The use of pliers is recommended.

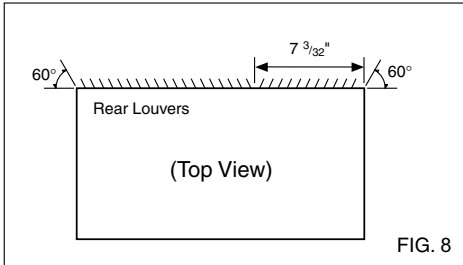
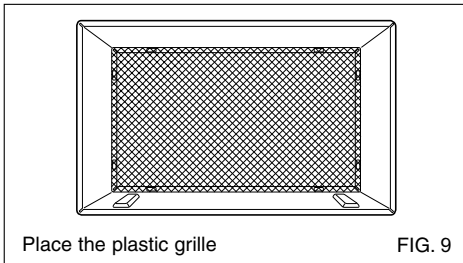

FIG. 8

- 2** If the wall sleeve already has a rear grille, skip to step 4. If the wall sleeve does not have a rear grille or louvered panel, install the plastic grille from the kit. Cut the plastic grille to 25-1/2" wide and 15-1/4" high. Place the plastic grille to the inside of the wall sleeve at the rear flange.



Place the plastic grille

FIG. 9

- 3** Fasten the 4 washer screws to secure the grille to the wall sleeve. If you need plastic nuts to mount plastic grille to the inside of the wall sleeve, there are plastic nuts in the installation kit. The nuts are installed from the inside of the sleeve and are pressed into the square holes of the rear flanges.

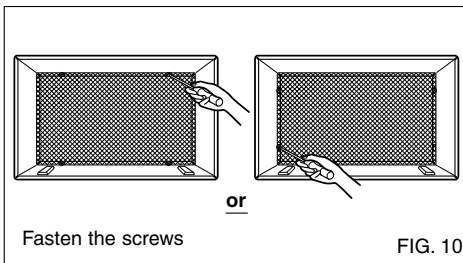

Fasten the screws

FIG. 10

- 4** Remove the backing from the Vertical Insulation strip 15<sup>9</sup>/<sub>16</sub> x 1<sup>3</sup>/<sub>8</sub> x 1<sup>3</sup>/<sub>8</sub> and attach that to the inside right of the sleeve as shown below. Remove the backing from the Around Insulation strip 67<sup>1</sup>/<sub>8</sub> x 1<sup>3</sup>/<sub>8</sub> x 2<sup>5</sup>/<sub>32</sub> and attach that to the inside front of the sleeve as shown below.

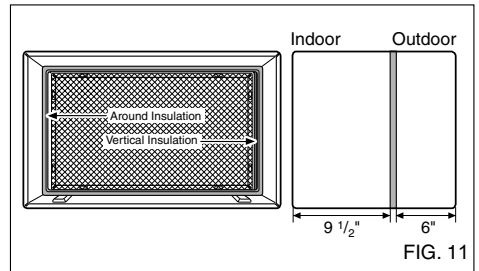

FIG. 11

- 5** If the depth of your existing wall sleeve is less than or equal to 18", skip to step 7. Otherwise, cut the baffles and the support blocks according to length "A" in the table below.

Depth "D" of the existing wall sleeve (inches)	Length "A" (inches)
18 < D ≤ 18-5/8	3/4
18-5/8 < D ≤ 19-3/4	1-3/4
19-3/4 < D ≤ 22	4

FIG. 12

## PROCEDURE B

- 6** Remove the backing from the support blocks and attach them to the inside of the wall sleeve as shown FIG 13. Slide the baffle into slots of the support blocks.

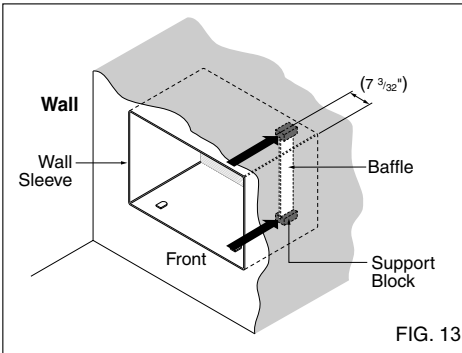

FIG. 13

- 7** Install the new unit into the wall sleeve.
- 8** Assemble trim as described in Step 5, Procedure A.

### **!** CAUTION

- Air conditioners covered in this manual pose an excessive weight hazard. Two or more people are needed to move and install the unit. To prevent injury or strain, use proper lifting and carrying techniques when moving unit.
- When handling the air conditioner, be careful to avoid cuts from sharp metal fins on front and rear coils.
- Make sure air conditioner does not fall during removal.
- If unit does not operate after installation check, to be sure the circuit interrupter has not been tripped. Refer to the Troubleshooting guide for reset procedure.

## PROCEDURE C

- 1** Redirect the louvers at the back of the wall sleeve to 60° angle as shown in the FIG 14. The use of pliers is recommended.

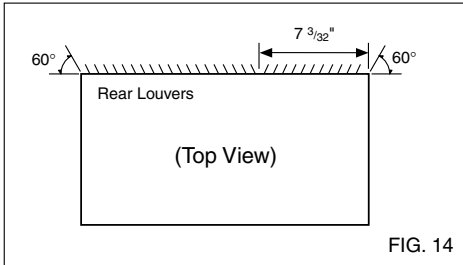
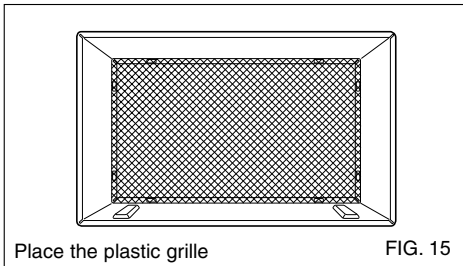

FIG. 14

- 2** If the wall sleeve already has a rear grille, skip to step 4. If the wall sleeve does not have a rear grille or louvered panel, install the plastic grille from the kit. Cut the plastic grille to 26-1/2" wide and 15-1/2" high. Place the plastic grille to the inside of the wall sleeve at the rear flange.



Place the plastic grille

FIG. 15

- 3** Fasten the 4 washer screws to secure the grille to the wall sleeve. If you need plastic nuts to mount plastic grille to the inside of the wall sleeve, there are plastic nuts in the installation kit. The nuts are installed from the inside of the sleeve and are pressed into the square holes of the rear flanges.

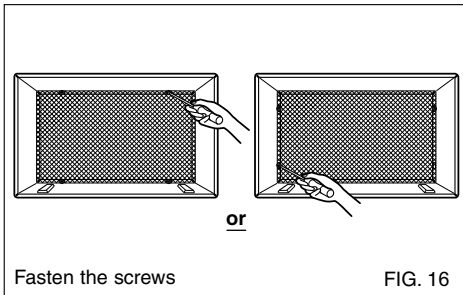

Fasten the screws

FIG. 16

- 4** Remove the backing from the Horizontal Insulation strip  $23\frac{7}{32} \times 1\frac{3}{8} \times 1\frac{3}{16}$  and attach that to the inside right of the sleeve as shown below. Remove the backing from the Around Insulation strip  $59\frac{27}{32} \times 1\frac{3}{8} \times 1\frac{3}{8}$  and attach that to the inside front of the sleeve as shown below.

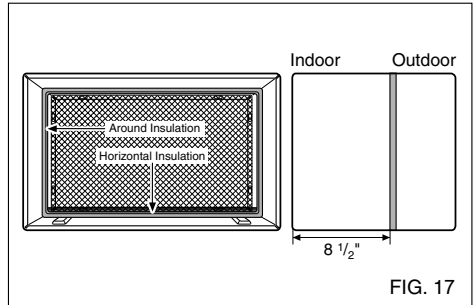

FIG. 17

- 5** If the depth of your existing sleeve is less than or equal to 18", skip to step 7. Otherwise, cut the baffles and the support blocks according to Length "A" in the table below.

Depth "D" of the existing wall sleeve (inches)	Length "A" (inches)	FIG. 18
$18 < D \leq 18\text{-}\frac{5}{8}$	$\frac{3}{4}$	
$18\text{-}\frac{5}{8} < D \leq 19\text{-}\frac{3}{4}$	$1\text{-}\frac{3}{4}$	
$19\text{-}\frac{3}{4} < D \leq 22$	4	

- 6** Remove the backing from the support blocks and attach them to the inside of the wall sleeve as shown FIG 19. Slide the baffle into slots of the support blocks

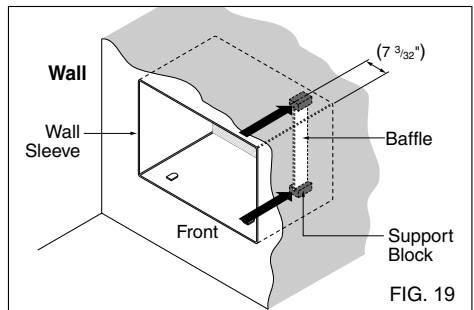
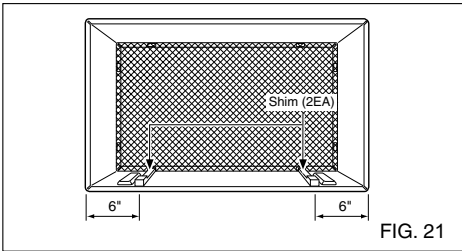
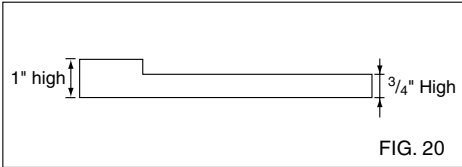

FIG. 19

## PROCEDURE C

- 7** To achieve rearward slope for unit draining, remove the backing from the  $1\frac{13}{16}$ " shim strips and attach them as shown below in Fig. 21. The higher portion of shim is to be placed in front of the rib on the base of wall sleeve.



- 8** Install the new unit into the wall sleeve
- 9** Assemble trim as described in Step 6, Procedure A.

### ⚠ CAUTION

- Air conditioners covered in this manual pose an excessive weight hazard. Two or more people are needed to move and install the unit. To prevent injury or strain, use proper lifting and carrying techniques when moving unit.
- When handling the air conditioner, be careful to avoid cuts from sharp metal fins on front and rear coils.
- Make sure air conditioner does not fall during removal.
- If unit does not operate after installation check, to be sure the circuit interrupter has not been tripped. Refer to the Troubleshooting guide for reset procedure.

# Operating Instructions

## Controls

The controls will look like one of the following.

### FAN SPEED

- Every time you push this button, it advances the setting as follows: {High → Low → Med → High}

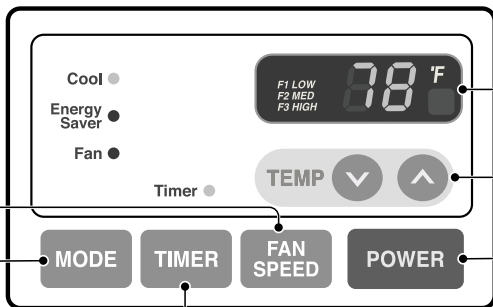

### REMOTE CONTROL SIGNAL RECEIVER

### TEMPERATURE SETTING

- Use this button to automatically control the temperature of the room. The temperature can be set within a range of 60°F to 86°F by increments of 1°F.
- The setting appears in the display.

### POWER

- To turn the air conditioner ON, push this button. To turn the air conditioner OFF, push the button again.
- This button takes priority over any other button.
- When you first turn it on, the unit is in cool mode, High fan speed, Temperature setting at 72°F.

### TIMER

#### - SHUT-OFF TIME

- You will usually use shut-off time while you sleep.
- If unit is running, use Timer to set number of hours until shut-off.
- For your sleeping comfort, once Time is set, the Temperature setting will raise 2°F after 30 min., and once again after another 30 min.
- Push Timer button to advance setting from 1Hour → 2Hours → ... → 12Hours maximum.

#### - START TIME

- If unit is off, use Timer to set number of hours before unit starts.
- Push Timer button to advance setting from 1Hour → 2Hours → ... → 12Hours maximum.

### MODE

- Push this button to shift mode of operation from COOL → ENERGY SAVER → FAN.

#### - COOL:

- Fan runs continually for normal cooling operation.

#### - ENERGY SAVER:

- The fan stops when the compressor stops cooling. Approximately every 3 minutes the fan will turn on and the unit will check the room air temperature to determine if cooling is needed.

#### - FAN:

- Fan-only operation.

### AUTO RESTART

When power is restored after an electrical power failure, the unit will begin to run at its last setting.

## Remote control

The remote control and control panel will look like one of the following pictures.

### POWER

- To turn the air conditioner ON, push this button.
- To turn the air conditioner OFF, push the button again.
- This button takes priority over any other button.
- When you first turn it on, the unit is in cool mode, High fan speed, Temperature setting at 72°F.
- Auto Restart  
In the event of a power failure, the unit will run at the previous setting once power returns.

### TEMPERATURE SETTING

- Use this button to automatically control the temperature of the room.  
The temperature can be set within a range of 60°F to 86°F by increments of 1°F.
- The setting appears in the display.

### FAN SPEED

- Every time you push this button it advances the setting as follows:  
(High → Low → Med → High)

### TIMER

#### - SHUT-OFF TIME

- You will usually use shut-off time while you sleep.
- If unit is running, use Timer to set number of hours until shut-off.
- For your sleeping comfort, once Time is set, the Temperature setting will raise 2°F after 30 min, and once again after another 30 min.
- Push Timer button to advance setting from 1Hour → 2Hours → ... → 12Hours maximum.

#### - START TIME

- If unit is off, use Timer to set of hours before unit starts.
- Push Timer button to advance setting from 1Hour → 2Hours → ... → 12Hours maximum.

### MODE

- Push this button to shift mode of operation from COOL → ENERGY SAVER → FAN.

#### - COOL:

- Fan runs continually for normal cooling operation.

#### - ENERGY SAVER:

- The fan stops when the compressor stops cooling. Approximately every 3 minutes the fan will turn on and the unit will check the room air temperature to determine if cooling is needed.

#### - FAN:

- Fan-only operation.

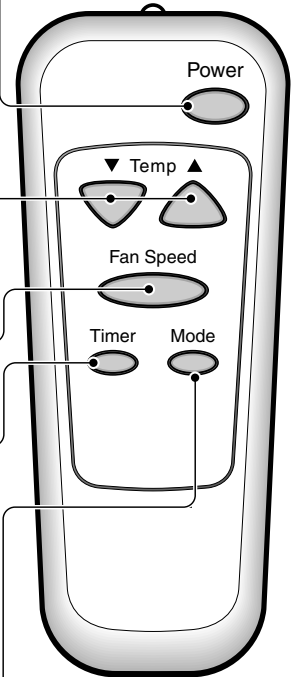

## How to insert Batteries

1. Remove the cover from the back of the remote controller.
2. Insert two batteries.
  - Be sure that the (+) and (-) directions are correct.
  - Be sure that both batteries are new.
3. Re-attach the cover.

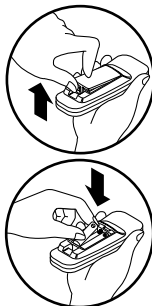

- Do not use rechargeable batteries. Such batteries differ from standard dry cells in shape, dimensions, and performance.
- Remove the batteries from the remote controller if the air conditioner is not going to be used for an extended length of time.

## Ventilation

The ventilation lever is located in the right of the air discharge. The ventilation lever must be in the CLOSE position in order to maintain the best cooling conditions.

When fresh air is necessary in the room, set the ventilation lever to the OPEN position.

The damper is opened and room air is exhausted outside.

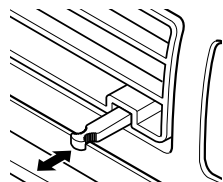

PULL OPEN / PUSH CLOSE

## Air Direction

The direction of air can be controlled wherever you want by adjusting the horizontal louver and the vertical louver.

### • HORIZONTAL AIR-DIRECTION CONTROL

The horizontal air direction is adjusted by moving vertical louver.

The lever of vertical louver is located in the right and left side of the air discharge.

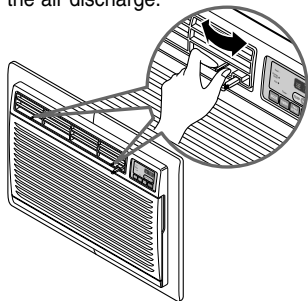

### • VERTICAL AIR-DIRECTION CONTROL

The vertical air direction is adjusted by moving the horizontal louver.

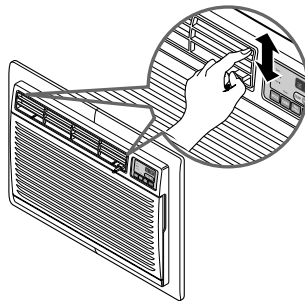



# Maintenance and Service

TURN THE AIR CONDITIONER OFF AND REMOVE THE PLUG FROM THE POWER OUTLET.

## Air Filter Cleaning

The air filter should be checked at least twice a month to see if cleaning is necessary. Trapped particles in the filter will build up and block the airflow. This reduces the cooling capacity and also causes an accumulation of frost on the cooling coils.

If the filter becomes torn or damaged you should replace immediately. Replacement filters are available from your salesperson, dealer, and the authorized customer service centers.

1. Open the inlet grille downward by pulling out the top of the inlet grille.
2. Remove the air filter from the front grille assembly by pulling the air filter up slightly.
3. Wash the filter using lukewarm water below 40°C (104°F).
4. Gently shake the excess water from the filter completely. Replace the filter.

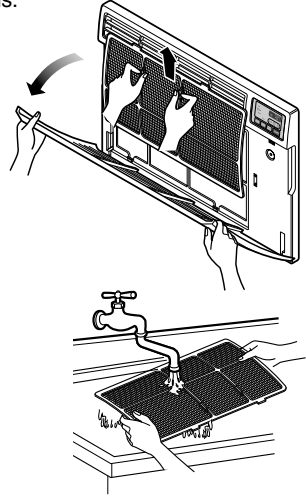

## How to Attach Front Grille to Cabinet

The front grille can be removed for cleaning or to check the model and serial numbers. For your safety, you should attach the front grille as the following procedures.

1. Pull down front grille from the cabinet top.
2. Push front grille's tips toward the cabinet in order to insert front grille's tabs into the cabinet.
3. Open the inlet grille.
4. Tighten the screw through the front grille into the plate of control box.
5. Close inlet grille.

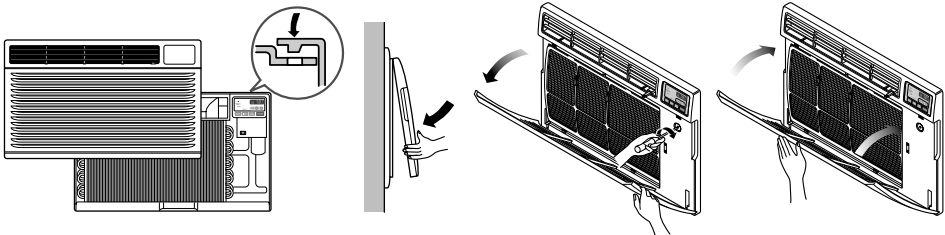

## Common Problems and Solutions

*Troubleshooting Tips Save time and money!*

*Review the chart below first and you may not need to call for service.*

### Normal Operation

- You may hear a pinging noise caused by water being picked up and thrown against the condenser on rainy days or when the humidity is high. This design feature helps remove moisture and improve efficiency.
- You may hear the thermostat click when the compressor cycles on and off.
- Water will collect in the base pan during high humidity or on rainy days. The water may overflow and drip from the outdoor side of the unit.
- The fan may run even when the compressor does not.

### Troubleshooting

Problem	Possible Causes	What To Do
<b>Air conditioner does not start</b>	■ <i>The air conditioner is unplugged.</i>	• Make sure the air conditioner plug is pushed completely into the outlet.
	■ <i>The fuse is blown/circuit breaker is tripped.</i>	• Check the house fuse/circuit breaker box and replace the fuse or reset the breaker.
	■ <i>Power failure.</i>	• If power failure occurs, turn the mode control to <b>OFF</b> . When power is restored, wait 3 minutes to restart the air conditioner to prevent tripping of the compressor overload.
	■ <i>The current interrupter device is tripped.</i>	• Press the RESET button located on the power cord plug. If the RESET button will not stay engaged, discontinue use of the air conditioner and contact a qualified service technician.
<b>Air conditioner does not cool as it should</b>	■ <i>Airflow is restricted.</i>	• Make sure there are no curtains, blinds, or furniture blocking the front of the air conditioner.
	■ <i>TEMP Control set too higher number.</i>	• Set the TEMP control to a lower number.
	■ <i>The air filter is dirty.</i>	• Clean the filter at least every 2 weeks. See the operating instructions section.
	■ <i>The room may have been hot.</i>	• When the air conditioner is first turned on, you need to allow time for the room to cool down.
	■ <i>Cold air is escaping.</i>	• Check for open furnace floor registers and cold air returns. • Set the air conditioner's vent to the closed position.
	■ <i>Cooling coils have iced up.</i>	• See Air Conditioner Freezing Up below.
<b>Air conditioner freezing up</b>	■ <i>Ice blocks the air flow and stops the air conditioner from cooling the room.</i>	• Set the mode control at High Fan or High Cool with the high temperature.

---

**For Models Installed Outside North America-** For room air conditioners purchased for use outside North America the manufacturer does not extend any warranty implied or expressed. Consult your dealer for any warranty terms extended by the importer in your country.

If you have read the Installation and Operating booklet completely and feel you need service call

**1-877-755-7932**

or you may write:

Heat Controller Inc.

1900 Wellworth Ave. Jackson, MI 49203

**Proof of Purchase Date**

It is the responsibility of the consumer to establish the original purchase date for warranty purposes. We recommend a bill of sale, cancelled check or some other appropriate payment record be kept for that purpose.

If you have additional questions you may call 1-517- 787-2100

Or E-Mail [customerservice@heatcontroller.com](mailto:customerservice@heatcontroller.com) or [techservice@heatcontroller.com](mailto:techservice@heatcontroller.com)

Call (517) 787-2100 for obtaining service parts beyond your warranty period.



# HEAT CONTROLLER, INC.

*Comfort-Aire*®

## Séries murales

Modeles: BG-81A  
BG-101A  
BG-123A

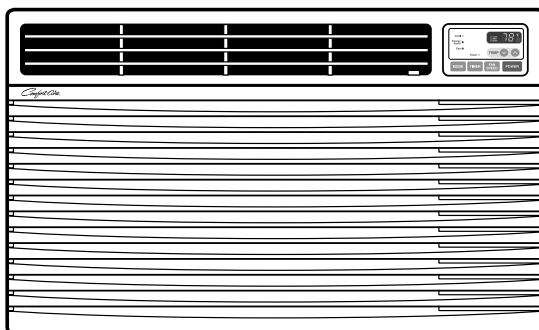

## *Owner's Manual*

### ***Information importante***

- Veuillez lire ce manuel soigneusement et en entier avant la mise en service de l'appareil.
- Contactez le service technique autorisé pour l'installation, l'entretien ou pour une éventuelle réparation de l'unité.
- L'appareil ne doit pas être actionné par des enfants ou par des personnes infirmes sans surveillance.
- Veuillez toujours à surveiller les enfants pour éviter qu'ils jouent avec l'appareil.

# TABLE DES MATIÈRES

Mesures de sécurité.....	3
Avant l'utilisation.....	7
Introduction .....	8
Sécurité électrique .....	9
Guide d'installation .....	11
Instructions d'utilisation .....	18
Entretien et réparations.....	21



## POUR VOS ARCHIVES

Écrivez les numéros de modèle et de série ici :

**Modèle #**

**Série #**

Vous les trouverez sur la plaque signalétique située sur le côté de chaque unité.

**Nom du distributeur**

**Date d'achat**

■ Agrafez votre reçu à cette page au cas où vous en auriez besoin pour démontrer la date d'achat du produit ou pour avoir droit à la garantie.



## LISEZ CE MANUEL

Vous trouverez à l'intérieur de ce manuel beaucoup de conseils utiles sur la façon d'utiliser et d'entretenir correctement votre climatiseur. Quelques petites mesures préventives vous permettront d'épargner beaucoup de temps et d'argent pendant la durée de vie de votre climatiseur.

Vous trouverez beaucoup de réponses aux problèmes les plus fréquents dans le tableau du guide de dépannage. Si vous passez en revue notre **Guide de Dépannage** d'abord, il se peut que vous n'ayez pas du tout besoin d'appeler le Service Après-Vente.



## PRÉCAUTION

- Contactez le service technique agréé pour la réparation ou l'entretien de cette unité.
- Contactez un technicien autorisé pour l'installation de cette unité.
- Ce climatiseur ne doit pas être actionné par des petits enfants ou par des personnes infirmes sans surveillance.
- Veillez toujours à surveiller les petits enfants pour éviter qu'ils jouent avec l'appareil.
- Si le cordon d'alimentation doit être remplacé, ce travail ne doit être accompli que par du personnel autorisé utilisant uniquement des pièces de rechange authentiques.
- Conformément au Code électrique national, l'installation ne doit être effectuée que par du personnel qualifié et autorisé.

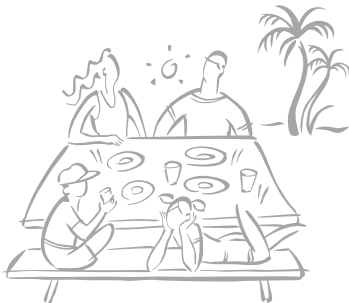

# Mesures de sécurité

Les instructions ci-après doivent être observées dans le but de prévenir tout risque de dommages corporels ou matériels.

- L'utilisation non conforme, résultant de la négligence des instructions, est susceptible de provoquer des dommages corporels ou matériels dont la gravité est signalée par les indications suivantes.

**⚠ AVERTISSEMENT** Ce symbole indique un risque de blessure grave, voire mortelle.

**⚠ ATTENTION** Ce symbole indique un risque de blessure ou des dommages matériels seulement.

- Les significations des symboles utilisés dans ce manuel sont indiquées ci-dessous.



**Veillez à ne pas faire cela.**



**Veillez à suivre les instructions de ce manuel.**

## ⚠ AVERTISSEMENT

### ■ Installation

**N'utilisez pas un cordon d'alimentation, une fiche d'alimentation ou une prise de courant endommagés.**

- N'utilisez pas un cordon d'alimentation, une fiche d'alimentation ou une prise de courant endommagés.

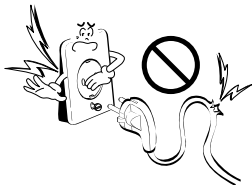

**Mettez toujours à terre le produit.**

- Ne pas le faire peut provoquer un incendie ou un choc électrique.

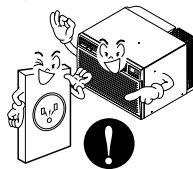

**Ne modifiez ni ne rallongez le cordon d'alimentation.**

- Cela provoquera un choc électrique ou un incendie, dû au dégagement de chaleur.

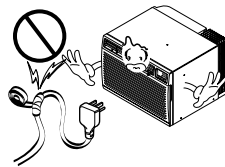

**Ne démontez ni ne réparez vous-même l'appareil.**

- Cela peut provoquer un mauvais fonctionnement ou un choc électrique.

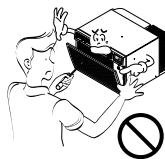

**Soyez prudent pendant le déballage et l'installation.**

- Les bords aiguisés peuvent provoquer des blessures.

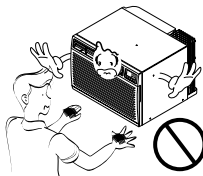

**N'utilisez pas de gaz inflammable ni de combustibles tels qu'essence, benzène, diluant, etc. près du cordon d'alimentation.**

- Cela peut provoquer une explosion ou un incendie.

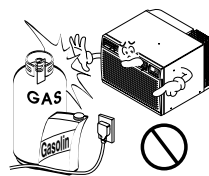

## ■ Fonctionnement

**Ne placez pas d'objets lourds sur le cordon d'alimentation et veillez à ce que le cordon ne reste pas pressé.**

- Vous risquez de provoquer un incendie ou un choc électrique.

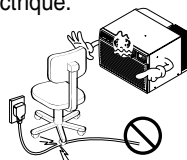

**Ne partagez pas la prise avec d'autres appareils.**

- Cela peut provoquer un choc électrique ou un incendie, dû au dégagement de chaleur.

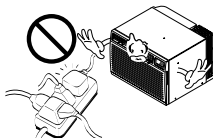

**Le cas échéant, débranchez la fiche d'alimentation, en la prenant par la tête, et ne la touchez pas avec les mains mouillées.**

- Autrement, vous risquez de provoquer un incendie ou un choc électrique.



**Ne placez pas le cordon d'alimentation près d'un dispositif de chauffage.**

- Cela peut provoquer un incendie ou un choc électrique.

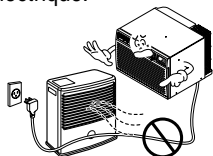

**Ne permettez pas que de l'eau entre en contact avec les pièces électriques.**

- Cela provoquera le mauvais fonctionnement de l'appareil ou un choc électrique.



**Utilisez un tissu doux pour nettoyer l'appareil. N'employez ni de cire, ni de diluant ni de détergent fort.**

- Vous risquez de détériorer l'aspect de l'appareil, changer sa couleur ou provoquer des défauts sur sa surface.



**Débranchez l'unité si vous constatez la présence de bruits étranges, d'odeurs ou de fumée provenant de l'appareil.**

- Autrement, vous risquez de provoquer un incendie ou un choc électrique.



**N'ouvrez pas l'ouverture d'aspiration du produit lors du fonctionnement.**

- Autrement, vous risquez de provoquer un choc électrique ou un mauvais fonctionnement.

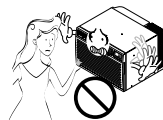

**Si de l'eau entre en contact avec le produit, fermez l'interrupteur de l'unité principale du produit. Débranchez l'appareil et contactez le service après-vente.**



**Aérez bien lors de l'utilisation de l'appareil simultanément avec un poêle, etc.**

- Il peut y avoir un manque d'oxygène.

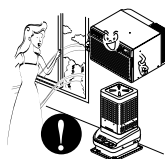

**Coupez l'alimentation et fermez l'interrupteur avant de nettoyer l'unité.**

- Puisque le ventilateur tourne à haute vitesse lors du fonctionnement, cela peut provoquer des blessures.



**Fermez l'interrupteur principal lorsque le climatiseur ne sera pas utilisé pendant une longue période.**

- Évitez un démarrage accidentel et la possibilité de blessures.

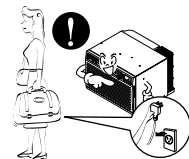



**Ne démarrez ni n'arrêtez l'unité en branchant ou débranchant le cordon d'alimentation.**

- Cela provoquera un choc électrique ou un incendie, dû au dégagement de chaleur.

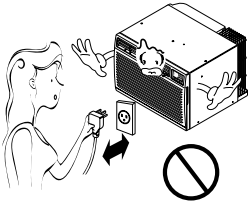

**N'endommagez pas le cordon d'alimentation et n'utilisez pas un cordon d'alimentation quelconque.**

- Cela provoquera un choc électrique ou un incendie.

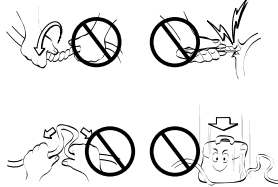

**Ne faites pas fonctionner l'appareil avec les mains mouillées ou dans un environnement humide.**

- Cela provoquera un choc électrique.

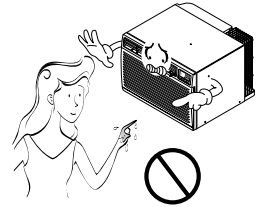

**Débranchez la fiche d'alimentation, en la prenant par la tête.**

- Cela provoquera un choc électrique et des dommages.

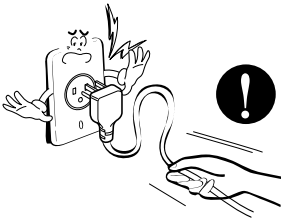

**S'il y a une fuite de gaz, ouvrez la fenêtre et aérez avant de redémarrer l'unité.**

- Autrement, vous risquez de provoquer une explosion et un incendie.

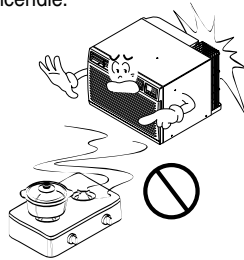

**Ne touchez jamais les pièces métalliques de l'unité lorsque vous retirez le filtre.**

- Elles sont aiguisées et peuvent provoquer des blessures.

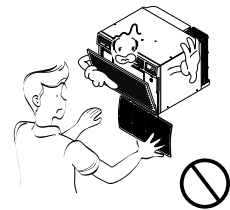

**⚠ ATTENTION**

## ■ Installation

**Installez le produit de sorte que vos voisins ne soient pas dérangés par le bruit ou par le vent chaud venant de l'unité extérieure.**

- Autrement, vous risquez de susciter des querelles avec les voisins.

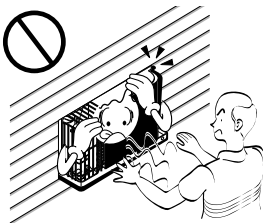

**Maintenez le niveau lors de l'installation du produit.**

- Autrement, vous risquez de provoquer des vibrations ou une fuite d'eau.

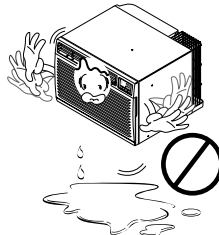

## ■ Fonctionnement

**N'exposez pas les animaux domestiques ou les plantes d'intérieur au flux d'air direct.**

- Vous risquez de nuire à l'animal ou à la plante.

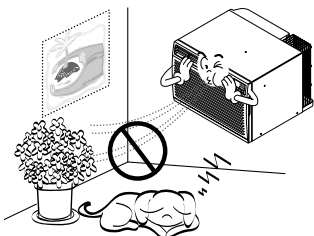

**Ne bloquez pas l'entrée ou la sortie du flux d'air.**

- Vous risquez de causer le mauvais fonctionnement du produit.

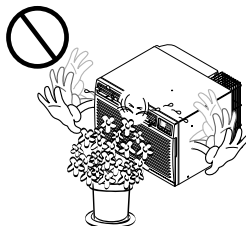

**Utilisez un tissu doux pour nettoyer l'appareil. N'employez ni de cire, ni de diluant ni de détergent fort.**

- Vous risquez de détériorer l'aspect de l'appareil, changer sa couleur ou provoquer des défauts sur sa surface.

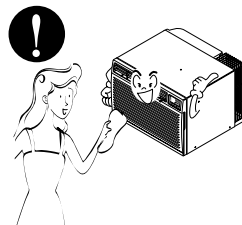

**Ne montez sur l'unité intérieure/extérieure ni n'y placez aucun objet.**

- Autrement, vous risquez de vous blesser en tombant de l'appareil.

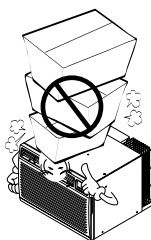

**Installez toujours le filtre de façon correcte. Nettoyez-le toutes les deux semaines.**

- Le fonctionnement sans filtres provoquera des défauts dans l'appareil.

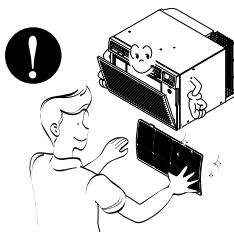

**Ne buvez pas l'eau s'écoulant du climatiseur.**

- Elle contient des polluants qui nuiront à votre santé.

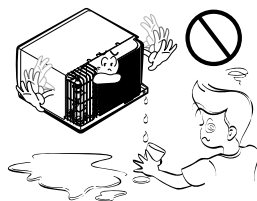

**Soyez prudent pendant l'installation.**

- Les bords aiguisés peuvent provoquer des blessures.



**Évitez le refroidissement excessif et aérez parfois.**

- Autrement, vous risquez de nuire à votre santé.

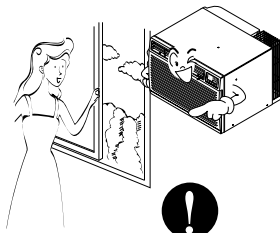

**N'introduisez pas les mains ou des barres dans l'entrée ou la sortie d'air lors du fonctionnement.**

- Autrement, vous risquez de vous blesser.

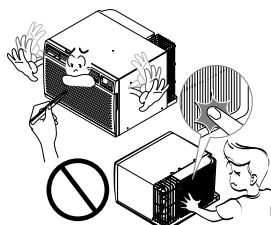

# Avant l'utilisation

## Préparation pour la mise en service

1. Contactez un spécialiste en installations pour l'installation.
2. Branchez correctement la prise d'alimentation.
3. Utilisez un circuit dédié.
4. N'utilisez pas de rallonges.
5. Ne mettez pas en marche ou éteignez cet appareil en branchant/débranchant le cordon d'alimentation.
6. Si le cordon ou la fiche est endommagé, remplacez-le seulement par une pièce de rechange autorisée.

## Utilisation

1. S'exposer directement sous le flux d'air pour une longue période de temps pourrait entraîner des risques pour la santé.  
N'exposez pas directement les occupants, les animaux ou les plantes au flux d'air pour de longues périodes de temps.
2. Afin d'éviter de possibles déficiences d'oxygène, aérez la pièce lorsque vous utilisez cette unité simultanément avec des poêles ou d'autres dispositifs de chauffage.
3. N'utilisez pas ce climatiseur pour des objectifs spéciaux non spécifiés dans ce manuel (p.ex. pour préserver des dispositifs de précision, des aliments, des animaux, des plantes ou des objets d'art). Un tel usage pourrait endommager les composants de l'unité.

## Nettoyage et entretien

1. Ne touchez pas aux composants métalliques de l'unité lors de l'enlèvement du filtre. Vous pourriez vous blesser en manipulant des bords métalliques affilés.
2. N'utilisez pas de l'eau pour nettoyer l'intérieur du climatiseur. Le contact avec de l'eau détruit l'isolement, entraînant de possibles chocs électriques.
3. Lors du nettoyage de l'unité, assurez-vous d'abord que l'interrupteur et le disjoncteur sont sur la position Arrêt (OFF). Le ventilateur tourne à une vitesse très forte pendant que l'unité est en marche. Vous pourriez vous blesser si l'unité est accidentellement mise en marche alors que vous nettoyez les parties intérieures de l'unité-

## Service technique

Pour réparation et maintenance, contactez le service technique agréé de votre revendeur.

# Introduction

## Symboles Utilisés dans ce Manuel



Ce symbole indique un risque de choc électrique.



Ce symbole indique des risques qui pourraient endommager le climatiseur.

### REMARQUE

Ce symbole indique des remarques particulières

## Caractéristiques

### ⚠ AVERTISSEMENT

Cet appareil doit être installé conformément aux standards nationaux sur le câblage.

### LE MANCHON ET LA GRILLE ARRIÈRE

(fournis en option avec l'unité)

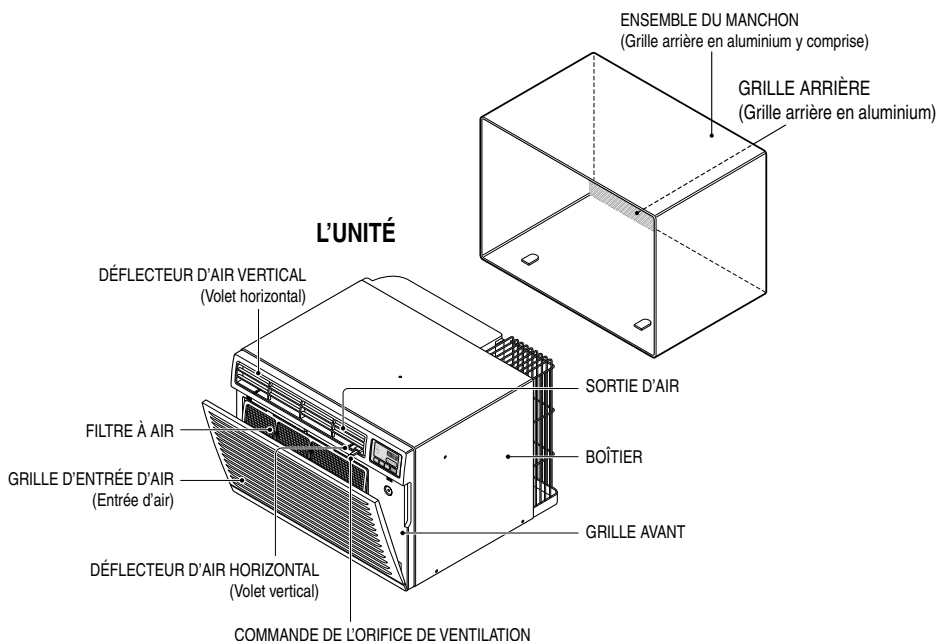

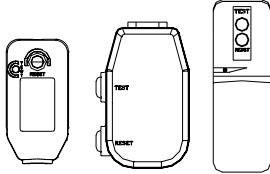
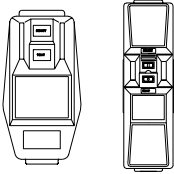

# Sécurité électrique

## Données électriques

115V~	230V~	Le cordon d'alimentation peut inclure un dispositif de coupure. Un bouton Test et un bouton Reset (rétablir) sont fournis dans le boîtier de la fiche. Ce dispositif doit être périodiquement testé en appuyant d'abord sur le bouton TEST et ensuite sur le bouton RESET. Si le bouton TEST ne déclenche pas ou que le bouton RESET ne reste pas activé, veuillez suspendre l'utilisation du climatiseur et contacter un technicien
		

### REMARQUE

La forme peut varier en fonction du modèle.

Utilisez une prise murale	Alimentation
 <p>Prise trifilaire standard de 125 V, avec mise à la terre, classée 15 A, pour c.a. de 125 V.</p>	Utilisez un fusible à action différée ou un coupe-circuit de 15 ampères.
 <p>Prise trifilaire standard de 250 V, avec mise à la terre, classée 15 A, pour c.a. de 250 V.</p>	
 <p>Prise trifilaire standard de 250 V, avec mise à la terre, classée 20 A, pour c.a. de 250 V.</p>	Utilisez un fusible à action différée ou un coupe-circuit de 20 ampères.

### REMARQUE

N'UTILISEZ PAS DE RALLONGE pour des unités à 230, 208 et 230/208 volts.

Tout le câblage doit être effectué conformément aux réglementations et aux codes électriques locaux.

Une installation électrique en aluminium peut poser des problèmes particuliers. Consultez un électricien qualifié.

### ⚠ AVERTISSEMENT

Ne jamais appuyer sur le bouton TEST lorsque l'appareil est en fonctionnement. Autrement, la prise de courant pourrait être endommagée.

L'appareil contient des substances chimiques, dont du plomb, qui est reconnu par l'Etat de Californie comme pouvant provoquer des cancers, des anomalies congénitales ou des troubles de la fertilité.

Lavez-vous les mains après utilisation.

Ne pas retirer, modifier ni immerger la prise de courant.

Si l'appareil ne fonctionne pas normalement, le problème doit être réparé avant toute nouvelle utilisation.

### ⚠ ATTENTION

Les conducteurs présents à l'intérieur du câble sont entourés d'écrans de protection qui contrôlent les fuites de courant.

Ces écrans de protection ne sont pas mis à la terre.

Vérifiez de temps en temps que le câble ne soit pas endommagé. Ne pas utiliser l'appareil si les écrans de protection sont visibles.

Évitez tout risque de décharge électrique. Cet appareil n'a pas été conçu pour être révisé par l'utilisateur car vous ne devez pas ouvrir le boîtier inviolable. Si la partie étanche de l'appareil a été forcée, la garantie est annulée et la déclaration de mauvais fonctionnement ne sera pas prise en compte. L'appareil n'a pas été conçu pour être utilisé comme un interrupteur électrique.

## Sécurité électrique

### **IMPORTANT**

**(VEUILLEZ LIRE ATTENTIVEMENT CETTE SECTION.)**

**CET APPAREIL DOIT ÊTRE CORRECTEMENT RELIÉ À LA TERRE, AFIN DE PRÉSERVER LA SÉCURITÉ PERSONNELLE DE L'UTILISATEUR**

Le cordon d'alimentation de cet appareil est muni d'une fiche tripolaire pour mise à la terre. Pour réduire au minimum le risque de choc électrique, utilisez cette fiche sur une prise murale standard à trois encoches.

Le client doit demander à un électricien qualifié de vérifier la prise murale ainsi que le circuit afin de confirmer que la prise murale est correctement reliée à la terre.

**NE COUPEZ NI N'ENLEVEZ LA BROCHE DE MISE A LA TERRE DE LA FICHE**

**A. SITUATIONS PRÉSENTÉES LORSQUE L'APPAREIL EST DÉBRANCHÉ DE TEMPS EN TEMPS :**

En raison des risques potentiels pour la sécurité, nous décourageons vivement l'utilisation d'un adaptateur. Cependant, si vous voulez utiliser un adaptateur, il est possible d'effectuer une **CONNEXION TEMPORAIRE**. Utilisez un adaptateur certifié UL, commercialisé dans la plupart des magasins de matériel électrique.

La grande encoche de l'adaptateur doit être alignée avec la grande encoche de la prise murale afin d'assurer un branchement respectant la polarité.

### **▲ ATTENTION**

**: Raccorder la borne de mise à la terre de l'adaptateur à la vis du couvercle de la prise murale n'assure pas la mise à la terre, à moins que la vis du couvercle soit métallique et non isolée et que la prise murale soit mise à la terre par l'intermédiaire de l'installation électrique. Le client doit demander à un électricien qualifié de vérifier le circuit afin de confirmer que la prise murale est correctement reliée à la terre.**

Pour débrancher le cordon d'alimentation de l'adaptateur, prenez chacun d'eux avec une main. Autrement, la borne de terre de l'adaptateur pourrait en résulter endommagée. **N'UTILISEZ PAS** cet appareil avec un adaptateur cassé.

**B. SITUATIONS PRÉSENTÉES LORSQUE L'APPAREIL EST FRÉQUEMMENT DÉBRANCHÉ.**

N'utilisez pas d'adaptateur dans ces situations. Débrancher le cordon d'alimentation fréquemment peut éventuellement endommager la borne de terre. Dans ce cas, la prise murale doit être remplacée par une prise à trois encoches reliée à la terre.

**UTILISATION DE RALLONGES**

En raison des risques potentiels pour la sécurité, nous décourageons vivement l'utilisation d'une rallonge. Cependant, si vous voulez utiliser une rallonge, utilisez une rallonge trifilaire (pour mise à la terre) certifiée UL et CSA, classée 15 A, pour 125 V.

# Installation

Enlevez les matériaux d'emballage du manchon mural et la bande du climatiseur.

## CONDITIONS D'INSTALLATION

Si vous utilisez un manchon mural déjà existant, mesurez-en les dimensions.

Pour un meilleur rendement, installez ce climatiseur selon les instructions d'installation du présent manuel. Le manchon mural utilisé pour monter ce nouveau climatiseur doit être en bon état au niveau de sa structure et être pourvu d'une grille arrière permettant d'attacher solidement le nouvel appareil. (FIG. 1)

Le manchon de HCI (fourni en option avec l'unité), vous assure une meilleure performance pour votre climatiseur. (FIG. 2)

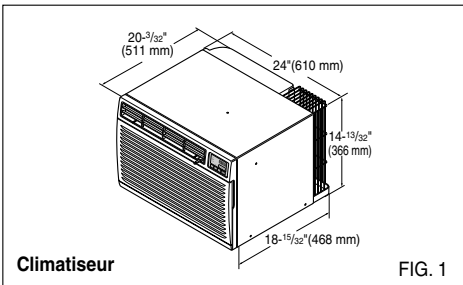

FIG. 1

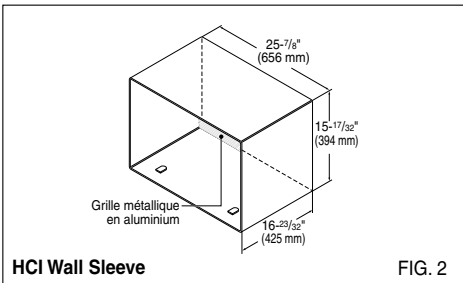

FIG. 2

## SERVICE ÉLECTRIQUE

Vérifiez votre service électrique disponible. L'alimentation électrique doit être identique à celle qui est marquée sur la plaque signalétique de l'unité (sur le côté gauche du boîtier).

Tous les modèles sont équipés d'une fiche tripolaire assurant un service approprié et une mise à la terre sûre. Ne changez la prise de courant en aucun cas. N'utilisez pas d'adaptateur. Si votre prise murale actuelle n'assortit pas la fiche, contactez un électricien qualifié pour faire les modifications nécessaires. CONSERVEZ LA BOÎTE EN CARTON pour le stockage et le présent MANUEL DU PROPRIÉTAIRE pour une référence ultérieure. La boîte en carton est la meilleure manière de stocker l'appareil pendant l'hiver ou lorsqu'il n'est pas utilisé.

## INSTALLATION DU MATÉRIEL

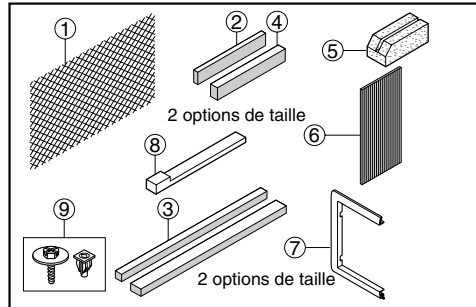

ARTICLE	NOM DES PIÈCES	Q'TÉ
①	GRILLE EN PLASTIQUE	1
②	JOINT D'ISOLATION VERTICAL	1
③	JOINTS D'ISOLATION CIRCULAIRES	2
④	JOINT D'ISOLATION HORIZONTAL	1
⑤	BLOCS DE SOUTIEN	2
⑥	DÉFLECTEUR	1
⑦	CADRE DE FINITION	2
⑧	CALE	2
⑨	ÉCROUS EN PLASTIQUE ET VIS À RONDELLE	4

## ⚠ ATTENTION

Évitez tout risque de blessures, dégâts matériels ou dommages à l'unité dus au poids de l'appareil ainsi qu'aux bords aiguisés pouvant être exposés.

- Les climatiseurs compris dans le présent manuel entraînent un danger majeur en raison de leur poids. Deux personnes ou plus sont nécessaires pour déplacer et installer cette unité. Pour éviter des blessures ou des efforts inutiles lors du déplacement de l'unité, appliquez des techniques de levage et de déplacement appropriées.
- Examinez soigneusement l'emplacement où le climatiseur sera installé. Assurez-vous qu'il supportera le poids de l'unité pendant une longue période.
- Manipulez le climatiseur avec soin. Utilisez des gants de protection lors du levage et du déplacement de l'unité. ÉVITEZ les bords métalliques aiguisés des serpentines avant et arrière.
- Faites très attention à ce que l'appareil ne tombe pas pendant l'installation.

## OUTILS NÉCESSAIRES :

- Gants de protection serrés
- Tournevis standard
- Tournevis de type Phillips
- Pincettes
- Couteau tranchant
- Clé à fourche de 3/8 pouces ou clé à molette
- Clé à six pans à rochet avec douille de 1/4 pouces
- Centimètre
- Perceuse électrique
- Mèche de 1/4 pouces

## INSTALLATION

### ⚠ ATTENTION

Il est fort recommandé de remplacer le vieux manchon mural par un nouveau manchon mural HCI.

Or, si vous décidez de conserver le manchon déjà existant, vous devrez réorienter les volets sur la partie postérieure du manchon mural. Il est recommandé de le faire à l'aide de pinces. Si vous NE les réorientez PAS, vous risquez de provoquer un rendement défectueux, ou la chute de l'appareil, ce que la garantie HCI ne couvre pas.

- Choisissez un emplacement qui permette le climatiseur de souffler vers la direction souhaitée. L'installation appropriée, en faisant particulièrement attention à la correcte mise en place de l'unité, diminuera les chances d'avoir à appeler le service technique.

### COMPOSITION DU MATÉRIEL D'INSTALLATION

Il se peut que vous n'avez pas besoin de toutes les pièces du kit. Écartez les pièces inutiles.

ARTICLE (pouces)	Quantité
Grille en plastique	26 <sub>3/4</sub> x 16 <sub>1/2</sub> 1
Joint d'isolation vertical	15 <sub>9/16</sub> x 1 <sub>3/8</sub> x 1 <sub>3/8</sub> 1
Joint d'isolation circulaire	67 <sub>1/8</sub> x 1 <sub>3/8</sub> x 25/32 1
	59 <sub>27/32</sub> x 1 <sub>3/8</sub> x 1 <sub>3/8</sub> 1
Joint d'isolation horizontal	23 <sub>7/32</sub> x 1 <sub>3/8</sub> x 1 <sup>9</sup> / <sub>16</sub> 1
Blocs de support	1 <sub>3/4</sub> x 1 <sub>3/8</sub> x 4 <sub>5/16</sub> 2
Défecteur	14 x 4 <sub>1/2</sub> x 1/8 1
Cale	11 <sub>13/16</sub> x 1 x 3/4 2
Cadre de finition	2
Vis à rondelle	4
Écrous (en plastique)	4
Grille arrière	1

### PROCÉDURE D'INSTALLATION

- 1 Identifiez le manchon mural déjà existant avant d'installer les pièces de l'unité ci-dessus.

Marque	Dimensions du Manchon mural (pouces)		
	Largeur	Hauteur	Profondeur
White-Westinghouse Frigidaire Carrier (52F series)	25-1/2	15-1/4	16, 17-1/2 ou 22
General Electric /Hotpoint	26	15-5/8	16-7/8
Whirlpool	25-7/8	16-1/2	17-1/8 ou 23
Fedders/Emerson	27	16-3/4	16-3/4 ou 19-3/4
HCI	25-7/8	15-17/32	16-23/32
Emerson/Fedders	26-3/4	15-3/4	15
Carrier (51S Series)	25-3/4	16-7/8	18-5/8
Friedrich	27	16-3/4	16-3/4

### REMARQUE

Le manchon mural utilisé pour monter ce nouveau climatiseur doit être en bon état au niveau de sa structure et être pourvu d'une grille arrière s'attachant solidement au manchon, ou bien d'une bride arrière servant de taquet au climatiseur.

- 2 Enlevez le vieux climatiseur du manchon mural existant.
- 3 Nettoyez l'intérieur du manchon existant. (Ne dérangez pas les joints)
- 4 Le manchon mural doit être solidement attaché au mur avant d'installer le climatiseur. Au besoin, fixez le manchon au mur à l'aide de clous ou des vis. Repeignez le manchon si nécessaire.
- 5 Préparez le manchon mural pour l'installation de l'unité. Si vous envisagez d'utiliser un manchon déjà existant, et que ce n'est pas un manchon HCI, suivez la procédure B ou C ci-dessous.

Procédure	Marque	Profondeur (pouces)
A	HCI	16-23/32
B	White-Westinghouse Frigidaire Carrier (52F series)	16, 17-1/2 ou 22
	General Electric /Hotpoint	16-7/8
	Whirlpool Carrier (51S series)	17-1/8 ou 23 18-5/8
C	Fedders/Emerson	16-3/4 ou 19-3/4
	Emerson/Fedders	15
	Friedrich	16-3/4

- 6 Installez la nouvelle unité dans le manchon mural.

### ⚠ ATTENTION

Une fois l'installation complétée, veillez à ce que la nouvelle unité AIT une inclinaison en arrière, tel que montré. Pour obtenir une inclinaison de 1/4", ôtez le film protecteur des joints des cales de 11-13/16" et fixez-les tel que montré dans la figure 3. Placez la partie la plus élevée de la cale à l'avant de la nervure du manchon mural.

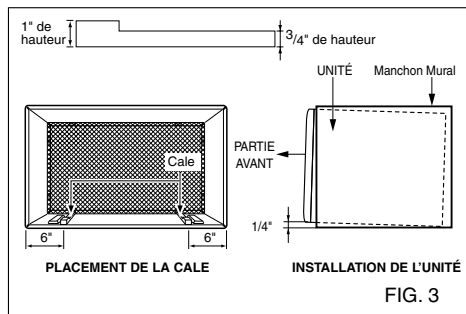
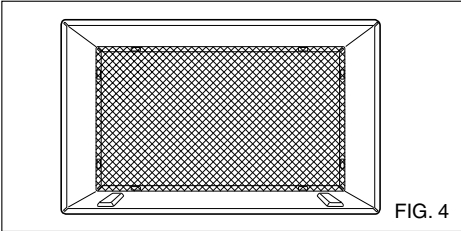

FIG. 3



## PROCÉDURE A

**1** Si vous utilisez un manchon nouveau (fourni en option avec votre climatiseur), allez directement à l'étape 3. Autrement, installez la grille en plastique du kit. Coupez la grille en plastique à 25-1/2" de large et 15- 1/4" de haut. Placez la grille en plastique à l'intérieur du manchon mural, sur la bride arrière.



**2** Serrez les 4 vis à rondelle pour fixer la grille au manchon mural. S'il vous faut des écrous en plastique pour monter la grille en plastique à l'intérieur du manchon mural, vous en trouverez dans le kit d'installation. Installez les écrous à l'intérieur du manchon et serrez-les dans les trous carrés des brides arrière.

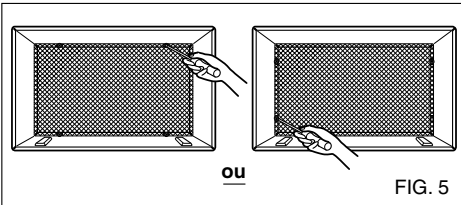

**3** Ôtez le film protecteur du joint d'isolation vertical 15<sup>9</sup>/<sub>16</sub> x 1<sup>3</sup>/<sub>8</sub> x 1<sup>3</sup>/<sub>8</sub> et attachez-le à la partie intérieure droite du manchon, tel que montré ci-dessous. Ôtez le film protecteur du joint d'isolation circulaire 67<sup>1</sup>/<sub>8</sub> x 1<sup>3</sup>/<sub>8</sub> x 25/32 et attachez-le à la partie intérieure frontale du manchon, tel que montré ci-dessous.

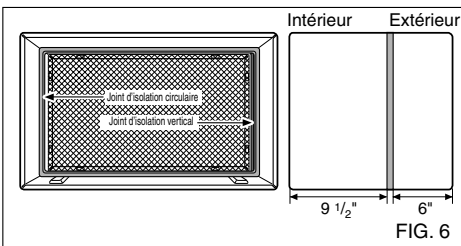

**4** Installez la nouvelle unité dans le manchon mural.

**5** Pour l'assemblage du cadre, encastrez la languette de chaque pièce dans la rainure de l'autre pièce, tel que montré ci-dessous. Glissez le cadre au-dessus de la partie frontale du climatiseur jusqu'à ce que celui-là s'encastre dans le manchon, tel que montré ci-dessous.

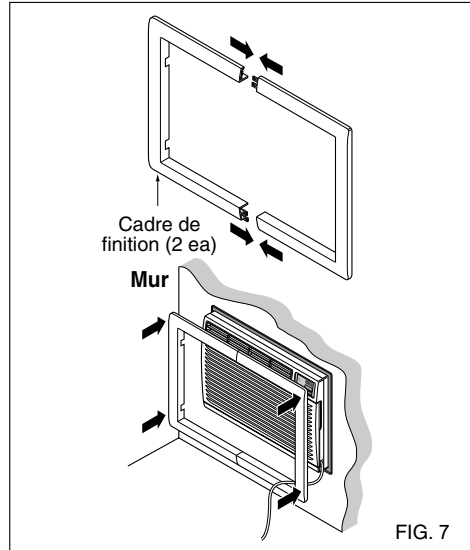

### ⚠ ATTENTION

- Les climatiseurs compris dans le présent manuel entraînent un danger majeur en raison de leur poids. Deux personnes ou plus sont nécessaires pour déplacer et installer cette unité. Pour éviter des blessures ou des efforts inutiles lors du déplacement de l'unité, appliquez des techniques de levage et de déplacement appropriées.
- Faites attention à ne pas vous blesser avec les bords métalliques aiguisés des serpentins avant et arrière tout en manipulant l'appareil.
- Faites très attention à ce que l'appareil ne tombe pas pendant le déplacement.
- Si l'unité ne démarre pas après avoir vérifié l'installation, assurez-vous que le disjoncteur du circuit n'a pas été déclenché. Référez-vous au Guide de dépannage pour le remettre à sa position de fonctionnement.

## PROCÉDURE B

- 1** Réorientez les volets sur la partie postérieure du manchon selon un angle de 60°, comme montré dans la figure 8. Il est recommandé de le faire à l'aide de pinces.

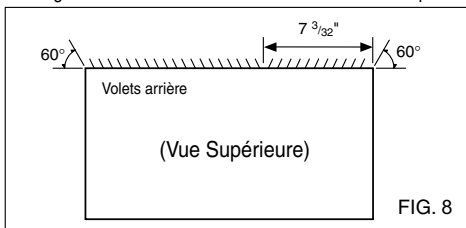
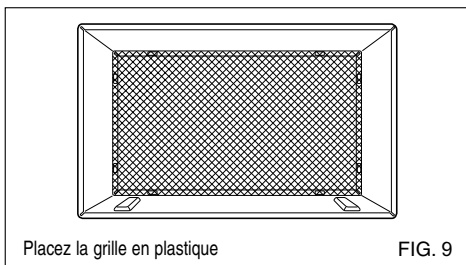

FIG. 8

- 2** Si le manchon mural a déjà une grille arrière, allez directement à l'étape 4. Si, par contre, il n'a pas de grille arrière ou de panneau à volets, installez la grille en plastique du kit. Coupez la grille en plastique à 25-1/2" de large et 15-1/4" de haut. Placez la grille en plastique à l'intérieur du manchon mural, sur la bride arrière.



Placez la grille en plastique

FIG. 9

- 3** Serrez les 4 vis à rondelle pour fixer la grille au manchon mural. S'il vous faut des écrous en plastique pour monter la grille en plastique à l'intérieur du manchon mural, vous en trouverez dans le kit d'installation. Installez les écrous à l'intérieur du manchon et serrez-les dans les trous carrés des brides arrière.

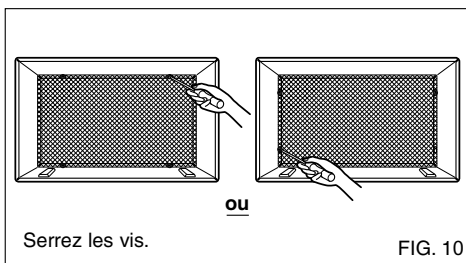

Serrez les vis.

FIG. 10

- 4** Ôtez le film protecteur du joint d'isolation vertical 15<sup>9</sup>/<sub>16</sub> x 1<sup>3</sup>/<sub>8</sub> x 1<sup>3</sup>/<sub>8</sub> et attachez-le à la partie intérieure droite du manchon, tel que montré ci-dessous. Ôtez le film protecteur du joint d'isolation circulaire 67<sup>1</sup>/<sub>8</sub> x 1<sup>3</sup>/<sub>8</sub> x 25/32 et attachez-le à la partie intérieure frontale du manchon, tel que montré ci-dessous.

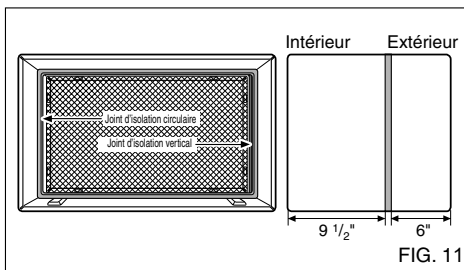

FIG. 11

- 5** Si la profondeur du manchon mural existant est inférieure ou égal à 18", allez directement à l'étape 7. Autrement, coupez les déflecteurs et les blocs de soutien selon la longueur A du tableau ci-dessous.

Profondeur "D" du manchon mural existant (pouces)	Profondeur "A" (pouces)
18 < D ≤ 18- <sup>5</sup> / <sub>8</sub>	3/4
18- <sup>5</sup> / <sub>8</sub> < D ≤ 19- <sup>3</sup> / <sub>4</sub>	1- <sup>3</sup> / <sub>4</sub>
19- <sup>3</sup> / <sub>4</sub> < D ≤ 22	4

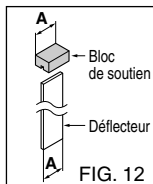
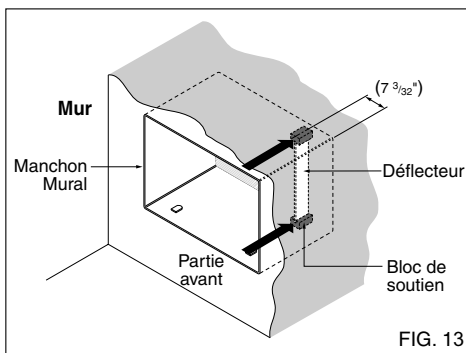

FIG. 12

## PROCÉDURE B

- 6** Ôtez le film protecteur des blocs de soutien et attachez-les à la partie intérieure du manchon mural, comme montré dans la figure 13. Glissez le déflecteur dans les rainures des blocs de soutien.



- 7** Installez la nouvelle unité dans le manchon mural.
- 8** Montez le cadre tel qu'il a été décrit dans l'étape 5 de la Procédure A.

### ⚠ ATTENTION

- Les climatiseurs compris dans le présent manuel entraînent un danger majeur en raison de leur poids. Deux personnes ou plus sont nécessaires pour déplacer et installer cette unité. Pour éviter des blessures ou des efforts inutiles lors du déplacement de l'unité, appliquez des techniques de levage et de déplacement appropriées.
- Faites attention à ne pas vous blesser avec les bords métalliques aiguisés des serpentins avant et arrière tout en manipulant l'appareil.
- Faites très attention à ce que l'appareil ne tombe pas pendant le déplacement.
- Si l'unité ne démarre pas après avoir vérifié l'installation, assurez-vous que le disjoncteur du circuit n'a pas été déclenché. Référez-vous au Guide de dépannage pour le remettre à sa position de fonctionnement.

## PROCÉDURE C

- 1** Réorientez les volets sur la partie postérieure du manchon selon un angle de 60°, comme montré dans la figure 14. Il est recommandé de le faire à l'aide de pinces.

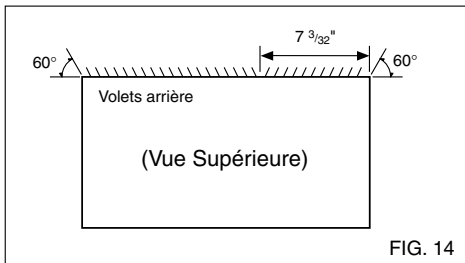
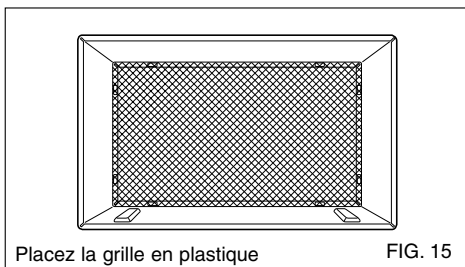

FIG. 14

- 2** Si le manchon mural a déjà une grille arrière, allez directement à l'étape 4. Si, par contre, il n'a pas de grille arrière ou de panneau à volets, installez la grille en plastique du kit. Coupez la grille en plastique à 26-1/2" de large et 15-1/2" de haut. Placez la grille en plastique à l'intérieur du manchon mural, sur la bride arrière.



Placez la grille en plastique

FIG. 15

- 3** Serrez les 4 vis à rondelle pour fixer la grille au manchon mural. S'il vous faut des écrous en plastique pour monter la grille en plastique à l'intérieur du manchon mural, vous en trouverez dans le kit d'installation. Installez les écrous à l'intérieur du manchon et serrez-les dans les trous carrés des brides arrière.

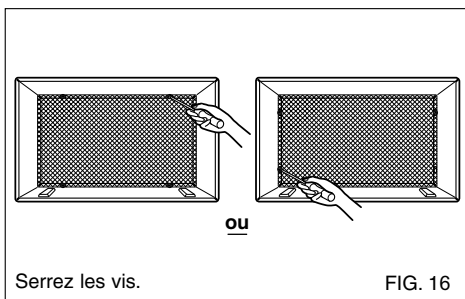

Serrez les vis.

FIG. 16

- 4** Ôtez le film protecteur du joint d'isolation horizontal 23<sup>7</sup>/<sub>32</sub> x 1<sup>3</sup>/<sub>8</sub> x 1<sup>3</sup>/<sub>16</sub> et attachez-le à la partie intérieure droite du manchon, tel que montré ci-dessous. Ôtez le film protecteur du joint d'isolation circulaire 59<sup>27</sup>/<sub>32</sub> x 1<sup>3</sup>/<sub>8</sub> x 1<sup>3</sup>/<sub>8</sub> et attachez-le à la partie intérieure frontale du manchon, tel que montré ci-dessous.

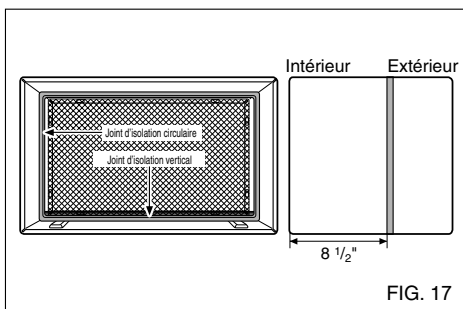

FIG. 17

- 5** Si la profondeur du manchon mural existant est inférieure ou égal à 18", allez directement à l'étape 7. Autrement, coupez les déflecteurs et les blocs de soutien selon la Longueur A du tableau ci-dessous.

Profondeur "D" du manchon mural existant (pouces)	Profondeur "A" (pouces)
18 < D ≤ 18-5/8	3/4
18-5/8 < D ≤ 19-3/4	1-3/4
19-3/4 < D ≤ 22	4

FIG. 18

- 6** Ôtez le film protecteur des blocs de soutien et attachez-les à la partie intérieure du manchon mural, comme montré dans la figure 19. Glissez le déflecteur dans les rainures des blocs de soutien.

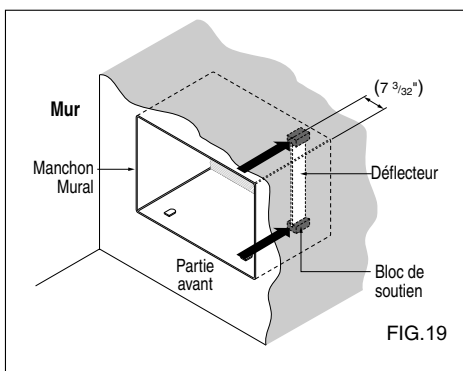
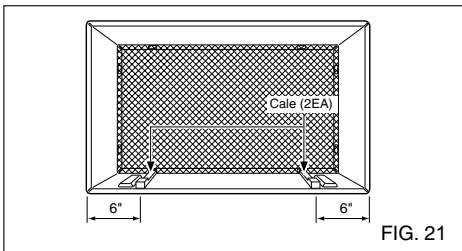
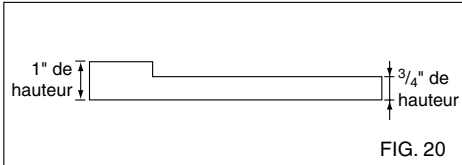

FIG. 19

## PROCÉDURE C

- 7** Pour obtenir une inclinaison en arrière pour le drainage de l'unité, enlevez le film protecteur des joints des cales de  $1\frac{13}{16}$ " et fixez-les tel que montré dans la figure 21. Placez la partie la plus élevée de la cale à l'avant de la nervure du manchon mural.



- 8** Installez la nouvelle unité dans le manchon mural.
- 9** Montez le cadre tel qu'il a été décrit dans l'étape 6 de la Procédure A.

### ⚠ ATTENTION

- Les climatiseurs compris dans le présent manuel entraînent un danger majeur en raison de leur poids. Deux personnes ou plus sont nécessaires pour déplacer et installer cette unité. Pour éviter des blessures ou des efforts inutiles lors du déplacement de l'unité, appliquez des techniques de levage et de déplacement appropriées.
- Faites attention à ne pas vous blesser avec les bords métalliques aiguisés des serpentins avant et arrière tout en manipulant l'appareil.
- Faites très attention à ce que l'appareil ne tombe pas pendant le déplacement.
- Si l'unité ne démarre pas après avoir vérifié l'installation, assurez-vous que le disjoncteur du circuit n'a pas été déclenché. Référez-vous au Guide de dépannage pour le remettre à sa position de fonctionnement.

# Instructions d'utilisation

## Commandes

Les commandes s'afficheront comme suit:

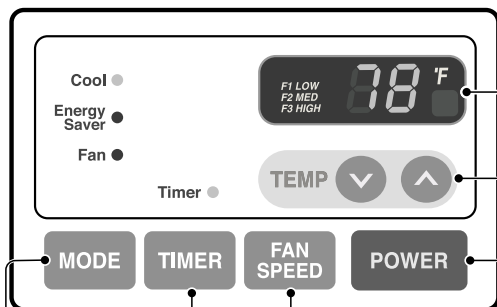

### RÉCEPTION SIGNAL DE LA COMMANDE À DISTANCE

### RÉGLAGE TEMPÉRATURE

- Utilisez ce bouton pour contrôler automatiquement la température de la pièce. La température peut être réglée entre 60°F et 86°F avec une précision au degré près.
- La programmation apparaît sur l'écran.

### MISE SOUS TENSION

- Pour allumer le climatiseur, appuyez sur ce bouton.
- Pour éteindre le climatiseur, appuyez à nouveau sur ce bouton.
- Ce bouton est prioritaire sur n'importe quel autre bouton.
- Quand vous allumez le climatiseur pour la première fois, l'appareil est en position Froid, le ventilateur en vitesse rapide et la température réglée à 72°F.

### VITESSE DU VENTILATEUR

- Chaque fois que vous appuyez sur ce bouton, la position change dans l'ordre qui suit {Rapide → Lente → Moyenne → Rapide}

### MINUTERIE (TIMER)

#### - HEURE D'ARRÊT (SHUT-OFF TIME)

- Vous utiliserez d'habitude la fonction Heure d'Arrêt (shut-off time) lorsque vous dormez.
- Si l'appareil se fonctionne, utilisez la Minuterie pour régler le nombre des heures jusqu'il s'arrête.
- Pour votre confort de sommeil, une fois que l'heure est réglée, la Température de réglage augmentera 2°F après 30 minutes, et de nouveau après encore 30 minutes.
- Appuyez sur le bouton Minuterie pour avancer le réglage de : 1 Heure → 2 Heures → .... → 12 Heures au maximum.

#### - HEURE DE DEMARRAGE (START TIME)

- Si l'appareil est arrêté, utilisez la Minuterie pour régler le nombre des heures avant qu'il démarre.
- Appuyez sur le bouton Minuterie pour avancer le réglage de : 1 Heure → 2 Heures → .... → 12 Heures au maximum.

### MODE

- Appuyez sur ce bouton pour changer le mode de fonctionnement. La position change dans l'ordre qui suit COOL → ENERGY SAVER → FAN
- COOL :
  - le ventilateur tourne en permanence pour assurer un refroidissement normal continu.
- ENERGY SAVER :
  - Le ventilateur s'arrête quand le compresseur arrête de produire du froid. Environ toutes les 3 minutes, le ventilateur va se rallumer et le climatiseur va vérifier la température de la pièce pour déterminer s'il doit, ou non, se remettre en marche.
- FAN :
  - Seul le ventilateur fonctionne.

### REDEMARRAGE AUTOMATIQUE

Quand le courant revient après une coupure d'électricité, le climatiseur recommencera à fonctionner selon les derniers réglages.

## Télécommande

La télécommande et le tableau de commande auront l'apparence d'une des deux illustrations suivantes.

### MISE EN MARCHÉ

- Pour mettre en marche le climatiseur, appuyez sur ce bouton
- Pour éteindre le climatiseur, appuyez sur ce bouton à nouveau
- Ce bouton est prioritaire sur n'importe quel autre bouton
- Quand vous allumez le climatiseur pour la première fois, l'appareil est en position Froid, le ventilateur en vitesse rapide et la température réglée à 72°F.
- Redémarrage automatique  
Quand le courant revient après une coupure d'électricité, le climatiseur recommencera à fonctionner selon les derniers réglages.

### RÉGLAGE DE LA TEMPÉRATURE

- Utilisez ce bouton pour contrôler automatiquement la température de la pièce. La température peut être réglée entre 60°F et 86°F avec une précision au degré près.
- La programmation apparaît sur l'écran.

### VITESSE DU VENTILATEUR

- Chaque fois que vous appuyez sur ce bouton, la position change dans l'ordre qui suit (Rapide → Lente → Moyenne → Rapide)

### PROGRAMMATEUR

- Arrêt programmé
  - Vous utiliserez généralement cette fonction lorsque vous dormirez
  - Si le climatiseur est en marche, utilisez le programmeur pour régler le nombre d'heures avant l'arrêt de l'appareil.
  - Pour votre confort, une fois que l'heure limite est passée, la température réglée augmentera de 2°F au bout de 30 minutes et au bout d'une heure.
  - Appuyez sur le bouton Programmeur pour avancer la sélection dans l'ordre qui suit : 1 Heure → 2 Heures → ..... → 12 Heures maximum.
- Démarrage programmé
  - Si le climatiseur est éteint, utilisez le programmeur pour régler le nombre d'heures avant la mise en marche de l'appareil.
  - Appuyez sur le bouton Programmeur pour avancer la sélection dans l'ordre qui suit : 1 Heure → 2 Heures → ..... → 12 Heures maximum.

### MODE

- Appuyez sur ce bouton pour changer le mode de fonctionnement. La position change dans l'ordre qui suit  
COOL → ENERGY SAVER → FAN
- COOL :
  - le ventilateur tourne en permanence pour assurer un refroidissement normal continu.
- ENERGY SAVER
  - Le ventilateur s'arrête quand le compresseur arrête de produire du froid. Environ toutes les 3 minutes, le ventilateur va se rallumer et le climatiseur va vérifier la température de la pièce pour déterminer s'il doit, ou non, se remettre en marche.
- FAN :
  - Seul le ventilateur fonctionne

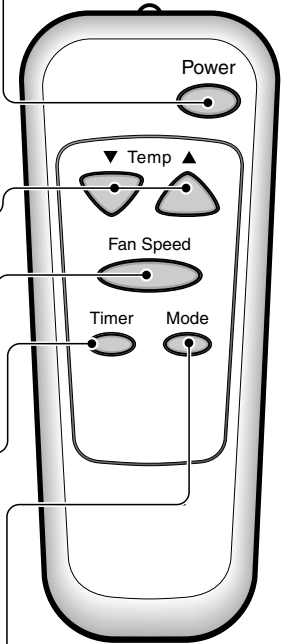

## Comment insérer les piles

1. Enlevez le couvercle situé sur la partie arrière de la télécommande.
2. Insérez deux piles.
  - Veillez à ce que les pôles (+) et (-) soient dans la position correcte.
  - Assurez-vous que les deux piles soient neuves.
3. Remplacez le couvercle.

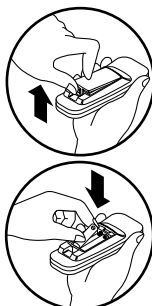

- N'utilisez pas de piles rechargeables. De telles piles diffèrent des piles standard sèches dans leur forme, dimensions et performance.
- Enlevez les piles de la télécommande si le climatiseur va rester inutilisé pendant une longue période.

## Ventilation

Le levier de ventilation se trouve à droite de la sortie d'air.

Le levier de ventilation doit être en position CLOSE (FERMÉ) afin de conserver les meilleures conditions de refroidissement.

Réglez le levier de ventilation sur la position OPEN (OUVERT) s'il faut de l'air frais dans la pièce.

Le registre s'ouvre et l'air est rejeté dehors.

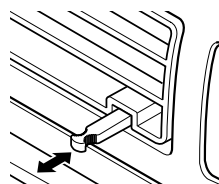

TIREZ POUR OUVRIR / PUSSEZ POUR FERMER

## Direction de l'air

La direction de l'air peut être réglée à votre guise en déplaçant les volets horizontal et vertical.

### • COMMANDE DE LA DIRECTION DE L'AIR HORIZONTALE

Pour régler la direction de l'air horizontale, déplacez le volet vertical.

Le levier du volet vertical se trouve sur les côtés droit et gauche de la sortie d'air.

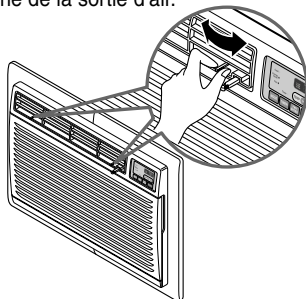

### • COMMANDE DE LA DIRECTION DE L'AIR VERTICALE

Pour régler la direction de l'air verticale, déplacez le volet horizontal.

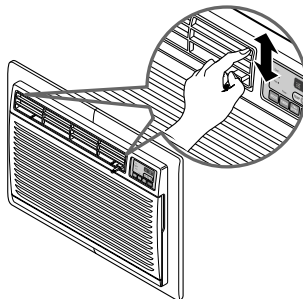



# Entretien et réparations

ÉTEIGNEZ LE CLIMATISEUR ET RETIREZ LA FICHE DE LA PRISE DE COURANT.

## Nettoyage du filtre à air

Le filtre à air doit être contrôlé au moins deux fois par mois pour vérifier si le nettoyage est nécessaire.

Des particules bloquées dans le filtre s'accumulent et peuvent bloquer le flux de l'air. Cela réduit la capacité de refroidissement et provoque aussi une accumulation de givre sur les bobines de refroidissement.

Si le filtre est endommagé, vous devez le remplacer immédiatement. Des filtres de remplacement sont disponibles auprès de votre représentant, de votre revendeur et des centres d'assistance autorisés.

1. Ouvrez la grille interne vers le bas en tirant sur le sommet de la grille.
2. Enlevez le filtre à air du groupe grille avant en tirant délicatement vers le haut le filtre.
3. Lavez le filtre en utilisant de l'eau tiède à moins de 40°C (104°F).
4. Agitez délicatement le filtre pour éliminer complètement l'eau. Remettez en place le filtre.

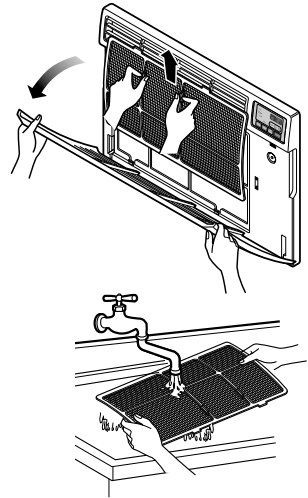

FRANÇAIS

## Comment monter la grille avant sur le boîtier

La grille avant peut être enlevée pour le nettoyage ou pour contrôler le modèle et le numéro de série. Pour votre sécurité, montez la grille avant en suivant les procédures suivantes.

1. Baissez la grille avant à partir du sommet du boîtier.
2. Poussez les extrémités de la grille avant vers le boîtier afin d'insérer les languettes de la grille dans le boîtier.
3. Ouvrez la grille interne.
4. Serrez les vis à travers la grille avant dans le plateau de la boîte de contrôle.
5. Fermez la grille interne.

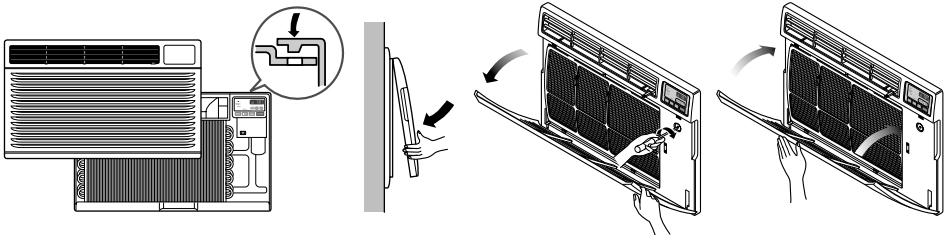

## Problèmes fréquents et Solutions

Les conseils de dépannage vous permettent d'épargner du temps et de l'argent !

Consultez le diagramme ci-dessous avant de contacter le service après-vente.

### Fonctionnement normal

- Il se peut que vous entendiez un cliquetis provoqué par l'accumulation d'eau dans le condenseur pendant des jours pluvieux ou d'humidité élevée. Cette fonction a été conçue pour enlever l'humidité et rendre l'appareil plus performant.
- Il se peut que vous entendiez un dé clic du thermostat lorsque le cycle du compresseur démarre ou s'arrête.
- De l'eau s'accumule dans bac à condensats pendant les jours pluvieux ou d'humidité élevée. L'eau peut déborder et s'écouler par le côté extérieur de l'unité.
- Il se peut que le ventilateur fonctionne même si le compresseur est arrêté.

### Guide de dépannage

Problème	Causes possibles	Solution
<b>Le climatiseur ne démarre pas</b>	■ <i>Le climatiseur est débranché.</i>	• Assurez-vous que la fiche électrique du climatiseur est convenablement insérée dans la prise murale.
	■ <i>Le fusible a sauté ou le disjoncteur s'est déclenché.</i>	• Vérifiez le coffret du disjoncteur/les fusibles de la maison et remplacez au besoin les fusibles ou redémarrez le disjoncteur.
	■ <i>Panne d'électricité</i>	• En cas de panne de courant, tournez la commande de mode à OFF. Une fois le courant rétabli, attendez 3 minutes avant de remettre le climatiseur en marche, pour éviter un dysfonctionnement par surcharge du compresseur.
	■ <i>Le dispositif d'interruption du courant est déclenché.</i>	• Appuyez sur la touche RESET située sur la prise d'alimentation. Si la touche RESET n'enclenche pas, interrompez l'utilisation du climatiseur et contactez un technicien qualifié.
<b>Le climatiseur ne refroidit pas comme il devrait</b>	■ <i>Le flux d'air est restreint.</i>	• Veillez à ce qu'aucun rideau, store ni meuble ne bloque la partie frontale de l'appareil.
	■ <i>La commande TEMP est réglée sur un numéro trop élevé.</i>	• Réglez la commande TEMP sur un numéro inférieur.
	■ <i>Le filtre à air est sale.</i>	• Nettoyez le filtre à air au moins tous les quinze jours. Référez-vous à la section "Instructions d'utilisation".
	■ <i>Il est probable que la température de la pièce ait été très chaude avant la mise en marche du climatiseur.</i>	• Lorsque vous allumez le climatiseur, vous devez attendre un moment jusqu'à ce que la température de la pièce commence à refroidir.
	■ <i>L'air froid s'échappe.</i>	• Vérifiez si les registres des bouches chauffage et les retours d'air froid sont fermés. • Réglez l'orifice de ventilation du climatiseur sur la position "FERMÉ".
<b>Givrage du climatiseur</b>	■ <i>Les serpentins de refroidissement se sont givrés.</i>	• Référez-vous à la section "Givrage du climatiseur" ci-dessous.
	■ <i>Le givre bloque la circulation de l'air et empêche le climatiseur de refroidir la pièce.</i>	• Réglez la commande de mode sur 'High Fan' ou 'High Cool' avec une température élevée.

---

**Pour les modèles installés hors l'Amérique du Nord.** Pour les climatiseurs achetés pour usage hors l'Amérique du Nord, le fabricant ne donne aucune garantie implicite ou explicite. Consultez votre revendeur pour connaître les termes des garanties données par l'importateur dans votre pays.

Si vous avez déjà lu la brochure d'Installation et Fonctionnement en entier et qu'il vous semble qu'il faut faire appel au service technique, téléphonez au

**1-877-755-7932**

ou bien écrivez à:

Heat Controller Inc.

1900 Wellworth Ave. Jackson, MI 49203

### **Preuve de la Date d'Achat**

Il est la responsabilité du consommateur d'établir la date d'achat original pour se prévaloir de la garantie. A cette fin, nous recommandons de conserver une facture de vente, un chèque payé ou d'autres justificatifs de paiement appropriés.

Si vous avez des questions supplémentaires, vous pouvez téléphoner au 1-517-787-2100

ou adressez-vous par e-mail à [customerservice@heatcontroller.com](mailto:customerservice@heatcontroller.com) ou à [techservice@heatcontroller.com](mailto:techservice@heatcontroller.com)

Téléphonez au (517) 787-2100 pour obtenir des pièces de rechange au-delà de la période de garantie.



# HEAT CONTROLLER, INC.

*Comfort-Aire*®

## Serie "En pared"

Modelos: BG-81A  
BG-101A  
BG-123A

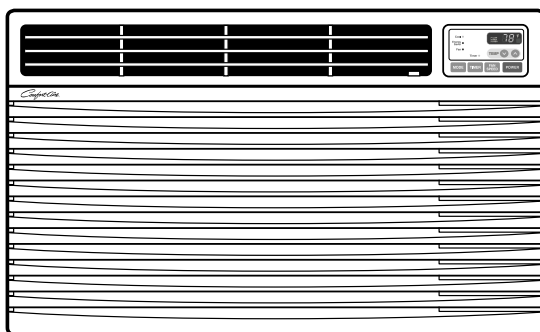

## *Owner's Manual*

### ***Información importante***

- Lea detenidamente y en su totalidad este manual antes de poner en funcionamiento la unidad.
- Póngase en contacto con un técnico de mantenimiento cualificado para que realice la instalación, reparación y mantenimiento de esta unidad.
- Este aparato no está destinado para ser usado por niños pequeños o personas que requieran supervisión.
- Deberá supervisarse a los niños pequeños para asegurarnos de que no juegan con el aparato.

# TABLA DE CONTENIDOS

Precauciones de Seguridad .....3

Antes de poner el equipo en funcionamiento .....7

Introducción .....8

Seguridad Eléctrica .....9

Instalación .....11

Instrucciones de Funcionamiento .....18

Cuidado y Mantenimiento .....21



## PARA SUS ARCHIVOS

Escriba aquí el modelo y número de serie:

**Modelo n°:** \_\_\_\_\_

**Serie n°:** \_\_\_\_\_

Puede encontrar estos datos en la etiqueta situada en el lateral de cada unidad.

**Nombre del distribuidor:** \_\_\_\_\_

**Fecha de compra:** \_\_\_\_\_

- Adjunte su recibo a esta página con la grapadora para el momento que lo necesite para probar la fecha de su adquisición o para la validación de la garantía.



## LEA ESTE MANUAL

En su interior encontrará muchos consejos útiles sobre la utilización y mantenimiento de su acondicionador de aire. Unos pocos cuidados por su parte le pueden ahorrar mucho tiempo y dinero durante la vida de su acondicionador de aire.

En la tabla de consejos para la solución rápida de problemas encontrará muchas respuestas a los problemas más habituales. Si revisa primero nuestra **Tabla de Consejos** para la solución rápida de problemas, tal vez no necesite llamar nunca al servicio técnico.



## PRECAUCIÓN

- Póngase en contacto con un técnico del servicio autorizado para realizar la reparación y mantenimiento de esta unidad.
- Póngase en contacto con un instalador para realizar la instalación de esta unidad.
- Cuando se va a cambiar el cable eléctrico, el trabajo de reemplazamiento debe ser realizado únicamente por personal autorizado, utilizando las piezas de cambio genuinas únicamente.
- El trabajo de reemplazamiento debe ser realizado de acuerdo con el Código Eléctrico Nacional únicamente por personal autorizado.



# Precauciones de Seguridad



Para evitar lesiones al usuario o a otras personas y daños a la propiedad, estas instrucciones estén seguirse.

- Una operación incorrecta por ignorar las instrucciones provocará lesiones o daños. La seriedad se clasifica por las siguientes indicaciones.

**⚠ ADVERTENCIA** Este símbolo indica la posibilidad de muerte o de seria lesión.

**⚠ PRECAUCION** Este símbolo indica sólo la posibilidad de lesiones o daños a la propiedad

- Significados de los símbolos utilizados en este manual.

	<b>No hacer.</b>
	<b>Siga estas instrucciones.</b>

## ⚠ ADVERTENCIA

### ■ Instalación

**No utilice un cable de alimentación, enchufe o una toma suelta que esté dañada.**

- De lo contrario, podría provocar un incendio o descarga eléctrica.



**Enchufe siempre a un tomacorriente que tenga toma a tierra.**

- De lo contrario, podría provocar un incendio o descarga eléctrica.

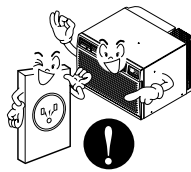

**No modifique ni alargue el cable de alimentación.**

- De lo contrario, puede provocar una descarga eléctrica o incendio debido a la generación de calor.

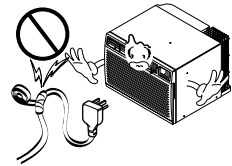

**No desmonte ni modifique los productos.**

- Puede ocasionar fallos y una descarga eléctrica.



**Tenga cuidado al desembalar e instalar el aparato.**

- Los bordes afilados pueden provocar lesiones.

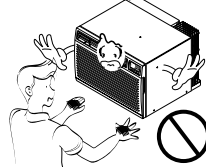

**No use el cable de alimentación cerca gas inflamable o materiales combustibles tales como la gasolina, benceno, disolvente, etc.**

- Podría ocurrir una explosión o incendio.

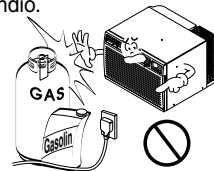

## Operación

**No use el cable de alimentación cerca gas inflamable o materiales combustibles tales como la gasolina, benceno, disolvente, etc.**

- Puede ocasionar una explosión o descarga eléctrica.

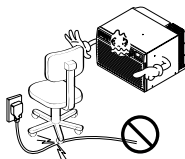

**No comparta el tomacorriente con otros electrodomésticos.**

- De lo contrario, puede provocar una descarga eléctrica o incendio debido a la generación de calor.

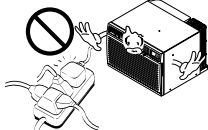

**Saque el enchufe en caso de necesidad, sosteniendo la cabeza del enchufe y no lo toque con las manos mojadas.**

- De lo contrario, podría provocar un incendio o descarga eléctrica.



**No ponga el cable de alimentación cerca de un calentador.**

- Puede ocasionar un incendio y una descarga eléctrica.

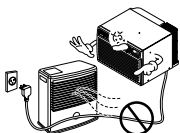

**No permita que entre agua en las piezas eléctricas.**

- Puede provocar fallos en el producto o descargas eléctricas.



**Utilice un paño suave para limpiar. No utilice cera, disolventes o detergentes fuertes.**

- La apariencia del aparato de aire acondicionado puede deteriorar, cambiar el color o desarrollar flujos en las superficies.



**Desenchufe la unidad si oye un sonido extraño, olores, o si observa salir humo.**

- De lo contrario, puede ocurrir un incendio y un accidente por descarga eléctrica.



**No abra la parrilla de entrada al aparato mientras está en funcionamiento.**

- De lo contrario, pueden ocurrir descargas eléctricas y fallos.

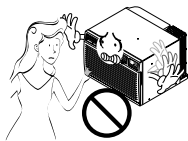

**Si entra agua en el producto, apague el interruptor de la carcasa principal del aparato. Póngase en contacto con el centro de servicio después de haber sacado el enchufe del tomacorriente.**



**Ventile bien la sala al usar este aparato con una estufa, etc.**

- Puede ocurrir un falta de oxígeno.

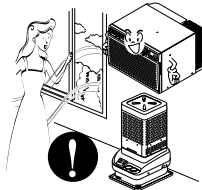

**Apague el aparato y el interruptor diferencial primero antes de limpiar la unidad.**

- Debido a que el ventilador gira a alta velocidad durante el funcionamiento, podría ocasionar lesiones.

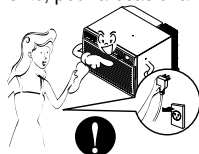

**Apague el interruptor de alimentación principal cuando no vaya a utilizar el aparato durante mucho tiempo.**

- Evitará el arranque accidental y la posibilidad de lesiones.

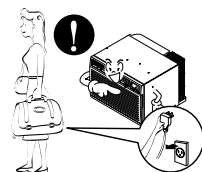



**No opere ni detenga la unidad insertando o estirando de enchufe.**

- De lo contrario, puede provocar una descarga eléctrica o incendio debido a la generación de calor.

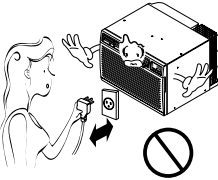

**No dañe ni use un enchufe de alimentación no especificado.**

- Provocará descargas eléctricas o incendios.

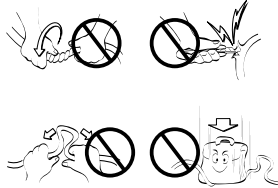

**No toque el producto con las manos mojadas o en un ambiente húmedo.**

- Provocará descargas eléctricas.

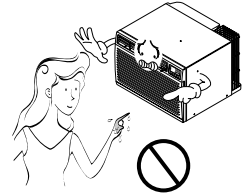

**Sostenga el enchufe por su cabeza al sacarlo.**

- Podría ocasionar una descarga eléctrica y daños.

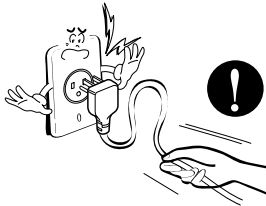

**Cuando haya un escape de gas, abra la ventana para ventilar antes de poner en marcha la unidad.**

- De lo contrario, podría ocurrir una explosión o incendio.

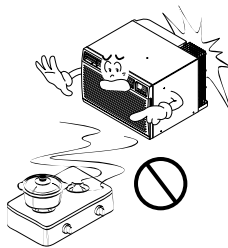

**No toque las partes metálicas del aparato al sacar el filtro del aire.**

- Son puntiagudas y pueden provocar lesiones.

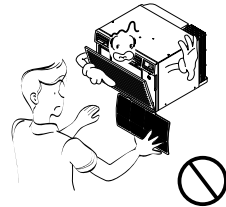

## ⚠ ADVERTENCIA

### ■ Instalación

**Instale el producto de modo que el ruido o el aire caliente producido por la unidad externa no moleste a los vecinos.**

- De lo contrario puede dar lugar a disputas vecinales.

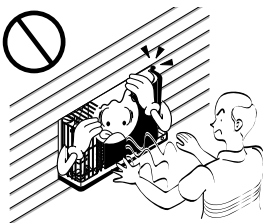

**Mantenga nivelado el producto al instalarlo.**

- De lo contrario se podría causar vibraciones o escapes de agua.

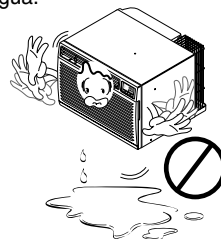

## Operación

**No ponga plantas ni animales en la trayectoria que recorrerá el aire caliente.**

- Podría ocasionar lesiones.

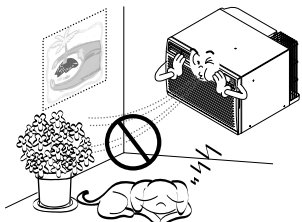

**No bloquee la entrada ni la salida del flujo de aire.**

- Puede causar una avería en el aparato.

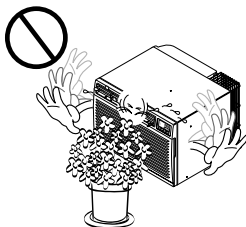

**Utilice un paño suave para limpiar. No utilice cera, disolventes o detergentes fuertes.**

- La apariencia del aparato de aire acondicionado puede deteriorar, cambiar el color o desarrollar flujos en las superficies.

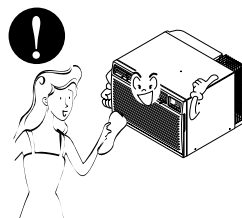

**No se suba a la unidad interior/exterior ni coloque objetos sobre la misma.**

- Puede lesionarse al caerse del aparato o al caerse los objetos que haya colocado.

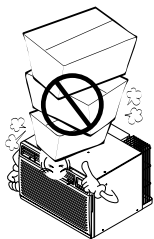

**Inserte siempre el filtro correctamente. Límpielo cada dos semanas.**

- El funcionamiento sin filtros puede provocar fallos.

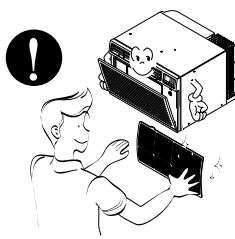

**No beba el agua que drena el aparato de aire acondicionado.**

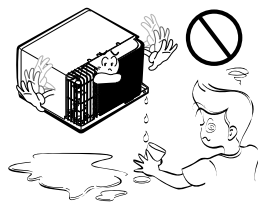

**Tenga cuidado para no tocar los bordes puntiagudos al instalar.**

- Podría ocasionar lesiones.



**Evite un enfriamiento excesivo y ventile en ocasiones.**

- De lo contrario, podría dañar su salud.

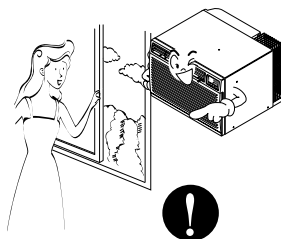

**No introduzca la mano ni barras en la entrada o salida del aire durante el funcionamiento del aparato.**

- De lo contrario, podrían ocurrir lesiones personales.

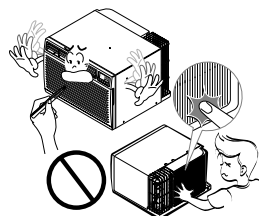

# Antes de poner el equipo en funcionamiento

## Preparación para el funcionamiento

1. Póngase en contacto con un especialista para realizar la instalación.
2. Enchufe correctamente la toma de alimentación.
3. Utilice un circuito dedicado.
4. No utilice un cable alargador.
5. No inicie/cese el funcionamiento enchufando/desenchufando el cable eléctrico.
6. Si el cable/enchufe está dañado, sustitúyalo solo por una pieza autorizada.

## Uso

1. Estando expuesto a la circulación directa de aire durante un extenso período de tiempo podría resultar peligroso para su salud. No exponga a las personas, animales domésticos, o a las plantas a la circulación de aire durante largos períodos de tiempo.
2. Debido a la probabilidad de falta de oxígeno, ventile el cuarto cuando esté utilizado el aparato junto con estufas u otros aparatos de calefacción.
3. No utilice este aire acondicionado con propósitos especiales no especificados (Ej.: conservación de dispositivos de precisión, comida, animales domésticos, plantas y objetos de arte). Tal uso podría dañar los artículos.

## Limpieza y mantenimiento

1. No toque las piezas metálicas de la unidad al retirar el filtro. Manejar aristas afiladas de metal puede causar lesiones.
2. No utilice el agua para limpiar el interior del aire acondicionado. La exposición al agua puede destruir el aislamiento, conduciendo a posibles descargas eléctricas.
3. Al limpiar la unidad, asegúrese antes de que la electricidad y el interruptor están apagados. El ventilador rota a muy alta velocidad durante el funcionamiento del equipo. Existe la posibilidad de lesiones si acciona accidentalmente la electricidad de la unidad mientras limpia el interior de la unidad.

## Servicio

Para cuestiones de reparación y mantenimiento, póngase en contacto con su distribuidor de servicio autorizado.

# Introducción

## Símbolos Utilizados en Este Manual



Este símbolo lo advierte de un peligro de accidente por corriente eléctrica.



Este símbolo lo advierte de un peligro que pueda causar un daño del ventilador.

### CONSEJO

Este símbolo significa condiciones especiales.

## Características

### ⚠ ADVERTENCIA

Este aparato debería instalarse de acuerdo con las normas del Código Eléctrico Nacional.

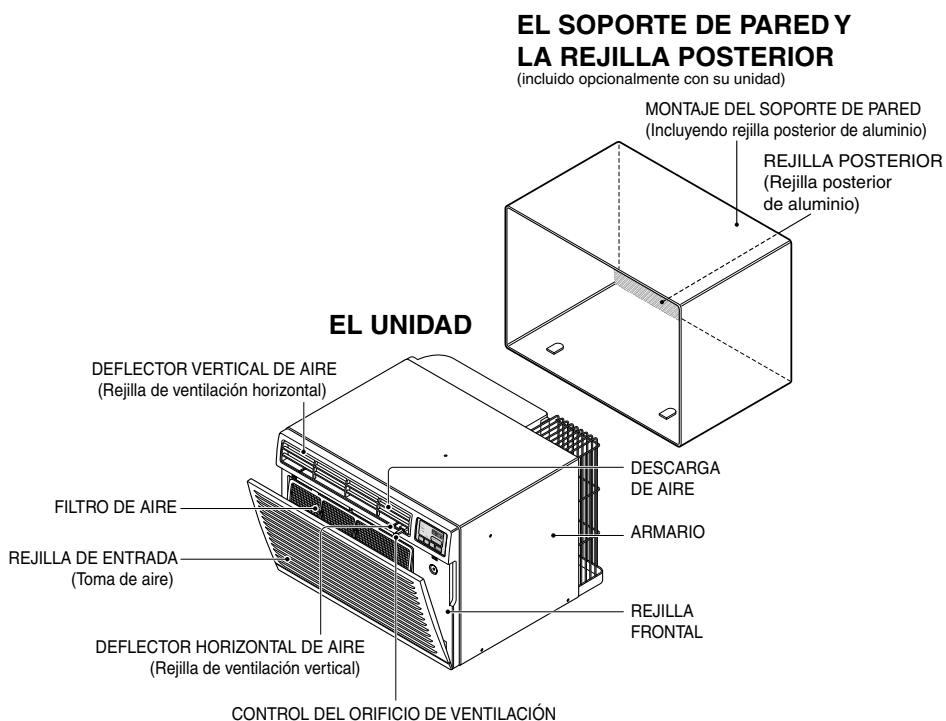

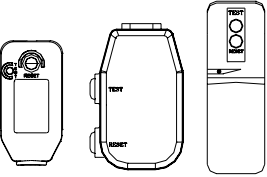
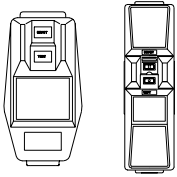

# Seguraida Electrica

## Datos Electricos

115V~	230V~	El cable de alimentación puede incluir un dispositivo interruptor de corriente. La carcasa del enchufe cuenta con un botón de prueba y otro de reinicio. El dispositivo debe comprobarse periódicamente presionando primero el botón TEST y después RESET. Si el botón TEST no se desconecta o si el botón RESET no permanece activo, suspenda el uso del aire acondicionado y póngase en contacto con un técnico de servicio cualificado.
		

### CONSEJO

La forma puede ser diferente según su modelo.

Utilice el enchufe de la pared	Consumo de Energía
 Standard 125V, enchufe de 3 Líneas de 15A, 125V AC	Utilice un fusible de 15AMP. o un Interruptor de 15AMP.
 Standard 250V, enchufe de 3 Líneas de 15A, 250V AC	
 Standard 250V, enchufe de 3 Líneas de 20A, 250V AC	Utilice un fusible de 20AMP. o un Interruptor de 20AMP.

### CONSEJO

**NO USE CABLE DE EXTENSIÓN EN UNIDADES DE 208, 230, AND 208/230 VOLTIOS.**

Todo el cableado deberá realizarse de acuerdo con los códigos y reglamentos eléctricos locales.

El cableado doméstico de aluminio podría ocasionar problemas especiales. Consulte a un electricista calificado.

### ⚠ ADVERTENCIA

**No presione nunca el botón de prueba durante el funcionamiento, de lo contrario el enchufe podría resultar dañado.**

Este dispositivo contiene productos químicos, incluyendo plomo, conocido en el estado de California como producto cancerígeno y causante de defectos de nacimiento y otros daños al sistema reproductor.

Lávese bien las manos tras manipular el dispositivo. No desmonte, modifique ni sumerja en agua este enchufe.

Si el dispositivo se activara, deberá corregir la causa antes de volver a utilizarlo.

### ⚠ PRECAUCIÓN

Los hilos conductores dentro del cable están rodeados por blindajes, que supervisan la corriente de fuga. Estos blindajes no están puestos a tierra.

Examine periódicamente el cable en busca de cualquier daño. No utilice este producto si los blindajes resultaran expuestos.

Evite el riesgo de descargas eléctricas; esta unidad no puede ser reparada por el usuario por ser resistente y a prueba de alteraciones. Manipular la porción sellada de la unidad anulará todas las garantías y quejas de rendimiento. Esta unidad no está diseñada para su uso como un interruptor de encendido-apagado.

## Seguraida Elctrica

### **IMPORTANTE**

#### **(FAVORLEA CON ATENCI3N)**

**POR LA SEGURIDAD PERSONAL DEL USUARIO, ESTE APARATO DEBE SER DEBIDAMENTE NEUTRALIZADO.**

El cord3n de energa de este aparato esta equipado con tres patas(cable a tierra). Utilice este con un enchufe de pared de tres salidas(a tierra) para minimizar el peligro de choque elctrico. El cliente debe revisar el receptor de pared y el circuito por un electricista calificado para asegurarse que la recepci3n esta debidamente neutralizada.

**NO CORTE O REMUEVA LA TERCERA PATA(GROUND) DEL ENCHUFE.**

#### **A. SITUACIONES EN LAS CUALES EL APARATO ES DESCONECTADO OCASIONALMENTE:**

Debido al peligro potencial, nosotros no recomendamos el uso de adaptadores. Sin embargo, si usted desea utilizar un adaptador, una CONEXI3N TEMPORAL, puede ser efectuada. Utilice adaptadores UL, disponibles en la mayoria de los establecimientos de herramientas. La pata mas grande del adaptador debe ser alineada con la pata mas grande del interruptor para asegurarse una polarizaci3n adecuada.

### **▲ PRECAUCION**

**Adaptar la terminal del ground del adaptador a la cubierta de la pared con un tornillo no neutraliza el aparato a menos que la cubierta del tornillo sea de metal, u no sea insolada, y el receptor de pared este neutralizado a travs del alambreado del la casa. El cliente debe hacer verificar el circuito por un electricista calificado para asegurarse que el receptor esta debidamente neutralizado.**

Desconecte el cord3n de energa del adaptador, utilizado una mano en cada uno. De lo contrario, la terminal del adaptador puede romperse. NO UTILICE el aparato con un enchufe roto.

#### **B. SITUACIONES EN LAS CUALES EL APARATO ES DESCONECTADO CON FRECUENCIA.**

No utilice un adaptador en estas circunstancias. Desconectar el cord3n de energa con frecuencia lo llevara al eventual rompimiento de la terminal de neutralizaci3n. La salida de energa de la pared debe ser reemplazada por una salida de tres patas(neutralizada).

#### **USO DE EXTENSIONES**

Debido al peligro potencial, no recomendamos la utilizaci3n de extensiones. Sin embargo, si usted desea utilizar una extensi3n, utilice una certificada por CSA/UL de tres alambres, catalogada 15A, 125V.

# Instalacion

Retire los materiales de embalaje del soporte de pared de pared y la cinta del aire acondicionado.

## REQUISITOS DE INSTALACIÓN

Si utiliza un soporte de pared de pared ya existente, deberá medir sus dimensiones. Instale el nuevo aire acondicionado según estas instrucciones de instalación para lograr el mejor funcionamiento. Todos los soporte de pared de pared utilizados para montar el nuevo aire acondicionado deben estar en buenas condiciones estructurales y contar con una rejilla trasera para conectar el nuevo aire acondicionado de forma segura. (FIG. 1)

Con el soporte de pared HCl (incluido opcionalmente con su unidad), podrá mantener el mejor rendimiento del nuevo aire acondicionado. (FIG. 2)

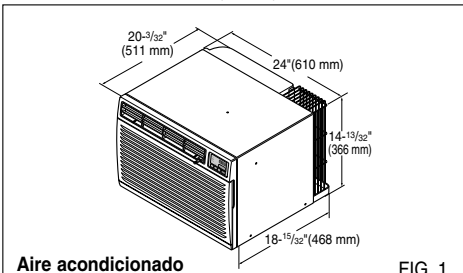

FIG. 1

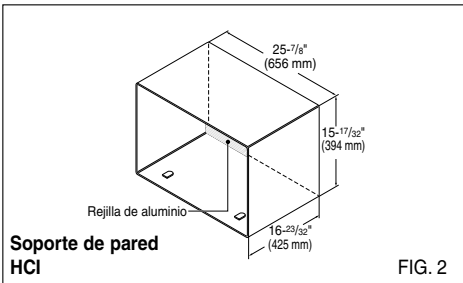

FIG. 2

## SERVICIO ELÉCTRICO

Compruebe su servicio eléctrico disponible. La fuente de alimentación disponible debe ser igual que la que se muestra en la placa de identificación de la unidad (encontrada en el lado izquierdo de la carcasa).

Todos los modelos están equipados con un enchufe de tres dientes para proporcionar el servicio apropiado y poner a tierra el positivo de forma segura. No cambie el enchufe de ninguna manera. No utilice un enchufe adaptador. Si su enchufe de pared actual no admite su enchufe, llame a un electricista cualificado para realizar las correcciones necesarias. GUARDE LA CAJA DE CARTÓN para el almacenamiento y este MANUAL DEL PROPIETARIO para futuras referencias. El cartón es la mejor manera de almacenar la unidad durante el invierno o cuando no esté en uso.

## HARDWARE DE INSTALACIÓN

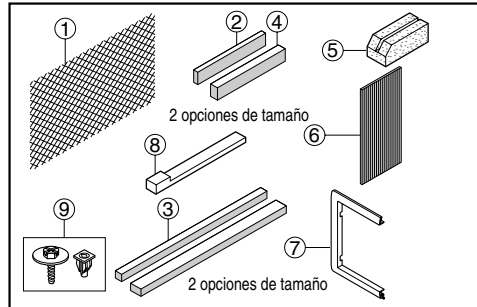

ARTÍCULO	NOMBRE DE LAS PIEZAS	Q'TY
①	REJILLA DE PLÁSTICO	1
②	TIRA VERTICAL DE AISLAMIENTO	1
③	TIRAS ENVOLVENTES DE AISLAMIENTO	2
④	TIRA HORIZONTAL DE AISLAMIENTO	1
⑤	BLOQUE DE APOYO	2
⑥	COMPUERTA	1
⑦	MARCO DE AJUSTE	2
⑧	CUÑA	2
⑨	TUERCAS DE PLÁSTICO Y TORNILLOS DE ARANDELA	4

## ⚠ PRECAUCION

Para evitar riesgos de daños corporales, materiales, o daños al producto debidos al peso de este dispositivo y a los bordes afilados que pueden estar expuestos:

- Los aires acondicionados tratados en este manual representan un peligro por peso excesivo. Son necesarias dos o más personas para desplazar e instalar la unidad. Para evitar lesiones o grandes esfuerzos, utilice las técnicas de elevación y desplazamiento para mover la unidad.
- Examine cuidadosamente la ubicación donde el aire acondicionado vaya a ser instalado. Asegúrese de que aguantará el peso de la unidad a lo largo de un extenso período de tiempo.
- Manipule con cuidado el aire acondicionado. Utilice los guantes protectores siempre que levante o desplace la unidad. EVITE las aristas afiladas de metal de las bobinas frontal y posterior.
- Asegúrese de que el aire acondicionado no se caiga durante la instalación.

## HERRAMIENTAS NECESARIAS:

- Guantes ceñidos adecuados
- Destornillador estándar
- Destornillador de estrella
- Alicates
- Cuchillo afilado
- Llave inglesa abierta o ajustable de 3/8-pulgadas
- Enchufe y carrete de tuerca hexagonal de 1/4- pulgadas
- Cinta métrica
- Taladro eléctrico
- Boca de taladro de 1/4-pulgadas

## INSTALACIÓN

### ⚠ PRECAUCION

Recomendamos encarecidamente que desmonte el viejo soporte de pared y la instalación de un nuevo soporte de pared HCl.

Si decide mantener el soporte de pared existente, tendrá que redireccionar las rejillas de ventilación en la parte posterior de la ilustración del soporte de pared.

Recomendamos el uso de alicates. Si NO las redirecciona, corre el riesgo de un rendimiento pobre o de averías en el producto.

Estas no están cubiertas bajo los términos de garantía de HCl.

- Escoja una ubicación que permita al aire acondicionado soplar hacia el área que desee. Una buena instalación, prestando especial atención a la posición correcta de la unidad reducirá la necesidad de reparaciones.

### ARTÍCULOS EN EL HARDWARE DE INSTALACIÓN

Usted puede no necesitar todas las piezas del conjunto. Descarte las piezas que no utilice

ARTÍCULO (pulgadas)		Cant.
Rejilla plástica	26 <sup>3</sup> / <sub>4</sub> x 16 <sup>1</sup> / <sub>2</sub>	1
Tira vertical de aislamiento	15 <sup>9</sup> / <sub>16</sub> x 1 <sup>3</sup> / <sub>8</sub> x 1 <sup>3</sup> / <sub>8</sub>	1
Tiras de aislamiento envolventes	67 <sup>1</sup> / <sub>8</sub> x 1 <sup>3</sup> / <sub>8</sub> x 2 <sup>5</sup> / <sub>32</sub>	1
	59 <sup>27</sup> / <sub>32</sub> x 1 <sup>3</sup> / <sub>8</sub> x 1 <sup>3</sup> / <sub>8</sub>	1
Tira horizontal de aislamiento	23 <sup>7</sup> / <sub>32</sub> x 1 <sup>3</sup> / <sub>8</sub> x 1 <sup>3</sup> / <sub>16</sub>	1
Bloque de apoyo	1 <sup>3</sup> / <sub>4</sub> x 1 <sup>3</sup> / <sub>8</sub> x 4 <sup>5</sup> / <sub>16</sub>	2
Compuerta	14 x 4 <sup>1</sup> / <sub>2</sub> x 1 <sup>1</sup> / <sub>8</sub>	1
Cuña	11 <sup>13</sup> / <sub>16</sub> x 1 x 3 <sup>3</sup> / <sub>4</sub>	2
Marco de ajuste		2
Tornillos de arandela		4
Tuercas (Plástico)		4
Rejilla posterior		1

## CÓMO INSTALAR

- 1 Identifique el soporte de pared existente antes de instalar la unidad según la lista.

Marca	Dimensiones del soporte de pared (pulgadas)		
	Ancho	Altura	Profundidad
White-Westinghouse Frigidaire Carrier (Serie 52F)	25-1/2	15-1/4	16, 17-1/2 ó 22
General Electric /Hotpoint	26	15-5/8	16-7/8
Whirlpool	25-7/8	16-1/2	17-1/8 ó 23
Fedders/Emerson	27	16-3/4	16-3/4 ó 19-3/4
HCl	25-7/8	15-17/32	16-23/32
Emerson/Fedders	26-3/4	15-3/4	15
Carrier (Serie 51S)	25-3/4	16-7/8	18-5/8
Friedrich	27	16-3/4	16-3/4

### CONSEJO

Todos los soporte de pared utilizados para montar el nuevo aire acondicionado deben estar en condiciones estructurales sanas y tener una rejilla posterior que se acople con seguridad al soporte de pared, o una pestaña posterior que sirva como freno para el aire acondicionado.

- 2 Desmonte el antiguo aire acondicionado del soporte de pared existente.
- 3 Limpie el interior del soporte de pared existente. (No toque el sellado.)
- 4 El soporte de pared se estar firmemente sujeto a la pared antes de instalar el aire acondicionado. Utilice los clavos o tornillos a través del soporte de pared, si fuera necesario. Vuelva a pintar el soporte de pared si fuera necesario.
- 5 Prepare el soporte de pared para la instalación de la unidad. Si usted piensa utilizar el soporte de pared existente, y no es HCl, utilice el procedimiento B ó C a continuación.

Procedimiento	Marca	Profundidad (pulgadas)
A	HCl	16-23/32
B	White-Westinghouse Frigidaire Carrier Carrier (Serie 52F)	16, 17-1/2 ó 22
	General Electric /Hotpoint	16-7/8
	Whirlpool Carrier (Serie 51S)	17-1/8 ó 23
	Fedders/Emerson	18-5/8
C	Emerson/Fedders	16-3/4 ó 19-3/4
	Emerson/Fedders	15
	Friedrich	16-3/4

- 6 Instale la nueva unidad en el soporte de pared.

### ⚠ PRECAUCION

Al finalizar la instalación, la unidad de sustitución DEBE tener una pendiente hacia atrás según se ilustra. Para lograr una pendiente de 1/4", retire el envoltorio de las cuñas de 11-13/16" y acóplelas según se muestra a continuación en la FIG. 3. Coloque el extremo más alto de la cuña en la parte frontal de la base del soporte de pared.

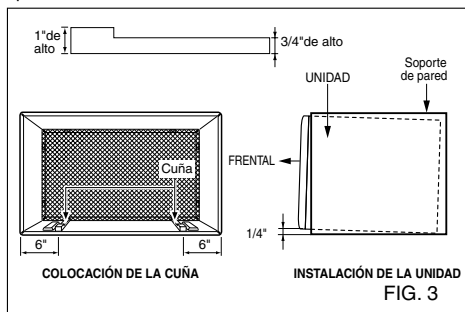



## PROCEDIMIENTO A

- 1** Si está utilizando un nuevo soporte de pared (incluido opcionalmente con su unidad), salte al paso 3. Si no es así, instale la rejilla plástica. Corte la rejilla plástica a 25-1/2" de ancho y 15-1/4" de alto. Coloque la rejilla plástica en el interior del soporte de pared en la pestaña posterior.

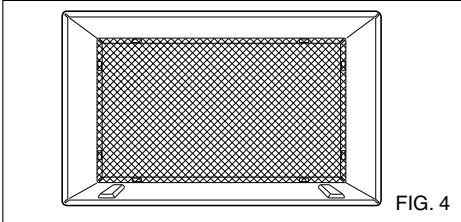

- 2** Apriete los 4 tornillos de la arandela para asegurar la rejilla al soporte de pared. Si necesita tuercas plásticas para montar la rejilla plástica en el interior del soporte de pared, encontrará tuercas plásticas en el equipo de instalación. Las tuercas están instaladas en el interior del soporte de pared y están presionando las perforaciones rectangulares de las pestañas posteriores.

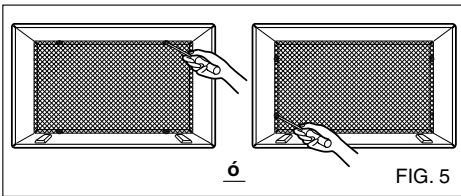

- 3** Retire el envoltorio de la tira vertical de aislamiento 15-9/16 x 1-3/8 x 1-3/8 y únala a la parte interior derecha del soporte de pared según se muestra a continuación. Retire el envoltorio de la tira de aislamiento envolvente de 67-1/8 x 1-3/8 x 25/32 y únala a la parte frontal interior del soporte de pared según se muestra a continuación.

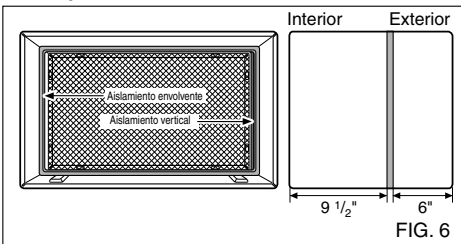

- 4** Instale la nueva unidad en el soporte de pared.
- 5** Para el montaje, encaje la lengüeta de cada pieza en la ranura de la otra pieza según se muestra a continuación. Deslice la pieza sobre la parte frontal del aire acondicionado hasta que el ajuste sea rasante con el soporte de pared según se muestra a continuación.

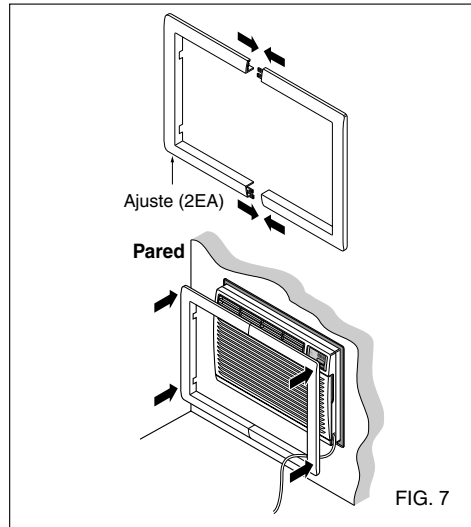

## ⚠ PRECAUCION

- Los aires acondicionados tratados en este manual representan un peligro por peso excesivo. Son necesarias dos o más personas para desplazar e instalar la unidad. Para evitar lesiones o esfuerzos excesivos, utilice las técnicas de levantamiento y desplazamiento apropiadas al mover la unidad.
- Manipule con cuidado el aire acondicionado, tenga cuidado de evitar cortes de las aristas afiladas de metal de las bobinas frontal y posterior.
- Asegúrese de que el aire acondicionado no se caiga al desmontarlo.
- Si la unidad no funciona tras la revisión de instalación, asegúrese que el interruptor del circuito no se ha disparado. Consulte la guía de solución de averías para conocer el procedimiento de reinicio.

## PROCEDIMIENTO B

- 1** Redireccione las rejillas de ventilación en la parte posterior del soporte de pared a un ángulo de 60° según muestra la FIG. 9. Recomendamos el uso de alicates.

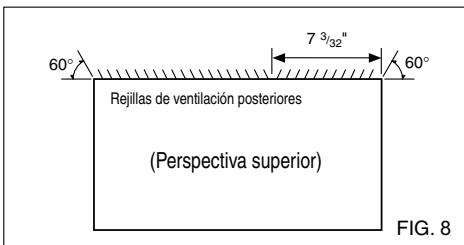
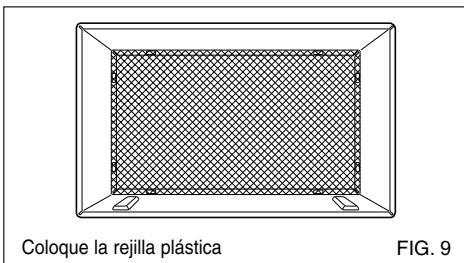

FIG. 8

- 2** Si el soporte de pared ya cuenta con una rejilla posterior, salte al paso 4. Si el soporte de pared no tiene una rejilla posterior o un panel en rejilla, instale la rejilla plástica del conjunto. Corte la rejilla plástica a 25-1/2" de ancho y 15-1/4" de alto. Coloque la rejilla plástica en la parte interior del soporte de pared en la pestaña posterior.



Coloque la rejilla plástica

FIG. 9

- 3** Apriete los 4 tornillos de la arandela para asegurar la rejilla al soporte de pared. Si necesita tuercas plásticas para montar la rejilla plástica en el interior del soporte de pared, encontrará tuercas plásticas en el equipo de instalación. Las tuercas están instaladas en el interior del soporte de pared y están presionando las perforaciones cuadradas de las pestañas posteriores.

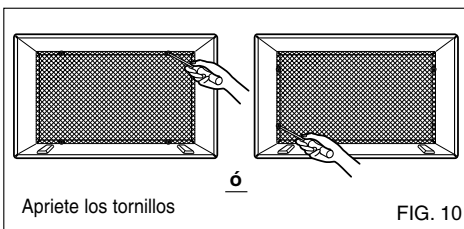

Apriete los tornillos

FIG. 10

- 4** Retire el envoltorio de la tira vertical de aislamiento 15-9/16 x 1-3/8 x 1-3/8 y únalala a la parte interior derecha del soporte de pared según se muestra a continuación. Retire el envoltorio de la tira de aislamiento envolvente de 67-1/8 x 1-3/8 x 25/32 y únalala a la parte frontal interior del soporte de pared según se muestra a continuación.

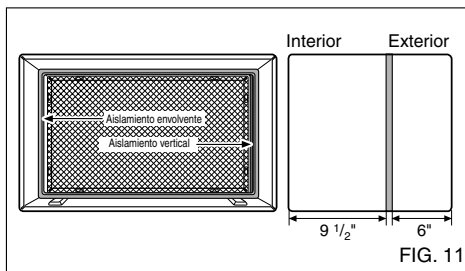

FIG. 11

- 5** Si la profundidad de su soporte de pared es menor o igual a 18", salte al paso 7. Si no, corte las compuertas y los bloques de soporte según la longitud "A" en la tabla a continuación.

Profundidad "D" del soporte de pared existente (pulgadas)	Longitud "A" (pulgadas)
$18 < D \leq 18\text{-}5/8$	$3/4$
$18\text{-}5/8 < D \leq 19\text{-}3/4$	$1\text{-}3/4$
$19\text{-}3/4 < D \leq 22$	4

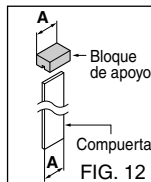

FIG. 12

## PROCEDIMIENTO B

- 6** Retire el envoltorio de los bloques de apoyo y acóplelos al interior del soporte de pared como muestra la FIG. 13. Deslice la compuerta en las ranuras de los bloques de apoyo.

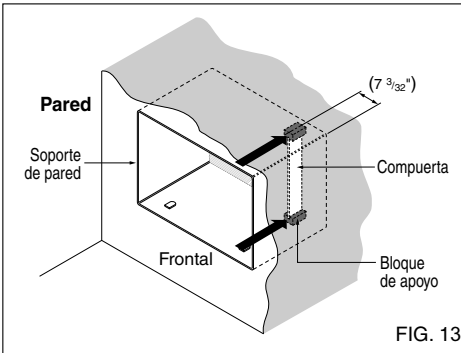

FIG. 13

- 7** Instale la nueva unidad en el soporte de pared.
- 8** Ajuste la posición según describe el paso 6, procedimiento A.

### ⚠ PRECAUCION

- Los aires acondicionados tratados en este manual representan un peligro por peso excesivo. Son necesarias dos o más personas para desplazar e instalar la unidad.  
Para evitar lesiones o esfuerzos excesivos, utilice las técnicas de levantamiento y desplazamiento apropiadas al mover la unidad.
- Manipule con cuidado el aire acondicionado, tenga cuidado de evitar cortes de las aristas afiladas de metal de las bobinas frontal y posterior.
- Asegúrese de que el aire acondicionado no se caiga al desmontarlo.
- Si la unidad no funciona tras la revisión de instalación, asegúrese que el interruptor del circuito no se ha disparado. Consulte la guía de solución de averías para conocer el procedimiento de reinicio.

## PROCEDIMIENTO C

- 1** Redireccione las rejillas de ventilación en la parte posterior del soporte de pared a un ángulo de 60° según muestra la FIG. 14. Recomendamos el uso de alicates.

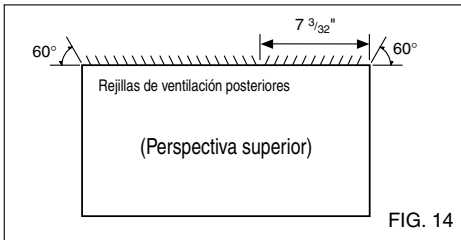

- 2** Si el soporte de pared ya cuenta con una rejilla posterior, salte al paso 4. Si el soporte de pared no tiene una rejilla posterior o un panel en rejilla, instale la rejilla plástica del conjunto. Corte la rejilla plástica a 26-1/2" de ancho y 15-1/2" de alto. Coloque la rejilla plástica en la parte interior del soporte de pared en la pestaña posterior.

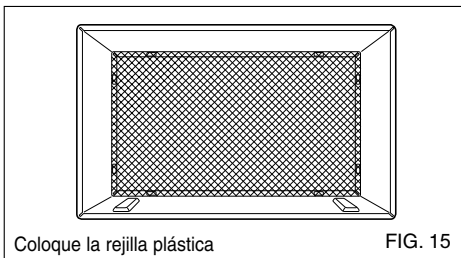

- 3** Apriete los 4 tornillos de la arandela para asegurar la rejilla al soporte de pared. Si necesita tuercas plásticas para montar la rejilla plástica en el interior del soporte de pared, encontrará tuercas plásticas en el equipo de instalación. Las tuercas están instaladas en el interior del soporte de pared y están presionando las perforaciones cuadradas de las pestañas posteriores.

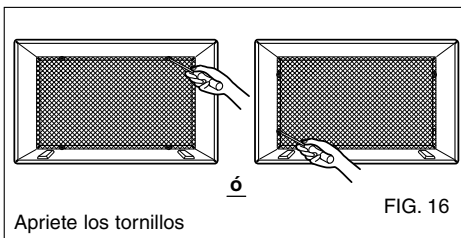

- 4** Retire el envoltorio de la tira horizontal de aislamiento de 23-7/32 x 1-3/8 x 1-3/16 y únela a la parte interior derecha del soporte de pared según se muestra a continuación. Retire el envoltorio de la tira de aislamiento envolvente de 59-27/32 x 1-3/8 x 1-3/8 y únela a la parte frontal interior del soporte de pared según se muestra a continuación.

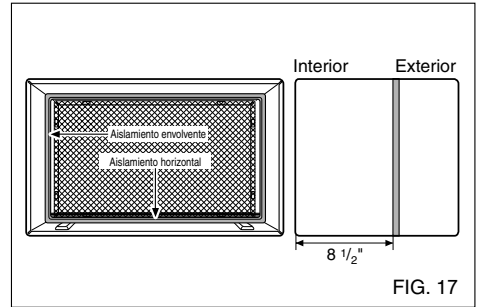

- 5** Si la profundidad de su soporte de pared es menor o igual a 18", salte al paso 7. Si no, corte las compuertas y los bloques de apoyo según la longitud "A" en la tabla a continuación.

Profundidad "D" del soporte de pared existente (pulgadas)	Longitud "A" (pulgadas)
$18 < D \leq 18\text{-}5/8$	3/4
$18\text{-}5/8 < D \leq 19\text{-}3/4$	1-3/4
$19\text{-}3/4 < D \leq 22$	4

A

Bloque de apoyo

Compuerta

A

FIG. 18

- 6** Retire el envoltorio de los bloques de apoyo y únalos al interior del soporte de pared como muestra la FIG. 19. Deslice la compuerta dentro de las ranuras en los bloques de apoyo.

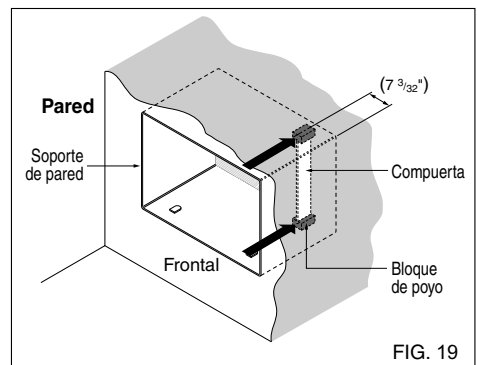

## PROCEDIMIENTO C

- 7** Para lograr una pendiente de posterior para el drenaje de la unidad, retire el envoltorio de las cuñas de 11-13/16" y acóplelas según se muestra a continuación en la FIG. 21. Coloque el extremo más alto de la cuña en la parte frontal de la base del soporte de pared.

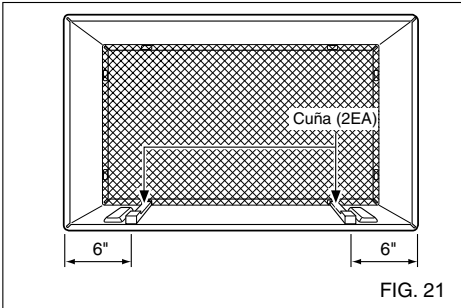
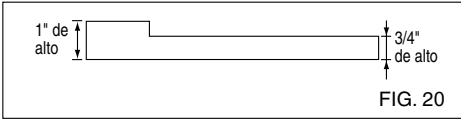

- 8** Instale la nueva unidad en el soporte de pared.

- 9** Monte el ajuste según lo descrito en el paso 6, procedimiento A.

### ⚠ PRECAUCION

- Los aires acondicionados tratados en este manual representan un peligro por peso excesivo. Son necesarias dos o más personas para desplazar e instalar la unidad.  
Para evitar lesiones o esfuerzos excesivos, utilice las técnicas de levantamiento y desplazamiento apropiadas al mover la unidad.
- Manipule con cuidado el aire acondicionado, tenga cuidado de evitar cortes de las aristas afiladas de metal de las bobinas frontal y posterior.
- Asegúrese de que el aire acondicionado no se caiga al desmontarlo.
- Si la unidad no funciona tras la revisión de instalación, asegúrese que el interruptor del circuito no se ha disparado. Consulte la guía de solución de averías para conocer el procedimiento de reinicio.

# Instrucciones de Funcionamiento

## Controles

La apariencia de los controles será como uno de los siguientes.

### VELOCIDAD DEL VENTILADOR

- Cada vez que presione este botón, el ajuste cambiará como sigue a continuación: {Alto → Bajo → Medio → Alto}

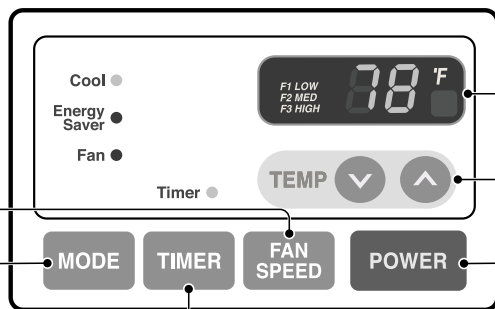

### RECEPTOR DE SEÑAL DEL MANDO A DISTANCIA

### AJUSTE DE TEMPERATURA

- Utilice este botón para controlar automáticamente la temperatura del cuarto. La temperatura puede establecerse dentro de una gama de 60° F a 86° F mediante incrementos de 1° F.
- El ajuste se muestra en pantalla.

### ENERGÍA

- Para ENCENDER el aire acondicionado, presione este botón. Para APAGAR el aire acondicionado, presione de nuevo el botón.
- Este botón tiene prioridad sobre cualquier otro botón.
- Cuando la encienda por primera vez, la unidad estará en modo frío, alta velocidad del ventilador, control de temperatura en 72° F.

### TEMPORIZADOR

#### - HORA DE APAGADO

- Normalmente utilizará el tiempo de apagado mientras usted duerme.
- Si la unidad está funcionando, utilice el temporizador para fijar el número de horas hasta que se apague.
- Para su tranquilidad al dormir, una vez que el temporizador esté configurado, el control de temperatura se elevará hasta los 2° F tras 30 minutos y de nuevo tras otros 30 minutos.
- Presione el botón del temporizador para avanzar el ajuste de 1 hora → 2 horas → ... → 12 horas máximo.

#### - HORA DE INICIO

- Si la unidad está apagada, utilice el temporizador para establecer el número de horas antes de iniciar la unidad.
- Presione el botón del temporizador para adelantar el ajuste de 1 hora → 2 horas → ... → 12 horas máximo.

### MODO

- Presione este botón para cambiar el modo de funcionamiento de COOL → ENERGY SAVER → FAN.

#### - COOL (frío):

- El ventilador funciona continuamente en enfriamiento normal.

#### - ENERGY SABER (ahorro de energía):

- El ventilador para su funcionamiento cuando el compresor cesa de enfriar. El ventilador se encenderá y la unidad comprobará la temperatura del aire de la habitación aproximadamente cada 3 minutos para determinar si es necesario seguir enfriando.

#### - FAN (ventilador):

- Sólo está en funcionamiento el ventilador.

### REINICIO AUTOMÁTICO

Cuando se restablezca la alimentación después de un corte en el suministro, la unidad empezará a funcionar con su último ajuste.

## Control remoto

El mando a distancia y el panel de control se parecerán a los de las siguientes imágenes.

### ENERGÍA

- Presione este botón para ENCENDER el aire acondicionado.  
Para APAGAR el aire acondicionado vuelva a presionar el botón.
- Este botón tiene prioridad sobre cualquier otro botón.
- Al encenderla por primera vez, la unidad se encuentra en modo frío, alta velocidad del ventilador, ajuste de temperatura a 72° F.
- Reinicio automático  
En el caso de una caída de tensión, la unidad funcionará bajo la configuración anterior una vez que la tensión vuelva a ser la normal.

### AJUSTE DE TEMPERATURA

- Utilice este botón para controlar automáticamente la temperatura del cuarto.  
La temperatura puede establecerse dentro de una gama de 60° F a 86° F por incrementos de 1° F.
- El ajuste aparece en pantalla.

### VELOCIDAD DEL VENTILADOR

- Cada vez que presione este botón, el ajuste cambiará como sigue a continuación: {Alto → Bajo → Medio → Alto}

### TEMPORIZADOR

#### - HORA DE APAGADO

- Normalmente utilizará el tiempo de apagado mientras usted duerme.
- Si la unidad está funcionando, utilice el temporizador para fijar el número de horas hasta que se apague.
- Para su tranquilidad al dormir, una vez que el temporizador esté configurado, el control de temperatura se elevará hasta los 2° F tras 30 minutos y de nuevo tras otros 30 minutos.
- Presione el botón del temporizador para avanzar el ajuste de 1 hora → 2 horas → ... → 12 horas máximo.

#### - HORA DE INICIO

- Si la unidad está apagada, utilice el temporizador para establecer el número de horas antes de iniciar la unidad.
- Presione el botón del temporizador para adelantar el ajuste de 1 hora → 2 horas → ... → 12 horas máximo.

### MODOS

- Presione este botón para cambiar el modo de funcionamiento de COOL → ENERGY SAVER → FAN.

#### - COOL (frío):

- El ventilador funciona continuamente en enfriamiento normal.

#### - ENERGY SABER (ahorro de energía):

- El ventilador para su funcionamiento cuando el compresor cesa de enfriar. El ventilador se encenderá y la unidad comprobará la temperatura del aire de la habitación aproximadamente cada 3 minutos para determinar si es necesario seguir enfriando.

#### - FAN (ventilador):

- Sólo está en funcionamiento el ventilador.

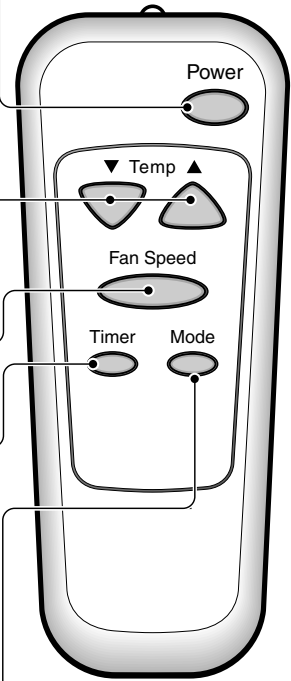

## Cómo Poner Las Baterías

1. Quite la tapa de la parte posterior del telemando. Para ello haga deslizar la tapa según la dirección de la flecha.
2. Introduzca las dos baterías, asegurándose de que las direcciones (+) y (-) estén colocadas correctamente. Use baterías nuevas.
3. Volver a cerrar, resbalando la tapa hasta la posición inicial.



- No utilice baterías recargables, éstas son diferentes de forma, de dimensión y uso respecto a las baterías secas usuales.
- Seque las baterías del telemando cuando el acondicionador no vaya a ser usado durante un largo período.

## Ventilación

La palanca de ventilación está colocada en el extremo derecho de la descarga de aire.

Esta palanca debe estar en la posición CLOSE (Cerrada) a fin de mantener las mejores condiciones de enfriamiento.

Cuando se necesita aire fresco en la habitación, coloque la palanca de ventilación en la posición OPEN (abierta).

El regulador de tiro está abierto y el aire de la habitación es expulsado hacia el exterior.

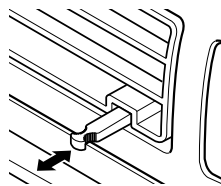

PULL OPEN / PUSH CLOSE

## Dirección del aire

El aire puede dirigirse hacia donde usted desee ajustando las rejillas horizontales y verticales.

### • CONTROL HORIZONTAL DE LA DIRECCIÓN DEL AIRE

La dirección horizontal del aire se ajusta moviendo la rejilla vertical.

La palanca de la rejilla vertical está situada a los costados derecho e izquierdo de la descarga de aire.

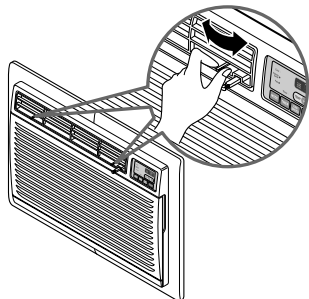

### • CONTROL VERTICAL DE LA DIRECCIÓN DEL AIRE

La dirección vertical del aire se ajusta moviendo la rejilla horizontal.

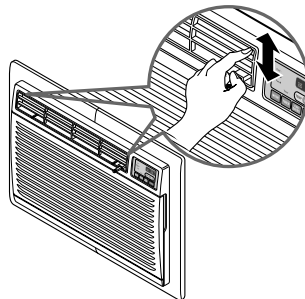



# Cuidado y Mantenimiento

APAGUE EL ACONDICIONADOR DE AIRE Y DESENCHÚFELO DE LA FUENTE DE PODER.

## Limpieza del filtro de aire

El filtro de aire debe ser controlado al menos dos veces al mes para ver si es necesaria su limpieza.

Las partículas atrapadas en el filtro pueden acumularse y bloquear el flujo del aire. Esto reduce la capacidad de refrigeración y también causa una acumulación de hielo en los serpentines de enfriamiento.

Si el filtro se inutiliza o se daña, debe ser reemplazado inmediatamente. Filtros de repuesto están disponibles en la tienda donde lo compró, el representante y en los centros de servicios autorizados.

1. Abra la rejilla de entrada hacia abajo tirando de la parte superior de la rejilla de entrada.
2. Quite el filtro de aire de la rejilla frontal tirando ligeramente del filtro de aire.
3. Lave el filtro usando agua tibia por debajo de 40°C (104°F).
4. Sacuda suavemente el exceso de agua del filtro. Reemplace el filtro.

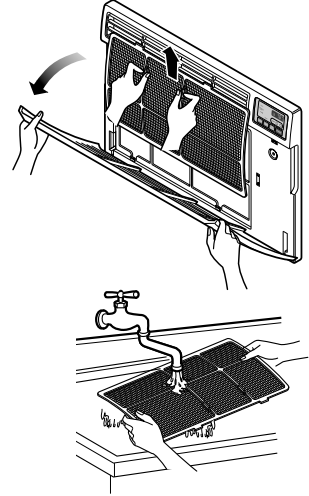

## Como agregar la rejilla frontal al gabinete

La rejilla frontal puede quitarse para su limpieza o para comprobar el modelo y el número de serie.

Para su seguridad, debe seguir el siguiente procedimiento para colocarla.

1. Quite la parte superior de la rejilla frontal de la parte superior del gabinete.
2. Empuje los extremos frontales de la rejilla hacia el gabinete a fin de insertar las pestañas de la rejilla frontal en el gabinete.
3. Abra la rejilla de entrada.
4. Ajuste los tornillos a través de la rejilla frontal en la placa de la caja de control.
5. Cierre la rejilla de entrada.

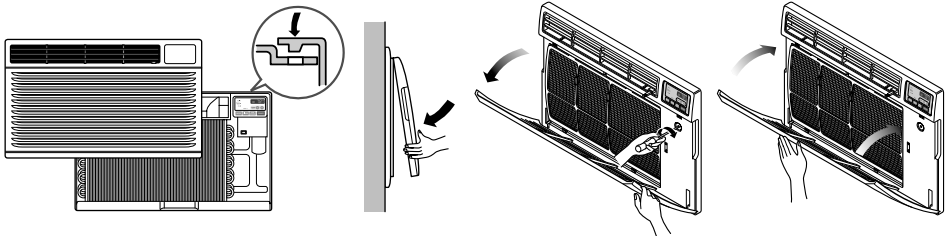

## Problemas y soluciones habituales

Las sugerencias para solucionar problemas ahorran tiempo y dinero !

Revise la cartilla de más abajo antes de llamar al service, tal vez no tenga que hacerlo.

### Operación normal

- Se puede oír un ruido agudo causado por el agua cuando está siendo recogida y arrojada contra el condensador en días lluviosos o cuando la humedad es alta. Esta característica de diseño ayuda a quitar la humedad y mejorar la eficiencia.
- Se pueden oír clicks en el termostato cuando el compresor gira hacia dentro y hacia afuera.
- El agua se depositará en la bandeja de base durante los días lluviosos o de humedad alta. El agua puede rebalsar y gotear desde el lado exterior de la unidad.
- El ventilador puede funcionar aún cuando el compresor no lo hace.

### Operación anormal

Problema	Causas posibles	Que hacer
<b>El acondicionador de aire no arranca.</b>	■ El acondicionador de aire está desenchufado.	• Asegúrese de que el enchufe del acondicionador de aire sea totalmente ajustado dentro de la salida.
	■ El fusible está quemado/el interruptor de circuito está abierto.	• Compruebe el fusible de la casa /la caja del interruptor de circuito y reemplace el fusible o vuelva a colocar el interruptor.
	■ Interrupción de la provisión de energía eléctrica.	• Si se produce una interrupción de la provisión de energía eléctrica, gire el control a <b>OFF</b> (apagado). Cuando la energía se restituye, espere 3 minutos para reiniciar el acondicionador de aire para prevenir que el compresor se dispare.
	■ El dispositivo interruptor de corriente está desconectado.	• Presione el botón RESET situado en el enchufe del cable de alimentación. Si el botón RESET no permanece activo, suspenda el uso del aire acondicionado y póngase en contacto con un técnico de servicio cualificado.
<b>El acondicionador de aire no entría como debería.</b>	■ El flujo de aire está restringido	• Asegúrese de que no haya cortinas, persianas, o muebles que bloqueen la parte frontal del acondicionador de aire.
	■ Coloque el control de TEMPERATURA en un número más alto.	• Gire el control de TEMPERATURA a un número más bajo.
	■ El filtro de aire está sucio.	• Limpie el filtro por lo menos cada 2 semanas. Vea la sección de instrucciones para el funcionamiento.
	■ La habitación puede haber estado caliente.	• Cuando el acondicionador de aire se ha encendido por primera vez, se necesita tiempo para que la habitación se enfríe.
	■ El aire frío se escapa.	• Compruebe si las rejillas del respiradero del piso están abiertas y que el aire frío regrese. • Coloque el respiradero del acondicionador de aire en posición cerrada.
■ Los serpentines de enfriamiento se han congelado.	• Vea más abajo "Congelamiento del acondicionador de aire".	
<b>Congelamiento del acondicionador de aire</b>	■ El hielo bloquea el flujo de aire y no permite que el acondicionador de aire enfríe la habitación.	• Ajustar el control de modo en 'Ventilación Alta' o 'Enfriamiento Alto' con la temperatura alta.

---

**Para modelos instalados fuera de América del Norte:** para aires acondicionados adquiridos para el uso fuera de América del Norte, el fabricante no extiende ninguna garantía implícita o expresa. Consulte a su distribuidor sobre las condiciones de garantía extendida por el importador en su país.

Si ha leído completamente el folleto de instrucciones e instalación y necesita asistencia técnica llame al

**1-877-755-7932**

o escriba a:

Heat Controller Inc.

1900 Wellworth Ave. Jackson, MI 49203

### **Prueba de fecha de compra**

Es responsabilidad del usuario establecer la fecha de compra original a efectos de garantía. Recomendamos que guarde una factura de venta, un cheque anulado o cualquier otro registro de pago apropiado para este propósito.

Si tiene más dudas, llame al 1-517-787-2100

O escriba un mensaje de correo electrónico a [techservice@heatcontroller.com](mailto:techservice@heatcontroller.com)

ESPAÑOL

Llame al (517) 787-2100 para obtener piezas de recambio fuera de su periodo de garantía.

**Specifications and performance data subject to change without notice.**

## **HEAT CONTROLLER, INC.**

1900 WELLWORTH AVENUE • JACKSON, MICHIGAN 49203

*THE QUALITY LEADER IN CONDITIONING AIR*

P/No.: 3828A21015R