

This Owner's Manual is provided and hosted by [Appliance Factory Parts](#).



FEDDERS A1A07W2C-AY Owner's Manual

[Shop genuine replacement parts for FEDDERS
A1A07W2C-AY](#)



[Find Your FEDDERS Air Conditioner Parts - Select From 1517 Models](#)

----- Manual continues below -----

Room Air Conditioners for Through-The-Wall Installation

Please read the operating instructions and safety precautions carefully and thoroughly before installing and operating your air conditioner.

Acondicionadores de aire empotrados en la pared

Por favor lea las instrucciones de operación y las precauciones de seguridad cuidadosa y totalmente antes de instalar y operar su acondicionador de aire de ventana.

Climatiseur d'air individuel pour installation murale dans une gaine

Veuillez lire attentivement et en entier ce guide d'utilisation et les mesures de sécurité ci-incluses avant de procéder à l'installation et au fonctionnement de votre climatiseur.

ENGLISH

Important Safety Instructions	1
Installation	
Window installation	2
Service/Troubleshooting	2
Warranty.....	3

ESPAÑOL

Instrucciones importantes de seguridad	4
Instalación	
Instalación en la ventana	5
Localización y Solución de averías	5
Garantía	6

FRANÇAIS

Directives de sécurité important	7
Installation	
Installation dans une fenêtre	8
Guide de diagnostic	8
Garantie	9

For additional questions please call

1-217-347-6459

or e-mail: customerservice@fedders.com

Para mayor información por favor llame al

1-217-347-6459

o envíe correo electrónico a:
customerservice@fedders.com

Pour d'autres questions :

1.217.347.6459

ou courriel : customerservice@fedders.com

For Future Reference

Write down the model and serial numbers

Use these numbers in any correspondence or service calls concerning your air conditioner.

Para referencia futura

Escriba el número de modelo y de serie

Use estos números en toda la correspondencia o llamadas de servicio relacionadas con su acondicionador de aire.

Pour consultation ultérieure

Inscrivez les numéros de modèle et de série

Communiquer ces numéros lors de toute correspondance ou appel au service après-vente ayant trait au climatiseur.

Model No., No. de Modelo, N° de modèle

Serial No., No. de Serie, N° de série

Date of Purchase, Fecha de Compra, Date d'achat

Important Safety Instructions

Power Cord with Arc Detection Device

The power cord supplied with this air conditioner is equipped with an Arc Detection Device designed to shut off power to the unit when it senses an arc fault condition. An arc fault is an unintentional electrical discharge that occurs when electrical products or wires are damaged, aged, or improperly used. An arc fault can be potentially hazardous if left undetected.

⚠ WARNING ⚠

- **Do not** remove or modify this plug
- **Do not** use as an on/off switch
- **Do not** use outdoors
- **Do not** push furniture against or place furniture on the electrical cord. This can trip the test switch and/or damage the cord and become a potential condition for arcing
- Do not attempt to repair the cord. If the cord requires replacement, call an authorized servicer.
- The Arc Detection Device is not a Ground Fault Interrupter and should not be used as such
- The Arc Detection Device contains an electronic circuit board and should not be submerged or exposed to water spray

Resetting

If the Arc Detection Device has tripped, the reset button will pop up.

Follow these steps to reset the Arc Detection Device:

1. Unplug unit from electrical outlet
2. Press the reset button
3. Plug the unit back into electrical outlet
4. Check to see if power has returned to the unit

Testing

You should test the Arc Detection Device equipped power cord monthly, after every major electrical storm, or if power to your Room Air Conditioner has been interrupted.

Follow these steps to test the Arc Detection Device:

1. Unplug unit from electrical outlet
2. Press the reset button
3. Plug the unit back into electrical outlet
4. Press test button. Unit should trip and reset button will pop up.
5. Press reset button again for use

If above test fails, stop using the air conditioner and contact customer service by calling the following toll-free number:

1-800-332-6658

or email: customerservice@fedders.com

⚠ Warning ⚠

Electrical Shock Hazard

- Plug unit **only** into a grounded electrical outlet.
- **Do not** use an extension cord or plug adapter with this unit.
- **Do not** operate unit with decorative front or filter removed.
- **Failure to follow these precautions could result in electrical shock, fire or personal injury.**
- **If the air conditioner has a serial plate rating of 115 volts and greater than 7.5 amps, it must have its own fuse or circuit breaker, and no other device or unit should be operated on that fuse or circuit breaker.**
- **If the air conditioner has a serial plate rating of 230 volts, it must have its own fuse or circuit breaker, and no other device or unit should be operated on that fuse or circuit breaker.**
- We recommend that a qualified electrician install unit in accordance with the National Electrical Code and local codes and ordinances.
- Use copper conductors of correct wire gauge and protector size only.
- Do not alter cord or plug end. Do not remove warning label on cord.

Important Grounding Requirements

- Air conditioner has a three-prong grounding plug on the power supply cord, which must be plugged into a properly grounded three-prong wall receptacle for your protection against possible shock hazard. For models up to and including 7.5 amperes, use a grounding type wall receptacle to match the cord plug.
- For models above 7.5 amperes use a single outlet grounding type wall receptacle to match the cord plug.

⚠ Warning ⚠

Do not operate this air conditioner without proper time delay circuit protection (circuit breaker or fuse). Refer to serial plate for proper power supply requirements.

Recommended Wire Sizes (As installed per building code) :

PROTECTOR SIZE	WIRE GAUGE
15 AMP	#14 MINIMUM
20 AMP	#12 MINIMUM
30 AMP	#10 MINIMUM



125V
15A



250V
20A



250V
15A



250V
30A

Additional Safety Precautions

- **Do not** cut, alter or remove any of the expanded polystyrene (styrofoam) inside this air conditioner.
- **Do not** store or use gasoline or other flammable vapors and liquids in the vicinity of this or any other appliance. The fumes can create a fire hazard or explosion.
- **Do not** introduce objects in the air discharge area. This could cause permanent damage.
- **Do not** pour liquids on the air conditioner as this could cause a malfunction. With the unit unplugged, use a damp cloth for cleaning the unit.
- **Do not** use strong solvents to clean the air conditioner.
- Clean the air conditioner filter every two weeks to avoid overheating caused by air obstruction. Do not operate without filter.
- **Do not** obstruct the air intake area of your air conditioner, as this could cause overheating, thus activating the unit's security switch and shutting off the unit.
- **Do not** block air circulation to outside louvers of cabinet.
- **Do not** block air flow inside with blinds, curtains, or furniture, or outside with shrubs, enclosures, or other buildings.
- **Do not** run the air conditioner with an outside protective cover in place. This could result in fire or mechanical damage within the air conditioner.
- Depending on the model, your air conditioner may weigh as much as 95 pounds. To insure safe handling, obtain the necessary help to lift and position the unit during installation and removal.
- Handle air conditioner with care. Wear protective gloves whenever lifting or carrying the unit.
- Carefully inspect the location where the air conditioner will be installed. Be sure it will support the weight of the unit over an extended period of time.

Chassis Installation

1. Remove front closure panel. Remove Z-bracket by loosening support screw (**Fig. 1**).
2. Remove the rear louver panel and rear closure panel through the inside of the sleeve by removing the screws. Reinstall rear louver panel in the sleeve (**Fig. 2**).
3. If time has elapsed since the sleeve was installed, recheck level for 1/2 bubble outward pitch.
4. Slide chassis into sleeve as far as possible.
5. Attach decorative front (sold separately). **DO NOT OPERATE THE AIR CONDITIONER WITHOUT THE DECORATIVE FRONT.**

If you are installing this unit into an existing Fedders sleeve, please compare the depth of your existing sleeve and the depth of your new unit. If you are installing the "A" size unit into the deeper "B" sleeve, adapter kit AXB005AB (sold separately) must be used. If you are installing the "B" size unit into the shallower "A" sleeve, adapter kit AXA00A2B (sold separately) must be used. These kits are designed to provide maximum efficiency and proper installation of the unit without having to remove and replace your existing Fedders sleeve.

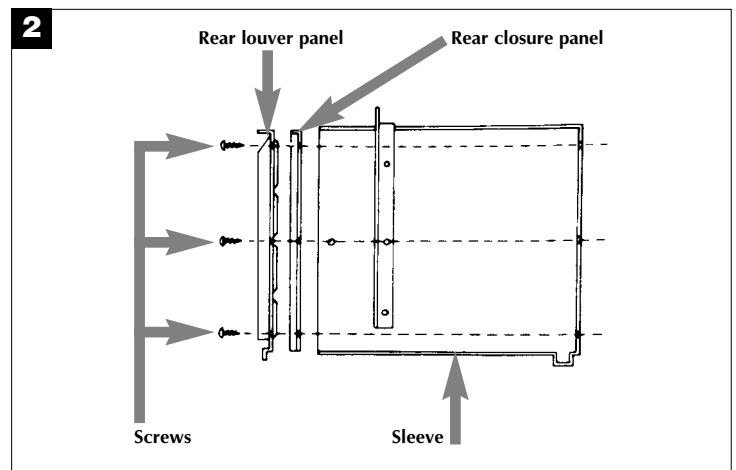
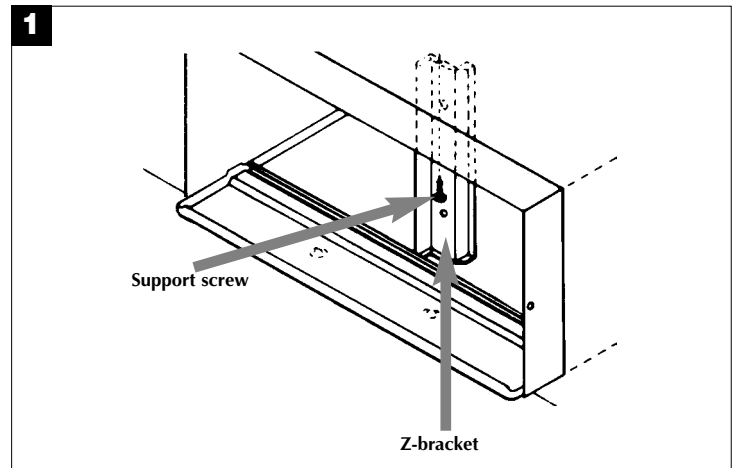

⚠ WARNING ⚠

These panels cannot be removed from outside of structure.

Use caution when working around exposed sharp edges of the cabinet and sharp coils to avoid injury or torn clothing.

Proper use and care of your air conditioner will help ensure longer life of the unit. It is recommended to annually inspect and clean the coils and condensate water passages. Expense of annual inspection is the consumers' responsibilities.

⚠ WARNING ⚠

This unit should only be installed by a qualified HVAC technician in accordance with the National Electrical Code and local codes and ordinances.

Failure to follow these precautions could result in electrical shock, fire, death or serious personal injury.

Troubleshooting

To save time and expense, check the following before calling an authorized service station.

Insufficient Cooling

- Turn Master Control to OFF.
- Shut all windows and doors in room.
- Remove any obstructions from inside and outside cabinet louvers.
- Inspect filter and clean if dirty.
- Turn Temperature Control to COOLER.
- Turn Master Control to HIGH COOL.

Under certain conditions the cooling coils directly behind the filter, may ice up and block the airflow. This is a common occurrence in air conditioners caused when the outside temperature drops below 70°F (21°C) while the humidity remains high. If this happens, simply turn the unit off and allow the ice to melt, then resume normal operation.

Unit Fails to Start

- Turn Master Control to OFF.
- Replug line cord plug into outlet to be sure electrical contact is being made. (If firm contact is not being made, outlet may have to be replaced).
- Turn Master Control to HIGH FAN. If air circulating fan does not operate, check house circuit breaker (or fuses).

How to Obtain Warranty Service or Parts

Note: Before calling for service, carefully read this Installation and Operations manual.

For Models Installed in North America :

1. Call a CareCo authorized servicer and advise them of model number, serial number, date of purchase and nature of complaint. Service will be provided during normal working hours. Contact your dealer for the name of an authorized servicer, if unknown to you.
2. If your dealer is unable to give you the name of a servicer or if you need other assistance, contact CareCo for the name of an authorized servicer.

You may contact CareCo by email:

customerservice@fedders.com

by calling the following toll-free number:

1-800-332-6658

or you may write:

**CareCo, Service Department
415 W. Wabash Ave., P.O. Box 200
Effingham, IL 62401**

For Models Installed Outside North America :

For room air conditioners purchased for use outside North America, the manufacturer does not extend any warranty either expressed or implied. Consult your local dealer for any warranty terms extended by the importer in your country.

Proof of Purchase Date

It is the responsibility of the consumer to establish the original purchase date for warranty purposes. We recommend that a bill of sale, cancelled check, or some other appropriate payment record be kept for that purpose.

Room Air Conditioner Warranty

(Within the 48 contiguous United States, state of Hawaii, the District of Columbia, Puerto Rico and Canada)

Full (One Year) Parts and Labor Warranty

During the first year after the date of original purchase, Fedders Appliances will, through its authorized servicers and free of charge to the owner or any subsequent user, repair or replace any parts which are defective in material or workmanship due to normal use. Ready access to the air conditioner for service is the responsibility of the owner.

Limited (Five Year) Sealed System Warranty/(Two Year) Fan Motor Parts Warranty

In addition to the full (one year) parts and labor warranty described above, Fedders Appliances will, through its authorized servicers or parts distributors, exchange sealed system parts (consisting of compressor, evaporator, condenser, and interconnecting tubing) during the second year through fifth year, and the fan motor during the second year, both from the original date of purchase, providing the parts are defective in material or workmanship. Transportation, handling, or labor costs to diagnose, repair or replace such defective parts are not covered by this limited parts warranty and are the owner's responsibility.

Note: In the event of any required parts replacement within the period of this warranty, Fedders Appliances replacement parts shall be used and will be warranted only for the period remaining on the original warranty.

Exceptions

The above warranty does not cover failure to function caused by damage to the unit while in your possession (other than damage caused by defect or malfunction), or by its improper installation, or by unreasonable use of the unit, including without limitation, failure to provide reasonable and necessary maintenance, to install the correct rear grille, or to follow the written Installation and Operating Instructions. If the unit is put to commercial, business, rental, or other use or application other than for consumer use, we make no warranties, express or implied, including but not limited to, any implied warranty of merchantability or fitness for particular use or purpose.

THE REMEDIES PROVIDED FOR IN THE ABOVE EXPRESS WARRANTY ARE THE SOLE AND EXCLUSIVE REMEDIES THEREFORE, NO OTHER EXPRESS WARRANTIES ARE MADE. ALL IMPLIED WARRANTIES, INCLUDING BUT NOT LIMITED TO ANY IMPLIED WARRANTY OF MERCHANTABILITY OR FITNESS FOR A PARTICULAR USE OR PURPOSE, ARE LIMITED IN DURATION TO ONE YEAR FROM THE DATE OF ORIGINAL PURCHASE. IN NO EVENT SHALL FEDDERS APPLIANCES BE LIABLE FOR INDIRECT, INCIDENTAL, OR CONSEQUENTIAL DAMAGES, EVEN IF ADVISED IN ADVANCE OF THE POSSIBILITY OF SUCH DAMAGES. NO WARRANTIES, EXPRESS OR IMPLIED, ARE MADE TO ANY BUYER UPON RESALE.

Some states do not allow limitations on how long an implied warranty lasts or do not allow the exclusion or limitation of incidental or consequential damages, so the above limitations or exclusions may not apply to you. This warranty gives you specific legal rights, and you may also have other rights which may vary from state to state.

No warranties are made for units sold outside of the above stated areas. Your distributor or final seller may provide a warranty on units sold outside of these areas.

Cordón con dispositivo de detección de arco eléctrico

El cordón eléctrico proporcionado con este acondicionador de aire viene equipado con un dispositivo de detección de arco eléctrico diseñado para apagar el suministro eléctrico a la unidad cuando detecta una condición de falla por arco eléctrico. Una falla por arco eléctrico es una descarga eléctrica accidental cuando los artefactos o cables eléctricos están dañados, son antiguos o no se han usado de manera adecuada. Una falla por arco eléctrico puede ser peligrosa si no se detecta a tiempo.

⚠️ ADVERTENCIA ⚠️

- **No** retire o modifique este enchufe
- **No** lo utilice como un interruptor de encendido/apagado
- **No** lo use en el exterior
- **No** coloque muebles contra o sobre el cordón eléctrico. Esto puede disparar el interruptor de prueba y/o dañar el cordón, además de crear una condición potencial de arco eléctrico
- **No** intente reparar el cordón. Si necesita reemplazar el cordón, llame a un técnico de servicio autorizado
- El dispositivo de detección de arco eléctrico no es un interruptor de falla de conexión a tierra y no se debe usar como tal
- El dispositivo de detección de arco eléctrico contiene un tablero de circuitos electrónico y no se debe sumergir o exponer al agua

Restablecimiento

Si el dispositivo de detección de arco eléctrico se ha disparado, el botón 'RESET' (Restablecer) se levantará.

Siga los siguientes pasos para restablecer el dispositivo de detección de arco eléctrico:

1. Desenchufe la unidad del tomacorriente
2. Oprima el botón 'RESET' (Restablecer)
3. Enchufe la unidad nuevamente en el tomacorriente
4. Verifique que llega energía eléctrica a la unidad

Pruebas

Realice pruebas del dispositivo de detección de arco eléctrico una vez al mes, después de cada tormenta eléctrica grande, o si se ha interrumpido el suministro eléctrico al acondicionador de aire de habitación.

Siga los siguientes pasos para probar el dispositivo de detección de arco eléctrico:

1. Desenchufe la unidad del tomacorriente
2. Oprima el botón 'RESET' (Restablecer)
3. Enchufe la unidad nuevamente en el tomacorriente
4. Oprima el botón de prueba. El dispositivo debe dispararse y el botón 'RESET' (restablecer) debe levantarse.
5. Oprima el botón 'RESET' (Restablecer) nuevamente para activar la unidad

Si la prueba anterior falla, deje de usar el acondicionador de aire y póngase en contacto con servicio al cliente llamando al siguiente número gratuito: **1-800-332-6658**

o por correo electrónico a: customerservice@fedders.com

⚠️ ADVERTENCIA ⚠️

Riesgo de Choque Eléctrico

- Enchufe el aparato **solamente** en un tomacorriente eléctrico puesto a tierra.
- Con este aparato **no use** un cordón de extensión ni un adaptador de enchufe.
- **No** haga funcionar el acondicionador de aire sin el panel delantero.
- **El incumplimiento de estas precauciones pueden causar un choque eléctrico, incendio o lesión personal.**
- Si el acondicionador de aire tiene una potencia nominal indicada en la placa de serie de 115 voltios y de más de 7,5 amperes, es necesario que sea protegido con su propio fusible o disyuntor y ningún otro dispositivo debe usar ese mismo disyuntor o fusible. Si el acondicionador de aire tiene una potencia nominal en la placa de serie de 230 voltios, es necesario que sea protegido con su propio fusible o disyuntor y ningún otro aparato debe usar ese mismo disyuntor o fusible.
- Recomendamos que un electricista calificado instale el acondicionador de aire de acuerdo con el código eléctrico nacional y los códigos y reglamentos locales.
- Use solamente conductores de cobre y fusibles de calibre y capacidad adecuada.
- **No** modifique el cordón ni el enchufe del extremo. **No** retire la etiqueta de advertencia del cordón de alimentación.

Requerimientos Importantes para la Puesta a Tierra

- El cordón de alimentación del acondicionador de aire tiene un enchufe de tres clavijas con puesta a tierra el cual debe ser enchufado en un tomacorriente mural puesto a tierra de tres alvéolos para su protección contra posible riesgo de choque eléctrico. Para los modelos de hasta 7,5 amperes o menos, use un tomacorriente mural del tipo con puesta a tierra que tenga la misma configuración que el enchufe del cordón de alimentación.
- Para los modelos de más de 7,5 amperes, use un tomacorriente mural sencillo con puesta a tierra que tenga la misma configuración que el enchufe del cordón de alimentación.

⚠️ ADVERTENCIA ⚠️

No haga funcionar este acondicionador de aire sin protección adecuada del circuito de retardo. Consulte la placa de serie para los requerimientos apropiados de alimentación eléctrica.

Tamaños Recomendados de los conductores del circuito

(Instalados según el código de construcción) :

CAPACIDAD DE LOS FUSIBLES	CALIBRE DE LOS CONDUCTORES
15 AMP	#14 COMO MINIMO
20 AMP	#12 COMO MINIMO
30 AMP	#10 COMO MINIMO

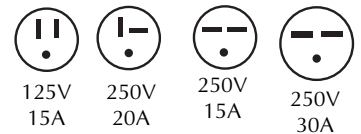

Precauciones de Seguridad Adicionales

- **No** corte, modifique ni retire ningún pedazo de poliestireno expandido (espuma blanca) situado dentro de este acondicionador de aire.
- **No** guarde ni use gasolina u otros vapores y líquidos inflamables en la vecindad de este o cualquier otro artefacto. Los vapores emitidos pueden crear un riesgo de incendio o explosión.
- **No** introduzca objetos en el área de descarga del aire. Esto puede causar daño irreparable a su acondicionador de aire.
- **No** vierta líquidos de limpieza en el acondicionador de aire pues esto puede causar un malfuncionamiento. Use un paño húmedo para limpiarlo.
- Evite usar solventes fuertes para limpiar el acondicionador de aire.
- Limpie el filtro del acondicionador de aire cada dos semanas para evitar sobrecalentamiento causado por obstrucción del aire.
- **No** obstruya el área de entrada del aire de su acondicionador, pues esto puede causar sobrecalentamiento, lo cual activará el interruptor de seguridad y apagará el aparato.
- **No** bloquee la circulación del aire hacia las rejillas de ventilación exteriores del gabinete.
- **No** obstruya el flujo del aire hacia el interior con persianas, cortinas o muebles o hacia el exterior con arbustos, recintos u otros edificios.
- **No** haga funcionar el acondicionador de aire teniendo instalada la cubierta protectora exterior. Esto podría resultar en daño mecánico dentro del acondicionador de aire.

Instalación del chasis

1. Retire el panel de cierre delantero. Afloje el tornillo de soporte y retire el soporte en Z (Fig. 1).
2. Retire los tornillos para sacar los paneles posteriores de la rejilla y la caja a través de la parte interior del cuerpo. Vuelva a instalar el panel posterior de la rejilla en el cuerpo (Fig. 2).
3. Si ha pasado tiempo desde que se instaló el cuerpo, vuelva a revisar el nivel para cerciorarse de que la inclinación externa corresponda a media burbuja.
4. Deslice el chasis lo más adentro posible del cuerpo.
5. Coloque el adorno frontal (que se vende por separado). **NO OPERE EL ACONDICIONADOR DE AIRE SIN EL ADORNO FRONTAL.**

Si va a realizar la instalación en una manga de Fedders existente, por favor compare la profundidad de ésta con la nueva unidad. Si va a instalar la unidad tamaño "A" en la manga más profunda "B", es preciso que use el kit adaptador AXB005AB (que se vende por separado). Si va a instalar la unidad tamaño "B", en la manga menos profunda "A", es necesario que use el kit adaptador AXA00A2B (que se vende por separado). El diseño de los kits proporciona un máximo rendimiento y una instalación correcta de la unidad sin tener que quitar ni cambiar la manga Fedders existente.

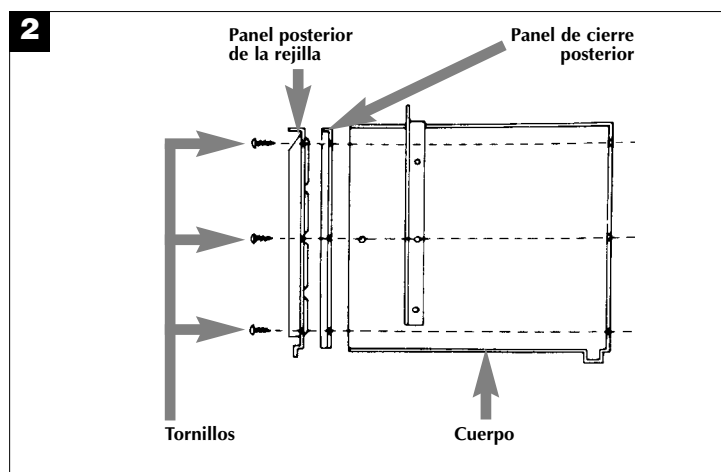
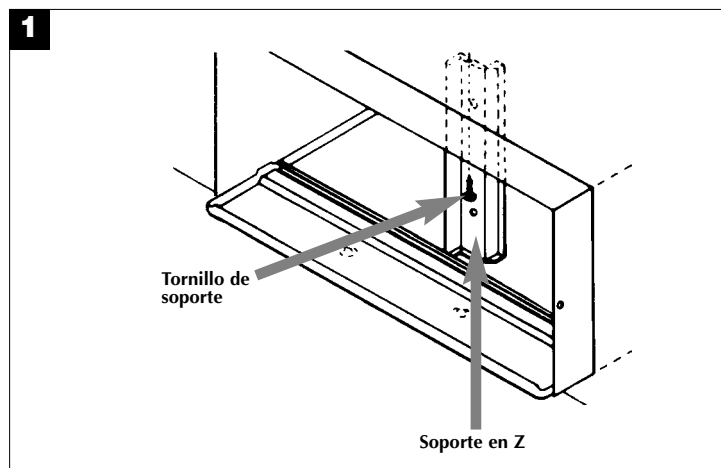

ADVERTENCIA



Nota: Estos paneles no pueden retirarse desde fuera de la estructura exterior.

Tenga cuidado al trabajar alrededor de los bordes y serpentines afilados del gabinete para no rasgar la ropa y evitar lesiones.

El uso y mantenimiento adecuados del acondicionador de aire prolongará la vida útil de la unidad. Se recomienda inspeccionar y limpiar anualmente el serpentín y los pasajes para agua de condensación. El cliente deberá cubrir los gastos de inspección anual.

Localización y Solución de averías

Para ahorrar tiempo y gastos, revise lo siguiente antes de llamar a la empresa de servicio autorizado.

Enfriamiento insuficiente

- Ponga el control maestro en posición apagado.
- Cierre todas las ventanas y puertas de la habitación.
- Retire todas las obstrucciones de las rejillas interna y externa del gabinete de la unidad.
- Inspeccione el filtro y límpielo si está sucio.
- Gire el control de temperatura hasta la posición de más frío COOLER.
- Gire el control maestro hasta la posición de enfriamiento alto HIGH COOL.

Bajo ciertas condiciones, los serpentines de enfriamiento ubicados directamente detrás del filtro podrían congelarse y bloquear el pasaje del aire. Esto ocurre por lo general en acondicionadores de aire cuando la temperatura externa desciende a menos de 21°C (70°F) mientras que la humedad se mantiene elevada. Si esto ocurre, simplemente apague la unidad y deje que se derrita el hielo antes de reanudar el funcionamiento normal.

Si la unidad no se enciende

- Ponga el control maestro en posición apagado.
- Vuelva a enchufar el enchufe del cordón en el tomacorriente para cerciorarse de que se está haciendo el contacto eléctrico. (Si no se verifica un contacto firme será necesario cambiar el tomacorriente).



ADVERTENCIA



Esta unidad la deberá instalar sólo un técnico calificado en calefacción, ventilación y aire acondicionado de conformidad con el Código Eléctrico Nacional y los códigos y disposiciones locales.

El no seguir estas precauciones podría ser causa de choque eléctrico, incendio, muerte o lesiones personales graves.

Cómo Obtener Servicio o Repuestos Bajo la Garantía

1. Llame a un centro de servicio autorizado CareCo dando el número del modelo, el número de serie, la fecha de compra y la naturaleza del problema. El servicio se ofrece durante las horas de trabajo normal. Póngase en contacto con su distribuidor para obtener el nombre de un técnico o establecimiento autorizado.
2. Si su distribuidor no puede proporcionarle el nombre de un técnico o si usted necesita más ayuda, llame gratis al siguiente número para obtener el nombre de un técnico autorizado o de un distribuidor de repuestos autorizado:

1-800-332-6658

o escriba a:

**CareCo, Service Department
415 W. Wabash Ave., P.O. Box 200
Effingham, IL 62401**

Comprobante de la Fecha de Compra

El consumidor es responsable de proporcionar un comprobante de la fecha de compra original para los propósitos de la garantía. Recomendamos que conserve la boleta de venta, el cheque cancelado o algún otro registro de pago apropiado para este propósito.

Garantía del Acondicionador de Aire Individual

(Válida en los 48 Estados Unidos continentales, en el estado de Hawái, en el Distrito de Columbia, Puerto Rico y Canadá)

Garantía Completa de Un Año para Repuestos y Mano de Obra

Durante el primer año desde de la fecha de compra original, Fedders Appliances a través de sus técnicos autorizados y en forma gratuita para el propietario o para cualquier usuario subsiguiente, reparará o reemplazará cualquier pieza que esté defectuosa en cuanto a material o fabricación durante uso normal. El fácil acceso al acondicionador de aire para su reparación es la responsabilidad del propietario.

Garantía Limitada del Sistema Sellado (Cinco Años)/Garantía de las Piezas del Motor del Ventilador (Dos Años)

Además de la garantía completa de un año para piezas y mano de obra descrita anteriormente, Fedders Appliances a través de sus técnicos autorizados o distribuidores de repuestos cambiará las piezas del sistema sellado (compuesto del compresor, evaporador, condensador y tubería de interconexión) desde el segundo al quinto año y el motor del ventilador desde el segundo año, ambos desde la fecha original de compra siempre que las piezas estén defectuosas en cuanto a material o fabricación. Los costos de transporte, manipulación o mano de obra para diagnosticar, reparar o reemplazar tales piezas defectuosas no están cubiertas por esta garantía limitada de repuestos y son la responsabilidad del propietario.

Nota: En caso de que sean necesarios repuestos dentro del período de esta garantía, se usarán repuestos de Fedders Appliances legítimos y tales repuestos serán garantizados solamente por el período restante de la garantía original.

Excepciones

La garantía anterior no cubre el malfuncionamiento causado por daño al acondicionador de aire mientras está en su poder (a excepción de que el daño sea causado por defecto o malfuncionamiento) o por su instalación incorrecta o por uso irrazonable del acondicionador de aire, incluyendo pero sin limitar la falta de mantenimiento razonable y necesario o el incumplimiento de las instrucciones de funcionamiento y de instalación suministradas por escrito. Si el acondicionador de aire es usado para propósitos comerciales, de arrendamiento u otro uso o aplicación que no sea para uso doméstico, no ofrecemos ninguna garantía expresa o implícita incluyendo pero sin limitar cualquiera garantía implícita de comercialización o aptitud para un propósito o uso particular.

LAS SOLUCIONES DESCRITAS EN LA GARANTIA EXPRESA ANTERIOR SON LAS UNICAS Y EXCLUSIVAS SOLUCIONES OFRECIDAS, NO SE HACE NINGUNA OTRA GARANTIA EXPRESA. TODAS LAS GARANTIAS IMPLICITAS, INCLUYENDO PERO SIN LIMITAR, LA GARANTIA IMPLICITA DE COMERCIALIDAD O APTITUD PARA UN USO O PROPOSITO ESPECIFICO, SE LIMITAN EN DURACION A UN AÑO DESDE LA FECHA DE COMPRA ORIGINAL. BAJO NINGUNA CIRCUMSTANCIA FEDDERS APPLIANCES SERA RESPONSABLE POR DAÑOS INDIRECTOS, INCIDENTALS O CONSECUENTES, AUN SI ES NOTIFICADO POR ADELANTADO DE LA POSIBILIDAD DE TALES DAÑOS. NO SE OFRECE NINGUNA GARANTIA, EXPRESA O IMPLICITA A NINGUN COMPRADOR DESPUES DE LA REVENTA.

En algunos estados no se permiten las limitaciones respecto a la duración de la garantía implícita o no se permite la exclusión o limitación de daños incidentales o consecuentes, por lo tanto las limitaciones o exclusiones anteriores pueden que no se apliquen en su caso. Esta garantía le otorga derechos legales específicos y usted puede también tener otros derechos que pueden variar de un estado a otro. No se ofrece ninguna garantía para los acondicionadores de aire vendidos fuera de las regiones indicadas anteriormente. Su distribuidor o vendedor final le pueden ofrecer una garantía para los acondicionadores de aire vendidos fuera de estos lugares.

Cordon électrique avec dispositif de détection d'arc

Le cordon électrique fourni avec ce climatiseur comporte un dispositif de détection d'arc électrique conçu pour couper l'alimentation de l'appareil quand une formation d'arc est détectée. L'arc est le résultat d'une décharge électrique involontaire qui a lieu lorsque des produits ou des fils électriques sont endommagés, détériorés ou mal utilisés. La formation d'arc peut être dangereuse si elle n'est pas détectée.

⚠ AVERTISSEMENT ⚠

- N'enlevez **pas** cette fiche et ne la modifiez pas.
- Ne l'utilisez **pas** comme interrupteur.
- Ne l'utilisez **pas** à l'extérieur.
- Ne poussez **pas** les meubles contre le cordon électrique ou ne les mettez pas sur ce cordon. Ceci peut déclencher le commutateur de test ou endommager le cordon et par conséquent entraîner une formation d'arc.
- N'essayez **pas** de réparer le cordon. S'il faut remplacer le cordon, faites appel à un réparateur autorisé.
- Le dispositif de détection d'arc n'est pas un disjoncteur et il ne faut pas l'utiliser comme tel.
- Le dispositif de détection d'arc contient une carte de circuit imprimé qui ne doit pas être exposée à l'eau.

Réarmement

Si le dispositif de détection d'arc se déclenche, le bouton de réarmement sort.

Suivez ces étapes pour réarmer le dispositif de détection d'arc :

1. Débranchez l'appareil.
2. Appuyez sur le bouton de réarmement.
3. Rebranchez l'appareil.
4. Vérifiez si l'appareil est alimenté en courant.

Tests

Vous devez tester le cordon électrique équipé du dispositif de détection d'arc, une fois par mois ou après chaque orage électrique, ou si l'alimentation du climatiseur a été coupée.

Suivez ces étapes pour tester le dispositif de détection d'arc :

1. Débranchez l'appareil.
2. Appuyez sur le bouton de réarmement.
3. Rebranchez l'appareil.
4. Appuyez sur le bouton d'essai. Un déclenchement de l'appareil devrait avoir lieu et le bouton de réarmement devrait sortir.
5. Appuyez à nouveau sur le bouton de réarmement.

Si ce test ne donne pas le bon résultat, n'utilisez plus le climatiseur et prenez contact avec le service à la clientèle en composant le numéro sans frais suivant :

1-800-332-6658

ou envoyez un courriel à :
customerservice@fedders.com

⚠ Avertissement ⚠

Risque de choc électrique



- Brancher l'appareil uniquement sur une prise de courant électrique reliée à la terre.
- Ne pas utiliser avec cet appareil un câble de rallonge ou un adaptateur de fiche.
- Ne pas faire fonctionner cet appareil lorsque le panneau de façade est enlevé.
- Le non-respect de ces précautions peut entraîner choc électrique, incendie ou blessures.
- Si les paramètres d'alimentation électrique sur la plaque signalétique sont 115 volts et 7,5 A ou plus, il faut que l'appareil soit protégé par son propre fusible ou disjoncteur, et aucun autre appareil ne devrait être branché sur le même circuit d'alimentation. Si la plaque signalétique du climatiseur indique qu'il doit être alimenté sous 230 volts, il faut que l'appareil soit protégé par son propre fusible ou disjoncteur, et aucun autre appareil ne devrait être branché sur le même circuit d'alimentation.
- Il est recommandé qu'un électricien qualifié installe l'appareil conformément aux prescriptions du code national des installations électriques et des codes et règlements locaux applicables.
- Utiliser uniquement des conducteurs en cuivre et dispositifs de protection de calibre et de capacité adéquate.
- Ne pas modifier le cordon d'alimentation ou la fiche de branchement. N'enlever aucune étiquette d'avertissement fixée sur le cordon d'alimentation.

Liaison à la terre – Exigences importantes

- Pour la protection des utilisateurs contre les risques de choc électrique, le climatiseur comporte un cordon d'alimentation muni d'une fiche de branchement à trois broches (liaison à la terre) qu'on doit brancher sur une prise de courant murale à trois alvéoles convenablement reliée à la terre. Pour un modèle dont la demande de courant est de 7,5 A ou moins, utiliser une prise de courant murale reliée à la terre de même configuration que la fiche de branchement.
- Pour un modèle dont la demande de courant est supérieure à 7,5 A, utiliser une prise de courant simple avec liaison à la terre, de même configuration que la fiche de branchement.

⚠ Avertissement ⚠

Ne pas faire fonctionner ce climatiseur si le circuit d'alimentation n'est pas protégé par un fusible ou disjoncteur chronométré de capacité convenable. Pour les caractéristiques d'alimentation électrique, voir la plaque signalétique de l'appareil.

Calibre Recommandé des conducteurs

(selon le code du bâtiment) :

CAPACITÉ DU FUSIBLE	CALIBRE DES CONDUCTEURS
15 A	N° 14 ou plus gros
20 A	N° 12 ou plus gros
30 A	N° 10 ou plus gros

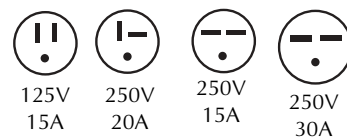

Mesures de sécurité additionnelles

- Ne pas couper, modifier ou enlever aucun des composants de polystyrène expansé (matériau isolant blanc) placés à l'intérieur du climatiseur.
- Ne jamais remiser ou utiliser d'essence ou autre produit inflammable liquide ou gazeux au voisinage des appareils ou de tout autre appareil ménager. Les vapeurs émises pourraient entraîner un risque d'incendie ou d'explosion.
- N'introduire aucun objet dans la zone de décharge de l'air; ceci pourrait provoquer une détérioration non réparable de l'appareil.
- Ne verser aucun liquide sur le climatiseur; ceci pourrait entraîner une anomalie de fonctionnement. Pour le nettoyage de l'appareil, utiliser un chiffon humide.
- Lors du nettoyage du climatiseur, éviter d'employer un solvant énergétique.
- Pour éviter une obstruction et un échauffement excessif, nettoyer le filtre du climatiseur à intervalles de deux semaines.
- Veiller à ne pas obstruer les entrées d'air du climatiseur; ceci provoquerait un échauffement excessif et le déclenchement des dispositifs de sécurité qui provoquent l'arrêt de l'appareil.
- Ne pas bloquer la circulation de l'air vers les claires-voies extérieures de la caisse.
- Ne pas bloquer la circulation de l'air au voisinage de l'appareil, à l'intérieur (stores, rideaux, meubles), ou à l'extérieur (arbustes, enceintes ou autre bâtiment).
- Ne pas faire fonctionner le climatiseur lorsque la housse de protection est en place. Ceci pourrait faire subir des dommages mécaniques au climatiseur.

Installation du châssis

1. Enlever la tôle de fermeture frontale. Enlever le support en Z en dévissant la vis de support (**Fig. 1**).
2. Enlever la tôle à persiennes arrière et la tôle de fermeture arrière à travers l'intérieur du manchon en enlevant les vis. Installer de nouveau la tôle à persiennes dans le manchon (**Fig. 2**).
3. S'il y a déjà un certain temps que le manchon a été installé, vérifier le niveau de nouveau afin d'obtenir un angle extérieur d'une demi-bulle.
4. Faire glisser le châssis dans le manchon aussi loin que possible.
5. Fixer la partie avant décorative (vendue séparément). **NE PAS FAIRE FONCTIONNER LE CLIMATISEUR SANS LA PARTIE AVANT DÉCORATIVE.**

Si cet appareil est installé dans une gaine Fedders qui est déjà en votre possession, comparer la profondeur de la gaine actuelle à la profondeur du nouvel appareil. Si l'appareil de dimension «A» est installé dans une gaine «B» plus profonde, l'adaptateur AXB005AB (vendu séparément) doit être utilisé. Si l'appareil de dimension «B» est installé dans la gaine «A» moins profonde, l'adaptateur AXA00A2B (vendu séparément) doit être utilisé. Ces adaptateurs sont conçus pour procurer un maximum d'efficacité et faciliter l'installation de l'appareil sans avoir à déplacer et à replacer la gaine actuelle Fedders.

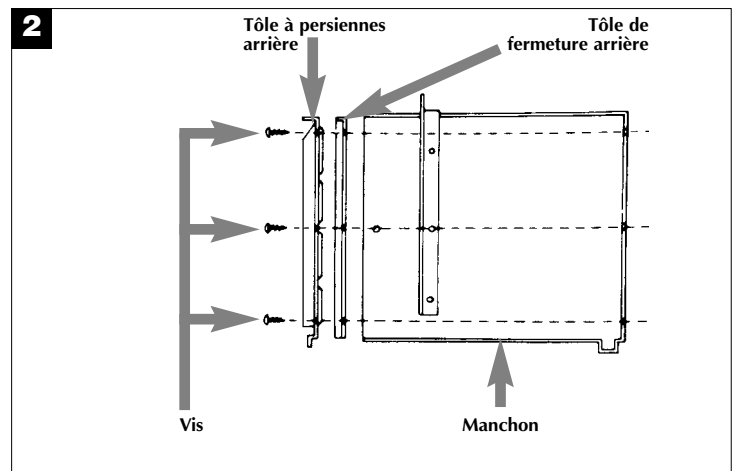
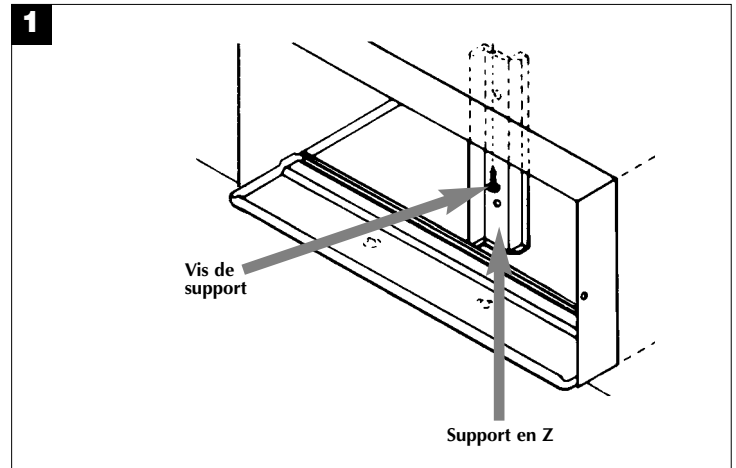

⚠ MISE EN GARDE ⚠

Remarque: Ces tôles ne peuvent être enlevées de l'extérieur de la structure.

Prendre soin d'éviter toute blessure ou de déchirer les vêtements lorsque vous travaillez à proximité des rebords tranchants et des serpentins coupants du meuble.

La durée de vie de votre conditionneur d'air est prolongée par un usage et un entretien adéquats. Il est recommandé d'effectuer annuellement une inspection et un nettoyage des serpentins et des conduites d'eau de condensation. Les coûts associés à cet entretien annuel sont aux frais de l'acheteur.

Guide de diagnostic

Pour économiser du temps et de l'argent, vérifier les éléments suivants avant de contacter un service agréé de réparations.

Refroidissement insuffisant

- Mettre la commande principale en position d'arrêt.
- Fermer toutes les fenêtres et les portes de la pièce.
- Retirer toutes les obstructions depuis l'intérieur et l'extérieur des aérateurs du boîtier.
- Inspecter le filtre et le nettoyer s'il est sale.
- Régler la commande de température à COOLER (PLUS FROID).
- Régler la commande principale à HIGH COOL (GRAND FROID).

Dans certaines conditions, les serpentins de refroidissement qui se trouvent directement derrière le filtre peuvent givrer et bloquer l'écoulement d'air. C'est un phénomène répandu dans les climatiseurs causé par une baisse de la température extérieure à moins de 70°F (21°C) alors que l'humidité demeure élevée. Dans ce cas, fermer tout simplement l'appareil et laisser la glace fondre, puis reprendre le fonctionnement normal.

⚠ MISE EN GARDE ⚠

Cet appareil ne peut être installé que par un technicien en climatisation qualifié, conformément aux normes électriques nationales et à la réglementation locale en vigueur.

Le non-respect des consignes figurant dans les présentes risque de causer une électrocution, un incendie et des blessures graves, voire mortelles.

Obtention de pièces ou de services au titre de la garantie

1. Contacter un établissement de service agréé CareCo; il sera nécessaire de communiquer l'information suivante : numéro de modèle, numéro de série et date d'achat de l'appareil, et nature de l'anomalie constatée. Les services nécessaires sont dispensés durant l'horaire de travail normal. Le cas échéant, contacter le commerçant qui a vendu l'appareil pour obtenir les coordonnées d'un établissement de service agréé.
2. Si le revendeur ne peut communiquer l'information demandée, on peut téléphoner au numéro ci-dessous (appel sans frais) pour obtenir les coordonnées d'un distributeur de pièces ou d'un établissement de service agréé, ou pour toute autre assistance :

1-800-332-6658

ou bien écrire à :

**CareCo, Service Department
415 W. Wabash Ave., P.O. Box 200
Effingham, IL 62401**

Preuve de la date d'acquisition du produit

C'est au consommateur qu'incombe la responsabilité de fournir la preuve de la date de l'acquisition initiale du produit, lors d'une demande de recours à la garantie. À cet effet il convient de conserver la facture d'achat, le chèque annulé, ou un autre document de paiement approprié attestant de la date d'acquisition du produit.

Garantie du climatiseur

(applicable dans les 48 états contigus des États-Unis, l'état de Hawaïi, le district de Columbia, Puerto Rico et le Canada)

Garantie totale (un an) – Pièces et main-d'oeuvre

Durant la période d'une année à compter de la date de l'achat initial, par l'intermédiaire de ses établissements de service agréés, Fedders Appliances réparera ou remplacera toute pièce comportant un vice de matériau ou de fabrication qui se manifesterait dans le cadre de l'utilisation normale du produit, sans frais pour l'acquéreur initial et tout utilisateur ultérieur du produit. C'est au propriétaire du climatiseur qu'incombe la responsabilité d'en permettre l'accès au personnel de réparation.

Garantie limitée sur le système de réfrigération scellé (cinq ans) et sur les composants du moteur du ventilateur (deux ans)

En plus de la garantie complète (d'une année) couvrant pièces et main-d'oeuvre, décrite ci-dessus, par l'intermédiaire de ses établissements de service agréés et distributeurs de pièces, Fedders Appliances procédera au remplacement des pièces du système de réfrigération scellé (ceci comprenant compresseur, évaporateur, condenseur et canalisations d'interconnexion) de la deuxième année jusqu'à la fin de la cinquième année après l'acquisition du produit, et les pièces du moteur du ventilateur jusqu'à la fin de la seconde année après l'acquisition du produit, advenant qu'un vice de matériau ou de fabrication affectant lesdits composants se manifeste durant la période indiquée. Cette garantie limitée ne couvre pas les frais de transport ou de préparation d'envoi, ni les frais de main-d'oeuvre pour diagnostic, réparation ou remplacement des pièces défectueuses, qui seront à la charge du propriétaire de l'appareil.

Remarque : Dans le cas où un remplacement de pièce(s) soit nécessaire durant la période de garantie, des pièces de rechange fournies par Fedders Appliances devront être utilisées, et les pièces de rechange installées bénéficieront de la garantie jusqu'à l'expiration de la période de garantie initialement accordée.

Exceptions

La garantie ci-dessus ne couvre pas une anomalie de fonctionnement causée par des dommages subis par l'appareil alors qu'il est en possession de l'utilisateur (autre que les dommages imputables à une anomalie de fonctionnement ou à un vice couvert par la garantie), causée par une installation incorrecte ou à une utilisation irraisonnable de l'appareil, ceci incluant (sans limitation) une carence d'entretien ou le non-respect des instructions d'installation et d'utilisation fournies par écrit. Aucune garantie expresse ou implicite n'est accordée pour un climatiseur utilisé en service commercial ou de location, ou dans une application autre que l'utilisation résidentielle, ceci incluant (sans limitation) les garanties de qualité marchande ou d'aptitude du produit pour une application particulière.

LES RECOURS PRÉVUS PAR LA GARANTIE EXPRESSE DÉCRITE CI-DESSUS SONT LES SEULS ET EXCLUSIFS RECOURS DISPONIBLES; AUCUNE AUTRE GARANTIE EXPRESSE N'EST FORMULÉE. TOUTES LES GARANTIES IMPLICITES, CECI INCLUANT (SANS LIMITATION) LES GARANTIES IMPLICITES DE QUALITÉ MARCHANDE OU D'APTITUDE DU PRODUIT POUR UNE APPLICATION PARTICULIÈRE, SONT LIMITÉES DANS LE TEMPS À UNE ANNÉE À COMPTER DE LA DATE D'ACQUISITION INITIALE DU PRODUIT. AUCUNE RESPONSABILITÉ NE POURRA ÊTRE RETENUE À L'ENCONTRE DE FEDDERS APPLIANCES AU TITRE DE DOMMAGES SECONDAIRES OU INDIRECTS, MÊME SI FEDDERS APPLIANCES A ÉTÉ AVISÉE DE L'ÉVENTUALITÉ DE TELS DOMMAGES. AUCUNE GARANTIE EXPRESSE OU IMPLICITE N'EST ACCORDÉE À L'ACQUÉREUR DU PRODUIT DANS LE CADRE D'UNE REVENTE.

Certaines provinces/certains états n'admettent pas la limitation de la période de validité des garanties implicites, ou n'admettent pas l'exclusion ou la limitation des dommages secondaires ou indirects; par conséquent, les limitations ou exclusions ci-dessus peuvent ne pas vous être applicables. Cette garantie vous confère des droits juridiques spécifiques; vous pouvez éventuellement jouir d'autres droits, variables d'une province à une autre, d'un état à un autre.

Aucune garantie n'est accordée pour les appareils vendus en dehors des régions spécifiquement mentionnées ci-dessus. Le distributeur ou revendeur ultime peut éventuellement accorder une garantie hors des régions mentionnées ci-dessus.

Features and specifications subject to change without notice.
Las características y especificaciones están sujetas a cambio sin previo aviso.
Les caractéristiques et spécifications sont sujettes à modifications sans préavis.