

# FIESTA GAS GRILLS



Outdoor Gas Barbeque / Grill  
Assembly Manual

## ***NO TOOLS REQUIRED!***

Please follow these instructions carefully. Much of the hardware required to assemble this grill is in an individually sealed bag that is identified with respect to its application. These sealed bags will be referenced in the appropriate assembly step.

### **THIS GRILL IS FOR OUTDOOR USE ONLY**

**Caution:**  
Read and follow all Safety Statements, Assembly Instructions, and Use and Care Manual Directions before attempting to assemble and cook.

**Installer / assembler:**  
Leave these instructions with consumer.

**To Consumer:**  
Keep this manual for future reference.

### **▲ WARNING**

- Failure to follow all manufacturer's instructions could result in serious personal injury and/or property damage.

### **▲ CAUTION**

- Some parts may contain sharp edges - especially as noted in manual! wear protective gloves if necessary.

**CUSTOMER SERVICE**  
TOLL FREE 1-800-396-3838  
Fiesta Gas Grills LLC  
One Fiesta Dr., Dickson TN, USA 37055

**MODEL EZD4440-B404**

**SP5299-37**

# Replacement Parts/Piezas De Recambio

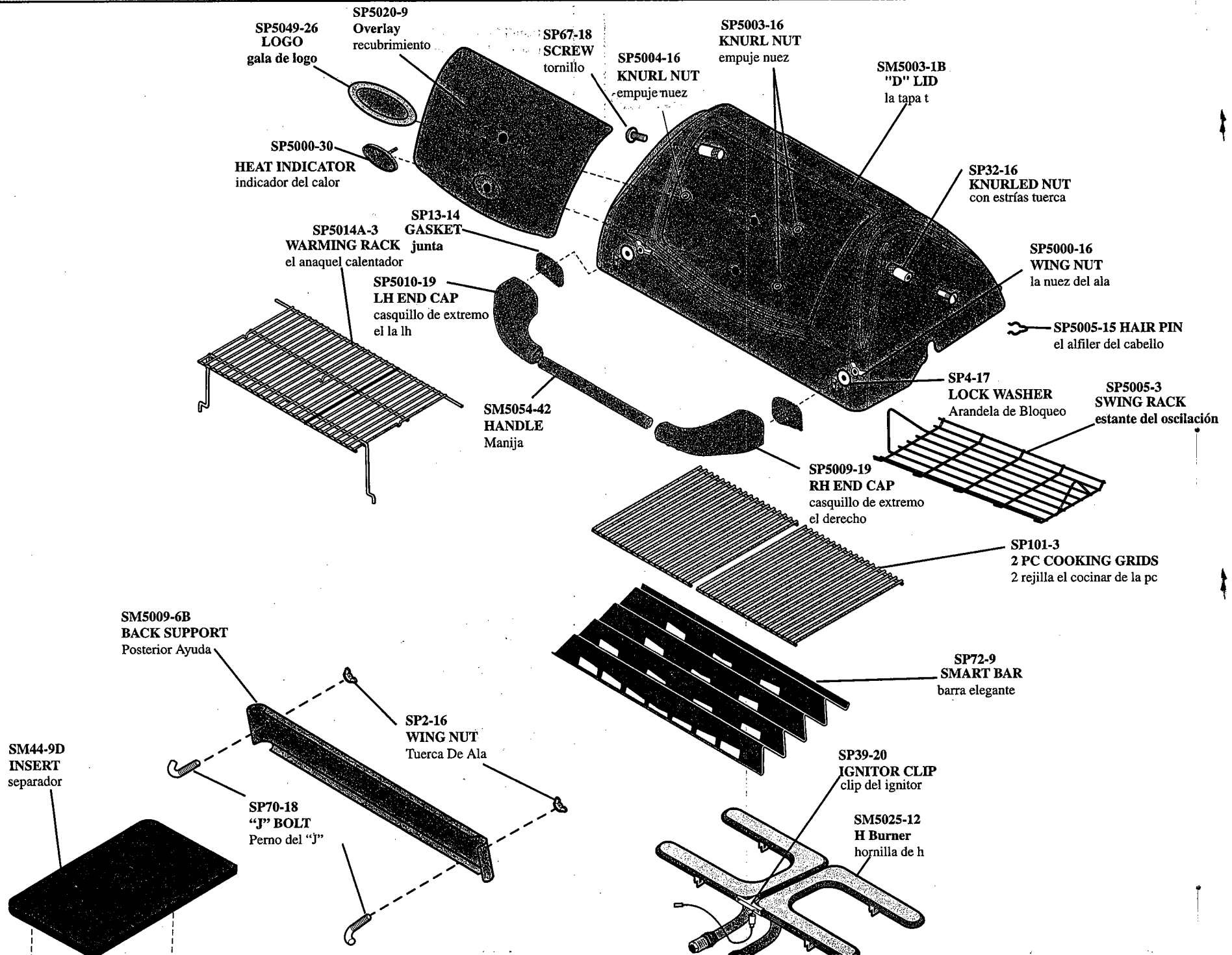

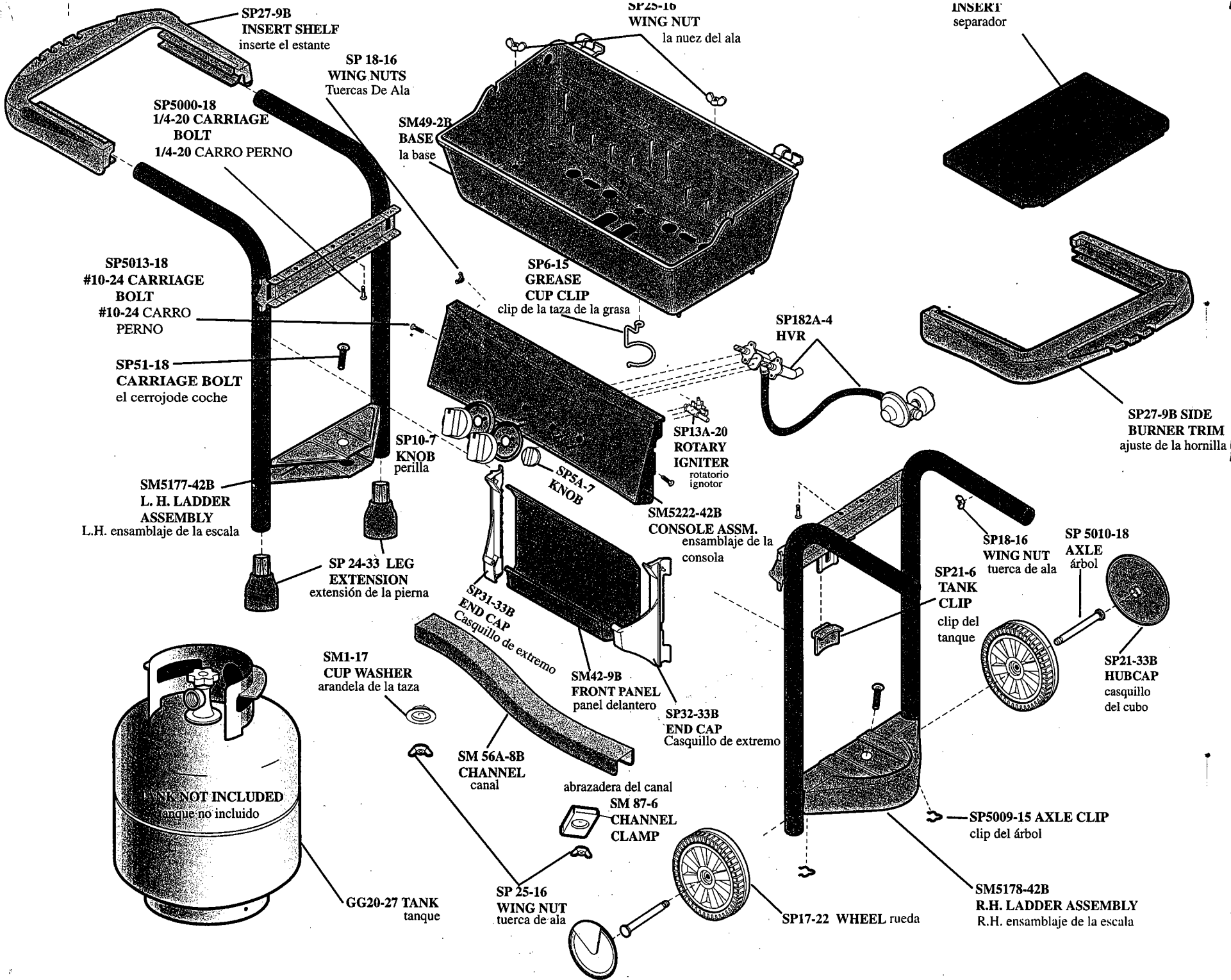

# LID ASSEMBLY

## ASAMBLEA DE LA TAPA

### Install Lid, Handle, Cooking Grid, Warming Rack, Hinge Clip, and Swing Rack.

Instale la tapa, manija, cocinando rejilla, el estante que se calienta, el clip de la bisagra, la insignia y haga pivotar el estante.

**Note: Notches in handle tube mate with tab inside handle cap.**

Nota: Las muescas en tubo de la manija se acoplan con realzan el casquillo interior de la manija.

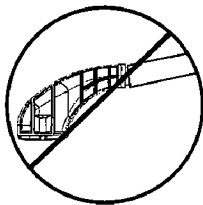

**Note: Keep handle tube aligned with end caps at all times.**

Nota: La manija tubo de la subsistencia alineó con los casquillos de extremo siempre.

**Tighten wing nuts securely.**  
Apriete las tuercas de ala con seguridad.

Use handle, and swing rack bag packs.  
El paquete del bolso de la manija del uso y el bolso de la insignia embalan.

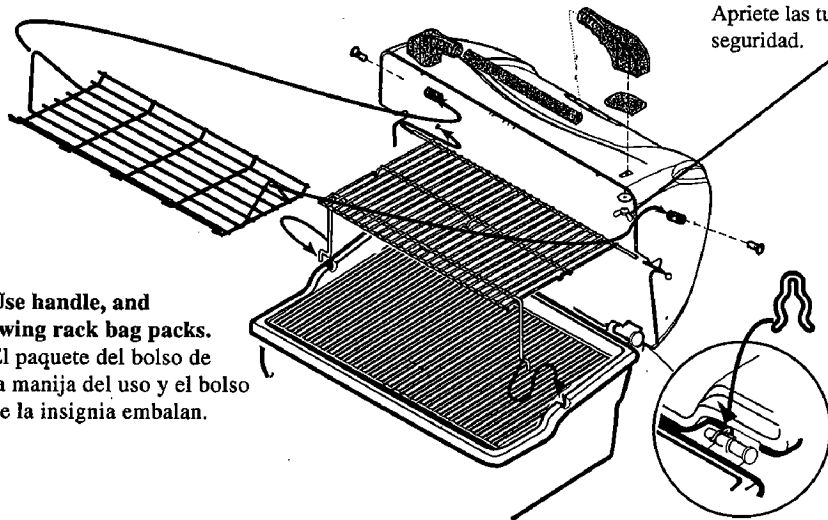

## Note to customer:

**Wire tie attachment: Please ensure that no uninsulated ignition wire connectors are near a metal surface.**

## Nota al cliente:

Accesorio del lazo del alambre: Asegúrese por favor de que no hay conectadores sin aislar del alambre de la ignición cerca de una superficie del metal.

# TANK INSTALLATION

## INSTALACIÓN DEL TANQUE

**Insert Tank Bracket into Slot, Rotate 90 Degrees.**

**Slide Down Over Tank Ring to Hold Tank in Place.**

Inserte el soporte del tanque en ranura, rote 90 grados.

Resbale abajo sobre el anillo del tanque hacia el tanque del asiento en lugar.

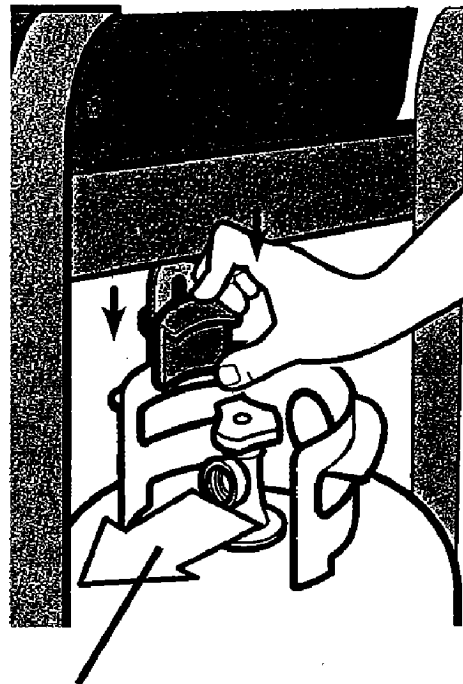
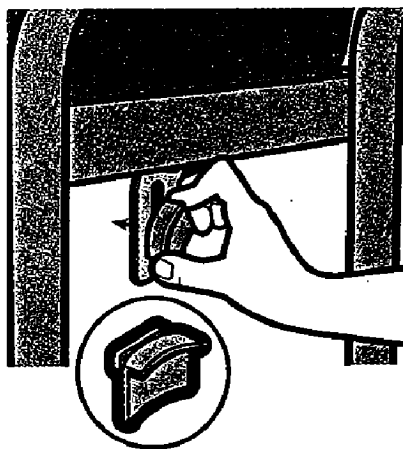

**IMPORTANT:** Ensure hose assembly does not contact the casting, or any other parts which will get hot.

**IMPORTANTE:** asegure el ensamblaje de manguera no entra en contacto con el bastidor, o ningunas otras piezas que consigan calientes.

**Regulator Connection Facing Front.**  
Frente De los Revestimientos De la  
Conexión Del Regulador

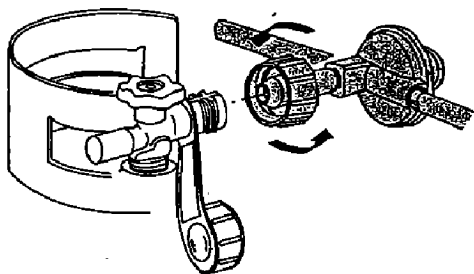

**WARNING:** Before proceeding with the following steps, ensure you have read L.P. Gas Cylinder Hose and Regulator sections of the USE AND CARE MANUAL. The L.P. cylinder, if supplied with your grill, has been shipped empty for safety reasons. The cylinder must be purged of air and filled prior to use. Follow all directions under L.P. Gas Cylinder Filling section of the USE AND CARE MANUAL.

**FINISH/FINAL**

**START**  
**COMIENZO**

**WHEELS AND LEG EXTENSIONS**  
**RUEDAS Y EXTENSIONES DE LA PIERNA**

**Install Wheels**  
Instalará las ruedas

**Right Hand Leg Assembly**  
Asamblea De la Pierna De la Mano De Righth

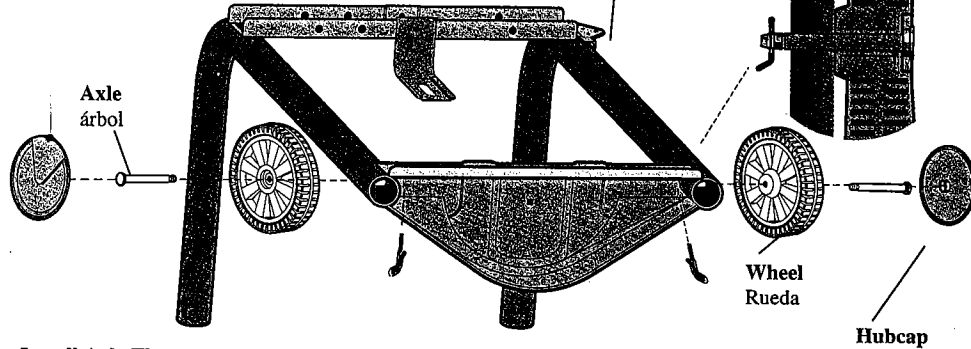

**Install Axle Through Wheels and Snap Axle Clip onto outside Groove as Shown.**  
Instale el árbol a través de las ruedas y encaje a presión el clip del árbol sobre surco según lo demostrado.

**Install Leg Extensions.**

**Position LEFT LEG ASSEMBLY as Shown and Insert Leg Extensions. Turn Assembly Over and Tap Leg Extensions Against a Hard Surface (If Necessary) Until Fully Seated.**

Instalar las extensiones de la pierna. Acomoda el ensamblaje izquierdo de la pierna según lo mostrado e inserte las extensiones de la pierna. Dé vuelta al ensamblaje las extensiones excesivas y de la etiqueta de la pierna contra una superficie dura (en caso de necesidad) hasta que está asentado completamente.

**Leg Extensions**  
Extensiones de la pierna

**Left Hand Leg Assembly**  
Asamblea De la Pierna De la Mano izquierda

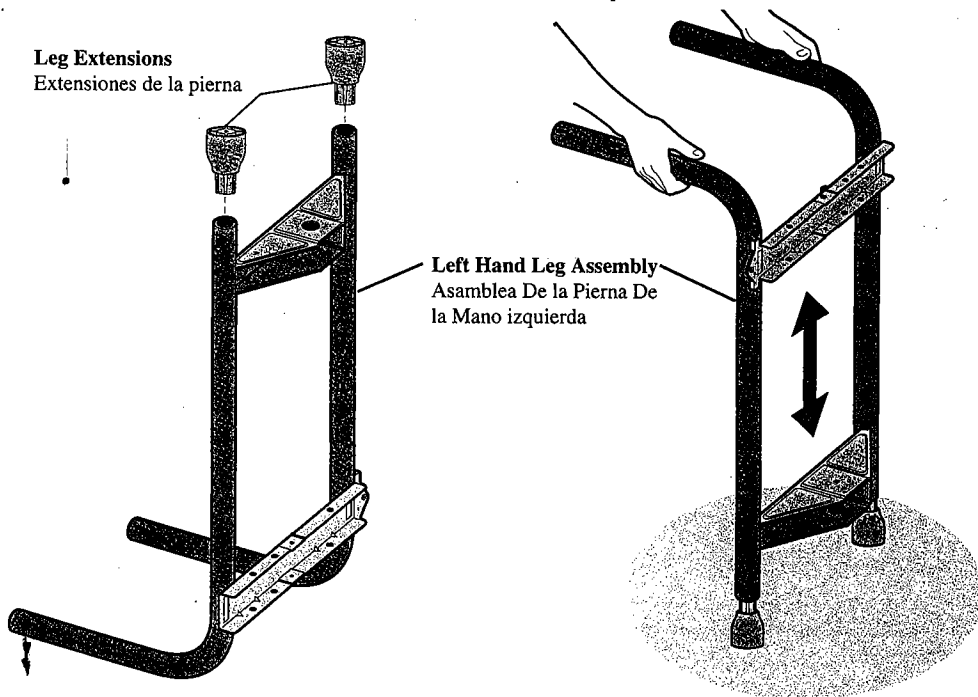

**CHASSIS ASSEMBLY**  
**ASAMBLEA DE CHASIS**

**Install Cross Member as Shown.**  
Instalar a miembro cruzado según lo mostrado.

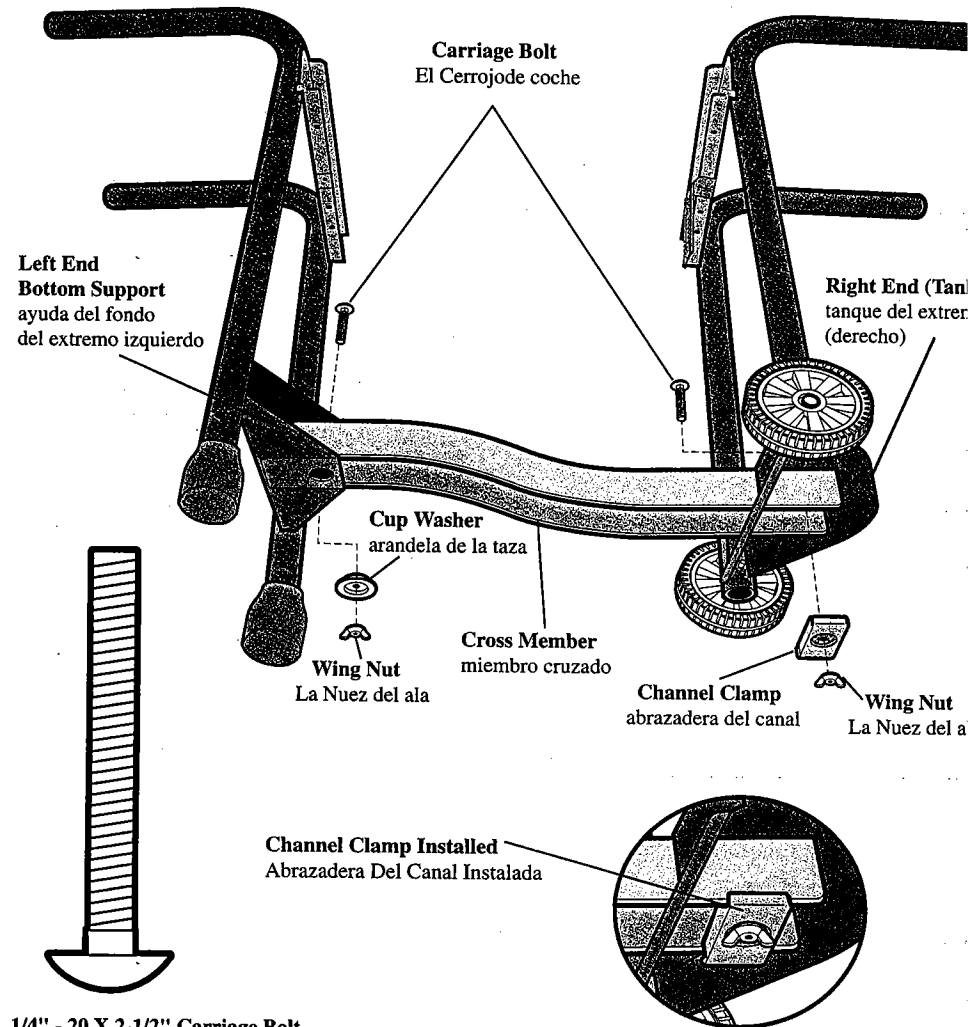

**Channel Clamp Installed**  
Abrazadera Del Canal Instalada

**1/4" - 20 X 2-1/2" Carriage Bolt**  
**1/4" - 20 X 2-1/2" El Cerrojo del coche**



**Cup Washer**  
arandela de la taza



**1/4" Wing Nut**  
La Nuez del ala

## BURNER AND IGNITER HORNILLA Y ENCENDEDOR

**Install H Burner as Shown.**  
Instalar hornilla de la H según lo mostrado.

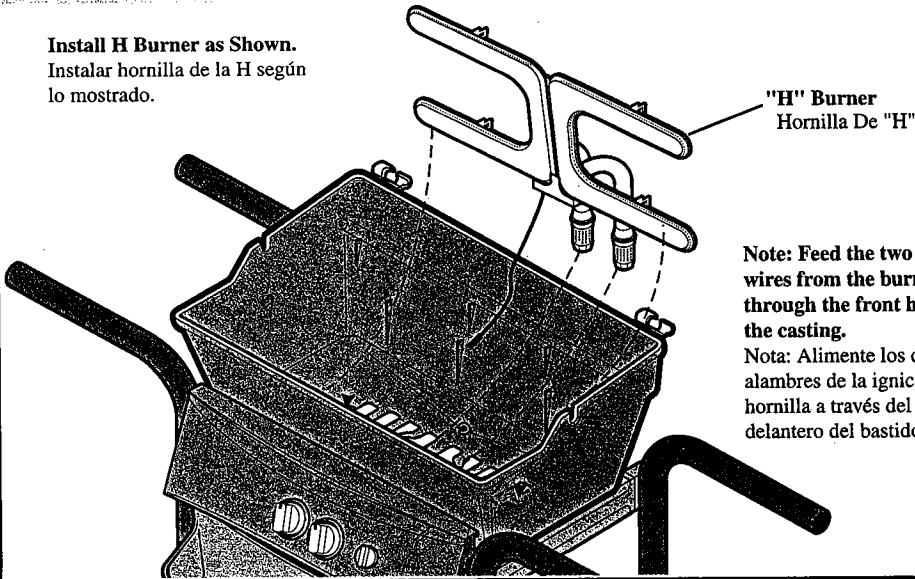

**Note: Feed the two ignition wires from the burner through the front hole of the casting.**

**Nota: Alimente los dos alambres de la ignición de la hornilla a través del agujero delantero del bastidor.**

**Hook Electrode wire to igniter.**  
Alambre del electrodo del gancho al encendedor.

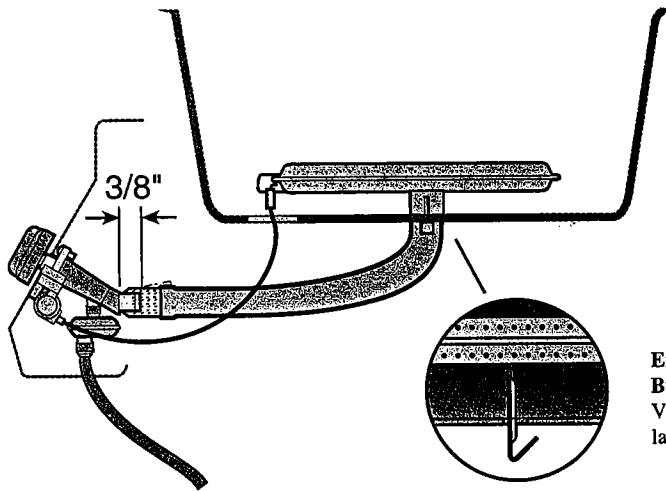

**Enlarged View of Burner Installed.**  
Vista agrandada de la hornilla instalada.

**Note: Be Sure Valves Fit into Burner Tubes During Console Installation.**  
**Nota: Este seguro que las válvulas encaje bien durante la instalación de la consola.**

## SHELF ASSEMBLY MONTAJE DEL ESTANTE

**Install Side Shelves.**  
Instalar el desvío lateral del estante.

**Slide Shelf onto Legs.**  
**Tabs on Underside of Shelf will Snap into Notches as Shown.**  
Resbale el estante sobre las piernas. Las tabulaciones en el superficie inferior del estante se encajarán a presión hacia muescas según lo mostrado.

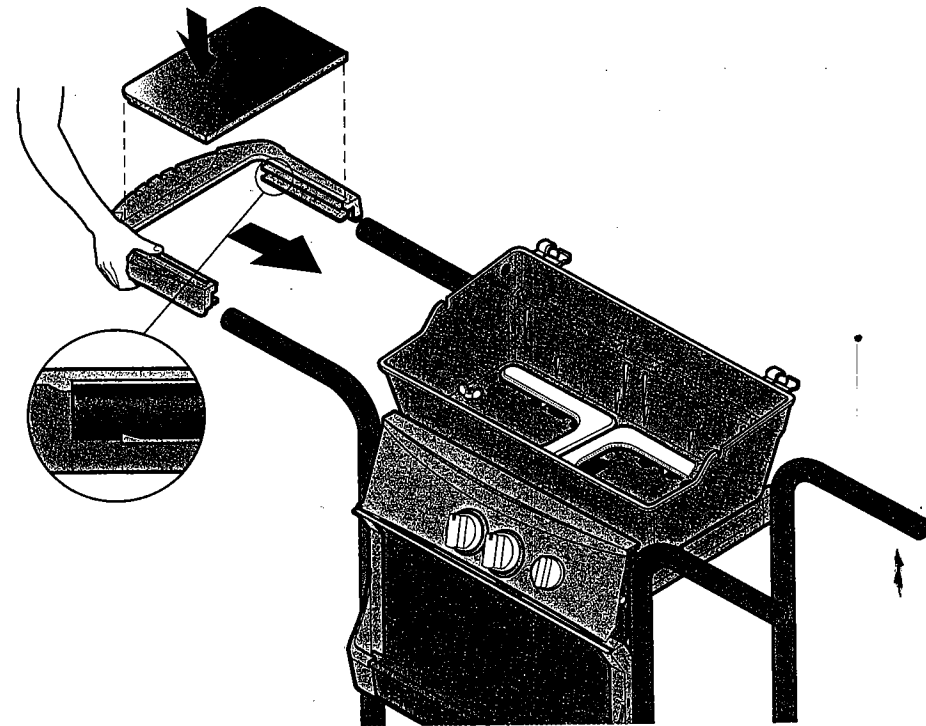

## FRONT PANEL AND BACK SUPPORT PANEL DELANTERO Y AYUDA TRASERA

**Install Front Panel.**  
Instalar el Panel Delantero

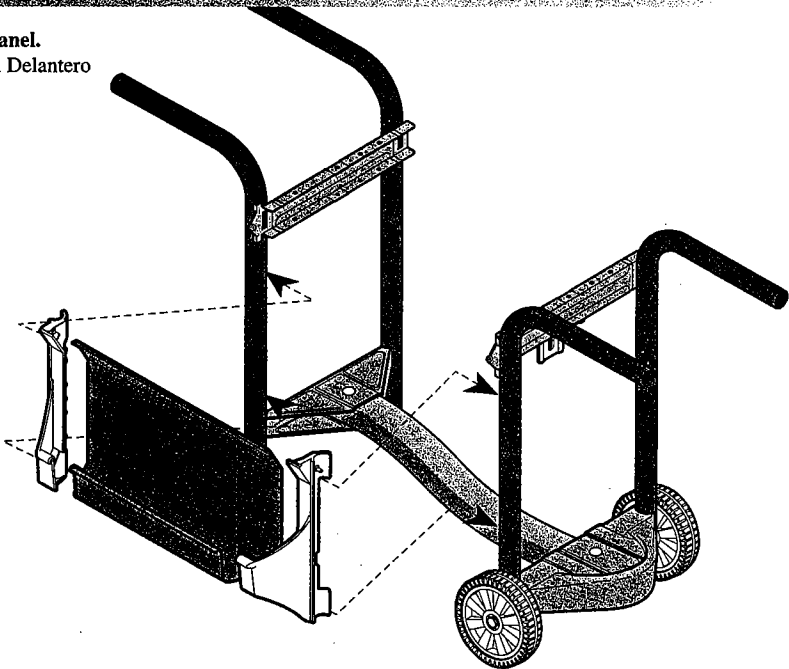

**Install Back Support**  
Instale detrás la ayuda

**Locate hardware in back support bag pack.**

Localice el hardware en paquete trasero del bolso de la ayuda.



1/4-20 J BOLT  
1/4 PERNO De J



1/4-20 Wing Nut  
1/4-20 la muez del ala

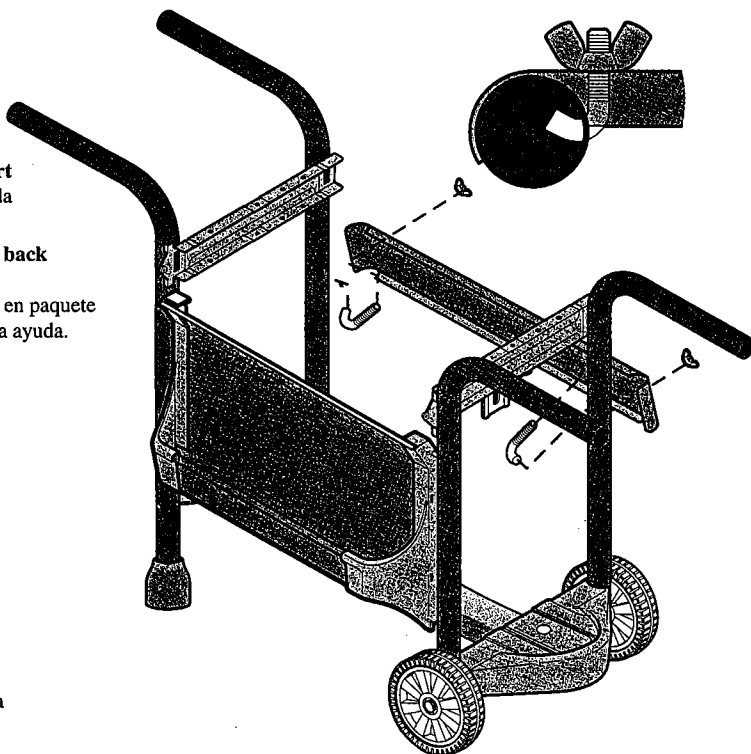

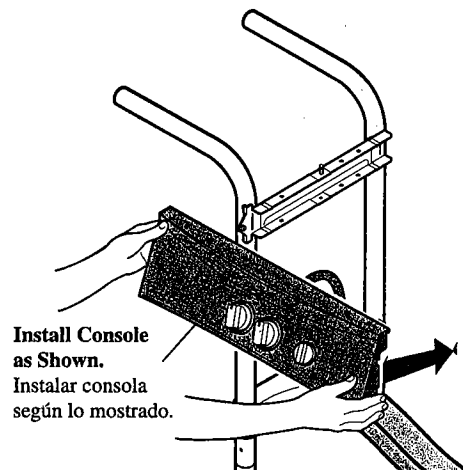

## CONSOLE AND BASE CONSOLA Y BASE

**Installation of Console to Leg Assembly.**  
Instalación de la consola al ensamblaje de la pierna.

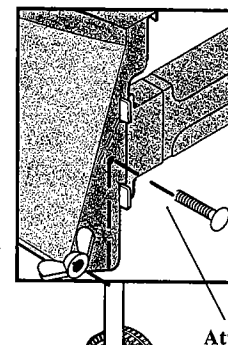

**Install Console as Shown.**  
Instalar consola según lo mostrado.



  
#10-24 X 3/4" Carriage Bolt  
#10-24 X 3/4" el cerrojo del coche

  
#10-24 Wing Nut  
#10-24 la muez del ala

**Attach Screw as Shown.**  
Tornillo según lo mostrado.

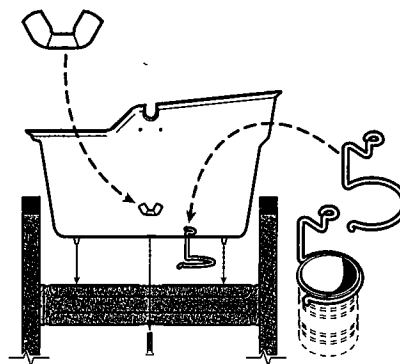

**Install Base Casting and Grease Cup Clip**  
Instalar el bastidor bajo y engrase el clip de la taza

**Soup Can not Supplied with Grill.**  
La sopa no puede provisto de la parrilla.

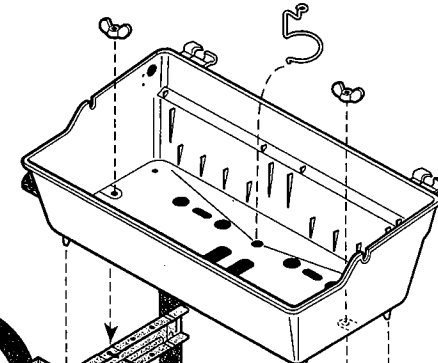

1/4-20 X 3/4" Carriage Bolt  
1/4-20 X 3/4" el cerrojo del coche



1/4-20 Large Wing Nut  
1/4-20 Grande la muez del ala

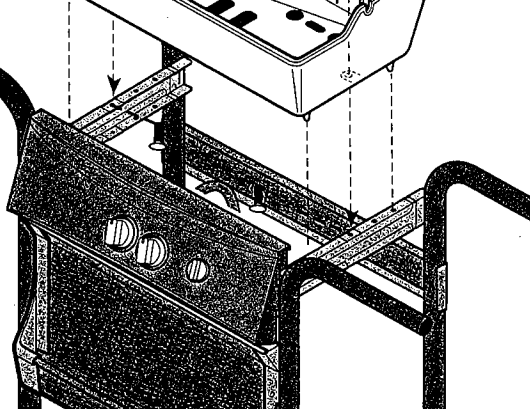



## SMART BAR INSTALLATION INSTALACION ELEGANTE DE LA BARRA

**Install Smart Bar as Shown.**  
Instala trampa de fuego como mostrador.

**ATTENTION: Do not use charcoal, lava rock, or ceramic briquettes with Smart Bar heat distribution system.**

**ATENCIÓN:** No utilice el carbón de leña, la roca de la lava, o los briquettes de cerámica con el sistema elegante de la distribución del calor de la barra.

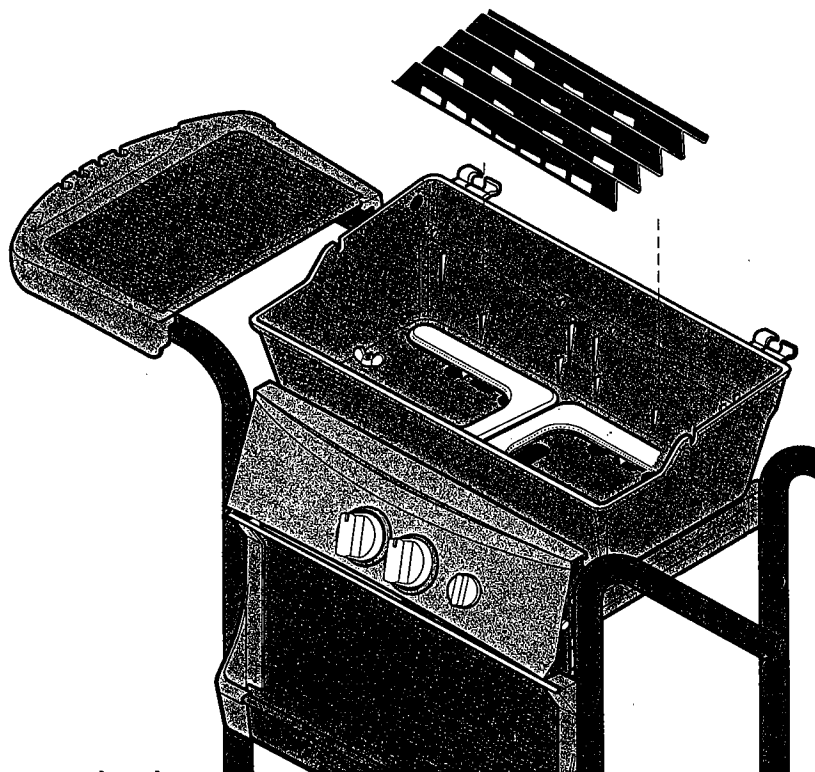

**Note: Some parts may have sharp edges or burrs. Handle with care.**  
Nota: Algunas piezas pueden tener bordes o rebabas agudos.  
Dirija con cuidado

## OVERLAY INSTALLATION INSTALACION DEL RECUBRIMIENTO

**Attach logo to overlay using large knurl nut**  
Una la insignia al recubrimiento using la tuerca grande del nudo

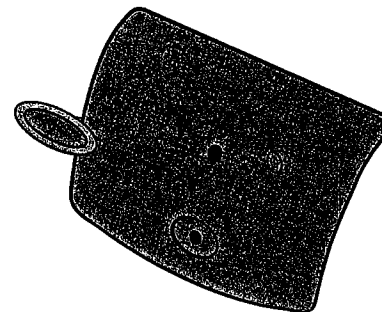

**Place overlay onto the casting and tighten down using small knurl nut. Place heat indicator through the overlay and the casting. Tighten down using small knurl nut.**

Coloque el recubrimiento sobre el bastidor y apriete abajo de tuerca del nudo del usingsmall. Coloque el indicador del calor aunque el recubrimiento y el bastidor aprietan abajo de usar la tuerca pequeña del nudo.

**Note: Casting lid may be installed before the overlay if preferred.**

Nota: La tapa del bastidor se puede instalar antes del recubrimiento si está preferida.

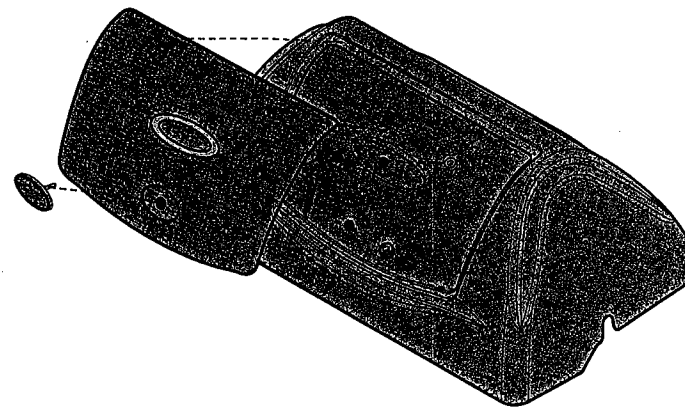

CON'T 