

This Owner's Manual is provided and hosted by [Appliance Factory Parts](http://ApplianceFactoryParts.com).

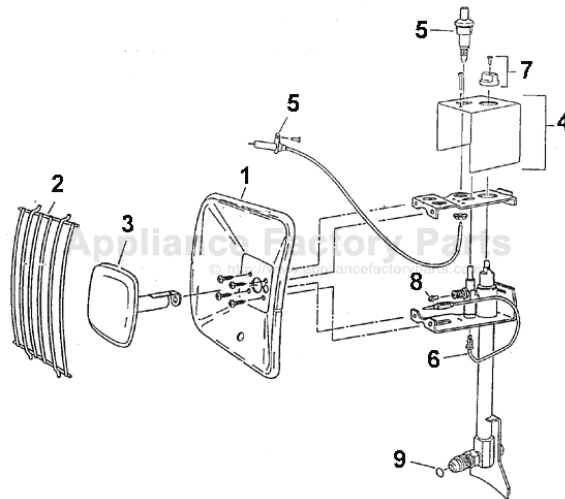

Coleman 5014-751 Owner's Manual

[Shop genuine replacement parts for Coleman 5014-751](#)



[Find Your Coleman Camping Parts - Select From 855 Models](#)

----- Manual continues below -----



Electronic Ignition/Allumage électronique/
Encendido electrónico
5014-751

U.S. and other Patents Pending
Brevets étatsuniens et autres en instance
Patentes de EE.UU. y otras patentes pendientes

Instructions for use
Mode d'emploi
Instrucciones de uso

Propane Radiant Heater
Chaudière à rayonnement, au propane
Calefactor de calor radiante a gas propano

15 000 BTU



Things you should know

1. Visually check burner screen for damage before each use. One hole (about 3/16" diameter) is punched in the burner screen at manufacture and is necessary for proper operation. If other holes or breaks develop in the burner screen, the burner should be replaced.
2. If your heater burns with a yellow flame, check the inside of the burner tube for spider webs.
3. For repair service call one of the numbers listed below for location of your nearest Coleman Service Center. If heater must be repaired at a Service Center, attach your name, address, a description of problem to product and return to Service Center pre-paid. If necessary, return to Service Center or factory, refer to your model number.
4. If not completely satisfied with performance of this product, please call one of the numbers listed below.

**SATISFACTION
INDUSTRIAL
HEATING
GUARANTEED**

1 800 822-3319 USA 1 800 387-6161

Parts List

No.	5014-751	Description
1	5013-2151	Reflector Assy
2	5015A3151	Guard
3	5017-620R	Burner
4	5014-5391	Console Assy
5	5017-3111	Electronic Ignition Assy
6	5015-3271	Thermocouple
7	5443-1491	Control Knob
8	5015A2181	Gas Tip
9	5410A1381	"O" Ring

Nomenclature

No.	5014-751	Description
1	5013-2151	Ens. du réflecteur
2	5015A3151	Grille protectrice
3	5017-620R	Brûleur
4	5014-5391	Ens. de la console
5	5017-3111	Ens. allumage électron.
6	5015-3271	Thermocouple
7	5443-1491	Bouton de commande
8	5015A2181	Bec de gaz
9	5410A1381	Joint torique

Lista de Piezas

No.	5014-751	Descripción
1	5013-2151	Reflector
2	5015A3151	Protector
3	5017-620R	Quemador
4	5014-5391	Consola
5	5017-3111	Encendido electrónico
6	5015-3271	Termopar
7	5443-1491	Perilla de control
8	5015A2181	Boquilla de gas
9	5410A1381	Aro "O"

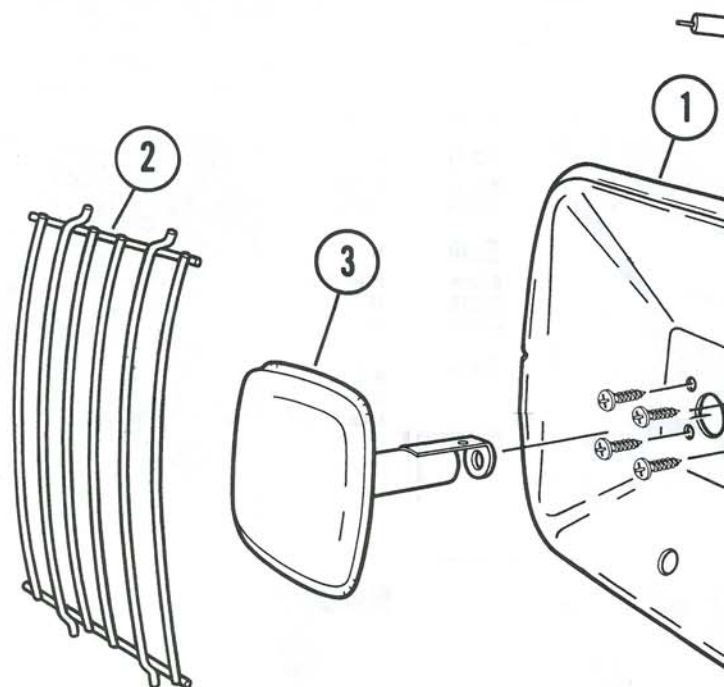

To replace burner

- Remove guard.
- Loosen (do not remove) burner retaining screw on top of heater console.

Remplacement du brûleur

- Enlevez la grille.
- Desserrez (sans l'ôter) la vis de retenue du brûleur, au haut de la console.

Para cambiar el quemador

- Quite el protector.
- Afloje (no quite totalmente) el tornillo de retención del quemador ubicado en la parte superior de la consola del calefactor.

Follow instructions and warnings to avoid fires, serious injury, or death.

⚠ WARNING:

1. For outdoor or well ventilated construction use only. Never use inside house, camper, tent, vehicle or other unventilated or enclosed areas. This heater consumes air (oxygen). Do not use in unventilated or enclosed areas to avoid endangering your life.
2. The propane tank must always be stored outdoors in a well ventilated space. Never store propane tank in an enclosed area (house, garage, etc.). If heater is to be stored indoors, disconnect the propane tank for outdoor storage.
3. Never store propane near high heat, open flames, pilot lights, direct sunlight, other ignition sources or where temperatures exceed 120 degrees F (49°C).
4. Propane is heavier than air and can accumulate in low places. If you smell gas, leave the area immediately.
5. Never install or remove propane tank while heater is lighted, near flame, pilot lights, other ignition sources or while heater is hot to touch.
6. Keep all connections and fittings clean. Make sure propane tank valve outlet is clean. Check the rubber "O" ring on the heater for damage and replace if cracked or cut.
7. During set up, check all connections and fittings for leaks using soapy water. Never use a flame.
8. This heater is red hot during use and can ignite flammables too close to the burner. Keep flammables at least 6 feet from front and top, and 3 feet from sides of heater. Keep gasoline and other flammable liquids and vapors well away from heater.
9. Never leave heater unattended when hot or in use.
10. Use as a heating appliance only. Never alter in any way or use with any device or part not expressly approved by Coleman.
11. Keep out of reach of children.

Observez ces directives et avis pour prévenir incendies, blessures sérieuses ou mort.

⚠ AVIS:

1. N'est destinée qu'à l'extérieur et aux chantiers bien aérés. Ne l'utilisez jamais dans maison, véhicule et autre endroit clos ou non aéré. Cette chaufferette consomme l'oxygène de l'air. Ne l'utilisez pas dans les endroits clos ou non aérés, vous mettriez votre vie en danger.
2. La bouteille de propane doit toujours être rangée à l'air libre, dans un endroit bien ventilé. Ne rangez jamais la bouteille de propane dans un endroit clos (maison, garage, ou autres). Si vous désirez rentrer la bouteille de propane dans un endroit clos, débranchez-la de la bouteille de propane afin de pouvoir laisser cette dernière à l'air libre.
3. Ne rangez jamais la bouteille de propane près d'une source de grande chaleur, de flammes en plein soleil, près de sources d'ignition ou bien dans les endroits où la température dépasse 120 degrés F (49°C).
4. Plus lourd que l'air, le propane peut s'accumuler à ras du sol. Si vous sentez le gaz dans un endroit clos, évacuez immédiatement l'endroit et aérez-le bien.
5. Ne branchez ou débranchez jamais la bouteille de propane tandis que la chaufferette est allumée, de veilleuses, d'autres sources d'ignition, ou bien tant que la chaufferette est chaude.
6. Raccords et garnitures doivent toujours être immaculés. Assurez-vous que l'orifice de la soupape de propane soit propre. Vérifiez le joint torique de caoutchouc de la chaufferette pour déceler toute fuite; remplacez-le s'il est fendillé ou coupé.
7. Lors de la mise en station, vérifiez tous les raccords et tuyaux à la mousse de savon pour détecter toute fuite. Ne cherchez jamais à localiser les fuites avec une flamme.
8. Cette chaufferette chauffe au rouge lorsque allumée et peut enflammer les articles combustibles trop près du brûleur. Gardez les articles inflammables à au moins 1,8 m (6 pi) de l'avant et du dessus et à au moins 0,9 m (3 pi) de ses côtés. Gardez aussi l'essence et les autres liquides ou vapeurs à une bonne distance de la chaufferette.
9. Ne laissez jamais la chaufferette sans surveillance lorsqu'elle est chaude ou fonctionne.
10. N'employez la chaufferette que pour le chauffage. Ne la modifiez pas et n'utilisez pas de pièces n'étant pas expressément approuvée(s) par Coleman.
11. Gardez la chaufferette hors de la portée des enfants.

To set up

- Tighten HEATER to PROPANE TANK VALVE. Threads are left-handed. Tighten by turning counterclockwise.

Mise en station

- Fixez la CHAUFFERETTE à la SOUPAPE DE LA BOUTEILLE DE PROPANE (filets à g.). Serrez en tournant à droite.

Para armar

- Ajuste el CALEFACTOR a la VÁLVULA DEL BALÓN DE PROPANO. Se ajusta hacia la izquierda.



- Loosen nut. Adjust bracket as shown to stabilize heater. Tighten nut.

- Desserrez le bouton. Ajustez le support tel qu'illustré pour stabiliser la chaufferette. Resserrez alors le bouton.

- Afloje la perilla. Ajuste el soporte para estabilizar el calefactor. Ajuste la perilla.

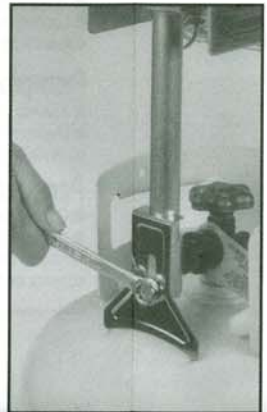

- Turn heater VALVE "off".

- Réglez le BOUTON DE COMMANDE de la chaufferette à « ARRÊT ».

- Cierre la VÁLVULA DE COMBUSTIBLE (calefactor) a la posición "OFF".

To light

- Be sure FUEL VALVE is "OFF".

Allumage

- Assurez-vous que le BOUTON DE COMMANDE soit à « ARRÊT ».

Para encender

- Asegúrese de que la VÁLVULA DE COMBUSTIBLE esté en posición "OFF".



- Open PROPANE TANK VALVE fully.

- Ouvrez la SOUPAPE DE LA BOUTEILLE DE PROPANE en grand.

- Abra totalmente la VÁLVULA DEL BALÓN DE PROPANO.

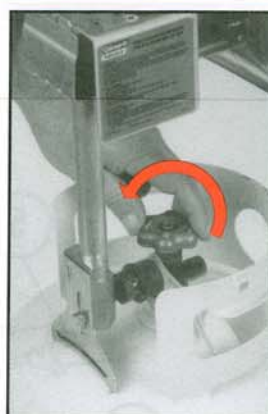

- Turn FUEL VALVE to "HIGH".

- Réglez le BOUTON DE COMMANDE à « HAUT ».

- Coloque la VÁLVULA DE COMBUSTIBLE en posición "HIGH" (alto).

- The flame should be burning on the inside of BURNER SCREEN, causing BURNER SCREEN to glow red hot. If a blue flame continues to burn on outside of screen and BURNER SCREEN does not glow red hot, turn FUEL VALVE to "OFF" and repeat lighting steps above.

- La flamme devrait brûler du côté intérieur de l'ÉCRAN DU BRÛLEUR, portant l'ÉCRAN au rouge. Si une flamme bleue continue à brûler du côté extérieur de l'écran et si l'ÉCRAN DU BRÛLEUR ne rougeoie pas, réglez le BOUTON DE COMMANDE à « ARRÊT » puis recommencez l'allumage en observant les directives.

- La llama debe encenderse en el interior de la PANTALLA DEL QUEMADOR, haciendo que dicha pantalla se ponga roja. Si continúa viéndose una llama azul en la parte exterior de la pantalla y la PANTALLA DEL QUEMADOR no se pone roja, cierre la VÁLVULA DE COMBUSTIBLE (posición "OFF") y vuelva a empezar el procedimiento de encendido.

- Adjust FUEL VALVE to desired heat setting.

- Réglez le BOUTON DE COMMANDE à la température désirée.

- Regule la VÁLVULA DE COMBUSTIBLE a la intensidad de calor que desee.

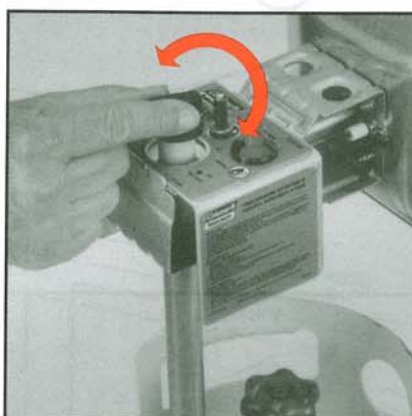

To turn off

- To turn heater off, close PROPANE TANK VALVE.

Extinction

- Fermez la SOUPAPE DE LA BOUTEILLE DE PROPANE pour arrêter la chaufferette.

Para apagar

- Para apagar el calefactor, cierre la VÁLVULA DEL BALÓN DE PROPANO.

To store

- Always turn PROPANE TANK VALVE completely off before removing the heater. Disconnect heater from propane tank by turning nut clockwise. Threads are left-handed.

