

This Owner's Manual is provided and hosted by Appliance Factory Parts.

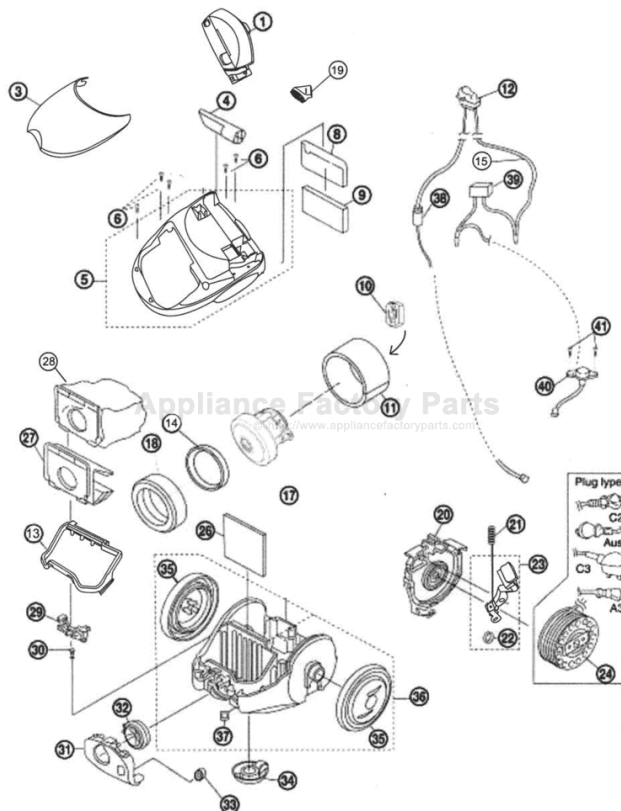

PANASONIC MC-3920 Owner's Manual

[Shop genuine replacement parts for PANASONIC
MC-3920](#)



[Find Your PANASONIC Vacuum Cleaner Parts - Select From 605 Models](#)

----- Manual continues below -----

Specifications

Spécifications

MODEL NO.	MC-3920
POWER	AC120V (11Amps)
AUTOMATIC CORD REWIND	YES
DUST BAG	PAPER
DUST CAPACITY	1.8L
CORD LENGTH	5.0m (16Ft.)
TOOL POCKET	YES
EXTENSION WANDS	YES
WEIGHT (WITH ACCESSORIES)	4.4kg (9.7 lbs.)
DIMENSIONS (H x W x L) mm	238mm X 262mm X 310mm (9.4in X 10.3in X 12.2in)
ACCESSORIES NOZZLE	CREVICE TOOL & DUSTING BRUSH

N° DE MODÈLE	MC-3920
ALIMENTATION	120 V c.a. (11 A)
ENROULEUR AUTOMATIQUE	<input type="checkbox"/>
SAC À POUSSIÈRE	PAPIER
CAPACITÉ DE POUSSIÈRE	1,8 L
LONGUEUR DU CORDON	5,0 m (16 pi)
LOGEMENT DES ACCESSOIRES	<input type="checkbox"/>
RALLONGES	<input type="checkbox"/>
POIDS AVEC LES ACCESSOIRES	4,4 kg (9,7 lb)
DIMENSIONS (H x P x L) mm	238 mm X 262 mm X 310 mm (9,4 po X 10,3 po X 12,2 po)
ACCESSOIRES	SUCEUR PLAT ET BROSSE À ÉPOUSSETER

CUSTOMER'S RECORD / POUR VOS DOSSIERS

Model Number / N° de modèle _____

Serial Number / N° de série _____

Dealer's Name / Nom du détaillant _____

Dealer's Address / Adresse du détaillant _____

Date of Purchase / Date d'achat _____

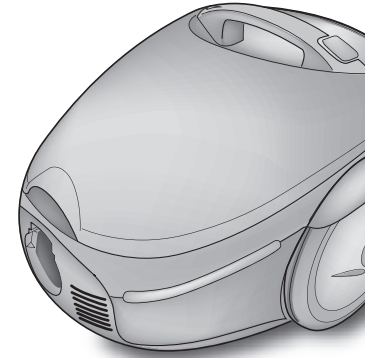

- Please read these Operating Instructions carefully and use it properly and ensure its lasting operation so that they are accessible whenever necessary.
- Veuillez lire entièrement ce manuel d'instructions pour un fonctionnement correct et de longue durée. Gardez ce manuel de façon à pouvoir le consulter à tout moment.

CONSUMER INFORMATION

Please read IMPORTANT SAFETY INSTRUCTIONS on page 4 before use.
Read and understand all instructions.

TO OUR VALUED CUSTOMER

We are very pleased to welcome you to the Panasonic family of products. Thank you for purchasing this product. Our intent is that you become one of our many satisfied customers.

Proper assembly and safe use of your vacuum cleaner are your responsibilities. Your vacuum cleaner is intended only for household use. The cleaner should be stored in a dry, indoor area.
Read the Operating Instructions carefully for important use and safety information.

Special care is required when vacuuming certain types of carpet or floor covering. Always check the carpet or floor covering manufacturer's recommended cleaning instructions before vacuuming.

PLEASE PAY CLOSE ATTENTION TO ALL WARNING AND CAUTION STATEMENTS.

WARNING

WARNING statements are designed to alert you to the possibility of injury, loss of human life, and/or damage to the vacuum cleaner and/or personal property if the instructions given are not followed.

CAUTION

CAUTION statements are designed to alert you to the possibility of damage to the vacuum cleaner and/or personal property if the instructions given are not followed.

WARNING

TO AVOID ELECTRICAL SHOCK

Never vacuum damp or wet surfaces or liquids.
DO NOT store machine outdoors.
Replace worn or frayed power cord immediately.
Unplug from outlet when not in use and before servicing.

TO AVOID ACCIDENTS

Except for hand-held cleaners, keep machine on floor - not chairs, tables, steps, stairs, etc. Store machine promptly after each use to prevent accidents such as tripping over power cord or machine. Use machine and accessories only in a manner intended by the manufacturer.
The use of an extension cord is not recommended.

RENSEIGNEMENT

Il est recommandé de lire la section IMP
d'utiliser l'appareil. S'assurer de lire et de

À NOTRE CLIENTÈLE

Nous vous souhaitons la bienvenue parmi l
vous remercions d'avoir arrêté votre choix s
satisfaction.

L'assemblage approprié et l'utilisation adéq
aspirateur est destiné à un usage domesti
laisser à l'extérieur. Lire attentivement le pr
sécurité qui y sont exposées.

Des soins particuliers sont nécessaires lors
Toujours vérifier les recommandations de n
passer l'aspirateur.

PORTER UNE ATTENTION PARTICULIÈRE
M

AVERTISSEMENT

Les AVERTISSEMENTS préviennent d'un r
de dommages à des biens personnels ou à

ATTENTION

Les mentions ATTENTION avisent d'un ris
cas de non respect des instructions.

AVERTISSEMENT

POUR PRÉVENIR LE RISQUE DE CHOCS

Ne jamais utiliser l'aspirateur sur une surfac
Ne jamais ranger l'appareil à l'extérieur.
Remplacer immédiatement tout cordon d'al
Débrancher l'appareil de la prise secteur ap

POUR PRÉVENIR LE RISQUE D'ACCIDENTS

À l'exception des aspirateurs à main, garde
tables ni le passer sur des marches ou dan
afin de prévenir les risques de trébucher su
Utiliser l'appareil et les accessoires de la m
Il n'est pas recommandé d'utiliser un cordon

IMPORTANT SAFETY INSTRUCTIONS

When using this vacuum cleaner, basic precautions should always be followed, including the following:

READ ALL INSTRUCTIONS BEFORE USING THIS VACUUM CLEANER

WARNING

To reduce the risk of fire, electric shock, or injury:

1. Do not leave vacuum cleaner when plugged in. Unplug from outlet when not in use and before servicing.
2. Do not use outdoors or on wet surfaces.
3. Do not allow to be used as a toy. Close attention is necessary when used by or near children.
4. Use only as described in this manual. Use only manufacturer's recommended attachments.
5. Do not use with a damaged cord or plug. If vacuum cleaner is not working as it should, has been dropped, damaged, left outdoors, or dropped into water, return it to a service center.
6. Do not pull or carry by cord, use cord as a handle, close a door on cord, or pull cord around sharp edges or corners. Do not run vacuum cleaner over cord. Keep cord away from heated surfaces.
7. Do not unplug by pulling on cord. To unplug, grasp the plug, not the cord.
8. Do not handle plug or vacuum cleaner with wet hands.
9. Do not put any object into openings. Do not use with any opening blocked; keep free of dust, lint, hair, and anything that may reduce air flow.
10. Keep hair, loose clothing, fingers, and all parts of body away from openings and moving parts.
11. Do not pick up anything that is burning or smoking, such as cigarettes, matches or hot ashes.
12. Do not use without dust bag and / or filters in place.
13. Turn off all controls before unplugging.
14. Use extra care when cleaning on stairs.
15. Do not use to pick up flammable or combustible liquids such as gasoline or use in areas where they may be present.
16. Hold plug when rewinding onto cord reel. Do not allow plug to whip when rewinding.

SAVE THESE INSTRUCTIONS

THIS VACUUM CLEANER IS INTENDED FOR HOUSEHOLD USE ONLY

■ To reduce the risk of electric shock, this vacuum cleaner has a polarized plug (one blade is wider than the other). This plug will fit in a polarized outlet only one way. If the plug does not fit fully in the outlet, reverse the plug. If it still does not fit, contact a qualified electrician to install the proper outlet. Do not change the plug in any way.

Notice

Before you plug in your Panasonic Vacuum Cleaner, make sure that the voltage indicated on the rating plate located at the back of the vacuum cleaner is the same as your local supply.

IMPORTANTES M

Il est important de suivre des précautions g
celles énumérées ci-dessous:

LIRE TOUTES LES INSTRUCTIONS

AVERTISSEME

Pour réduire les risques d'incendie, de choc

1. Ne pas laisser l'appareil sans surveillance.
Débrancher l'appareil lorsqu'il n'est pas utilisé.
2. Pour réduire les risques de chocs électriques, ne pas utiliser l'appareil sur des surfaces ou des matières humides.
3. Ne pas permettre aux enfants de jouer avec l'appareil lorsque l'appareil est utilisé par des enfants.
4. N'utiliser que conformément à cette notice.
5. Ne pas utiliser si le cordon ou la fiche électrique ne fonctionne pas bien, s'il est tombé ou endommagé.
6. Ne pas tirer ou porter l'aspirateur par le cordon, ne pas porter sur le cordon, ni tirer le cordon autour d'objets.
Ne pas laisser le cordon à proximité de sources de chaleur.
7. Ne pas débrancher en tirant sur le cordon.
8. Ne pas toucher la fiche ou l'appareil avec les mains mouillées.
9. N'insérer aucun objet dans les ouvertures.
S'assurer que de la poussière, de la pelure ou d'autres débris ne réduisent pas le débit d'air.
10. Maintenir les cheveux, les vêtements et les accessoires des ouvertures et des pièces mobiles.
11. Ne pas aspirer de matières en combustion, d'allumettes ou des cendres chaudes.
12. Ne pas utiliser l'appareil si le sac à poussière est plein.
13. Couper le contact avant de débrancher.
14. Faire preuve de prudence lors du nettoyage.
15. Ne pas aspirer des liquides inflammables.
Ne pas utiliser l'appareil dans des endroits où peuvent être utilisés des produits inflammables.
16. Tenir la fiche lorsque le cordon s'enroule.

CONSERVER C

CET ASPIRATEUR EST DESTI

■ Afin de réduire le risque de chocs électriques, cet aspirateur a une fiche à deux broches, dont une est plus large que l'autre. Cette fiche ne peut être insérée dans la prise que dans une seule façon. Si la fiche ne peut être insérée dans la prise, contacter un électricien pour modifier la prise.

Remarque

Avant de brancher l'aspirateur, vérifier que la tension (indiquée sur la plaque signalétique à l'arrière de l'appareil) est la même que celle de votre alimentation locale.

Parts Identification

Nom des pièces

To decrease the suction power
 ● Rotate the suction regulator and widen the opening.

Pour réduire la force d'aspiration
 ● Tourner le régulateur d'aspiration et élargir l'ouverture.

Suction regulator
 Régulateur d'aspiration

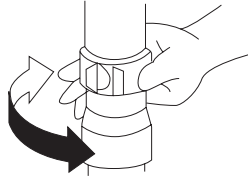

Curved wand
 Tube courbé

- Insert and twist to connect. Twist and pull to disconnect.
- Insérer et faire tourner pour raccorder. Faire tourner et tirer pour détacher.

- Push in firmly until you hear a click.
- Pousser fermement jusqu'à ce qu'un déclic soit entendu.

Crevice Tool & Dusting Brush
 Suceur plat et brosse à épousseter

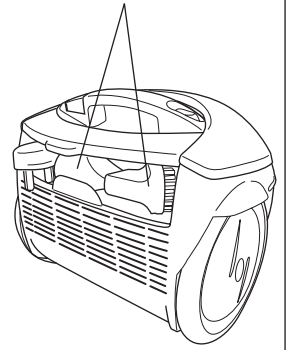

Crevice To
 Suceur pla

- For cleaning
- For cleaning
- Pour nettoyer
- Pour nettoyer
- Pour nettoyer
- Pour nettoyer

※ Connect th
 the extensi
 curved war
 ※ Connecter
 tube de rall

ON/OFF
 Interrupteur

Cover
 Couv

Cover release
 Loquet de dégagement
 du couvercle

Button
 • Press this while pulling out
 the hose to remove it.

Bouton
 • Presser ce bouton en tirant le
 tube flexible pour le détacher.

Hole
 Orifice

Hose connection inlet
 Orifice de raccordement
 du tube flexible

Hose connection wand
 Embout de raccordement du tuyau

Extension wand
 Tube

- Insert and twist to connect. Twist and pull to disconnect.
- Insérer et faire tourner pour raccorder. Faire tourner et tirer pour détacher.

- Push in firmly until you hear a click.
- Pousser fermement jusqu'à ce qu'un déclic soit entendu.

Floor nozzle
 Brosse à plancher

Stopper
 Bouchon

- Insert and twist to connect. Twist and pull to disconnect.
- Insérer et faire tourner pour raccorder. Faire tourner et tirer pour détacher.

WARNING

To avoid eye injury or other personal
 hold power plug when rewinding onto
 Do not allow plug to whip when rewinding

Operating your vacuum cleaner

Utilisation de l'aspirateur

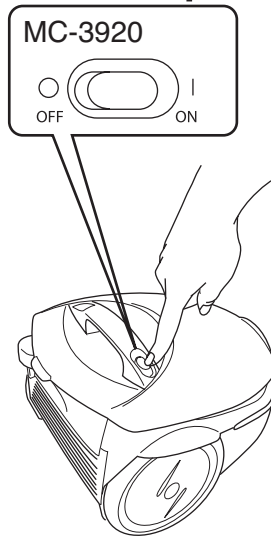

Storing your Vacuum Cleaner Rangement de l'aspirateur

Standing the unit up for storage in a corner.
Ranger l'appareil debout dans un coin.

- Stand the unit up and insert the extension wand stopper into the receptacle on the underside of the vacuum cleaner body.
- Mettre l'appareil debout et insérer le bouchon dans le réceptacle situé sur le dessous du boîtier de l'aspirateur.

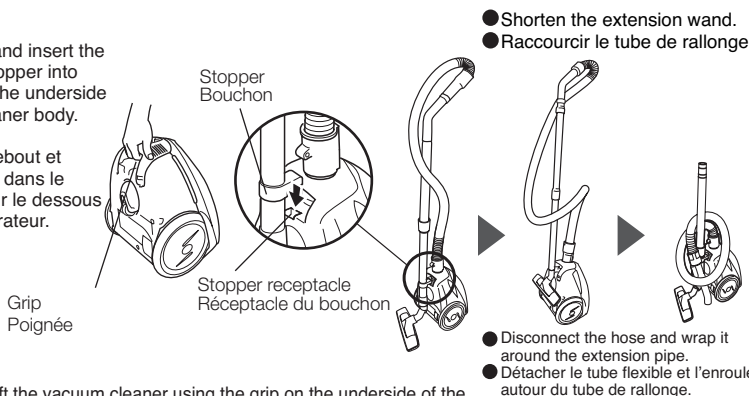

- Shorten the extension wand.
- Raccourcir le tube de rallonge.

- Disconnect the hose and wrap it around the extension pipe.
- Détacher le tube flexible et l'enrouler autour du tube de rallonge.

Note

- Lift the vacuum cleaner using the grip on the underside of the vacuum cleaner to stand it up. Never attempt to stand the vacuum cleaner up by pulling the hose (this can damage the hose).

Remarque

- Soulever l'aspirateur par la poignée située en dessous de l'aspirateur pour le mettre debout. Ne jamais tenter de mettre l'aspirateur debout en le tirant par le tube flexible (cela peut endommager le tube flexible).

8

Floor Nozzle Brosse à plancher

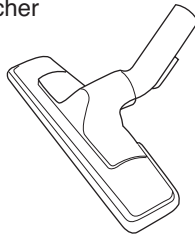

Wood Flooring ■ Plancher de bois

- To avoid scratching the floor surface, lightly glide the floor nozzle over the flooring following the grain of the wood.
- Pour ne pas rayer la surface du plancher, faire glisser légèrement la brosse à plancher au-dessus du plancher dans le sens du fil du bois.

Carpet ■ Tapis

- ① First run the floor nozzle backward and forward over the carpet in one direction, then repeat at an angle of 90 degrees.

Passer tout d'abord la brosse à plancher sur le tapis dans la même direction en avant et en arrière, puis répéter à un angle de 90 degrés.

- ② Finally, vacuum the corners of the room.

Aspirer ensuite les coins de pièce.

Note

- When you vacuum new carpet, the dust bag quickly fill up with loose fibers from the carpet. This will gradually decrease with subsequent cleaning.
- To prevent damaging the floor surface, do not vacuum by moving the floor nozzle side to side.

Remarques

- Lorsque l'aspirateur est passé sur un tapis neuf, le sac à poussière se remplit rapidement de fibres de laine. Cela diminuera graduellement au fur des nettoyages.
- Pour ne pas rayer la surface du plancher, éviter de nettoyer le plancher en déplaçant la brosse à plancher dans la direction latérale.

9

Replacing the dust bag

Changement du sac à poussière

- Before replacing the dust bag, turn "OFF" the ON/OFF switch and unplug from outlet.
- Avant de remplacer le sac à poussière, mettre l'appareil hors tension et le débrancher.

Removing the dust bag

Retrait du sac à poussière

1

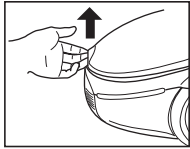

- Put a finger into the cover release, and lift up to open the cover.
- Mettre un doigt dans le loquet de dégagement du couvercle, puis soulever pour ouvrir le couvercle.

2

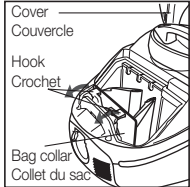

- Release the hook and take out the dust bag.
- Grip the bag collar with one hand, and pull out the dust bag while restraining the vacuum cleaner unit with the other hand.
- Ouvrir le crochet et extraire le sac à poussière.
- Saisir le collet du sac d'une main et extraire le sac à poussière tout en tenant l'aspirateur de l'autre main.

Installing a dust bag

Mise en place du sac à poussière

1

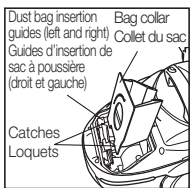

- Installing a new dust bag
- Hold the bag collar with the catches facing down, and slide it right to the bottom along the inner sides of the dust bag insertion guides
- Mettre un nouveau sac à poussière en place
- Tenir le collet du sac avec les deux loquets orientés du sac à poussière vers le bas et le faire glisser jusqu'au fond le long des guides d'insertion.

2

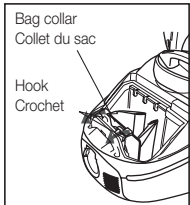

- Push the bag collar in the direction of the arrows until it catches on the hooks, and then close the cover.
- Push the cover closed until you hear it click shut.
- ※ If you push it too strongly, the body of the vacuum cleaner will tilt over.
- ※ It is not possible to close the cover when a dust bag is not installed
- Pousser le collet du sac dans la direction des flèches jusqu'à ce qu'il s'enclenche dans les crochets, puis fermer le couvercle.
- Appuyer sur le couvercle jusqu'à ce qu'un déclic de fermeture soit entendu.
- ※ Ne pas appuyer trop fort sinon l'appareil se renversera.
- ※ Il n'est pas possible de fermer le couvercle lorsqu'un sac à poussière n'est pas mis en place.

Dust bag

Sac à poussière

- Use only a genuine Panasonic replacement bag (TYPE C-13).

- Utiliser uniquement les sacs de remplacement Panasonic (TYPE C-13).



The dust bag is a mechanical component of the vacuum cleaner. Use of a part other than a genuine Panasonic replacement of the correct type will adversely affect the cleaning performance of the vacuum cleaner and can cause the motor to burn out. Use only a genuine Panasonic replacement bag.

Le sac à poussière est un élément mécanique de l'aspirateur. L'utilisation d'une pièce autre qu'une pièce de remplacement Panasonic véritable aura des conséquences défavorables pour la qualité du nettoyage de l'aspirateur et peut provoquer un réchauffement anormal du moteur. Utiliser uniquement les sacs de remplacement Panasonic.

NOTE

- Store the dust bags in their package out of the reach of children and away from exposure to direct sunlight.

REMARQUE

- Conserver les sacs à poussière dans leur emballage hors de la portée des enfants dans un endroit n'étant pas exposé à la lumière directe du soleil.

10

Maintaining yo

Entretien de l'

- Before maintenance, turn "OFF" the ON/OFF switch and unplug from outlet.
- Avant l'entretien, mettre l'appareil à la position hors tension et le débrancher.

Floor nozzle

Brosse à plancher

- Inspect once a month. Using an old toothbrush or similar tool, clean the floor nozzle.
- Inspecter une fois par mois. Utiliser une brosse à dents ou un outil similaire pour nettoyer les peluches de la brosse.

Main unit and accessories

Unité principale et accessoires

- Wipe with a soft cloth that has been moistened with water.
- Essuyer avec un chiffon doux humecté d'eau.

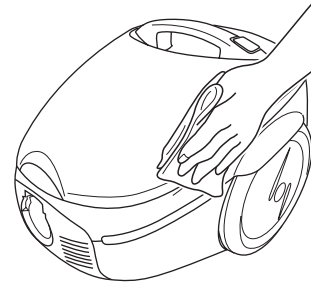

NOTE

- Never clean the unit using chemicals such as benzene, paint thinner or alcohol. They will cause cracking and discoloration.
- Never dry the unit using hot air (from a hair dryer, etc.). This will cause deformation.
- When using a chemically treated cloth to clean the unit, follow the instructions provided with the cloth.

REMARQUES

- Ne jamais nettoyer l'appareil avec des produits chimiques tels que du benzène, du diluant ou de l'alcool. Cela peut causer des fissures ou une décoloration.
- Ne jamais sécher l'appareil avec de l'air chaud (d'un sèche-cheveux, etc.). Cela peut causer des déformations.
- Lorsqu'un tissu traité avec un produit chimique est utilisé, suivre les instructions fournies pour le tissu.

11

For assistance, please call : 1-800-211-PANA(7262)
or visit us at www.panasonic.com/consumersupport

(U.S.A)

For assistance, please call : 787-750-4300
or visit us at www.panasonicpr.com

(Puerto Rico)

For assistance, please call : 1-800-561-5505 (*)
or visit us at www.panasonic.ca
Pour de l'aide, composez le 1-800-561-5505 (*)
ou visitez notre site Internet à www.panasonic.ca

(Canada)

PANASONIC CONSUMER ELECTRONICS
COMPANY. DIVISION OF PANASONIC
CORPORATION OF NORTH AMERICA
One Panasonic Way
Secaucus, New Jersey 07094
World Wide Web Address
<http://www.panasonic.com>

PANASONIC SALES COMPANY,
MATSUSHITA ELECTRIC OF
PUERTO RICO INC.
Ave.65 de Infanteria. Km. 9.5
San Gabriel Industrial Park
Carolina, Puerto Rico 00985

Panasonic Canada Inc.
5770 Ambler Drive
Mississauga, Ontario
L4W 2T3

Dépannage

- Check the following troubleshooting guide
- Se reporter au tableau ci-dessous pour résoudre le problème

PROBLEM	POS
Vacuum Cleaner won't start.	1. Unplug
Vacuum Cleaner stops during operation.	1. Full on 2. The ho 3. Safety
Suction power is low.	1. Full on 2. Cover 3. Suction
Power cord won't rewind.	1. Power

PROBLÈME	CAU
L'aspirateur ne démarre pas.	1. N'est p prise s
L'aspirateur s'arrête en cours d'utilisation.	1. Sac à bouch 2. Le tuy planch 3. Le dis s'être
La puissance d'aspiration est faible.	1. Sac à bouch 2. Couve 3. Régul
Le cordon d'alimentation ne s'enroule pas.	1. Cordo

If the problem remains after checking	Return the vacuum cleaner (with the hose, extension wand and floor nozzle) to the store where you purchased it. Do not attempt to repair it yourself.
Si le problème persiste après la vérification	Apporter l'aspirateur (avec le tube flexible, le tube de rallonge et la brosse à plancher) où il a été acheté. N'essayer pas de le réparer.

Note

- During operation, the temperature of the vacuum cleaner body, power cord and power cord plug may increase to a certain degree. This is normal.

Remarque

- Lors de l'utilisation de l'aspirateur, la température de l'unité principale, du cordon d'alimentation et de la fiche du cordon d'alimentation peut augmenter jusqu'à un certain niveau. Ceci n'est pas anormal.

**Safety device
Dispositif de sécurité**

●When the safety device works

The safety device trips and the motor stops in order to prevent overheating of the motor when the vacuum is operated continuously with a full dust bag, when garbage is clogging the floor nozzle or hose, or when the vacuum cleaner is operated for long periods with an obstructed intake or exhaust.

●What to do...

Replace the dust bag or remove the obstruction in the floor nozzle or hose.

●When to use again...

Wait about 5 to 25 minutes (depends on the surrounding temperature).
The safety device will reset and you can use the vacuum cleaner again.

●Cas où le dispositif de sécurité s'engage

Le dispositif de sécurité s'engage et le moteur s'arrête afin d'empêcher le moteur de surchauffer lorsque l'aspirateur est utilisé de façon continue avec un sac à poussière plein, que des déchets bloquent la brosse à plancher ou le tube flexible, ou que l'aspirateur est utilisé pendant une longue durée avec une admission ou une évacuation d'air bouchée.

●Que faire...

Remplacer le sac à poussière ou retirer l'obstruction bloquant la brosse à plancher ou le tube flexible.

●Quand utiliser de nouveau...

Attendre entre 5 et 25 minutes (selon la température ambiante).
Le dispositif de sécurité se remettra à l'état initial et l'aspirateur pourra de nouveau être utilisé.

Que faire lorsqu
technique s'av

USA

If your Panasonic vacuum cleaner needs a convenient service center. Or, visit the Panasonic website for a list of service centers. **DO NOT** send the product to the Executive Office to make repairs.

Canada

For product operation and information please contact your dealer or our Customer Care Centre. **Pour de l'aide sur le fonctionnement de votre appareil** veuillez contacter votre détaillant ou notre service à la clientèle.

N° de téléphone: (905) 624-5505

Web: www.panasonic.ca

For product repairs, please contact one of the following:

- Your Dealer who will inform you of an authorized repair center.
- Our Customer Care Centre at (905) 624-5505.

Pour la réparation des appareils, veuillez contacter l'un des suivants :

- votre détaillant, lequel pourra vous renseigner sur le centre de réparation autorisé ;
- notre service à la clientèle au (905) 624-5505.

If you ship the product

Si vous envoyez l'appareil

Carefully pack and send it prepaid, adequately insured, by registered mail with a postage-paid letter to the outside of the country. **DO NOT** send the product to the Executive Office to make repairs.

Emballez soigneusement l'appareil si possible, assurez le paquet. Fixez une lettre affranchie à l'extérieur du carton. **N'envoyez PAS** l'appareil à l'Executive Office. **NE** sont PAS équipés pour effectuer des réparations.