

This Owner's Manual is provided and hosted by [Appliance Factory Parts](#).



George Foreman GRP100 Owner's Manual

[Shop genuine replacement parts for George Foreman
GRP100](#)



[Find Your George Foreman Small Appliance Parts - Select From 306 Models](#)

----- Manual continues below -----

GEORGE FOREMAN®

THE LEAN MEAN FAT REDUCING GRILLING MACHINE™

Please Read and Save this Use and Care Book

Por favor lea este instructivo antes de usar el producto



? USA/Canada 1-800-231-9786
www.prodprotect.com/applica



Accessories/Parts (USA/Canada)
Accesorios/Partes (EE.UU./Canadá)
1-800-738-0245

Model
Modelo
GRP100

IMPORTANT SAFEGUARDS

When using electrical appliances, basic safety precautions should always be followed, including the following:

- Read all instructions.
- Do not touch hot surfaces. Use handles or knobs.
- To protect against electrical shock do not immerse cord, plugs or appliance (except removable plates) in water or other liquid.
- Close supervision is necessary when any appliance is used by or near children.
- Unplug from outlet when not in use and before cleaning. Allow to cool before putting on or taking off parts, and before cleaning the appliance.
- Do not operate any appliance with a damaged cord or plug, or after the appliance malfunctions or has been damaged in any manner. Return appliance to the nearest authorized service facility for examination, repair or adjustment. Or, call the appropriate toll-free number on the cover of this manual.
- The use of accessory attachments not recommended by the appliance manufacturer may cause injuries.
- Do not use outdoors.
- Do not let cord hang over edge of table or counter, or touch hot surfaces.
- Do not place on or near a hot gas or electric burner, or in a heated oven.
- Extreme caution must be used when moving an appliance containing hot oil or other hot liquids.
- Be sure that removable plates are assembled and fastened properly.
- To disconnect, remove plug from wall outlet.
- Do not use this appliance for other than intended use.

SAVE THESE INSTRUCTIONS.

This product is for household use only.

POLARIZED PLUG (120V Models Only)

This appliance has a polarized plug (one way). To reduce the risk of electric shock, this plug will fit into one way. If the plug does not fit fully into the outlet, do not force it. Contact a qualified electrician. Do not attempt to modify the plug.

TAMPER-RESISTANT SCREW

Warning: This appliance is equipped with a tamper-resistant screw on the back of the outer cover. To reduce the risk of electric shock, do not remove the outer cover. There are no user-serviceable parts. Contact an authorized service technician for repair.

ELECTRICAL CORD

- a) A short power-supply cord (or detachable power-supply cord) should be used to reduce the risk resulting from becoming entangled or tripping over a long power-supply cord.
- b) Longer detachable power-supply cords should be used if care is exercised in their use.
- c) If a long detachable power-supply cord is used:
 - 1) The marked electrical rating of the power-supply cord or extension cord should be at least equal to the rating of the appliance,
 - 2) If the appliance is of the grounded type, the power-supply cord should be a grounding-type 3-wire cord,
 - 3) The longer cord should be arranged so that it does not drape over the countertop or tabletop where it can be pulled or caught.

Note: If the power supply cord is damaged, it should be replaced by the manufacturer, an authorized service center, or a qualified electrician. In Latin America, by an authorized service center.

Product may vary slightly from what is illustrated

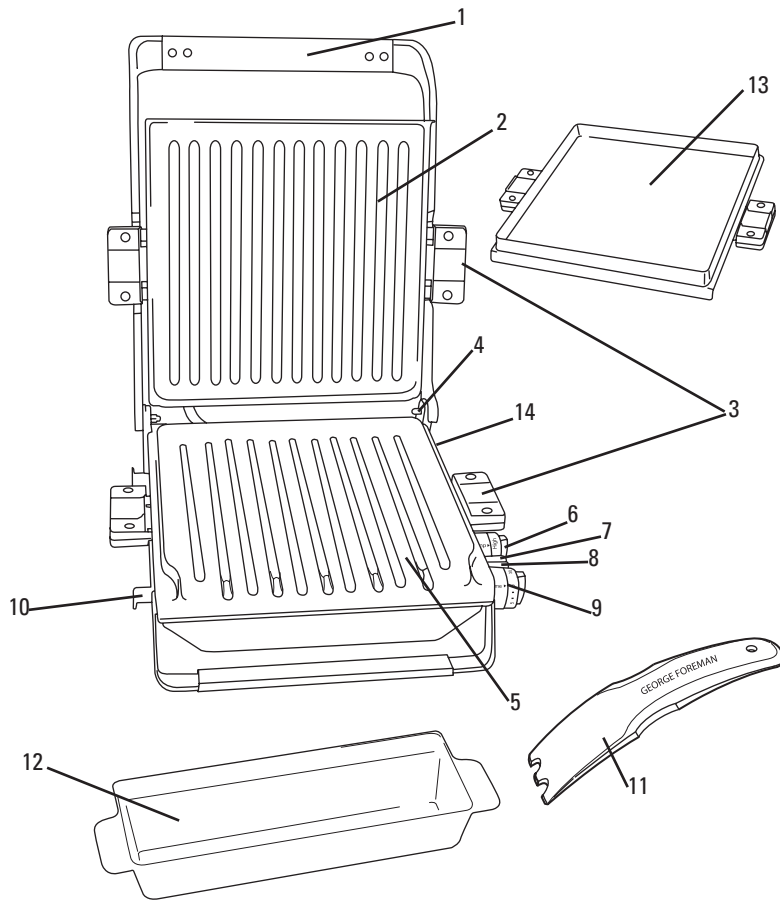

A1

- 1. Extended metal loop handle
- † 2. Grill plate (upper) (Part # 22881)
- 3. Grill plate release handles (both sides)
- 4. Adjustable grill angle bar (in back)
- † 5. Grill plate (lower) (Part # 22880)
- 6. Variable temperature control
- 7. Ready indicator light
- 8. Power indicator light
- 9. 30-minute timer

- 10. Cord wrap
- † 11. Spatula (Part # 22545)
- † 12. Drip tray (Part # 22883)
- † 13. Bake plate (Part # 22882)
- 14. Power Plug (not shown)

Note: † indicates consumer replaceable/removable parts
 Note: Always use the upper grill plate with bake plate.

GETTING INTO GRILLING POSITION

(*As mentioned on page 5, in Attaching the...

Position A. Adjustable grill angle bar up



Position B. Adjustable grill angle bar down



How to Use

This product is for household use only.

GETTING STARTED

- Remove all packing material and any stickers.
- Remove and save literature.
- Wash removable parts as instructed in CARE AND CLEANING section of this manual.
- Wipe grill plates and griddle plate with a damp cloth or sponge to remove any dust. Wipe dry with a soft cloth or paper towels.
- Select location where unit is to be used, leaving enough space between back of unit and wall to allow heat to flow without damage to cabinets and walls.

ATTACHING THE GRILL PLATES

Important: This appliance should always be used with 2 grill plates securely attached.

Caution: Attach all grill plates when the appliance is cool.

Basic Grill Plates

Securely attach the top and bottom grill plates of the appliance using the release handles on each side of the plates.

Note: When using these grill plates, use the bar at the rear of the grill to lift the back of the bottom grill plate to have the drippings run into the drip tray (see plate position A on page 4).

Important: This position should only be used when grilling.

Important: When attaching the grill plates, be sure they are securely attached using the release handles on each side of the plates.

Attaching the bake pan

Important: When using this plate, make sure the appliance is in the completely horizontal position (see plate position B on page 4).

1. If using the baking pan, securely attach the top grilling plate and baking pan using the release handles on each side of the plates.

DRIP TRAY

Place the drip tray under the front sloped section of the bottom plate on the grill.

PREHEATING THE GRILL

1. Close cover on grill.
2. Unwind cord and plug into standard electrical outlet.
3. Set variable temperature control dial to desired grill setting to begin preheating. See SUGGESTED GRILLING CHART for recommended temperature settings.
4. Set timer between 7 – 10 minutes to preheat at desired temperature.

Note: When setting timer, always turn the dial past 10 and then turn back or forward to desired setting.

5. The power light (red) comes on to indicate that the elements are heating. When the appliance is preheated the ready light (green) will turn on.

Note: When set temperature is reach, both the red power light and green ready light will illuminate. When the timer elapses to zero (0), both lights will go out.

GRILLING

1. Using a pot holder, carefully open the cover.
 2. Before first use, lightly oil grill plates.
- Note:** Aerosol cooking spray should not be used. If used, allow spray to come out of can build up efficiency.

3. Carefully place foods to be cooked on grill.
- Note:** Do not overload grill.

4. Once food is placed on grill, set timer.
- Note:** Use suggested cooking times found in manual.

Important: Do not leave the appliance unattended.

5. After selected time, the food should be cooked.

6. Using a pot holder, carefully open the cover.
7. Remove cooked food using plastic spatula.

Note: Always use heatproof plastic, nylon or wood spatula on surface of grill plates. Never use metal spatula.

8. When finished cooking, turn the dial to OFF.

Important: Heat continues to be ON until cover is closed.

Warning: Do not remove grill plates while cooking. Remove grill plates before removing or changing plates.

9. Allow drip tray to cool before removing. Clean drip tray after each use.

Note: Be sure the liquid in drip tray has evaporated.

SUGGESTED GRILLING CHART

The following are meant to be used as a guideline only. The times reflect a full grill of food. Cooking time will depend upon thickness and cut being used. Use a cooking thermometer as a test for doneness. If the food needs longer cooking, check periodically to avoid overcooking the food.

FOOD	SETTING	COOKING TIME	NOTES
MEAT			
Flank steak	Mid-High	6 – 8 minutes	¾-inch thick
Hamburger (4 oz.)	Mid-High	4 – 6 minutes	
Beef kabobs	Mid-High	5 – 7 minutes	1-inch thick
NY strip steak	High	6 – 8 minutes	
Beef tenderloin	High	4 – 6 minutes	
Lamb loin chops	Med-High	5 – 6 minutes	
Pork loin chops	High	7 – 9 minutes	¾-inch thick
Bacon	High	7 – 8 minutes	Grill plate
Sausage	Med-High	5 – 6 minutes	link or patty
Hot dogs	Med-High	4 – 6 minutes	
POULTRY			
Chicken breast	Med-High	7 – 9 minutes	boneless and skinless
Turkey tenderloin	Med-High	12 – 15 minutes	boneless and skinless
FISH			
Fish steak	Med-High	7 – 10 minutes	½" – 1" thick
Fish fillet	Med-High	3 – 5 minutes	
Shrimp	High	3 – 4 minutes	
Trout	Med-High	3 – 5 minutes	

Please note: To be sure your food is fully cooked, use the following guidelines. Using a meat thermometer or a digital thermometer into the center of the food, not touching the bone.

FOOD TO BE COOKED	TEMPERATURE
Chicken Breast	
Chicken Thigh	
Beef / Lamb/Veal	160°F
Pork	
Reheated cooked meats and poultry	

GRILLING FRUITS AND VEGETABLES

The following are meant to be used as a guideline only. The times reflect a full grill of food. Cooking time will depend upon thickness and cut being used. Use a cooking thermometer or remove one piece of food to test for doneness. If the food needs longer cooking, check periodically to avoid overcooking the food.

Note: It is easy to overcook food because it cooks so fast.

FOOD	SETTING
Asparagus spears	Med-High
Mushrooms	Med-High
Onion	High
Peppers	High
Pineapple	Med-High
Potatoes	High
Zucchini	Med-High

BREADS, BREAKFAST AND SANDWICHES

The following are meant to be used as a guideline only. The times reflect a full grill of food. Cooking time will depend upon thickness. If food needs longer cooking, check periodically to avoid overcooking.

Note: It is easy to overcook food because it is cooking from both sides.

FOOD	SETTING	COOKING TIME	NOTES
BREADS			
Cornbread	High	7 – 8 minutes	bake plate
Biscuits	High	9 – 10 minutes	bake plate
Cookies	High	9 – 11 minutes	bake plate
BREAKFAST			
Eggs	High	2 – 3 minutes	bake plate, lid closed
Pancakes	High	5 – 6 minutes	bake plate
SANDWICHES			
Grilled cheese	High	3 – 4 minutes	cook until cheese is melted and sandwich is golden
Grilled cheese with tomato tuna, ham or bacon	High	3 – 4 minutes	cook until cheese is melted and sandwich is golden

GRILLING TIPS:

- To prevent heat loss and for even cooking, do not open the Lid frequently.
- Do not overfill grill; it will hold 2 to 6 servings comfortably.
- When first cooking a particular food, check for doneness several minutes before suggested time; if necessary adjust time.
- When cooking several pieces of food, try to have them similar in size and thickness.
- Remember that since grill is cooking from both sides cooking time will typically be shorter than expected. Watch carefully to avoid overcooking.
- For added flavor, add dry seasonings before grilling or marinate foods before cooking.

Important: Use only silicone, plastic and wooden utensils when cooking on the grill. Silicone utensils are especially good because they do not discolor or melt with the high temperature.

CARE AND CLEANING

CLEANING

Caution: To avoid accidental burns, allow grill to cool before cleaning.

1. Before cleaning, unplug grill from wall outlet.
2. Place drip tray under front of grill. Use brush to remove food particles left on the grill plates; remove any soapy residue. Dry thoroughly.
3. Use a warm, soapy sponge to wipe plates. Remove any soapy residue. Dry thoroughly.
4. Empty drip tray and wash in warm, soapy water.
5. To remove stubborn buildup, use a nylon brush on grill plates.

Important: Do not use metallic scrubbing pads. Do not clean any part of your grill; use only nylon brushes.

6. To clean the grill cover, wipe with a warm, soapy sponge.

Important: Do not immerse body of grill in water.

7. Any servicing requiring disassembly should be performed by a qualified electrician.

Caution: Make sure to hold grill cover by the handle to avoid accidental closing and injury.

STORAGE

- Always make sure grill is clean and dry before storing.
- Wind the cord around the cord storage reel.

PROBLEM	POSSIBLE CAUSE	SOLUTION
Finish on grill plates has cut marks.	Metal utensils have been used.	Always use heatproof plastic, nylon or wood utensils to avoid scratching nonstick surface of grill plates. Never use metal skewers, tongs, forks or knives.
Grill marks on food are very light.	Grill was not fully preheated before use.	Always preheat grill at least 5 minutes before cooking any foods.
There is food buildup on grill plates.	Grill not properly cleaned after use.	Use nylon scrubbing pad and hot, soapy water to clean grill plates. Do not use steel wool scrubbing pads or abrasive cleaners to clean grill.
Food is dry and burnt.	Food is overcooked.	Because grill is cooking from both sides, food is cooked much faster than in a skillet or under a broiler. Use cooking chart as a guide and check food at lowest time stated on chart.
Grill does not turn on.	Grill is not plugged in.	Check to be sure appliance is plugged into working outlet.

INSTRUCCIONES DE SEGURIDAD

Cuando se usan aparatos eléctricos, medidas básicas de seguridad:

- Por favor lea todas las instrucciones.
- No toque las superficies calientes.
- A fin de protegerse contra un choque eléctrico (no sumerja el cable, los enchufes ni las piezas desmontables) en agua ni en ningún líquido.
- Todo aparato eléctrico usado en la cocina requiere la supervisión de un adulto.
- Desconecte el aparato de la toma de corriente de limpiarlo. Espere que el aparato esté completamente frío antes de limpiarlo.
- No use ningún aparato eléctrico que presente un problema de funcionamiento. Contacte con el centro de servicio autorizado para obtener más información o gratis al número correspondiente.
- El uso de accesorios no recomendados puede ocasionar incendio, choque eléctrico o lesiones.
- No use este aparato a la intemperie.
- No permita que el cable cuelgue o se enrolle entre en contacto con superficies calientes.
- No coloque el aparato sobre ni cerca de un fuego o dentro de un horno caliente.
- Tome mucha precaución al mover platos calientes, aceite u otros líquidos calientes.
- Asegúrese de que las placas desmontables se inserten correctamente.
- Para desconectar, retire el enchufe de la toma de corriente.
- Este aparato se debe usar únicamente para su propósito.

CONSERVE ESTE

Este aparato eléctrico es para uso doméstico solamente.

ENCHUFE POLARIZADO (Solamente para los modelos de 120V)

Este aparato cuenta con un enchufe polarizado (un contacto es más ancho que el otro). A fin de reducir el riesgo de un choque eléctrico, este enchufe encaja en una toma de corriente polarizada en un solo sentido. Si el enchufe no entra en la toma de corriente, inviértalo y si aun así no encaja, consulte con un electricista. Por favor no trate de alterar esta medida de seguridad.

TORNILLO DE SEGURIDAD

Advertencia: Este aparato cuenta con un tornillo de seguridad para evitar la remoción de la cubierta exterior del mismo. A fin de reducir el riesgo de incendio o de choque eléctrico, por favor no trate de remover la cubierta exterior. Este producto no contiene piezas reparables por el consumidor. Toda reparación se debe llevar a cabo únicamente por personal de servicio autorizado.

CABLE ELÉCTRICO

- a) El producto se debe proporcionar con un cable eléctrico corto (o uno separable), a fin de reducir el riesgo de tropezar o de enredarse en un cable más largo.
- b) Existen cables eléctricos más largos y separables o cables de extensión que uno puede utilizar si toma el cuidado debido.
- c) Si se utiliza un cable separable o de extensión
 - 1) El régimen nominal del cable separable o del cable de extensión debe ser, como mínimo, igual al del régimen nominal del aparato.
 - 2) Si el aparato es de conexión a tierra, el cable de extensión debe ser un cable de tres alambres de conexión a tierra.
 - 3) Uno debe acomodar el cable más largo de manera que no cuelgue del mostrador o de la mesa, para evitar que un niño tire del mismo o que alguien se tropiece.

Nota: Si el cordón de alimentación es dañado, en América Latina debe sustituirse por personal calificado o por el centro de servicio autorizado.

El producto puede variar ligeramente

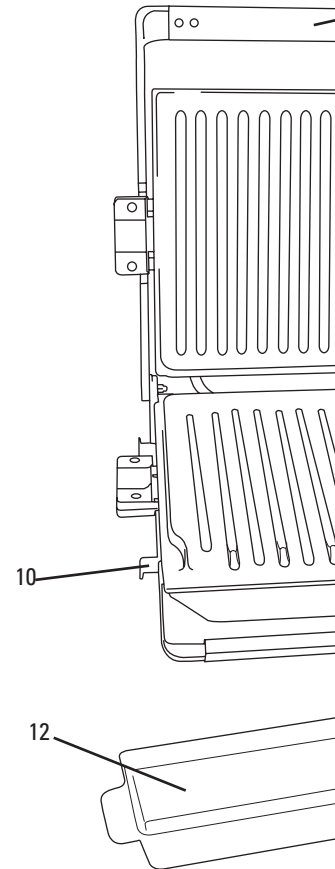

A1

1. Mango alargado
- † 2. Placa de la parrilla desmontable (superior) (Pieza N° 22881)
3. Asas de liberación de la placa de la parrilla (ambos lados)
4. Barra de ángulo ajustable de la parrilla (en la parte posterior)
- † 5. Placa de la parrilla desmontable (inferior) (Pieza N° 22880)
6. Control de temperatura variable
7. Luz indicadora del ciclo de cocción

COLOCANDO EN POSICIÓN PARA ASAR

(*Mencionado en página 16, en la sección Colocación de las Placas de la Parrilla)

Posición A. Barra de ángulo ajustable de la parrilla hacia arriba (trancada) para cocinar en posición inclinada.



Posición B. Barra de ángulo ajustable de la parrilla hacia abajo (destrancada) para cocinar a nivel.



Como usar

Este producto es para uso doméstico únicamente.

PRIMEROS PASOS

- Elimine todo el material de embalaje y desmonte el cable de alimentación.
- Retire y conserve el material de lectura de la parrilla.
- Lave la bandeja de goteo según las instrucciones de la manual.
- Desempolve las placas de la parrilla con un paño suave o con toallas de papel.
- Seleccione el lugar donde se utilizará el aparato, entre la parte de atrás del aparato y la parte de los armarios y paredes.

COLOCACIÓN DE LAS PLACAS DE LA PARRILLA

Importante: este electrodoméstico siempre debe estar con la parrilla bien colocadas.

Precaución: Coloque todas las placas correctamente.

Placas de parrilla básicas

Sujete bien las placas superior e inferior y asegure las asas de liberación que están a cada lado.

Nota: Cuando use estas placas de parrilla, asegure la barra posterior de la parrilla para elevar la parrilla y así evitar que lo que gotee de los alimentos caiga en la posición A de la placa en la página 15).

Importante: Esta posición solo debe usarse para cocinar.

Importante: Cuando coloque las placas asegurelas sujetadas con las asas de liberación a cada lado.

Colocación de la placa para hornear

Importante: Cuando use esta placa asegurela en posición completamente horizontal (vea la página 15).

1. Cuando use la placa para hornear, asegurela en posición completamente horizontal y asegurela usando las asas de liberación a cada lado.

BANDEJA DE GOTEO

Coloque la bandeja de goteo debajo de la parrilla y asegurela con las asas de liberación.

PRECALENTAR LA PLANCHA

1. Cierra la tapa de la plancha.
2. Desenrolle el cable y enchúfelo a una toma de corriente.
3. Ponga el dial del control variable de temperatura de la parrilla para comenzar a precalentar. Consulte el manual de la PLANCHA los valores de temperatura.
4. Ajuste el temporizador en 7 a 10 minutos.

Nota: cuando ajuste el temporizador, gire siempre el dial pasando el 10 y luego gírelo hacia atrás o hacia adelante hasta el valor deseado.

5. La luz de encendido (roja) se enciende para indicar que los elementos están calentando. Cuando el aparato haya precalentado, se encenderá la luz de listo (verde).

Nota: cuando se alcance la temperatura fijada, se iluminarán tanto la luz roja de encendido como la verde de listo. Cuando el temporizador llegue al 0 (cero), se apagarán ambas luces.

ALIMENTOS A LA PARRILLA

1. Con un agarrador, abra cuidadosamente la plancha precalentada.
2. Antes del primer uso, aceite ligeramente las placas de la plancha, si lo desea.

Nota: Nunca use rociadores de cocinar sobre las superficies antiadherentes de las placas. Los químicos de los rociadores, se acumulan en las superficies y reducen la eficiencia de las placas.

3. Coloque cuidadosamente los alimentos que desea cocinar en la placa inferior de la plancha precalentada. Cierre la tapa.

Nota: No sobrecargue la placa de cocción.

4. Una vez que los alimentos estén ubicados sobre la parrilla, ajuste el temporizador al tiempo de cocción deseado.

Nota: Use los tiempos de cocción sugeridos que se encuentran en la TABLA PARA ASAR A LA PLANCHA, en la página 18.

Importante: No deje el electrodoméstico sin supervisión durante su uso.

5. Después del tiempo seleccionado, el alimento debería estar cocinado.
6. Con un agarrador, abra cuidadosamente la tapa de la plancha.
7. Retire el alimento cocinado con la espátula de plástico suministrada.

Nota: Siempre utilice utensilios de plástico, nylon o madera resistentes al calor para evitar rayar la superficie antiadherente de las planchas para asar. Nunca use pinchos, pinzas, tenedores o cuchillos de metal.

8. Cuando termine de cocinar, gire el control a la posición MIN y desconecte el aparato.

Importante: La parrilla permanece encendida (ON) hasta que uno la desconecta.

9. Deje que la bandeja de goteo se enfríe antes de retirarla de debajo de la plancha. Lave y seque la bandeja de goteo después de cada uso.

Advertencia: no retire las placas de la parrilla mientras aún esté caliente. Permita que la parrilla se enfríe completamente antes de quitarla o de cambiar las placas.

Nota: Asegúrese de que el líquido en la bandeja de goteo se haya enfriado.

CUADRO PARA ASAR A LA PLANCHA

Los siguientes valores se deben usar cuando el alimento corresponde a la capacidad completa de la plancha. El tiempo de cocción depende del grosor y del corte utilizado. Use un termómetro de alimentos para verificar que el alimento está listo. Si el alimento necesita cocinarse por más tiempo, revise periódicamente para evitar cocinarlo en exceso.

ALIMENTO	NIVEL DE COCCIÓN
CARNE	
Bistec de vacío	Media alta
Hamburguesa 113 g (4 oz)	Media alta
Pinchos de carne de res	Media alta
Bistec tipo NY (del lomo corto)	Alta
Filete de carne de res	Alta
Chuletas de cordero, lomo	Media alta
Chuletas de lomo de puerco	Alta
Tocino	Alta
Embutido	Media alta
Hot dogs	Media alta
AVES	
Pechuga de pollo	Media alta
Lomo de pavo	Media alta
PESCADO	
Bistec de pescado	Media alta
Filete de pescado	Media alta
Langostinos	Alta
Trucha	Media alta

Tenga en cuenta: Para asegurarse de que su alimento esté completamente cocinado, el Departamento de Agricultura de los Estados Unidos (United States Department of Agriculture, USDA) recomienda las siguientes pautas. Use un termómetro para carnes para comprobar si el alimento está listo insertando el termómetro para carnes en el centro del alimento que está cocinando y asegúrese de que el termómetro no toque el hueso.

ALIMENTO PARA COCINAR	TÉRMINO MEDIO	BIEN COCIDO O TOTALMENTE COCIDO	
Pechuga de pollo		170 °F	77 °C
Muslo de pollo		180 °F	82 °C
Carne de res/Cordero/Ternera	160 °F	71 °C	170 °F 77 °C
Puerco		160 °F	71 °C
Carne de res y ave cocidas recalentadas		165 °F	74 °C

COMO ASAR FRUTAS Y VERDURAS A LA PLANCHA

Los siguientes valores se deben usar como guía únicamente. Los tiempos sugeridos corresponden a la capacidad completa de la plancha. El tiempo de cocción depende del grosor del alimento. Introduzca un tenedor en el centro del alimento para comprobar si está listo. (Tenga cuidado de no tocar la placa de la plancha). Si el alimento necesita una cocción más prolongada, verifique periódicamente para evitar cocinarlo en exceso.

Nota: Es fácil sobre cocer los alimentos debido a que la parrilla cocina por ambos lados.

ALIMENTO	NIVEL	TIEMPO DE COCCIÓN	COMENTARIOS
Racimos de espárragos	Media alta	4 a 5 minutos	
Hongos	Media alta	4 a 5 minutos	en rebanadas gruesas
Rebanadas de cebolla	Alta	2 a 3 minutos	1,27 cm (½ pulgada)
Pimientos	Alta	4 a 5 minutos	cortados en aros de 1,27 cm (½ pulgada)
Rodajas de piña fresca	Media alta	2 a 3 minutos	1,27 cm (½ pulgada)
Rebanadas de papa	Alta	7 a 8 minutos	1,27 cm (½ pulgada)
Rebanadas de zucchini	Media alta	7 a 9 minutos	1,27 cm (½ pulgada)

PANES, DESAYUNO Y SÁNDWICHES

Los siguientes valores se deben usar como guía únicamente. Los tiempos sugeridos corresponden a la capacidad completa de la plancha. El tiempo de cocción depende del grosor del alimento. Si el alimento necesita una cocción más prolongada, verifique periódicamente para evitar cocinarlo en exceso.

Nota: Es fácil sobre cocer los alimentos debido a que la parrilla cocina por ambos lados.

ALIMENTO	NIVEL
PANES	
Pan de maíz	Alta
Panecillos	Alta
Galletas	Alta
DESAYUNO	
Huevos	Alta
Panqueques	Alta
SÁNDWICHES	
Queso asado a la plancha	Alta
Queso asado a la plancha con tomate, atún, jamón o tocino	Alta

CONSEJOS PARA ASAR A LA PLANCHA:

- Para impedir la pérdida de calor y generar una cocción pareja, no abra la tapa de la plancha frecuentemente durante la cocción.
- No llene la plancha en exceso; entran 2 a 6 porciones cómodamente.
- Al cocinar por primera vez un alimento específico, compruebe si está listo varios minutos antes del tiempo sugerido; si es necesario, ajuste el temporizador con el botón de control.
- Si cocina más de un trozo de alimento, intente que tengan un tamaño y grosor similares.
- Recuerde que, dado que la plancha cocina de ambos lados, el tiempo de cocción será típicamente más corto que lo esperado. Preste atención para evitar cocinar en exceso.
- Para obtener un sabor más intenso, agregue los condimentos secos antes de asar a la plancha o marine los alimentos antes de cocinarlos.

Importante: Para cocinar en esta parrilla, use solamente utensilios de madera, plástico o silicona. Se recomienda especialmente los utensilios de silicona, ya que no se descoloran ni se derriten a temperaturas altas.

Cuidado y limpieza

LIMPIEZA

Precaución: Para evitar quemaduras acómetamente antes de limpiarla.

1. Antes de limpiar, desenchufe la plancha y déjela enfriar.

Importante: La parrilla permanece encendida durante un tiempo después de apagarla.

2. Coloque una bandeja de goteo debajo de la plancha para raspar el exceso de grasa de las placas de la plancha; el escurrimiento de la grasa se recolecta en la bandeja.
3. Limpie las placas de la parrilla con un paño húmedo y repase las placas para limpiarlas con una esponja y repase las placas para limpiarlas con una esponja de toalla absorbente.
4. Vacíe la bandeja de goteo y lávela con agua y jabón y séquela con una toalla de papel.
5. Para eliminar las acumulaciones difíciles de limpiar, use un limpiador para limpiar las placas de la plancha.

Importante: No use esponjillas metálicas para limpiar ninguna parte de su plancha. Las esponjillas metálicas pueden dañar las placas de la plancha.

6. Para limpiar la tapa de la plancha, limpie la tapa con un trapo seco suave.

Importante: No sumerja la estructura de la plancha en agua.

7. Cualquier servicio técnico que requiera el uso de herramientas mencionadas, debe ser realizado por un técnico autorizado.

Precaución: Asegúrese de sujetar la tapa de la plancha para evitar que se cierre accidentalmente y evitar quemaduras.

ALMACENAMIENTO

- Siempre asegúrese de que la plancha esté apagada y desenchufada.
- Enrolle el cable en el compartimiento de almacenamiento.

PROBLEMA	CAUSA POSIBLE	SOLUCIÓN
Las terminaciones de las placas de la plancha tienen marcas de cortes.	Se han utilizado utensilios de metal.	Siempre use utensilios de plástico, nailon o madera antitérmicos para evitar rayar la superficie antiadherente de las placas de la plancha. Nunca use espetones, pinzas, tenedores ni cuchillos de metal.
Las marcas del asado a la plancha en los alimentos son muy leves.	No se precalentó la plancha completamente antes de usarla.	Siempre precaliente la plancha, por lo menos, 5 minutos antes de cocinar cualquier alimento.
Hay acumulación de comida en las placas de la plancha.	No se limpió la plancha correctamente después de usarla.	Use esponjillas de nailon y agua caliente en jabón para limpiar las placas de la plancha. No use esponjillas de lana de acero ni limpiadores abrasivos para limpiar la plancha.
El alimento está seco y quemado.	El alimento se ha cocinado en exceso.	Dado que la plancha cocina de ambos lados, los alimentos se cocinan mucho más rápidamente que en una sartén o en un asador. Use el cuadro de cocción como guía y controle el alimento cuando haya pasado el tiempo más bajo establecido en el cuadro.
La plancha no enciende.	La plancha no está enchufada.	Compruebe que el electrodoméstico esté enchufado en una toma de corriente que funcione.

NEED HELP?

For service, repair or any questions regarding your appliance, call the appropriate 800 number on cover of this book. Please **DO NOT** return the product to the place of purchase. Also, please **DO NOT** mail product back to manufacturer, nor bring it to a service center. You may also want to consult the website listed on the cover of this manual.

Two-Year Limited Warranty (Applies only in the United States and Canada)

What does it cover?

- Any defect in material or workmanship provided; however, Aplica's liability will not exceed the purchase price of product.

For how long?

- Two years after the date of original purchase.

What will we do to help you?

- Provide you with a reasonably similar replacement product that is either new or factory refurbished.

How do you get service?

- Save your receipt as proof of date of sale.
- Check our on-line service site at www.prodprotect.com/applica, or call our toll-free number, 1-800-231-9786, for general warranty service.
- If you need parts or accessories, please call 1-800-738-0245.

What does your warranty not cover?

- Damage from commercial use
- Damage from misuse, abuse or neglect
- Products that have been modified in any way
- Products used or serviced outside the country of purchase
- Glass parts and other accessory items that are packed with the unit
- Shipping and handling costs associated with the replacement of the unit
- Consequential or incidental damages (Please note, however, that some states do not allow the exclusion or limitation of consequential or incidental damages, so this limitation may not apply to you.)

How does state law relate to this warranty?

- This warranty gives you specific legal rights, and you may also have other rights that vary from state to state or province to province.

¿NECESITA AYUDA?

Para servicio, reparaciones o preguntas al número "800" que aparece en la cubierta del establecimiento de compra. No envíe el producto al centro de servicio. También puede consultar este manual.

Dos años de garantía limitada (Aplica solamente en Estados Unidos o Canadá)

¿Qué cubre la garantía?

- La garantía cubre cualquier defecto de material o mano de obra; sin embargo, Aplica se responsabiliza por ningún costo que exceda el precio de compra del producto.

¿Por cuánto tiempo es válida la garantía?

- Por dos años a partir de la fecha original de compra.

¿Qué clase de asistencia recibe el consumidor?

- El consumidor recibe un producto de reemplazo razonablemente similar que es nuevo o de fábrica refinada.

¿Cómo se obtiene el servicio necesario?

- Conserve el recibo original como comprobante de compra.
- Se puede visitar el sitio web de asistencia al cliente en www.prodprotect.com/applica, o se puede llamar al número gratuito 1-800-231-9786, para obtener información.
- Si necesita piezas o accesorios, por favor llame al 1-800-738-0245.

¿Qué aspectos no cubre esta garantía?

- Los daños al producto ocasionados por uso comercial.
- Los daños ocasionados por el mal uso, abuso o negligencia.
- Los productos que han sido alterados.
- Los productos utilizados o reparados.
- Las piezas de vidrio y demás accesorios que vienen empaquetados con el producto.
- Los gastos de tramitación y embarque.
- Los daños y perjuicios indirectos o incidentales (Por favor, tenga en cuenta que algunos estados no permiten la exclusión de daños indirectos ni incidentales, de manera que esta limitación puede no aplicarse a usted.)

¿Qué relación tiene la ley estatal con esta garantía?

- Esta garantía le otorga derechos legales específicos, y usted puede tener otros derechos que varían de una jurisdicción a otra.



2008/7-7-16E/S

Copyright © 2008 Applica Consumer Products, Inc.

Made in People's Republic of China
Printed in People's Republic of China

Fabricado en la República Popular de China
Impreso en la República Popular de China