

This Owner's Manual is provided and hosted by [Appliance Factory Parts](#).



HAMILTON BEACH 50639 Owner's Manual

[Shop genuine replacement parts for HAMILTON
BEACH 50639](#)



[Find Your HAMILTON BEACH Small Appliance Parts - Select From 252 Models](#)

----- Manual continues below -----



READ BEFORE USE
LIRE AVANT D'UTILISER
LEA ANTES DE USAR

Visit hamiltonbeach.com for
delicious recipes and to register
your product online!



Consulter hamiltonbeach.ca pour les
recettes délicieuses et pour enregistrer
votre produit!

Visite hamiltonbeach.com.mx para
recetas deliciosas y para registro
de su producto en línea.

Questions?

**Please call us – our friendly
associates are ready to help.**

USA: 1.800.851.8900

CAN: 1.800.267.2826

MEX: 01 800 71 16 100

*Le invitamos a leer cuidadosamente
este instructivo antes de usar su
aparato.*



Intended for use only with Hamilton Beach Blenders

Ham

Stay

Personal

Réceptiel individuel de

V

Engl

Fran

Espa

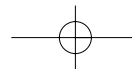

IMPORTANT SAFEGUARDS

When using your Personal Blending Jar, basic safety precautions should always be followed, including the following:

1. Read these and all Important Safeguards and instructions provided with your Blender.
2. Close supervision is necessary when any appliance is used by or near children.
3. Avoid contacting moving parts.
4. Blades are sharp; handle carefully.
5. Do not use a broken, chipped, or cracked blender jar.
6. Always operate blender with lid in place.
7. Do not use broken, cracked, or loose blades.
8. Never place cutting blades on base without jar attached.
9. Screw on jar nut firmly. Injury can result if blades accidentally become exposed.
10. If jar should turn when motor is turned off, immediately and tighten jar in threaded lid.
11. Do not blend hot foods or liquids in the jar. Steam will build up in the jars and hot liquid will be ejected when jar is opened.
12. Do not store jars with cutting assembly in place. Remove cutting assembly and wash after each use.

SAVE THESE INSTRUCTIONS!

OTHER CONSUMER SAFETY INFORMATION

This appliance accessory is intended for household use only.

Do not place the Personal Blender Jar filled with food or liquid in the freezer. The contents may freeze and may result in damage to the cutting blades, jar, blender and possibly result in personal injury.

When using this appliance accessory, the blender may draw significantly less power than the maximum rating marked on the appliance.

NOTE: This appliance is intended for use with Hamilton Beach blender types. Blender types listed below are not to be placed at the bottom of your blender.

TYPE OF BLENDING JAR PROVIDED WITH YOUR BLENDER	BLENDERS THAT WORK WITH STAY OR GO BLENDING JAR
Plastic Jar	B40, B48
Glass Jar	B29, B36, B39, B42
Either Plastic or Glass	B12, B20, B23, B26

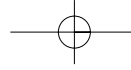

Parts and Features

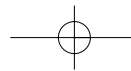
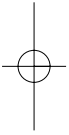
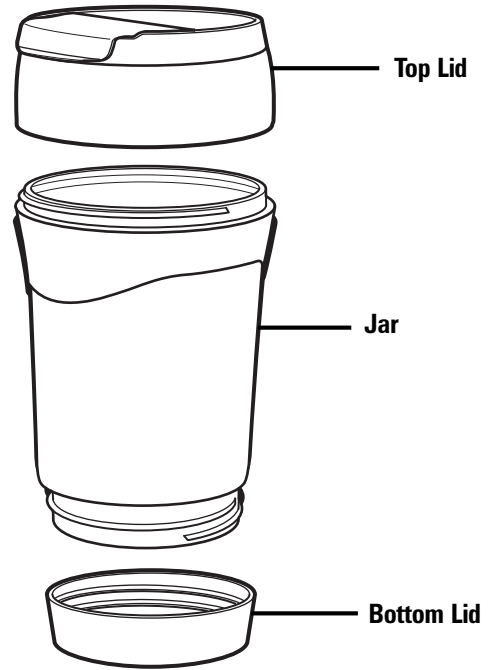

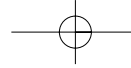

Using the Personal Blending Jar

Before First Use: Wash all parts
Dry thoroughly.

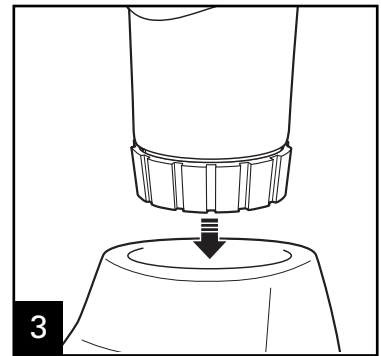
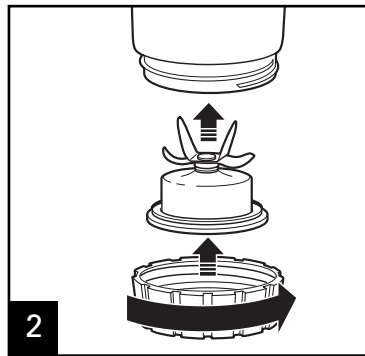
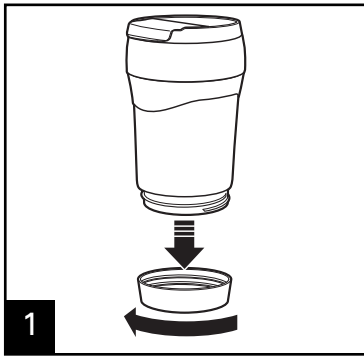

Cutting assembly may vary from what is shown above. Cutting assemblies are included with your blender and may be removed from your blender jar.

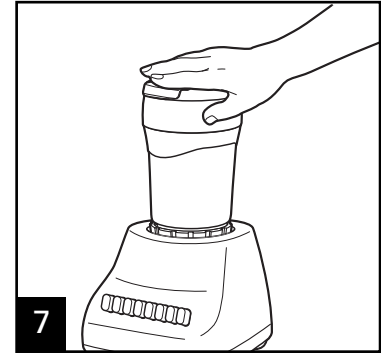
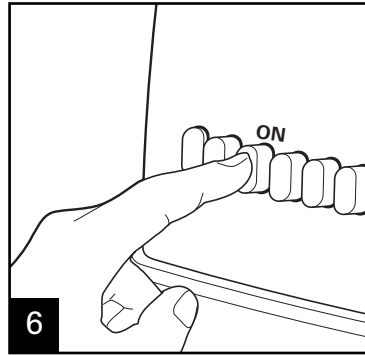
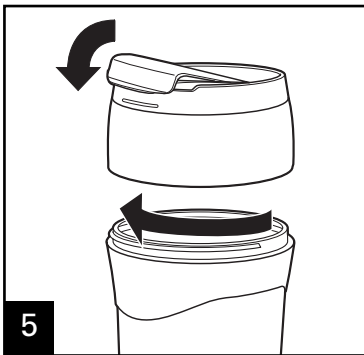

See your blender's Use and Care for operating instructions.

Hold jar in place while blending.

4

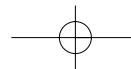

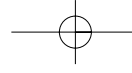

Using the Personal Blending Jar (cont.)

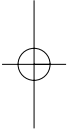
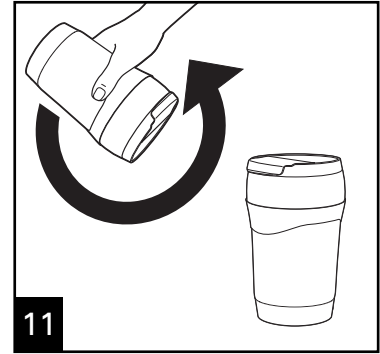
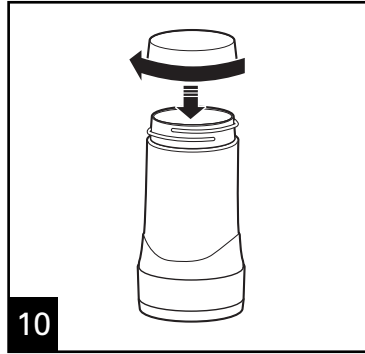
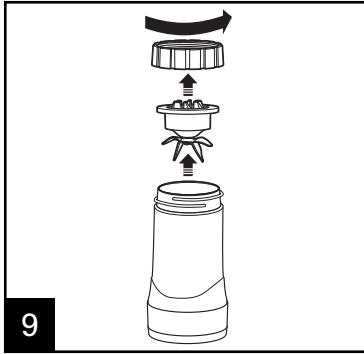

Care and Cleaning

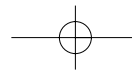

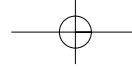

Warranty

LIMITED WARRANTY

This warranty applies to products purchased in the U.S. or Canada.

This product is warranted to be free from defects in material and workmanship for a period of one (1) year from original purchase, except as noted below. During this period, we will repair or replace this product at our option. FOREGOING WARRANTY IS IN LIEU OF ANY OTHER WARRANTY OR CONDITION, WHETHER EXPRESS OR IMPLIED, WRITTEN OR ORAL INCLUDING, WITHOUT LIMITATION, ANY STATUTORY WARRANTY OR CONDITION OF MERCHANTABILITY OR FITNESS FOR A PARTICULAR PURPOSE. ANY LIABILITY IS EXPRESSLY LIMITED TO AN AMOUNT EQUAL TO THE PRICE PAID, AND ALL CLAIMS FOR SPECIAL, INCIDENTAL AND CONSEQUENTIAL DAMAGES ARE HEREBY DISCLAIMED. There is no warranty with respect to the following, which may be supplied with this product, including without limitation: glass containers, cutter/strainers, blades, seals, gaskets, clutches, motor brushes, and/or agitators, etc. This warranty is only to the original consumer purchaser and does not cover a defect resulting from abuse, misuse, neglect or failure to clean product regularly in accordance with manufacturer's instructions, use for commercial purposes, or any use not in conformity with the printed directions. This warranty gives you specific legal rights, and you may also have other rights which vary from state to state, or province to province. Some states or provinces do not allow limitations on the amount or type of special, incidental or consequential damages, so the foregoing limitations may not apply to you.

If you have a claim under this warranty, DO NOT RETURN THE APPLIANCE TO THE STORE! Please call our Customer Service Number. (For faster service please have model, series, and type numbers ready for operator to assist you.)

CUSTOMER SERVICE NUMBERS

In the U.S. 1-800-851-8900

In Canada 1-800-267-2826

In Mexico 01-800-71-16-100

hamiltonbeach.com

KEEP THESE NUMBERS FOR FUTURE REFERENCE!

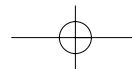

DIRECTIVES IMPORTANTES DE SÉCURITÉ

Pour utiliser votre récipient individuel du mélangeur, vous devez toujours prendre des mesures élémentaires et en particulier les mesures suivantes :

1. Bien lire les consignes suivantes, ainsi que toutes les mesures de précaution et instructions fournies avec le mélangeur.
2. Une surveillance attentive est nécessaire lorsque l'appareil est utilisé par des enfants ou près d'eux.
3. Éviter de toucher aux pièces en mouvement.
4. Les lames sont tranchantes; manipuler avec soin.
5. Ne pas utiliser un récipient de mélangeur brisé, écaillé ou fêlé.
6. Toujours faire fonctionner le mélangeur avec son couvercle fermement en place.
7. Ne pas utiliser des lames brisées, ébréchées ou desserrées.
8. Ne jamais placer les lames de coupe sur la base sans que le récipient y soit convenablement posé.
9. Visser fermement l'écrou du récipient. Les lames exposées accidentellement peuvent causer des blessures.
10. Si le récipient tourne lorsque le moteur est arrêté, arrêter immédiatement celui-ci et resserrer le récipient fileté.
11. Ne pas mélanger des aliments ou liquides chauds dans les récipients. La pression accumulée dans les récipients peut faire rejillir le liquide chaud lorsque ceux-ci sont arrêtés.
11. Ne pas ranger les récipients avec les lames de coupe. Retirer les lames de coupe et les laver après chaque utilisation.

CONSERVEZ CES INSTRUCTIONS !

AUTRES RENSEIGNEMENTS RELATIFS À LA SÉCURITÉ DU CONSOMMATEUR

Cet appareil est destiné à un usage domestique uniquement.

Ne mettez pas le récipient individuel du mélangeur au congélateur s'il est rempli de nourriture ou de liquide. Le contenu risque de geler et ainsi endommager les lames, le récipient et le mélangeur et possiblement causer des blessures corporelles.

Lorsque vous utilisez cet accessoire d'appareil, il est possible que le mélangeur nécessite moins de puissance que la valeur maximale indiquée sur l'appareil.

REMARQUE : cet appareil est destiné à être utilisé avec les récipients de mélangeur Hamilton Beach suivants. Le type de récipient est inscrit au bas de l'appareil.

TYPE DE RÉCIPIENT DU MÉLANGEUR FOURNI AVEC VOTRE MÉLANGEUR	MÉLANGEURS FOURNIS AVEC LE RÉCIPIENT DU MÉLANGEUR
Récipient en plastique	B40, B48
Récipient en verre	B29, B36, B39, B42,
Récipient en plastique ou en verre	B12, B20, B23, B30,

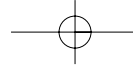

Pièces et caractéristiques

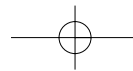
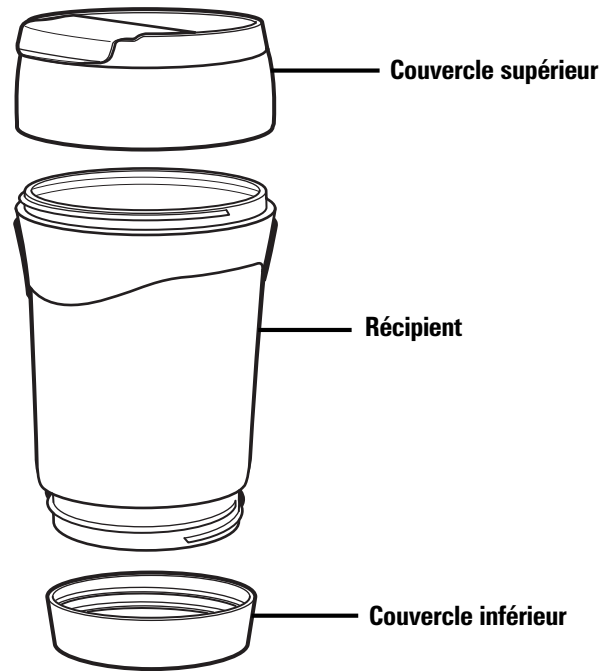

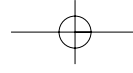

Utilisation du récipient individuel du mélangeur

Avant la première utilisation, nettoyez toutes les pièces dans l'eau chaude savonneuse. Bien sécher.

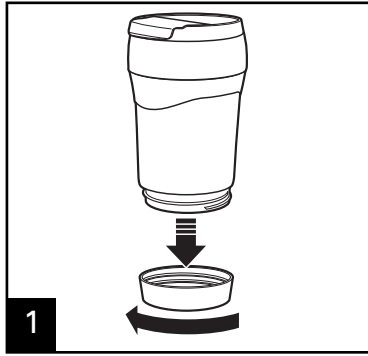

1

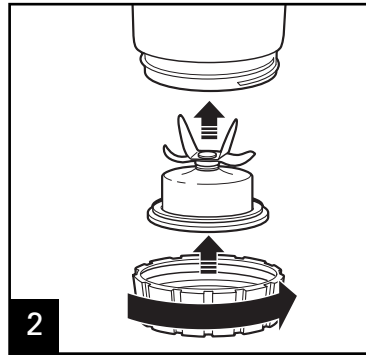

2

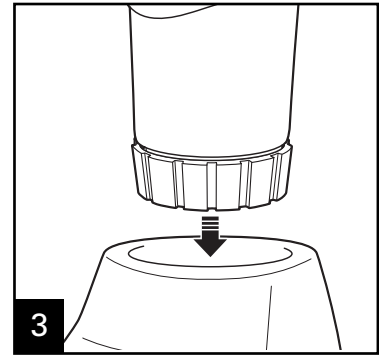

3



4

Le bloc de coupe peut différer de celui illustré ici. Le bloc de coupe est compris avec le mélangeur; il est possible qu'il ne soit pas rattaché au récipient du mélangeur.

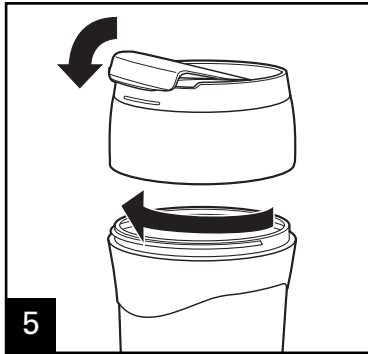

5

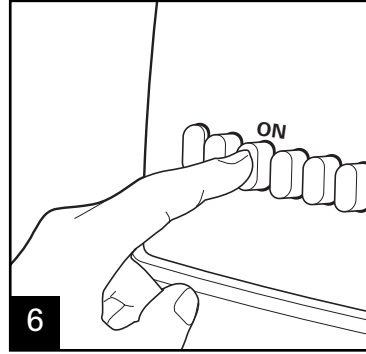

6

Consultez le mode d'emploi du mélangeur pour les instructions d'utilisation.

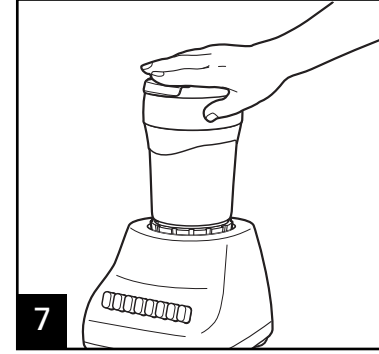

7

Tenez le récipient en place pendant le mélange.

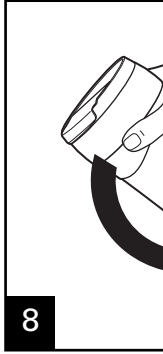

8

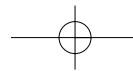

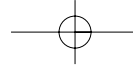

Utilisation du récipient individuel du mélangeur (suite)

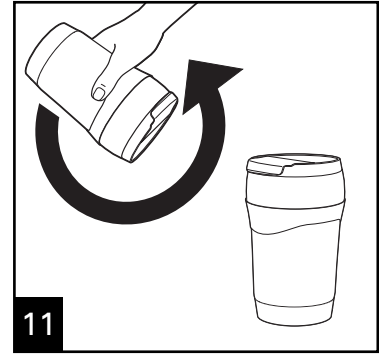
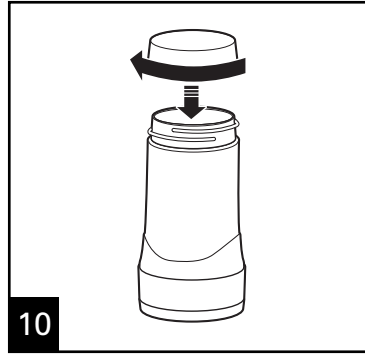
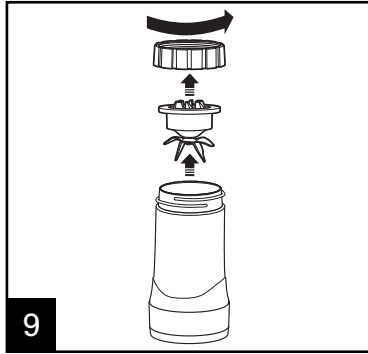

Nettoyage



10

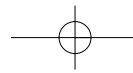

MEDIDAS IMPORTANTES DE SEGURIDAD

Cuando utilice su Vaso personal para licuar, siempre deben seguirse precauciones de seguridad básicas, incluidas las

1. Lea todas estas instrucciones importantes de seguridad suministradas con su Vaso para licuar.
2. Verifique que el voltaje de su instalación corresponda con el del producto.
3. Es necesaria la estrecha supervisión cuando el accesorio sea usado por niños o en cercanía de éstos.
4. Evite el contacto con las piezas móviles.
5. Las cuchillas tienen filo, manéjelas con cuidado.
6. Asegúrese de que la tapa esté colocada cada vez que opere el Vaso para licuar.
7. No utilice un vaso de licuadora que esté roto, rajado o cuarteado.
8. No utilice cuchillas de corte que estén rotas, rajadas o flojas.
9. Nunca coloque las cuchillas de corte de la unidad sin que el vaso esté debidamente ajustado.
10. Fije firmemente la rosca del vaso al vaso. Se lesionará si las cuchillas de corte quedan accidentalmente descubiertas mientras se encuentran en movimiento.
11. Si el vaso gira cuando el motor está encendido, detenga el vaso inmediatamente y ajuste el vaso en la rosca del vaso.
12. No mezcle líquidos o alimentos calientes en el vaso. Se acumulará presión en los vasos y el líquido puede salir en chorro al abrir.
13. No guarde los vasos con el ensamblaje de las cuchillas descubiertas. Quite el ensamblaje de las cuchillas después de cada uso.

¡GUARDE ESTAS INSTRUCCIONES!

INFORMACIÓN ADICIONAL DE SEGURIDAD

Este accesorio ha sido diseñado para su uso exclusivo en el hogar.

No coloque el Vaso personal para licuar lleno de comida o líquido en la congeladora. El contenido puede llegar a congelarse y resultar en daños a las cuchillas para cortar, vaso, licuadora y en heridas personales.

Cuando se utilice este accesorio, puede que la licuadora consuma considerablemente menos energía de la que se especifica en el producto.

NOTA: Este accesorio ha sido diseñado para su uso en las siguientes licuadoras Hamilton Beach. El tipo de licuadora se puede encontrar en la parte inferior de

TIPO DE VASO PARA LICUAR SUMINISTRADO CON SU LICUADORA	LICUADORAS QUE SE PUEDEN USAR CON EL VASO PERSONAL STAY OR GO™
Vaso de plástico	B40, B48
Vaso de vidrio	B29, B36, B39, B42, B44, B46, B47, B49, B50, B51, B52, B53, B54, B55, B56, B57, B58, B59, B60, B61, B62, B63, B64, B65, B66, B67, B68, B69, B70, B71, B72, B73, B74, B75, B76, B77, B78, B79, B80, B81, B82, B83, B84, B85, B86, B87, B88, B89, B90, B91, B92, B93, B94, B95, B96, B97, B98, B99, B100
Vaso de plástico o de vidrio	B12, B20, B23, B30, B31, B32, B33, B34, B35, B37, B38, B41, B43, B45, B47, B49, B50, B51, B52, B53, B54, B55, B56, B57, B58, B59, B60, B61, B62, B63, B64, B65, B66, B67, B68, B69, B70, B71, B72, B73, B74, B75, B76, B77, B78, B79, B80, B81, B82, B83, B84, B85, B86, B87, B88, B89, B90, B91, B92, B93, B94, B95, B96, B97, B98, B99, B100

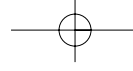

Piezas y características

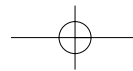
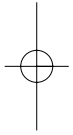
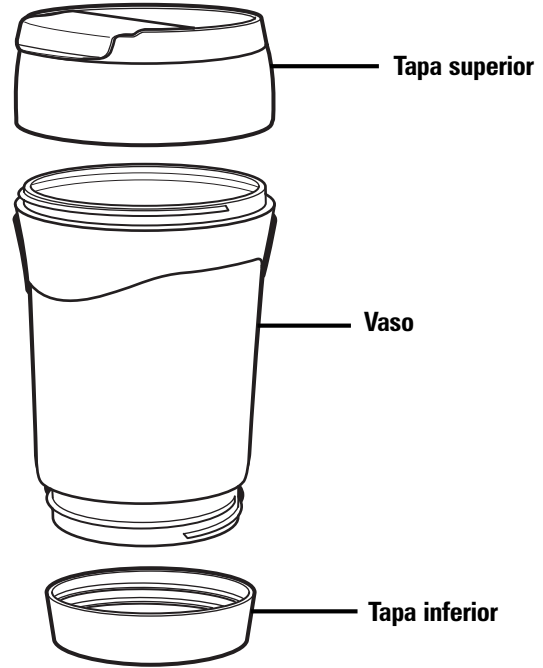

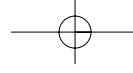

Uso del Vaso personal para licuar

Antes de usar por primera vez: Lave toda el vaso con agua jabonosa caliente. Séquelas por completo.

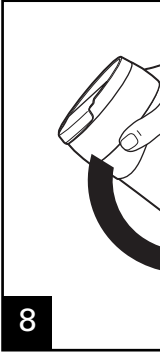
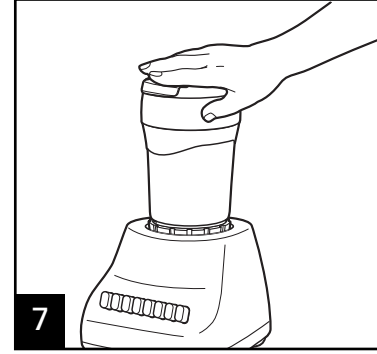
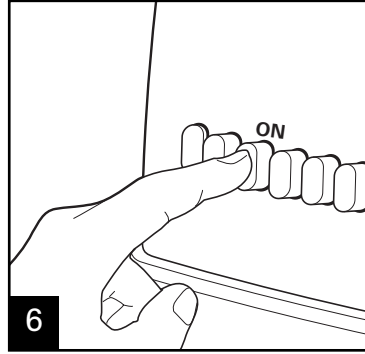
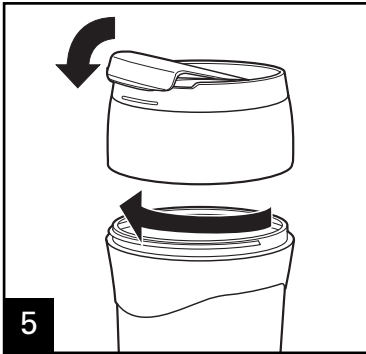
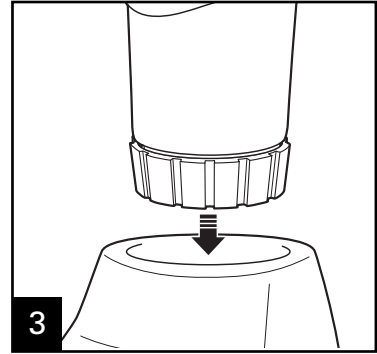
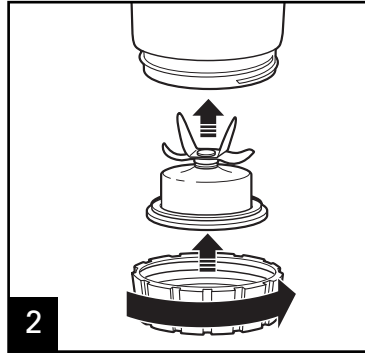
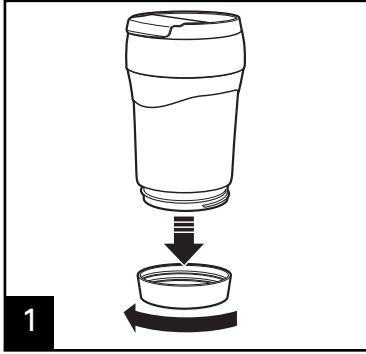

El sistema de cuchillas puede variar con respecto a la figura superior. El sistema de cuchillas viene incluido con la licuadora y se puede desmontar del vaso.

Vea el instructivo de uso y cuidado de su licuadora para instrucciones de operación.

Sostenga el vaso en su posición mientras licua.

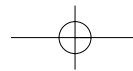

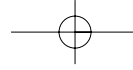

Uso del Vaso personal para licuar (cont.)

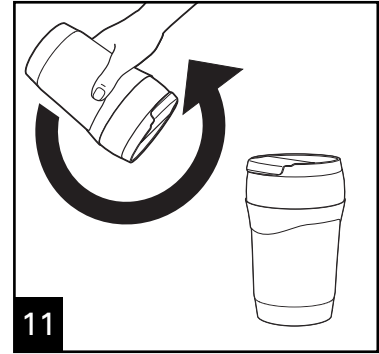
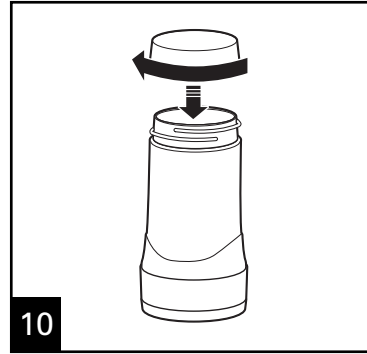
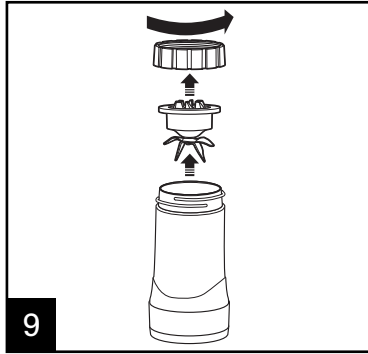

Limpieza

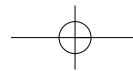

Hamilton Beach®

Grupo HB PS, S.A. de C.V.
 Monte Elbruz No. 124 Int. 601
 Col. Palmitas Polanco
 México, D.F. C.P. 11560
 01-800-71-16-100

PÓLIZA DE GARANTÍA

PRODUCTO:	MARCA:	MODELO:
-----------	--------	---------

Grupo HB PS, S.A. de C.V. cuenta con una Red de Centros de Servicio Autorizada, por favor consulte en la lista anexa el nombre y dirección de los establecimientos en la República Mexicana en donde usted podrá hacer efectiva la garantía, obtener partes, componentes, consumibles y accesorios; así como también obtener servicios para productos fuera de garantía. Para mayor información llame sin costo: **Centro de Atención al consumidor: 01 800 71 16 100**

Grupo HB PS, S.A. de C.V. le otorga a partir de la fecha de compra:
GARANTÍA DE 1 AÑO.

COBERTURA

- Esta garantía ampara, todas las piezas y componentes del producto que resulten con defecto de fabricación incluyendo la mano de obra.
- Grupo HB PS, S.A. de C.V. se obliga a reemplazar, reparar o reponer, cualquier pieza o componente defectuoso; proporcionar la mano de obra necesaria para su diagnóstico y todo lo anterior sin costo adicional para el consumidor.
- Esta garantía incluye los gastos de transportación del producto que deriven de su cumplimiento dentro de su red de servicio.

LIMITACIONES

- Esta garantía no ampara el reemplazo de piezas deterioradas por uso o por desgaste normal, como son: cuchillas, vasos, jarras, filtros, etc.
- Grupo HB PS, S.A. de C.V. no se hace responsable por los accidentes producidos a consecuencia de una instalación eléctrica defectuosa, ausencia de toma de tierra, estado, etc.

EXCEPCIONES

Esta garantía no será efectiva en los siguientes casos:

- Quando el producto se hubiese utilizado en condiciones distintas a las normales. (Uso industrial, semi-industrial o comercial.)
- Quando el producto no hubiese sido operado de acuerdo con el instructivo de uso.
- Quando el producto hubiese sido alterado o reparado por personas no autorizadas por Grupo HB PS, S.A. de C.V. el fabricante nacional, importador o comercializador respectivo.

El consumidor puede solicitar que se haga efectiva la garantía ante la propia casa comercial donde adquirió su producto, siempre y cuando Grupo HB PS, S.A. de C.V. no ofrezca un servicio.

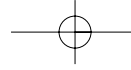

PROCEDIMIENTO PARA HACER EFECTIVA LA GARANTÍA

- Para hacer efectiva la garantía no deben exigirse mayores requisitos que la presentación del producto y la póliza correspondiente, debidamente sellada por el establecimiento.
- Para hacer efectiva la garantía, lleve su aparato al Centro de Servicio Autorizado más cercano a su domicilio (consulte la lista anexa).
- Si no existe Centro de Servicio Autorizado en su localidad llame a nuestro Centro de Atención al Consumidor para recibir instrucciones de como hacer efectiva su garantía.
- El tiempo de reparación, en ningún caso será mayor de 30 días naturales contados a partir de la fecha de recepción del producto en nuestros Centros de Servicio Autorizados.
- En caso de que el producto haya sido reparado o sometido a mantenimiento y el mismo presente deficiencias imputables al autor de la reparación o del mantenimiento, el tiempo de reparación, en ningún caso será mayor de treinta días naturales, se estará a dicho plazo.
- El tiempo que duren las reparaciones efectuadas al amparo de la garantía no es computable dentro del plazo de la misma. Cuando el bien haya sido reparado se iniciará el tiempo de garantía de las piezas repuestas y continuará con relación al resto. En el caso de reposición del bien deberá renovarse el plazo de la garantía.

DÍA__ MES__ AÑO__		<p>Si desea hacer comentarios o sugerencias con respecto a nuestro servicio o tiene alguna queja derivada de alguno de nuestros Centros de Servicio Autorizados, por favor dirigirse a:</p> <p>GERENCIA INTERNACIONAL DE SERVICIO 01 800 71 16 100 Email: mexico.service@hamiltonbeach.com.mx</p>
-------------------	--	---

RED DE CENTROS DE SERVICIO AUTORIZADA GRUPO HB PS, S.A. DE C.V.

Distrito Federal

ELECTRODOMÉSTICOS
Av. Plutarco Elias Cailles No. 1499
Zacahuitzco MEXICO 09490 D.F.
Tel: 01 55 5235 2323 • Fax: 01 55 5243 1397

CASA GARCIA
Av. Patriotismo No. 875-B
Mixcoac MEXICO 03910 D.F.
Tel: 01 55 5563 8723 • Fax: 01 55 5615 1856

Nuevo Leon

FERNANDO SEPULVEDA REFACCIONES
Ruperto Martínez No. 238 Ote.
Centro MONTERREY, 64000 N.L.
Tel: 01 81 8343 6700 • Fax: 01 81 8344 0486

Jalisco

SERVICIOS DE MANTENIMIENTO CASTILLO
Garibaldi No. 1450
Ladrón de Guevara
GUADALAJARA 44660 Jal.
Tel: 01 33 3825 3480 • Fax: 01 33 3826 1914

Chihuahua

DISTRIBUIDORA TURMIX
Av. Paseo Triunfo de la Rep. No. 5289 Local 2 A.
Int. Hipermart
Alamos de San Lorenzo
CD. JUAREZ 32340 Chih.
Tel: 01 656 617 8030 • Fax: 01 656 617 8030

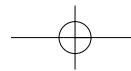

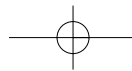
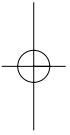
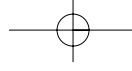

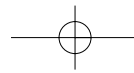
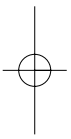
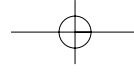

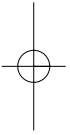
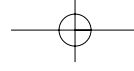

840168601

