

# HAMILTON BEACH 40911 Owner's Manual

[Shop genuine replacement parts for HAMILTON BEACH 40911](#)



[Find Your HAMILTON BEACH Small Appliance Parts - Select From 252 Models](#)

----- Manual continues below -----

**Hamilton Beach.**

*Iced Tea Maker*

*Théière pour thé glacé*

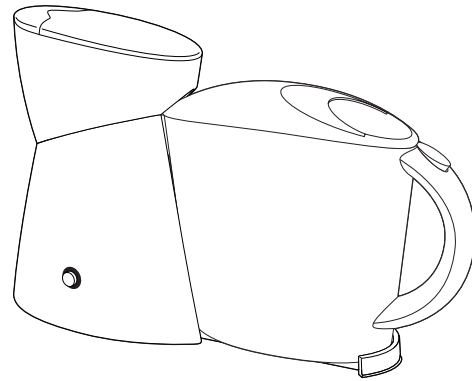

English ..... 2  
USA: 1-800-851-8900  
Français ..... 8  
Canada : 1-800-267-2826

840108100

## IMPORTANT SAFEGUARDS

1. Read all instructions.
2. Do not touch hot surfaces. Use handles or knobs. Care must be taken, as burns can occur from touching hot parts or from spilled, hot liquid.
3. To protect against electric shock, do not place cord, plug or tea maker in water or other liquid.
4. Close supervision is necessary when any appliance is used by or near children.
5. Unplug from outlet when either the tea maker is not in use and before cleaning. Allow to cool before putting on or taking off parts and before cleaning the appliance.
6. Tea maker must be operated on a flat surface away from the edge of counter to prevent accidental tipping.
7. Do not operate any appliance with a damaged cord or plug, or after the appliance malfunctions or is dropped or damaged in any manner. Call our toll-free customer assistance number for information on examination, repair, or adjustment.
8. The use of an accessory not evaluated for use with this appliance may cause injuries.
9. Do not use outdoors.
10. Do not let cord hang over edge of table or counter or touch hot surfaces, including stove.
11. The pitcher is designed for use with this tea maker. It must never be used on a range top or in a microwave oven.
12. Do not use a cracked pitcher or one with a loose or weakened handle.
13. Do not clean pitcher with cleansers, steel wool pads, or other abrasive cleaners.
14. Be certain pitcher lid is securely in place during brew cycle and when pouring tea. Do not use force when placing lid on pitcher.
15. Do not place tea maker on or near a hot gas or electric burner or in a heated oven.
16. To disconnect tea maker, remove plug from wall outlet.
17. Warning: To reduce the risk of fire or electric shock, do not remove the bottom cover. No user serviceable parts are inside. Repair should be done by authorized service personnel only.

18. Do not use appliance for other than intended use.

## SAVE THESE INSTRUCTIONS

### Consumer Safety Information

#### This appliance is intended for household use only.

This appliance is equipped with a polarized plug. The plug has one blade wider than the other. The plug will fit into a standard outlet only one way. This is a safety feature intended to reduce the risk of electrical shock. If you are unable to insert the plug, try reversing the plug. If the plug still does not fit, contact a qualified electrician to replace the outlet. Do not attempt to defeat the safety purpose of the polarized plug by modifying the plug in any way.

The length of the cord used on this appliance should be reduced to reduce the hazards of becoming tangled in, or tripped over by, the cord. If a longer cord is necessary an approved extension cord should be used. The electrical rating of the extension cord should be equal to or greater than the rating of the tea maker. Care should be taken to arrange the extension cord so that it will not be pulled on by a person or tripped over.

To avoid an electrical circuit overload, do not use this appliance on the same circuit with other high-wattage appliances.

**Warning:** To reduce the risk of injury from hot surfaces, do not touch the tea maker until water is in the brew tower and the pitcher is in place.

To stop the brew cycle, unplug the tea maker.

Avoid contact with brew tower spout and pitcher. The spout and pitcher become hot and steamy during and after the brew cycle.

Do not operate the tea maker unless the lid is properly placed on the pitcher and the pitcher is properly placed in the brew tower.

Do not move the tea maker during or immediately after the brew cycle as steam may escape. Wait until the tea maker is cool before moving.

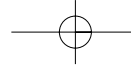

## Parts and Features

1. Cover
2. Brew Tower
3. On Button with Light
4. Brew Tray
5. Brew Tower Spout
6. Pitcher Lid
7. Brew Basket with Brew Strength Selector
8. Pitcher
9. Max Fill Ice
10. Max Fill Water
11. Mesh Filter

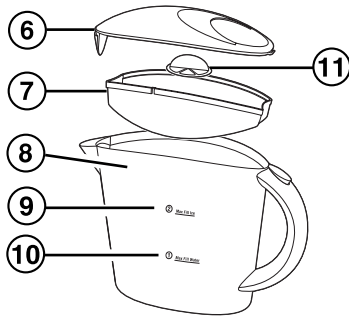
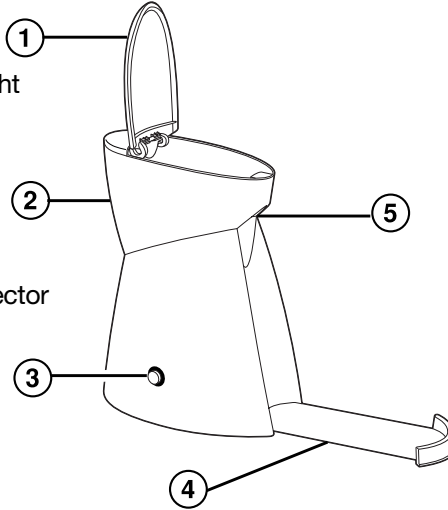

**Brew Basket with Brew Strength Selector**

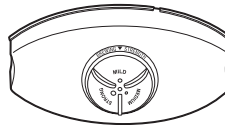

4

## Using Your Tea Maker

1. Before first use, wash all parts as instructed.
  2. To make tea, fill the brew tower with one quart of water to the Max Fill Line. Do not use hot water. Place the brew basket inside the reservoir and on the pitcher. Add 6 to 10 regular tea bags or 2 to 4 tablespoons of loose tea. This unit operates with one quart of water or less water. Fill the pitcher with ice to the Max Fill Ice line.
  3. Fill the pitcher with ice to the Max Fill Ice line.
  4. Adjust the desired brew strength on the brew basket. Make sure the mesh filter is in the brew basket.
  5. Place tea bags or loose tea in the brew basket. Place the tea so that it is between the mesh filter and the pouring spout of the pitcher when the brew basket is in position.
 

**NOTE:** To make one quart of iced tea use 6 to 10 regular tea bags or 2 to 4 tablespoons of loose tea.
  6. Place lid on pitcher. Pull out the brew tray and place pitcher onto the tray as shown.
  7. Plug in the tea maker. Press the On button to brew tea. The On light will glow.
  8. After brewing is complete, the iced tea maker will shut off automatically and the On light will go off.
  9. Let all tea drain completely from brew basket before removing pitcher. Remove pitcher to serve and unplug unit.
- CAUTION:** After each use, allow the brewer to cool for at least two minutes before using again.

5

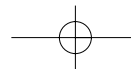

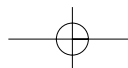

## Cleaning

1. Wash lid, mesh filter, brew basket and pitcher in hot, soapy water. Rinse then dry. Do not place in automatic dishwasher.
2. To clean the outside simply wipe with a damp cloth.
3. If you make tea daily, clean with vinegar monthly to prevent hard water mineral deposits. Pour 2 cups of white vinegar into the reservoir.
4. Assemble pitcher with brew basket, mesh filter and lid. Place pitcher on brew tray.
5. Plug in tea maker and press the On button. When the brew cycle is completed discard the vinegar from the pitcher. Wash pitcher, mesh filter, brew basket and lid.
6. Repeat process with cold water.

## Customer Service

If you have a question about your tea maker, call our toll-free customer service number. Before calling, please note the model, type, and series numbers and fill in that information below. These numbers can be found on the back of your tea maker. This information will help us answer your question much more quickly.

**MODEL:** \_\_\_\_\_ **TYPE:** \_\_\_\_\_ **SERIES:** \_\_\_\_\_

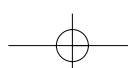

### LIMITED WARRANTY

This product is warranted to be free from defects in material and workmanship for a limited period of two (2) years for Hamilton Beach Portfolio products. This warranty is void for Hamilton Beach products from the date of original purchase. During this period, we will repair or replace this product, at our option. THE FOREGOING WARRANTY IS IN LIEU OF ANY OTHER WARRANTY, EXPRESS OR IMPLIED, WRITTEN OR ORAL INCLUDING ANY WARRANTY OF MERCHANTABILITY OR FITNESS FOR A PARTICULAR PURPOSE. THIS WARRANTY IS EXPRESSLY LIMITED TO AN AMOUNT EQUAL TO THE PURCHASE PRICE. ALL CLAIMS FOR SPECIAL, INCIDENTAL AND CONSEQUENTIAL DAMAGES ARE HEREBY EXCLUDED. There is no warranty with respect to accessories not supplied with this product: glass parts, glass containers, cutlery, and agitators. This warranty extends only to the original consumer. It does not cover a defect resulting from abuse, misuse, neglect, use for purposes other than any use not in conformity with the printed directions. This warranty does not affect your legal rights, and you may also have other legal rights which vary from province to province. Some states or provinces do not allow the exclusion or limitation of warranties or special, incidental or consequential damages, and this warranty may not apply to you.

If you have a claim under this warranty, DO NOT RETURN THE PRODUCT TO THE STORE! Please call our CUSTOMER SERVICE NUMBER. (See back of product for model, series, and type numbers ready for operator to use.)

### CUSTOMER SERVICE NUMBER

In the U.S. 1-800-851-8888  
In Canada 1-800-267-2672

**Web site address: [www.hamiltonbeach.com](http://www.hamiltonbeach.com)**  
**KEEP THESE NUMBERS FOR FUTURE USE**

## PRÉCAUTIONS IMPORTANTES

1. Lire toutes les instructions.
2. Ne pas toucher des surfaces chaudes. Utiliser les poignées ou les boutons. Vous devez être très prudent car vous pourriez vous brûler en touchant des pièces chaudes ou en renversant un liquide chaud.
3. Afin de vous prémunir contre les chocs électriques, ne pas plonger le cordon d'alimentation, la fiche ou la théière dans l'eau ou tout autre liquide.
4. Surveiller attentivement les enfants lorsque ceux-ci utilisent l'appareil ou se trouvent à proximité de celui-ci.
5. Débrancher l'appareil de la prise de courant lorsque vous n'utilisez pas la théière ou avant de la nettoyer. Débrancher et laisser refroidir avant d'enlever ou de remettre des pièces en place ou de nettoyer l'appareil.
6. Lorsque l'appareil est en marche, il doit toujours se trouver sur une surface plate et loin du bord du comptoir pour éviter tout contact accidentel qui pourrait le renverser.
7. Ne pas faire fonctionner un appareil avec un cordon ou une fiche endommagé(e), ou lorsque l'appareil ne fonctionne pas bien, est tombé ou a été endommagé d'une manière quelconque. Composer notre numéro sans frais d'assistance à la clientèle pour des renseignements concernant l'examen, la réparation ou le réglage.
8. L'utilisation de tout accessoire non testé pour utilisation avec cet appareil peut causer des blessures.
9. Ne pas utiliser à l'extérieur.
10. Ne pas laisser le cordon pendre au bord d'une table ou d'un comptoir ou entrer en contact avec une surface chaude, y compris la cuisinière.
11. Le récipient est conçu pour être utilisé avec cette théière. Il ne doit jamais être utilisé sur une table de cuisson de cuisinière ou dans un four à micro-ondes.
12. Ne pas utiliser un récipient fissuré ou dont la poignée est mal serrée ou fragilisée.
13. Ne pas nettoyer le récipient avec des produits nettoyants, des tampons à récurer en acier ou d'autres nettoyants abrasifs.

14. S'assurer que le couvercle du récipient est fermé pendant le cycle d'infusion et lorsqu'on verse le liquide pour placer le couvercle sur le récipient.
15. Ne pas placer la théière sur ou près d'un brûleur à gaz chaud ou dans un four chauffé.
16. Pour débrancher la théière, retirer la fiche de la prise murale.
17. Avertissement : Afin de diminuer le risque de choc électrique, ne pas enlever le couvercle du récipient si vous ne trouvez aucune pièce réparable. Toute réparation doit être effectuée que par un technicien autorisé.
18. N'utiliser cet appareil qu'aux fins auxquelles il est conçu.

## CONSERVEZ C INSTRUCTION

### Renseignements de sécurité aux consommateurs

#### Cet appareil est conçu uniquement pour l'usage domestique.

Cet appareil est muni d'une fiche polarisée. Ce type de fiche a une lame plus large que l'autre. La fiche pourra être insérée dans une prise électrique dans un sens seulement. Il s'agit d'une mesure de sécurité visant à réduire le risque de choc électrique. Si la fiche ne peut pas être insérée dans la prise, ne forcez pas la fiche. Si cela ne fonctionne toujours pas, contactez un électricien qualifié pour qu'il remplace la prise défectueuse. Ne tentez pas de contourner l'objectif de sécurité de la fiche par quelque manière que ce soit.

La longueur du cordon utilisé avec cet appareil est conçue pour réduire les risques d'emmêlement ou de chute du cordon plus long. Si l'on a besoin d'un cordon plus long, utiliser une rallonge approuvée. Le calibre de la rallonge doit être égal ou supérieur au calibre de la théière.

## Renseignements de sécurité aux consommateurs (suite)

La rallonge doit être installée avec précaution pour éviter qu'elle ne tombe sur le comptoir ou la table où des enfants peuvent tirer dessus ou trébucher accidentellement.

Pour éviter une surcharge du circuit électrique, ne pas utiliser un autre appareil à haute tension sur le même circuit que la théière.

**Avertissement :** Pour réduire le risque de brûlure due à la vapeur chaude, ne pas brancher la théière jusqu'à ce que l'eau soit dans la tour d'infusion et que le récipient soit en place.

Pour mettre fin au cycle d'infusion, débrancher la théière.

Éviter le contact avec le bec de la tour d'infusion et la zone du couvercle du récipient; ils se réchauffent et se remplissent de vapeur pendant et après le cycle d'infusion.

Ne faire fonctionner la théière que si le couvercle est bien fixé au récipient et si le récipient est correctement placé sur le plateau contre la tour d'infusion.

Ne pas déplacer la théière pendant ou immédiatement après le cycle d'infusion car la vapeur pourrait s'échapper. Attendre que la théière refroidisse avant de la déplacer.

## Pièces et caractéristiq

1. Couvercle
2. Tour d'infusion
3. Bouton On (marche)  
avec témoin lumineux
4. Plateau
5. Bec verseur de la tour  
d'infusion
6. Couvercle du  
récipient
7. Panier à infusion avec  
sélecteur de degré  
d'infusion
8. Récipient
9. Glace – remplissage  
maximum
10. Eau – remplissage maximum
11. Filtre à tamis

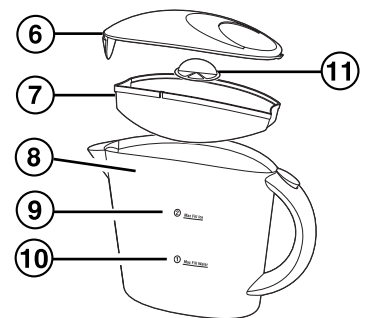

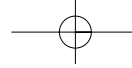

## Utilisation de la théière

1. Avant la première utilisation, laver toutes les pièces tel qu'indiqué à la section « Nettoyage ».
2. Pour faire du thé, remplir la tour d'infusion d'un litre d'eau froide jusqu'au repère de remplissage maximum. Ne pas utiliser d'eau chaude. Ce niveau est indiqué à l'intérieur du réservoir et sur le récipient. Ne pas utiliser une autre quantité d'eau. Cet appareil fonctionne avec un litre d'eau.
3. Remplir le récipient de glace jusqu'au repère de remplissage maximum.
4. Régler le degré d'infusion désiré au bas du panier à infusion. S'assurer que le filtre à tamis est bien en place dans le panier à infusion.
5. Mettre du thé en feuilles ou en sachets dans le panier à infusion. Faire en sorte que le thé soit entre le filtre à tamis et le bec verseur du récipient lorsque le panier à infusion est en place.
 

**REMARQUE :** Pour faire un litre de thé glacé, utiliser 6 à 10 sachets de thé ordinaires ou 2 à 4 cuillérées à table de thé en feuilles.
6. Mettre le couvercle sur le récipient. Tirer le plateau et mettre le récipient dessus tel qu'illustré.
7. Brancher la théière. Appuyer sur le bouton On (marche) pour faire infuser le thé. Le témoin lumineux s'allumera.

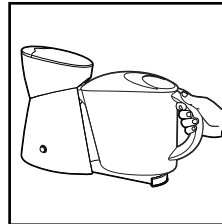
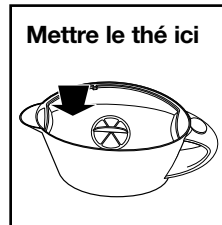

12

8. Une fois que l'infusion est terminée, la théière glacée s'éteindra automatiquement et le témoin lumineux s'éteindra.
9. Laisser tout le thé se vider complètement avant d'enlever le récipient. Retirer le récipient pour servir et débrancher l'appareil.

**MISE EN GARDE :** Après chaque utilisation, laisser la théière refroidir pendant au moins deux heures avant de réutiliser l'appareil.

## Nettoyage

1. Nettoyer le couvercle, le filtre à tamis, le panier à infusion et le récipient à l'eau chaude savonneuse. Ne pas mettre dans un lave-vaisselle au-dessus de 100°C.
2. Pour nettoyer l'extérieur, essuyer simplement avec un chiffon humide.
3. Si vous faites du thé tous les jours, faire une solution de vinaigre tous les mois pour empêcher l'accumulation de minéraux d'eau dure. Verser 2 tasses de vinaigre dans le réservoir.
4. Assembler le récipient et le panier à infusion, le filtre à tamis et le couvercle. Mettre le récipient sur le plateau.
5. Brancher la théière et appuyer sur le bouton On (marche). Une fois que le cycle d'infusion est terminé, appuyer sur le bouton Off (arrêt). Verser le vinaigre du récipient. Laver le récipient, le panier à infusion et le couvercle.
6. Répéter le processus avec de l'eau froide.

13

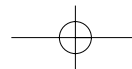

## Service à la clientèle

Si vous avez une question à propos de votre théière, composez notre numéro sans frais d'assistance à la clientèle. Avant d'appeler, veuillez noter les numéros de modèle, de type et de série et inscrire ces informations ci-dessous. Ces numéros se trouvent au dos de votre théière. Ces renseignements nous aideront à répondre à vos questions beaucoup plus rapidement.

**MODÈLE :** \_\_\_\_\_ **TYPE :** \_\_\_\_\_ **SÉRIE :** \_\_\_\_\_

### GARANTIE LIMITÉE

Ce produit est garanti exempt de vices de matériau et de fabrication pendant une période de deux (2) ans pour les produits Hamilton Beach et de un (1) an pour les produits Hamilton Beach à partir de la date d'achat, sauf exception, excepté ce qui est noté ci-dessous. Au cours de cette période, nous remplacerons ce produit sans frais, à notre discrétion. LA GARANTIE NE REMPLACE TOUTE AUTRE GARANTIE EXPRESSE OU IMPLICITE, Y COMPRIS TOUTE GARANTIE DE QUALITÉ MARCHANDE, CONFORMITÉ À UNE FIN PARTICULIÈRE. TOUTE RESPONSABILITÉ EST EXPRESSÉMENT LIMITÉE À UN MONTANT ÉGAL AU PRIS D'ACHAT. TOUTES LES RÉCLAMATIONS POUR DOMMAGES SPÉCIFIÉS SONT PAR LES PRÉSENTES EXCLUES. La garantie ne s'applique pas aux accessoires suivants qui pourraient être vendus avec ce produit : pièces de rechange, verre, couteau/tamis, lames et/ou agitateurs. Cette garantie ne couvre pas l'acheteur d'origine et ne couvre pas un vice causé par l'absence de diligence, l'usage à des fins commerciales ou tout autre mode d'emploi. Cette garantie vous confère des droits juridiques qui peuvent varier d'une province à une autre. Certains États ou provinces ont des limitations sur les garanties implicites ou les dommages spécifiés de sorte que les limitations ci-dessus ne s'appliquent peut-être pas dans votre province.

Si vous désirez procéder à une réclamation en vertu de cette garantie, RETOURNEZ PAS L'APPAREIL AU MAGASIN! Veuillez téléphoner à notre SERVICE À LA CLIENTÈLE. (Pour un service plus rapide, veuillez noter les numéros de série et de modèle et de type de votre appareil et communiquer avec un représentant.)

### NUMÉROS DU SERVICE À LA CLIENTÈLE

Aux États-Unis 1-800-851-1234

Au Canada 1-800-267-2672

Adresse du site Web : [www.hamiltonbeach.com](http://www.hamiltonbeach.com)

**CONSERVEZ CES NUMÉROS POUR RÉFÉRENCE**

HAMILTON BEACH PROCTOR-SILEX, INC.

263 Yadkin Road  
Southern Pines, NC 28387

PROCTOR-SILEX CANADA, INC.

Picton, Ontario K0K 2T0

840108100

[www.hamiltonbeach.com](http://www.hamiltonbeach.com)

12/02