

Shark®

*Hand Vacuum With Motorized Brush
Aspiradora de Mano con Escobilla Motorizada*

**OWNER'S MANUAL
MANUAL DEL PROPIETARIO**

Model/Modelo: V15Z

120V., 60Hz., 6.67 Amps



USA: **EURO-PRO Operating LLC**
94 Main Mill Street, Door 16
Plattsburgh, NY 12901

Canada: **EURO-PRO Operating LLC**
4400 Bois Franc
St. Laurent, QC H4S 1A7

Tel.: 1 (800) 798-7398
www.sharkvac.com

EURO-PRO X

Copyright © EURO-PRO Operating LLC 2007

IMPORTANT SAFETY INSTRUCTIONS

When using your **SHARK Hand Vacuum with Motorized Brush**, basic safety precautions should always be observed, including the following:

1. Read all instructions before using your **SHARK** hand vacuum.
2. Use the system only for its intended use.
3. To protect against a risk of electric shock, do not immerse any part of the system in water or other liquids.
4. Never yank cord to disconnect from outlet; instead, grasp plug and pull to disconnect.
5. **Do not** allow cord to touch hot surfaces.
6. **Do not** run appliance over cord.
7. **Do not** operate the system with a damaged cord or plug, or if the appliance or any other part of the system has been dropped or damaged. To avoid the risk of electric shock, do not disassemble or attempt to repair the hand vacuum. Return the system to **EURO-PRO Operating LLC** (see warranty) for examination and repair. Incorrect re-assembly or repair can cause a risk of electrical shock or injury to persons when the hand vacuum is used.
8. Close supervision is necessary for any appliance being used by or near children. Do not leave the system unattended while connected.
9. Keep hair, loose clothing, fingers and all parts of body away from opening and moving parts.
10. **Do not** use to pick up flammable or combustible liquids such as gasoline or use in areas where they may be present.
11. **Do not** pick up anything that is burning or smoking such as cigarettes, matches or hot ashes.
12. Use extra care when cleaning on stairs.
13. **Do not** use the hand vacuum without the dust cup filter in place.
14. This appliance is intended only for household use. Follow all user instructions in this manual.

To reduce the risk of fire, electric shock, or injury:

- **Do not** leave the hand vacuum plugged in when unattended. Unplug the electrical cord when not in use and before servicing.
- **Do not** allow the unit to be used as a toy. Close attention is necessary when used by or near children, pets or plants.
- Use only as described in this manual. Use only manufacturer's recommended accessories.
- **Do not** pull cord, use cord as a handle, close a door on cord, or pull cord around sharp edges or corners. Keep cord away from heated surfaces.
- Use **only** extension cords UL-rated or cUL at 15 amperes. Extension cords rated for less amperage may overheat. Care should be taken to arrange the cord so that the cord cannot be pulled or tripped over.
- Turn off all controls as applicable before unplugging from electrical outlet.
- **Do not** unplug by pulling on cord. To unplug, grasp the plug, not the cord.
- **Do not** handle plug or hand vacuum with wet hands or operate without shoes.
- **Do not** put any objects into openings. Do not use with any opening blocked. Keep free of dust, lint, hair and anything else that may reduce air flow.
- Store your appliance indoors in a cool, dry area.
- Keep your work area well lit.
- **Do not** immerse the hand vacuum into water or other liquids.
- Keep end of hose and other openings away from your face and body.
- Use only on dry surfaces.
- Using improper voltage may result in damage to the motor and possible injury to the user. Correct voltage is listed on rating label.

SAVE THESE INSTRUCTIONS For Household Use Only

WARNING: To reduce the risk of electric shock, this appliance has a polarized plug (one blade is wider than the other). This plug will fit in a polarized outlet only one way. If the plug does not fit fully in the outlet, reverse the plug. If it still does not fit, contact a qualified electrician to install the proper outlet. Do not modify the plug in any way.

Modelo V15Z



GARANTIA LIMITADA DE UN (1) AÑO

EURO-PRO Operating LLC garantiza este producto contra defectos de materiales y mano de obra por un término de un (1) año a partir de la fecha de compra original, siempre que sea utilizado para uso doméstico normal, sujeto a las siguientes condiciones, exclusiones y excepciones.

Si su artefacto no funciona correctamente al utilizarlo bajo condiciones domésticas normales dentro del período de garantía, devuelva el artefacto completo y los accesorios, pagando el envío, a:

En los EE.UU.: **EURO-PRO Operating LLC**, 94 Main Mill Street, Door 16, Plattsburgh, NY 12901
En Canadá: **EURO-PRO Operating LLC**, 4400 Bois Franc, St. Laurent, QC, H4S 1A7

Si **EURO-PRO** determina que el artefacto presenta un defecto de materiales o mano de obra, lo reparará o reemplazará sin cargo. El envío debe incluir un comprobante de la fecha de compra y \$ 9,95 para cubrir los gastos de envío. *

Los insumos tales como, sin limitación, filtros, cepillos y partes eléctricas que normalmente necesitan ser reemplazados son explícitamente excluidos de la garantía.

La responsabilidad de **EURO-PRO Operating LLC** se limita únicamente al costo de reparación o reemplazo de la unidad, a nuestro criterio. Esta garantía no cubre el desgaste normal de las partes y no cubre ninguna unidad que haya sido alterada o utilizada con fines comerciales. Esta garantía limitada no cubre daños ocasionados por uso inadecuado, abuso, negligencia o daños causados por embalaje inapropiado o maltrato durante el transporte. Esta garantía no cubre daños o defectos causados o resultantes durante el transporte para su reparación o alteraciones del producto o cualquiera de sus partes, realizadas por una persona no autorizada por **EURO-PRO Operating LLC**.

Esta garantía es válida para el comprador original del producto y excluye cualquier otra garantía legal y/o convencional. La responsabilidad de **EURO-PRO Operating LLC**, de existir, se limita a las obligaciones específicas asumidas expresamente bajo los términos de esta garantía limitada. Bajo ninguna circunstancia **EURO-PRO Operating LLC** será responsable por daños incidentales o indirectos de ninguna clase. Algunos estados no permiten la exclusión o limitación de daños consiguientes o incidentales, por lo tanto lo anterior puede no ser válido para usted.

Esta garantía le otorga derechos legales específicos, y usted puede también tener otros derechos los que varían de estado a estado o de provincia a provincia.

***Importante: Embale el producto cuidadosamente para evitar daños durante el transporte. Asegúrese de incluir un comprobante de la fecha de compra y de colocarle una etiqueta al producto con su nombre, dirección completa y número de teléfono, una nota proporcionando información de la compra, número de modelo y una descripción del problema. Le recomendamos asegurar el paquete (puesto que la garantía no cubre daños de envío). Escriba en el exterior del paquete "ATTENTION CUSTOMER SERVICE". Nosotros nos esforzamos constantemente en mejorar nuestros productos, por lo tanto las especificaciones aquí indicadas pueden cambiar sin previo aviso.**



TARJETA DE REGISTRO DEL CLIENTE SÓLO PARA CONSUMIDORES CANADIENSES

Complete y envíe la tarjeta de registro del producto dentro de los diez (10) días posteriores a la compra. El registro nos permitirá contactarnos con usted en caso de existir alguna notificación de seguridad con respecto al producto. Retornando esta tarjeta usted reconoce haber leído y entendido las instrucciones de uso y advertencias incluidas en estas instrucciones. ENVIAR A: **EURO-PRO Operating LLC**, 4400 BOIS FRANC, ST. LAURENT, QUEBEC, H4S 1A7

Modelo V15Z
Modelo del Artefacto _____

Fecha de compra _____ Nombre del Negocio _____

Nombre del Usuario _____

Dirección _____ Ciudad _____ Provincia _____ Código Postal _____

PARA ORDENAR FILTROS DE REPUESTO

PARA ENCARGAR INSUMOS DE REPUESTO

para el Modelo V15Z

Llame al: 1 (800) 798-7398
de Lunes a Viernes de 8:30 AM hasta 5:00 PM
Eastern Standard Time

o
visite nuestro sitio de Internet: www.sharkvac.com

PARA SOPORTE TÉCNICO

para el Modelo V15z

Llame al: 1 (800) 798-7398
de Lunes a Viernes de 8:30 AM hasta 5:00 PM
Eastern Standard Time

NOTA: Los filtros HEPA para el contenedor de polvo son lavables, sin embargo se recomienda cambiarlos cada seis (6) meses para mantener el rendimiento máximo de la aspiradora.

IMPORTANTE:

Asegurarse que el filtro HEPA esté completamente seco antes de reinstalarlo en la aspiradora de mano.

GETTING TO KNOW YOUR HAND VACUUM

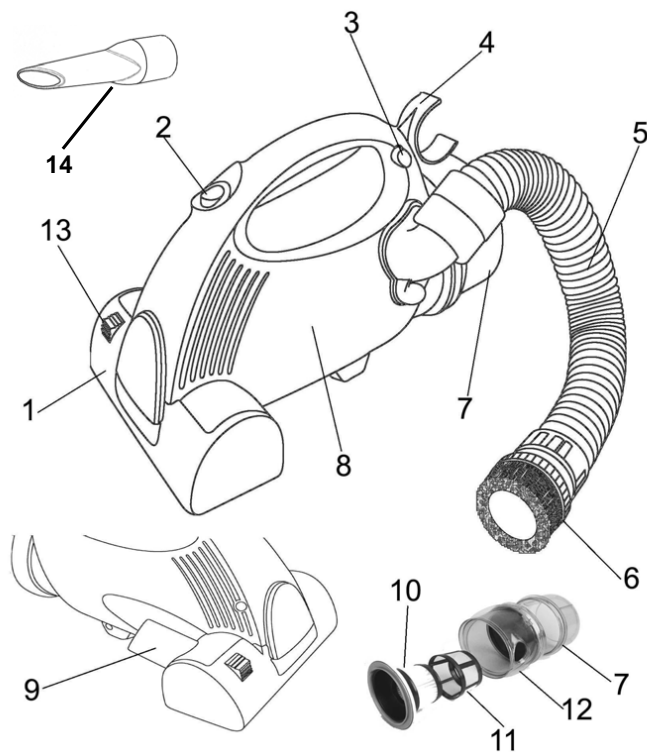

- | | |
|----------------------------|-------------------------------|
| 1. Brush Safety Cover | 8. Main Unit |
| 2. On/Off Switch | 9. Brush Chamber Exhaust Port |
| 3. Dust Cup Release Button | 10. Hepa Filter |
| 4. Hose Clip | 11. Debris Screen |
| 5. Flexible Hose | 12. Filter Chamber |
| 6. Dusting Brush | 13. Cover Release Button |
| 7. Dust Cup | 14. Crevice Tool |

Technical Specifications

Voltage: 120V., 60Hz.

Power: 6.67 Amps, 800 Watts

*Illustrations may differ from actual product

PRECAUTIONARY MEASURES

IMPORTANT: If the suction opening of the hose is **BLOCKED**, switch off the vacuum cleaner and remove the blocking substance before you start the unit again.

1. **Do not** operate the vacuum cleaner too close to heaters or radiators.



2. Before inserting the power plug into the wall outlet, make sure that your hands are dry.

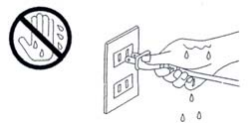

3. Before you start vacuuming, make sure to remove large or sharp objects that might damage the HEPA Filter.

4. When pulling out the power plug from the wall outlet, pull the plug not the power cord.



5. **Do not** pick up anything that is burning or smoking such as cigarettes, matches or hot ashes.

6. **Do not** use without HEPA filter in place.

7. **Do not** bend, trample or pull the hose by force. Do not operate with a damaged hose.

8. When vacuuming fine dust particles such as gyproc dust, flour or any other fine dust, empty the dust cup and "TAPCLEAN™" the dust cup filter frequently to avoid over heating the motor.

GUÍA DE DIAGNÓSTICO Y SOLUCIÓN DE PROBLEMAS

PROBLEMA	CAUSA POSIBLE	SOLUCIÓN POSIBLE
LA ASPIRADORA NO ARRANCA	<ol style="list-style-type: none"> 1. El cordón no está bien enchufado en el tomacorriente. 2. El tomacorriente de la pared no tiene electricidad. 3. Necesita servicio. 4. El termostato está activado. 	<ol style="list-style-type: none"> 1. Enchufar bien la unidad. 2. Revisar el fusible o interruptor de circuito y reinicializarlos o cambiarlos. 3. Llamar al 1 (800) 798-7398. 4. Apagar la unidad y desenchufarla del tomacorriente.
LA ASPIRADORA NO SUCCIONA O TIENE POCA FUERZA	<ol style="list-style-type: none"> 1. El contenedor de polvo está lleno. 2. La unidad está obstruida. 3. El filtro HEPA necesita limpiarse o cambiarse. 	<ol style="list-style-type: none"> 1. Permitir que la unidad se enfríe y volverla a encender. Vaciar el contenedor de polvo. (Ver la Pag. 14) 2. Apagar la unidad y desenchufarla del tomacorriente. Sacar el filtro HEPA del contenedor de polvo, revisar si tiene objetos que lo obstruyan y eliminarlos. 3. Limpiar o cambiar el filtro HEPA del contenedor de polvo. (Ver la Pag. 14)
ESCAPA POLVO DE LA ASPIRADORA	<ol style="list-style-type: none"> 1. El contenedor de polvo está lleno. 2. El filtro HEPA del contenedor de polvo está mal instalado. 3. El filtro HEPA del contenedor de polvo está perforado. 	<ol style="list-style-type: none"> 1. Vaciar el contenedor de polvo. 2. Revisar las instrucciones para el filtro HEPA del contenedor de polvo. (Ver la Pag. 14) 3. Reemplazar el filtro HEPA del contenedor de polvo (Ver la Pag. 14)
LA MANGUERA O LAS ESCOBILLAS NO ASPIRAN	<ol style="list-style-type: none"> 1. Manguera obstruida. 2. El contenedor de polvo está lleno. 	<ol style="list-style-type: none"> 1. Sacar la manguera y/o las escobillas y eliminar las obstrucciones que tengan. 2. Vaciar el contenedor de polvo.

INSTRUCCIONES PARA OPERAR

Limpieza y Cambio del Filtro HEPA del Contenedor de Polvo

- Sacudir vigorosamente el filtro HEPA contra una superficie dura hasta que deje de salir polvo de los pliegues. (Fig. 11)
- Sacudir la canastilla de malla hasta que deje de salir polvo, o enjuagarla bajo el chorro de agua del grifo. (Fig. 12) Recuerde que la malla debe estar completamente seca antes de reinstalarse en la aspiradora.
- Colocar la canastilla de malla en el filtro HEPA y reinstalar todo el conjunto en la aspiradora. (No se muestra)



Fig. 11

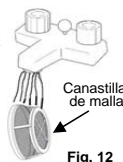
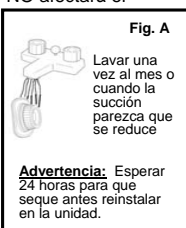

Fig. 12

NOTA: El material plegado del filtro HEPA se decolorará con el tiempo. Esto es NORMAL y NO afectará el

rendimiento del filtro. Si el filtro HEPA se limpia apropiadamente sacudiéndolo e después de cada uso de la aspiradora, y la fuerza de succión no se restituye al 100%; sugerimos limpiarlo sacudiéndolo vigorosamente hasta que deje de salir polvo, luego enjuagarlo bajo el chorro de agua del grifo y dejarlo secar por 24 horas antes de reinstalarlo en la aspiradora. (Fig. A) **Esto debe hacerse una vez al mes o cuando parezca que la fuerza de succión ha disminuido.**



Advertencia: Esperar 24 horas para que seque antes reinstalar en la unidad.

CUIDADO: El orificio de succión debe estar libre de obstrucciones todo el tiempo, de lo contrario el motor se recalentará y se dañará.

20

Termostato del Motor

IMPORTANTE: Esta unidad está equipada con un termostato de protección del motor. Si la aspiradora se sobrecalienta por cualquier motivo, el termostato la apagará automáticamente. Si esto sucede:

- Presione el interruptor "On/Off" a la posición de "Off".
- Desconecte el cable del tomacorriente.
- Verifique la fuente del sobrecalentamiento. (Por ejemplo manguera o filtro tapados).
- Si encuentra la manguera o el filtro tapados, destape la manguera y reemplace el filtro.
- Espere 45 minutos antes de usar nuevamente la aspiradora.
- Una vez que la unidad se haya enfriado, enchúfela y presione el botón de encendido. La aspiradora deberá encenderse nuevamente.
- Si la aspiradora todavía no funciona, llame al servicio al cliente al 1 (800) 798-7398.

Termostato del Motor

Importante: Este motor está equipado con un termostato protector para que apague la unidad automáticamente si el motor se recalienta por cualquier motivo. Si esto ocurrese:

- Presione el botón interruptor una vez.
- Desenchufe la unidad del tomacorriente.
- Inspeccione la causa del problema del recalentamiento (p. ej.: una obstrucción de la manguera o los filtros).
- Si se encuentra que la manguera o los filtros están obstruidos, elimine la obstrucción de la manguera y cambie los filtros.
- Espere por lo menos 45 minutos a que la unidad se enfríe antes de volverla a usar.
- Después que se enfríe por 45 minutos, enchufe la unidad y presione el botón interruptor. La aspiradora debe volver a arrancar.
- Si la aspiradora no arrancase, comunicarse al 1 (800) 798-7398.

15

OPERATING INSTRUCTIONS

WARNING: Always unplug from electrical outlet before opening the dust cup (container).

Note: HEPA dust cup filter must be used when operating the hand vacuum.

Using The Unit As A Hand Vacuum

- Insert the dusting brush/hose connector into the brush chamber exhaust port. Lock the flexible hose in place by clipping the hose into the hose holder. (Fig. 1)

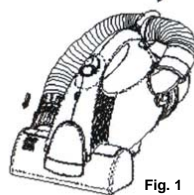

Fig. 1

Cleaning With the Hose

To use the hand vacuum with only the hose and the dusting brush or crevice tool:

- Rotate the brush cover by pushing on the brush cover release button until it clicks in place. (Fig. 2)
- Remove the flexible hose from the brush chamber exhaust port and take the hose out from the hose holder. (Fig. 3)

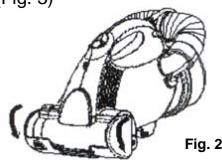

Fig. 2

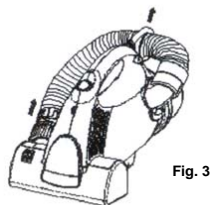

Fig. 3

- To use the flexible hose with the dusting brush, hold the hose in one hand and with the other, pull out the dusting brush and turn counter clockwise to lock in place. (Fig. 4)

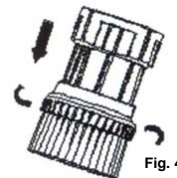

Fig. 4

- To use the flexible hose with the crevice tool, make sure that the brush is in the storage position and insert the crevice tool into the opening of the hose. (Fig. 5)

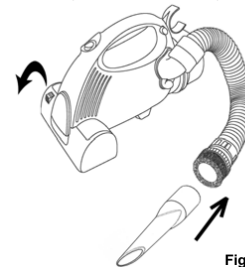

Fig. 5

CAUTION: The Hand Vacuum is a very powerful unit. Make sure that you hold it firmly, otherwise it can slip out of your hand and could cause injury.

4

OPERATING INSTRUCTIONS

Cleaning & Changing the HEPA

Dust Cup Filter

WARNING: Always unplug the unit from electrical outlet before opening the Dust Cup (container).

IMPORTANT: Do NOT use the HEPA filter cartridge without the debris screen in place.

WARNING: After each Use - Always remove the Filter Debris Screen from the HEPA Dust Cup Filter, then vigorously "TapClean" HEPA Filter until no more dust can be removed.

IMPORTANT, Please Note : The "TapClean" HEPA Dust Cup Filter & Debris Screen will stop most of the tiniest dust particles and airborne allergens from re-entering the air you breathe. Because of this incredible filtration performance, the HEPA Dust Cup Filter will quickly accumulate, inside the white filter folds, many fine dust particles that are difficult to see but which will eventually block or reduce your suction power - if not cleaned properly. Clean the HEPA Filter and Debris Screen after each use as described in this section.

1. To remove the dust cup (container), hold the unit in the upright position to prevent the dust from falling out of the dust cup. (Fig. 6)



Fig. 6

2. To open the Dust Cup (container), push button and remove the Dust Cup (container). (Fig. 7)

Dust cup release button

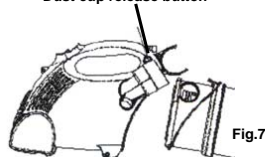

Fig.7

3. Rotate the lower dust cup counter clockwise to separate it from the filter chamber. Empty and clean the dust cup. (Fig. 8)

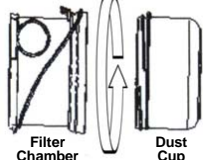

Fig.8

4. Remove the HEPA Filter from the filter chamber. (Fig. 9)

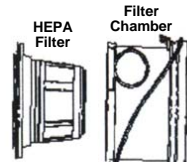

Fig. 9

5. Separate the debris screen from the HEPA filter cartridge by grasping the debris screen with one hand and the filter frame with the other and pull apart. (Fig. 10)

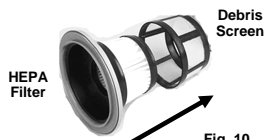

Fig. 10

5

INSTRUCCIONES PARA OPERAR

Limpieza y Cambio del Filtro HEPA del Contenedor de Polvo

ADVERTENCIA: Siempre desenchufar la unidad del tomacorriente antes de abrir el contenedor de polvo.

IMPORTANTE: NO usar el cartucho de filtro HEPA sin la malla en posición.

ADVERTENCIA: Después de cada uso, siempre sacar la malla del filtro HEPA y sacudir el filtro HEPA vigorosamente hasta que deje de salir polvo.

IMPORTANTE, Por favor tomar nota: El filtro HEPA "Tap Clean" para polvo y la malla filtrante detendrán la mayoría de las partículas más finas de polvo y alérgenos transportados por el aire evitando que regresen al aire que usted respira. De hecho, retiene el 90.97% de partículas pequeñas hasta de 0.3 micrones, ¡Muchas veces más finas que un cabello humano!!! Debido a esta increíble capacidad filtrante, los pliegues blancos del filtro HEPA se obturarán rápidamente con muchas partículas finas de polvo que son difíciles de ver y que, si no se limpian adecuadamente, reducirán la capacidad de succión. Si esto sucede, las turbo escobillas girarán más lentamente y/o el motor se recalentará y el termostato apagará la unidad. Si esto sucediese, desenchufe la unidad y permita que se enfríe. Limpie el filtro HEPA y la malla en la forma que se describe en esta hoja, luego reconecte la unidad y continúe aspirando.

1. Para sacar el polvo del contenedor, sostener la aspiradora parada en posición vertical para evitar que el polvo se caiga del contenedor. (Fig. 6)



Fig. 6

2. Para abrir el contenedor de polvo, presionar el botón del seguro y sacar el contenedor. (Fig. 7)



Fig.7

3. Girar la sección inferior del contenedor en el contra sentido del reloj para separarla de la cámara del filtro. Vaciar el polvo del contenedor y limpiarlo. (Fig. 8)



Fig.8

4. Sacar el filtro HEPA de la cámara del filtro. (Fig. 9)



Fig. 9

5. Separar la malla del cartucho del filtro HEPA agarrando la malla con una mano y el marco del filtro con la otra, y tirar de ellos. (Fig. 10)



Fig. 10

14

INSTRUCCIONES PARA OPERAR

ADVERTENCIA: Siempre desenchufar del tomacorriente antes de abrir el compartimiento del colector de polvo.

Nota: Siempre que se opere la aspiradora debe tener instalado el filtro HEPA.

Uso como Aspiradora de Mano

1. Insertar el conector de la manguera para escobilla de polvo en la salida de la cámara de la escobilla motorizada. Asegurar la manguera en el soporte para manguera. (Fig. 1)

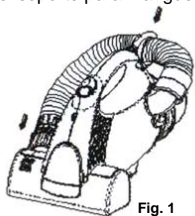

Fig. 1

Aspirado con Manguera

Para usar la aspiradora sólo con manguera y la escobilla para polvo o la boquilla para rendijas:

1. Girar la tapa de la cámara de la escobilla motorizada presionando el botón de seguro hasta que enganche en posición.
2. Sacar la manguera flexible de la salida de la cámara de la escobilla y desenganchar la manguera de su soporte. (Fig. 3)

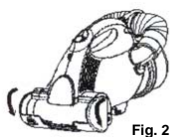

Fig. 2

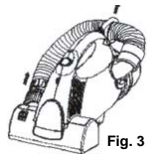

Fig. 3

3. Para usar la manguera flexible con la escobilla para polvo, sostener la manguera en una mano y con la otra mano tirar de la escobilla para polvo girándola en el contra sentido del reloj hasta que salga y enganche en posición. (Fig. 4)



Fig. 4

4. Para usar la manguera flexible con la boquilla para rendijas, cerciorarse que la manguera esté en posición de guardada e insertar la boquilla para rendijas, en la boca de la manguera. (Fig. 5)

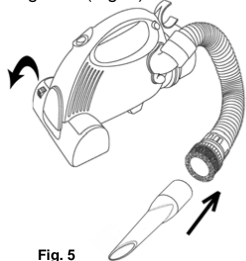

Fig. 5

CUIDADO: La aspiradora de mano es muy potente. Asegurarse de sostenerla firmemente, de lo contrario podría escaparse de la mano y causar lesiones.

OPERATING INSTRUCTIONS

6. Vigorously "TapClean" the HEPA Dust Cup Filter on a hard surface until no more dust is observed falling out from between the pleats of the filter. (Fig. 11)



Fig. 11

7. "TapClean" the Debris Screen or rinse under a faucet until clean. (Fig. 12) Remember that the Debris Screen must be completely dry before reinstalling in the vacuum.

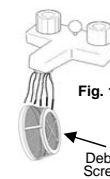

Fig. 12

8. Replace the Debris Screen on the HEPA Dust Cup Filter and reinstall filter assembly in the vacuum. (not shown)

PLEASE NOTE: The white pleated filter material in the HEPA Dust Cup Filter will discolor over time -This is NORMAL and will NOT affect the performance of the filter. If the HEPA Dust Cup Filter is properly "TapCleaned" after each use and suction does not return to 100%, then we suggest that the HEPA filter be "TapCleaned" vigorously until no more dust can be removed, then rinsed under the faucet and allowed to dry for 24 hours before refitting into the vacuum. (Fig. A) **This should be done once a month or when suction appears reduced.**

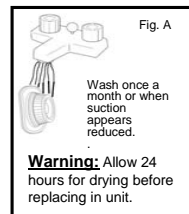

Fig. A

Wash once a month or when suction appears reduced.

Warning: Allow 24 hours for drying before replacing in unit.

CAUTION: The suction hole must be open and free of any obstructions at all times. Otherwise, the motor will overheat and could become damaged.

Motor Thermostat

IMPORTANT: This unit is equipped with a motor protective thermostat. If for some reason the vacuum cleaner should overheat, the thermostat will automatically turn the unit off. Should this occur:

- Push the On/Off button once.
- Disconnect the plug from the power source.
- Check the source of overheating problem. (i.e. clogged hose or filter)
- If clogged hose or filter is found, unclog the hose and replace the filters.
- Wait at least 45 minutes before attempting to reuse the vacuum.
- After unit has cooled down for 45 minutes, plug in the cleaner and push the On/Off button. The vacuum should start again.
- If the vacuum still does not start, contact customer service at 1 (800) 798-7398.

Motor Thermostat

IMPORTANT: This unit is equipped with a motor protective thermostat. If for some reason the vacuum cleaner should overheat, the thermostat will automatically turn the unit off. Should this occur:

- Push the On/Off button once.
- Disconnect the plug from the power source.
- Check the source of overheating problem. (i.e. clogged hose or filter)
- If clogged hose or filter is found, unclog the hose and replace the filters.
- Wait at least 45 minutes before attempting to reuse the vacuum.
- After unit has cooled down for 45 minutes, plug in the cleaner and push the On/Off button. The vacuum should start again.
- If the vacuum still does not start, contact customer service at 1 (800) 798-7398.

TROUBLE SHOOTING GUIDE

PROBLEM	POSSIBLE REASON	POSSIBLE SOLUTION
HAND VACUUM WILL NOT OPERATE	<ol style="list-style-type: none"> 1. Power cord not firmly plugged into outlet. 2. No power in wall outlet. 3. Needs servicing. 4. Thermostat has tripped. 	<ol style="list-style-type: none"> 1. Plug unit in firmly. 2. Check fuse or breaker. Replace fuse/reset breaker. Call 1 (800) 798-7398. 3. Turn the unit off and unplug from outlet.
HAND VACUUM WILL NOT PICK-UP OR SUCTION POWER IS WEAK	<ol style="list-style-type: none"> 1. Dust cup is full. 2. Unit clogged. 3. HEPA Dust Cup Filter needs cleaning or replacing. 	<ol style="list-style-type: none"> 1. Allow unit to cool down, then Restart. Empty dust cup – (see page 5). 2. Turn unit off and unplug from wall outlet. Remove HEPA Dust Cup Filter and check for object(s) in air duct and remove. 3. Clean or replace HEPA Dust Cup Filter. (see page 5)
DUST ESCAPING FROM HAND VACUUM	<ol style="list-style-type: none"> 1. Dust cup is full. 2. HEPA Dust Cup Filter is not installed correctly. 3. There is a puncture/hole in HEPA Dust Cup Filter. 	<ol style="list-style-type: none"> 1. Empty dust cup. 2. Review HEPA Dust Cup Filter instructions. (see page 5) 3. Replace HEPA dust cup filter. (see page 5)
HAND VACUUM HOSE OR BRUSHES WILL NOT PICK-UP	<ol style="list-style-type: none"> 1. Hose clogged. 2. Dust cup is full. 	<ol style="list-style-type: none"> 1. Remove hose and/or brushes. Remove obstruction from hose. 2. Empty and clean dust cup.

MEDIDAS DE PRECAUCIÓN

IMPORTANTE: Si la manguera de succión está **OBSTRUIDA**, apagar la aspiradora, eliminar los materiales que la obstruyen y volver a encender la unidad.

1. **No** operar la aspiradora demasiado cerca de calentadores o radiadores.
4. Al desconectar del tomacorriente, tirar del enchufe, no del cordón.

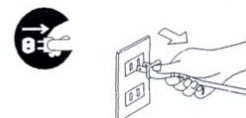

2. Antes de enchufar en el tomacorriente de la pared, asegurarse de tener las manos secas.

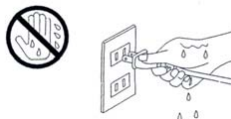

5. **No** recoger materiales ardientes o humeantes como cigarrillos, fósforos, cerillos o cenizas calientes.

6. **No** usar sin el filtro HEPA en posición.

7. **No** doblar, enredar ni jalar la manguera con fuerza. **No** operar la aspiradora si la manguera está dañada.

3. Antes de comenzar a aspirar, cerciorarse de recoger cualquier objeto grande, cortante o punzante que pueda dañar el filtro HEPA.

8. Cuando se aspiren partículas de polvo como de yeso, harina o cualquier otro polvo fino, vaciar el contenedor de polvo y limpiarlo frecuentemente sacudiéndolo para evitar que el motor se recaliente.

FAMILIARIZACIÓN CON SU ASPIRADORA

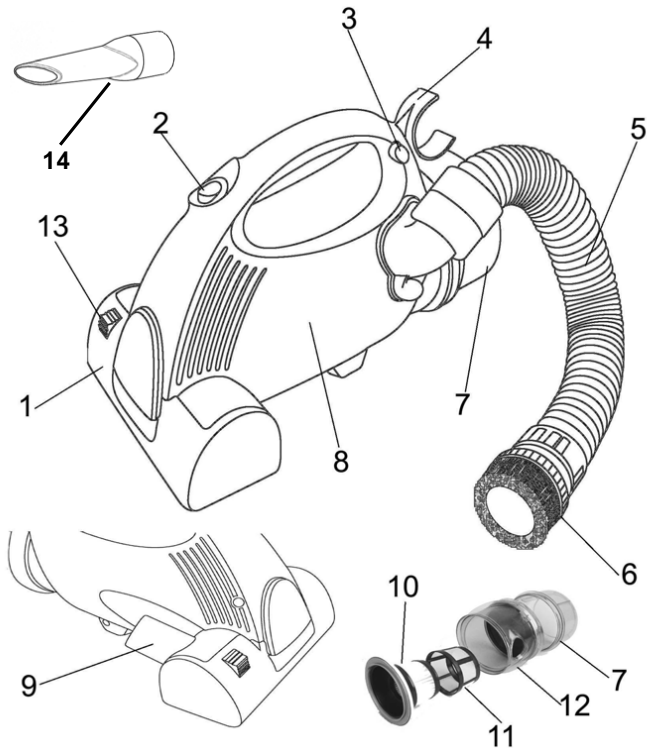

- | | |
|--|--|
| 1. Cubierta de seguridad de la escobilla | 8. Unidad principal |
| 2. Interruptor | 9. Escape de la cámara de la escobilla |
| 3. Seguro del contenedor de polvo | 10. Filtro Hepa |
| 4. Sujetador para la manguera | 11. Malla del filtro |
| 5. Manguera Flexible | 12. Cámara para el filtro |
| 6. Escobilla para polvo | 13. Botón de seguro de la tapa |
| 7. Contenedor de polvo | 14. Boquilla para rendijas |

Especificaciones Técnicas

Voltaje: 120V, CA, 60Hz.
Potencia: 6,67 Amps., 800 Wats

Nota: El dibujo puede no ser igual al producto real.

ORDERING REPLACEMENT DUST CUP FILTERS

FOR REPLACEMENT FILTER INFORMATION for Model V15Z

Call: 1 (800) 798-7398
Monday to Friday 8:30 A.M. - 5:00 P.M. Eastern Standard Time
Or visit our website:
www.sharkvac.com

For Technical Support for Model V15Z

Call: 1 (800) 798-7398
Monday to Friday 8:30 A.M. - 5:00 P.M. Eastern Standard Time

Please Note:

The HEPA Dust Cup Filter is washable. It should, however, be replaced every six (6) months to ensure peak performance of your vacuum.

Important:

Make sure that **HEPA** filter is completely dry before re-installing back in the hand vacuum.

Model V15Z



ONE (1) YEAR LIMITED WARRANTY

EURO-PRO Operating LLC warrants this product to be free from defects in material and workmanship for a period of one (1) year from the date of the original purchase, when utilized for normal household use, subject to the following conditions, exclusions and exceptions.

If your appliance fails to operate properly while in use under normal household conditions within the warranty period, return the complete appliance and accessories, freight prepaid to

In US: **EURO-PRO Operating LLC**, 94 Main Mill Street, Door 16, Plattsburgh, NY 12901
In Canada: **EURO-PRO Operating LLC**, 4400 Bois Franc, St. Laurent, QC, H4S 1A7

If the appliance is found by **EURO-PRO** to be defective in material or workmanship, **EURO-PRO** will repair or replace it free of charge. Proof of purchase date and \$ 9.95 to cover the cost of return shipping and handling must be included. *

Non-durable parts including, without limitation, dust cup filters, filters, brushes and electrical parts which normally require replacement are specifically excluded from warranty.

The liability of **EURO-PRO Operating LLCs** limited solely to the cost of the repair or replacement of the unit at our option. This warranty does not cover normal wear of parts and does not apply to any unit that has been tampered with or used for commercial purposes. This limited warranty does not cover damage caused by misuse, abuse, negligent handling or damage due to faulty packaging or mishandling in transit. This warranty does not cover damage or defects caused by or resulting from damages from shipping or repairs, service or alterations to the product or any of its parts, which have been performed by a repair person not authorized by **EURO-PRO Operating LLC**.

This warranty is extended to the original purchaser of the unit and excludes all other legal and/or conventional warranties. The responsibility of **EURO-PRO Operating LLC** if any, is limited to the specific obligations expressly assumed by it under the terms of the limited warranty. **In no event is EURO-PRO Operating LLC** liable for incidental or consequential damages of any nature whatsoever. Some states do not permit the exclusion or limitation of incidental or consequential damages, so the above may not apply to you.

This warranty gives you specific legal rights, and you may also have other rights which vary from state to state or province to province.

***Important: Carefully pack item to avoid damage in shipping. Be sure to include proof of purchase date and to attach tag to item before packing with your name, complete address and phone number with a note giving purchase information, model number and what you believe is the problem with item. We recommend you insure the package (as damage in shipping is not covered by your warranty). Mark the outside of your package "ATTENTION CUSTOMER SERVICE". WE are constantly striving to improve our products, therefore the specifications contained herein are subject to change without notice.**



OWNERSHIP REGISTRATION CARD FOR CANADIAN CONSUMERS ONLY

Please fill out and mail the product registration card within ten (10) days of purchase. The registration will enable us to contact you in the unlikely event of a product safety notification. By returning this card you acknowledge to have read and understood the instructions for use, and warnings set forth in the accompanying instructions. Return to:

EURO-PRO Operating LLC, 4400 BOIS FRANC, ST. LAURENT, QUEBEC, H4S 1A7

Model V15Z
Appliance model _____

Date purchased _____ Name of store _____

Owner's name _____

Address _____ City _____ Prov. _____ Postal Code _____

Printed in China

PRECAUCIONES IMPORTANTES DE SEGURIDAD

Cuando se usa la aspiradora de mano **Shark** con escobilla motorizada se deben tomar precauciones básicas de seguridad, incluyendo las siguientes:

1. Leer todas las instrucciones antes de usar la aspiradora de mano Shark.
2. Usar la aspiradora sólo para lo que está diseñada.
3. Para evitar choques eléctricos, no sumergir parte alguna de este artefacto en agua u otros líquidos.
4. Nunca desenchufar la aspiradora jalando el cordón, hágalo jalando del enchufe.
5. **No permitir** que el cordón haga contacto con superficies calientes.
6. **No pasar** la aspiradora sobre el cordón.
7. **No operar** la aspiradora si el cordón o el enchufe están dañados; tampoco cuando la aspiradora o cualquiera de sus componentes se ha caído o dañado.
Para evitar el riesgo de choque eléctrico, no desarmar ni intentar reparar la aspiradora, devuélvala a EURO-PRO Operating LLC para su revisión y reparación (refiérase a la garantía). El reensamblaje o reparación inadecuados pueden causar choque eléctrico o lesiones a las personas cuando se use.
8. Se requiere supervisión estrecha cuando los niños usan cualquier artefacto o cuando se opere cerca de ellos. No dejar la aspiradora desatendida cuando esté enchufada.
9. Mantener el cabello, ropa suelta, dedos y todas las partes de su cuerpo alejadas de las aberturas y piezas móviles.
10. **No usar** la aspiradora para recoger líquidos inflamables o combustibles como gasolina, ni usarla en áreas donde estos materiales estén presentes.
11. **No usar** la aspiradora para recoger materiales ardientes o humeantes como cigarrillos, fósforos, cerillos o cenizas calientes.
12. Tener cuidado especial cuando aspire escaleras.
13. **No usar** la aspiradora sin el filtro en el contenedor de polvo.
14. Este artefacto está diseñado sólo para uso doméstico. Siga todas las instrucciones en este manual.

Para reducir los riesgos de incendio, choque eléctrico o lesiones:

- **No dejar** la aspiradora de mano enchufada cuando no esté en uso ni cuando se le dé servicio.
- **No permitir** que se use como juguete. Poner atención cuando la usen los niños o se use cerca de ellos, de mascotas o de plantas.
- Use sólo como se indica en este manual. Sólo use los accesorios recomendados por el fabricante.
- **No jalar** del cordón ni lo use como asa para cargar la aspiradora, no jalar el cordón sobre bordes o esquinas filosas. Mantener el cordón alejado de superficies calientes.
- **Sólo usar** cordones de extensión aprobados por UL o CUL de 15 amperios, los de menor capacidad se pueden recalentar. Tenga cuidado de extender el cordón de modo que no puedan jalarlo o tropezarse con él accidentalmente.
- Antes de enchufar o desenchufar la aspiradora del tomacorriente, siempre apagarla poniendo el interruptor en "OFF".
- **No jalar** del cordón para desenchufar, hacerlo del enchufe.
- **No manipular** el enchufe o la unidad con las manos mojadas, ni operarla con los pies descalzos.
- **No introducir** objetos en las aberturas del artefacto, ni hacerlo funcionar si alguna abertura está obstruida y mantenerla limpia, sin acumulaciones de polvo, pelusas, pelos o cualquier otro cosa que obstruya el flujo de aire.
- Guardar el artefacto en un área interior fresca y seca.
- Mantener el área de trabajo bien iluminada.
- **No sumergir** el artefacto en agua u otros líquidos.
- Mantener el extremo de la manguera, tubos de extensión y otras aberturas alejadas de su cara y del cuerpo.
- Sólo usar la aspiradora en superficies secas.
- La conexión a corriente de voltaje inadecuado puede dañar el motor y posiblemente causar lesiones al usuario. El voltaje está indicado en el rótulo de especificaciones.

CONSERVAR ESTAS INSTRUCCIONES Sólo para Uso Doméstico

ADVERTENCIA: Para reducir el riesgo de choque eléctrico, este artefacto tiene un enchufe polarizado (una espiga es más ancha que la otra) y entra en un tomacorriente polarizado sólo en una forma. Si no entra completamente, inviértalo. Si aún así no entra, llamar a un electricista calificado para que instale un tomacorriente adecuado. No modificar el enchufe en forma alguna.