

This Owner's Manual is provided and hosted by [Appliance Factory Parts](#).



PANASONIC CS-C18BKP Owner's Manual

[Shop genuine replacement parts for PANASONIC
CS-C18BKP](#)



[Find Your PANASONIC Air Conditioner Parts - Select From 287 Models](#)

----- Manual continues below -----

Before using your air-conditioner, please read this operating instructions carefully and keep it for future reference.



OPERA



For a
send
cons
www

Thank you for purchasing our Panasonic Room Air Conditioner.

CONTENTS

► Features	1
► Safety Precautions	2
■ Installation Precautions	
■ Operation Precautions	
► Name of Each Part	3~4
■ Indoor Unit	
■ Outdoor Unit	
■ Accessories	
■ Remote Control	
► Preparation Before Operation	5
■ Indoor Unit	
■ Remote Control	
► How to Operate	5~6
► Setting the Timer	7
► Convenience Operation	7
■ Sleep Mode Operation	
■ Economy Mode Operation	
■ Powerful Mode Operation	
► Care and Maintenance	8
■ Cleaning the Indoor Unit and Remote Control	
■ Cleaning the Air Filter	
■ Cleaning the Front Panel	
■ Air Purifying Filters	
■ Pre-season Inspection	
■ When the Air Conditioner is Not Used for an Extended Period of Time	
■ Recommended Inspection	
► Helpful Information	9
► Energy Saving and Operation Hints	9
► Troubleshooting	10
■ Normal Operation	
■ Abnormal Operation	
■ Call the Dealer Immediately	

Note:

Before using your air conditioner, please read this operating instructions carefully and keep it for future reference.

FEATURES

- **Self-illuminating Button**
For your convenience to operate in the dark. (Refer page 4)
- **Automatic Operation**
Sense indoor temperature to select the optimum mode. (Refer page 5)
- **Sleep Mode**
Prevent the room from getting too hot or too cold while you are sleeping. (Refer page 7)
- **Economy Mode**
To reduce electrical power consumption. (Refer page 7)
- **Powerful Mode**
Reaches the desired room temperature quickly. (Refer page 7)
- **Removable Front Panel**
For quick and easy cleaning. (washable) (Refer page 8)
- **Catechin Air Purifying Filter**
Filter that can trap dust, tobacco smoke and tiny particles in the room. It can also prevent growth of bacteria and viruses trapped in this filter. (Refer page 8)
- **Solar Refreshing Deodorizing Filter**
Used to remove unpleasant odour and deodorize the air in the room. (Refer page 8)
- **Auto Restart Control**
Restart the unit automatically after power failure. (Refer page 9)
- **Blue Coated Condenser At Outdoor Unit**
This is the most advanced anti-rust coating.

- 1) Operate the AC
- 2) Plug the power cord into a 20 amp outlet.
- 3) Use the remote control to avoid ensuring the rate of amp (CS-CU- or a
- 4) Use the remote control (CS-CU- or a
- 5) Do not use the remote control (CS-CU- or a
- 6) Remove the remote control serv
- 7) Do not use the remote control. In case of your remote control
- 8) Turn off the power. Pull the breaker switch to isolate an e

DISCONNECT THE SOCKET CONNECTION

Time
15 Am
20 Am
Rated

SAFETY PRECAUTIONS

Before operating, please read the following "Safety Precautions" carefully.

- To prevent personal injury, injury to others and property damage, the following instructions must be followed.
- Incorrect operation due to failure to follow instructions will cause harm or damage, the seriousness of which is classified as follow:

Warning

This sign warns of death or serious injury.

Caution

This sign warns of damage to property.

- The instructions to be followed are classified by the following symbols:



This symbol (with a white background) denotes an action that is PROHIBITED.





These symbols (with a black background) denote actions that are COMPULSORY.

■ Installation Precautions

Warning

- **Do not install, remove and reinstall the unit by yourself.**
Improper installation will cause leakage, electric shock or fire. Please engage an authorized dealer or specialist for the installation work.

Caution

-  ● **This room air conditioner must be earthed.**
Improper grounding could cause electric shock.
-  ● **Ensure that the drainage piping is connected properly.**
Otherwise, water will leak out.
-  ● **Do not install the unit in a potentially explosive atmosphere.**
Gas leak near the unit could cause fire.

NAME OF EACH PART

■ Indoor Unit

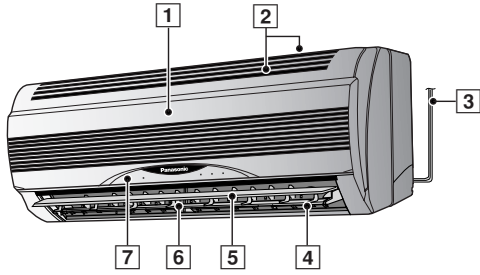

- 1 Front Panel
- 2 Air Intake Vent
- 3 Power Supply Cord
- 4 Air Outlet Vent
- 5 Vertical Airflow Direction Louver
- 6 Horizontal Airflow Direction Louver
- 7 Indicator Panel

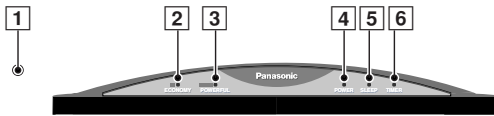

- 1 Auto Operation Button
(when the front panel is opened)
- 2 Economy Mode Indicator – GREEN
- 3 Powerful Mode Indicator – ORANGE
- 4 Power Indicator – GREEN
- 5 Sleep Mode Indicator – ORANGE
- 6 Timer Mode Indicator – ORANGE

● Indoor Unit (when the front panel is opened)

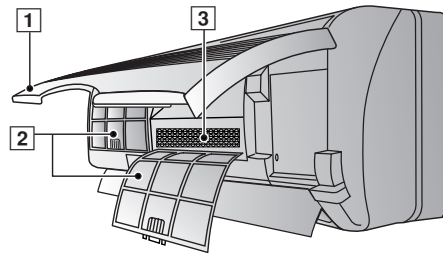

- 1 Front Panel
- 2 Air Filters
- 3 Air Purifying Filter

■ Outdoor Unit

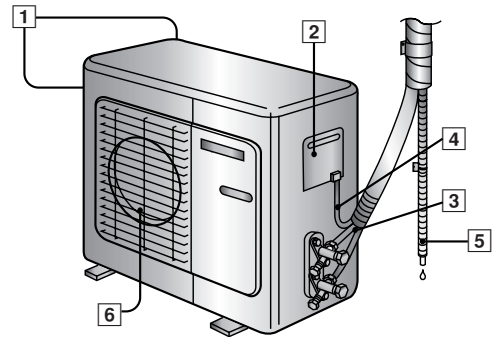

- 1 Air Intake Vents
- 2 Ground Terminal
(Inside cover)
- 3 Piping
- 4 Connecting Cable
- 5 Drain Hose
- 6 Air Outlet Vents

NAME OF EACH PART

■ Remote Control

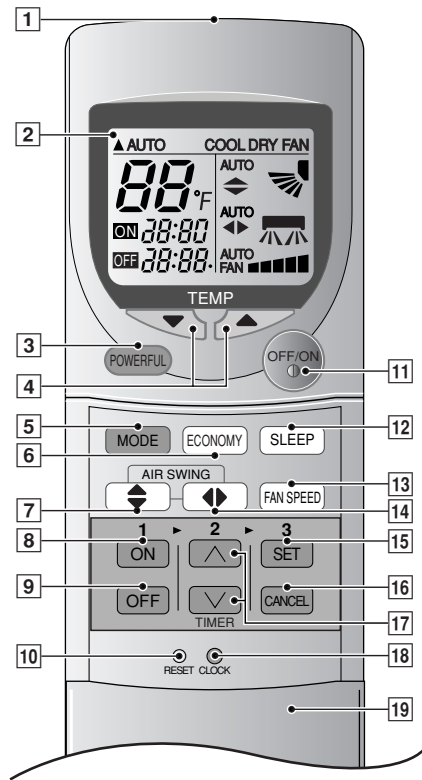

● Remote Control Signal.

- Make sure it is not obstructed.
- Maximum distance : 10 m (32.8 ft.).
- Signal received sound.
One short beep or one long beep.

● Notes for Remote Control.

- Do not throw or drop.
- Do not get it wet.
- Certain type of fluorescent lamps may affect signal reception. Consult your dealer.

- 1 Signal Transmitter
- 2 Operation Display
- 3 Powerful Mode Operation Button
- 4 Room Temperature Setting Button (self-illuminating button)
- 5 Operation Mode Selection Button
- 6 Economy Mode Operation Button
- 7 Vertical Airflow Direction Button
- 8 ON-Timer Button
- 9 OFF-Timer Button
- 10 Reset Point
(Press with fine-tipped object to clear the memory)
- 11 OFF/ON Button (self-illuminating button)
- 12 Sleep Mode Operation Button
- 13 Fan Speed Selection Button
- 14 Horizontal Airflow Direction Button
- 15 Timer Set Button
- 16 Timer Cancellation Button
- 17 Time-Setting Button
- 18 Clock Button
- 19 Remote Control Cover

● How

1 Slic

2 Ins

- B
- 12
- S
- pr

● Ab

- C

● Obs

- bat
- R
- D
- R
- us

PREPARATION BEFORE OPERATION

■ Indoor Unit

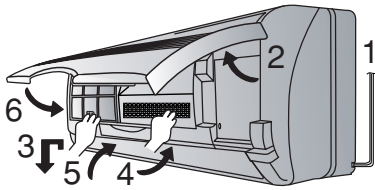

- 1 Connect the power supply cord to an independent power supply
- 2 Open the front panel
- 3 Remove the air filters
- 4 Fit the air purifying filters in place
- 5 Insert the air filters
- 6 Close the front panel

■ Remote Control

– To set the current time

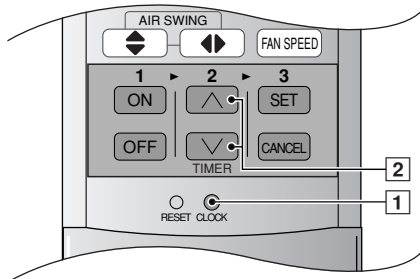

- 1 Press **1**.
- 2 Then press **2** to increase or decrease the time.
- 3 Press **1** again.
Set time at display will light up.

HOW TO OPERATE

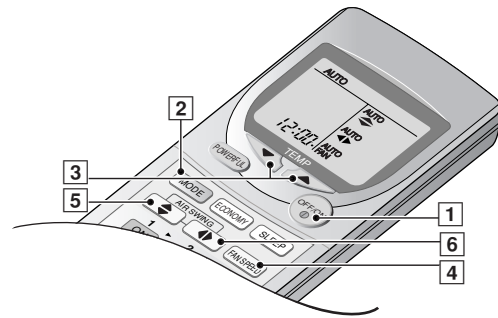

■ To start the operation

- Press **1**.
- POWER indicator (green) on the indoor unit will light up.
- To stop, press once more.



■ Setting Mode

- Press **2** to select:-

AUTO	–	Automatic Operation
COOL	–	Cooling Operation
DRY	–	Soft Dry Operation
FAN	–	Air Circulation Operation

■ Setting the Fan Speed

- Press **[4]** to select:-

FAN  - Low Fan Speed
 FAN  - Medium Fan Speed
 FAN  - High Fan Speed
 AUTO
 FAN - Automatic Fan Speed

The speed of the indoor fan is adjusted automatically according to the operation. The indoor fan stops occasionally during cooling operation.

■ Setting the Vertical Airflow Direction

- Press **[5]** to select:-

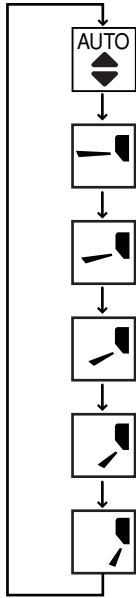

- Swing up/down automatically.

■ Setting the Horizontal Airflow Direction

- Press **[6]** to select:-

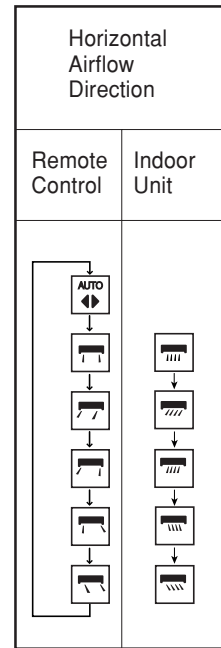

- Swing left/right automatically.

● Notes

- If the unit is not going to be used for an extended period of time, turn off the main power supply. If it is left at the ON position, approximately 2.5 W of electricity will be used even if the indoor unit has been turned off with the remote control.
- If operation is stopped, then restart immediately, the unit will resume operation only after 3 minutes.

● Op

COOL

- To s
cool

AUTO

- Ser
mo
• Ten
dur

DRY -

- A v
deh
tem
• Dur
Low

FAN -

- Wh
tem
volu
4°F
(It is

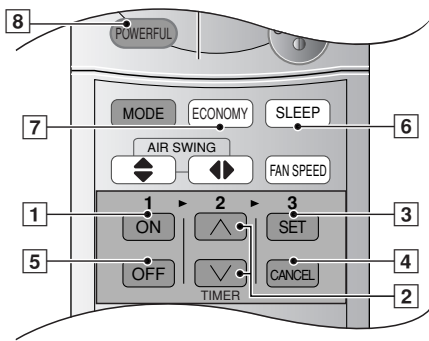

SETTING THE TIMER

Ensure that the current time is correct before setting the timer. The timer cannot be set if the time display is flashing.

■ ON-TIMER Operation

To start the air conditioner operation automatically.

- Press [1] to set the operation.
- Press [2] to increase or decrease the time.
- Then press [3].
- To cancel this operation, press [4].

■ OFF-TIMER Operation

To stop the air conditioner operation automatically.

- Press [5] to set the operation.
- Press [2] to increase or decrease the time.
- Then press [3].
- To cancel this operation, press [4].

● Timer Mode Operation Details

- When the ON-Timer is set, operation will start before the actual set time. This is to enable the room temperature reaches the set temperature at the set time.

COOL, DRY, AUTO	15 minutes in advance
--------------------	--------------------------

- Once the ON-Timer is set, operation will start at the set time everyday.
- The current time is not displayed when the timers are set.
- When both timers are used together, the TIMER mode indicator on the indoor unit remains lit even when the operation is stopped by the OFF-TIMER.

CONVENIENCE OPERATION

■ Sleep Mode Operation

To obtain a comfortable room temperature while sleeping:-

- Press [6].
- Sleep mode indicator on the indoor unit will light up.
- To cancel this operation, press once more.

● Sleep Mode Operation Details

- When the room temperature reaches the set temperature, the airflow volume will change to low automatically.
- Sleep Mode Operation time is 8 hours.
- When used together with the timer, the timer has a priority.

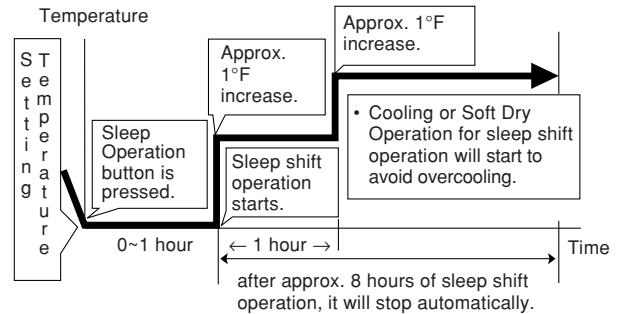

■ Eco

To
Ple
you
• P
× I
V

■ Pow

To
• P
× I
× I
• T

● Eco

• E
se
• T
an
• T
• I
ec
• D
an

Eco
Ope

Pow
Ope

CARE AND MAINTENANCE

■ Cleaning the Indoor Unit and Remote Control

- Wipe gently with a soft, dry cloth.
- Do not use water hotter than 104°F or polishing fluid to clean the unit.

■ Cleaning the Air Filter

(Recommendation:- If the unit is operated in a dusty environment, clean the filters every two weeks, continuous use of this dirty filters will reduce cooling efficiency)

- 1 Remove dirt using a vacuum cleaner.
 - 2 Wash back of the air filter with water.
 - 3 If badly soiled, wash it with soap or a mild household detergent.
 - 4 Let it dry and reinstall it.
Be sure the "FRONT" mark is facing you.
※ Damaged air filter.
Consult the nearest authorized dealer.
Part No.: CWD001049.
- Do not use benzene, thinner, scouring powder or clothes soaked in caustic chemical to clean the unit.

■ Cleaning the Front Panel

(Must be removed before washing)

- 1 Raise the front panel higher than the horizontal and pull to remove it.
- 2 Gently wash with water and a sponge.
 - Do not press the front panel too hard when washing.
 - When use kitchen cleaning fluid (neutral detergent), rinse thoroughly.
 - Do not dry the front panel under direct sunlight.
- 3 To fix the front panel, raise the front panel horizontally, match the protruding portion on the indoor unit to the fulcrum and push into place.

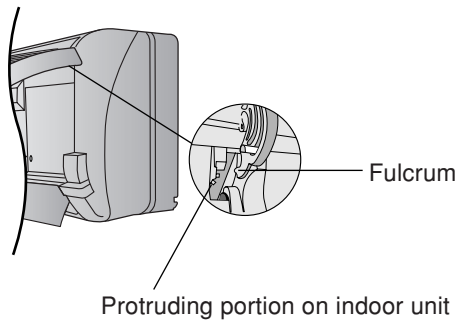

■ Air Purifying Filters

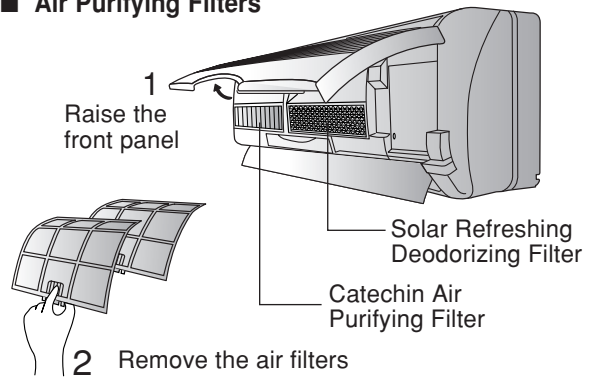

● Solar Refreshing Deodorizing Filter

- Used to remove unpleasant odour and deodorize the air in the room.
- Reusable.
- Vacuum, place under direct sunlight for 6 hours and fit it back in place.
(Recommended : every 6 months)

● Catechin Air Purifying Filter

- The filter is coated with catechin to prevent growth of bacteria and viruses.
 - Reusable.
 - Vacuum and fit it back in place
(Recommended : every 6 months)
- Recommended to change these filters every 3 years. Do not reuse damaged filters.
Consult the nearest authorized dealer to purchase a new filter.
Catechin Air Purifying Filter No.: CZ-SF70P
Solar Refreshing Deodorizing Filter No.: CZ-SFD70P
- If you operate the air conditioner with dirty filters:-
 - Air is not purified
 - Cooling capacity decreases
 - Foul odour is emitted

HELPFUL INFORMATION

■ Auto Operation Button

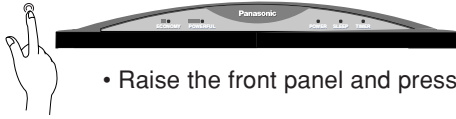

- Raise the front panel and press.

● Automatic Operation

- If the remote control fails to function or has been misplaced, press the Auto Operation button to start the Automatic operation.
- The Automatic operation will be activated immediately once the Auto operation button is pressed. However, temperature cannot be adjusted in this operation.
- The power indicator on the indoor unit will blink until the operation mode is selected automatically.
- To cancel this operation, press once more.

● Remote Control Signal Receiving Sound

- To switch off the beep (Signal Receiving Sound), press the Auto Operation button for 10 seconds continuously or longer.
“Beep”, “beep” sound will be heard at the tenth seconds.
Note: “Beep” sound will be heard at the fifth seconds;
However please press continuously until you heard “beep”, “beep” sound.
- Repeat the above steps if you want to switch on the Signal Receiving Sound.

● (This is for Servicing purposes only.)

- Note: If you press this button continuously for 5 to 10 seconds, Test Run operation will be performed. A “beep” sound will be heard at the fifth seconds indicating the Test Run starts to operate.

■ Auto Restart Control

- If power is resumed after a power failure, the operation will restart automatically after 3 - 5 1/2 minutes.
- Operation will be restarted automatically under the previous operation mode and airflow direction when power is resumed as the operation is not stopped by the remote control.

■ Timer Setting

- When power failure occurs, the timer setting will be cancelled. Once power is resumed, reset the timer.

■ Thunder and Lightning

- This air conditioner is equipped with a built-in surge protective device. However, in order to further protect your air conditioner from being damaged by abnormally strong lightning activity, you may switch off the main power supply and unplug from power socket.

ENE HINT

■ Set

- A
- S
- te

■ Air

- C
- P
- D

■ Kee

- C
- a

■ Out

- D
- lo

■ Tim

- T
- w

■ Av

- K
- s

TROUBLESHOOTING

■ Normal Operation

Is it okay?

- Air conditioner has been restarted, but does not operate for 3 minutes.
- A sound like water flowing can be heard.
- It seems that fog is coming out from the air conditioner.
- The room has a peculiar odour.
- During Automatic Vertical Airflow setting, indoor fan stops occasionally.
- The outdoor unit emits water or steam.

This is the answer

- This is to protect the air conditioner. Wait until the air conditioner begins to operate.
- This is the sound of refrigerant flowing inside the air conditioner.
- Condensation occurs when the airflow from the air conditioner cools the room.
- This may be a damp smell emitted by the wall, carpet, furniture or clothing in the room.
- This is to remove smell emitted by the surroundings.
- In COOL/DRY operation, moisture in the air condenses into water on the cool surface of outdoor unit piping that causes dripping.

■ Abnormal Operation

Check the following points before calling for repairs or service.
If the malfunction persists, please contact your nearest servicenter.
For assistance, please call: 1-800-211-PANA (7262) or send e-mail to: consumer_products@panasonic.com

Is it okay?

- **The air conditioner does not operate.**
- **Air conditioner produces loud noise during operation.**
- **The air conditioner does not cool effectively.**

Please check

- Has the circuit breaker been tripped?
- Has the power plug been removed from the wall outlet?
- Is the timer being used correctly?
- Is the installation work slanted?
- Is the front grille closed properly?
- Has the temperature been set incorrectly?
- Are the filters dirty?
- Are the intake or outlet vents of the outdoor unit obstructed?
- Are all windows and doors closed?

■ Ca

If the f
main p
Panasonic

Service
calling
1-

To exp

- Ple
- List

• Ab

• Wa
cor

• Wa

• Sw

• The

• Po
wa

Muchas gracias por elegir la unidad de Aire Acondicionado de Panasonic.

CONTENIDO

- ▶ **Características** 11
- ▶ **Medidas De Seguridad** 12
 - Precauciones al instalar
 - Precauciones al operar
- ▶ **Nombre De Cada Pieza** 13~14
 - Unidad Interior
 - Unidad Exterior
 - Accesorios
 - Control Remoto
- ▶ **Preparación Antes Del Funcionamiento..** 15
 - Unidad Interior
 - Control Remoto
- ▶ **Cómo Hacerlo Funcionar** 15~16
- ▶ **Ajuste Del Temporizador** 17
- ▶ **Funcionamiento Conveniente** 17
 - Funcionamiento en modo de sueño
 - Funcionamiento en modo económico
 - Funcionamiento en modo plena potencia
- ▶ **Cuidado Y Mantenimiento** 18
 - Limpieza de la Unidad Interior y e Control Remoto
 - Limpieza de los Filtros de Aire
 - Limpieza del Panel Frontal
 - Filtros Purificadores de Aire
 - Inspección de Pretemporada
 - Cuando el Acondicionador de Aire No se Utiliza Durante un Período Largo de Tiempo
 - Inspección Recomendada
- ▶ **Información Útil** 19
- ▶ **Sugerencias Para Ahorrar Energia y Para un Mejor Funcionamiento** 19
- ▶ **Localización De Averias** 20
 - Funcionamiento Normal
 - Funcionamiento Anormal
 - Comuníquese con el Distribuidor Inmediatamente

Nota:

Antes de usar el acondicionador de aire, sírvase leer atentamente estas instrucciones de funcionamiento y conservarlas como futuro elemento de consulta.

CARACTERÍSTICAS

- **Botón Autoiluminable**
Para facilitar su manipulación en la oscuridad.
(Página 14)
- **Funcionamiento Automático**
Tome la temperatura interior para seleccionar el modo más apropiado.
(Página 15)
- **Modo De Dormir**
Evita que la temperatura de la habitación suba o baje demasiado mientras duerme.
(Página 17)
- **Modo Económico**
Para reducir el consumo de energía eléctrica.
(Página 17)
- **Modo Potente**
Alcanza la temperatura deseada de la habitación rápidamente.
(Página 17)
- **Panel Frontal Extraíble**
Para una limpieza más rápida y sencilla. (lavable)
(Página 18)
- **Filtro De Catequina Purificador De Aire**
Es un filtro que puede retener el polvo, el humo de tabaco y las partículas microscópicas del aire de la habitación. También puede evitar el crecimiento de las bacterias y de los virus atrapados en él.
(Página 18)
- **Filtro solar desodorizador y refrescante**
Sirve para eliminar el olor desagradable y para desodorizar el aire de la habitación.
(Página 18)
- **Control Automático De Puesta En Marcha**
Después de un fallo de corriente pone en marcha automáticamente la unidad.
(Página 19)
- **Condensador De La Unidad Exterior Revestido De Azul**
Es el revestimiento antióxido más avanzado.

- 1) Haga a un
- 2) Enci de 1 (CS
- 3) Use Evite aseque esté una C18 C24 C24
- 4) Utili C18 un i
- 5) No a mien trave
- 6) Ante dese
- 7) No l En e repa serv
- 8) Desc Des inter desc alim

CUAN
RED, D
TOMA

Fusib

15 an

20 an

Voltaj

MEDIDAS DE SEGURIDAD

Antes de operar el equipo, por favor lea cuidadosamente las siguientes "Medidas de Seguridad"

- Para prevenir heridas personales, heridas a otras personas y daños de la propiedad, se deben seguir las siguientes instrucciones.
- El uso incorrecto por no seguir las instrucciones puede causar daños o averías; su gravedad se clasifica con las indicaciones siguientes:

Advertencia

Esta indicación muestra la posibilidad de causar muerte o daños serios.

Cuidado

Esta indicación advierte sobre la posibilidad de daños a la propiedad.

- Las instrucciones a seguir están clasificadas mediante los símbolos siguientes:



Símbolo (con el fondo blanco) denota una acción que está PROHIBIDA.



Símbolos (con el fondo negro) denotan una acción que es OBLIGATORIA de hacer.

■ Precauciones al Instalar

Advertencia

- **No instale ni desinstale ni reinstale la unidad usted mismo.**
Una instalación incorrecta puede causar fugas de agua, descargas eléctrica o incendio. Por favor consulte al distribuidor autorizado o a un especialista para el trabajo de instalación.

Cuidado



- **Este acondicionador de aire de habitación debe ser conectado a tierra.**
Puede causar una sacudida eléctrica si el contacto a tierra no es perfecto.
- **Compruebe que las tuberías de drenaje están conectadas adecuadamente.**
Sino habrá pérdidas de agua.



- **No instale la unidad en una atmósfera potencialmente explosiva.**
Las fugas de gas cerca de la unidad pueden causar un incendio.

NOMBRE DE CADA PIEZA

■ Unidad Interior

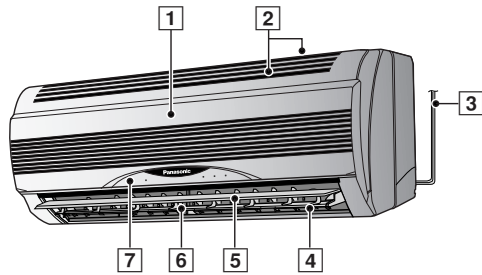

- 1 Panel Frontal
- 2 Entrada De Aire
- 3 Cable De Alimentación
- 4 Salida De Aire
- 5 Persiana Vertical Para El Flujo De Aire
- 6 Persiana Horizontal Para El Flujo Del Aire
- 7 Panel indicador

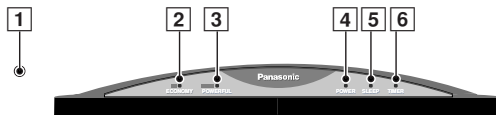

- 1 Botón de funcionamiento automático (Al abrir el panel frontal)
- 2 Indicador del modo económico – VERDE
- 3 Indicador del modo de plena potencia – NARANJA
- 4 Indicador de energía – VERDE
- 5 Indicador del modo de sueño – NARANJA
- 6 Indicador del modo de temporizador – NARANJA

● Unidad Interior (al abrir el panel frontal)

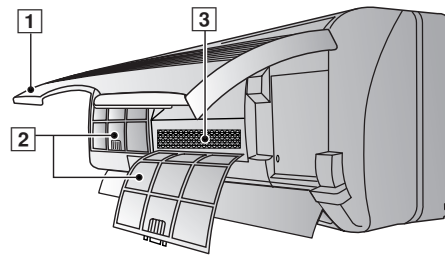

- 1 Panel frontal
- 2 Filtros de aire
- 3 Filtros purificadores de aire

■ Unidad Exterior

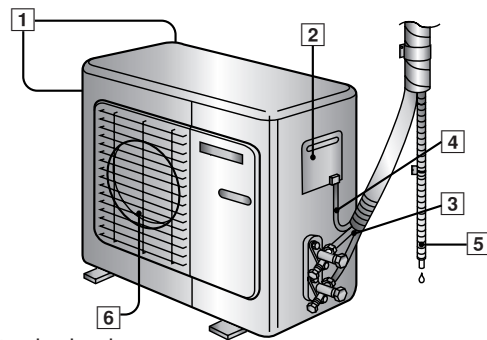

- 1 Entrada de aire
- 2 Terminal a tierra (Cobertura interior)
- 3 Tubería
- 4 Cable de conexión
- 5 Manguera de drenaje
- 6 Salida de Aire

NOMBRE DE CADA PIEZA

■ Control Remoto

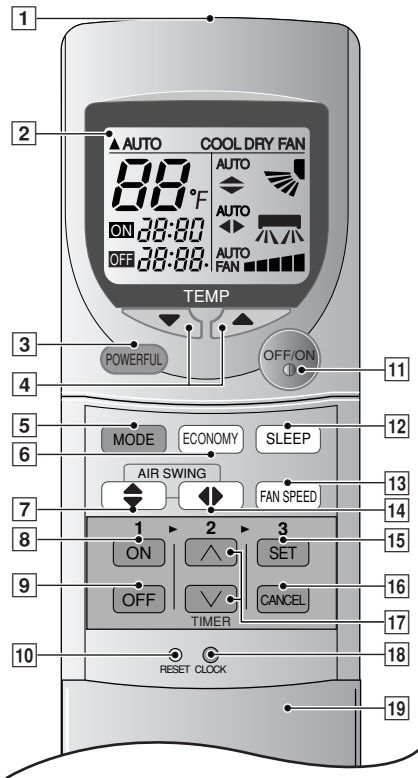

● Señal del mando a distancia.

- Asegúrese de que el paso de la señal no está obstruido.
- Distancia máxima: 10 m (32.8 ft).
- Sonido de recepción de la señal.
Un pitido corto o un pitido largo.

● Notas para el mando a distancia.

- No tire o deje caer el control remoto.
- No lo moje.
- Algunos tipos de lámparas fluorescentes pueden afectar la recepción de la señal. Consulte a su comerciante.

- 1 Transmisor de señales
- 2 Visualización de funciones
- 3 Botón de funcionamiento en modo potente
- 4 Botón de ajuste de la temperatura de la habitación (botón autoiluminable)
- 5 Botón de selección de modo de funcionamiento
- 6 Botón de funcionamiento en modo económico
- 7 Botón de direccionamiento de flujo de aire vertical
- 8 Botón de funcionamiento del modo de dormir
- 9 Botón de selección de la velocidad del ventilador
- 10 Puntos de reajuste (Pulsar con un objeto de punta fina para borrar la memoria)
- 11 Botón OFF/ON (Conexión/desconexión) (botón autoiluminable)
- 12 Botón de conexión del temporizador
- 13 Botón de desconexión del temporizador
- 14 Botón de direccionamiento de flujo de aire horizontal
- 15 Botón de ajuste de la hora
- 16 Botón de cancelación
- 17 Botón de ajuste de la hora
- 18 Botón del reloj
- 19 Tapa del mando a distancia

● Cór

1 Des
dist

2 Ins

- C
- 12
• Aj
pa

● Not
• S
añ

● Sig
ree
• U
• N
• R
du

PREPARACIÓN ANTES DEL FUNCIONAMIENTO

■ Unidad Interior

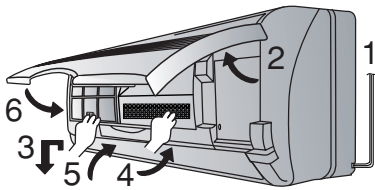

- 1 Conecte el cable de alimentación a una fuente de alimentación independiente.
- 2 Abra la parrilla delantera
- 3 Retire los filtros de aire
- 4 Coloque en su lugar los filtros purificadores de aire
- 5 Inserte los filtros de aire
- 6 Cierre el panel frontal

■ Control Remoto

– Para poner en hora

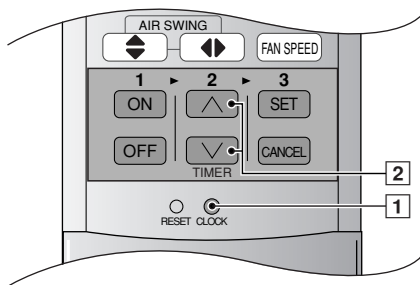

- 1 Presione [1].
- 2 A continuación presione [2] para cambiar la hora en sentido ascendente o descendente.
- 3 Vuelva a presione [1].
La hora actual se iluminará en el visor.

CÓMO HACERLO FUNCIONAR

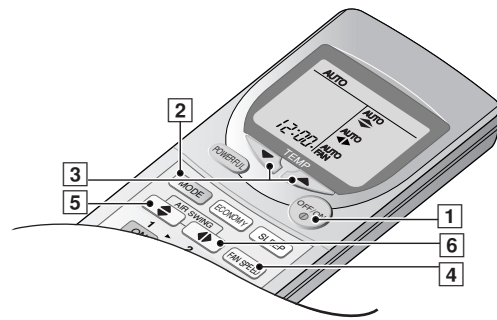

■ Para iniciar el funcionamiento

- Presione [1].
- El indicador POWER (energía) (verde) de la unidad interior se encenderá.
- Para parar, presione una vez más.

■ Ajuste del modo

- Presione [2] para seleccionar:-

AUTO – Funcionamiento en modo automático

COOL – Funcionamiento en modo refrigeración

DRY – Funcionamiento en modo secado suave

FAN – Funcionamiento en modo circulación de aire

■ **Ajuste de la velocidad del ventilador**

• Press [4] to select:-

- FAN ■ - Velocidad baja del ventilador
- FAN ■■■ - Velocidad media del ventilador
- FAN ■■■■ - Velocidad alta del ventilador
- AUTO
- FAN - Velocidad automática del ventilador

La velocidad del abanico interior es ajustada automáticamente de acuerdo con el funcionamiento. La velocidad del abanico interior se apaga temporalmente durante el funcionamiento de la modalidad de refrigeración.

■ **Ajuste de la dirección vertical del flujo de aire**

• Presione [5] para seleccionar:-

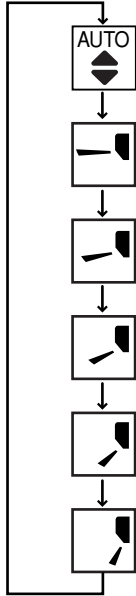

• Oscila hacia arriba y hacia abajo automáticamente.

■ **Ajuste de la dirección horizontal del flujo de aire**

• Presione [6] para seleccionar:-

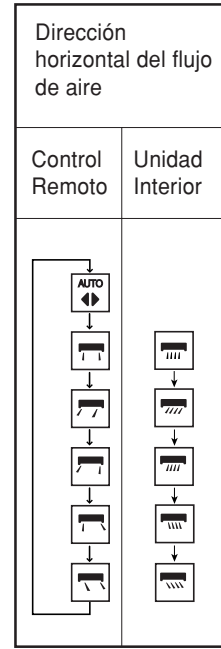

• Oscila hacia derecha e izquierda automáticamente.

● **Notas**

- Si la unidad no va a ser utilizada durante un período largo de tiempo, desconecte el interruptor de alimentación. Si se deja en la posición ON se utilizarán aproximadamente 2,5W de electricidad incluso si la unidad principal ha sido desconectada con el control remoto.
- Si se para el funcionamiento, recomience inmediatamente, la unidad reanudará la operación después de 3 minutos.

● **Det**

COOL

- Par que

AUTO

- Ton mod
- En tem

DRY

- Una des amb
- Dur ven

FAN

- Cua esta volu tem esta

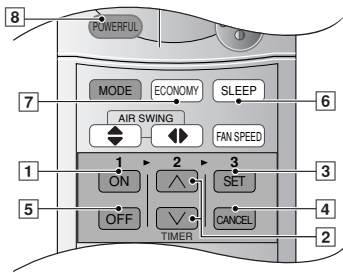

AJUSTE DEL TEMPORIZADOR

Asegúrese de que la hora actual es la correcta antes de ajustar los temporizadores. Los temporizadores no pueden ser ajustados si el visualizador de la hora emite destellos.

■ Funcionamiento ON-TIMER (Temporizador de conexión)

Para poner en marcha automáticamente el acondicionador de aire.

- Presione [1] para programar el funcionamiento.
- Presione [2] para aumentar o reducir el tiempo.
- Luego presione [3].
- Para cancelar esta operación, presione [4].

■ Funcionamiento OFF-TIMER (Temporizador de desconexión)

Para parar automáticamente el funcionamiento del acondicionador de aire.

- Presione [5] para programar el funcionamiento.
- Presione [2] para aumentar o reducir el tiempo.
- Luego presione [3].
- Para cancelar esta operación, presione [4].

● Detalles sobre el funcionamiento en modo temporizador

- Cuando se ajusta ON-Timer, el funcionamiento comenzará antes de la hora ajustada actual. Esto es para permitir que la temperatura de la habitación alcance la temperatura ajustada a la hora ajustada.

COOL, DRY, AUTO	15 minutos en progresión
-----------------	--------------------------

- Una vez establecido el ON-TIMER, el aparato se pondrá en marcha diariamente a la hora establecida.
- La hora actual no se visualiza cuando se ajustan los temporizadores.
- Cuando se usan a la vez ambos temporizadores, el indicador de modo TIMER (temporizador) de la unidad interior permanece encendido cuando el OFF-TIMER detiene el aparato.

FUNCIONAMIENTO CONVENIENTE

■ Funcionamiento en modo de sueño

Se encenderá el indicador de modo de sueño de la unidad interior.

- Presione [6].
- Se encenderá el indicador de modo de sueño de la unidad interior.
- Para cancelar esta operación, vuelva a presionar otra vez.

● Detalles del funcionamiento en modo sueño

- Cuando la temperatura ambiente alcanza el nivel establecido, el volumen de la corriente de aire cambiará a bajo automáticamente.
- El tiempo de la Función de Modo de dormir es de 8 horas.
- Cuando se usa junto con el temporizador, éste tiene prioridad.

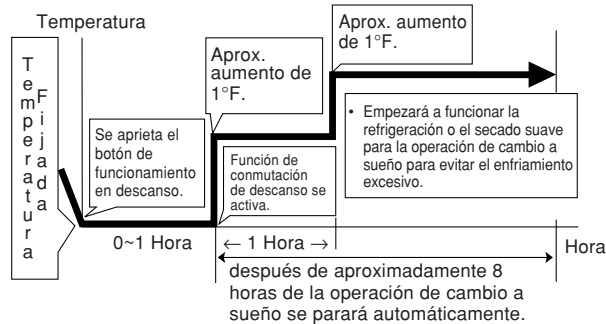

■ Funcionamiento en modo de sueño

- Par...
- Cor...
- alca...
- Pr...
- ✗
- e
- Pa...
- ot...

■ Funcionamiento en modo de sueño

- Par...
- esta...
- Pr...
- ✗
- s
- ✗
- n
- Pa...
- ot...

● Detalles del funcionamiento en modo eco

- Ne...
- m
- Lo...
- so...
- El...
- ca...
- Si...
- se...
- po...
- D...
- ci...
- no

Funcionamiento en modo eco

Funcionamiento en modo p...

CUIDADO Y MANTENIMIENTO

■ Limpieza de la Unidad Interior y el Control Remoto

- Limpie suavemente con un trapo suave y seco.
- No use agua por encima de los 104°F ni abrillantadores para limpiar la unidad.

■ Limpieza de los Filtros de Aire

(Recomendación: Si la unidad funciona en un ambiente con polvo, limpie los filtros cada dos semanas, ya que el uso continuado de estos filtros sucios reduce la eficacia de la refrigeración o la calefacción)

- 1 Quite la suciedad utilizando una aspiradora.
 - 2 Lave la parte posterior del filtro de aire con agua.
 - 3 Si están muy sucios, lávelos con jabón o con un detergente suave.
 - 4 Deje secar los filtros y colóquelos de nuevo. Asegúrese de que el lado marcado "FRONT" se encuentra hacia adelante.
 - × Filtro de aire averiado.
Consulte con su comerciante autorizado más próximo.
Pieza No: CWD001049.
- No use bencina, thinner, desengrasadores ni paños empapados en productos cáusticos para la limpiar la unidad.

■ Limpieza del Panel Frontal

(Debe ser removido antes de lavarlo)

- 1 Levante el panel frontal por encima del horizontal y tire para extraerlo.
- 2 Lávelo suavemente con agua y una esponja.
 - No presione el panel frontal demasiado fuerte cuando lo lave.
 - Cuando use limpiadores de cocina (detergente neutro), aclare abundantemente.
 - No seque el panel frontal bajo la luz directa del sol.
- 3 Para fijar el panel frontal, levante el panel frontal horizontalmente, haga coincidir la parte sobresaliente de la unidad de interior con el punto de apoyo y haga presión para fijarlo.

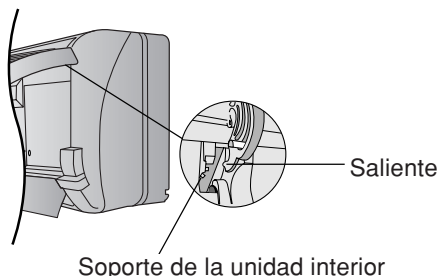

■ Filtros Purificadores De Aire

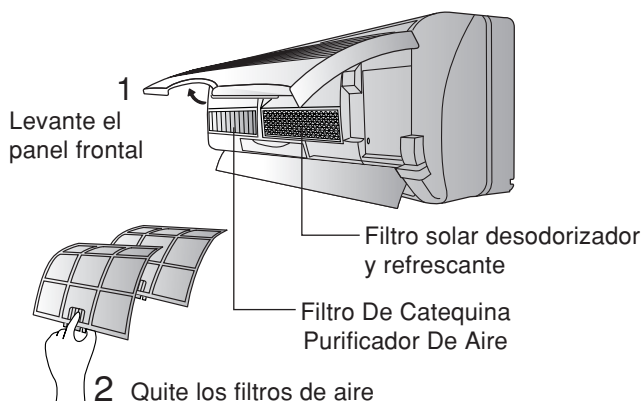

● Filtro solar desodorizador y refrescante

- Sirve para eliminar el olor desagradable y para desodorizar el aire de la habitación.
- Reutilizable.
- Aspírelo, colóquelo a la luz directa del sol durante 6 horas y vuelva a colocarlo en su lugar. (Recomendado: cada 6 meses)

● Filtro De Catequina Purificador De Aire

- El filtro está revestido con catechin para impedir el crecimiento de bacterias y virus.
 - Reutilizable.
 - Aspírelo, y vuelva a colocarlo en su lugar (Recomendado: cada 6 meses)
- Se recomienda cambiar estos filtros cada 3 años. No reutilice los filtros dañados. Consulte al vendedor autorizado más próximo para la compra de un filtro nuevo.
Filtro De Catequina Purificador De Aire No: CZ-SF70P
Filtro solar desodorizador y refrescante. No: CZ-SFD70P
 - Si el acondicionador de aire funciona con filtros sucios:-
 - El aire no se purifica
 - La capacidad de enfriamiento disminuye
 - Emitirá olores fétidos

INFORMACIÓN ÚTIL

■ Botón de funcionamiento automático



- Levante el panel frontal y presione.

● Funcionamiento automático

- Si el mando a distancia deja de funcionar o ha quedado mal colocado, pulse el botón de funcionamiento automático para poner en marcha el aparato.
- El funcionamiento automático se activará inmediatamente al pulsar el botón Auto de funcionamiento. Sin embargo, la temperatura no puede ajustarse en esta operación.
- El indicador de alimentación de la unidad interior parpadeará hasta que se seleccione automáticamente el modo de funcionamiento.
- Para cancelar esta operación, vuelva a presionar otra vez.

● Sonido de recepción de la señal del mando a distancia

- Para desactivar el pitido (sonido de recepción de la señal), pulse el botón de funcionamiento automático por espacio de 10 segundos o más. El sonido "beep", "beep" se oirá pasados 10 segundos.
Nota: el sonido "beep" se oirá pasados 5 segundos; pero debe seguir apretando hasta oír el sonido "beep", "beep".
- Repita los mismos pasos si desea activar el sonido de recepción de la señal.

● (Sólo para fines de servicio técnico)

- Nota: Si pulsa este botón por espacio de 5 a 10 segundos, se pondrá en marcha la prueba de funcionamiento. A los 5 segundos se oirá un pitido indicando el inicio de dicha prueba.

■ Control de Autorecomienzo

- Si hay un corte eléctrico, la unidad comenzará a funcionar automáticamente de 3 - 5 1/2 minutos después de que se haya restablecido la corriente.
- El funcionamiento se reanudará automáticamente en el modo de funcionamiento previo y en la misma dirección del chorro de aire cuando se restablezca el fluido eléctrico salvo que se haya interrumpido dicho funcionamiento desde el mando a distancia.

■ Ajuste del Temporizador

- Cuando se producen cortes de corriente, se cancelará la configuración del temporizador. Reajuste el temporizador tan pronto como se restablezca la corriente.

■ Tormentas Eléctricas

- Este aparelho de ar condicionado está equipado com um mecanismo protector incorporado de subidas de tensão. Contudo, para protegê-lo de danos causados por uma subida anormalmente do fluxo eléctrico, pode-se apagar a fonte de alimentação e desligá-lo da rede.

SUGERENCIAS Y PRECAUCIONES

■ Ajuste de la temperatura

- Si la temperatura ambiente es alta, ajuste la temperatura deseada a un nivel más alto.
- Si la temperatura ambiente es baja, ajuste la temperatura deseada a un nivel más bajo.

■ Filtros de aire

- Limpie los filtros de aire regularmente para mantener un buen flujo de aire.
- No use agua caliente para limpiar los filtros.

■ Mantenimiento

- Desconecte el aparato de la red eléctrica antes de realizar cualquier mantenimiento.
- No toque las partes internas del aparato.

■ Unidades interiores

- No toque las partes internas del aparato.
- No use agua caliente para limpiar los filtros.

■ Temperaturas

- No ponga objetos pesados sobre el aparato.
- No use el aparato en un ambiente húmedo.

■ Evitar el ruido

- Mantenga el aparato alejado de paredes y muebles.
- No use el aparato en un ambiente húmedo.

LOCALIZACIÓN DE AVERÍAS

■ Funcionamiento Normal

Ocurre esto?

- Enciende el acondicionador de aire, pero no funciona durante 3 minutos.
- Se escucha un sonido como de agua corriendo.
- Parece que sale neblina del acondicionador de aire.
- La habitación tiene un olor peculiar.
- Durante el ajuste del Flujo Automático de Aire, el ventilador interior se suele parar.
- De la unidad exterior salen agua o vapor.

Esta es la respuesta

- Es para proteger el acondicionador de aire. Espere hasta que el acondicionador empiece a funcionar.
- Es el ruido del paso del refrigerante por las tuberías del acondicionador de aire.
- La condensación se produce cuando el chorro de aire del acondicionador enfría la habitación.
- Puede tratarse del olor a humedad producido por las paredes, las alfombras o las telas de la habitación.
- Es para quitar el olor producido por el entorno.
- En funcionamiento COOL/DRY (FRÍO/SECO), la humedad del aire se condensa en agua sobre la superficie fría de la tubería de la unidad exterior y gotea.

■ Funcionamiento Anormal

Compruebe los siguientes puntos antes de llamar al servicio técnico.
Si continúa funcionando mal, póngase en contacto con el centro de asistencia técnica más próximo.
Para obtener ayuda, llame al teléfono de EE.UU.: 1-800-211-PANA (7262) o envíe un correo electrónico a: consumerproducts@panasonic.com

Ocurre esto?

- **El acondicionador de aire no funciona.**
- **El acondicionador de aire produce mucho ruido mientras funciona.**
- **El aire acondicionado no enfría eficazmente.**

Compruebe

- Ha saltado el interruptor automático? (Se ha producido un cortocircuito?)
- El enchufe está bien enchufado en el tomacorriente?
- Usa correctamente el temporizador?
- Está inclinado el trabajo de instalación?
- Está cerrada debidamente la parrilla delantera?
- Ha fijado la temperatura correctamente?
- Los filtros están sucios?
- Está la entrada o salida de aire obstruida?
- Están todas las ventanas y puertas bien cerradas?

■ Co Inr

Si se d
y desco
póngas
con el

Se pue
llaman
1-

Para a

- Ter
- Indi

• Si e

• Si p
com

• Si h

• Si l
corr

• Si e

• Si e

**PRODUCT SPECIFICATIONS
ESPECIFICACIONES DEL PRODUCTO**

Model Modelo		CS-C18BKP CS-C24BKP	CU-C18BKP CU-C24BKP6
COOLING CAPACITY CAPACIDAD DE ENERIAMIENTO	Btu/h		
ELECTRICAL RATING CLASIFICACION DE LA ELECTRICIDAD	Phase Fase Frequency Frecuencia (Hz) Voltage Voltaje (V) Current Corriente (Amps)		
	Input Potencia (Watts) (W)		
EER EER	(Btu/Watt.h) (Btu/W-h)		
MOISTURE REMOVAL DESHUMIDIFICACION	(Pints/h) (pinte/h)		
ROOM AIR CIRCULATION CIRCULACION DE AIRE	(Cf/min) (pie ³ /min)		
DIMENSIONS DIMENSIONES	Indoor	Height Alto Width Ancho Depth Profundidad	cm(inches) cm(pulgadas) cm(inches) cm(pulgadas) cm(inches) cm(pulgadas)
	Outdoor	Height Alto Width Ancho Depth Profundidad	cm(inches) cm(pulgadas) cm(inches) cm(pulgadas) cm(inches) cm(pulgadas)
NET WEIGHT PESO NETO	Indoor	kg(lb) kg(libras)	
	Outdoor	kg(lb) kg(libras)	
GROSS WEIGHT PESO BRUTO	Indoor	kg(lb) kg(libras)	
	Outdoor	kg(lb) kg(libras)	

- Specifications are subject to change without notice for further improvement.
- Las especificaciones estan sujetas a cambios por mejoras sin previo aviso.

**REFERENCE
REFERENCIA**

Model Number : _____ Dealer's Address : _____
 Numero de modelo : _____ Nombre del comerciante : _____
 Serial Number : _____ Dealer's Tel : _____
 (Located on the side of unit) Telefono del comerciante : _____
 Numero de serie : _____ Date of Purchase : _____
 (Localizado en el costado de la unidad) Fecha de adquisicion : _____
 Dealer's Name : _____
 Nombre del distribuidor : _____

Please affix your proof of purchase here for future reference.
 Favor de pegar la prueba de su compra aqui para su futura referencia.

© 2001 Matsushita Electrical Co, Ltd. All Right Reserved.
 © 2001 Matsushita Electrical Co, Ltd. Derechos Reservados.

**Panasonic Consumer Electronics Company,
Division of Matsushita Electric Corporation
of America**
 One Panasonic Way
 Secaucus, New Jersey 07094

**Panasonic
Division**
 Ave. 65 d
 San Gabr
 Carolina,

**Panasonic Room Air Co
Limited Warranty**

Panasonic Consumer Electronics Company or Panasonic Sales Company (collectively "PASC") warrants this product with new or refurbished parts in case of defects in material or workmanship in accordance to the following (All time periods start from the date of the original purchase):

SEALED REFRIGERATING SYSTEM (compressor and interconnecting tube):

ALL OTHER COMPONENTS: ONE (1) YEAR - PARTS AND LABOR

In-home service in the USA can be obtained during the warranty period by a PASC Factory Servicenter listed in the Servicenter Directory. Or call toll free, 1-800-243-8887. In-home service in Puerto Rico can be obtained during the warranty period by a PASC Factory Servicenter. The telephone number listed in the Servicenter Directory.

Note: If the unit is installed at the other than normal window height (ceiling or wall), the customer is responsible for removing the unit from the wall for service.

This warranty is extended only to the original purchaser. A purchase receipt or invoice is required for service and parts replacement under this warranty.

This warranty only covers failures due to defects in materials and workmanship and not damages. The warranty does not cover damages which occur in shipment, or failures due to misuse, accident, or failures which result from accident, misuse, abuse, neglect, or maladjustment of customer controls, improper maintenance, alteration, modification, or voltage supply, commercial use such as hotel, office, restaurant, or other business use other than a PASC Factory Servicenter or a PASC authorized Servicenter, or damage to property.

LIMITS AND EXCLUSIONS

There are no express warranties except as listed above. THE WARRANTOR SHALL NOT BE LIABLE FOR INCIDENTAL OR CONSEQUENTIAL DAMAGES, INCLUDING THE WARRANTIES OF MERCHANTABILITY, ARISING OUT OF ANY BREACH OF THIS WARRANTY. THE WARRANTIES OF MERCHANTABILITY, ARE LIMITED TO THE EXTENT SET FORTH ABOVE.

Some states do not allow the exclusion or limitation of incidental or consequential damages, so the above exclusions or limitations may not apply to you.

This warranty gives you specific legal rights and you may also have other rights which vary from state to state. If your product develops during or after the warranty period, you may contact your dealer for assistance. If you are not satisfied with the service, then write to the Consumer Affairs Department at the company address.

SERVICE CALLS WHICH DO NOT INVOLVE DEFECTIVE MATERIALS OR WORKMANSHIP OF THE PRODUCT, IN ITS SOLE DISCRETION, ARE NOT COVERED. THE WARRANTOR ASSUMES NO RESPONSIBILITY OF THE PURCHASER.

[For assistance, please call: 1-800-211-PANA (7262) or send e-mail to consum@panasonic.com]

F563385