

# THROUGH - THE - WALL AIR CONDITIONER SLEEVE INSTALLATION INSTRUCTIONS

## How to assemble the folding sleeve

• Model: L XK-2420F

### SLEEVE HARDWARE

ITEM	DESCRIPTION	Q'TY
①	SLEEVE LOWER	1
②	SLEEVE UPPER	1
③	COVER PANEL	2
④	REAR GRILLE	1
⑤	WASHER SCREW	12
⑥	SCREW	4

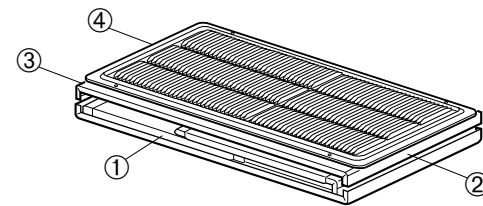

LOUVERED GRILLE

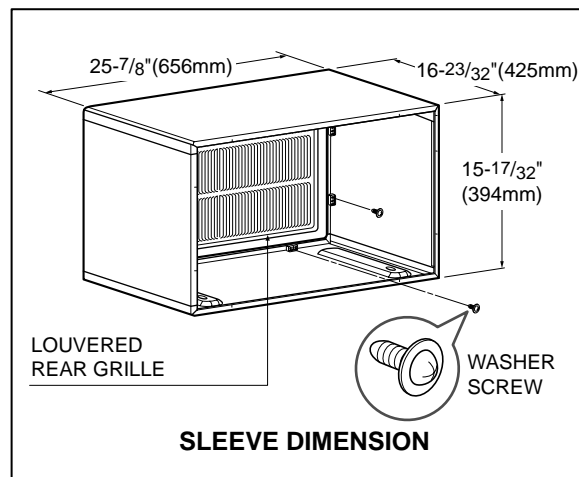

SLEEVE DIMENSION

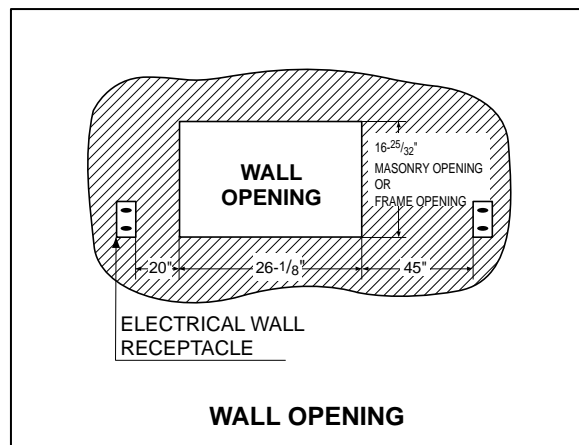

WALL OPENING

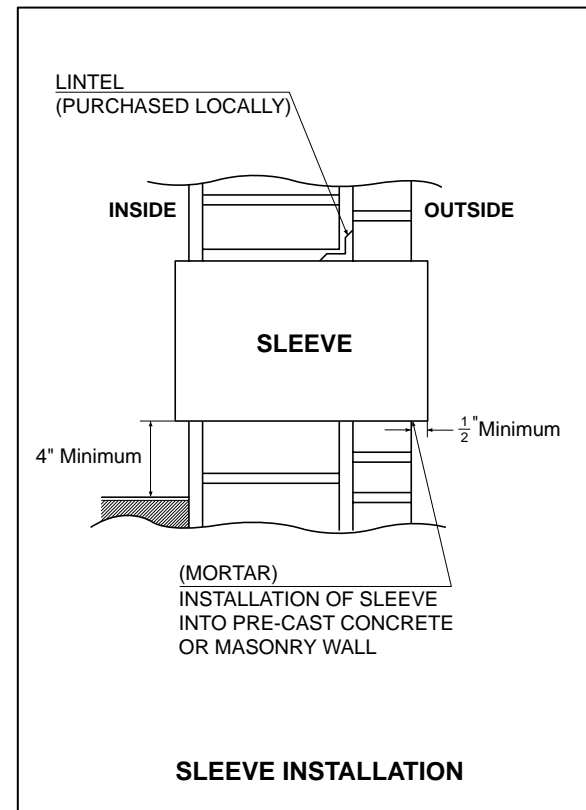

SLEEVE INSTALLATION

### INSTALL THE UNIT

- Remove the old air conditioner from the existing wall sleeve and remove the existing wall sleeve.
- Prepare and install the new wall sleeve into the wall opening.
- The wall sleeve must be fastened in the wall securely before installing the new air conditioner.
- Keep the cover panels for later use to protect the unit from rainy or windy weather.
- Receptacle should be installed within 20" of left side or 45" of right side of wall opening.
- To avoid distortion to plastic air conditioner front, install sleeve 4" minimum distance from heating source. (e.g. Baseboard heating, radiator, etc.)
- After sleeve has been installed, caulk where necessary entire perimeter around exterior wall opening and sleeve. Use a good grade of caulking compound to seal all cracks against air and water infiltration.
- Do not remove front or back cover until all masonry is set and window frame is in place. this will prevent buckling of the during sebssequent construction operatins. the rear grille and washer screws should be kept well until the air conditioneris installed.

### ASSEMBLE THE WALL SLEEVE

- Raise the sleeve side panels to upright position as shown below.

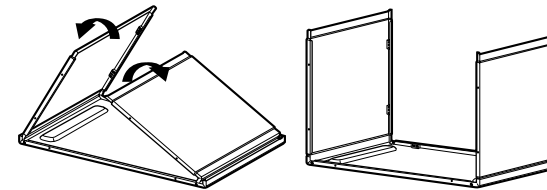

- Place sleeve upper on top of side panels.
- Fasten the four screws as shown below.

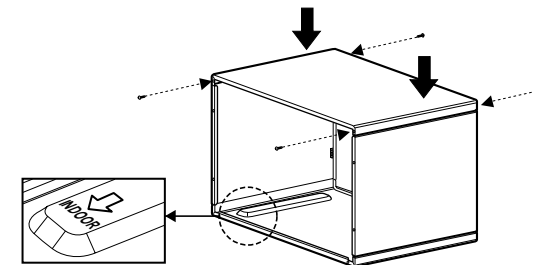

- Insert the rear grille and fasten the 8 washer screws as shown below.

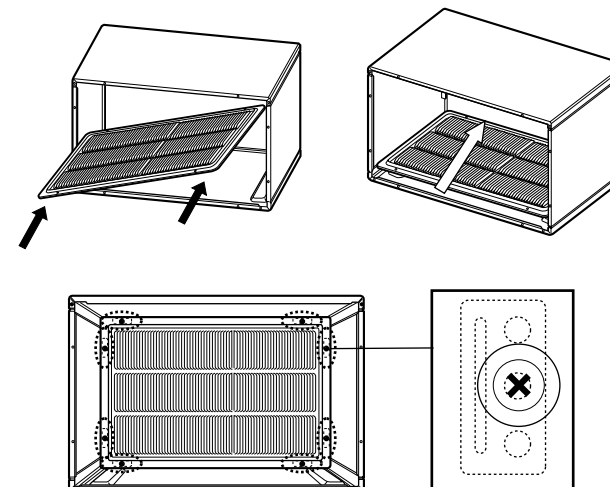

### INSTALL THE COVER PANEL

- To install cover panel to back of sleeve, first remove air conditioner from sleeve.
- Remove the 2 sleeve upper and 2 sleeve lower washer screwsholding the rear grille in place as shown below.
- From the inside of the sleeve, insert cover panel against rear grille.
- Re-insert the sleeve upper and sleeve lower screws through panel and grille and tighten in place.
- Re-insert air conditioner into sleeve.
- If desired, use the other panel to cover the front of the sleeve. Fasten with 4 washer screws.

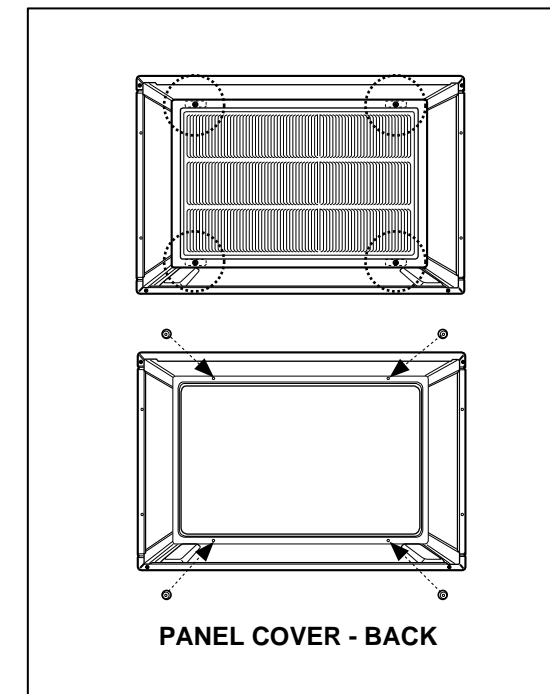

PANEL COVER - BACK

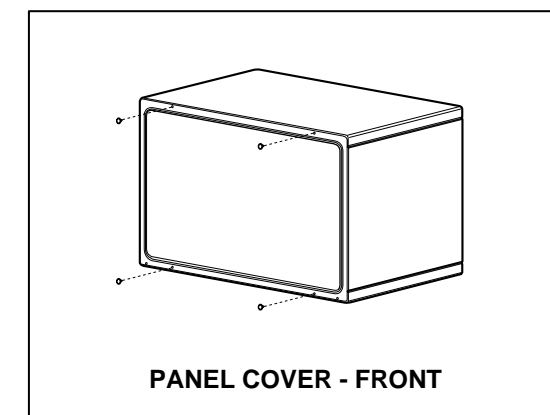

PANEL COVER - FRONT

# MANCHON CONDITIONNEUR D'AIR MURAL INSTRUCTIONS D'INSTALLATION

## Comment assembler le manchon pliant

• Modélo: L XK-2420F

### MATERIEL MANCHON

ITEM	DESCRIPTION	Q'TY
①	MANCHON INFERIEUR	1
②	MANCHON SUPERIEUR	1
③	PANNEAU COUVERCLE	2
④	GRILLE ARRIERE	1
⑤	VIS A RONDELLE	12
⑥	VIS	4

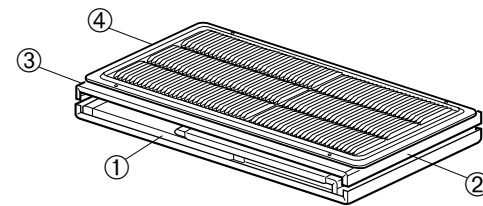

GRILLE A VOILET

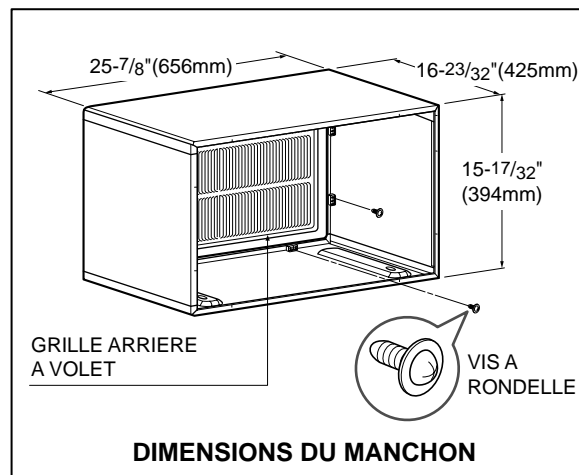

DIMENSIONS DU MANCHON

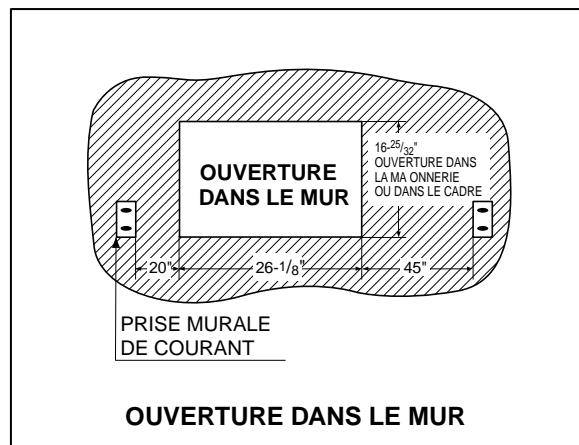

OUVERTURE DANS LE MUR

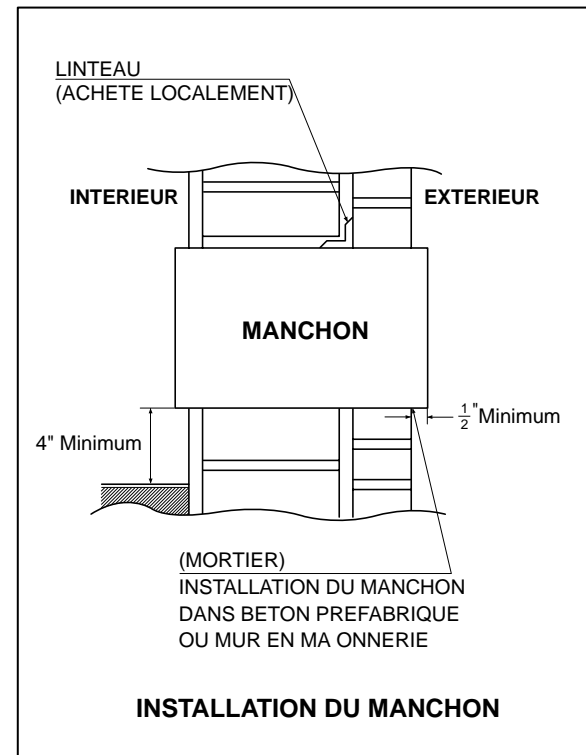

INSTALLATION DU MANCHON

### INSTALLATION DE L'APPAREIL

- Enlevez l'ancien conditionneur d'air depuis le manchon mural existant et enlevez le manchon.
- Préparez et installez le nouveau manchon mural dans l'ouverture murale.
- Le manchon doit être bloqué dans le mur avant d'installer le nouveau conditionneur d'air
- Conservez les panneaux du couvercle pour les utiliser plus tard pour protéger l'appareil contre la pluie ou le vent.
- La prise de courant devrait être installée à 20" du côté gauche ou 45" du côté droit de l'ouverture murale.
- Pour éviter des distorsions de l'avant en plastique du conditionneur d'air, installez le manchon à une distance minimale de 4" de la source de chaleur (ex. plinthe électrique, radiateur, etc.)
- Après avoir installé le manchon, calfeutrez là où c'est nécessaire dans le périmètre autour de l'ouverture externe du mur et du manchon. Utilisez des composés de calfatage de bon niveau pour rendre étanche toutes les fissures contre les infiltrations d'air et d'eau.
- N'enlevez pas le couvercle avant ou arrière tant que la maçonnerie et le cadre de la fenêtre ne sont pas en place. Cela évite des déformations pendant les opérations suivantes d'installation. La grille arrière et les vis à rondelle doivent être conservées jusqu'à l'installation du conditionneur d'air.

### ASSEMBLER LE MANCHON

- Soulevez les panneaux latéraux du manchon en position élevée comme montré ci-dessous.

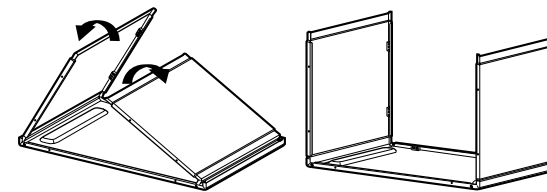

- Placez le manchon supérieur au sommet des panneaux latéraux.
- Serrez les quatre vis comme montré ci-dessous.

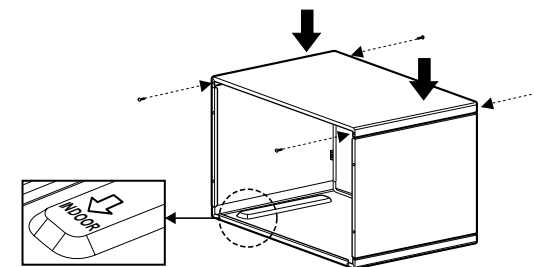

- Insérez la grille arrière et serrez les 8 vis à rondelle comme montré ci-dessous.

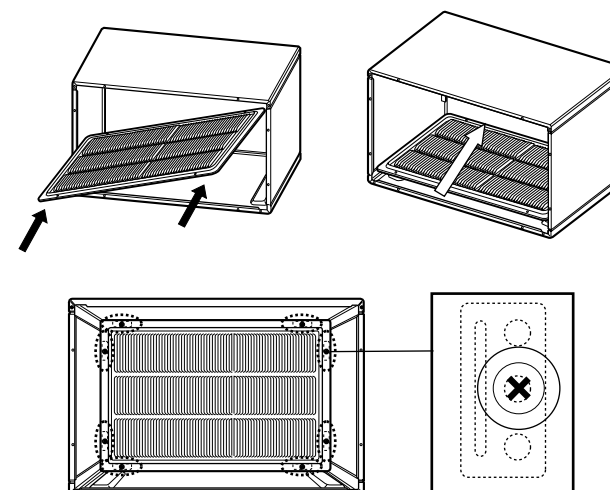

### INSTALLER LE PANNEAU DU COUVERCLE

- Pour installer le couvercle du panneau à l'arrière du manchon, enlevez d'abord le conditionneur d'air depuis le manchon.
- Enlevez les 2 rondelles du manchon supérieur et les 2 rondelles du manchon inférieur en positionnant la grille arrière comme montré ci-dessous.
- Depuis l'intérieur du manchon, insérez le panneau du couvercle contre la grille arrière.
- Réinsérez les vis du manchon supérieur et inférieur à travers le panneau et la grille et serrez-les en position.
- Réinsérez le conditionneur d'air dans le manchon.
- Si vous le souhaitez, utilisez l'autre panneau pour recouvrir l'avant du manchon. Serrez les 4 vis à rondelle.

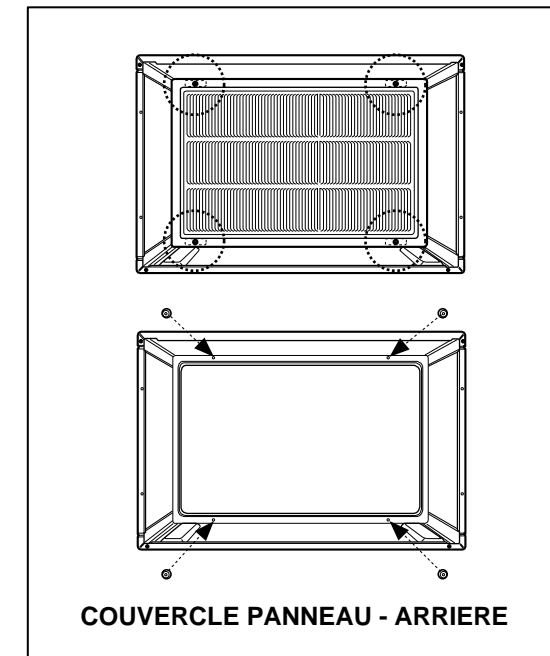

COUVERCLE PANNEAU - ARRIERE

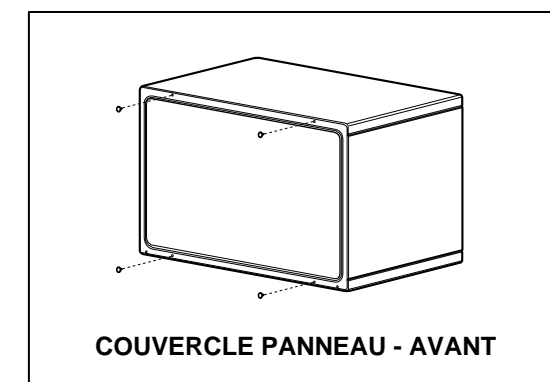

COUVERCLE PANNEAU - AVANT