

## Use and Care Guide



End Panel Module  
Model 141.16730900

Serving Cart Module  
Model 141.16732900

Outdoor Refrigerator Module  
Model 141.16736900

Outdoor Sink Module  
Model 141.16737900

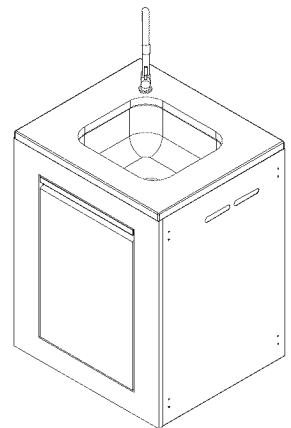
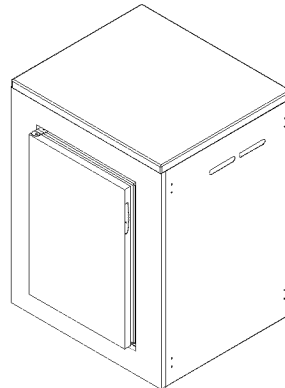
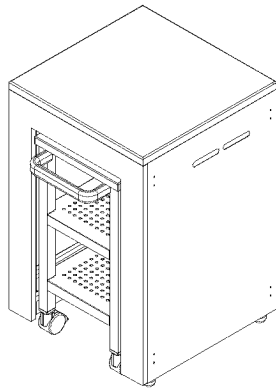
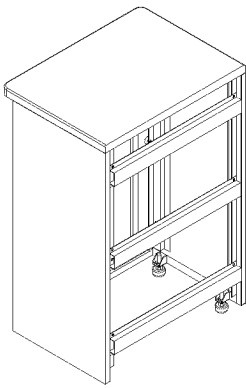

Note: All modules are sold separately.

- Safety
- Assembly
- Use and Care

### Grill Information Center:

**Call us first** if you have any problem with this product. We can help you with questions about assembly and operation or if there are damaged or missing parts when you unpack this unit from the shipping box. Please call before contacting your local retailer.

**1-888-317-7642**  
**8am-8pm CST, Monday through Friday**

### IMPORTANT:

• **NOTE TO ASSEMBLER / INSTALLER:**  
Leave this guide with the consumer.

• **NOTE TO CONSUMER:**  
Keep this guide for future reference.

• **RECORD YOUR SERIAL #**

\_\_\_\_\_ (see silver CSA/serial label on main body of module)

Guide # P80174008L - Date:2009/01/21

## Table of Contents

Primary Safety Warnings.....	2
Warranty Terms and Conditions.....	2
Pre-Assembly Instructions.....	2
Part Diagrams and Lists .....	3-6
Assembly Instructions.....	7-11
Use and Care Instructions.....	12-13
Cleaning and Maintenance.....	13-14
Repair Protection Agreements.....	15

## Warranty

### Kenmore Elite Full Warranty

If the module fails due to a defect in material or workmanship within two years from the date of purchase, call 1-800-4-MY-HOME® to arrange for free repair (or replacement if repair proves impossible).

### Limited Warranty on Selected Parts

For three years from the date of purchase, any stainless or painted steel part will be replaced free of charge if it rusts through. After the second year from the date of purchase you must pay the labor cost to have it installed.

All warranty coverage excludes part paint loss or rusting (except for rust-through as specified above), which are either expendable parts that can wear out from normal use in less than a year, or are conditions that can be the result of normal use, accident or improper maintenance.

All warranty coverage is void if the module is ever used for commercial or rental purposes.

All warranty coverage applies only if the product is used in the United States.

This warranty gives you specific legal rights, and you may have other rights which vary from state to state.

Sears, Roebuck and Co., Hoffman Estates, IL

© Sears Brands, LLC

To expedite the assembly process follow these general guidelines:

- Tools Required for Assembly :**
  - protective work gloves
- For your safety, obtain assistance from another person when assembling this product.
- Use the Part Diagrams to ensure all items are included and free of damage.
- Do not assemble or operate the module if they appear damaged. If there are damaged or missing parts when you unpack the shipping box or you have questions during the assembly process, call the:

**Grill Information Center 1-888-317-7642**

**8am-8pm CST, Monday through Friday**



### California Proposition 65 Warning

The Outdoor Sink Module is provided with a Faucet Assembly. You can have the faucet plumbed directly to your homes inside water supply line (supplies not included) so your outdoor sink can be used for washing food and dishes. However, if you elect to attach a garden hose to your Faucet Assembly, be aware that in some U.S. States water supplied through a garden hose is regarded to be unfit for human consumption.



**When using electrical appliances, basic safety precautions should always be used.**



- This appliance, when installed, must be electrically grounded in accordance with local codes or, in the absence of local codes, with the *National Electrical Code, ANSI/NFPA 70*, or the *Canadian Electrical Code, CSA C22.1*.
- Keep any electrical supply cord and the fuel supply hose away from any heated surfaces.

## Parts Diagram for End Panel Module 141.16730900

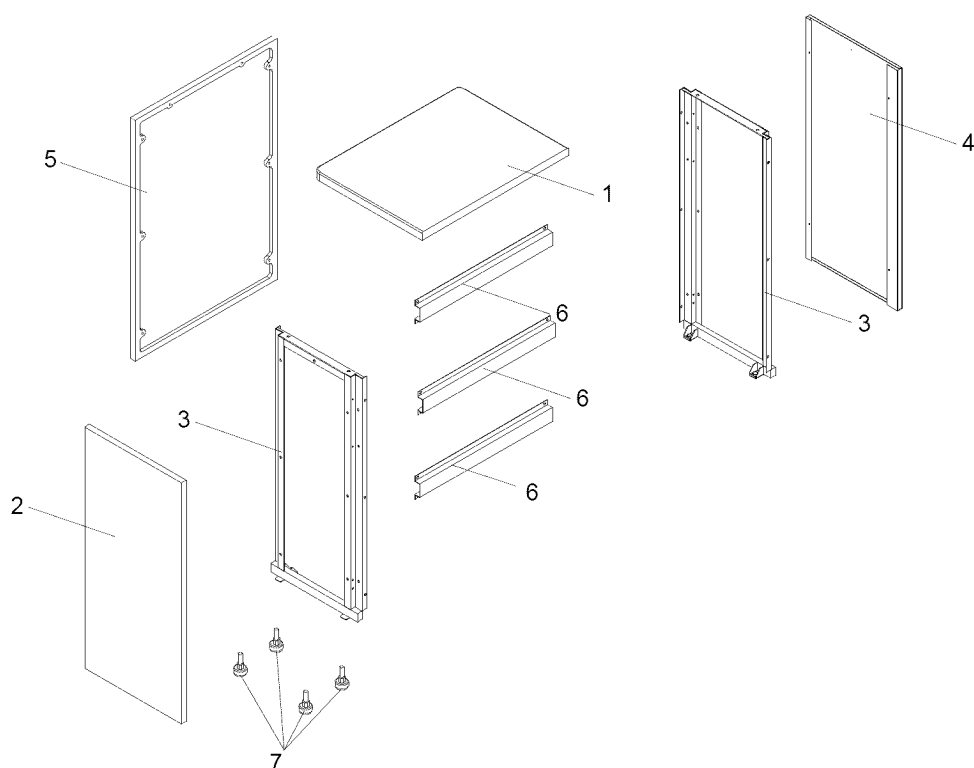

## Parts List for End Panel Module 141.16730900

KEY	DESCRIPTION	16730900 PART#	QTY
1	Cart Panel, Top	P07801072A	1
2	Cart Panel, Front	P07621016D	1
3	Cart Panel, Frame	P03344017D	2
4	Cart Panel, Rear	P07702104M	1
5	Cart Panel, Left	P07619003D	1
6	Decorative Bracket	P03344018D	3
7	Level Adjuster	P05322004A	4
	Cover	P07005011B	1
	Wrench (Packed with the 16655900 Use and Care Guide)	P05515017L	1
	Use and Care Guide	P80174008L	1

For the repair or replacement parts you need:  
**Call anytime 1-800-4-MY-HOME®** (1-800-469-4663)

To obtain the correct replacement parts for your module, please refer to the part numbers in this parts list. The following information is required to ensure you receive the correct parts:

1. Model and Serial Number
2. Part Number
3. Part Description
4. Quantity of parts needed

**Important:** Use only Kenmore replacement parts. The use of any part that is not a Kenmore replacement part can be dangerous and will also void your product warranty. Keep this use and care guide for convenient referral and for part replacement.

## Parts Diagram for Serving Cart Module 141.16732900

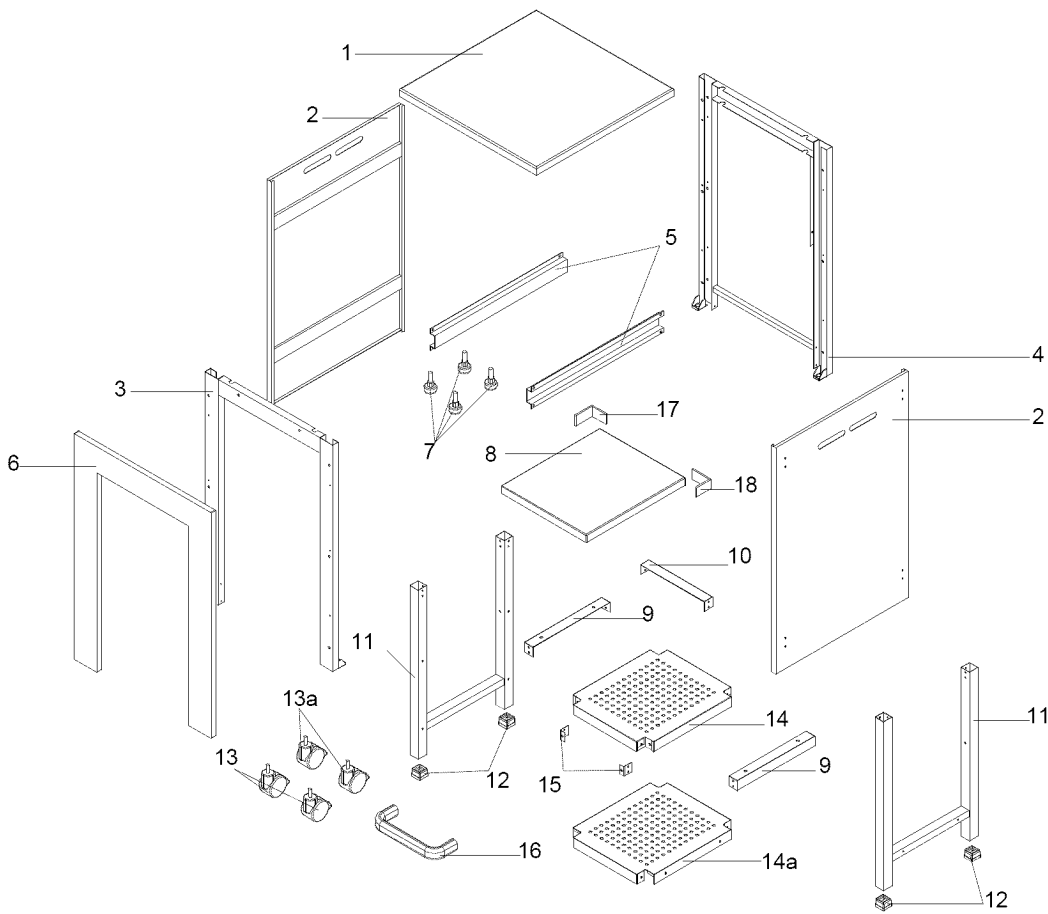

## Parts List for Serving Cart Module 141.16732900

KEY	DESCRIPTION	16732900 PART#	QTY
1	Cart Panel, Top	P07801073A	1
2	Cart Panel, Left/Right	P07622001D	2
3	Cart Frame,Front	P03344019D	1
4	Cart Frame, Rear	P03344024D	1
5	Cart Frame Bracket	P03303104D	2
6	Cart Panel, Front	P07621017D	1
7	Level Adjuster	P05322004A	4
8	Serving Cart Panel	P07801074A	1
9	Serving Cart Panel Bracket, Left/Right	P03327072D	2
10	Serving Cart Panel Bracket, Rear	P03327071D	1
11	Serving Cart Leg Assembly	P03334005D	2
12	End Cap	P04523001A	4
13	Caster	P05112002A	2
13a	Caster/Rear	P05112011A	2
14	Serving Cart Shelf, Upper	P07512016B	1
14a	Serving Cart Shelf, Lower	P07512017B	1
15	Cart Handle Bracket	P03303103D	2
16	Service Cart Handle	P00212006A	1
17	Protective Pad, Left	P055180193	1
18	Protective Pad, Right	P055180203	1
	Cover	P07005009B	1
	Wrench (Packed with the 16655900 Use and Care Guide)	P05515017L	1
	Use and Care Guide	P80174008L	1

## Parts Diagram for Refrigerator Module 141.16736900

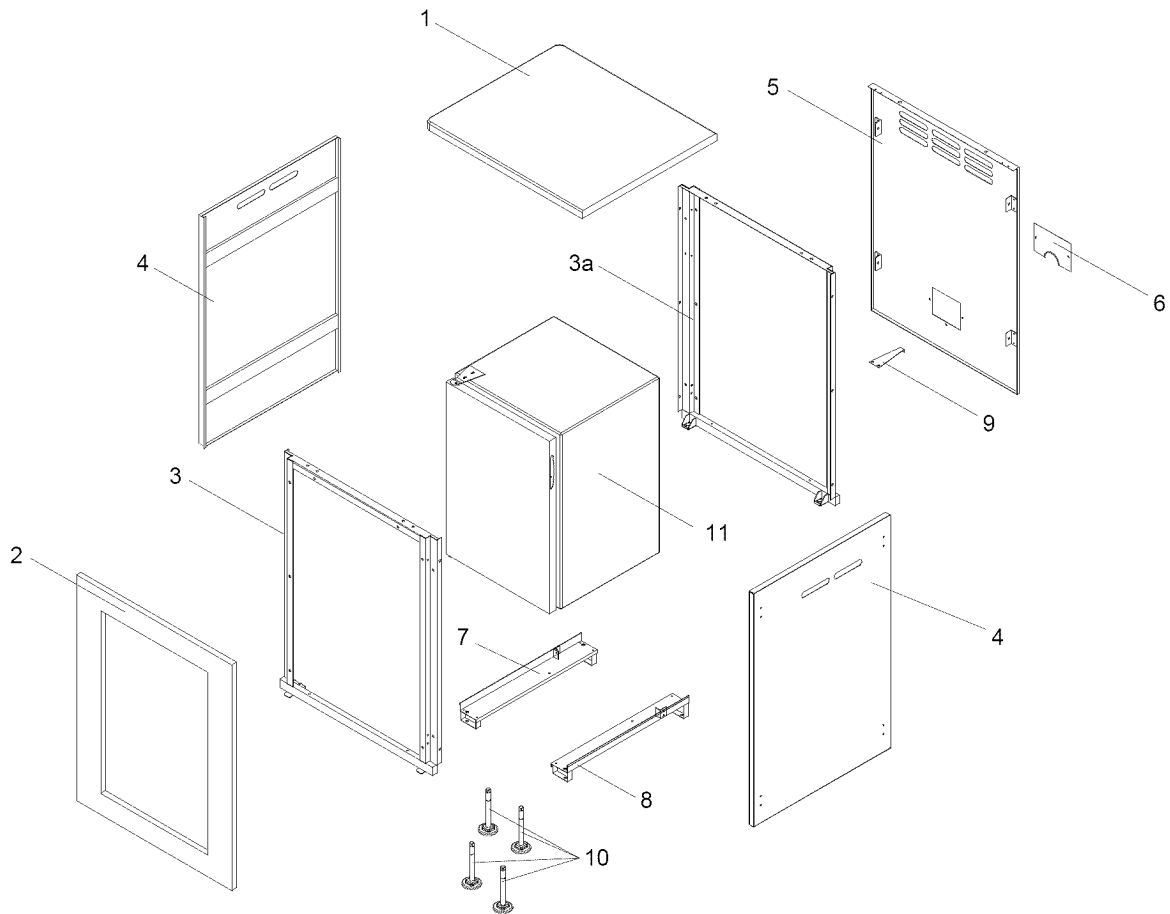

## Parts List for Refrigerator Module 141.16736900

KEY	DESCRIPTION	16736900 PART#	QTY
1	Cart Panel, Top	P07801075A	1
2	Cart Panel, Front	P07621017D	1
3	Cart Frame, Front	P03344019D	1
3a	Cart Frame, Rear	P03344023D	1
4	Cart Panel, Left/Right	P07622001D	2
5	Cart Panel, Rear	P07702105M	1
6	Trim Plate	P07524001Q	1
7	Refrigerator Bracket, Left	P03311032D	1
8	Refrigerator Bracket, Right	P03311033D	1
9	Refrigerator Bracket, Rear	P03311037D	1
10	Level Adjuster	P05322004A	4
11	Refrigerator	P05335022B	1
	Cover	P07005008B	1
	Wrench (Packed with the 16655900 Use and Care Guide)	P05515017L	1
	Use and Care Guide	P80174008L	1

## Parts Diagram for Sink Module 141.16737900

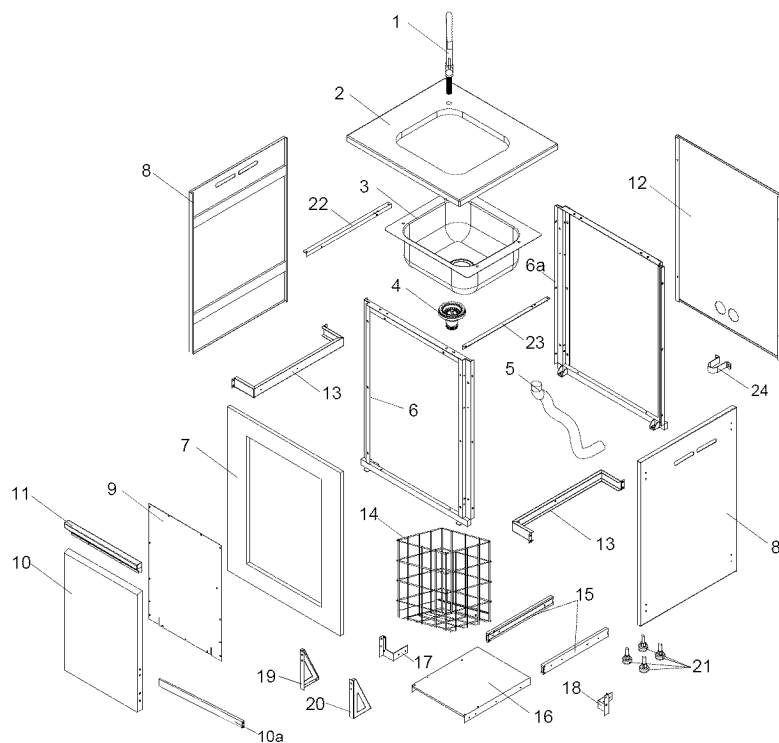

## Parts List for Sink Module 141.16737900

KEY	DESCRIPTION	16737900 PART#	QTY
1	Faucet Assembly	P05513050M	1
2	Sink Frame	P07801076A	1
3	Sink	P0071342BC	1
4	Drain Assembly	P05512090M	1
5	Drain Pipe	P055120913	1
6	Cart Frame, Front	P03344019D	1
6a	Cart Frame, Rear	P03344023D	1
7	Cart Panel, Front	P07621017D	1
8	Cart Panel, Left/Right	P07622001D	2
9	Door Trim Plate	P07510003H	1
10	Door	P04301043J	1
10a	Door Bracket, Inner	P03303128D	1
11	Door Handle	P00213030M	1
12	Cart Panel, Rear	P07702106M	1
13	Slide Set Bracket	P03311034D	2
14	Cart Basket	P05203007G	1
15	Slide Set	P05516013C	1
16	Cart Basket Bottom	P01001053L	1
17	L Bracket, Left	P03301062C	1
18	L Bracket, Right	P03301063C	1
19	Door Bracket, Left	P033270694	1
20	Door Bracket, Right	P033270704	1
21	Level Adjuster	P05322004A	4
22	Sink Bracket, Left	P03327079D	1
23	Sink Bracket, Right	P03327080D	1
24	Pipe Bracket	P05512016G	1
	Cover	P07005010B	1
	Wrench (Packed with the 16655900 Use and Care Guide)	P05515017L	1
	Use and Care Guide	P80174008L	1

# Assembly Instructions for End Panel Module 141.16730900

1

## To Level End Panel Module

- Remove all packing materials.
- Level Adjusters are located on the underside of the Module as shown.
- Adjust the 4 preassembled Level Adjusters using the wrench provided.
  - Turning adjusters clockwise raises the height.
  - Turning adjusters counterclockwise lowers the height.

**IMPORTANT:** For illustration purpose the Module is shown on a tilted angle. **FOR YOUR SAFETY- DO NOT TILT** your Module at any time.



Wrench  
Qty.1  
Part # P05515017L  
(The wrench is not provided, please find it from 16655900 grill pack)

**CAUTION**

**DO NOT** lift Module from the Top Panel when moving or assembling the unit.

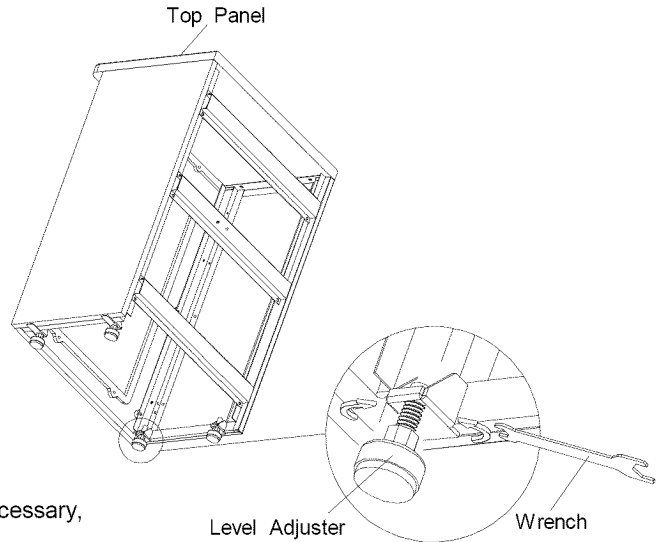

Note: This Module is pre-assembled for use as a Left End Panel. If necessary, you can change it to the Right End Panel following these steps:

2

## How to change the Left End Panel to a Right End Panel

- Detach the Top Panel and Rear Cart Panel by removing the 4 Flat Screws 1/4"x3/8" from each panel.
- Detach the Front Cart Panel and Left Cart Panel by removing the 6 Flat Screws 1/4"x3/8" from each panel.
- With the assistance of another person, turn the steel frame around so the 2 support brackets face the grill island or module that will sit adjacent to this Right End Panel. See Figure.
- Turn the Front Cart Panel and Rear Cart Panels upside down and re-assemble them to the steel frame using the previously removed screws.
- Turn the Left Cart Panel upside down and re-assemble it to the steel frame using the previously removed screws.
- Attach the Top Panel to the steel frame. Be sure the flat edge is on the left and the rounded corners of the Top Panel are on the outside. Secure using the 4 previously removed Flat Screws.

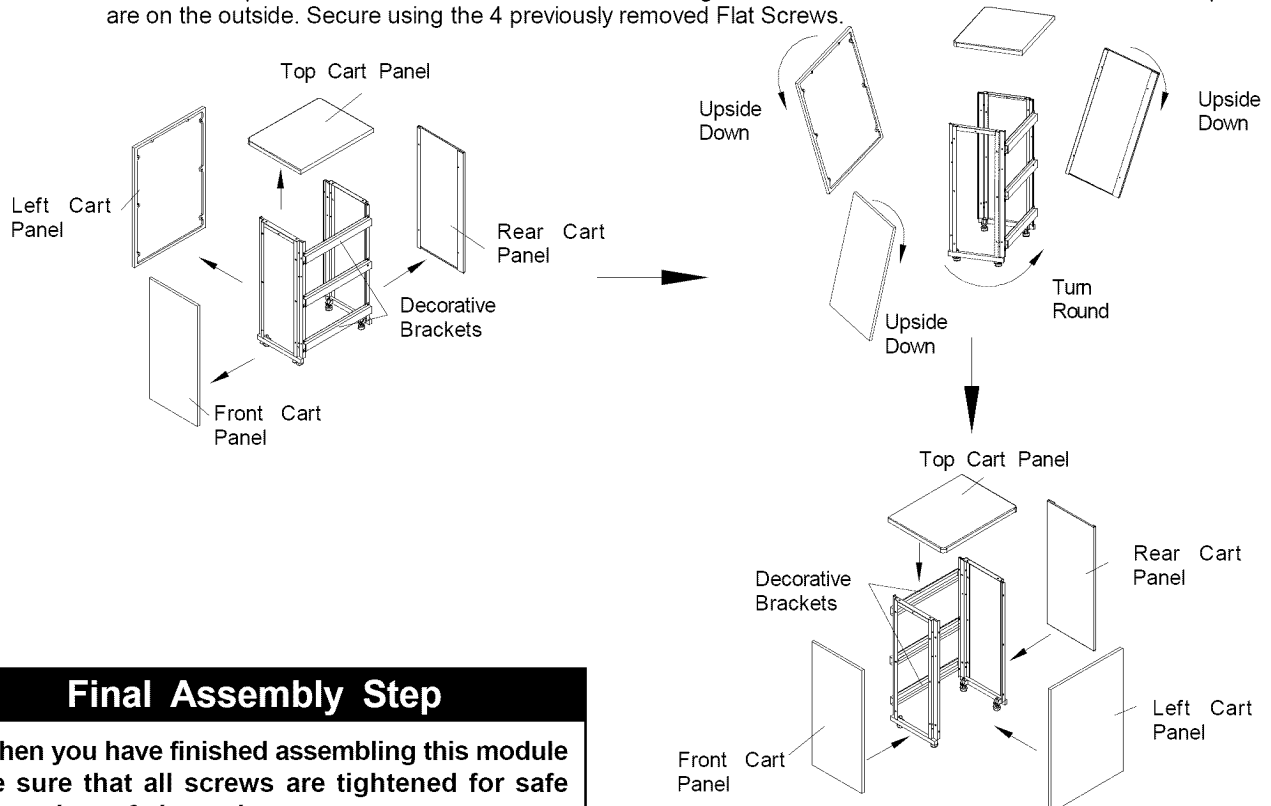

## Final Assembly Step

When you have finished assembling this module be sure that all screws are tightened for safe operation of the unit.

# Assembly Instructions for Serving Cart Module 141.16732900

**1**

## Remove the Support Bar

- Remove all packing materials.
- Remove the two 3/16"x3/8" Phillips Head Screws and then remove the Support Bar.  
Note: the Support Bar is used to reinforce the Cart Frame Assembly during shipping and must be removed to roll out the Serving Cart.

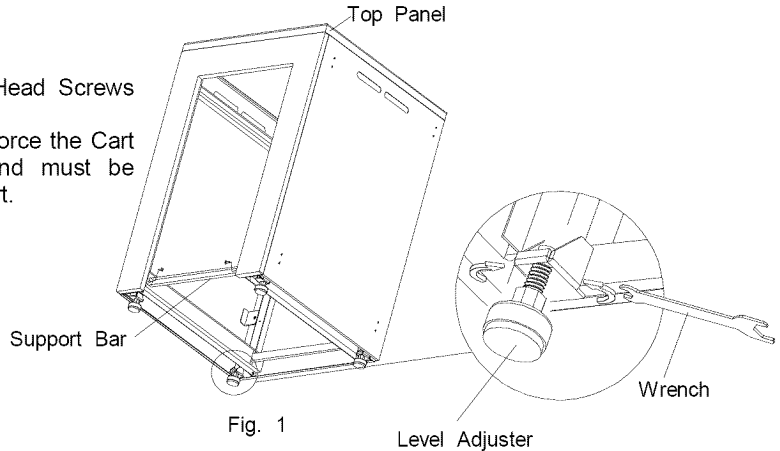

**2**

## To Level Serving Cart Module

- Level Adjusters are located on the underside of the Module as shown in Fig. 1.
  - Adjust the 4 preassembled Level Adjusters using the wrench provided.
    - Turning adjusters clockwise raises the height.
    - Turning adjusters counterclockwise lowers the height.
- IMPORTANT:** For illustration purpose the Module is shown on a tilted angle. **FOR YOUR SAFETY-DO NOT TILT** your Module at any time.

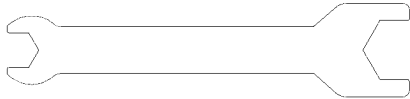

Wrench  
Qty.1  
Part # P05515017L  
(The wrench is not provided, please find it from 16655900 grill pack)

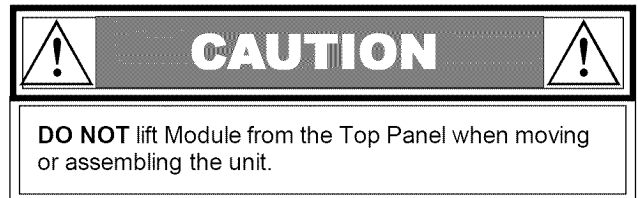

**3**

## Install Cart Handle

- Unscrew two Phillip Head Screw 3/16"x 3/8" and Spring Washer 3/16" from Cart Handle.
- Install the Cart Handle to Cart using Phillips Head Screw 3/16"x3/8" and Spring Washer 3/16".

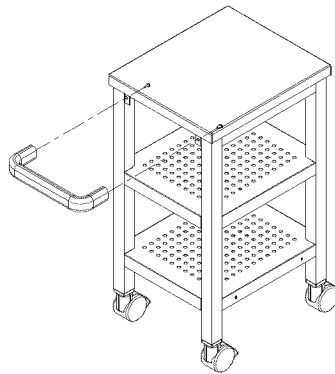

**4**

## Install the Serving Cart

- Push the Serving Cart into the Cart Frame Assembly as shown.

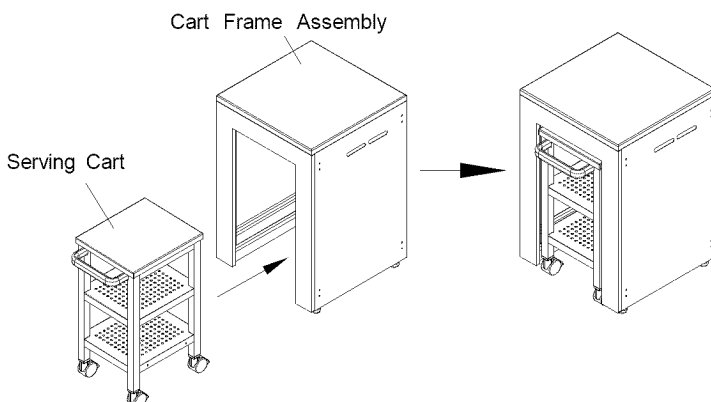

## Final Assembly Step

When you have finished assembling this module be sure that all screws are tightened for safe operation of the unit.



# Assembly Instructions for Refrigerator Module 141.16736900

## 1 To Level Refrigerator Module

- Remove all packing materials.
- Level Adjusters are located on the underside of the Module as shown.
- Adjust the 4 preassembled Level Adjusters using the wrench provided.
  - Turning adjusters clockwise raises the height.
  - Turning adjusters counterclockwise lowers the height.

**IMPORTANT:** For illustration purpose the Module is shown on a tilted angle. **FOR YOUR SAFETY-DO NOT TILT** your Module at any time.

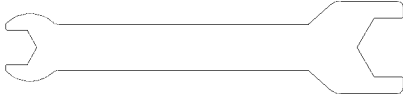

Wrench  
Qty.1  
Part # P05515017L  
(The wrench is not provided, please find it from 16655900 grill pack)

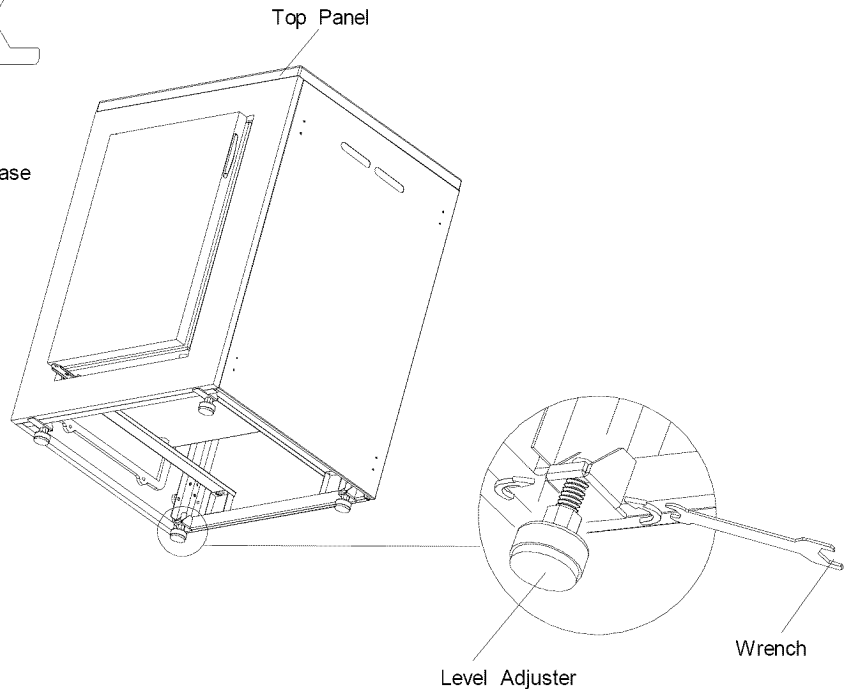

## 2 Pull Refrigerator Cord out

- Unscrew Trim Plate from the Rear Cart Panel, then pull Refrigerator Cord out.
- Reinstall Trim Plate to Rear Cart Panel.
- Plug Refrigerator Cord into a properly grounded outlet.

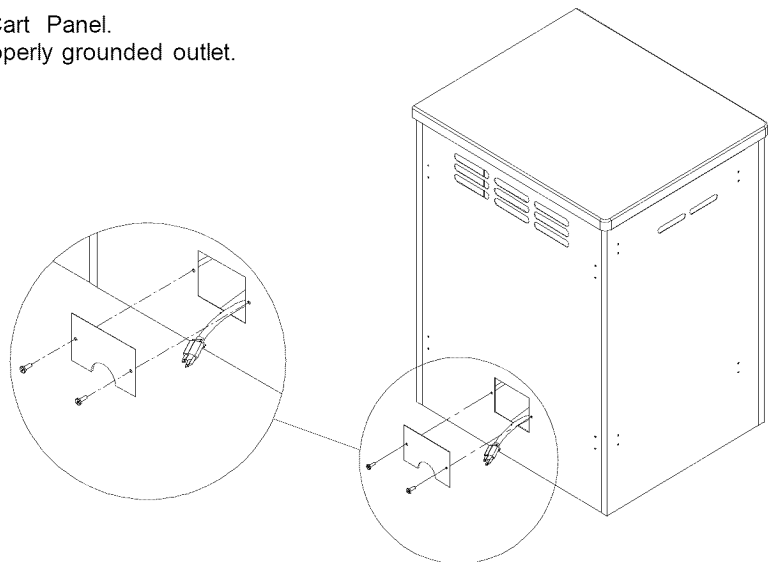



### CAUTION



**DO NOT** lift Module from the Top Panel when moving or assembling the unit.

### Final Assembly Step

**When you have finished assembling this module be sure that all screws are tightened for safe operation of the unit.**

# Assembly Instruction for Sink Module 141.16737900

## 1 Install Faucet Assembly (This assembly process requires 2 people)

- Remove all packing materials.
- Open Cart Door as shown. (See Fig. 1).
- Remove Faucet rubber washer and Bracket and insert the Faucet as shown. From the underside of the Sink Frame, reattach the Faucet washer and Bracket, secure the Bracket. (See Fig. 2).
- Apply pipe tape (not provided) on the Faucet pipe inlet. Connect a 5/8" water supply hose, pipe or tube (not provided) to the Faucet Pipe Inlet and then tighten as shown. (See Fig. 4)  
**CAUTION: Use a wrench to connect your water source. DO NOT over-tighten the connection or you may damage the copper pipe.**
- Feed the loose end of the preassembled drain pipe through the Rear Cart Panel so the sink drains outside the cabinet. (See Fig. 3)
- Feed your 5/8" water supply hose, pipe or tube through the Rear Cart Panel and connect it to an appropriate water source.

Fig. 1

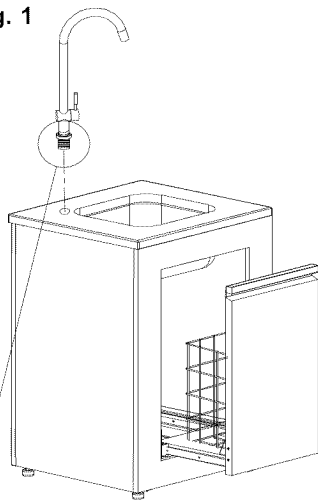

Sink Frame top

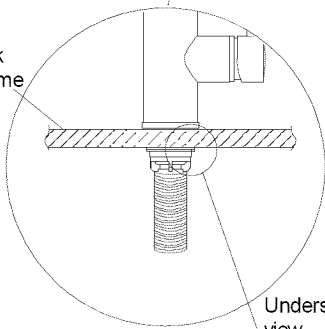

Underside view

Faucet rubber washer

Bracket

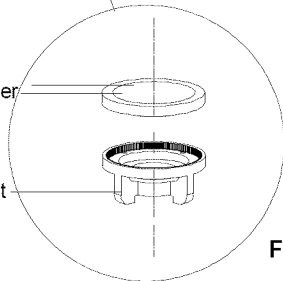
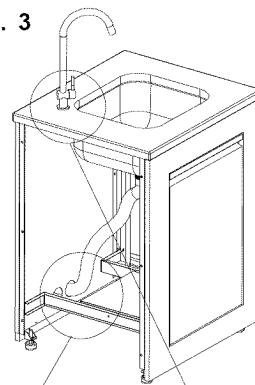

Fig. 2

Fig. 3



Outlets for Faucet and Drain Pipe

For illustration purposes the left cart side panel is not shown.

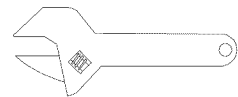

Use Wrench to tighten (not provided)

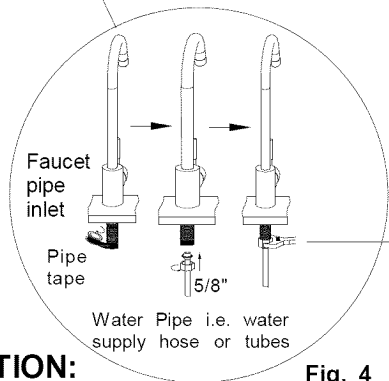

Faucet pipe inlet

Pipe tape

Water Pipe i.e. water supply hose or tubes

Fig. 4



### CAUTION:

Avoid breaking the copper tube from the faucet.



### California Proposition 65 Warning

The outdoor sink module is provided with a Faucet Assembly. You can have the faucet plumbed directly to your homes inside water supply line (supplies not included) so your outdoor sink can be used for washing food and dishes. However, if you elect to attach a garden hose to your Faucet Assembly, be aware that in some U.S. States water supplied through a garden hose is regarded to be unfit for human consumption.

## Assembly Instruction for Sink Module 141.16737900

### 2

#### To Level Sink Module

- Level Adjusters are located on the underside of the Module as shown.
- Adjust the 4 preassembled Level Adjusters using the wrench provided.
  - Turning adjusters clockwise raises the height.
  - Turning adjusters counterclockwise lowers the height.

**IMPORTANT:** For illustration purpose the Module is shown on a tilted angle. **FOR YOUR SAFETY-DO NOT TILT** your Module at any time.

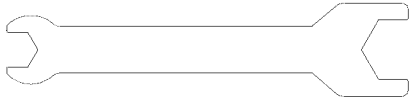

Wrench

Qty.1

Part # P05515017L

(The wrench is not provided, please find it from 16655900 grill pack)

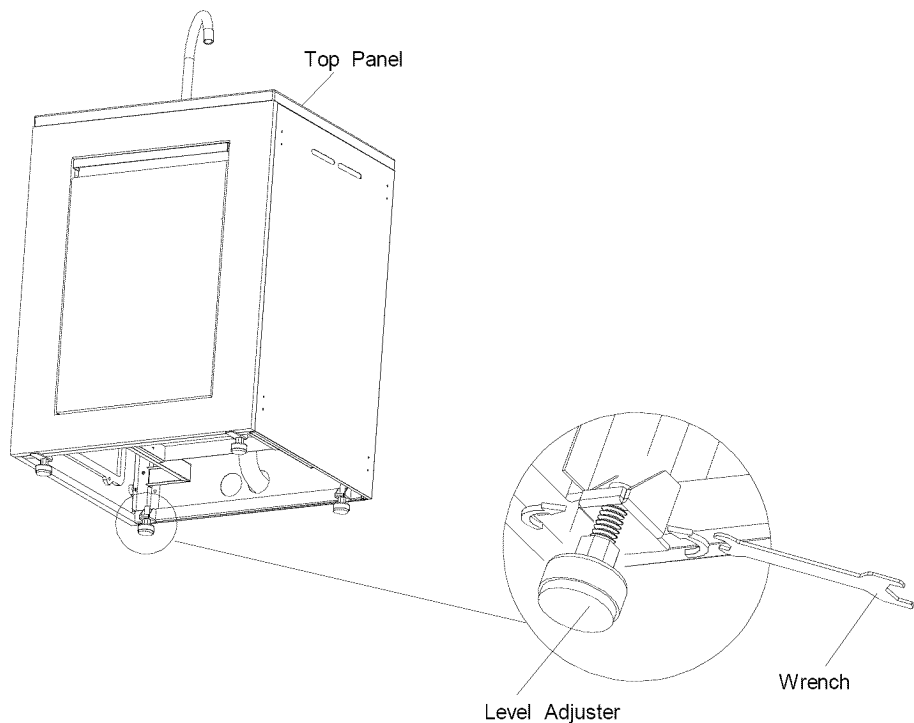

	<b>CAUTION</b>	
<b>DO NOT</b> lift Module from the Top Panel when moving or assembling the unit.		

<b>Final Assembly Step</b>
<b>When you have finished assembling this module be sure that all screws are tightened for safe operation of the unit.</b>

# USE AND CARE INSTRUCTIONS FOR REFRIGERATOR MODULE 141.16736900

## CAUTION

This appliance must be grounded. In the event of an electrical short circuit grounding reduces the risk of electrical shock by providing an escape wire for the electrical current. This appliance is equipped with a cord having a grounding wire with a grounding plug. The plug must be plugged into an outlet that is properly installed and grounded.

## DANGER

Risk of child entrapment. Before you throw away your old refrigerator or freezer:

- Take off the doors.
- Leave the shelves in place so that children may not easily climb inside.

**DON'T WAIT DO IT NOW!**

## WARNING

An empty refrigerator is a very dangerous attraction to children. Remove either the gasket, latches, lids or doors from unused appliances, or take some other action that guarantees it rendered harmless.

## Operation

- Level the cabinet to avoid vibration.
- To start the refrigerator, turn the control knob to your desired cooling temperature. The refrigerator temperature will vary depending on the quantity of the food stored and the frequency with which the door is opened.
- Turn the control to the " O " position to temporarily discontinue the cooling cycle.

Note: Wait 3 to 5 minutes before restarting if operation has been interrupted.

## WARNING

Improper use of the grounding plug can result in a risk of electric shock. Consult a qualified electrician or service person if the grounding instructions are not completely understood, or if the doubt exists as to whether the appliance is properly grounded.

Use only extension cords approved for outdoor use marked with W-A and rated for the power of this appliance.

**Do not splice the cord.**

## Specification and Wiring Diagram for Refrigerator Module 141.16736900

AC Power Rate: 115 VAC / 60 Hz, 90 Watts  
Net Capacity: 70L

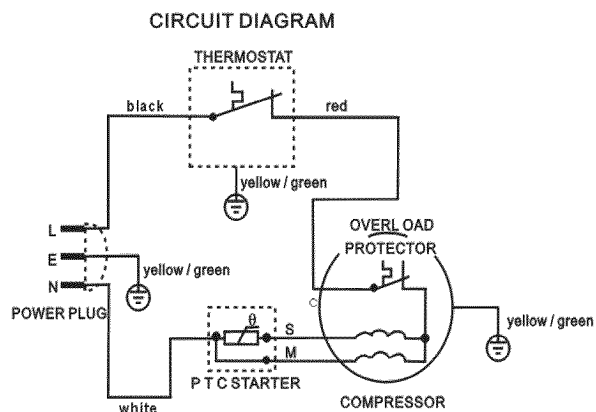

**WARNING:** If any of the original wire supplied with the appliance needs to be replaced, it must be replaced with specified type as above or its equivalent.

## USE AND CARE INSTRUCTIONS FOR SINK MODULE 141.16737900

### Water supply and drainage system for Island Assembly.

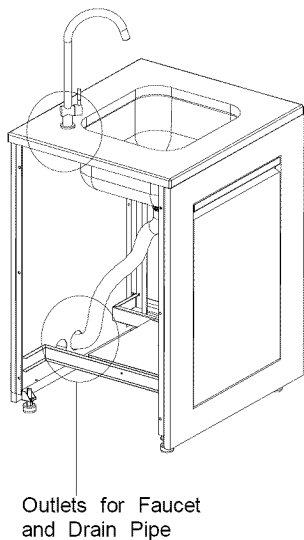

For illustration purposes the left cart side panel is not shown.

### Faucet Operation

- With the water and drain pipe fitted to a suitable outlet, be sure the water and drain inlet/outlet connection fittings are tightened securely.
- Turn on the main water supply line.
- Push the lever on the Faucet to the left to release the water.

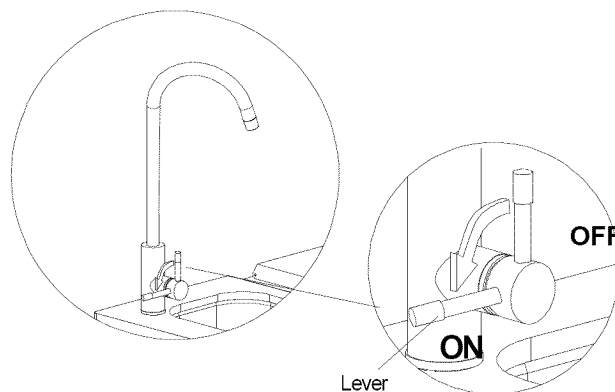

## CLEANING AND MAINTENANCE FOR 16730900, 16732900 & 16737900

Proper care and maintenance will keep your module in top operating condition and prolong its life. Follow these cleaning procedures on a timely basis and your module will stay clean and operate with minimum effort.

### Cleaning Manufactured Stone Surfaces:

- If needed, we suggest you wash the manufactured stone surface using a mild soap and warm water solution only. You can use a soft soapy cloth or sponge then rinse with water. Never use abrasive cleaners, any cleaner containing bleach, scrubbers or stiff wire brushes on the stone surface. These can cause discoloration and /or chipping of the painted surface.

### Cleaning Exterior Stainless Steel Surfaces:

- Routine care and maintenance is required to preserve the appearance and corrosion resistance of stainless steel. The fact is stainless steel can corrode, rust and discolor under certain conditions. Rust is caused when regular steel particles in the atmosphere become attached to the stainless steel surface. Steel particles can also become attached to your module if you use steel wool or stiff wire brushes to clean the module instead of non-abrasive cloth, sponge or nylon cleaning tools. In coastal areas rust pits can develop on stainless surfaces that cannot be fully removed. Bleach and other

chlorine based solutions used for household and pool cleaning can also cause corrosion to stainless steel. Weathering, extreme heat, smoke from cooking and machine oils used in the manufacturing process of stainless steel can cause stainless steel to turn tan in color. Although there are many factors which can affect the surface appearance of stainless steel, they do not affect the integrity of the steel or the performance of the module.

- To help maintain the finish of stainless steel follow these cleaning procedures for the best results:
  1. After every use, wipe stainless surfaces with a soft, soapy cloth or sponge then rinse with water. Be sure to remove all food particles, sauces or marinades from stainless steel because these can be highly acidic and damaging to stainless surfaces.
  2. Never use abrasive cleaners, scrubbers or stiff wire brushes of any type on your module.
  3. Use a heat resistant Stainless Steel Cleaner and rub or wipe in the direction of the stainless steel grain or polish lines NOT against the grain.

## CLEANING AND MAINTENANCE FOR REFRIGERATOR MODULE

### Cleaning Refrigerator

To clean the inside, use a soft cloth and a solution of a table spoon of baking soda to one quart of water, or a mild soap suds solution, or some mild detergent. Wash drip tray and glide out shelves in a mild detergent solution, then dry and wipe with a soft cloth. Clean the outside with a soft damp cloth and some mild detergent or appliance cleaner.

### Vacation Time

For short vacation periods, leave the control knobs at their usual settings. During longer absences, (a)remove all foods, (b) disconnect from electrical outlet, (c) clean the refrigerator thoroughly, (d) leave door open to avoid possible formations of condensation, mold or odors.

### Power Failure

Most power failures are corrected within an hour or two and will not affect your refrigerator temperatures. However, you should minimize the number of door openings while the power is off. During power failure of longer duration, take steps to protect your food by placing ice on top of packages.

### Correct Use

Some Important Rules for the Correct Use of the Refrigerator

- Never place hot foods in the refrigerator.
- Beverages should be stored in sealed containers.
- Foods to be stored for a long time should be wrapped in cellophane or polyethylene, or kept in glass containers. Never place spoiled foods in the cabinet.
- Don't overload the cabinet.
- Don't open the door unless necessary.
- If the refrigerator will be stored without use for long periods it is suggested, after a careful cleaning, to leave the door ajar to allow the air to circulate inside the cabinet in order to avoid possible formations of condensation, mold or odors.

If you have any problem with the refrigerator please call the:

**Information Center 1-888-317-7642**  
**8am-8pm CST, Monday through Friday**

# Repair Protection Agreements

*Congratulations on making a smart purchase.* Your new Kenmore® product is designed and manufactured for years of dependable operation. But like all products, it may require repair from time to time. That's when having a Repair Protection Agreement can save you money and aggravation.

## Here's what the Repair Protection Agreement\* includes:

- ☑ **Expert service** by our 10,000 professional repair specialists.
- ☑ **Unlimited service and no charge** for parts and labor on all covered repairs.
- ☑ **Product replacement** up to \$1500 if your covered product can't be fixed.
- ☑ **Discount of 10%** from regular price of service and related installed parts not covered by the agreement; also, 10% off regular price of preventative maintenance check.
- ☑ **Fast help by phone** – we call it Rapid Resolution – phone support from a Sears representative. Think of us as a “talking Use and Care Guide.”

Once you purchase the Repair Protection Agreement, a simple phone call is all that it takes for you to schedule service. You can call anytime day or night, or schedule a service appointment online.

The Repair Protection Agreement is a risk-free purchase. If you cancel for any reason during the product warranty period, we will provide a full refund. Or, a prorated refund anytime after the product warranty period expires. Purchase your Repair Protection Agreement today!

**Some limitations and exclusions apply. For prices and additional information in the U.S.A. call 1-800-827-6655.**

**\* Coverage in Canada varies on some items. For full details call Sears Canada at 1-800-361-6665.**

## Sears Installation Service

*For Sears professional installation* of home appliances, garage door openers, water heaters, and other major home items, in the U.S.A. or Canada call **1-800-4-MY-HOME®**.

## Guía para el uso y cuidado



Módulo de panel  
terminal

Modelo 141.16730900

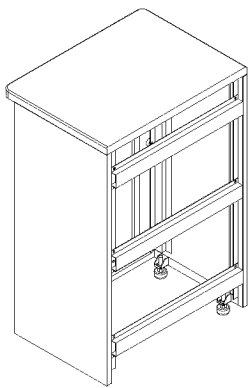

Módulo de carro de  
servicio

Modelo 141.16732900

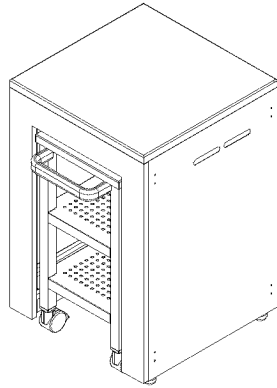

Módulo de nevera de  
exterior

Modelo 141.16736900

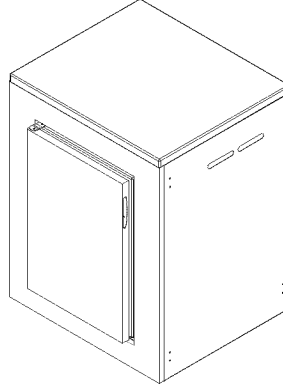

Módulo de fregadero  
de exterior

Modelo 141.16737900

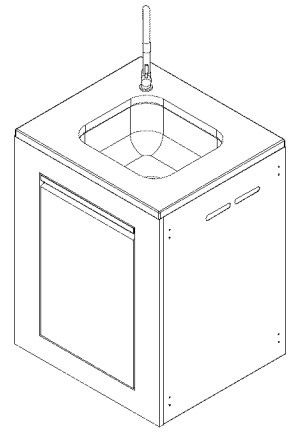

Nota: Todos los módulos se venden por separado.

- Seguridad
- Ensamblaje
- Uso y cuidado

### Centro de información de parrillas:

Llámenos primero si tiene cualquier problema con el producto. Nosotros podemos ayudarle con sus preguntas del ensamblaje y operación de la parrilla, o si hay daños o partes que faltan cuando desempaca esta unidad de la caja de envío. Favor, llámenos antes de ponerse en contacto con su vendedor local.

**1-888-317-7642**  
**8am - 8pm CST, Lunes a Viernes**

### IMPORTANTE:

- **NOTA AL ENSAMBLADOR/INSTALADOR:**  
Deje este guía con el consumidor.
- **NOTA AL CONSUMIDOR:**  
Guarde este guía para futuras consultas.
- **Escriba su # de serie:** \_\_\_\_\_  
(Vea la placa CSA de identificación en la parrilla)

Guía # P80174008L - Date:2009/01/21



## Table of Contents

Advertencias de Seguridad principales.....	2
Términos y condiciones de la garantía.....	2
Instrucciones para antes del ensamblaje.....	2
Diagrama de partes y listas .....	3-6
Instrucciones para el ensamblaje.....	7-11
Instrucciones para uso y cuidado.....	12-13
Instrucciones para montar el rotisor y la brocheta.....	13-14
Acuerdos de protección de reparos.....	15

## Garantía

### Garantía completa del Kenmore Elite

Si esta parrilla falla en funcionar debido a un defecto en el material o trabajo de obra dentro del periodo de uno año de la fecha de compra, llame a Sears al 1-800-8-MY-HOME® (1-800-469-4663) para organizar la reparación gratuita (o sustitución si la reparación prueba ser imposible).

### Garantía Limitada en partes selectas de la parrilla

Durante los tres años siguientes a la fecha de compra, cualquier pieza de acero inoxidable o acero pintado se cambiará sin cargo si se oxida. Pasado el segundo año desde la fecha de compra debe cubrir los gastos de mano de obra para instalarlo.

Toda cobertura de garantía excluye las baterías del encendedor y pérdida de pintura en partes de la parrilla o corrosión (excepto por corrosión a través como se especifica arriba), las cuales son partes prescindibles por el desgaste del uso normal en menos de un año, o son condiciones que pueden resultar por uso normal, accidente o mantenimiento incorrecto.

Se anula toda la Garantía si la parrilla es puesta en usos comerciales o es alquilada.

Esta garantía aplica solamente cuando la parrilla es usada en los Estados Unidos.

Esta garantía le confiere derechos legales específicos y pueda ser que tenga otros derechos que varían de un estado al otro.

**Sears, Roebuck and Co., Hoffman Estates, IL**

© Sears Brands, LLC

Para apresurar el proceso de ensamblaje siga las siguientes instrucciones generales:

- Herramientas requeridas para el ensamble:**
  - Destornillador con cabeza Phillips
- Necesitará ayuda de otra persona para manipular esta barbacoa e isla.
- Use el diagramas de partes y ferretería para asegurarse que todas las partes estan incluidas y libres de daños.
- No ensamble u opere la parrilla si parece que algo iestá dañado. Si hay daños o partes que faltan cuando desempaca la parrilla de la caja de envío o usted tiene preguntas sobre el proceso del ensamblaje, llame al:

**Centro de información de Parrillas 1-888-317-7642**



### Advertencia 65 de las Sugerencias de California

Este producto incluye un grifo. Puede conectar directamente el grifo a su línea de agua corriente doméstica (material no incluido) para que su fregadero de exterior pueda usarse para limpiar los alimentos y los platos. Sin embargo, si prefiere acoplar una manguera de jardín a su grifo, tenga en cuenta que, en algunos estados de EE.UU., el agua proporcionada mediante una manguera de jardín se considera inadecuada para el consumo humano.



Quando use aparatos eléctricos siempre se deben seguir unas precauciones de seguridad básicas.



- Este aparato, cuando se ha instalado, puede conectarse eléctricamente a tierra según los códigos locales o en ausencia de los códigos locales con el código eléctrico nacional, ANSI/NFPA 70 o el código eléctrico canadiense CSA C22.1.
- Mantenga cualquier cable eléctrico y la manguera de suministro de combustible lejos de las superficies calientes.

## Diagrama de piezas para el módulo de panel terminal 141.16730900

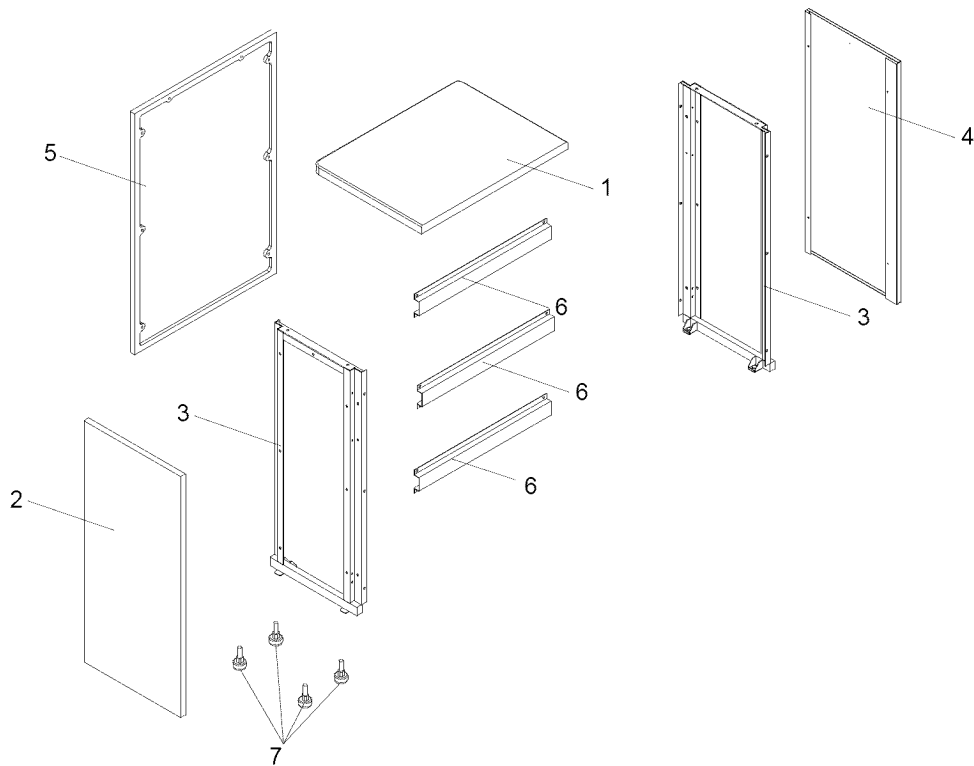

## Lista de piezas para el módulo de panel terminal 141.16730900

CÓDIGO	DESCRIPCIÓN DE LAS PARTES	16730900 PARTE#	UNIDADES
1	Panel de la carreta, superior	P07801072A	1
2	Panel de la carreta, frontal	P07621016D	1
3	Panel de la carreta, marco	P03344017D	2
4	Panel de atrás de la carreta	P07702104M	1
5	Panel de la carreta, izquierdo	P07619003D	1
6	Soporte decorativa	P03344018D	3
7	Ajustador de nivel	P05322004A	4
	Cobertor	P07005011B	1
	Llave (incluida con la 141.16655900 guía de uso y cuidados)	P05515017L	1
	Guía para el uso y cuidado	P80174008L	1

Para el reparo o reemplazo de partes, usted necesita llamar al:

**1-800-4-MY-HOME®** (1-800-469-4663)

Para obtener las partes correctas de reemplazo para la carreta de servir, por favor a los números de partes indicados en esta lista. La siguiente información es requerida para asegurarse que recibirá las partes correctas:

1. Modelo y Número de Serie (Ver la placa CSA en la parrilla)
2. Número de la parte
3. Descripción de la parte
4. Cantidad de partes requeridas

**Importante:** Sólo use partes autorizadas por la fábrica. El uso de cualquier parte que no sea autorizada puede ser peligroso y le anulará la garantía del producto. Mantenga el Guía para el uso y cuidado en un lugar conveniente para su referencia y lista de partes.

## Diagrama de piezas para el módulo del carro de servicio 141.16732900

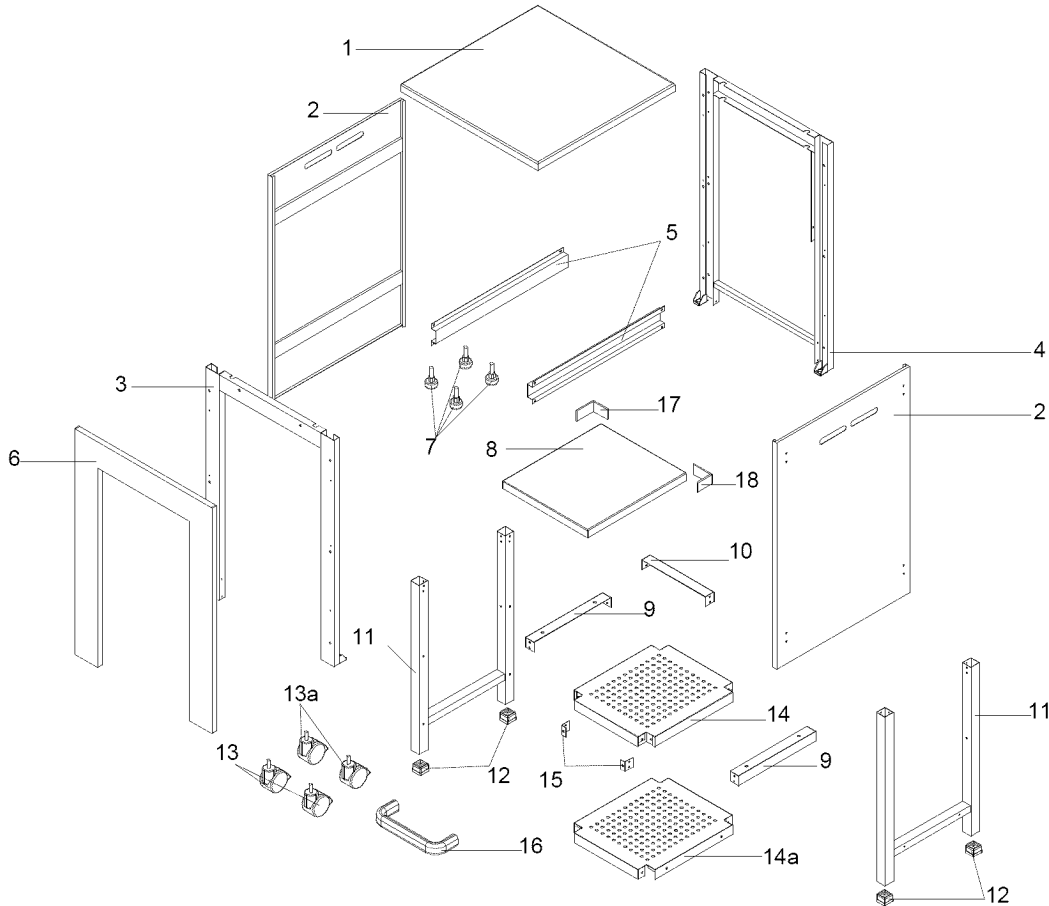

## Lista de piezas para el módulo del carro de servicio 141.16732900

CÓDIGO	DESCRIPCIÓN DE LAS PARTES	16732900 PARTE#	UNIDADES
1	Panel de la carreta, superior	P07801073A	1
2	Panel de la carreta, izquierdo/derecho	P07622001D	2
3	Armazón de la carreta, frontal	P03344019D	1
4	Armazón de la carreta, atrás	P03344024D	1
5	Panel de la carreta Soporte	P03303104D	2
6	Panel de la carreta, frontal	P07621017D	1
7	Ajustador de nivel	P05322004A	4
8	Panel del carro de servicio	P07801074A	1
9	Soporte de panel del carro de servicio, Izquierda/Derecha	P03327072D	2
10	Soporte de panel de carro de servicio, posterior	P03327071D	1
11	Patas de carro de servicio	P03334005D	2
12	Tapa terminal	P04523001A	4
13	Rueda	P05112002A	2
13a	Rueda, atrás	P05112011A	2
14	Estante del carro de servicio, superior	P07512016B	1
14a	Estante del carro de servicio, inferior	P07512017B	1
15	Soporte de la barra del carro	P03303103D	2
16	Barra del carro de servicio	P00212006A	1
17	Material protector, izquierdo	P055180193	1
18	Material protector, derecho	P055180203	1
	Cobertor	P07005009B	1
	Llave (incluida con la 141.16655900 guía de uso y cuidados)	P05515017L	1
	Guía para el uso y cuidado	P80174008L	1

## Diagrama de piezas del módulo refrigerador 141.16736900

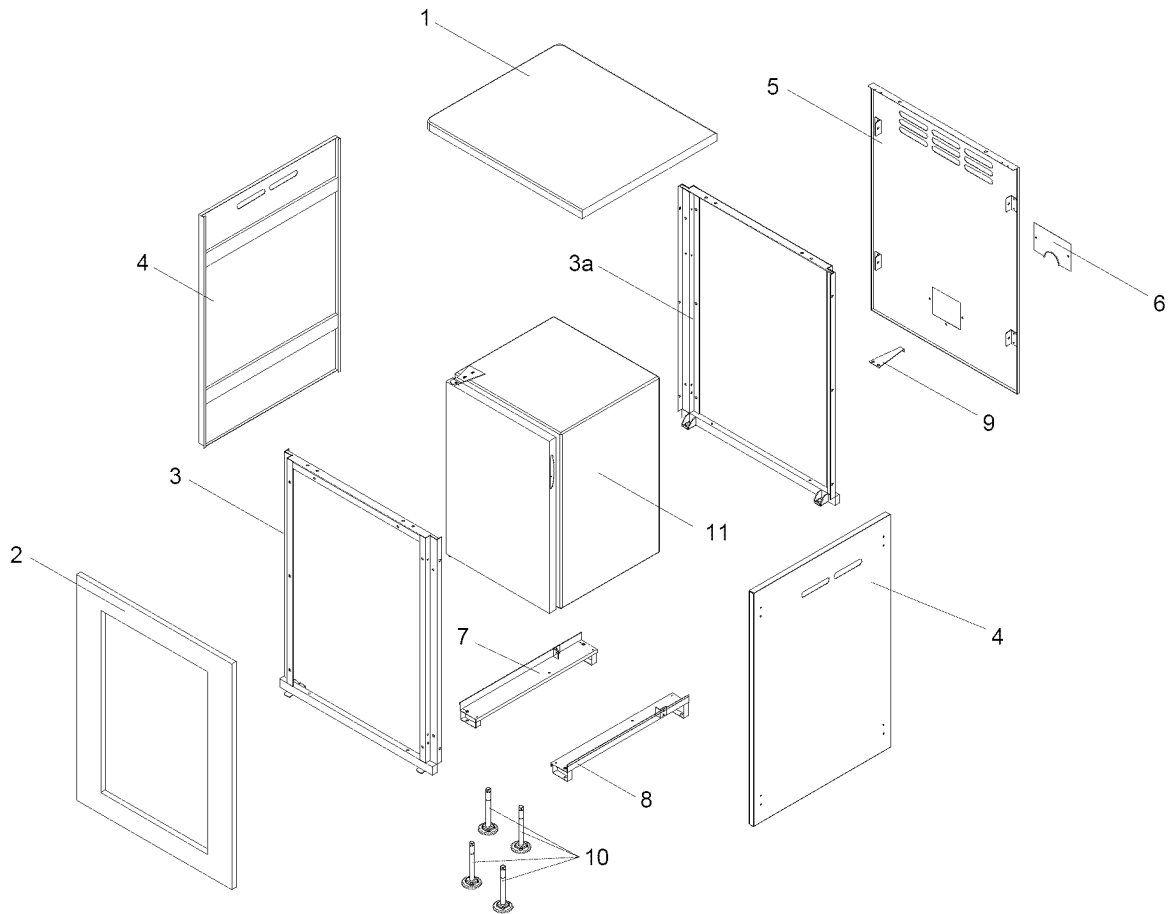

## Lista de piezas del módulo refrigerador 141.16736900

CÓDIGO	DESCRIPCIÓN DE LAS PARTES	16736900 PARTE#	UNIDADES
1	Panel de la carreta, superior	P07801075A	1
2	Panel de la carreta, frontal	P07621017D	1
3	Armazón de la carreta, frontal	P03344019D	1
3a	Armazón de la carreta, atrás	P03344023D	1
4	Panel de la carreta, izquierdo/derecho	P07622001D	2
5	Panel de la carreta, atrás	P07702105M	1
6	Panel de moldura	P07524001Q	1
7	Soporte del refrigerador, izquierda	P03311032D	1
8	Soporte del refrigerador, derecha	P03311033D	1
9	Soporte del refrigerador, atrás	P03311037D	1
10	Ajustador de nivel	P05322004A	4
11	Refrigerador	P05335022B	1
	Cobertor	P07005008B	1
	Llave (incluida con la 141.16655900 guía de uso y cuidados)	P05515017L	1
	Guía para el uso y cuidado	P80174008L	1

## Diagrama de piezas del módulo de fregadero 141.16737900

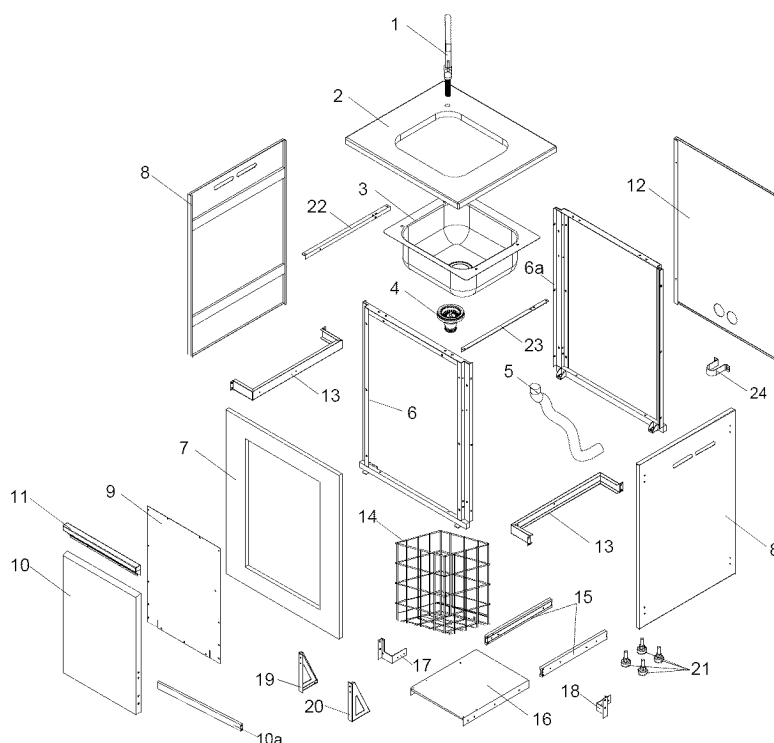

## Lista de piezas del módulo de fregadero 141.16737900

CÓDIGO	DESCRIPCIÓN DE LAS PARTES	16737900 PARTE#	UNIDADES
1	Estructura de grifo	P05513050M	1
2	Marco de fregadero	P07801076A	1
3	Fregadero	P0071342BC	1
4	Estructura de sumidero	P05512090M	1
5	Línea de desagüe	P055120913	1
6	Armazón de la carreta, frontal	P03344019D	1
6a	Armazón de la carreta, atrás	P03344023D	1
7	Panel de la carreta, frontal	P07621017D	1
8	Panel de la carreta, izquierdo/derecho	P07622001D	2
9	Moldura de la puerta	P07510003H	1
10	Puerta	P04301043J	1
10a	Soporte de la puerta, Interior	P03303128D	1
11	Manija de la puerta	P00213030M	1
12	Panel posterior de la carreta	P07702106M	1
13	Soporte de kit deslizante	P03311034D	2
14	Cesta del carro	P05203007G	1
15	Kit deslizante	P05516013C	1
16	Soporte de la repisa inferior de la carreta	P01001053L	1
17	"L" del soporte, Izquierda	P03301062C	1
18	"L" del soporte, Derecha	P03301063C	1
19	Soporte de la puerta, izquierdo	P033270694	1
20	Soporte de la puerta, derecho	P033270704	1
21	Ajustador de nivel	P05322004A	4
22	Fregadero del soporte, Izquierda	P03327079D	1
23	Fregadero del soporte, Izquierda	P03327080D	1
24	Soporte de conducto	P05512016G	1
	Cobertor	P07005010B	1
	Llave (incluida con la 141.16655900 guía de uso y cuidados)	P05515017L	1
	Guía para el uso y cuidado	P80174008L	1

# Instrucciones de montaje para el Módulo de panel terminal 141.16730900

1

## Ajuste Módulo de panel terminal (en superficies irregulares).

- Saque todo el material de embalaje.
- Los ajustadores de nivel se encuentran en la parte inferior del módulo como se indica.
- Ajuste los 4 ajustadores de nivel premontados usando la llave incluida.
  - Girar los mandos a la derecha aumenta la altura.
  - Girar los mandos a la izquierda disminuye la altura.

**IMPORTANTE: Por motivos informativos, el módulo se muestra en un ángulo inclinado. POR SU SEGURIDAD – NO INCLINE el módulo en ningún momento.**

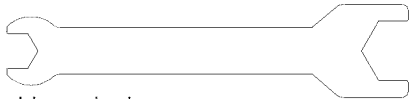

Llave inglesa

Unidades.1

Parte # P05515017L

(Llave incluida con la 141.16655900 guía de uso y cuidados)

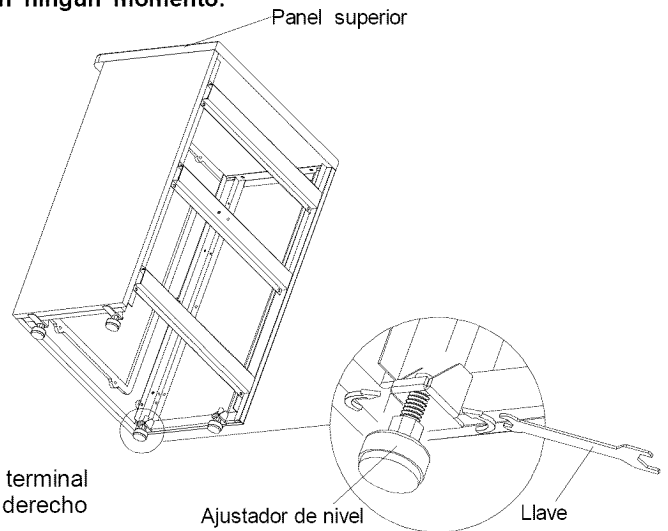

Nota: Este módulo está premontado para usarse como panel terminal izquierdo. Si es necesario, puede cambiarlo a panel terminal derecho siguiendo estos pasos:

2

## Cómo cambiar el panel terminal izquierdo a panel terminal derecho

- Desmonte el panel superior y el panel de carro posterior sacando los 4 tornillos planos 1/4"x3/8" de cada panel.
- Desmonte el panel frontal y el panel de carro izquierdo sacando los 6 tornillos planos 1/4"x3/8" de cada panel.
- Con la ayuda de otra persona, gire el marco de acero de modo que los 2 soportes miren hacia la barbacoa o el módulo que vaya a estar adyacente a este panel terminal derecho. Ver la figura..
- Gire el panel de carro frontal y el posterior boca abajo y vuelva a montarlos al marco de acero usando los tornillos sacados previamente.
- Gire el panel de carro izquierdo boca abajo y vuelva a montarlo al marco de acero usando los tornillos sacados previamente.
- Una el panel superior al marco de acero. Asegúrese de que el borde plano esté a la izquierda y las esquinas redondeadas del panel superior estén en el exterior. Fíjelo usando los 4 tornillos planos sacados anteriormente.

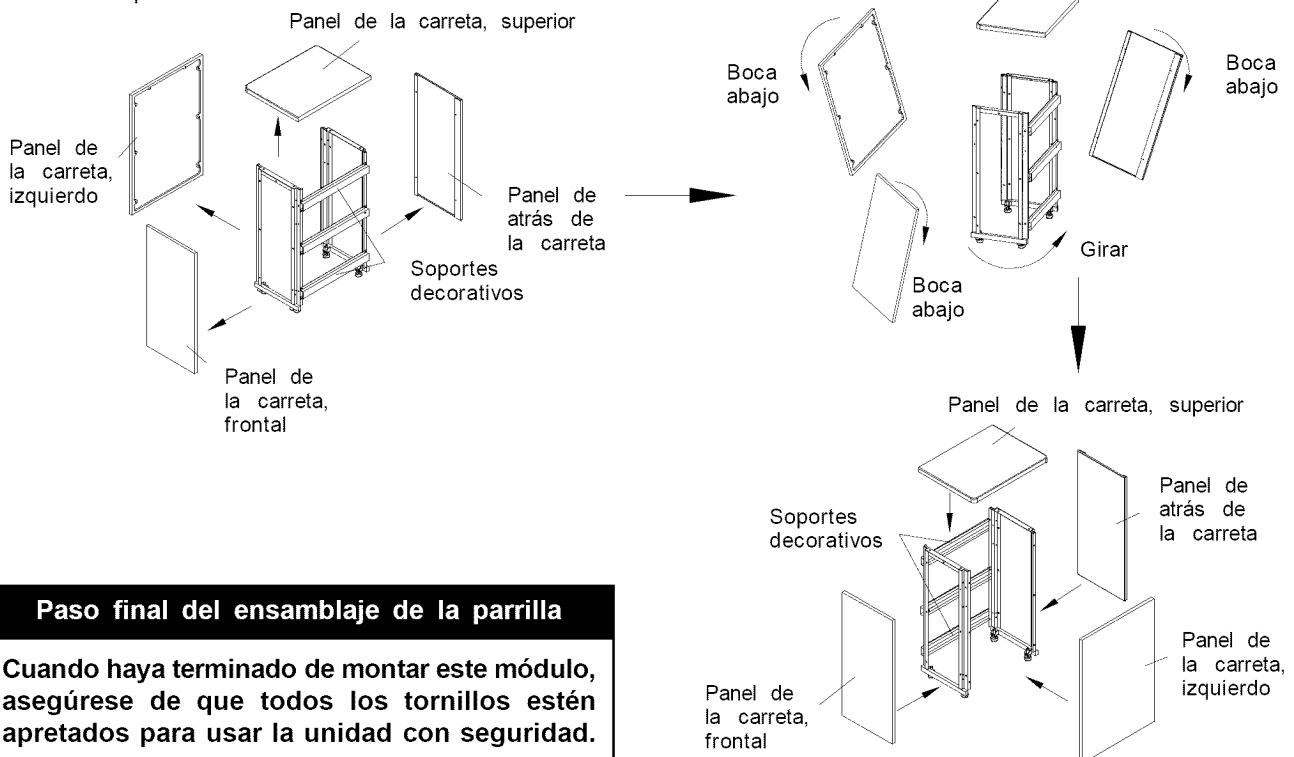

### Paso final del ensamblaje de la parrilla

Cuando haya terminado de montar este módulo, asegúrese de que todos los tornillos estén apretados para usar la unidad con seguridad.

# Instrucciones de montaje para el módulo del carro de servicio 141.16732900

1

## Saque la barra de soporte

- Saque todo el material de embalaje.
- Saque los 2 tornillos con cabeza Phillips de 3/16"x3/8" y saque la barra de soporte.

Nota: la barra de soporte sirve para reforzar el marco del carro durante el transporte y debe sacarse para que este módulo extraiga el carro de servicio.

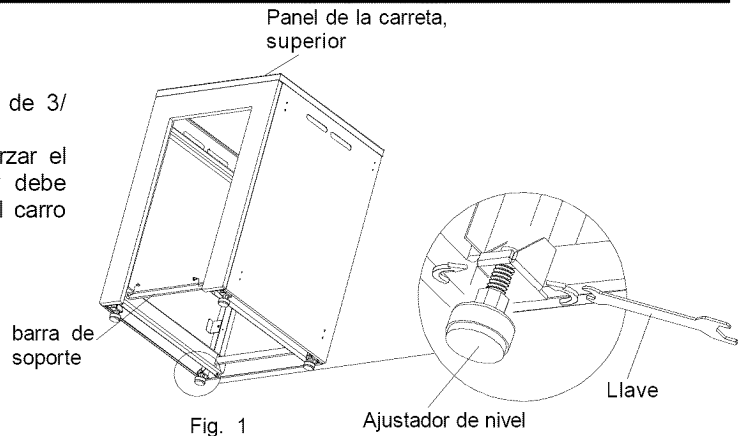

Fig. 1

2

## Ajuste del módulo del carro de servicio (en superficies irregulares)

- Los ajustadores de nivel se encuentran en la parte inferior del módulo como se indica.
- Ajuste los 4 ajustadores de nivel premontados usando la llave incluida.
  - Girar los mandos a la derecha aumenta la altura.
  - Girar los mandos a la izquierda disminuye la altura.

**IMPORTANTE: Por motivos informativos, el módulo se muestra en un ángulo inclinado. POR SU SEGURIDAD – NO INCLINE el módulo en ningún momento.**

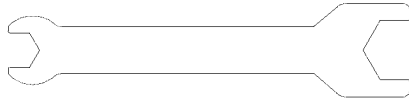

Llave inglesa Unidades. 1  
Parte # P05515017L  
(Llave incluida con la 141.16655900 guía de uso y cuidados)

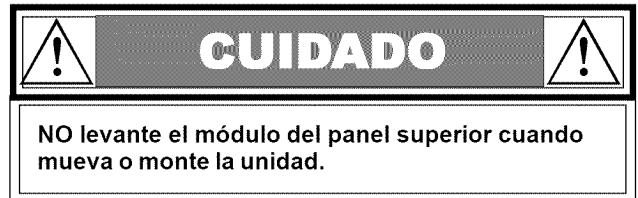

3

## Instalar manejar la Cesta

- Desatornille los dos tornillos con cabezal Phillips de 3/16"x3/8" y la arandela de 3/16" del asa del carro.
- Instale el asa del carro en el carro usando tornillos de cabezal Phillips de 3/16"x3/8" y la arandela de 3/16".

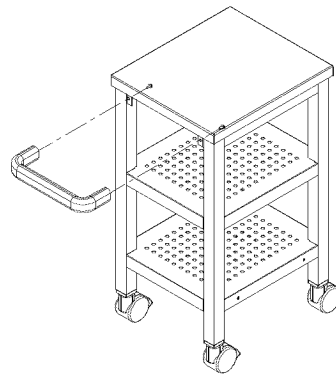

4

## Instalación del carro de servicio

- Empuje el carro de servicio en el marco del carro como se indica.

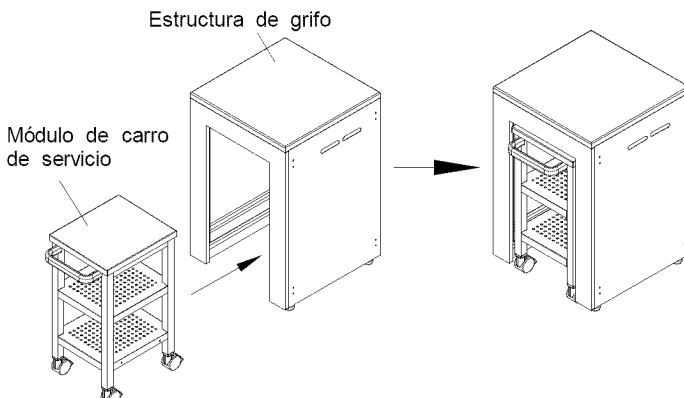

## Paso final del ensamblaje de la parrilla

Quando haya terminado de ensamblar su parrilla asegúrese que todos los tornillos estén bien apretados para una operación segura.

# Instrucciones de montaje del módulo de fregadero 141,16737900

1

## Ajuste del módulo del carro de nevera (en superficies irregulares)

- Saque todo el material de embalaje.
- Los ajustadores de nivel se encuentran en la parte inferior del módulo como se indica.
- Ajuste los 4 ajustadores de nivel premontados usando la llave incluida.
  - Girar los mandos a la derecha aumenta la altura.
  - Girar los mandos a la izquierda disminuye la altura.

**IMPORTANTE:** Por motivos informativos, el módulo se muestra en un ángulo inclinado. **POR SU SEGURIDAD – NO INCLINE** el módulo en ningún momento.



Llave inglesa  
Unidades.1  
Parte # P05515017L  
(Llave incluida con la 141.16655900  
guía de uso y cuidados)

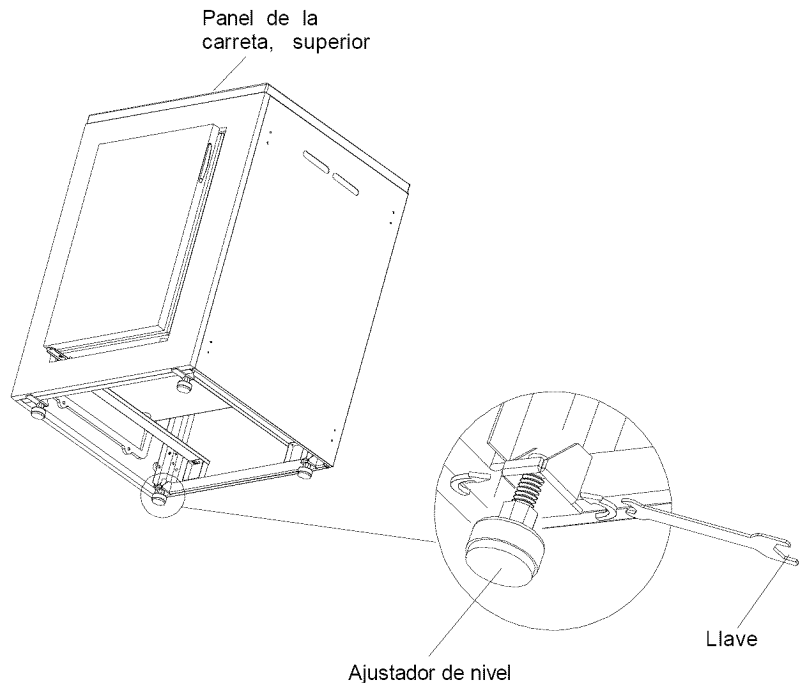

2

## Pull Refrigerator Cord out.

- Desenrosque la placa de embellecedor del panel de carro trasero, y saque el cable del refrigerador.
- Vuelva a instalar la placa de embellecedor al panel de carro trasero.
- Conecte el cable de la nevera en una toma de corriente con toma de tierra adecuada.

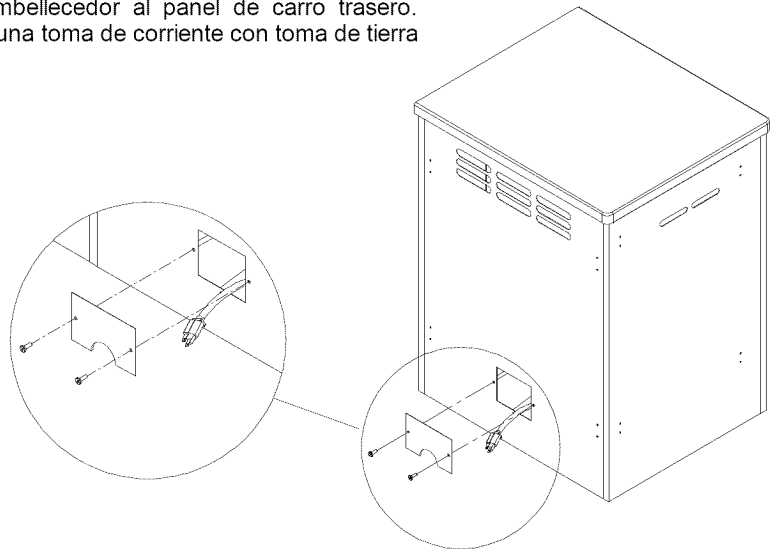

**CUIDADO**



**NO levante el módulo del panel superior cuando mueva o monte la unidad.**

## Paso final del ensamblaje de la parrilla

**Cuando haya terminado de ensamblar su parrilla asegúrese que todos los tornillos estén bien apretados para una operación segura.**



# Instrucciones de montaje del módulo de fregadero 141,16737900

## 1 Instalación del grifo (este proceso de montaje precisa de 2 personas)

- Saque todo el material de embalaje.
- Abra la puerta del carro. (ver Fig. 1)
- Saque la arandela de goma del grifo y el soporte e introduzca el grifo como se indica.
- Desde la parte inferior del marco del fregadero, vuelva a colocar la arandela del grifo y el soporte, y fije el soporte. (ver Fig. 2)
- Ponga cinta para tuberías (no incluida) en la toma de la tubería del grifo. Conecte una manguera, tubería o tubo de alimentación de agua de 5/8" (no incluido) a la toma de tubería de grifo y fijela como se indica. (ver Fig. 4)

**PRECAUCIÓN: Use una llave para conectar su fuente de agua. NO apriete en exceso la conexión o podría dañar el tubo de cobre.**

- Conecte el extremo suelto de la tubería de drenaje ensamblada por el panel posterior del carro de modo que el fregadero suelte el agua fuera del chasis. (ver Fig. 3)
- Conecte una manguera, tubería o tubo de alimentación de agua de 5/8" (1,59 cm) por el panel trasero del carro y conéctela a una fuente de agua adecuada.

Fig. 1

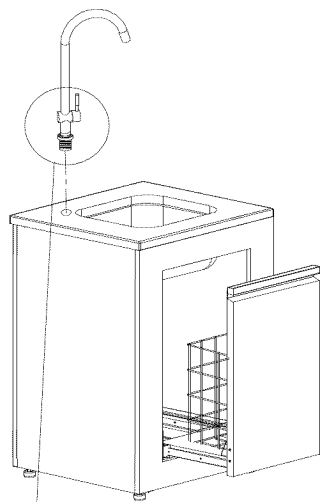

Lavabo  
Marco  
superior

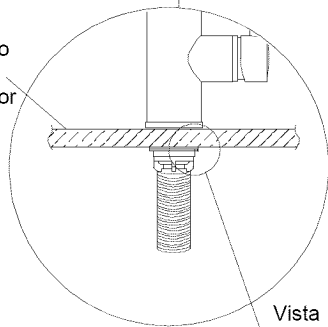

Vista inferior

Arandela de  
goma grifo

Soporte

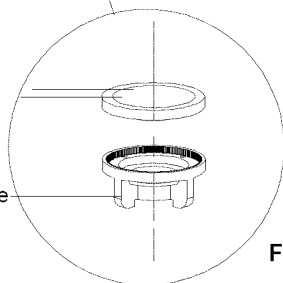
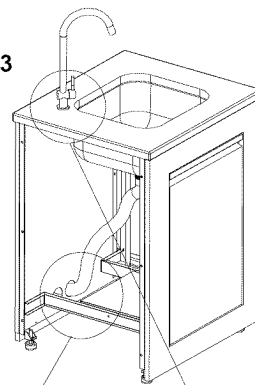

Fig. 2

Fig. 3



Salidas de grifo y  
tubería de drenaje

Por motivos informativos  
no se muestra el panel  
izquierdo del carro.

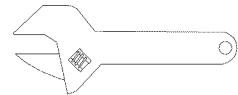

Use una llave para fijar  
(no incluida)

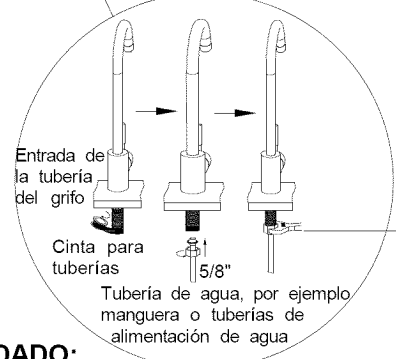

**CUIDADO:**

Evite romper el tubo de cobre de la llave.

Fig. 4



### Advertencia 65 de las Sugerencias de California

Este producto incluye un grifo. Puede conectar directamente el grifo a su línea de agua corriente doméstica (material no incluido) para que su fregadero de exterior pueda usarse para limpiar los alimentos y los platos. Sin embargo, si prefiere acoplar una manguera de jardín a su grifo, tenga en cuenta que, en algunos estados de EE.UU., el agua proporcionada mediante una manguera de jardín se considera inadecuada para el consumo humano.

## 2

### Ajuste del módulo del fregadero (en superficies irregulares).

- Los ajustadores de nivel se encuentran en la parte inferior del módulo como se indica.
- Ajuste los 4 ajustadores de nivel premontados usando la llave incluida.
  - Girar los mandos a la derecha aumenta la altura.
  - Girar los mandos a la izquierda disminuye la altura.

**IMPORTANTE:** Por motivos informativos, el módulo se muestra en un ángulo inclinado. **POR SU SEGURIDAD – NO INCLINE** el módulo en ningún momento.

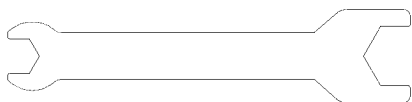

Llave inglesa

Unidades.1

Parte # P05515017L

(Llave incluida con la 141.16655900  
guía de uso y cuidados)

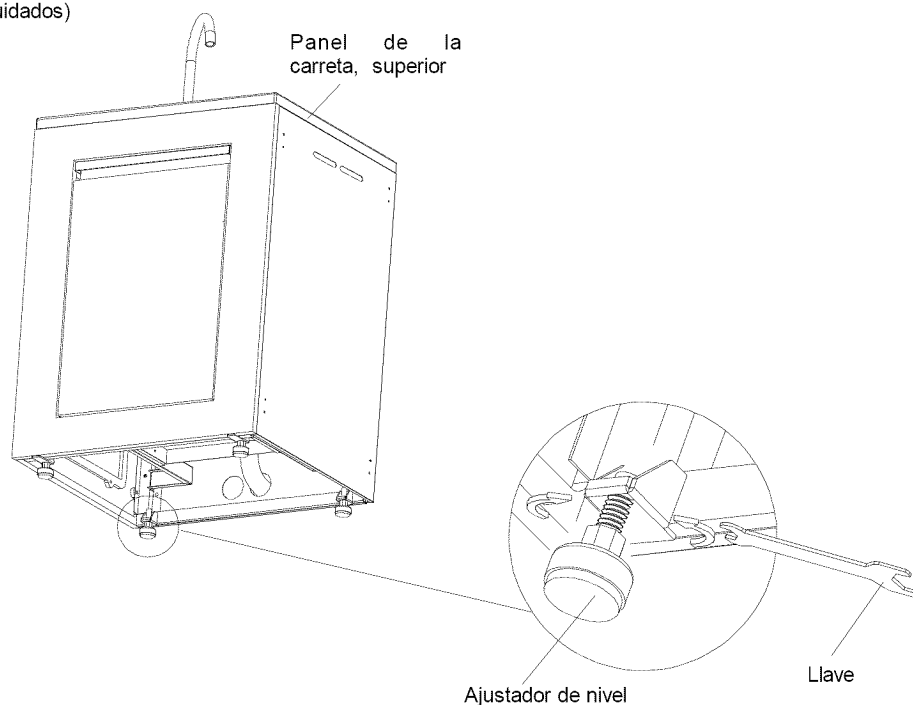

### **CUIDADO**



**NO levante el módulo del panel superior cuando mueva o monte la unidad.**

### **Paso final del ensamblaje de la parrilla**

**Cuando haya terminado de ensamblar su parrilla asegúrese que todos los tornillos estén bien apretados para una operación segura.**

## Instrucciones de nevera



### CUIDADO



Este aparato debe tener toma de tierra. Si se produce un cortocircuito, la toma de tierra reduce el riesgo de electrocución proporcionando un cable de salida para la corriente eléctrica. Este aparato tiene un cable con hilo para tierra y un enchufe con toma de tierra. El enchufe debe conectarse a una toma adecuadamente instalada y con toma de tierra.



### ADVERTENCIA



Una nevera vacía es una diversión peligrosa para los niños. Saque la junta, cierres, tapas o puertas de los aparatos que ya no use, o realice otras acciones que garanticen que sean inofensivos.



### PELIGRO



Peligro de encierro de niños. Antes de tirar su nevera o congelador viejo:

- Saque las puertas.
- Deje los estantes en su lugar de modo que los niños no puedan entrar fácilmente.

**NO ESPERE: HÁGALO AHORA**

### Uso

- Para evitar vibraciones, el chasis debe estar plano.
- Para arrancar la nevera, ponga el control de temperatura en la posición correspondiente al frío deseado. La temperatura de la nevera variará según la cantidad de alimentos guardados y la frecuencia con que se abra la puerta.
- Gire el mando a la posición " O " para desconectar temporalmente el ciclo de enfriamiento.

Nota: Espere de 3 a 5 minutos antes de reiniciar si se ha detenido el funcionamiento.



### ADVERTENCIA



Un uso inadecuado del enchufe con toma de tierra puede provocar riesgo de electrocución. Consulte a un electricista o reparador cualificado si no comprende por completo las instrucciones de toma de tierra, o si tiene dudas acerca de la toma de tierra adecuada del aparato.

Utilice únicamente cables de extensión aprobado para uso al aire libre y marcados con W-A evaluado por el poder de este aparato.

**No divida el cable.**

## Especificación y diagrama de cableado para la nevera

Calificación de alimentación CA: 115 VCA / 60 Hz, 90 vatios Capacidad neta: 70L

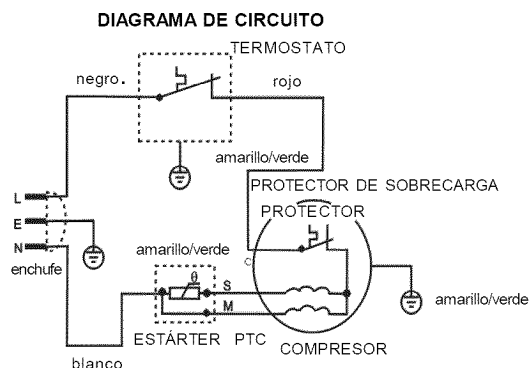

**ATENCIÓN:** Si alguno de los cables incluidos de origen con el aparato debe reemplazarse, debe ser reemplazado con el tipo especificado anteriormente o equivalente.

## INSTRUCCIONES DE USO Y CUIDADOS PARA EL MÓDULO DE FREGADERO 141.16737900

### Sistema de alimentación y drenaje de agua para la isla.

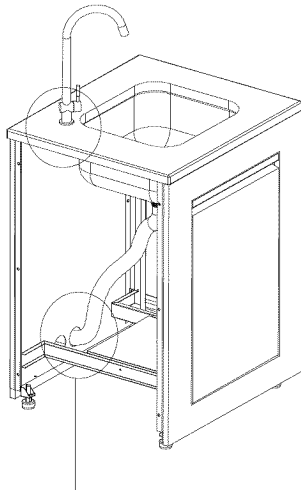

Salidas de grifo y tubería de drenaje

Por motivos informativos no se muestra el panel izquierdo del carro.

### Funcionamiento del grifo

- Con las tuberías de agua y drenaje unidas a una toma adecuada, asegúrese de que las juntas de agua y de entrada/salida de drenaje estén fijadas con seguridad.
- Active la línea de agua principal.
- Ponga la palanca del grifo a la izquierda para liberar el agua.

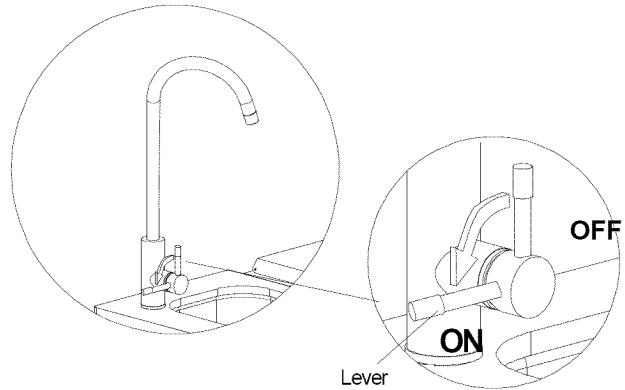

## LIMPIEZA Y MANTENIMIENTO 16730900, 16732900 & 16737900

Un cuidado correcto y mantenimiento mantendrán su parrilla en una condición operativa superior y prolongarán su vida. Siga estos procedimientos de limpieza con regularidad y su parrilla se mantendrá limpia y trabajará con mínimo esfuerzo.

### Limpieza de superficies de piedra artificial:

- Si es necesario, recomendamos que limpie la superficie de piedra artificial exclusivamente con una solución de jabón suave y agua caliente. Puede usar un trapo suave enjabonado o una esponja y enjuagar luego con agua. No use nunca limpiadores abrasivos, limpiadores con lejía, polvos de limpieza ni cepillos rígidos en la superficie de piedra. Pueden provocar decoloración y/o desconchar la superficie pintada.

### Limpiando el exterior del acero inoxidable

- Cuidado rutinario y mantenimiento es requerido para mantener la apariencia y la resistencia a la corrosión del acero inoxidable. El hecho es que el acero inoxidable puede corroerse, oxidación y pérdida de color pueden ser causadas bajo ciertas condiciones. El óxido es causado cuando las partículas de acero regulares en la atmósfera se fijan a la superficie de acero inoxidable. Partículas de acero también pueden fijarse a su parrilla con el uso de lana de acero o cepillos de metal rígidos para limpiar la parrilla en lugar de materiales o telas no-abrasivas, esponja o nilón las que son mejores para limpiar. En áreas de la costa descarche de óxido pueden desarrollarse sobre superficies inoxidables que no pueden ser removidas por completo. Blanqueadores y otras soluciones a base de cloro usadas para la limpieza de la casa y piscinas también pueden causar corrosión al acero inoxidable.

- La intemperie, el calor extremo, el humo al cocinar y aceites de maquinaria usados en el proceso de fabricar el acero inoxidable pueden causar que el acero inoxidable se vuelva color caramelo. Aunque hay muchos factores que pueden afectar la apariencia de la superficie del acero inoxidable, estos no afectan la integridad del acero o el rendimiento de la parrilla.
- Para ayudar en mantener el terminado de acero inoxidable, siga los siguientes procedimientos para obtener los mejores resultados:
  1. Después de cada uso (después de que su parrilla se ha enfriado), pase un trapo a cubertería de acero inoxidable que las superficies con un paño blando y jabonoso o esponja entonces/luego enjuagan con el agua. Sea sure retirar todas partículas de comida, salsas o escabeches de acero inoxidable porque éstos pueden ser muy ácidos y perjudicial para las superficies inoxidables.
  2. No use tintorería abrasiva, depuradores de aires o cepillos de cable rígidos de ningún tipo nunca sobre su parrilla.  
Use un calor limpiador de acero inoxidable contrario y la frotación o la limpieza en dirección a el grano de acero inoxidable o saque lustre a líneas no contra el cereal.
  - 3.

## LIMPIEZA Y MANTENIMIENTO DEL MÓDULO DE NEVERA 141.16736900

### Limpieza

Para limpiar el interior, use un trapo suave y una solución de una cucharada de bicarbonato culinario con un cuarto de agua, o una solución de jabón suave, o cualquier detergente suave. Limpie la bandeja de goteo y lave los estantes en una solución de detergente suave, y séquelos con un trapo suave. Limpie el exterior con un trapo suave humedecido y detergente suave o limpiador de electrodomésticos.

### Vacaciones

Para periodos vacacionales breves, deje los mandos en su configuración normal. Durante ausencias más prolongadas, (a) saque todos los alimentos, (b) desconecte de la toma eléctrica, (c) limpie a fondo la nevera, (d) deje abierta la puerta para evitar posibles condensaciones, moho u olores.

### Corte de corriente

La mayoría de cortes de corriente se solucionan en una o dos horas y no afectarán a la temperatura de su nevera. Sin embargo, debe minimizar la apertura de la puerta cuando no haya corriente. Durante los cortes de corriente de mayor duración, proteja sus alimentos colocando hielo seco sobre los paquetes.

### Uso correcto

Algunas normas importantes para un uso correcto de la nevera.

- No ponga nunca alimentos calientes en la nevera.
- Las bebidas deben guardarse en recipientes cerrados.
- Los alimentos que vayan a guardarse durante mucho tiempo deben envolverse en celofán o polietileno, o guardarse en recipientes de cristal. No ponga nunca alimentos en mal estado en la nevera.
- No sobrecargue la nevera.
- No abra las puertas si no es necesario.
- Si la nevera debe guardarse sin usarse durante largos periodos de tiempo, se recomienda, después de limpiarla cuidadosamente, dejar abierta la puerta para permitir que el aire circule por el interior para evitar posibles formaciones de condensación, moho u olores.

### Sugerencias de guardado de alimentos

Saque siempre el papel poroso que envuelve las carnes, aves y pescado. Las carnes deben envolverse individualmente y ponerse en un plato de almacenamiento. Envuelva el pescado y las aves en papel de aluminio o papel encerado fuerte. La mayor parte del pescado debe usarse el mismo día de la compra. Las carnes embaladas, como el jamón, bacón, carne seca o salchichas, se guardan mejor en sus embalajes originales.

- Tape siempre los platos de alimentos abiertos, especialmente las sobras. Use las sobras en menos de 2 o 3 días.
- Deje que los alimentos calientes se enfríen hasta la temperatura ambiente antes de ponerlos en la nevera.

Si tiene problemas con la nevera, llame al:  
**Centro de información de Parrillas 1-888-317-7642**  
8am a 8pm CST, lunes a viernes

# Acuerdos de protección de reparos

Felicitaciones por hacer una compra tan inteligente. Su nuevo producto Kenmore® está diseñado y fabricado para tener años de una operación confiable. Pero como todo producto, puede llegar el día que requiera reparaciones de vez en cuando. Eso es cuando se debe tener un Acuerdo de protección de reparos para ahorrarle dinero e irritación.

## Esto es lo que es el Acuerdo de protección de reparos\* incluye:

- Servicio expertos por uno de nuestros 10,000 especialistas en reparos.
- Servicio sin límites con partes y labor gratis para todas las reparaciones que están cubiertas.
- Reemplazo de producto hasta \$1,500. dólares si el producto cubierto no se puede reparar.
- Descuento de 10% del precio regular de servicio y partes relacionadas instaladas no cubiertas por el Acuerdo; también, 10% deducido del precio regular del cheque de mantenimiento preventivo.
- Ayuda rápida por teléfono— nosotros la llamamos Solución rápida – Ayuda por teléfono de un representante de Sears. Piense como si nosotros fuéramos una "Guía de Uso y Cuidado hablada".

Una vez comprado el Acuerdo de protección de reparos, una simple llamada telefónica es todo lo que necesita hacer para obtener una cita del servicio. Usted puede llamar en cualquier momento día o noche, o programar una cita para servicio por el internet.

El Acuerdo de protección de reparos es una compra libre de riesgo. Si usted cancela por cualquier razón durante el período de garantía del producto, proveeremos un reembolso completo. Puede también recibir un reembolso prorrateado en cualquier momento después que el período de garantía expira. ¡Compre su Acuerdo de protección de reparos hoy mismo!

Algunas limitaciones y exclusiones son aplicable. Para precios e información adicional en U.S.A. llame 1-800-827-6655.

\*La cobertura en Canadá varía en algunos artículos. Para obtener más detalles llame a Sears Canadá en 1-800-361-6665.

## Servicio de instalación de Sears

Para una instalación profesional de Sears de electrodomésticos, abridores de puertas de garajes, calentadores de agua, y otros importantes aparatos electrodomésticos, en U.S.A. o Canadá llame al **1-800-4 MY- HOME®**.

# Get it fixed, at your home or ours!

## Your Home

For expert troubleshooting and home solutions advice:

**manage  home**

[www.managehome.com](http://www.managehome.com)

For repair – **in your home** – of **all** major brand appliances, lawn and garden equipment, or heating and cooling systems, **no matter who made it, no matter who sold it!**

For the replacement parts, accessories and owner's manuals that you need to do-it-yourself.

For Sears professional installation of home appliances and items like garage door openers and water heaters.

**1-800-4-MY-HOME<sup>®</sup>** (1-800-469-4663)

Call anytime, day or night (U.S.A. and Canada)

[www.sears.com](http://www.sears.com)    [www.sears.ca](http://www.sears.ca)

## Our Home

For repair of carry-in items like vacuums, lawn equipment, and electronics, call anytime for the location of your nearest

**Sears Parts & Repair Service Center**

**1-800-488-1222** (U.S.A.)

[www.sears.com](http://www.sears.com)

**1-800-469-4663** (Canada)

[www.sears.ca](http://www.sears.ca)

To purchase a protection agreement on a product serviced by Sears:

**1-800-827-6655** (U.S.A.)

**1-800-361-6665** (Canada)

Para pedir servicio de reparación a domicilio, y para ordenar piezas:

**1-888-SU-HOGAR<sup>®</sup>**

(1-888-784-6427)

Au Canada pour service en français:

**1-800-LE-FOYER<sup>MC</sup>**

(1-800-533-6937)

[www.sears.ca](http://www.sears.ca)



® Registered Trademark / <sup>TM</sup> Trademark / <sup>SM</sup> Service Mark of Sears Brands, LLC

® Marca Registrada / <sup>TM</sup> Marca de Fábrica / <sup>SM</sup> Marca de Servicio de Sears Brands, LLC

MC Marque de commerce / <sup>MD</sup> Marque déposée de Sears Brands, LLC

© Sears Brands, LLC