

This Owner's Manual is provided and hosted by [Appliance Factory Parts](#).



George Foreman SKG01GFB Owner's Manual

[Shop genuine replacement parts for George Foreman
SKG01GFB](#)



[Find Your George Foreman Small Appliance Parts - Select From 306 Models](#)

----- Manual continues below -----

GEORGE FOREMAN®

Please Read and Save this Use and Care Book

Por favor lea este instructivo antes de usar el producto



Customer Care Line:

USA/Canada
1-800-231-9786

Accessories/Parts (USA / Canada)

Accesorios/Partes (EE.UU / Canada)

1-800-738-0245



For **online customer service**
and to **register** your product, go to
www.prodprotect.com/applica

Also view the details for our
latest **sweepstakes!**

Model
Modelo

SKG01GFB

IMPORTANT SAFEGUARDS

When using electrical appliances, basic safety precautions should always be followed, including the following:

- Read all instructions.
- Do not touch hot surfaces. Use handles or knobs.
- To protect against electric shock do not immerse cord, plugs or appliance in water or other liquid.
- Close supervision is necessary when any appliance is used by or near children.
- Unplug from outlet when not in use and before cleaning. Allow to cool before putting on or taking off parts, and before cleaning the appliance.
- Do not operate any appliance with a damaged cord or plug, or after the appliance malfunctions or has been damaged in any manner. Return appliance to the nearest authorized service facility for examination, repair or adjustment. Or, call the appropriate toll-free number on the cover of this manual.
- The use of accessory attachments not recommended by the appliance manufacturer may cause injuries.
- Do not use outdoors.
- Do not let cord hang over edge of table or counter, or touch hot surfaces.
- Do not place on or near a hot gas or electric burner, or in a heated oven.
- Extreme caution must be used when moving an appliance containing hot oil or other hot liquids.
- Always attach temperature control probe to appliance first, then plug cord in the wall outlet. To disconnect, turn any control to OFF, then remove plug from wall outlet.
- Do not use appliance for other than intended use.

SAVE THESE INSTRUCTIONS.

This product is for household use only.

POLARIZED PLUG (120V Models Only)

This appliance has a polarized plug (one the risk of electric shock, this plug is inserted one way. If the plug does not fit fully into the outlet, does not fit, contact a qualified electrician in any way.

TAMPER-RESISTANT SCREW

Warning: This appliance is equipped with a tamper-resistant screw. To reduce the risk of electric shock, do not attempt to remove the outer cover. There is no need to remove the cover. Repair should be done only by authorized service personnel.

ELECTRICAL CORD

- a) A short power-supply cord (or detachable power-supply cord) is provided to reduce the risk resulting from the use of a longer cord.
- b) Longer detachable power-supply cords may be used if care is exercised in the use of the longer cord.
- c) If a long detachable power-supply cord is used:
 - 1) The marked electrical rating of the cord and extension cord should be at least as high as that of the appliance,
 - 2) If the appliance is of the grounded type, use a grounding-type 3-wire cord, and
 - 3) The longer cord should be arranged so that it does not rest on the countertop or tabletop where it can be damaged.

Note: If the power supply cord is damaged, it should be replaced by authorized service personnel or in Latin America by an authorized service center.

Product may vary slightly from what is illustrated.

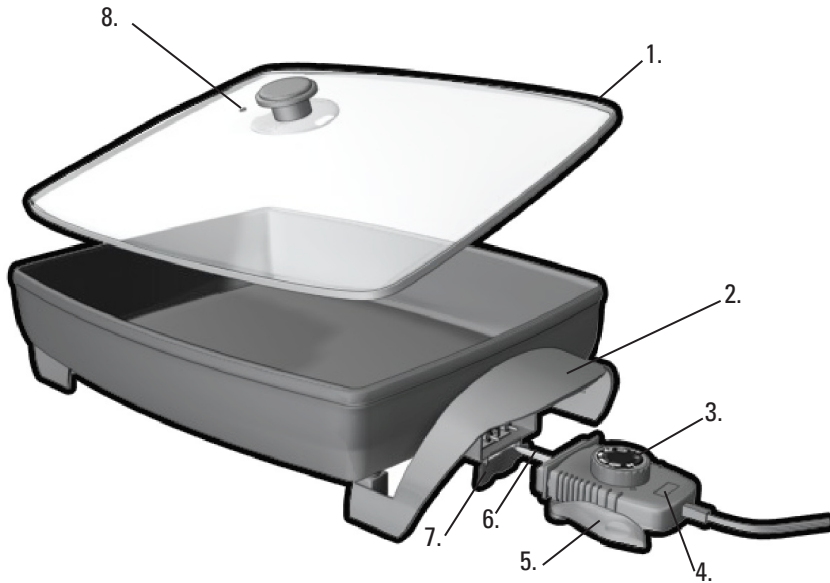

A

- † 1. Glass lid (Part # SKG01-01)
- 2. Cool-touch handles
- † 3. Variable temperature control (Part # SKG01-02)
- 4. Indicator light
- 5. Quick-release lever
- 6. Probe
- 7. Pan-tilt leg
- 8. Steam vent

Note: † indicates consumer replaceable/removable parts

How to use

This product is for household use only.

GETTING STARTED

- Remove all packing material and any stickers.
- Remove and save literature.
- Please go to www.prodprotect.com/app
- Wipe cooking surface with a damp cloth and dry with a soft cloth or paper towel.
- Select a location where skillet will be used. Do not place the back of the appliance and wall to adjacent cabinets and walls.

CONDITIONING THE SKILLET

1. Before using your skillet for the first time, the temperature control is removed and wash all parts of the skillet in this section.
2. To preserve the nonstick coating, spread a thin layer of oil on the inside surfaces. Remove excess oil with a paper towel. You do not have to condition the coating again.

READY TO USE YOUR SKILLET

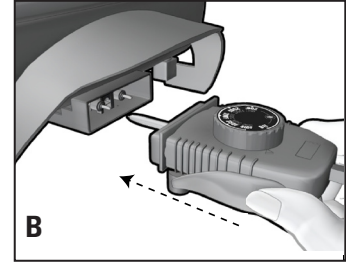

1. Insert the power cord into the socket. **Important: Make sure the plug is inserted.**
2. Plug unit into a standard wall outlet.
3. Turn temperature control according to the temperature chart that comes on the back of the unit. Turn up with the plus sign.

4. When the selected temperature is reached, the indicator light will blink on and off to indicate that the temperature is maintained.

Note: During cooking the light will blink on and off to indicate that the temperature is maintained.

5. When finished cooking, set temperature control to the lowest serving temperature.

6. To take the skillet to the table for serving, set the temperature control probe by pressing the quick-release lever.

Caution: Be careful when removing the probe from the skillet while cooking.

7. Use plastic, silicone, rubber or wood utensils. Do not use metal utensils, be careful not to scratch the nonstick coating.

USING THE PAN-TILT LEG

The pan-tilt leg raises one side of the skillet so that oils, fats or other liquids move away from the food while cooking or when serving.

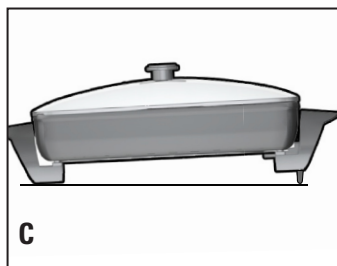

1. To use, pull the leg straight down so that it stands under the cool-touch handle (C).

Caution, to avoid burns:

- If using for cooking, always tilt the skillet before you start cooking.
- Tilt lid away while lifting.
- If using for serving, always use a pot holder or oven mitt.

Care and Cleaning

This appliance contains no user-serviceable parts. For service, contact your local service personnel.

CLEANING

1. Unplug the cord and let skillet cool completely.
2. Make sure the variable temperature control is turned off.
3. Wash the pan and lid with warm sudsy water. Dishwasher, top-rack only.
4. If washing by hand, use a sponge or nylon brush. Do not use any abrasive cleaners or metal scourers on the nonstick coating.
5. Rinse and dry.
6. Wipe the outside of the base with a damp cloth. Do not use any other liquid.
7. Store the unit in a dry place and wind the cord around the twist fastener.

INSTRUCCIONES IMPORTANTES DE SEGURIDAD

Cuando se usan aparatos eléctricos, siempre se deben respetar las siguientes medidas básicas de seguridad:

- Por favor lea todas las instrucciones.
- No toque las superficies calientes. Use las asas o las perillas.
- A fin de protegerse contra un choque eléctrico y lesiones a las personas, no sumerja el cable, los enchufes ni el aparato en agua ni en ningún otro líquido.
- Todo aparato eléctrico usado en la presencia de los niños o por ellos mismos requiere la supervisión de un adulto.
- Desconecte el aparato del tomacorriente cuando no esté en uso y antes de limpiarlo. Espere que el aparato se enfríe antes de instalarle o retirarle piezas y antes de limpiarlo.
- No use ningún aparato eléctrico que tenga el cable o el enchufe averiado, que presente un problema de funcionamiento o que esté dañado. Acuda a un centro de servicio autorizado para que lo examinen, reparen o ajusten o llame gratis al número correspondiente en la cubierta de este manual.
- El uso de accesorios no recomendados por el fabricante del aparato puede ocasionar incendio, choque eléctrico o lesiones a las personas.
- No use este aparato a la intemperie.
- No permita que el cable cuelgue del borde de la mesa o del mostrador ni que entre en contacto con superficies calientes.
- No coloque el aparato sobre ni cerca de las hornillas de gas o eléctricas ni adentro de un horno caliente.
- Se debe tener muchísimo cuidado al mover un aparato cuando tiene aceite u otros líquidos calientes.
- Siempre conecte primero el control de temperatura al aparato y después, enchúfelo al tomacorriente. Para desconectar, ajuste todo control a la posición de apagado (OFF) y después, retire el enchufe del tomacorriente.
- Este aparato se debe usar únicamente con el fin previsto.

CONSERVE ESTAS INSTRUCCIONES.

Este aparato eléctrico es para uso doméstico únicamente.

ENCHUFE POLARIZADO (Solamente para

Este aparato cuenta con un enchufe polarizado (un enchufe polarizado no encaja en un tomacorriente polarizado en un solo sentido). Si el tomacorriente no encaja en un tomacorriente polarizado, inviértalo y si aun así no encaja, favor no trate de alterar esta medida de seguridad.

TORNILLO DE SEGURIDAD

Advertencia: Este aparato cuenta con un tornillo de seguridad. La remoción de la cubierta exterior del mostrador puede ocasionar incendio o de choque eléctrico, por favor no lo remueva. Este producto no contiene piezas de repuesto. Toda reparación se debe llevar a cabo únicamente por un técnico autorizado.

CABLE ELÉCTRICO

- a) El producto se debe de proporcionar con un cable de longitud suficiente (no separable), a fin de reducir el riesgo de incendio o de choque eléctrico por un cable más largo.
- b) Existen cables eléctricos más largos y uno puede utilizar si toma el cuidado de no tener un cable más largo que el necesario.
- c) Si se utiliza un cable separable o de extensión:
 - 1) El régimen nominal del cable separable o de extensión debe ser, como mínimo, igual al del régimen nominal del cable principal.
 - 2) Si el aparato es de conexión a tierra, el cable de extensión debe tener un cable de tres alambres de conexión a tierra.
 - 3) Uno debe de acomodar el cable más largo en un lugar que no sea el mostrador o de la mesa, para evitar que alguien se tropiece.

Nota: Si el cordón de alimentación es dañado, debe ser reemplazado por un personal calificado o por el fabricante.

El producto puede variar ligeramente del que aparece ilustrado aquí.

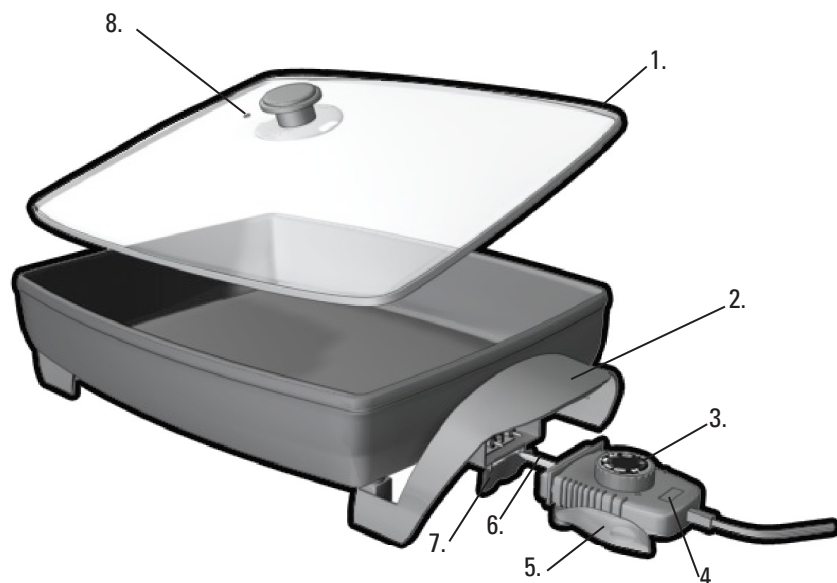

A

- † 1. Tapa de vidrio (Pieza N° SKG01-01)
- 2. Asas frías al tacto
- † 3. Control de temperatura (Pieza N° SKG01-02)
- 4. Luz indicadora
- 5. Palanca para retirar el control de temperatura
- 6. Contacto para el control de temperatura
- 7. Soporte de inclinación
- 8. Escape de vapor

Nota: † indica piezas desmontables/reemplazables por el consumidor

Como usar

Este producto es para uso doméstico solo.

PASOS PRELIMINARES

- Elimine todo el material de empaque y los cables.
- Retire y conserve el material de lectura.
- Vaya a www.prodprotect.com/aplica para obtener más información.
- Desempolva la superficie de cocción con un paño suave o con toallas de papel.
- Seleccione el lugar donde se utilizará el sartén. Debe haber un espacio suficiente entre la parte de atrás del aparato y la pared para que el calor fluya sin dañar armarios y paredes.

ACONDICIONAMIENTO DEL SARTÉN

1. Antes de utilizar el sartén por primera vez, asegurese de que la temperatura esté retirada y lave todas las partes con agua y jabón. Cuidado y limpieza.
2. Para proteger y conservar el revestimiento del sartén, aplique una ligera capa de aceite de cocinar en las partes de cocción. Limpie el exceso de aceite con un paño o con un papel absorbente. Para acondicionar el revestimiento del sartén, siga los pasos 3 y 4.

ANTES DE PONER EN USO EL SARTÉN

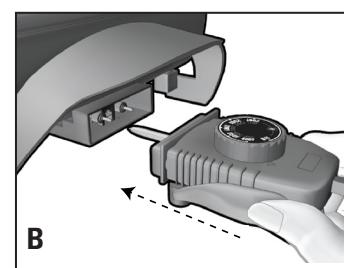

B

1. Enchufe el sartén a la toma de corriente y asegurese de que esté firmemente conectado.
- Importante:** asegurese de que el enchufe esté bien conectado al contacto.
2. Enchufe el sartén a la toma de corriente.
3. Ajuste el control de temperatura a la posición deseada o según la temperatura deseada. La temperatura seleccionada se indica en el indicador.

4. Cuando la unidad alcanza la temperatura deseada, la luz se enciende.

Nota: Mientras está cocinando, la luz se enciende y mantiene en la temperatura seleccionada.

5. Ajuste el control de temperatura a la posición deseada para los alimentos calientes hasta servirlos.

6. Para llevar el sartén a la mesa, presione la palanca para retirar el control de temperatura a la temperatura variable.

Advertencia: Tenga cuidado al retirar el control de temperatura, el sartén permanece caliente por un tiempo.

7. Para cocinar o servir, utilice utensilios de plástico, de goma o de madera.
Si utiliza utensilios de metal, tenga cuidado de no raspar el acabado antiadherente del aparato.

USO DEL SOPORTE DE INCLINACIÓN

El soporte de inclinación alza el sartén por un costado a fin de alejar el aceite, la grasa y demás jugos mientras uno prepara los alimentos o antes de servirlos.

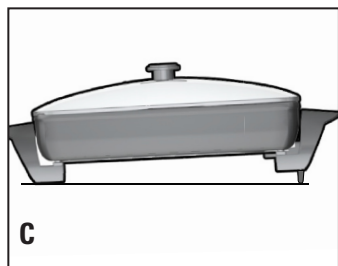

1. Para ajustar, tire del soporte directamente para abajo de manera que éste permanezca en posición vertical debajo del asa (**C**).

Advertencia, a fin evitar las quemaduras:

- Si utiliza el soporte para cocinar, incline el sartén antes de comenzar a preparar los alimentos.
- Incline la tapa en sentido opuesto al quitarla.
- Si utiliza el soporte para servir, use un protector o un guante de cocina.

Cuidado y limpieza

Este aparato no contiene piezas reparables. En caso de avería, favor acudir a personal calificado.

LIMPIEZA

1. Desconecte el cable y permita que el aparato se enfríe.
2. Asegúrese de retirar el control de tiempo.
3. Lave el sartén y la tapa con agua tibia y jabón. Limpie también solamente en la bandeja superior.
4. Si lava las piezas a mano, utilice una esponja con detergente líquido. No utilice ningún tipo de fibras metálicas ya que estas pueden dañar el acabado antiadherente del producto.
5. Enjuague y seque bien.
6. Limpie la superficie exterior de la base con agua y jabón. No utilice ningún otro líquido.
7. Almacene el aparato en un lugar seco, protegido de la torsión.

NEED HELP?

For service, repair or any questions regarding your appliance, call the appropriate 800 number on cover of this book. Please DO NOT return the product to the place of purchase. Also, please DO NOT mail product back to manufacturer, nor bring it to a service center.

You may also want to consult the website listed on the cover of this manual.

Two-Year Limited Warranty (Applies only in the United States and Canada)

What does it cover?

- Any defect in material or workmanship provided; however, Applica's liability will not exceed the purchase price of product.

For how long?

- Two years after the date of original purchase.

What will we do to help you?

- Provide you with a reasonably similar replacement product that is either new or factory refurbished.

How do you get service?

- Save your receipt as proof of date of sale.
- Check our on-line service site at www.prodprotect.com/applica, or call our toll-free number, 1-800-231-9786, for general warranty service.
- If you need parts or accessories, please call 1-800-738-0245.

What does your warranty not cover?

- Damage from commercial use
- Damage from misuse, abuse or neglect
- Products that have been modified in any way
- Products used or serviced outside the country of purchase
- Glass parts and other accessory items that are packed with the unit
- Shipping and handling costs associated with the replacement of the unit
- Consequential or incidental damages (Please note, however, that some states do not allow the exclusion or limitation of consequential or incidental damages, so this limitation may not apply to you.)

How does state law relate to this warranty?

- This warranty gives you specific legal rights, and you may also have other rights that vary from state to state or province to province.

¿NECESITA AYUDA?

Para servicio, reparaciones o preguntas gratis al número "800" que aparece en la cubierta de este manual, no devuelva el producto al establecimiento de compra ni lo lleve a un centro de servicio del fabricante ni lo lleve a un centro de servicio que aparece en la cubierta de este manual.

Dos años de garantía limitada

(Aplica solamente en Estados Unidos o Canadá)

¿Qué cubre la garantía?

- La garantía cubre cualquier defecto de material o mano de obra; sin embargo, no se responsabiliza por ningún costo de envío o transporte del producto.

¿Por cuánto tiempo es válida la garantía?

- Por dos años a partir de la fecha original de compra.

¿Qué clase de asistencia recibe el consumidor?

- El consumidor recibe un producto de reemplazo que es nuevo o de fábrica, parecido al original.

¿Cómo se obtiene el servicio necesario?

- Conserve el recibo original como comprobante de compra.
- Se puede visitar el sitio web de asistencia al consumidor www.prodprotect.com/applica, o se puede llamar al número de atención al cliente 1-800-231-9786, para obtener información.
- Si necesita piezas o accesorios, por favor llame al 1-800-738-0245.

¿Qué aspectos no cubre esta garantía?

- Los daños al producto ocasionados por uso comercial.
- Los daños ocasionados por el mal uso.
- Los productos que han sido alterados.
- Los productos utilizados o reparados fuera de garantía.
- Las piezas de vidrio y demás accesorios.
- Los gastos de tramitación y embarque del producto.
- Los daños y perjuicios indirectos o incidentales (observe que algunos estados no permiten la exclusión o limitación de daños y perjuicios indirectos ni incidentales, por lo que esta limitación podría no aplicar a usted).

¿Qué relación tiene la ley estatal con esta garantía?

- Esta garantía le otorga derechos legales específicos, y usted puede también tener otros derechos que varían de un estado a otro o de una provincia a otra.



2009/7-15-45E/S

Copyright © 2009 Applica Consumer Products, Inc.

Made in People's Republic of China
Printed in People's Republic of China

Fabricado en la República Popular de China
Impreso en la República Popular de China