

제습기 사용 및 관리 설명서

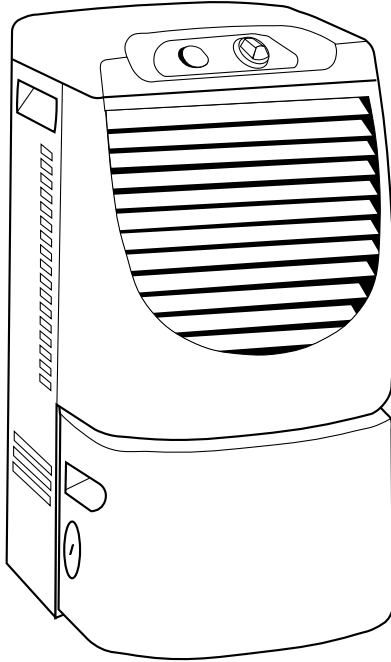

내용

안전 정보.....	2
정격 전압.....	3
제습기 설치.....	4
제습기 작동.....	5
물통 제거 및 비우기.....	6-7
수위 부표 및 자동 멈춤.....	8
제습기 관리.....	9
수리가 필요할 때.....	10-11
품질보증.....	뒤 커버

소비자의 안전은 매우 중요합니다.

이 설명서와 가전기에는 중요한 많은 안전 주의들이 적혀있습니다. 이 안전 주의들을 잘 읽고 지키십시오.



은 안전 경고 표시. 이 표시는 사망이나 심각한 부상에 이르는 위험을 경고합니다. 모든 안전 주의들은 이 안전 경고와 함께 “위험” 또는 “경고”라고 표시되었습니다.

위험

지시를 따르지 않으면 사망하거나 심각한 부상을 입을 것입니다.

주의

지시를 따르지 않으면 사망하거나 심각한 부상을 입을 수 있습니다.

모든 안전 주의는 위험 요소가 무엇인지 알리고 또한 부상을 피하려면 어떻게 해야하는지 그리고 지시를 따르지 않으면 어떤 결과가 생길 수 있는가를 설명할 것입니다.

중요한 안전 지시

경고 - 제습기를 사용할 때 화재, 감전, 부상 또는 병에 걸리는 것을 예방하려면 다음과 같은 기본적인 주의를 따라야 합니다:

- 접지된 2핀 콘센트에 끼우십시오.
- 수리하기 전에 제습기의 전원을 빼십시오.
- 접지 핀을 빼지 마시오.
- 제습기 물통에 모인 물을 마시지 마시오.
- 어댑터를 사용하지 마시오.
- 연결 코드를 사용하지 마시오.

- 이 지시사항을 보관해 두십시오 -

사용자의 책임:

- 제습기를 설치 지시에 따라서 설치하십시오.
- 제습기를 오직 정격 전압의 접지된 적절한 콘센트에 끼우십시오. 3페이지의 “정격 전압” 참조.

⚠ 경고



감전 위험

접지된 2핀 콘센트에 끼우십시오.

접지 핀을 빼지 마시오.

어댑터를 사용하지 마시오.

연결 코드를 사용하지 마시오.

위 지시를 따르지 않으면 사망이나,

화재 또는 감전을 초래합니다.

220 볼트 (최소 198, 최고 242),
60헤르츠, AC만 사용, 15암페어 퓨즈
및 접지 전력이 요구됨. 시간 지연
퓨즈 또는 시간 지연 회로차단기를
추천함. 회로 한 곳에 오직 제습기만
끼우십시오.

접지방법:

슈코어스벽콘센트

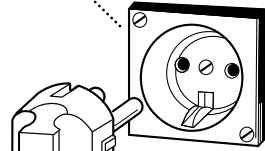

슈코어스플러그

전원코드

사용자 안전을 위하여 이 제습기는 반드시 접지가 되어야 함. 이 제습기는 2핀 접지 플러그가 달린 전원 코드가 함께 제공됩니다.

감전 사고를 예방하기 위하여 전원 코드는 반드시 2핀 접지형 콘센트에 끼워야 하고, 전기와 건물 규정에 맞춰 접지되어야 합니다. 만약에 적절한 콘센트가 없으면, 사용자는 전기기술자에게 의뢰하여 적절한 접지 콘센트를 설치해야 할 책임이 있습니다.

제습기 설치

설치 주위에 충분한 공기 순환 공간이 있어야 최대의 성능을 발휘합니다 - 제습기 주위로 최소한 30.5-45.7 cm의 공간을 두십시오.

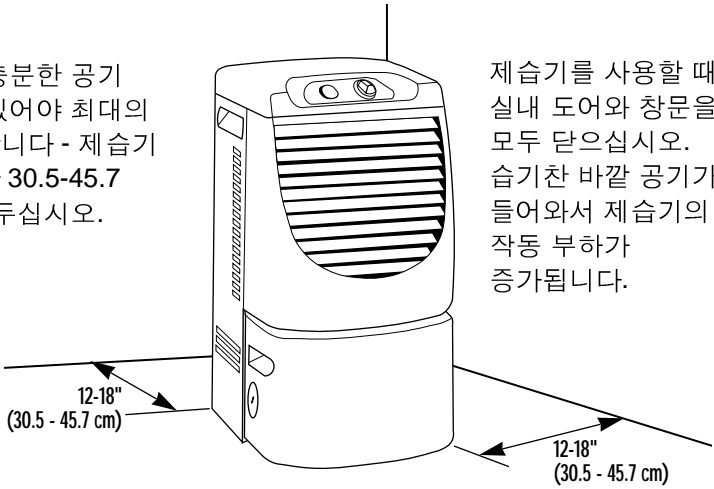

제습기를 사용할 때는 실내 도어와 창문을 모두 닫으십시오. 습기 찬 바깥 공기가 들어와서 제습기의 작동 부하가 증가됩니다.

설치할 때 가득찬 물통을 지탱할 정도의 튼튼한 바닥 위에 제습기를 설치하십시오.

EMPTY/ADJUST BUCKET

표시등:

이 표시등이 켜지면 제습기는 작동하고 있지 않습니다. 이 표시등이 켜지면 다음과 같은 사항을 점검해야 합니다:

- 물통이 찼으면 비우십시오.
- 물통이 제 위치에 있지 않으면 다시 잘 놓으십시오. 물통을 제습기 안 깊숙히 밀어 넣고 표시등이 꺼지는가를 확인하십시오. 그렇지 않으면 제습기가 작동하지 않습니다.

습도조절:

실내 안의 습기 레벨을 조절합니다. 노브를 시계방향으로 돌리면 더욱 건조해지고, 반시계방향으로 돌리면 덜 건조해집니다. 노브를 "NORMAL"에 놓으면 습도가 평균으로 유지됩니다. 알람: 처음 몇일 동안은 건조 레벨을 시계방향으로 돌려 "DRYEST"에 놓아 실내는 물론 가구에서 과도한 습도를 모두 제거하십시오.

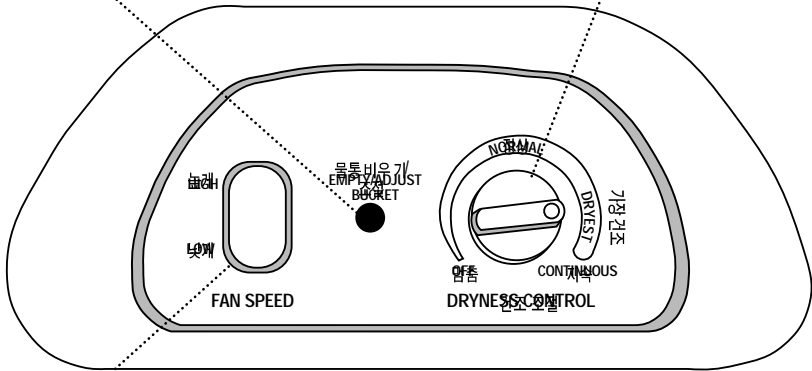

팬 속도:

어떤 모델들은 이 단추로 팬 속도를 조절합니다. 원하는 속도에 세트하십시오.

- HIGH - 습도 제거 속도 빠름.
- LOW - 습도 제거 속도 느림.

! 경고

질병 위험

제습기 물통에 모인 물을 마시지 마십시오.

마시면 질병에 걸릴 수 있습니다.

물통 스타일

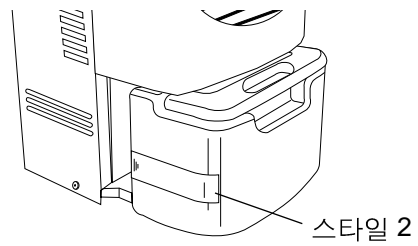
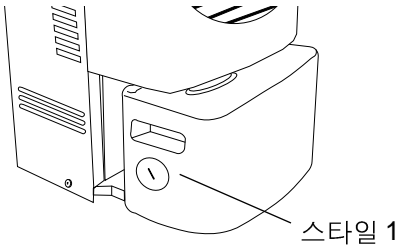

물통탈착방법:

스타일 1 물통

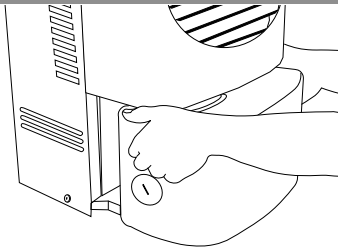

1. 양쪽 손잡이를 잡고 들어 올린다. 앞으로 잡아 당기면서 뺀다.

스타일 2 물통

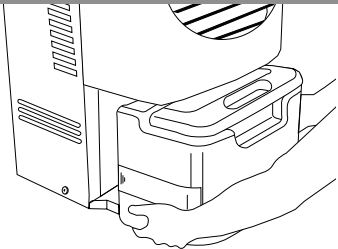

1. 물통 밑을 잡고 들어 올린다. 앞으로 잡아 당기면서 뺀다. 2단계로 간다.

2. 물통을 싱크나 욕조로 갖고 간다.

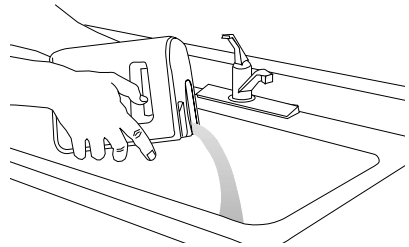

3. 물을 싱크나 욕조에 쏟는다.
4. 물통을 다시 끼우고
EMPTY/ADJUST BUCKET
표시등이 꺼졌는지 확인한다.

배수 호스 연결 방법:

(물통의 물을 계속 빼려면)

스타일 1 물통

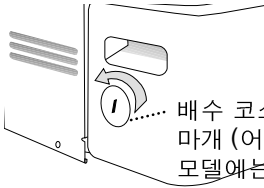

배수 코스 투입구
마개 (어떤
모델에는 없음)

1. 제습기에 배수 호스 마개가 없으면 2 단계로 간다.

제습기에 배수 호스 투입구 마개가 있으면 납작한 드라이버를 사용하여 마개를 빼낸다. 마개를 반시계방향으로 돌린 다음 빼서 버린다. 한 번 빼면 다시 사용할 수 없음. 2 단계로 간다.

스타일 2 물통

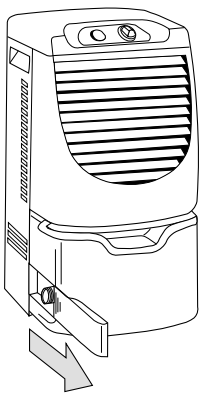

1. 배수 호스 투입구 마개를 오른쪽으로 민다. 2 단계로 간다.



표면이 상하지
않도록 주의.
물이 샐 수 있음.

배수 호스 투입구 중앙.

2. 배수 호스 투입구 가운데를 드릴로 구멍을 판다. 최소한 1/4" 드릴 비트를 사용.

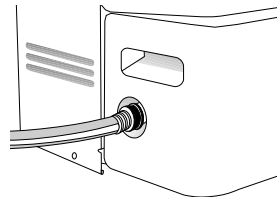

3. 정원 호스를 배수 호스 투입구에 부착한다. 정원 호스는 길이가 2.4 m 이하를 선택한다. 정원 호스 다른 쪽 끝은 배수구 안에 집어 넣는다. 호스가 비틀리지 않게 배수구 안으로 들어가도록 한다.

정원 호스를 끼우지 않고 물통을 사용하려면:

물통 스타일 1:

정원 호스 캡으로 배수 호스 투입구를 막는다.

물통 스타일 2:

정원 호스 캡으로 배수 호스 투입구를 막는다.

배수 호스 투입구 마개를 대체한다.

수위 부표 및 자동 멈춤

모든 제습기들은 자동 멈춤 장치와 수위 부표가 있습니다. 어떤 제습기는 조절가능 수위 부표가 있습니다. 수위 부표가 제대로 작동하려면 물통이 반드시 잘 맞춰져 있어야 합니다.

조절이 불가능한 수위 부표가 달린 모델:

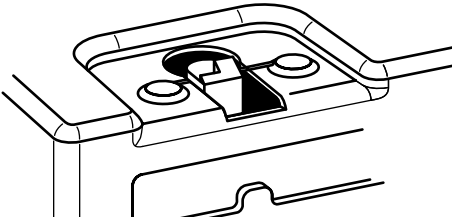

수위 부표는 제습기를 작동을 자동으로 멈추게 합니다.

조절가능 수위 부표가 있는 모델:

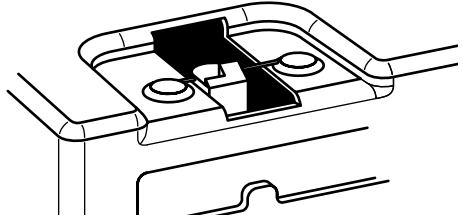

수위 부표를 HIGH 또는 LOW 위치에 맞출 수 있습니다. 어느 위치로 정했거나 관계없이 물통의 수위가 설정한 위치에 닿으면 제습기는 작동을 자동으로 멈춥니다.

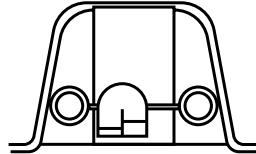

“HIGH” 설정: 수위 부표는 HIGH로 초기 설정이 되었습니다(왼쪽으로). 물통이 3/4이 차면 제습기는 작동을 자동으로 멈춥니다.

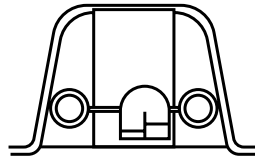

“LOW” 설정: 수위 부표를 낮은 쪽으로 밀면(오른쪽으로), 물통의 수위를 낮게 유지됩니다. 물통이 1/2이 차면 제습기는 작동을 자동으로 멈춥니다.

청소와 관리

1. 석쇠와 측 패널에 낀 먼지들을 부드러운 브러시나 진공소제기에 달려있는 브러시로 닦아낸다.
2. 외장 케이스에 칠한 페인트가 떨어지면 품질 좋은 에나멜 페인트로 떨어져 나간 곳을 칠하면 먼지가 달라 붙지 않는다.

물통청소하기

몇 주에 한번씩 약한 세제로 물통 안을 닦아내어 곰팡이나 세균이 번식하지 않도록 하십시오.

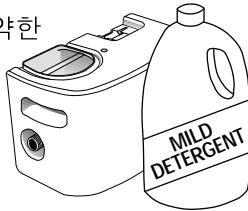

안에있는 코일 청소하기

진공소제기 브러시로 코일을 일년에 한번씩 닦아주면 좋습니다. 코일이 건조할 때 청소하면 먼지가 잘 떨어집니다.

필요한 도구: 십자 드라이버
제습기 전면 패널을 떼어낼 때:

⚠ 경고



감전 위험
청소하기 전에 제습기의 전원코드를 빼십시오.
다시 사용하기 전에 패널들을 모두 제 자리에 끼우십시오.
그렇지 않으면 사망이나 감전이 초래할 수 있음.

1. 제습기 전원코드를 뺀다.
2. 물통을 제거한다.

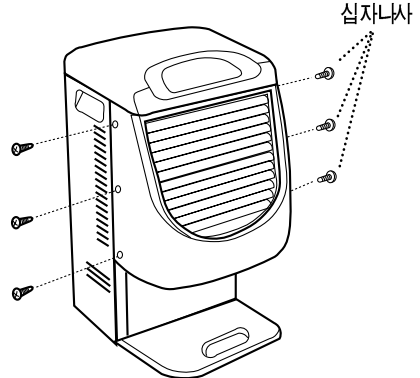

3. 전면 패널에 부착된 3개 나사들을 뺀다.
4. 전면 패널을 제거할 때 밑 부분을 잡고 위로 올려 제거한다. 맨 위에 커버나 외장은 빼지 마시오.

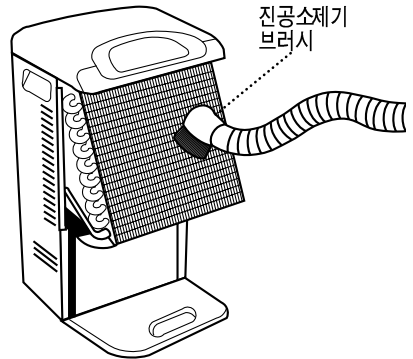

5. 진공소제기 브러시로 코일을 청소한다. 코일 끝은 날카롭기 때문에 주의하십시오.
알림: 제습기 안에서 냉각 코일만 청소하면 됩니다.
6. 전면 패널과 물통을 제 자리에 끼운다.
7. 제습기 전원코드를 끼운다.

수리가 필요하거나 문의가 있어 전화를 걸기 전에 아래 정보를 미리 준비하십시오

모델번호

제품번호

구입일

전화번호

구입처

모델과 제품번호는 물통 뒤에 적혀있습니다.

1. 전화 걸기 전에..

사용자가 공구없이 직접 고칠 수 있는 아주 간단한 문제로 고장이 발생하는 경우가 많습니다:

아래와 같은 사항들을 점검해 보십시오:

- 전기가 들어오는 정격 전압의 콘센트에 제습기를 끼웠습니까?
- 제습기의 스위치를 켜습니까?
- 물통을 제대로 끼웠습니까?
- 물통에 물이 너무 차지 않았습니까?
- 집안에 전기 퓨즈가 나갔거나 회로 차단기가 작동하지 않았습니까?

제습기가 돌아가긴 하는데 제습이 안된다:

- 제습기가 성애제거를 하는 중입니까? (일부 모델의 경우)

정상적인 작동 소음:

제습기가 작동 중 다음과 같은 소음은 정상입니다:

- 컴프레서 가동 소음 - 소음이 좀 클 수 있지만 정상입니다.
- “딸각” 거리는 소음 - 제습기 또는 컴프레서가 작동을 멈췄다가 다시 돌아갈 때 또는 자동 멈춤 스위치가 작동할 때 딸각 소리가 납니다.
- 팬이 돌아가는 소리.

제습기가 돌아갈 때:

- 열이 발생하는 것은 정상.

2. 한국에서 수리가 필요할 때...

대리점이나 월풀 소비자 서비스 센터에 전화하십시오. 번호는 080-966-0808. 수리가 필요하여 전화를 걸 때 모델번호, 제품번호, 구입일을 비롯하여 문제를 자세히 설명해야 합니다. 이런 정보가 있어야 문제를 빨리 해결하는데 도움이 됩니다.

편지로 도움이 필요하신 분:

(우) 100-703

서울 중구 을지로 6가 18-12
29층 두산타워 가전제품 사업팀
소비자 서비스 센터
낮에 연락할 수 있는 전화 번호를
적어주십시오.

또는

아래 도시에 있는 공인 수리 센터로
전화하십시오. (이래 목록 참조).

서울 (02) 568-4531

부산 (051) 865-3656

대구 (053) 422-4422

광주 (062) 222-8511

대전 (042) 489-4531

품질보증

품질보증 기간	본사가 부담하는 비용
구입일부터 만1년	하자가 있는 부분을 수리하는데 드는 부품 및 인건비

본사가 부담하지 않는 비용

A. 수리 관련 전화 비용:

- 올바른 제습기 설치를 가르쳐 주기 위하여.
- 올바른 제습기 사용법을 가르쳐 주기 위하여.
- 가정 전기 퓨즈를 교환하거나 가정 배선 수리 방법.

B. 제품 픽업 및 배달 비용. 이 제습기는 가정에서 쉽게 고칠 수 있도록 설계되었음.

C. 사고나 오용, 화재, 장마, 천재지변 및 설명서에서 언급 안한 원인으로 파손되었을 경우.

D. 제습기를 임의로 개조하여 발생한 부품이나 기계 고장.

E. 낙도나 오지에 거주하는 고객의 제품 수리 때문에 발생한 교통비.

품질보증기간 중 수리는 반드시 두산주식회사의 공인 수리센터에 의뢰해야 합니다.

수리가 필요하면 먼저 이 설명서의 “수리가 필요할 때” 섹션을 참조하십시오. 그 섹션을 참조해도 해결이 안되면 월풀 소비자 서비스 센터로 전화하여 도움을 받으십시오. 전화 번호는 다음과 같습니다.

서울 (02) 568-4531, 부산 (051) 865-3656, 대전 (042) 489-4531, 대구 (053) 422-4422, 광주 (062) 222-8511,