



À DEL ET 3 PILES AAA

LAMPE FRONTALE

Profitez au maximum de votre

HEADLAMP

3AAA LED

How to Use and Enjoy Your Coleman®



THINGS YOU SHOULD KNOW

1. The LED is a lifetime light source. It will never need to be replaced.
2. When the LED is not lit to full brilliance, batteries should be replaced.

RENSEIGNEMENTS ESSENTIELS

1. Les luminodiodes (DEL) sont des sources lumineuses qui durent à vie et n'ont jamais besoin d'être remplacées.
2. Remplacez les piles quand l'éclat des DEL n'est plus optimal.

©2009 The Coleman Company, Inc.

All rights reserved. Coleman®,  and  are registered trademarks of The Coleman Company, Inc.

©2009 The Coleman Company, Inc. Tous droits réservés.

Coleman®,  et  sont des marques déposées de The Coleman Company, Inc.

3 Year Limited Warranty

The Coleman Company, Inc. ("Coleman") warrants that for a period of three (3) years from the date of purchase, this product will be free from defects in material and workmanship. Coleman, at its option, will repair or replace this product or any component of the product found to be defective during the warranty period. Replacement will be made with a new or remanufactured product or component. If the product is no longer available, replacement may be made with a similar product of equal or greater value. No warranty is provided for batteries and lightbulbs. This is your exclusive warranty.

This warranty is valid for the original retail purchaser from the date of initial retail purchase and is not transferable. Keep the original sales receipt. Proof of purchase is required to obtain warranty performance. Coleman dealers, service centers or retail stores selling Coleman® products do not have the right to alter, modify or in any way change the terms and conditions of this warranty.

This warranty does not cover normal wear of parts or damage resulting from any of the following: negligent use or misuse of the product, use on improper voltage or current, use of non-Coleman accessories or parts, use contrary to the operating instructions or failure to follow maintenance instructions, commercial, in profit or non-profit instructional or rental applications, disassembly, repair or alteration by anyone other than Coleman or an authorized service center. Further, the warranty does not cover Acts of God, such as fire, flood, hurricanes and tornadoes.

COLEMAN SHALL NOT BE LIABLE FOR ANY INCIDENTAL OR CONSEQUENTIAL DAMAGES CAUSED BY THE BREACH OF ANY EXPRESS OR IMPLIED WARRANTY, BREACH OF CONTRACT OR OTHERWISE. EXCEPT TO THE EXTENT PROHIBITED BY APPLICABLE LAW, ANY IMPLIED WARRANTY OF MERCHANTABILITY OR FITNESS FOR A PARTICULAR PURPOSE IS LIMITED IN DURATION TO THE DURATION OF THE ABOVE WARRANTY. SOME STATES, PROVINCES OR JURISDICTIONS DO NOT ALLOW THE EXCLUSION OR LIMITATION OF INCIDENTAL OR CONSEQUENTIAL DAMAGES OR LIMITATIONS ON HOW LONG AN IMPLIED WARRANTY LASTS, SO THE ABOVE LIMITATIONS OR EXCLUSION MAY NOT APPLY TO YOU. THIS WARRANTY GIVES YOU SPECIFIC LEGAL RIGHTS, AND YOU MAY ALSO HAVE OTHER RIGHTS THAT VARY FROM STATE TO STATE OR PROVINCE TO PROVINCE.

How to Obtain Warranty Service

Take the product to an authorized Coleman service center. You can find the nearest authorized Coleman service center by visiting www.coleman.com or calling 1-800-835-3278 or TDD 316-832-8707 in the United States or 1 800 387-6161 in Canada. If a service center is not conveniently located, attach to the product a tag that includes your name, address, daytime telephone number and description of the problem. Include a copy of the original sales receipt. Carefully package the product and send either by courier or insured mail with shipping and insurance prepaid to:

For products purchased in the United States:

The Coleman Company, Inc.
3600 North Hydraulic
Wichita, KS 67219

For products purchased in Canada:

Sunbeam Corporation (Canada) Limited
DBA Jarden Consumer Solutions
20B Hereford Street
Brampton (Ontario) L6Y 0M1

DO NOT RETURN THIS PRODUCT TO THE PLACE OF PURCHASE.

If you have any questions regarding this warranty please call 1-800-835-3278 or TDD 316-832-8707.

Garantie limitée de 3 ans

The Coleman Company, Inc. (« Coleman ») garantit cet article contre tout vice de matériau et de fabrication pendant une période de trois (3) ans courants à compter de la date de l'achat. Coleman se réserve le droit de choisir entre réparer ou remplacer cet article ou toute pièce de celui-ci dont la défectuosité a été constatée au cours de la période de garantie. Le remplacement se fera au moyen d'un produit neuf ou remanufacturé ou bien d'une pièce neuve ou remanufacturée. Si l'article n'est plus disponible, il sera remplacé par un article semblable, de valeur égale ou supérieure. La présente constitue votre garantie exclusive.

Cette garantie n'est valable que pour l'acheteur au détail original à partir de la date de l'achat au détail initial et elle n'est pas transférable. Veuillez conserver le reçu d'achat original. La preuve d'achat est exigée pour tout service couvert par la garantie. Les concessionnaires Coleman, les centres de service et les détaillants qui vendent des articles Coleman n'ont pas le droit d'altérer, de modifier ou de changer d'une manière quelconque les modalités de cette garantie.

Cette garantie ne couvre pas l'usure normale des pièces ni l'endommagement attribuable à la négligence, l'utilisation abusive de l'article, le branchement sur un circuit de tension ou courant inapproprié, le non-respect du mode d'emploi, le démontage, la réparation ou l'altération par quiconque, sauf Coleman ou un centre de service Coleman agréé. Cette garantie ne couvre pas non plus les cas de force majeure comme incendies, inondations, ouragans et tornades.

COLEMAN DÉCLINE TOUTE RESPONSABILITÉ EN CAS DE DOMMAGES ACCESSOIRES OU INDIRECTS RÉSULTANT DU NON-RESPECT DE TOUTE GARANTIE OU CONDITION EXPLICITE OU IMPLICITE, D'INEXÉCUTION DE CONTRAT, OU AUTRE. SAUF DANS LA MESURE INTERDITE PAR LA LÉGISLATION PERTINENTE, TOUTE GARANTIE IMPLICITE DE QUALITÉ COMMERCIALE OU D'APPLICATION À UN USAGE PARTICULIER EST LIMITÉE À LA DURÉE DE LA GARANTIE OU CONDITION CITEDUSS. CERTAINS ÉTATS ET CERTAINES PROVINCES OU JURISDICTIONS INTERDISSENT D'EXCLURE OU DE LIMITER LES DOMMAGES ACCESSOIRES OU INDIRECTS, OU NE PERMETTENT PAS LA LIMITATION DE LA DURÉE D'APPLICATION DE LA GARANTIE IMPLICITE, DE SORTE QUE VOUS POUVEZ NE PAS ÊTRE ASSUJETTIS AUX LIMITES OU EXCLUSIONS ÉNONCÉES CI-DESSUS. CETTE GARANTIE VOUS CONFÈRE DES DROITS JURIDIQUES PRÉCIS ET VOUS POUVEZ AVOIR D'AUTRES DROITS, CES DROITS VARIANT D'UN ÉTAT OU D'UNE PROVINCE À L'AUTRE.

Comment obtenir le service prévu par la garantie

Apportez l'article à un Centre de service agréé Coleman. Pour obtenir l'adresse du plus proche centre de service agréé Coleman, visitez le www.coleman.com ou bien composez le 1 800 835-3278 ou le ATS 316-832-8707 aux États-Unis, le 1 800 387-6161 au Canada. S'il n'y a pas de centre de service facile d'accès, fixez une étiquette sur l'article précisant vos nom, adresse, numéro de téléphone le jour et la description de la défectuosité. Veuillez inclure une copie du reçu d'achat original. Emballez soigneusement le produit et envoyez le colis en port et assurance payés, par messageries ou autre service, avec valeur déclarée, à l'une des adresses suivantes :

Produits achetés aux États-Unis:

The Coleman Company, Inc.
3600 North Hydraulic
Wichita, KS 67219

Produits achetés au Canada:

Sunbeam Corporation (Canada) Limited
DBA Jarden Consumer Solutions
20B Hereford Street
Brampton (Ontario) L6Y 0M1

NE RETOURNEZ PAS CE PRODUIT AU LIEU D'ACHAT.

Si vous avez toute question quant à cette garantie, veuillez composer le 1 800 835-3278 ou le ATS 316-832-8707 aux États-Unis et le 1 800 387-6161 au Canada.

TO INSTALL OR REPLACE BATTERIES

Carefully read all instructions before use and save for future reference. Your new headlamp operates on 3 “AAA” cell batteries. For longest life, use alkaline batteries.

1. Rotate body of headlamp until lights are pointing down and battery cover tab is to the front. (Fig. 1 & 2)
2. Insert edge of buckle on headband or a coin under tab and twist to unlock and remove battery cover. (Fig. 3)
3. Install 3 “AAA” cell batteries in the correct orientation as shown on the battery housing. Make certain all 3 batteries are installed correctly. (Fig. 4)
4. Replace battery cover by first inserting the tabs on the back of the battery cover under the back edge of the battery housing, and then rotate down until battery cover snaps into locked position.
5. Rotate body of headlamp back up to original position as shown in Fig. 1.

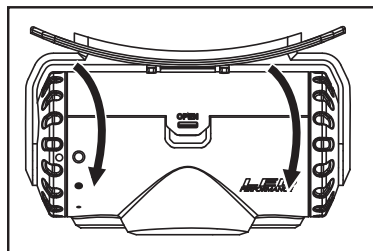

Fig. 1

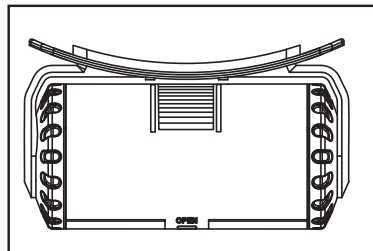

Fig. 2

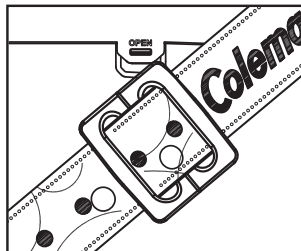

Fig. 3

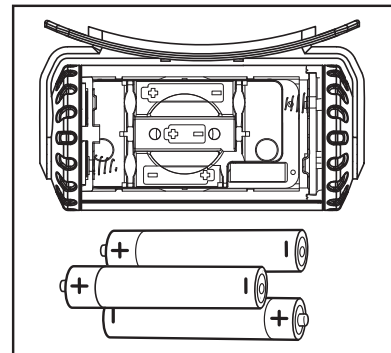

Fig. 4

MISE EN PLACE OU REMPLACEMENT DES PILES

Lisez attentivement les instructions avant l'utilisation et gardez-les pour référence ultérieure. Cette lampe frontale est alimentée par 3 piles «AAA» – employez de préférence des piles alcalines, elles procurent l'autonomie la plus longue.

1. Tournez le corps de la lampe pour orienter les lumières vers le sol et mettre la patte du couvre-piles à l'avant. (Fig. 1 et 2)
2. Introduisez le bord de la boucle du serre-tête, ou bien la tranche d'une pièce de monnaie sous la patte et effectuez un léger mouvement de torsion pour débloquer le couvre-piles puis le retirer. (Fig. 3)
3. Placez 3 piles «AAA» en les orientant correctement, tel qu'illustré dans le logement. Il est primordial qu'elles soient parfaitement installées, assurez-vous-en. (Fig. 4)
4. Remettez le couvre-piles en introduisant tout d'abord ses pattes arrière sous le bord arrière du logement des piles, puis tournez-le jusqu'à ce qu'il se bloque en place.
5. Tournez le corps de la lampe frontale pour le remettre à sa position originale, tel qu'illustré à la fig. 1.

OPERATING INSTRUCTIONS

1. The headlamp turns on by rotating the selection indicator down to the “HIGH” or “LOW” settings. (Fig. 5)
 - On the “HIGH” setting the center LED will be lit.
 - On the “LOW” setting the two outside LED's will be lit.
 - Rotate the selection indicator back up for the “OFF” position.
2. While wearing the headlamp, the angle of the light may be adjusted by grasping the body of the light and rotating it up or down.

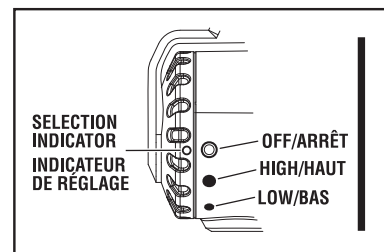

Fig. 5

MODE D'EMPLOI

1. Pour allumer la lampe frontale, il suffit de tourner l'indicateur de réglage pour le mettre à «HAUT» ou «BAS». (Fig. 5)
 - Au réglage «HAUT», la DEL centrale est allumée.
 - Au réglage «BAS», les deux DEL extérieures sont allumées.
 - Pour éteindre la lampe, vous tournez l'indicateur de réglage afin de le mettre à la position «ARRÊT».
2. Lorsque vous portez la lampe frontale, vous pouvez modifier l'angle du faisceau en tenant fermement le corps de la lampe et en le tournant vers le haut ou vers le bas.