

Assemblage du pied intérieur

1. Insérez le bout du tube court dans un coin de piétement, tel qu'illustré, et servez-vous de la clé coudée fournie pour visser la vis de pression dans le coin puis dans le trou du tube. (Fig. 1)
2. Enfoncez la vis de pression jusqu'à ce qu'elle affleure avec le coin.
3. Répétez les directives du premier point à l'autre bout du tube court.
4. Insérez le bout d'un tube long à un seul trou dans l'autre trou du coin.
5. Vissez la vis de pression dans le coin de piétement puis dans le trou du tube. (Fig. 2) La vis de pression devrait enfoncer dans le coin de piétement jusqu'à ce qu'elle affleure avec le coin.
6. Répétez les instructions des paragraphes 4 et 5 avec un autre tube long. L'assemblage du pied intérieur est alors terminé.

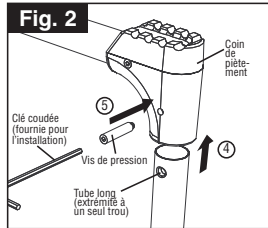
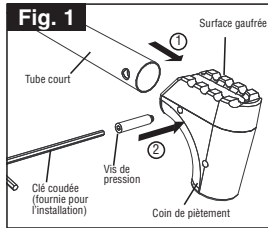

Assemblage du pied extérieur

7. Insérez le bout de l'autre tube court dans un coin de piétement et vissez la vis de pression dans le coin puis dans le trou du tube. (Fig. 1)
8. Enfoncez la vis de pression jusqu'à ce qu'elle affleure avec le coin.
9. Répétez les directives du paragraphe 7 à l'autre bout du tube.
10. Insérez le bout d'un tube long doté d'un seul trou dans l'autre trou du coin. Vissez la vis de pression dans le coin de piétement puis dans le trou du tube. (Fig. 2) La vis de pression devrait enfoncer dans le coin du piétement jusqu'à ce qu'elle affleure avec le coin.
11. Répétez les instructions des paragraphes 9 avec un autre tube long. L'assemblage du pied extérieur est alors terminé.

Attachez les pieds au plateau

11. Posez l'ensemble du plateau sens dessus dessous sur une surface plate. Attachez les ensembles des pieds intérieur et extérieur au plateau, à l'aide des pivots et des goupilles fendues. (Fig. 3)
12. Basculez l'ensemble du pied EXTERIEUR en position de rangement contre le plateau. Introduisez les extrémités du support métallique large dans les trous de son pied, tel qu'illustré, le support métallique reposant contre le plateau. (Fig. 4)
13. Basculez l'ensemble du pied INTERIEUR en position de rangement contre le plateau. Introduisez les extrémités du support métallique étroit dans les trous de son pied.

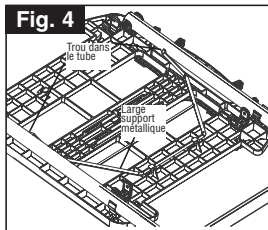
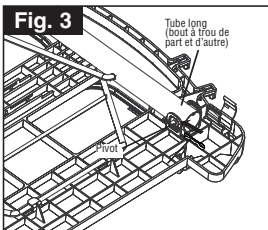

Montage d'utilisation

14. Placez le chevalet sens dessus dessous sur une surface plate.
15. Basculez le pied intérieur pour le déplier. Enfoncez le support métallique dans sa fente d'immobilisation, sous le plateau. (Fig. 5)
16. Basculez le pied extérieur pour le déplier. Enfoncez le support métallique dans sa fente d'immobilisation, sous le plateau.
17. Faites pivoter le bras de blocage à la position qui immobilisera les supports métalliques, tel qu'illustré, et serrez l'écrou à oreilles. (Fig. 5)
18. Posez le chevalet sur une surface plate puis déployez les tablettes latérales. Posez alors votre gril sur le chevalet. (Fig. 6)

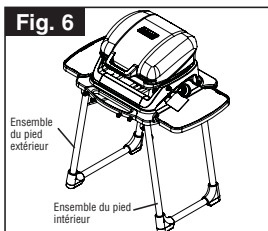
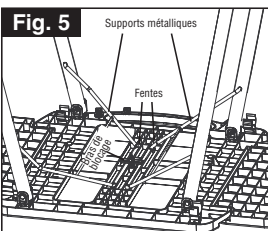

Liste des pièces de rechange

N°	N° de pièce	Désignation	N°	N° de pièce	Désignation
1	5010000575	TABLETTE LATÉRALE (1)	4	5010000649	CLÉ HEXAGONALE COUDÉE (1)
2	5010000572	AXE D'ARTICULATION (1 PIVOT, 1 GOUPILLE FENDUE)	5	5010000648	TUBE COURT (INFÉRIEUR)
3	5010000573	COIN DU PIÉTEMENT (1 COIN DE PIÉTEMENT, 2 VIS DE PRESSION)	6	5010000647	TUBE LONG (INFÉRIEUR)
			7	5010000646	TUBE LONG (CÔTÉ)
			8	5010000574	PINCE DE PIÉTEMENT (1 ÉTRIER, 1 VIS)
			9	5010000571	SUPPORTS MÉTALLIQUES (1 LARGE, 1 ÉTROIT)

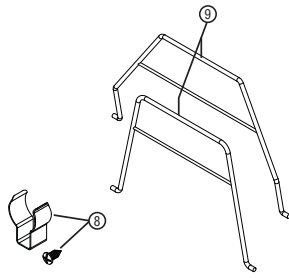
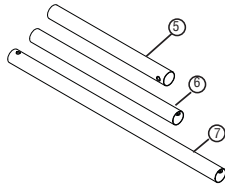
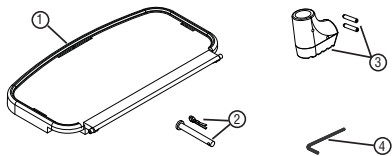

The Coleman Company, Inc. • 3600 N. Hydraulic • Wichita, KS 67219 U.S.A. • 1-800-835-3278 • TDD: 316-832-8707

© 2008 The Coleman Company, Inc. Tous droits réservés. Coleman® et Coleman® sont des marques déposées de

The Coleman Company, Inc.

4010003187 (20081023)

www.coleman.com



RoadTrip® Table Top Folding Stand

For use with 9930 Series Grill Only

Instructions for use

IMPORTANT
Read this manual carefully before assembling, using or servicing this unit. Keep this manual for future reference. If you have questions about assembly, operation, servicing or repair, please call Coleman at 1-800-835-3278 or TDD: 316-832-8707.

WARNING

- Do not use this grill cart with a grill other than the 9930 Series Grill.
- Cart and grill must be used outdoors on a level, stable surface in an area clear of combustible materials.
- The side tables must be extended before the grill is placed onto the cart.
- Never place more than 10 pounds on a side table.
- Do not operate grill with side tables in the storage position. Damage may occur and the warranty will be voided.

Warranty

Limited One Year Warranty

The Coleman Company, Inc. ("Coleman") warrants that for a period of one year from the date of original retail purchase, this product will be free from defects in material and workmanship. Coleman, at its option, will repair or replace this product or any component of the product found to be defective during the warranty period. Replacement will be made with a new or remanufactured product or component. If the product is no longer available, replacement may be made with a similar product of equal or greater value. This is your exclusive warranty.

This warranty is valid for the original retail purchaser from the date of initial retail purchase and is not transferable. Keep the original sales receipt. Proof of purchase is required to obtain warranty performance. Coleman dealers, service centers, or retail stores selling Coleman® products do not have the right to alter, modify or in any way change the terms and conditions of this warranty.

What This Warranty Does Not Cover

This warranty does not cover normal wear of parts, parts that are not genuine Coleman® parts, or damage resulting from any of the following: negligent use or misuse of the product; commercial use of the product; use contrary to the operating instructions; disassembly, repair or alteration by anyone other than Coleman or an authorized service center. Further, the warranty does not cover Acts of God, such as fire, flood, hurricanes and tornadoes. Warranty void if damage to product results from the use of a part other than a genuine Coleman® part.

COLEMAN SHALL NOT BE LIABLE FOR DEFECTS THAT ARE CAUSED BY THE USE OF UNAUTHORIZED PARTS OR SERVICE. COLEMAN SHALL NOT BE LIABLE FOR ANY INCIDENTAL OR CONSEQUENTIAL DAMAGES CAUSED BY THE BREACH OF ANY EXPRESS OR IMPLIED WARRANTY OR CONDITIONS. EXCEPT TO THE EXTENT PROHIBITED BY APPLICABLE LAW, ANY IMPLIED WARRANTY OF MERCHANTABILITY OR FITNESS FOR A PARTICULAR PURPOSE IS LIMITED IN DURATION TO THE DURATION OF THE ABOVE WARRANTY OR CONDITIONS. SOME STATES, PROVINCES, OR JURISDICTIONS DO NOT ALLOW THE EXCLUSION OR LIMITATION OF INCIDENTAL OR CONSEQUENTIAL DAMAGES OR LIMITATIONS ON HOW LONG AN IMPLIED WARRANTY LASTS, SO THE ABOVE LIMITATIONS OR EXCLUSION MAY NOT

Model 2000001695

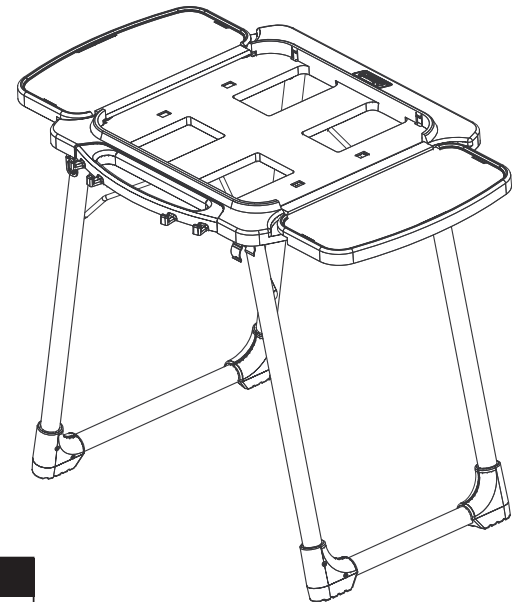

DANGER

- Failure to comply with the precautions and instructions provided with this cart can result in death, serious bodily injury and property loss or damage from hazards of collapse, fire, or burn.

APPLY TO YOU. THIS WARRANTY GIVES YOU SPECIFIC LEGAL RIGHTS, AND YOU MAY ALSO HAVE OTHER RIGHTS THAT VARY FROM STATE TO STATE OR PROVINCE TO PROVINCE.

How to Obtain Warranty Service

Take the product to an authorized Coleman service center. You can find the nearest authorized Coleman service center by visiting www.coleman.com or calling 1-800-835-3278 or TDD 316-832-8707 in the United States or 1 800 387-6161 in Canada. If a service center is not conveniently located, attach to the product a tag that includes your name, address, daytime telephone number and description of the problem. Include a copy of the original sales receipt. Carefully package the product and send either by courier or insured mail with shipping and insurance prepaid to:

For products purchased in the United States:

The Coleman Company, Inc.
3600 North Hydraulic
Wichita, KS 67219

For products purchased in Canada:

Sunbeam Corporation (Canada) Limited
DBA Jarden Consumer Solutions
20B Hereford Street
Brampton, ON L5Y 0M1

The costs of transporting the product to Coleman or an authorized service center for warranty service is the responsibility of the purchaser.

DO NOT RETURN THIS PRODUCT TO THE PLACE OF PURCHASE.

If you have any questions regarding this warranty please call 1-800-835-3278 or TDD 316-832-8707 in the United States or 1 800 387-6161 in Canada.



Assemble Inner Leg

1. Insert end of shortest tube into leg corner as shown, use provided wrench tool to thread set screw into leg corner and through hole in tube. (Fig. 1)
2. Set screw should thread into leg corner until it is flush with leg corner. (Fig. 1)
3. Repeat step 1 on other end of tube.
4. Insert end of long tube with one hole into other hole on leg corner.
5. Thread set screw into leg corner and through hole in tube. (Fig. 2)
6. Set screw should thread into foot until it is flush with leg corner. (Fig. 2)
6. Repeat step 4 & 5 with another long tube. The inner leg assembly is now complete.

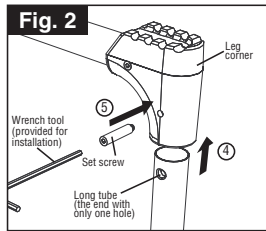
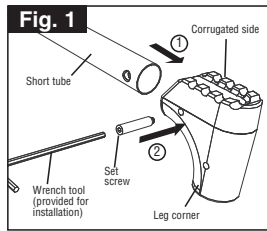

Assemble Outer Leg

7. Insert end of other short tube into leg corner as shown, and thread set screw into leg corner and through hole in tube. (Fig. 1)
8. Set screw should thread into leg corner until it is flush with leg corner. (Fig. 1)
9. Repeat step 7 on other end of tube.
9. Insert the end of a long tube with one hole into other hole on leg corner. Thread set screw into leg corner and through hole in tube. (Fig. 2)
10. Set screw should thread into foot until it is flush with leg corner. (Fig. 2)
10. Repeat step 9 with another long tube. The outer leg assembly is now complete.

Attach Leg Assemblies To Tabletop

11. Place tabletop assembly on flat surface upside down. Attach inner and outer leg assemblies to tabletop with pivot pins and cotter keys. (Fig. 3)
12. Swing **OUTER** leg assembly to stored position against tabletop. Insert wide support wire into holes in leg assembly as shown with wire resting against tabletop. (Fig. 4)
13. Swing **INNER** leg assembly to stored position against tabletop. Insert narrow support wire into holes in leg assembly.

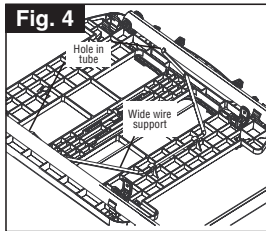
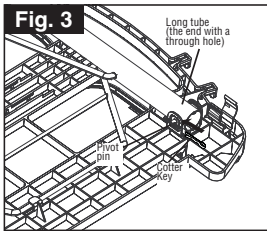

Setup Grill Cart

14. Place cart upside down on a flat surface.
15. Swing inner leg up to standing position. Press wire support into its attachment slot on bottom side of center of tabletop. (Fig. 5)
16. Swing outer leg up to standing position. Press wire support into its attachment slot on bottom side of center of tabletop.
17. Rotate wire locking arm to a position securing the support wires as shown and tighten wing nut. (Fig. 5)
18. Set cart on a flat surface and swing out the side tables. Place grill on cart. (Fig. 6)

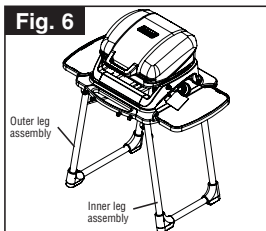
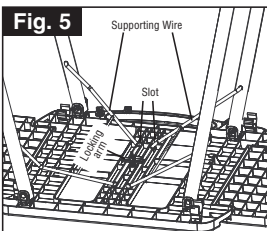

Repair Parts List

No.	Part No.	Description
1	5010000575	SIDE TABLE ASSY (1)
2	5010000572	PIVOT PIN KIT (1 PIVOT PIN, 1 COTTER PIN)
3	5010000573	LEG CORNER KIT (1 LEG CORNER, 2 SET SCREWS)

No.	Part No.	Description
4	5010000649	HEX WRENCH TOOL (1)
5	5010000648	SHORT LEG (BOTTOM)
6	5010000647	LONG LEG (BOTTOM)
7	5010000646	LONG LEG (SIDE)
8	5010000574	LEG CLIP KIT (1 CLIP, 1 SCREW)
9	5010000571	WIRE SUPPORTS (1 WIDE, 1 NARROW)

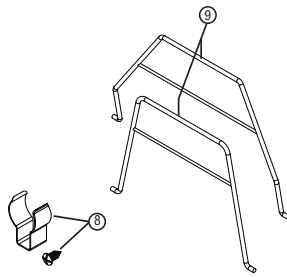
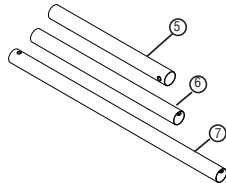
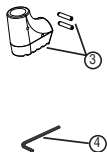
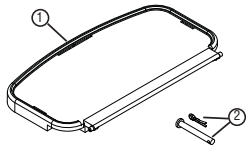

The Coleman Company, Inc. • 3600 N. Hydraulic • Wichita, KS 67219 U.S.A. • 1-800-835-3278 • TDD: 316-832-8707
© 2008 The Coleman Company, Inc. All rights reserved. Coleman®, and Coleman® are registered trademarks of

The Coleman Company, Inc.

www.coleman.com



Chevalet pliant RoadTrip® style table

Uniquement pour grill de la série 9930

Mode d'emploi

IMPORTANT

Lisez attentivement ce manuel avant d'assembler, d'utiliser ou de réparer cet article et gardez-le pour référence ultérieure. Pour toute question en ce qui concerne l'assemblage, le fonctionnement, l'entretien et la réparation, appelez Coleman au 1 800 835-3278 ou ATS 316-832-8707 aux États-Unis et au 1 800 387-6161 au Canada.

AVERTISSEMENT

- Ne vous servez de ce chevalet qu'avec un grill de la série 9930, aucun autre.
- Employez toujours le chevalet et le grill sur une surface plane, daplomb et stable, dans un endroit situé à l'écart des corps combustibles.
- Déployez toujours les tablettes latérales avant de poser le grill sur le chevalet.
- Veillez à ce que le poids sur chaque tablette ne dépasse jamais 4,5 kg.
- Ne faites pas fonctionner le grill avec les tablettes repliées (en position de rangement), des dommages pourraient survenir et la garantie serait annulée.

Garantie

Garantie limitée de un an

The Coleman Company, Inc. («Coleman») garantit cet article contre tout vice de matériaux et de fabrication pendant une période de un (1) an courant à compter de la date de l'achat. Coleman se réserve le droit de choisir entre réparer ou remplacer cet article ou toute pièce de celui-ci dont la défec-tuosité a été constatée au cours de la période de garantie. Le remplacement se fera au moyen d'un produit neuf ou réusiné ou bien d'une pièce neuve ou réusinée. Si l'article n'est plus disponible, il sera remplacé par un article semblable, de valeur égale ou supérieure. La présente constitue votre garantie obtenue.

Cette garantie n'est valable que pour l'acheteur au détail original à partir de la date de l'achat initial et elle n'est pas transférable. Veuillez conserver le reçu d'achat original. Les concessionnaires Coleman et les détaillants qui vendent des articles Coleman® n'ont pas le droit d'altérer, de modifier ou de changer d'une manière quelconque les modalités de cette garantie.

Ce que ne couvre pas cette garantie

Cette garantie ne couvre pas l'usure normale des pièces, les pièces autres que les pièces authentiques Coleman® ou l'endommagement attribuable à toute raison suivante: à la négligence, à l'utilisation abusive du produit, au branchement sur un circuit de tension ou courant inapproprié, à l'utilisation commerciale du produit, au non-respect du mode d'emploi, au démontage et à la réparation ou à l'altération par quiconque, sauf Coleman ou un centre de service agréé Coleman. Cette garantie ne couvre pas non plus les cas de force majeure comme incendies, inondations, ouragans et tornades. La garantie est automatiquement annulée si l'endommagement du produit découle de l'utilisation d'une pièce autre qu'une pièce de marque Coleman®.

COLEMAN N'ASSUME AUCUNE RESPONSABILITÉ POUR LES VICES RÉSULTANT DE L'EMPLOI DE PIÈCES NON AUTORISÉES OU DE RÉPARATIONS EXÉCUTÉES PAR UN PERSONNEL NON AUTORISÉ. COLEMAN DÉCLINE TOUTE RESPONSABILITÉ EN CAS DE DOMMAGES ACCESSOIRES OU INDIRECTS RÉSULTANT DU NON-RESPECT DE TOUTE GARANTIE OU CONDITION EXPLICITE OU IMPLICITE. SAUF DANS LA MESURE INTERDITE PAR LA LÉGISLATION PERTINENTE, TOUTE GARANTIE IMPLICITE DE QUALITÉ COMMERCIALE OU D'APPLICATION À UN USAGE PARTICULIER EST LIMITÉE À LA DURÉE DE LA GARANTIE

Modèle 2000001695

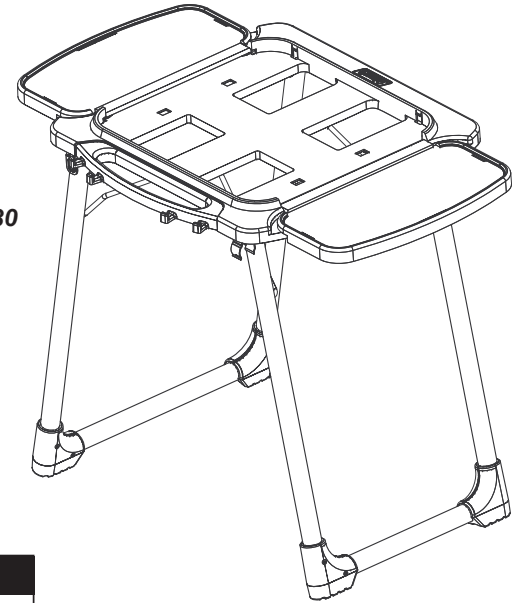

DANGER

- L'inobservation des précautions et des instructions fournies avec ce chevalet peut entraîner la mort, des blessures corporelles graves et des pertes ou dommages matériels provenant des risques de déformation et d'écroulement, d'incendie ou de brûlures.

OU CONDITION CI-DESSUS. CERTAINS ÉTATS ET CERTAINES PROVINCES OU JURIDICTIONS INTERDISSENT D'EXCLURE OU DE LIMITER LES DOMMAGES ACCESSOIRES OU INDIRECTS, OU NE PERMETTENT PAS LA LIMITATION DE LA DURÉE D'APPLICATION DE LA GARANTIE IMPLICITE, DE SORTIE QUE VOUS POUVEZ NE PAS ÊTRE ASSUJETTI AUX LIMITES OU EXCLUSIONS ÉNONCÉES CI-DESSUS. CETTE GARANTIE VOUS CONFÈRE DES DROITS JURIDIQUES PRÉCIS ET VOUS POUVEZ AVOIR D'AUTRES DROITS, CES DROITS VARIANT D'UN ÉTAT OU D'UNE PROVINCE À L'AUTRE.

Comment obtenir le service prévu par la garantie

Apportez l'article à un Centre de service agréé Coleman. Pour obtenir l'adresse du plus proche centre de service agréé Coleman, visitez www.coleman.com ou composez le 1 800 835-3278 ou le 316-832-8707 aux États-Unis, le 1 800 387-6161 au Canada. S'il n'y a pas de centre de service facile d'accès, fixez une étiquette sur l'article précisant vos nom, adresse, numéro de téléphone le jour et la description de la défec-tuosité. Veuillez inclure une copie du reçu d'achat original. Emballez soigneusement le produit et envoyez le colis en port et assurance payés, par messageries ou autre service, avec valeur déclarée, à l'une des adresses suivantes:

Pour les produits achetés aux États-Unis:
The Coleman Company, Inc.
3600 North Hydraulic
Wichita, KS 67219

Pour les produits achetés au Canada:
Sunbeam Corporation (Canada) Limited
DBA Jarden Consumer Solutions
208 Hereford Street, Brampton (Ontario) L6Y 0M1

Les frais de transport du produit à Coleman ou à un centre de service agréé, en vue de la réparation sous garantie du produit, incombent à l'acheteur.
NE RETOURNEZ PAS CE PRODUIT AU LIEU D'ACHAT.
Si vous avez toute question quant à cette garantie, veuillez composer le 1 800 835-3278 ou le 316-832-8707 aux États-Unis, et le 1 800 387-6161 au Canada.

