

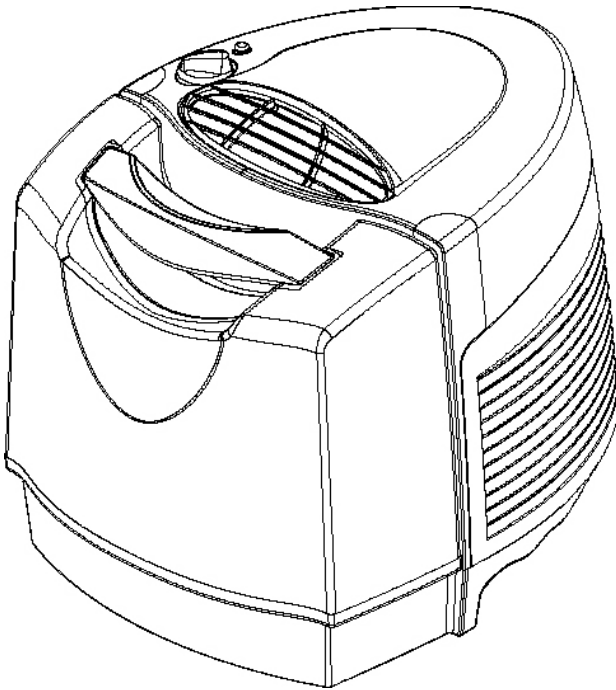

The Care Free[®] Humidifier Plus Evaporative Humidifier



Models 33201, 33202, 33222, 37201, 37202 & 37222

www.hunterfan.com

ENGLISH
See page 2

ESPAÑOL
Vea la página 9

FRANÇAIS
Consulter la page 17

READ AND SAVE THESE INSTRUCTIONS

Important Safety Instructions: Read all instructions before using this humidifier.

1. This humidifier may not work properly on an uneven surface. ALWAYS place this humidifier on a firm, level, and water resistant surface. ALWAYS place the humidifier at least six (6) inches away from walls and heat sources such as stoves, radiators, or heaters.
2. ALWAYS place the humidifier in an area that is out of the reach of children.
3. Before using the humidifier, extend the cord and inspect for any signs of damage. DO NOT use the product if the cord has been damaged.
4. This product has a polarized plug (one blade is wider than the other) as a safety feature. This plug will fit into a polarized outlet only one way. If the plug does not fit fully into the outlet, reverse the plug. If it still does not fit, contact a qualified electrician. DO NOT attempt to defeat or override this safety feature.
5. ALWAYS UNPLUG AND EMPTY the humidifier when it is not in operation or while it is being cleaned.
6. DO NOT tilt or move the humidifier while it is in operation. Never move the humidifier while there is water in the tank. Empty the water tank, turn off, and unplug the unit before moving.
7. In addition to routine maintenance which may be required, this humidifier requires seasonal cleaning. Refer to and follow CLEANING THE HUMIDIFIER AND THE WATER TANK instructions.
8. This unit is designed to be used with distilled and/or tap water. DO NOT add scented oils, perfumes, or fragrance additives to the water.

Thank you for purchasing The Care Free[®] Humidifier Plus Evaporative Humidifier by Hunter Fan Company. Please read and save these instructions to receive the maximum benefit and performance from your humidifier.

How The Care Free[®] Humidifier Plus Evaporative Humidifier Works

The Care Free[®] Humidifier Plus Evaporative Humidifier has a unique patented design with several innovative features:

- Low Maintenance – Other humidifiers have paper filters that need to be replaced every few months. Our exclusive PermaWick[™] filter saves time and money. It's designed to last season after season, saving up to \$45 a year. No wet paper odors either.
- Regulated Release[™] System – By dispersing water from the top of the PermaWick[™] filter, stagnant water around the PermaWick[™] filter is eliminated, and the buildup of mineral residue that can clog the filter and impede performance is eliminated. NOTE: The filter has a coating on the wick which may make it appear old or used, but is actually new.
- Built-in Antimicrobial Properties – The plastic parts and the PermaWick[™] filter have built-in antimicrobial properties to inhibit the growth of bacteria, mold and fungi that may affect these parts.

NOTE: This product contains antimicrobial properties which are built-in to inhibit the growth of bacteria which may affect the plastic and PermaWick[™] filter in the humidifier. These properties do not extend to the water, humidified air or users. Conduct routine cleaning and maintenance based upon use and individual conditions.

- No White Dust – The Care Free[®] Humidifier Plus Evaporative Humidifier produces no white dust that can settle on furniture or be inhaled.

NOTE: You may notice mineral deposits accumulating in the tank base or on the PermaWick™ filter. This is normal and does not affect performance. If you would like to clean these deposits away, please see CLEANING THE HUMIDIFIER AND WATER TANK.

Humidifier Parts

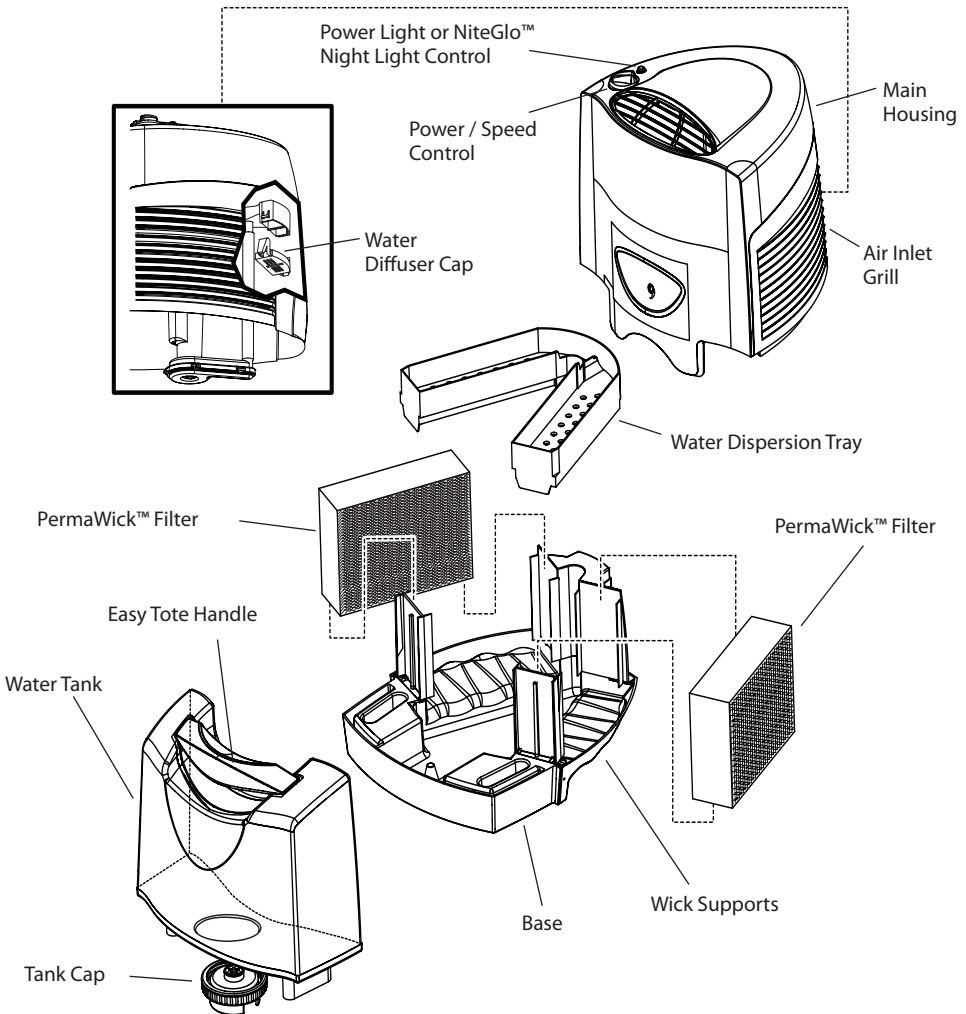

Figure 1

Humidifier Features

Power Light (Some Models): The light will be illuminated when the power is on.

Fan Power/Speed Control: Turns the humidifier 'ON' and 'OFF'. The power should always be off before unplugging the humidifier, moving the humidifier, or refilling the water tank.

NiteGlo™ Night Light Control (Some Models): Turns the night light 'ON' and 'OFF'. The night light can be turned on even if the humidifier fan is turned off.

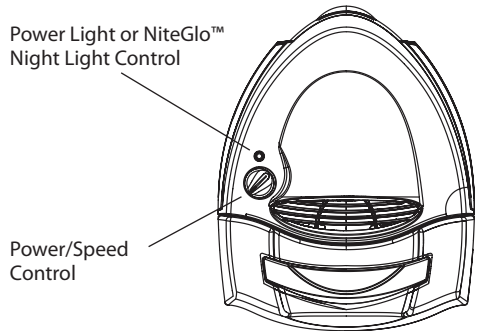

Figure 2

Using Your Humidifier

1. Remove The Care Free® Humidifier Plus Evaporative Humidifier from its packaging. Read and Save the Instructions.
2. Place the humidifier on a hard, flat, water resistant surface. Always place the humidifier at least six (6) inches away from walls and sources of heat.
3. Lift the main housing to confirm that the PermaWick™ filters are placed upright in the slots. Replace the main housing. (See Figure 1.)
4. Remove the water tank and take it to the sink or tub to fill.
5. Turn the tank upside down and unscrew the tank cap by turning it counterclockwise. Fill the water tank with cool water and replace the tank cap (Never use hot water). Be sure not to overfill the tank as water damage may occur to furniture or flooring due to spillage.
6. Carry the tank back to the humidifier. Turn the tank upright and place it on the humidifier. Be sure that the tank is seated properly in the base. If the tank is properly located on the base, you will see air bubbles flowing up into the tank.
7. With the power control knob in the 'OFF' position, plug the humidifier into the wall.

CAUTION: Never plug in the Humidifier while your hands are wet as Electric Shock could occur.

Place the full tank on the unit and allow the water to fill the bottom tray. The water is at the proper level in the bottom tray when the tanks stops bubbling. Run the unit on "HI" speed for 1½ minutes for optimum pump operation. Set the unit to the desired speed.

8. Use the power control knob to turn the humidifier 'ON' by selecting a speed setting.

Only for models with a NiteGlo™ night light

9. Use the control to turn the night light off and on. The night light can be operated even if the humidifier fan is turned 'OFF'.

HUNTER WILL NOT ACCEPT RESPONSIBILITY FOR DAMAGE TO PROPERTY CAUSED BY WATER SPILLAGE.

Refilling the Water Tank

1. When the water tank level is low, turn the humidifier 'OFF', and unplug.
2. Remove the tank and take it to the sink or tub to refill.
3. Turn the tank upside down and unscrew the tank cap by turning it counterclockwise. Empty the tank, refill with fresh cool water (never use hot water), and replace the tank cap. Be sure not to overflow the tank as water damage may occur to furniture or flooring due to spillage.

HUNTER WILL NOT ACCEPT RESPONSIBILITY FOR DAMAGE TO PROPERTY CAUSED BY WATER SPILLAGE.

4. Carry the tank back to the humidifier. Turn the tank upright and place it on the humidifier. Be sure that the tank is seated properly in the base. If the tank is properly located on the base, you will see air bubbles flowing up into the tank.

Place the full tank on the unit and allow the water to fill the bottom tray. The water is at the proper level in the bottom tray when the tanks stops bubbling. Run the unit on "HI" speed for 1½ minutes for optimum pump operation. Set the unit to the desired speed.

Cleaning the Humidifier and the Water Tank

Many regions have hard water with high concentrations of minerals. When water evaporates from The Care Free® Humidifier Plus Evaporative Humidifier, minerals may be left behind. These minerals can form a hard white scale which can be removed by following the cleaning instructions. The frequency of cleaning due to mineral build up can vary depending upon the quality of water you may have.

Refer to Figure 1 for part names.

1. Turn the humidifier 'OFF' and unplug the unit.
2. Lift the main housing and remove the water dispersion tray and the PermaWick™ Filters. The motor is attached to the main housing. Do not place the motor near water. Do not use a wet towel on the motor or motor housing as electrical shock may occur.
3. The PermaWick™ Filter should be cleaned in a vinegar and water solution to remove any mineral buildup. Place in a solution of one (1) gallon of water and eight (8) ounces of undiluted white vinegar. Allow the filter to soak for 20 minutes.
4. After soaking, rinse it several times with clean water. Place the PermaWick™ Filter in a location where it can drip dry while you clean the other parts of your humidifier.

5. Remove the water tank from the base and empty any water that is left in the tank. Soak the base in a mixture of one (1) gallon of water and eight (8) ounces of vinegar for 20 minutes.
6. After soaking, wipe the base with a soft cloth or sponge to remove any mineral build up. Rinse with clean water several times. If you are planning on storing the humidifier, be sure the base is completely dry.
7. Fill the water tank with one (1) gallon of water and eight ounces of undiluted white vinegar. Replace the tank cap and shake the tank vigorously until all interior surfaces of the tank have been exposed to the water/vinegar mixture.
8. Empty the tank of the water/vinegar mixture. Rinse it several times with clean water and then replace the tank cap. If you are planning on storing the humidifier, dry it inside and out, leaving the cap off to allow the tank to completely dry. Continue to clean the other parts of your humidifier.
9. Remove the water diffuser cap by squeezing the two tabs as shown in Figure 3. Rinse the cap in clean water to remove any debris. If the cap contains hard water residue, soak it in a mixture of one (1) quart of water and two (2) ounces of vinegar for 20 minutes.

Rinse well and reinstall the water diffuser cap. Do not expose motor or other electrical components to water.

10. Wipe the surfaces of the main housing with a soft cloth.

11. Once all the parts are clean, reassemble the humidifier, and follow the USING YOUR HUMIDIFIER to continue use. If you are storing the humidifier, make sure the parts are completely dry, reassemble, and store in a dry location.

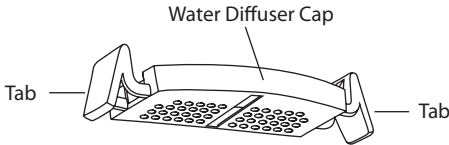

Figure 3

Service Parts

If you have any additional questions or problems with your Care Free® Humidifier, please call 1-888-830-1326 (CAN 1-866-268-1936) or contact us over the Internet at www.hunterfan.com. Refer to Figure 1 for part names.

Water Diffuser Cap	86249	86249
Water Dispersion Tray	94099	94099
Base	94105	94105
Water Tank	94130	94130
Power/Speed Control	74665	74665
Tank Cap	85371	85371
PermaWick™ Filter	94124	94124

A: Models 33201, 37201 B: Models 33202, 33222, 37202, 37222

Hunter Fan Company

The Care Free® Humidifier Plus Evaporative Humidifier

5 YEAR LIMITED WARRANTY

The Hunter Fan Company, Inc. makes the following warranty to the original residential user or consumer purchaser of The Care Free® Humidifier Plus Evaporative Humidifier:

If any part of The Care Free® Humidifier Plus Evaporative Humidifier ("Humidifier") motor fails during the first 5 (five) years from the date of installation due to a defect in material or workmanship, we will provide a replacement part free of charge. If no replacement part can be provided for such motor, we will replace your humidifier.

If your Humidifier motor fails any time within 1 (one) year after the date of installation due to a defect in material or workmanship, labor to repair the defect will be provided free of charge at our nearest service center or at our Service Department in Memphis, Tennessee. You will be responsible for all parts and labor costs after this one-year period.

If your Humidifier water tank, filter frame, base, knobs, or tank cap fail any time within 1 (one) year after the date of sale to you due to a defect in material or workmanship, we will repair or, at our option, replace the water tank, filter frame, base, knobs, or tank cap free of charge for parts or labor performed at our nearest service center or our Service Department in Memphis, Tennessee.

IF THE ORIGINAL RESIDENTIAL USER OR CONSUMER PURCHASER CEASES TO OWN THE HUMIDIFIER, THIS WARRANTY AND ANY IMPLIED WARRANTY WHICH THEN REMAINS IN EFFECT, INCLUDING BUT NOT LIMITED TO ANY IMPLIED WARRANTY OF MERCHANTABILITY OR FITNESS FOR A PARTICULAR PURPOSE, ARE VOIDED.

NO WARRANTY, EXPRESSED OR IMPLIED, INCLUDING ANY WARRANTY OF MERCHANTABILITY OR FITNESS FOR A PARTICULAR PURPOSE, IS MADE IN RESPECT TO THE FILTER.

THIS WARRANTY IS IN LIEU OF ALL OTHER EXPRESS WARRANTIES. THE DURATION OF ANY IM-

PLIED WARRANTY, INCLUDING BUT NOT LIMITED TO ANY IMPLIED WARRANTY OF MERCHANTABILITY OR FITNESS FOR A PARTICULAR PURPOSE, IN RESPECT TO THE MOTOR IS EXPRESSLY LIMITED TO THE PERIOD OF THE EXPRESS WARRANTY SET FORTH ABOVE.

This warranty is voided if your Humidifier is not purchased and used in the USA or Canada.

This warranty excludes and does not cover defects, malfunctions, or failures of the Humidifier which were caused by repairs by persons not authorized by us, use of parts, or accessories not authorized by us, mishandling, modifications, or damage to the Humidifier while in your possession, or unreasonable use, including failure to provide reasonable and necessary maintenance. This warranty does not cover humidifiers used in commercial applications. There are no express or implied warranties as to commercial purchasers or users.

To obtain service, contact the nearest Hunter authorized service center or the Hunter Fan Company Service Department, 2500 Frisco Avenue, Memphis, Tennessee 38114, 901-248-2222. You will be responsible for insurance and freight or other transportation to our factory service center. We will return the Humidifier freight prepaid to you. The Humidifier should be properly packaged to avoid damage in transit since we will not be responsible for any such damage. Proof of purchase is required when requesting warranty service. The purchaser must present the sales receipt or other document that establishes proof of purchase.

IN NO EVENT SHALL HUNTER FAN COMPANY BE LIABLE FOR DIRECT, INDIRECT, SPECIAL, CONSEQUENTIAL OR INCIDENTAL DAMAGES IN EXCESS OF THE PURCHASE PRICE OF THE HUMIDIFIER. YOUR SOLE REMEDY WILL BE REPAIR OR REPLACEMENT AS PROVIDED ABOVE.

ENGLISH

SOME AMERICAN STATES AND CANADIAN PROVINCES DO NOT ALLOW:

- LIMITATIONS ON HOW LONG AN IMPLIED WARRANTY LASTS;
- THE EXCLUSION OR LIMITATION OF DIRECT, INDIRECT, SPECIAL, INCIDENTAL OR CONSEQUENTIAL DAMAGES;
- THE EXCLUSION OR INVALIDITY OF EXPRESS OR IMPLIED WARRANTIES IF THE USER CEASES TO OWN THE HUMIDIFIER;
- THE LIMITATION OF THE REMEDIES AND RECOURSES AVAILABLE TO THE PURCHASER; OR

- THE INVALIDITY OF AN EXPRESS WARRANTY WHEN A PRODUCT IDENTIFIED BY BRAND NAME IS NOT USED (UNLESS SPECIFIC CONDITIONS ARE FULFILLED);

SO THE ABOVE LIMITATIONS OR EXCLUSIONS MAY NOT APPLY TO YOU.

THIS WARRANTY GIVES YOU SPECIFIC LEGAL RIGHTS AND YOU MAY ALSO HAVE OTHER RIGHTS WHICH VARY FROM STATE TO STATE OR PROVINCE TO PROVINCE.

Other Home Comfort Products from Hunter

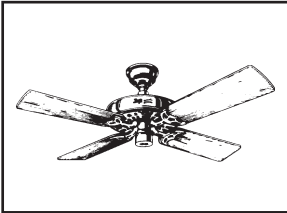

Hunter Original®

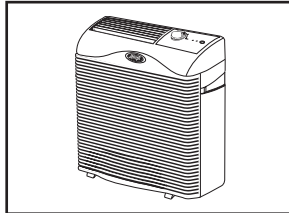

QuietFlo™
True HEPA Air Purifier

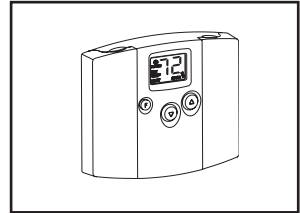

Programmable
Thermostat

To learn more about Hunter Fan Company products, please see our web page at:

www.hunterfan.com



HUNTER FAN COMPANY
2500 FRISCO AVENUE
MEMPHIS, TN 38114, USA



El humidecedor evaporativo The Care Free[®] Humidifier Plus

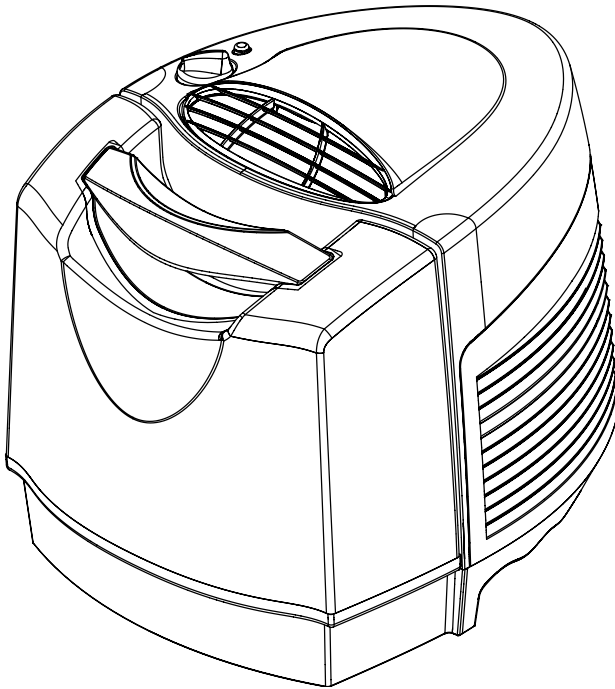

ESPAÑOL

Modelos 33201, 33202, 33222, 37201, 37202 y 37222

www.hunterfan.com

LEE Y GUARDE ESTAS INSTRUCCIONES

Importantes instrucciones de seguridad: Lea todas las instrucciones antes de usar este humidificador.

1. Este humidificador puede que no funcione correctamente sobre una superficie que no esté nivelada. SIEMPRE coloque este humidificador sobre una superficie firme, nivelada y resistente al agua. SIEMPRE coloque el humidificador a una distancia de por lo menos seis (6) pulgadas (15 cm) de las paredes y de fuentes de calor tales como estufas, radiadores o calentadores.
2. SIEMPRE coloque el humidificador en un área que esté fuera del alcance de los niños.
3. Antes de usar el humidificador, extienda el cordón eléctrico e inspecciónelo para ver si está dañado. NO use el producto si el cordón está dañado.
4. Este producto tiene un enchufe polarizado (una hoja es más ancha que la otra) como una medida de seguridad. Este enchufe solamente entrará de una manera en un tomacorriente polarizado. Si el enchufe no entra completamente en el tomacorriente, invierta el enchufe. Si todavía no es posible enchu-

farlo completamente, llame a un electricista calificado. NO trate de eliminar ni anular esta característica de seguridad.

5. SIEMPRE DESENCHUFE Y VACÍE el humidificador cuando no esté en operación o mientras se esté limpiando.
6. NO incline ni mueva el humidificador mientras esté en operación. Nunca mueva el humidificador mientras haya agua en el tanque. Vacíe el tanque de agua, apague la unidad y desenchúfela antes de moverla.
7. Además del mantenimiento rutinario que pueda ser requerido, este humidificador requiere una limpieza periódica. Vea y siga las instrucciones contenidas en la sección LIMPIEZA DEL HUMEDCEDOR Y DEL TANQUE DE AGUA.
8. Esta unidad está diseñada para usarse con agua destilada y/o agua de la llave. NO agregue aceites perfumados, perfumes ni aditivos aromáticos al agua.

Muchas gracias por comprar el humidificador evaporativo The Care Free® Humidifier Plus, fabricado por Hunter Fan Company. Por favor lea y guarde estas instrucciones para recibir el máximo beneficio y rendimiento de su

Forma en que funciona el humidificador evaporativo The Care Free® Humidifier Plus

El humidificador evaporativo The Care Free® Humidifier Plus tiene un diseño único patentado con varias características muy novedosas:

- Bajo Mantenimiento – Otros humidificadores usan filtros de papel que necesitan cambiarse cada unos cuantos meses. Nuestro filtro exclusivo PermaWick™ le ahorra tiempo y dinero. Está diseñado para durar temporada tras temporada, ahorrándole hasta \$45 todos los años. No hay olores a papel mojado tampoco.
- Sistema Regulated Release™ – Al dispersar el agua desde la parte superior del filtro PermaWick™, se elimina el agua estancada

alrededor del filtro PermaWick™ y se elimina también la acumulación de residuo mineral que puede tupidar el filtro e impedir el buen funcionamiento. NOTA: El filtro tiene un recubrimiento sobre el pabalo que le puede dar una apariencia de haber sido usado, pero es realmente nuevo.

- Propiedades antimicrobianas integrales – Las piezas plásticas y el filtro PermaWick™ tienen propiedades antimicrobianas integrales para inhibir el crecimiento de bacterias, moho y hongos que pueda afectar estas piezas. NOTA: Este producto contiene propiedades antimicrobianas integrales para inhibir el

crecimiento de las bacterias que pudieran afectar el plástico y el filtro PermaWick™ en el humidecedor. Estas propiedades antimicrobianas no se extienden al agua, al aire humidificado ni a los usuarios. Haga la limpieza y el mantenimiento rutinario basándose en el uso y en las condiciones individuales.

- No produce polvo blanco – El humidecedor evaporativo The Care Free® Humidifier Plus no produce ningún polvo blanco que pueda depositarse sobre los muebles o ser

inhalado.

NOTA: Usted podrá notar algunos depósitos minerales acumulados en la base del tanque o en el filtro PermaWick™. Esto es normal y no afecta el funcionamiento del humidecedor. Si desea limpiar estos depósitos, por favor consulte la sección LIMPIEZA DEL HUMEDecedor Y DEL TANQUE DE AGUA.

Piezas del humidificador



Figura 1

Características del humidificador

Luz de encendido (algunos modelos): Esta luz se iluminará cuando el humidificador esté encendido.

Control de encendido y velocidad del ventilador: Enciende (ON) y apaga (OFF) el humidificador. El control debe estar siempre en posición apagada antes de desenchufar el humidificador del tomacorriente, mover el humidificador o rellenar el tanque de agua.

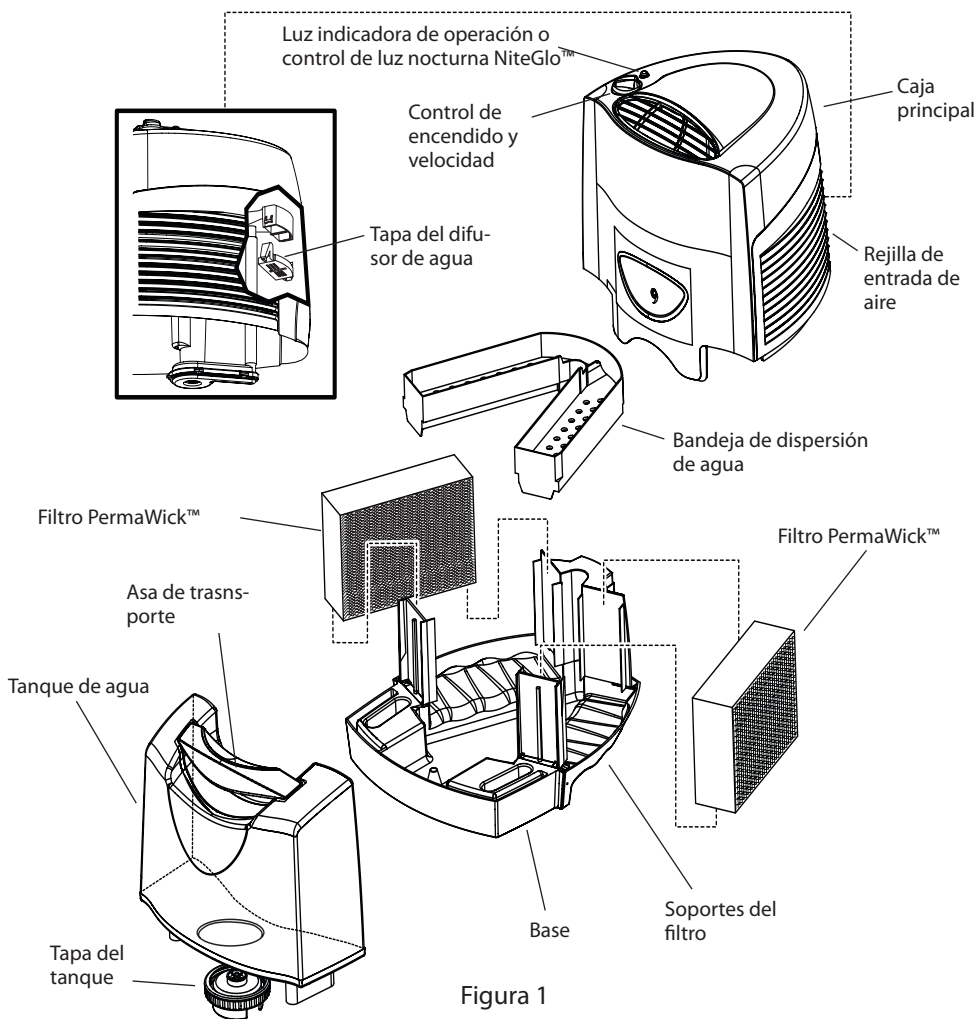
Control de luz nocturna NiteGlo™ (algunos modelos): Enciende (ON) y apaga (OFF) la luz nocturna. La luz nocturna se puede encender aún si el ventilador del humidificador está apagado.



Figura 2

Forma de usar su humidificador

1. Saque el humidificador evaporativo The Care Free® Humidifier Plus del cartón. Lea y guarde las instrucciones.
2. Coloque el humidificador sobre una superficie dura, plana y resistente al agua. Siempre coloque el humidificador a una distancia de por lo menos seis (6) pulgadas (15 cm) de las paredes y de fuentes de calor.
3. Levante la cubierta principal para confirmar que los filtros PermaWick™ estén colocados correctamente en las ranuras de soporte. Vuelva a colocar la cubierta principal en su lugar. (Vea la Figura 1).
4. Saque el tanque de agua y llévelo al fregadero o tina para llenarlo.
5. Gire el tanque hacia abajo y desenrosque la tapa del tanque girándola a la izquierda. Llene el tanque con agua fresca y vuelva a taponarlo (nunca use agua caliente). Asegúrese de no llenar demasiado el tanque, ya que podría causar daños en los muebles o en los pisos si ocurre algún derrame de agua.

HUNTER NO ACEPTARÁ LA RESPONSABILIDAD DE DAÑOS A LA PROPIEDAD CAUSADOS POR DERRAMES DE AGUA.

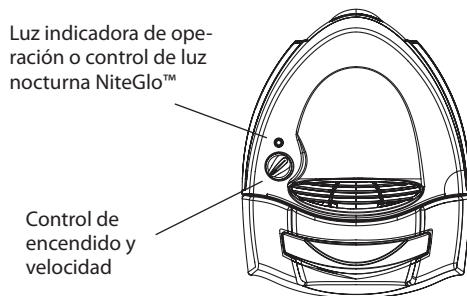
6. Lleve el tanque de vuelta al humidificador. Coloque el tanque en posición derecha e

instálelo nuevamente en el humidificador. Si el tanque está colocado correctamente sobre la base, podrá ver burbujas de aire subiendo dentro del tanque.

7. Con la perilla del control de encendido en la posición apagada (OFF), enchufe el humidificador en el tomacorriente de la pared.

CUIDADO: Nunca enchufe el humidificador cuando sus manos estén mojadas, ya que podría sufrir un choque eléctrico.

Coloque el tanque lleno en la unidad y permita que el agua llene la bandeja inferior. El agua estará al nivel adecuado en la bandeja inferior cuando el tanque deje de burbujear. Opere la unidad a la velocidad "HI" (ALTA) durante 1½ minutos para un óptimo funcionamiento de la bomba. Fije la unidad a la velocidad deseada.

8. Use la perilla de control de encendido para encender (ON) el humidificador al seleccionar una de las velocidades de operación.

Sólo para los modelos con una luz nocturna NiteGlo™

9. Use el control para encender y apagar la luz nocturna. La luz nocturna se puede operar aún si el ventilador del humidificador está apagado (OFF).

Forma de rellenar el tanque de agua

1. Cuando el nivel del tanque de agua esté muy bajo, apague el humidificador y desenchúfelo del tomacorriente.
2. Retire el tanque de la unidad y llévelo al fregadero o tina para rellenarlo.
3. Gire el tanque hacia abajo y desenrosque la tapa del tanque girándola a la izquierda. Llene el tanque con agua fresca y vuelva a taparlo (nunca use agua caliente). Asegúrese de no llenar demasiado el tanque, ya que podría causar daños en los muebles o en los pisos si ocurre algún derrame de agua. HUNTER NO ACEPTARÁ LA RESPONSABILIDAD DE DAÑOS A LA PROPIEDAD CAUSADOS POR DERRAMES DE AGUA.
4. Lleve el tanque de vuelta al humidificador. Coloque el tanque en posición derecha e instálelo nuevamente en el humidificador. Si el tanque está colocado correctamente sobre la base, podrá ver burbujas de aire subiendo dentro del tanque.

Coloque el tanque lleno en la unidad y permita que el agua llene la bandeja inferior. El agua estará al nivel adecuado en la bandeja inferior cuando el tanque deje de burbujear. Opere la unidad a la velocidad "HI" (ALTA) durante 1½ minutos para un óptimo funcionamiento de la bomba. Fije la unidad a la velocidad deseada.

Forma de limpiar el humidificador y el tanque de agua

Muchas regiones tienen agua dura con altas concentraciones de minerales. Cuando el agua se evapora del humidificador evaporatorio Care Free® Humidifier Plus, algunos minerales pueden quedar depositados sobre las superficies. Estos minerales pueden formar una escamas blancas duras que se pueden sacar siguiendo las instrucciones de limpieza siguientes. La frecuencia de la limpieza requerida por la acumulación de mineral puede variar, dependiendo de la calidad del agua de que disponga.

Vea los nombres de las piezas en la Figura 1.

1. Apague ("OFF") el humidificador y desconecte la unidad del tomacorriente.
2. Levante la cubierta principal y retire la bandeja de dispersión de agua y los filtros PermaWick™. El motor está fijado a la cubierta principal. No coloque el motor cerca del agua. No use una toalla húmeda sobre el motor ni sobre la cubierta del motor, porque podría ocurrir un choque eléctrico.
3. El filtro PermaWick™ se debe limpiar en una solución de agua con vinagre para quitar cualquier acumulación de depósitos minerales. Coloque el filtro en una solución de un (1) galón de agua y ocho (8) onzas de vinagre blanco no diluido. Permita que el filtro permanezca dentro de esta solución durante 20 minutos.
4. Después de los 20 minutos, saque el filtro

de la solución y enjuáguelo varias veces con agua limpia. Coloque el filtro PermaWick™ en un lugar donde se pueda ir secando poco a poco mientras usted limpia las otras piezas de su humidificador.

5. Retire el tanque de agua de la base y vacíe cualquier cantidad de agua que haya quedado en el tanque. Sumerja la base en una mezcla de un (1) galón de agua y ocho (8) onzas de vinagre durante 20 minutos.
6. Después de ese tiempo, frote la base con un paño suave o una esponja para quitar cualquier acumulación de depósitos minerales. Enjuague la base varias veces con agua limpia. Si planea guardar su humidificador por algún tiempo, asegúrese de que la base esté completamente seca.
7. Llene el tanque de agua con un (1) galón de agua y ocho onzas de vinagre blanco sin diluir. Vuelva a colocar la tapa del tanque y agite el tanque vigorosamente hasta que todas las superficies internas del tanque hayan sido expuestas a la mezcla de agua y vinagre.
8. Vacíe la mezcla de agua y vinagre del tanque. Enjuague el tanque varias veces con agua limpia y entonces vuelva a colocar la tapa del tanque. Si planea guardar el humidificador, séquelo por dentro y por fuera, dejando la tapa abierta para permitir que el tanque se

seque completamente. Continúe limpiando las otras piezas de su humidificador.

9. Retire la tapa difusora de agua presionando las dos pestañas como se muestra en la Figura 3. Enjuague la tapa en agua limpia para eliminar cualquier residuo. Si la tapa contiene residuos de agua dura, sumérgala en una mezcla de un (1) cuarto de agua y dos (2)

onzas de vinagre por 20 minutos. Enjuague bien y reinstale la tapa difusora de agua. No exponga el motor ni otros componentes eléctricos al agua.

10. Limpie todas las superficies de la cubierta principal con un paño suave.
11. Una vez que todas las piezas estén limpias, vuelva a armar el humidificador y siga las instrucciones de la sección FORMA DE USAR SU HUMIDIFICADOR para continuar el uso de la unidad. Si planea guardar el humidificador, asegúrese de que las piezas estén completamente secas, vuelva a armar el humidificador y guárdelo en un lugar seco.



Figura 3

Piezas de repuesto

Si tiene alguna otra pregunta o inquietud sobre su El humidecedor evaporativo The Care Free® Humidifier Plus, llame al 1-888-830-1326 de 7:00 a.m. a 7:00 p.m., hora del centro, de lunes a viernes y de 8:00 a.m. a 5:00 p.m., hora del centro, los sábados o contáctenos a través de Internet en www.hunterfan.com. Vea los nombres de las piezas en la Figura 1.

Tapa del difusor de agua	86249	86249
Bandeja de dispersión de agua	94099	94099
Base	94105	94105
Tanque de agua	94130	94130
Control de encendido y velocidad	74665	74665
Tapa del tanque	85371	85371
Filtro PermaWick™	94124	94124

A: Modelos 33201, 37201

B: Modelos 33202, 33222, 37202, 37222

Hunter Fan Company Humedecedor evaporativo

The Care Free® Humidifier Plus

GARANTÍA LIMITADA DE 5 AÑOS

La compañía Hunter Fan Company ofrece la siguiente garantía limitada para el usuario o comprador original del humedecedor evaporativo The Care Free® Humidifier Plus:

Si cualquier pieza del motor del humedecedor evaporativo The Care Free® Humidifier Plus (“Humidificador”) falla durante los primeros cinco (5) años a partir de la fecha de venta a usted, debido a un defecto en el material o en la mano de obra, le suministraremos una pieza de repuesto completamente gratis. Si no es posible suministrar la pieza de repuesto para tal motor, le reemplazaremos su Humidificador.

Si el motor de su Humidificador falla en cualquier momento dentro de un período de un (1) año después de la fecha de venta a usted, debido a un defecto en el material o en la mano de obra, suministraremos la mano de obra necesaria para reparar el defecto en nuestro centro de servicio más cercano o en nuestro departamento de servicio en Memphis, Tennessee. Usted será responsable del costo de las piezas y la mano de obra después de este período de un año.

Si el tanque de agua, marco del filtro, base, perilla o tapa del tanque de su Humidificador falla en cualquier momento dentro de un período de un (1) año después de la fecha de venta a usted, debido a un defecto en el material o en la mano de obra, repararemos o, a nuestra opción, reemplazaremos el tanque de agua, marco del filtro, base, perillas o tapa del tanque sin cargo alguno por las piezas requeridas o mano de obra en nuestro centro de servicio más cercano o en nuestro departamento de servicio en Memphis, Tennessee.

SI EL USUARIO O COMPRADOR ORIGINAL DEJA DE SER EL PROPIETARIO DEL HUMIDIFICADOR, ESTA GARANTÍA Y CUALQUIER GARANTÍA IMPLÍCITA QUE PERMANEZCA ENTONCES EN EFECTO, INCLUYENDO PERO SIN LIMITARSE A CUALQUIER GARANTÍA IMPLÍCITA DE COMERCIABILIDAD O DE UTILIZACIÓN PARA FINES ESPECÍFICOS, SERÁN ANULADAS.

NO SE OFRECE NINGUNA GARANTÍA, EXPRESA O IMPLÍCITA, INCLUYENDO CUALQUIER GARANTÍA DE COMERCIABILIDAD O DE UTILIZACIÓN PARA FINES ESPECÍFICOS, CON RESPECTO AL FILTRÓ.

ESTA GARANTÍA SE OFRECE EN LUGAR DE TODAS LAS OTRAS GARANTÍAS EXPRESAS. LA DURACIÓN DE CUALQUIER GARANTÍA IMPLÍCITA, INCLUYENDO PERO SIN LIMITARSE A CUALQUIER GARANTÍA IMPLÍCITA DE COMERCIABILIDAD O UTILIZACIÓN PARA FINES ESPECÍFICOS, CON RESPECTO AL MOTOR, ESTÁ LIMITADA EXPRESAMENTE AL PERÍODO DE LA GARANTÍA EXPRESA QUE SE INDICA ANTERIORMENTE.

Esta garantía se anulará si su humidificador no se compra y se utiliza en los Estados Unidos o Canadá.

Esta garantía excluye y no cubre los defectos, el mal funcionamiento o las fallas del Humidificador causados por reparaciones efectuadas por personas no autorizadas por nosotros, por el uso de piezas o accesorios no autorizados por nosotros, o por maltrato, modificaciones, o daños sufridos por el Humidificador mientras esté en su posesión, o por cualquier uso irrazonable, incluyendo la falla en suministrar un mantenimiento apropiado y necesario.

Para obtener servicio, comuníquese con el centro de servicio autorizado de Hunter más cercano o con el departamento de servicio de Hunter Fan Company, 2500 Frisco Avenue, Memphis, Tennessee 38114, teléfono 901-248-2222 Usted será responsable del costo del seguro y embarque o de cualquier otro costo de transporte hasta nuestro centro de servicio en la fábrica. Hunter le devolverá el Humidificador con el transporte prepagado. El Humidificador debe ser empacado correctamente para evitar daños en tránsito, ya que no seremos responsables de ese tipo de daño. Se requiere prueba de compra cuando se solicite servicio bajo la garantía. El comprador debe presentar el recibo de venta u otro documento que sirva como prueba de haber comprado el equipo.

EN NINGÚN CASO HUNTER FAN COMPANY SERÁ

RESPONSABLE DE DAÑOS CONSECUENTES O INCIDENTALES EN EXCESO DEL PRECIO DE COMPRA DEL HUMIDIFICADOR. SU ÚNICO REMEDIO SERÁ LA REPARACIÓN O EL REEMPLAZO COMO SE INDICA ARRIBA.

ALGUNOS ESTADOS AMERICANOS Y PROVINCIAS CANADIENSES NO PERMITEN:

- LIMITACIONES DE LA DURACIÓN DE UNA GARANTÍA IMPLÍCITA;
- LA EXCLUSIÓN O LIMITACIÓN DE DAÑOS DIRECTOS, INDIRECTOS, ESPECIALES, INCIDENTALES O CONSECUENTES.
- LA EXCLUSIÓN O INVALIDEZ DE GARANTÍAS EXPRESAS O IMPLÍCITAS SI EL USUARIO CESA DE SER DUEÑO DEL HUMIDIFICADOR.
- LA LIMITACIÓN DE LOS REMEDIOS Y RECURSOS DISPONIBLES PARA EL COMPRADOR; O
- LA INVALIDEZ DE UNA GARANTÍA EXPRESA

CUANDO UN PRODUCTO IDENTIFICADO POR UN NOMBRE DE MARCA NO SE USA (A MENOS QUE SE CUMPLAN CONDICIONES ESPECÍFICAS);

ASÍ QUE LAS ANTERIORES LIMITACIONES O EXCLUSIONES PUEDEN NO APLICARSE A USTED.

ESTA GARANTÍA LE PROPORCIONA DERECHOS LEGALES ESPECÍFICOS Y USTED TAMBIÉN PUEDE TENER OTROS DERECHOS QUE VARIAN DE ESTADO A ESTADO O DE PROVINCIA A PROVINCIA.

Otros productos de Hunter para su comodidad en la casa

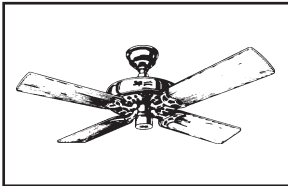

Ventilador de techo Original de Hunter

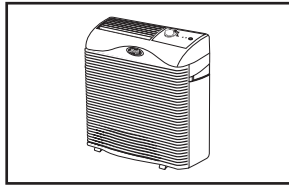

Purificador de aire Verdadero HEPA QuietFlo™

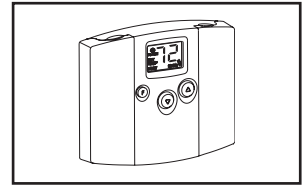

Termostato programable

Para aprender más acerca de los productos de Hunter Fan Company, por favor visite nuestro sitio en la Internet utilizando la dirección:

www.hunterfan.com



HUNTER FAN COMPANY
2500 FRISCO AVENUE
MEMPHIS, TN 38114, USA



The Care Free® Humidifier Plus Humidificateur à Évaporation

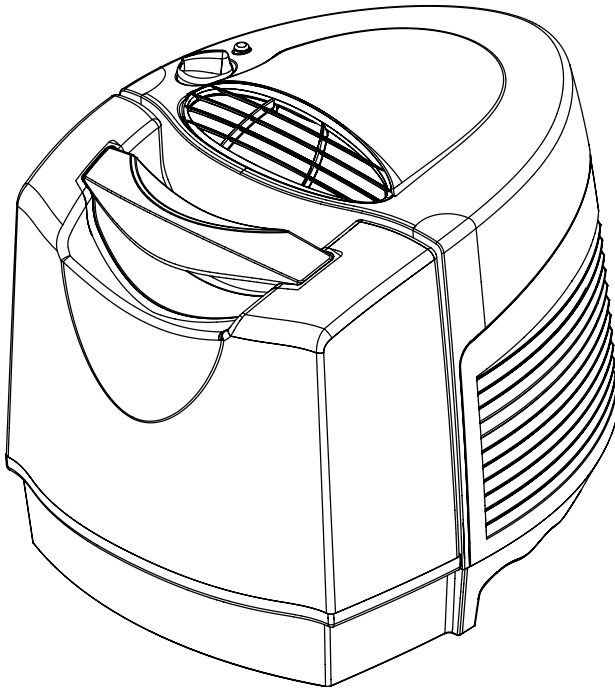

FRANÇAIS

Modèles 33201, 33202, 33222, 37201, 37202 et 37222

www.hunterfan.com

LISEZ ET CONSERVEZ CES INSTRUCTIONS

Instructions de sécurité importantes : Lisez toutes les instructions avant d'employer cet humidificateur.

1. Cet humidificateur peut ne pas fonctionner correctement sur une surface irrégulière. Il faut TOUJOURS placer cet humidificateur sur une surface ferme, horizontale et résistant à l'eau. Il faut TOUJOURS placer cet humidificateur à une distance d'au moins 15 cm (6 pouces) des murs et des sources de chaleur comme les radiateurs et les appareils de chauffage.
2. Il faut TOUJOURS placer l'humidificateur dans un endroit inaccessible aux enfants.
3. Avant d'employer l'humidificateur, déroulez le cordon d'alimentation et vérifiez qu'il n'est pas endommagé. Il ne faut JAMAIS employer ce produit si le cordon électrique est endommagé.
4. Pour une plus grande sécurité, ce produit est muni d'une fiche polarisée (une broche est plus large que l'autre). Cette fiche ne se place dans une prise polarisée que d'une seule manière. Si la fiche ne rentre pas dans la prise, retournez-la. Si elle ne rentre toujours

pas, contactez un électricien de métier. IL NE FAUT PAS essayer de contourner cette sécurité ou de la rendre inopérante.

5. Il faut TOUJOURS DÉBRANCHER ET VIDER l'humidificateur quand il n'est pas employé ou quand vous le nettoyez.
6. IL NE FAUT PAS incliner ou déplacer l'humidificateur quand il fonctionne. Il ne faut jamais déplacer l'humidificateur quand il y a de l'eau dans le réservoir. Videz le réservoir, arrêtez l'humidificateur et débranchez-le avant de le déplacer.
7. En plus d'un entretien régulier, il faut nettoyer cet humidificateur à la fin de la saison. Référez-vous aux instructions de NETTOYAGE DE L'HUMIDIFICATEUR ET DU RÉSERVOIR D'EAU.
8. Cet appareil est conçu pour être utilisé avec de l'eau distillée et/ou de l'eau du robinet. N'ajoutez PAS d'huiles parfumées, de parfums ou d'additifs parfumés à l'eau.

Merci d'avoir acheté l'humidificateur à évaporation The Care Free® Humidifier Plus de la compagnie Hunter Fan. Veuillez lire et gardez ces instructions pour obtenir la meilleure performance et des bénéfices maximums de votre humidificateur.

Comment l'humidificateur à évaporation The Care Free® Humidifier Plus fonctionne

L'humidificateur à évaporation The Care Free® Humidifier Plus a une conception brevetée toute particulière et plusieurs caractéristiques innovatrices :

- Faible entretien – Les autres humidificateurs possèdent des filtres de papier qui doivent être remplacés après quelques mois. Notre filtre exclusif PermaWick économise temps et argent. Il est conçu pour durer saison après saison sans dégager aucune odeur de papier mouillé.
- Système Regulated Release™ – En distribuant l'eau par le haut du filtre PermaWick™, ce système élimine l'eau stagnante autour du

filtre PermaWick™, évitant l'accumulation de minéraux qui peuvent boucher le filtre et diminuer la performance de l'humidificateur. ATTENTION : Le filtre possède un enduit qui peut le faire paraître usagé ou ancien mais en fait il est neuf.

- Propriétés antimicrobiennes incorporées – les pièces en plastique et le filtre PermaWick™ possèdent des propriétés antimicrobiennes incorporées pour éviter la croissance des bactéries, moisissures et champignons qui pourraient s'y trouver. ATTENTION : Ce produit contient des propriétés antimicrobiennes qui ont été incorporées pour éviter la croissance

de bactéries qui peuvent se trouver sur le plastique et le filtre PermaWick dans l'humidificateur. Ces propriétés ne s'étendent pas à l'eau, à l'air humidifié ou aux utilisateurs. Il faut le nettoyer régulièrement et faire l'entretien selon l'usage et les conditions individuelles.

- Pas de poussière blanche – l'humidificateur The Care Free® Humidifier Plus ne produit pas

de poussière blanche qui peut se déposer sur les meubles ou risque d'être inhalée.

ATTENTION : Vous pouvez remarquer des dépôts minéraux accumulés dans la base du réservoir ou sur le filtre PermaWick™. Ceci est normal et ne modifie pas la performance. Si vous voulez nettoyer ces dépôts référez-vous aux instructions de NETTOYAGE DE L'HUMIDIFICATEUR ET DU RÉSERVOIR D'EAU.

Pièces de l'humidificateur

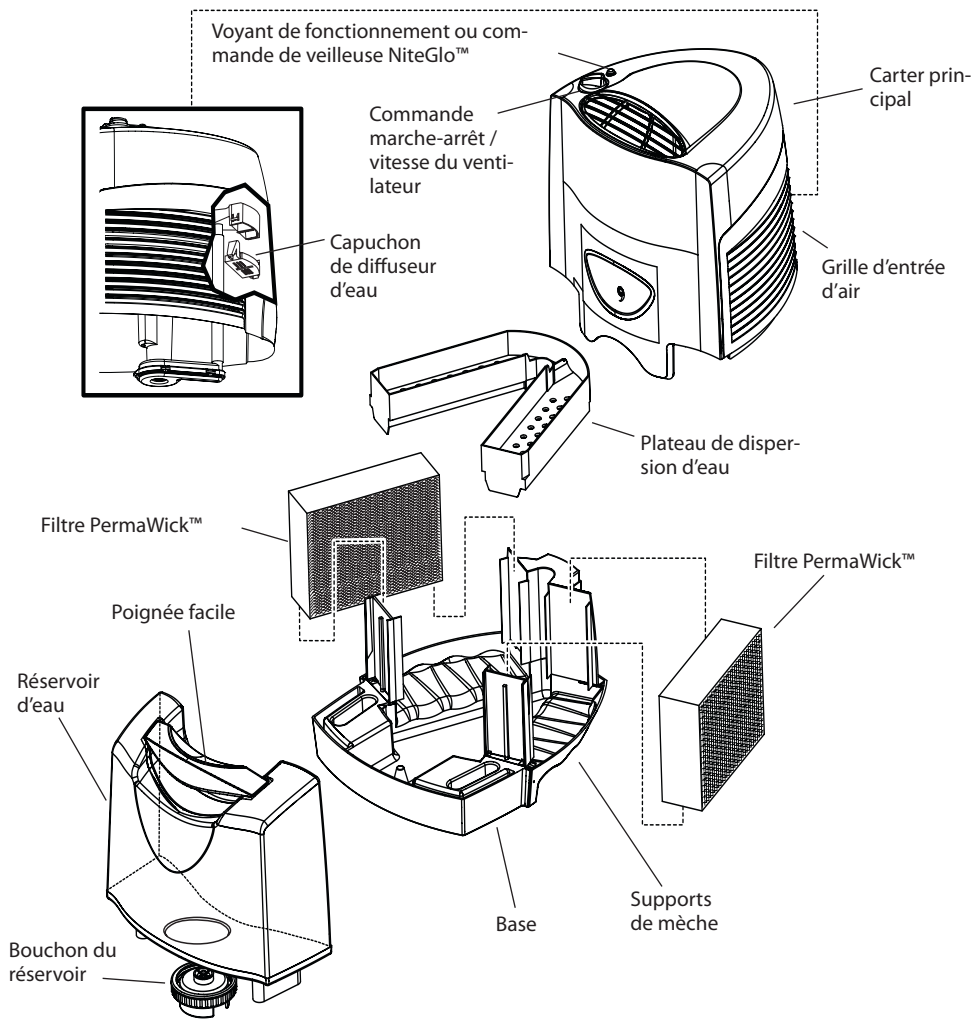

Figure 1

Caractéristiques de l'humidificateur

Voyant de fonctionnement (certains modèles) : Ce voyant s'allume quand l'humidificateur fonctionne.

Commande marche - arrêt et de vitesse du ventilateur : Met en marche et arrête l'humidificateur. Il faut toujours arrêter l'humidificateur avant de le débrancher, de la déplacer ou de remplir le réservoir d'eau.

Commande de veilleuse NiteGlo™ (certains modèles) : Allume et éteint la veilleuse. La veilleuse peut être allumée même quand l'humidificateur est arrêté.

Voyant de fonctionnement ou commande de veilleuse NiteGlo™

Commande marche-arrêt /vitesse du ventilateur

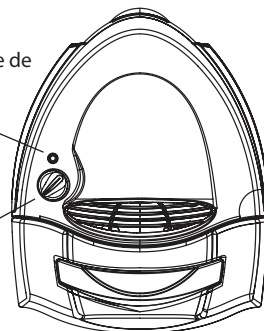

Figure 2

Emploi de votre humidificateur

1. Déballez l'humidificateur à évaporation The Care Free® Humidifier Plus. Lisez et conservez les instructions.
2. Placez l'humidificateur sur une surface dure, horizontale et qui résiste à l'eau. Placez toujours l'humidificateur à au moins 15 cm (6 pouces) des murs et des sources de chaleur.
3. Soulevez le carter principal pour vérifier que les filtres PermaWick™ sont placés droits dans les encoches. Remettez le carter principal en place. (Voir figure 1.)
4. Enlevez le réservoir d'eau et emmenez-le vers l'évier ou la baignoire pour le remplir.
5. Retournez le réservoir et dévissez le bouchon de réservoir en le faisant tourner dans le sens inverse des aiguilles d'une montre. Remplissez le réservoir d'eau froide et remettez le bouchon (n'employez jamais d'eau chaude). Faites attention de ne pas trop remplir le réservoir car vous risquez d'abîmer les meubles ou le sol si l'eau déborde. HUNTER N'ACCEPTÉ AUCUNE RESPONSABILITÉ EN CAS DE DÉGÂTS CAUSÉS PAR UN RENVÈREMENT DE L'EAU.
6. Ramenez le réservoir vers l'humidificateur. Remettez-le à l'endroit et placez-le sur l'humidificateur. Assurez-vous que le réservoir est placé correctement dans la base. Si le réservoir est bien mis dans la base, vous pourrez

voir des bulles d'air remonter à la surface du réservoir.

7. En gardant le bouton de commande dans la position arrêt (OFF), branchez l'humidificateur dans la prise murale.

ATTENTION : Ne branchez jamais l'humidificateur avec des mains mouillées car vous risquez une secousse électrique.

Placez le réservoir plein sur l'appareil et laissez l'eau remplir le plateau inférieur. L'eau est au niveau approprié dans le plateau inférieur lorsque le réservoir cesse de bouillonner. Faites fonctionner l'appareil en vitesse élevée (HI) pendant 1 ½ minute pour un fonctionnement maximal de la pompe. Réglez l'appareil à la vitesse désirée.

8. Employez le bouton de commande pour mettre l'humidificateur en marche en choisissant un réglage de vitesse.

Seulement pour les modèles avec veilleuse NiteGlo™)

9. Employez la commande pour allumer et éteindre la veilleuse. La veilleuse peut être allumée même quand l'humidificateur est arrêté.

Remplissage du réservoir d'eau

1. Quand le niveau dans le réservoir d'eau est bas, arrêtez l'humidificateur et débranchez-le.
2. Enlevez le réservoir d'eau et emmenez-le vers l'évier ou la baignoire pour le remplir.
3. Retournez le réservoir et dévissez le bouchon de réservoir en le faisant tourner dans le sens inverse des aiguilles d'une montre. Remplissez le réservoir d'eau froide et remettez le bouchon (n'employez jamais d'eau chaude). Faites attention de ne pas trop remplir le réservoir car vous risquez d'abîmer les meubles ou le sol si l'eau déborde. HUNTER N'ACCEPTE AUCUNE RESPONSABILITÉ EN CAS DE DÉGÂTS CAUSÉS PAR UN RENVERSEMENT DE L'EAU.
4. Ramenez le réservoir vers l'humidificateur. Remettez-le à l'endroit et placez-le sur l'humidificateur. Assurez-vous que le réservoir est placé correctement dans la base. Si le réservoir est bien mis dans la base, vous pourrez voir des bulles d'air remonter à la surface du réservoir.

Placez le réservoir plein sur l'appareil et laissez l'eau remplir le plateau inférieur. L'eau est au niveau approprié dans le plateau inférieur lorsque le réservoir cesse de bouillonner. Faites fonctionner l'appareil en vitesse élevée (HI) pendant 1 ½ minute pour un fonctionnement maximal de la pompe. Réglez l'appareil à la vitesse désirée.

Nettoyage de l'humidificateur et du réservoir d'eau

De nombreuses régions ont de l'eau dure avec de hautes concentrations en minéraux. Quand l'eau s'évapore de l'humidificateur à évaporation The Care Free® Humidifier Plus, certains minéraux peuvent rester. Ces minéraux peuvent former un dépôt de tartre blanc et dur que l'on peut enlever en suivant les instructions de nettoyage. La fréquence des nettoyages dus à des dépôts minéraux varie selon la qualité de votre eau.

Référez-vous à la Figure 1 pour les noms des pièces.

1. Arrêtez l'humidificateur et débranchez-le.
2. Soulevez le carter principal et retirez le plateau de dispersion d'eau et les filtres PermaWick™. Le moteur est fixé au carter principal. Ne placez pas le moteur à proximité de l'eau. N'employez pas de serviette humide sur le moteur ou le carter du moteur car vous risquez une secousse électrique.
3. Le filtre antibactérien PermaWick™ doit être nettoyé dans une solution d'eau vinaigrée pour enlever l'accumulation de minéraux. Placez-le dans une solution de 4 litres d'eau pour un 250 cl de vinaigre non dilué. Laissez tremper le filtre pendant 20 minutes.
4. Après le trempage, rincez-le plusieurs fois à l'eau propre. Placez le filtre PermaWick™ dans un endroit où il peut sécher par égouttage tandis que vous nettoyez le reste de l'humidificateur.
5. Enlevez le réservoir d'eau de la base et videz l'eau qui reste dans le réservoir. Remplissez le réservoir d'eau d'un mélange de 4 litres d'eau et de 25 cl de vinaigre pendant 20 minutes.
6. Après le trempage, essuyez la base avec un chiffon doux ou une éponge pour enlever l'accumulation de minéraux. Rincez plusieurs fois à l'eau propre. Si vous avez l'intention de ranger l'humidificateur, assurez-vous que la base est bien sèche.
7. Remplissez le réservoir de 4 litres d'eau et 25 cl de vinaigre blanc non dilué. Remettez le bouchon du réservoir en place et secouez vigoureusement le réservoir jusqu'à ce que toutes les surfaces intérieures du réservoir aient été exposées au mélange eau et vinaigre.
8. Videz l'eau vinaigrée du réservoir. Rincez le réservoir plusieurs fois à l'eau propre et remettez le bouchon en place. Si vous avez l'intention de ranger l'humidificateur, séchez-le bien et laissez-le ouvert (sans le bouchon) pour qu'il sèche complètement. Continuez à nettoyer les autres pièces de l'humidificateur.

9. Enlever le capuchon du diffuseur en pressant les deux languettes montrées à la figure 3. Rincer le capuchon à l'eau claire pour éliminer tous les débris. Si le capuchon contient des résidus à cause d'une eau dure, le faire tremper dans un mélange de 50 centilitres de vinaigre dilué dans un (1) litre d'eau pendant 20 minutes. Bien rincer et réinstaller le capuchon

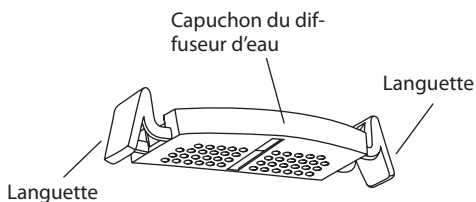

Figure 3

du diffuseur d'eau. Ne pas exposer à l'eau le moteur ou d'autres composants électriques.

10. Essuyez toutes les surfaces du carter avec un chiffon doux.
11. Une fois que toutes les pièces sont propres, remontez l'humidificateur, et suivez les instructions EMPLOI DE VOTRE HUMIDIFICATEUR pour continuer à l'employer. Si vous rangez l'humidificateur, assurez-vous que toutes les pièces sont bien sèches, remontez-le et rangez-le dans un endroit sec.

Pièces de rechange

Si vous avez d'autres questions ou problèmes au sujet de L'humidificateur à évaporation The Care Free® Humidifier, veuillez appeler le 1-888-830-1326 (CAN 1-866-268-1936) du lundi au vendredi de 7 h à 19 h, Heure du centre, et samedi de 8 h à 17 h, ou communiquer avec nous par l'Internet à www.hunterfan.com. Référez-vous à la figure 1 pour les noms des pièces.

Capuchon de diffuseur d'eau	86249	86249
Plateau de dispersion d'eau	94099	94099
Base	94105	94105
Réservoir d'eau	94130	94130
Commande marche-arrêt /vitesse du ventilateur	74665	74665
Bouchon du réservoir	85371	85371
Filtre PermaWick™	94124	94124

A: Modèles 33201, 37201 B: Modèles 33202, 33222, 37202, 37222

Hunter Fan Humidificateur à évaporation

The Care Free® Humidifier Plus

GARANTIE LIMITÉE DE 5 ANS

La compagnie Hunter Fan donne la garantie limitée suivante à l'utilisateur résidentiel original ou à l'acheteur consommateur de l'humidificateur à évaporation The Care Free® Humidifier Plus:

Si une quelconque pièce du moteur de l'humidificateur à évaporation The Care Free® Humidifier Plus ("l'humidificateur") tombe en panne pendant les cinq (5) premières années après la date d'installation à cause d'un vice de matériel ou de qualité d'exécution, nous remplacerons la pièce gratuitement. Si l'on ne peut pas fournir de pièce de remplacement pour ce moteur, nous remplacerons votre humidificateur.

Si le moteur de votre humidificateur tombe en panne pendant un (1) an après la date d'installation à cause d'un vice de matériel ou de qualité d'exécution, la main d'oeuvre pour réparer le défaut sera fournie gratuitement au centre de service le plus proche ou au département de service à Memphis, Tennessee. Vous serez responsable pour toutes les pièces et les frais de main d'oeuvre après cette période d'un an.

Si le réservoir d'eau, le cadre du filtre, la base, les boutons ou le bouchon du réservoir de l'humidificateur ont une panne, pendant un (1) an après la date de vente, causée par un vice de matériel ou de qualité d'exécution, nous réparerons, ou, à notre choix, nous remplacerons le réservoir d'eau, le cadre du filtre, la base, les boutons ou le bouchon de réservoir, gratuitement pour les pièces et la main d'oeuvre, à notre centre de service le plus proche ou à notre département de service à Memphis, Tennessee.

SI L'UTILISATEUR RÉSIDENTIEL ORIGINAL OU L'ACHETEUR CONSOMMATEUR CESSE D'ÊTRE PROPRIÉTAIRE DE L'HUMIDIFICATEUR, CETTE GARANTIE ET TOUTE GARANTIE IMPLICITE QUI RESTE EN EFFET, Y COMPRIS MAIS SANS S'Y LIMITER, TOUTE GARANTIE IMPLICITE DE QUALITÉ MARCHANDE OU DE CONVENANCE À UN USAGE PARTICULIER, EST ANNULÉE.

AUCUNE GARANTIE, EXPRESSE OU IMPLICITE, Y COMPRIS TOUTE GARANTIE DE QUALITÉ MAR-

CHANDE OU DE CONVENANCE À UN USAGE PARTICULIER N'EST DONNÉE EN CE QUI CONCERNE LE FILTRE.

CETTE GARANTIE TIEN LIEU ET PLACE DE TOUTES AUTRES GARANTIES EXPRESSES. LA DURÉE DE TOUTE GARANTIE IMPLICITE, Y COMPRIS MAIS SANS S'Y LIMITER, TOUTE GARANTIE IMPLICITE DE QUALITÉ MARCHANDE OU DE CONVENANCE À UN USAGE PARTICULIER, EN CE QUI CONCERNE LE MOTEUR, EST EXPRESSÉMENT LIMITÉE À LA PÉRIODE DE LA GARANTIE EXPRESSE ÉTABLIE CI-DESSUS.

Cette garantie est nulle si votre humidificateur n'a pas été acheté et employé aux États-Unis ou au Canada.

Cette garantie exclut et ne couvre pas les défauts, les mauvais fonctionnements ou les pannes de l'humidificateur dues à des réparations par des personnes non autorisées par nous, l'emploi de pièces ou d'accessoires non autorisés par nous, une mauvaise manutention, des modifications ou à des dégâts l'humidificateur en votre possession ou un emploi abusif, y compris ne pas apporter un entretien nécessaire et raisonnable. Cette garantie ne couvre pas les humidificateurs employés pour des applications commerciales. Il n'y a pas de garanties expresses ou implicites pour les acheteurs ou utilisateurs commerciaux.

Pour obtenir un service, contactez le centre de service autorisé Hunter le plus proche ou le département de service de Hunter Fan Company, 2500 Frisco Avenue, Memphis, Tennessee 38114, 1-901-248-2222. Vous serez responsable des frais d'assurance et de transport au centre de service de notre usine. Nous renverrons votre humidificateur port payé chez vous. L'humidificateur doit être convenablement emballé pour éviter les dégâts pendant le transport car nous ne serons pas responsables de ces dégâts. Une preuve d'achat doit accompagner toute demande de service sous garantie. L'acheteur doit présenter le reçu de vente ou un autre document qui établit la preuve d'achat.

EN AUCUN CAS, LA COMPAGNIE HUNTER FAN NE SERA RESPONSABLE DE DÉGÂTS DIRECTS, INDIRECTS, SPÉCIAUX, CONSÉCUTIFS OU ACCIDENTELS QUI DÉPASSENT LE PRIX D'ACHAT DE L'HUMIDIFICATEUR. VOTRE SEUL RECOURS SERA LA RÉPARATION OU LE REMPLACEMENT COMME INDIQUÉ CI-DESSUS.

CERTAINS ÉTATS AMÉRICAINS ET PROVINCES CANADIENNES NE PERMETTENT PAS :

- DE LIMITES DE DURÉE POUR LA GARANTIE IMPLICITE ;
- L'EXCLUSION OU LA LIMITE DES DÉGÂTS DIRECTS, INDIRECTS, SPÉCIAUX, ACCIDENTELS OU CONSÉCUTIFS ;
- L'EXCLUSION OU L'INVALIDATION DES GARANTIES EXPRESSES OU IMPLICITES SI L'UTILISATEUR CESSE D'ÊTRE PROPRIÉTAIRE DE L'HUMIDIFICATEUR ;

- LA LIMITATION DES RECOURS DISPONIBLES À L'ACHETEUR ; OU
- L'INVALIDATION D'UNE GARANTIE EXPRESSE QUAND LE PRODUIT IDENTIFIÉ PAR LE NOM DE MARQUE N'EST PAS EMPLOYÉ (SAUF SI DES CONDITIONS SPÉCIFIQUES SONT REMPLIES) ;

DE SORTE QUE LES LIMITATIONS OU EXCLUSIONS CI-DESSUS PEUVENT NE PAS S'APPLIQUER À VOUS.

CETTE GARANTIE VOUS DONNE DES DROITS LÉGAUX SPÉCIFIQUES ET VOUS POUVEZ AUSSI AVOIR D'AUTRES DROITS QUI VARIENT D'UN ÉTAT ET D'UNE PROVINCE À L'AUTRE.

Autres produits de confort domestique de Hunter

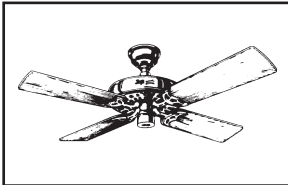

Hunter Original[®]

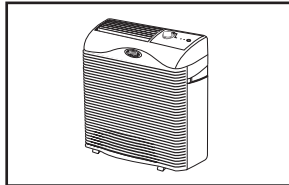

QuietFlo™
Vrais systèmes purificateur d'air HEPA

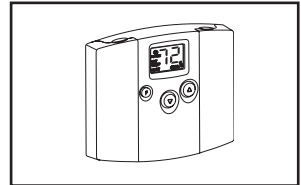

Thermostat Programmable

Pour en savoir plus sur les produits de la société Hunter Fan, veuillez visiter notre site Internet:

www.hunterfan.com

HUNTER FAN COMPANY
2500 FRISCO AVENUE
MEMPHIS, TN 38114, USA

