

This Owner's Manual is provided and hosted by [Appliance Factory Parts](#).

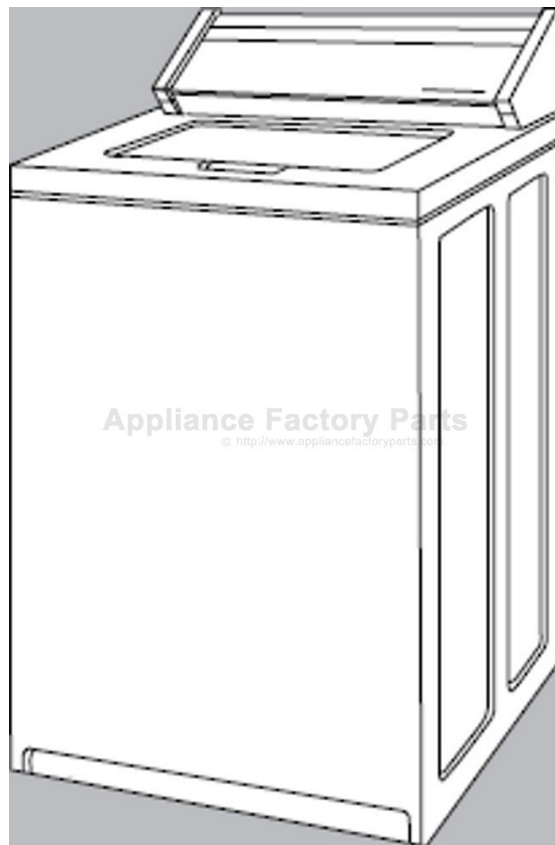

WHIRLPOOL GCAM2792TQ2 Owner's Manual

[Shop genuine replacement parts for WHIRLPOOL
GCAM2792TQ2](#)



[Find Your WHIRLPOOL Washer Parts - Select From 4132 Models](#)

----- Manual continues below -----

Installation Instructions

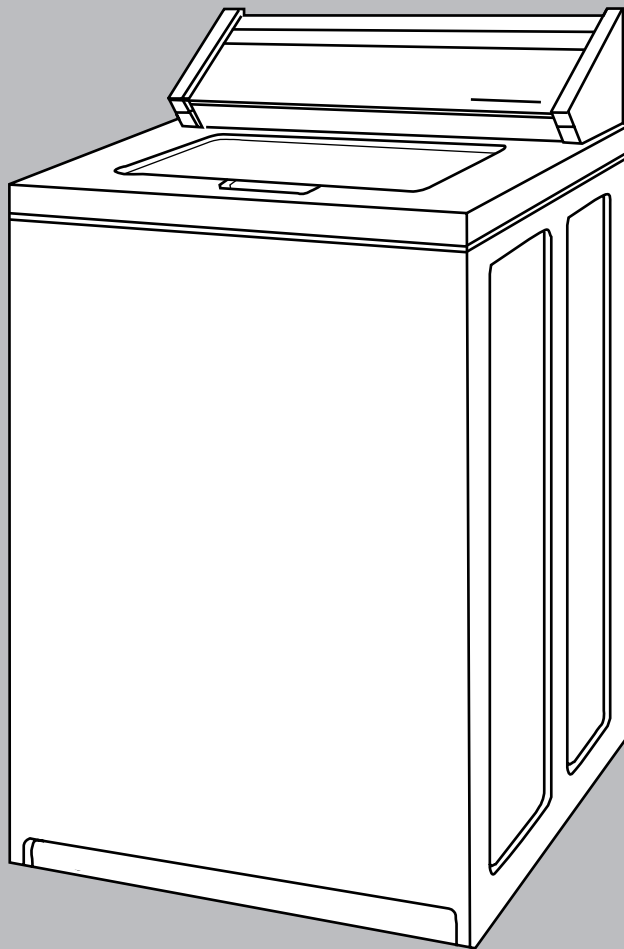

Part No. 8524748B

IMPORTANT: Read and save these instructions

IMPORTANT:

Installer: Leave Installation Instructions with the owner.

Owner: Keep Installation Instructions for future reference.

Save Installation Instructions for local electrical inspector's use.

COMMERCIAL WASHER

120-volt, 60-Hz Models

www.coinop.com



Before you start...

Your safety and the safety of others are very important.

We have provided many important safety messages in this manual and on your appliance. Always read and obey all safety messages.



This is the safety alert symbol. This symbol alerts you to potential hazards that can kill or hurt you and others.

All safety messages will be preceded by the safety alert symbol and the word "DANGER" or "WARNING". These words mean:

DANGER

You can be killed or seriously injured if you don't immediately follow instructions.

WARNING

You can be killed or seriously injured if you don't follow instructions.

All safety messages will tell you what the potential hazard is, tell you how to reduce the chance of injury, and tell you what can happen if the instructions are not followed.

IMPORTANT SAFETY INSTRUCTIONS

WARNING: To reduce the risk of fire, electric shock, or injury to persons when using your washer, follow basic precautions, including the following:

- Read all instructions before using the washer.
- Do not wash articles that have been previously cleaned in, washed in, soaked in, or spotted with gasoline, dry-cleaning solvents, other flammable or explosive substances as they give off vapors that could ignite or explode.
- Do not add gasoline, dry-cleaning solvents, or other flammable or explosive substances to the wash water. These substances give off vapors that could ignite or explode.
- Under certain conditions, hydrogen gas may be produced in a hot water system that has not been used for 2 weeks or more. HYDROGEN GAS IS EXPLOSIVE. If the hot water system has not been used for such a period, before using a washing machine, turn on all hot water faucets and let the water flow from each for several minutes. This will release any accumulated hydrogen gas. As the gas is flammable, do not smoke or use an open flame during this time.
- Do not allow children to play on or in the washer. Close supervision of children is necessary when the washer is used near children.
- Before the washer is removed from service or discarded, remove the lid.
- Do not reach into the washer if the tub or agitator is moving.
- Do not install or store this washer where it will be exposed to the weather.
- Do not tamper with controls.
- Do not repair or replace any part of the washer or attempt any servicing unless specifically recommended in the Owner's Manual or in published user-repair instructions that you understand and have the skills to carry out.
- See Page 3 of this booklet for recommended grounding instructions.

SAVE THESE INSTRUCTIONS

Check location where washer will be installed. Proper installation is your responsibility. Make sure you have everything necessary for correct installation.

Do Not store or operate washer below 32°F (0°C) (some water may remain in washer).

Single washer installations require 12-inch (300 mm) minimum risers to provide an air cushion and avoid noise and damage to valves.

Grounded electrical outlet is required. See Electrical requirements.

Hot and cold water faucets: Must be within 4 feet (1.2 m) of the back of the washer and provide water pressure 10 -100 PSI (69-690 kPa). A pressure reduction valve should be used in the supply line where inlet pressure entering the building exceeds 100 PSI (690 kPa) to avoid damage to the washer mixing valve.

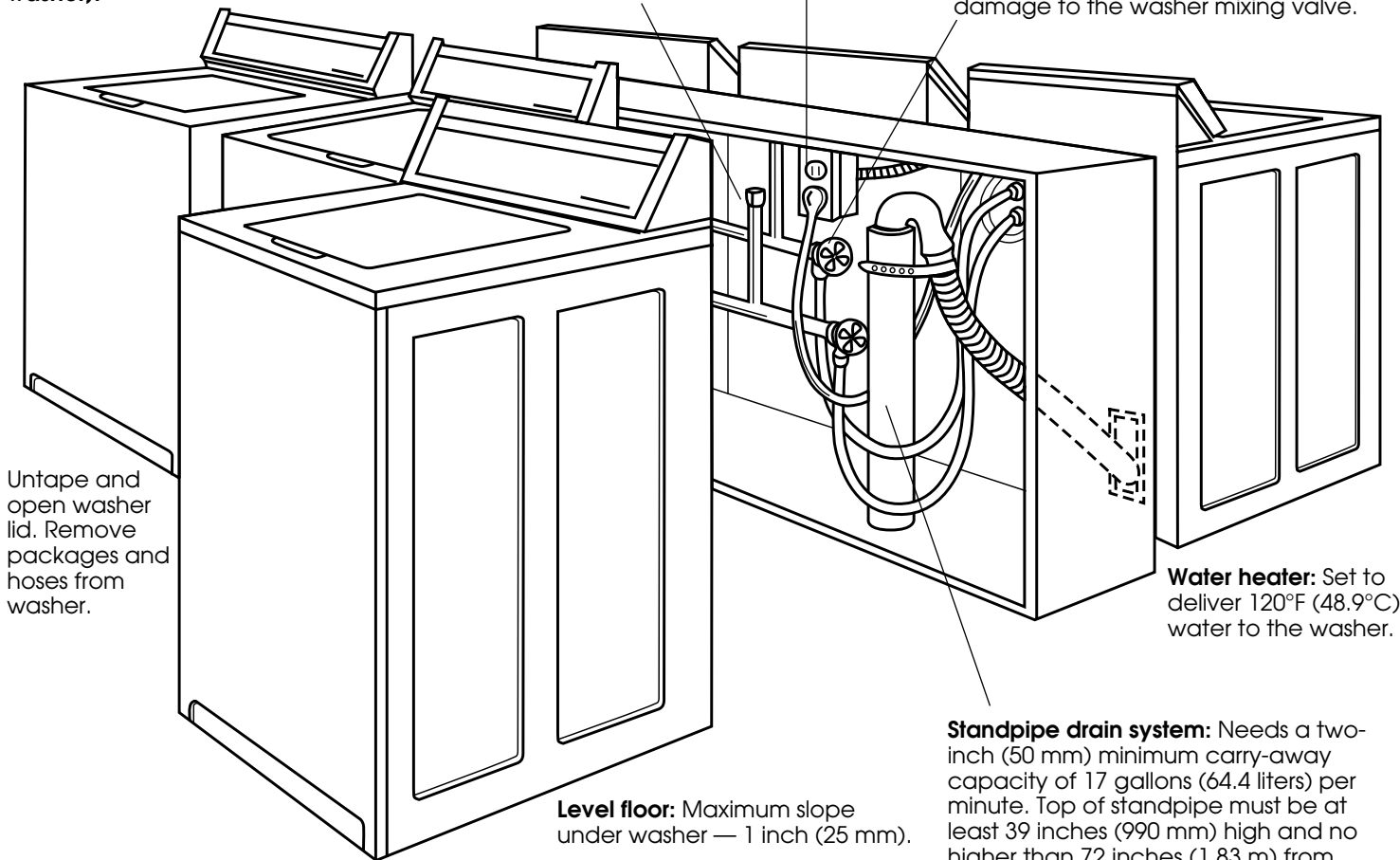

Untape and open washer lid. Remove packages and hoses from washer.

Level floor: Maximum slope under washer — 1 inch (25 mm).

A floor drain should be provided under the bulkhead. Prefabricated bulkheads with electrical outlets, water supply lines and drain facilities should be used only where local codes permit.

Front access to the pump area is available by removing 2 clips under the console area and removing the top and cabinet assembly.

IMPORTANT: Observe all governing codes and ordinances.

Standpipe drain system: Needs a two-inch (50 mm) minimum carry-away capacity of 17 gallons (64.4 liters) per minute. Top of standpipe must be at least 39 inches (990 mm) high and no higher than 72 inches (1,83 m) from bottom of washer.

IMPORTANT: Floor must be sturdy enough to support loaded washer weight of 315 pounds (143 kg).

Recessed area instructions

This washer may be installed in a recessed area or closet.

The installation dimensions shown are the minimum spaces allowable. Additional spacing should be considered for ease of installation and servicing. If closet door is installed, the minimum air openings in top and bottom of door are required. Louvered doors with air openings in top and bottom are acceptable. Companion appliance spacing should be considered.

Minimum installation spacing

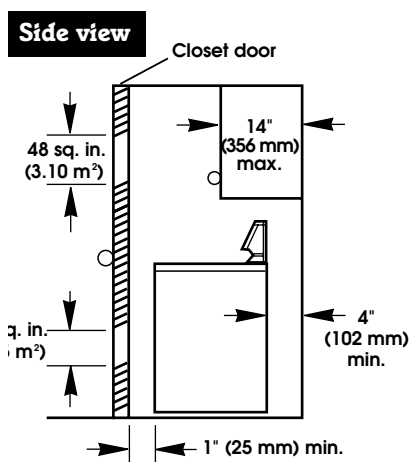
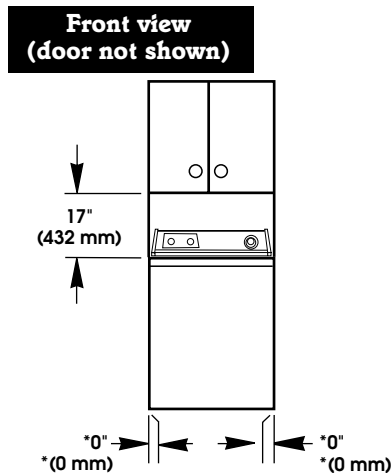
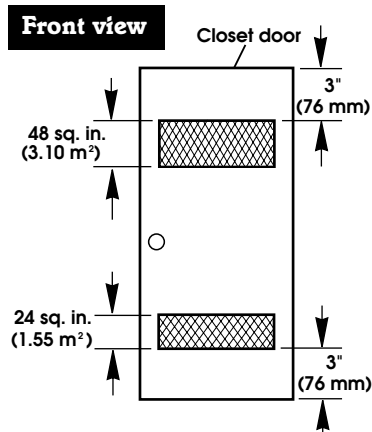

Tools needed for installation:

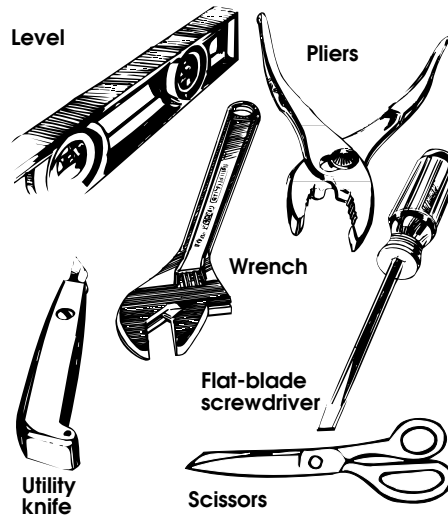

Parts supplied for installation:

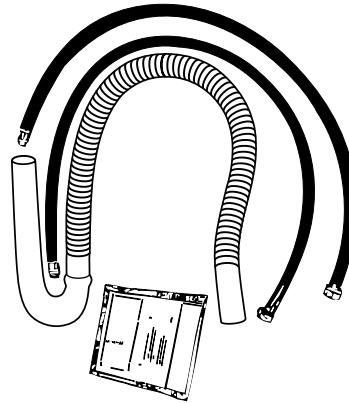

Remove parts from packages. Check that all parts were included.

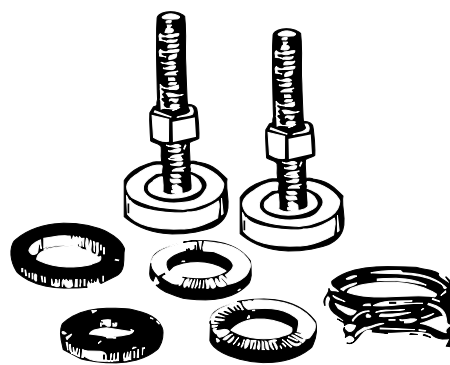

- 1 hose clamp
- 2 inlet hoses
- 4 flat water hose washers
- 2 front-leveling legs with nuts
- 1 drain hose

Electrical requirements

⚠ WARNING



Electrical Shock Hazard

- Plug into a grounded 3-prong outlet.
- Do not remove ground prong.
- Do not use an adapter.
- Do not use an extension cord.
- Failure to follow these instructions can result in death, fire, or electrical shock.

If codes permit and a separate ground wire is used, it is recommended that a qualified electrician determine that the ground path is adequate.

Do Not ground to a gas pipe.

Check with a qualified electrician if you are not sure the washer is properly grounded.

Do Not have a fuse in the neutral or ground circuit.

A 120-volt, 60-Hz, AC-only, 15- or 20-ampere fused electrical supply is required. (Time-delay fuse or circuit breaker is recommended.) It is recommended that a separate circuit serving only this appliance be provided.

Grounding instructions

This appliance must be grounded. In the event of a malfunction or breakdown, grounding will reduce the risk of electric shock by providing a path of least resistance for the electric current. This appliance is equipped with a cord having an equipment-grounding conductor and a grounding plug. The plug must be plugged into an appropriate outlet that is properly installed and grounded in accordance with all local codes and ordinances.

WARNING – Improper connection of the equipment-grounding conductor can result in a risk of electric shock. Check with a qualified electrician or serviceman if you are in doubt as to whether the appliance is properly grounded. Do not modify the plug provided with the appliance – if it will not fit the outlet, have a proper outlet installed by a qualified electrician.

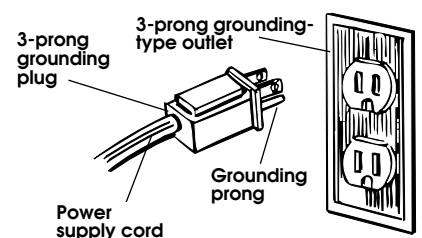

Now start...

WARNING

Excessive Weight Hazard

Use two or more people to move and install washer.

Failure to do so can result in back or other injury.

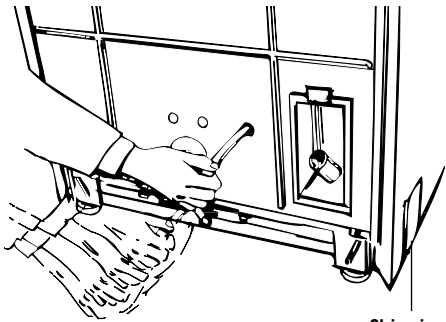

Shipping tape



Pull the strap completely out of the washer.

1. Remove tape that covers shipping strap. Pull to completely remove the shipping strap with 2 cotterpins from the inside of the washer.

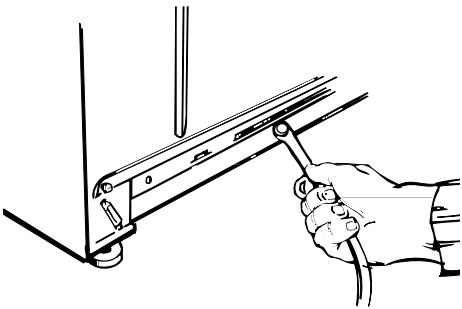

Pull firmly to remove the end of shipping strap from the back of the washer. The shipping strap plug must be completely removed from the washer for the self-leveling legs to be released.

Save the shipping strap for use in Step 6.

Use new hoses and washers that came with your Whirlpool washer.

Replace inlet hoses after 5 years of use to reduce the risk of hose failure. Inspect and replace inlet hoses if bulges, kinks, cuts, wear, or leaks are found. When replacing your inlet hoses, mark the date of replacement on the label with a permanent marker.

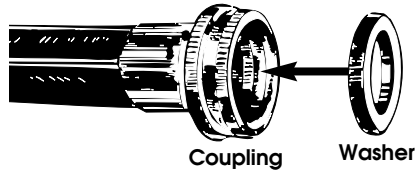

Coupling

Washer

2. Insert a flat washer into each end of the inlet hoses. Check that washers are firmly seated in couplings.

Inlets are plastic. Do Not strip or crossthread.

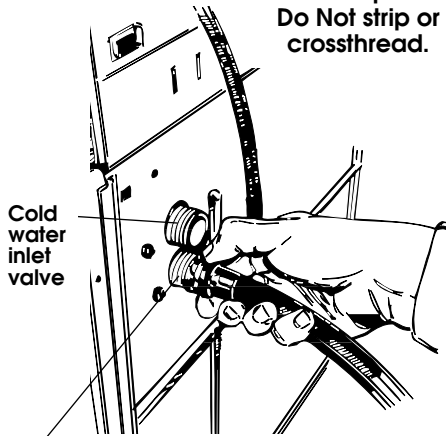

Cold water inlet valve

Hot water inlet valve

3. Attach hose to bottom inlet valve opening first. Then second hose to top inlet. Tighten couplings by hand; then use pliers to make an additional two-thirds turn.

Slide washer onto cardboard or hardboard before moving across floor.

IMPORTANT: THIS PROCEDURE MUST BE FOLLOWED TO ASSURE PROPER INSTALLATION.

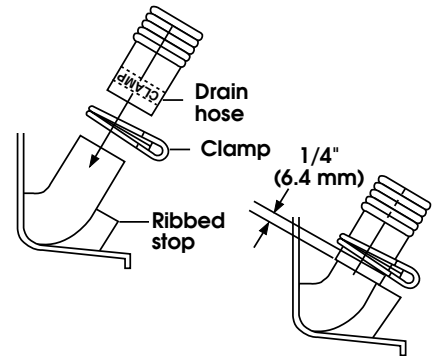

Drain hose

Clamp

Ribbed stop

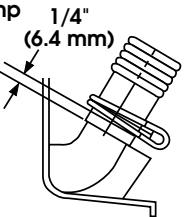

1/4" (6.4 mm)

4. To prevent the drain hose from coming off or leaking, it must be installed per the following instructions:

1. Wet the inside end of the drain hose with tap water. **DO NOT USE ANY OTHER LUBRICANT.**
2. Squeeze ears of clamp with pliers to open and place clamp over the end of the drain hose.
3. While holding clamp open, work end of drain hose onto drain connector until drain hose contacts ribbed stop.
4. Position clamp over the drain hose area marked "clamp." Release clamp. Clamp should be 1/4 inch (6.4 mm) from end of drain hose.

5. Open clamp and slide over "hook" end of drain hose to secure the rigid and corrugated sections together.

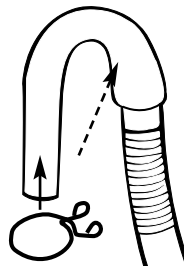

Slide washer onto cardboard or hardboard before moving across floor to avoid damaging floor covering.

6. Move washer close to final position. Put "hook" end of drain hose into laundry tub or standpipe. Check for proper length of drain hose.

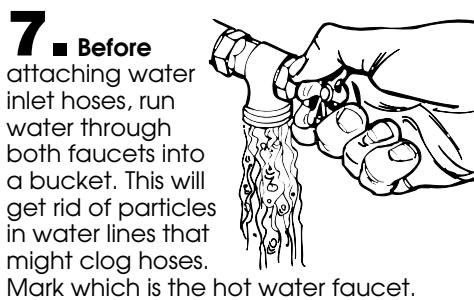

7. Before attaching water inlet hoses, run water through both faucets into a bucket. This will get rid of particles in water lines that might clog hoses. Mark which is the hot water faucet.

8. Attach bottom hose (inlet marked "H") to hot water faucet. Attach top hose (inlet marked "C") to cold water faucet. Tighten coupling to faucet by hand; then use pliers to make final two-thirds turn.



9. Stack two corner posts on top of each other. Tilt washer backwards and insert corner posts 3 inches (76 mm) in from one side of washer as shown. Repeat with other corner posts on other side of washer.

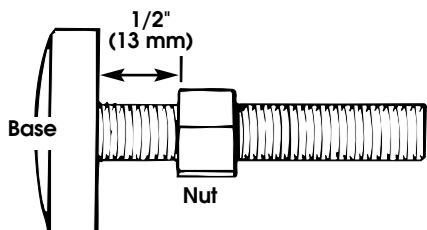

10. Use legs and nuts from parts package. Screw nut down to within 1/2 inch (13 mm) of base.

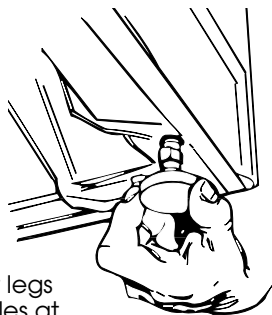

11. Insert legs into correct holes at each front corner of washer until nuts touch washer. **Do Not** tighten nuts until Step 14.

12. Tilt washer backward and remove corner posts. Gently lower washer to floor.

Move washer to its permanent location. Remove cardboard or hardboard from under washer.

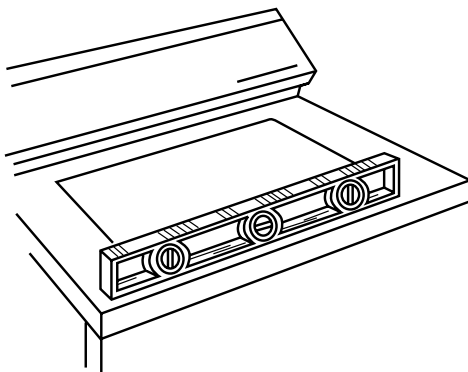

13. Tilt washer forward raising back legs 1 inch (25 mm) off of floor. To adjust rear self-leveling legs, gently lower washer to floor. Check levelness of the washer by placing a carpenter's level on top of the washer, first side to side; then front to back.

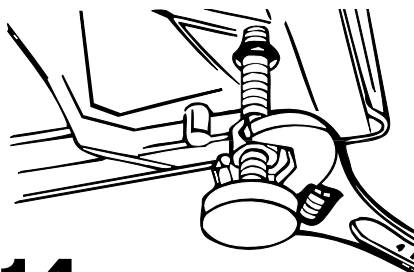

14. If washer is not level, adjust the front legs up or down. Make final check with level.

When washer is level, use wrench to turn nuts on front legs up tightly against washer base. If nuts are not tight against washer base, the washer may vibrate.

15. CHECK ELECTRICAL REQUIREMENTS. BE SURE YOU HAVE CORRECT ELECTRICAL SUPPLY AND RECOMMENDED GROUNDING METHOD.

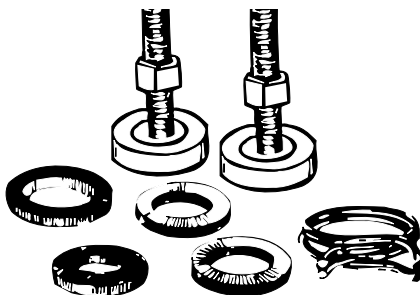

16. Check that all parts are now installed. See parts list, Page 3. If there is an extra part, go back through steps to see which step was skipped.

17. Turn on water faucets and check for leaks. Tighten couplings if there is leaking. Do Not overtighten; this could cause damage to faucets.



18. Check that you have all of your tools. Check that the shipping strap was removed from the back of the washer and used to secure the drain hose.

If entire strap is not removed, washer may vibrate and be noisy.

19. Plug power supply cord into grounded outlet.

NOTE: On some models, during factory testing, the timer is advanced partially into the cycle causing the start button to be depressed. Allow timer to advance to the end of the cycle. When the cycle is complete, the timer will reset and the start button will return to the start position. If the timer is not allowed to advance to the end of the first cycle and reset, the wash load will not be completed.

Additional features

⚠ WARNING



Electrical Shock Hazard

Disconnect power before making electrical connections.

Failure to do so can result in death or electrical shock.

For WARM RINSE:

- Remove screws from each end of the console bottom.
- Pull the console bottom forward; lift and tilt back.
- Connect J1 to J2

To SAVE WATER:

- Locate water level switch on back of washer. (See Back Page.)
- Turn shaft 45° counterclockwise.

Check list for washer operation

Check the following if the washer is not operating properly:

1. Power supply cord is plugged in.
2. Circuit breaker is not tripped or fuse blown.
3. Timer has been advanced to start of a cycle.
4. Water faucets are turned on.
5. Inlet and drain hoses are not kinked.
6. Washer lid is closed.
7. Inlet valve is frozen if not sheltered from the weather.
8. Suds level. Excess suds will slow the spin and cause poor rinsing. Operate the washer through a complete cycle with no detergent. Use less detergent or a controlled suds type detergent in future loads.

If you need assistance...

The Whirlpool Laundry Trade Partner Support Center will answer any question about operating or maintaining your washer not covered in the Installation Instructions. The Whirlpool Laundry Trade Partner Support Center is available by dialing 1-800-NO BELTS (1-800-662-3587) - the call is free.

When you call, you will need the washer model number and serial number. Both numbers can be found on the serial-rating plate located on your appliance.

Typical full load sizes.

Load Type	Loading Suggestion	Load Type	Loading Suggestion
Mixed Load	3 double sheets 4 pillowcases 6 pair shorts 8 T-shirts 2 shirts 2 blouses 8 handkerchiefs	Heavy work clothes	3 pair pants 3 shirts 1 coverall 4 pair jeans 1 overall
Permanent Press	2 double or 1 king size sheet 1 tablecloth 1 dress 1 blouse 2 slacks 3 shirts 2 pillowcases	Knits	3 blouses 4 slacks 6 shirts 4 tops 4 dresses

Operating Tips

⚠ WARNING



Fire Hazard

Never place items in the washer that are dampened with gasoline or other flammable fluids.

No washer can completely remove oil.

Do not dry anything that has ever had any type of oil on it (including cooking oils).

Doing so can result in death, explosion, or fire.

It is recommended that fiberglass items not be washed in coin-operated washers. If these items are washed in the washer, run the washer through a complete cycle to rinse any residue away that might be left in the washer.

Moving the washer to a new location...

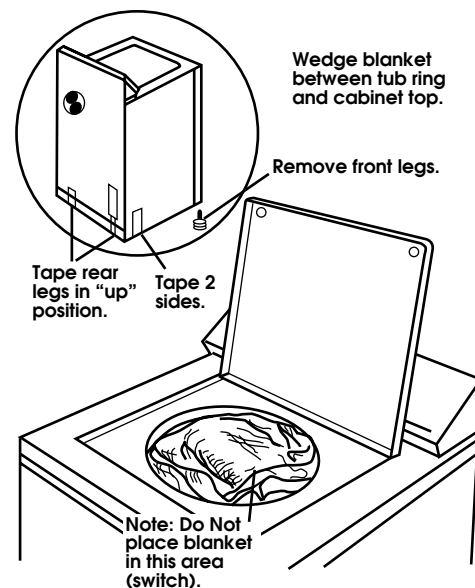

- Remove the front legs from the base of the washer.
- Place both rear leveling legs in the upper position and tape securely.
- Apply tape to the side and bottom of the cabinet near the rear.
- Open washer lid, wedge a blanket between the tub ring and the cabinet top restricting the tub movement.
- Handle washer gently. **Do Not drop washer while using hand truck.**

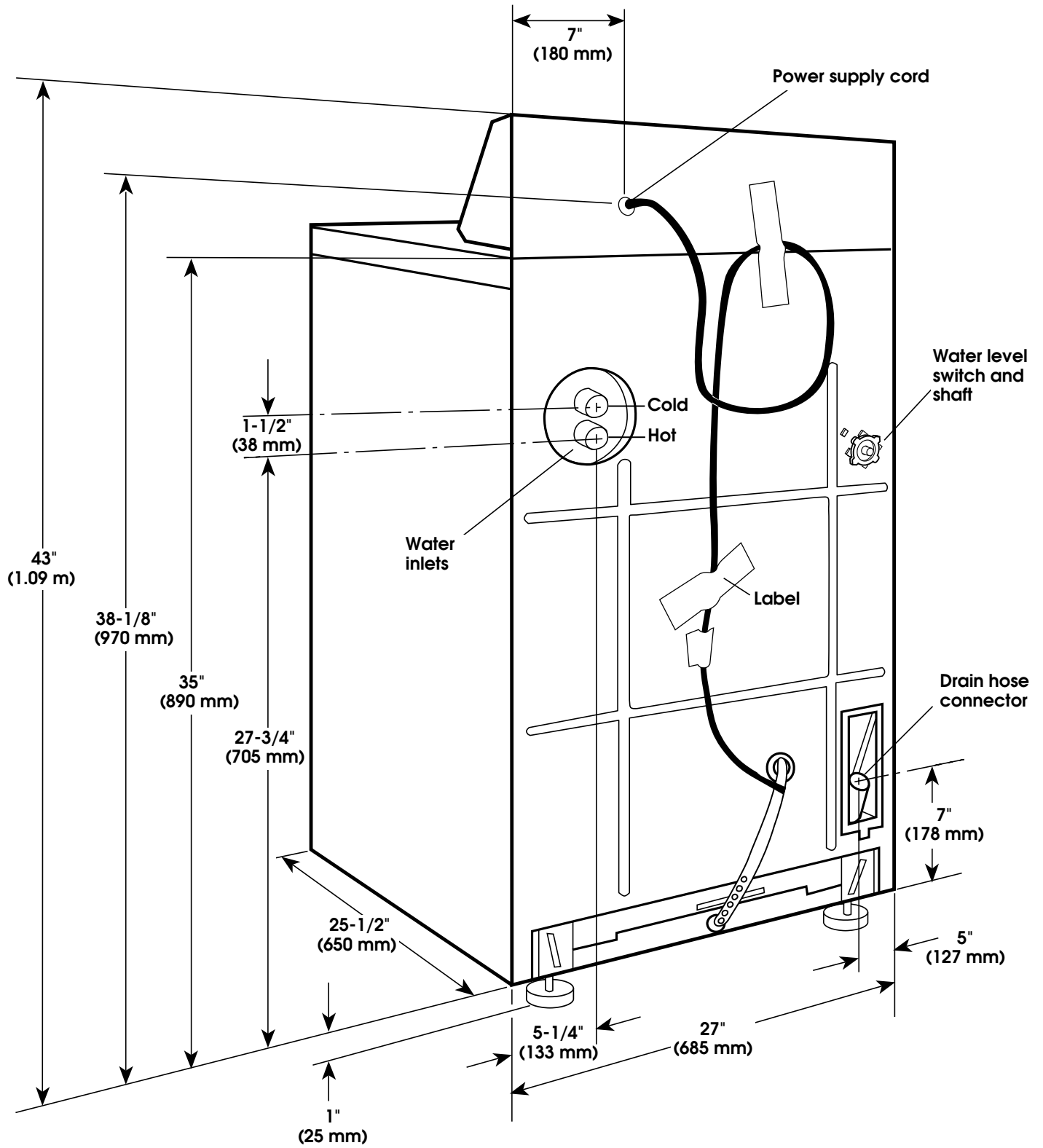



Part No. 8524748B

© 2010 Whirlpool Corporation
All rights reserved.

Prepared by Whirlpool Corporation, Benton Harbor, Michigan 49022

® Registered Trademark/TM Trademark of Whirlpool, U.S.A., Whirlpool Canada LP Licensee in Canada

05/10
Printed in U.S.A.

Instrucciones de instalación

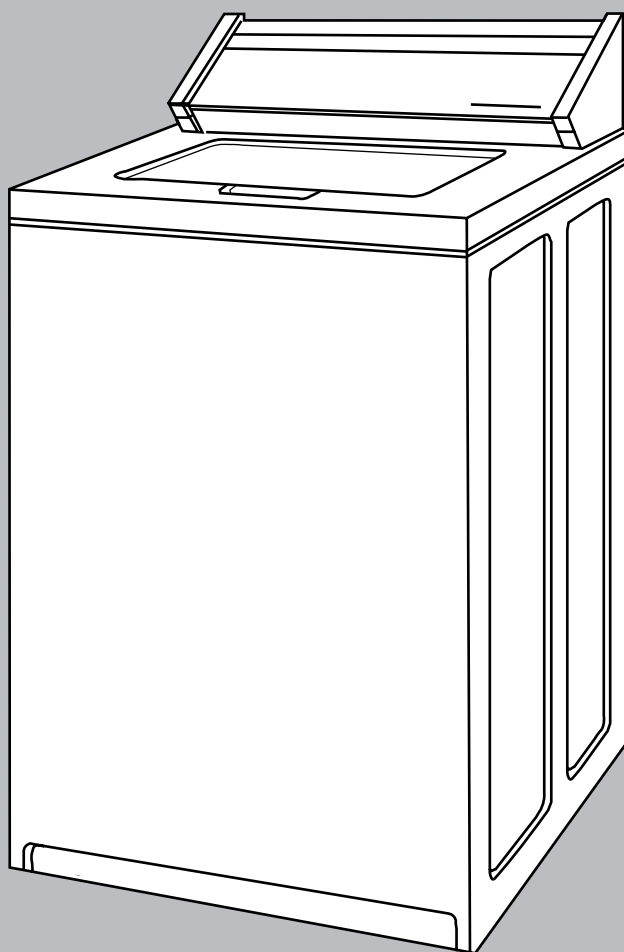

Parte No. 8524748B

IMPORTANTE: Lea y conserve estas instrucciones

IMPORTANTE

Instalador: Devuelva las instrucciones de instalación al propietario.

Propietario: Conserve estas instrucciones de instalación para referencia futura.

Conserve las instrucciones de instalación para uso del inspector eléctrico local.

LAVADORA COMERCIAL

Modelos de 120 voltios, 60 Hz.

www.coinop.com

 **Whirlpool**[®]
PRODUCTOS DE
LAVADORAS
COMERCIALES

Antes de comenzar...

Su seguridad y la seguridad de los demás es muy importante.

Hemos incluido muchos mensajes importantes de seguridad en este manual y en su electrodoméstico. Lea y obedezca siempre todos los mensajes de seguridad.



Este es el símbolo de advertencia de seguridad.

Este símbolo le llama la atención sobre peligros potenciales que pueden ocasionar la muerte o una lesión a usted y a los demás.

Todos los mensajes de seguridad irán a continuación del símbolo de advertencia de seguridad y de la palabra "PELIGRO" o "ADVERTENCIA". Estas palabras significan:

PELIGRO

Si no sigue las instrucciones de inmediato, usted puede morir o sufrir una lesión grave.

ADVERTENCIA

Si no sigue las instrucciones, usted puede morir o sufrir una lesión grave.

Todos los mensajes de seguridad le dirán el peligro potencial, cómo reducir las posibilidades de sufrir una lesión y lo que puede suceder si no se siguen las instrucciones

INSTRUCCIONES IMPORTANTES DE SEGURIDAD

ADVERTENCIA: Para reducir el riesgo de incendio, choque eléctrico o lesiones personales al usar la lavadora, siga las precauciones básicas, incluyendo las siguientes:

- Lea todas las instrucciones antes de usar la lavadora.
- No lave artículos que hayan sido previamente limpiados, lavados, o manchados con, o remojados en, gasolina, disolventes de lavado en seco o sustancias explosivas debido a que pueden expeler vapores que pueden explotar o causar un incendio.
- No agregue gasolina, disolventes de lavado en seco ni ninguna otra sustancia inflamable o explosiva, al agua de lavar. Estas sustancias expelen vapores que pueden explotar o causar un incendio.
- Bajo ciertas condiciones, un sistema de agua caliente que no ha sido usado por 2 semanas o más, puede producir gas de hidrógeno. El GAS DE HIDRÓGENO ES EXPLOSIVO. Si el sistema de agua caliente no ha sido usado durante ese período, antes de usar una lavadora, abra todas las llaves de agua caliente y deje que el agua corra durante varios minutos. Esto liberará cualquier cantidad de gas de hidrógeno acumulado. Debido a que el gas es inflamable, no fume ni use una llama abierta durante este período.
- No deje que los niños jueguen en la lavadora ni dentro de la lavadora. Cuando la lavadora se usa cerca de niños, es necesario supervisarlos cuidadosamente.
- Antes de retirar la secadora para darle mantenimiento o servicio o para desecharla, hay que quitar la tapa.
- No meta las manos en la lavadora si la tina o el agitador están en movimiento.
- No instale ni guarde esta lavadora en lugares donde estaría expuesta a las inclemencias del tiempo.
- No manipule indebidamente los controles.
- No repare ni reemplace ninguna pieza de la lavadora, ni trate de darle mantenimiento o servicio, si no está recomendado específicamente en el Manual del Propietario o en material impreso de instrucciones de reparaciones para el usuario, que usted comprenda y tenga la habilidad de realizar.
- Consulte en la página 3 de este folleto las instrucciones recomendadas de puesta a tierra.

GUARDE ESTAS INSTRUCCIONES

Verifique el lugar donde se instalará la lavadora. La instalación correcta es su responsabilidad. Asegúrese de que usted tiene todo lo necesario para una instalación correcta.

No guarde ni haga funcionar la lavadora a temperaturas inferiores a los 0°C (32°F) (puede quedar parte del agua en la lavadora).

Las instalaciones de una sola lavadora requieren de una pieza vertical de un mínimo de 300 mm (12 pulg.) que sirva de amortiguador de aire y evite el ruido y cualquier daño a las válvulas.

Se requiere un tomacorriente con puesta a tierra. Ver los requisitos eléctricos.

Llaves del agua caliente y del agua fría: Deben estar dentro de 1,2 m (4 pies) de la parte trasera de la lavadora y proporcionar una presión de agua de 69–690 kPa (10–100 lbs./pulg²). Se debe usar una válvula de reducción de presión en el tubo de abastecimiento donde la presión de entrada al edificio supere los 690 kPa (100 lbs./pulg²) para evitar daños a la válvula mezcladora de la lavadora.

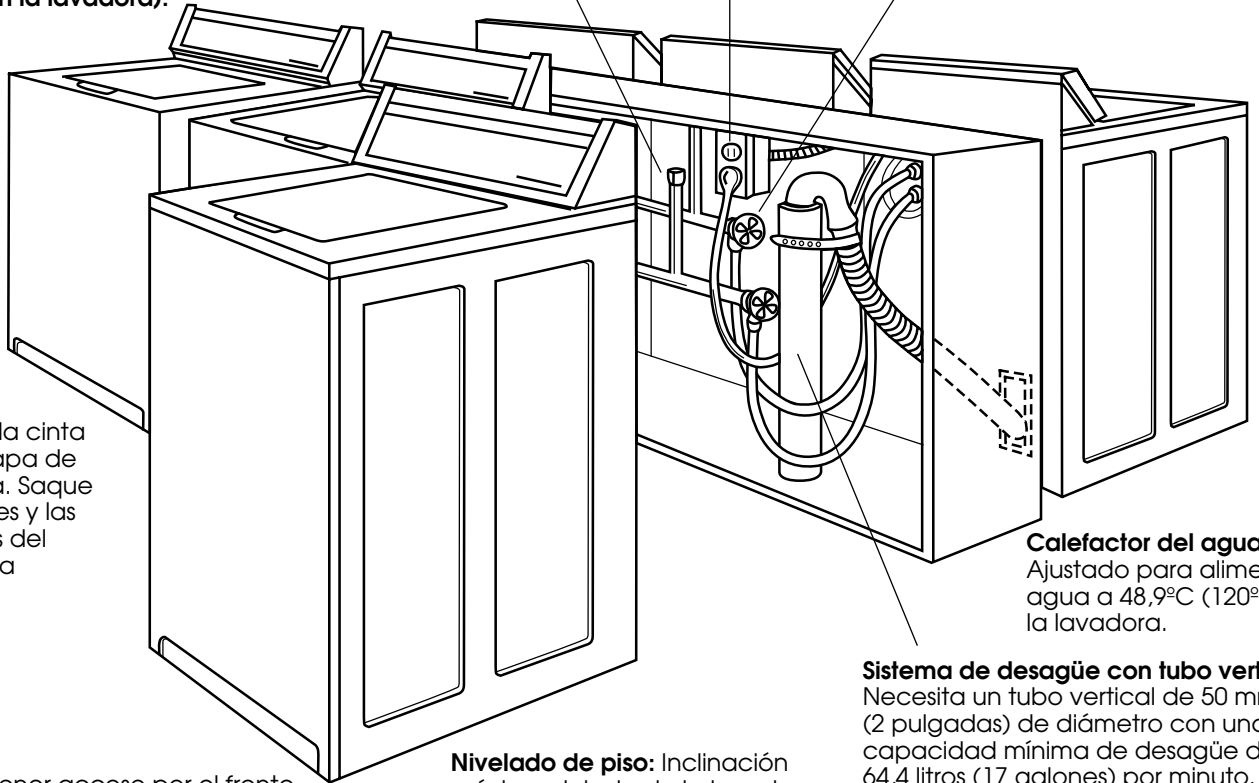

Despegue la cinta y abra la tapa de la lavadora. Saque los paquetes y las mangueras del interior de la lavadora.

Calentador del agua:
Ajustado para alimentar agua a 48,9°C (120°F) a la lavadora.

Se puede tener acceso por el frente al área de la bomba quitando los 2 sujetadores que están debajo del área de la consola y quitando el ensamble de la tapa y el gabinete.

IMPORTANTE: Observe todos los códigos y reglamentos aplicables.

Nivelado de piso: Inclinación máxima debajo de la lavadora – 25 mm (1 pulgada).

Debe instalarse un **desagüe de piso** debajo del tabique. Se pueden usar tabiques prefabricados con tomacorrientes, tubos de suministro de agua e instalaciones de desagüe únicamente donde los códigos locales lo permitan.

Sistema de desagüe con tubo vertical:
Necesita un tubo vertical de 50 mm (2 pulgadas) de diámetro con una capacidad mínima de desagüe de 64,4 litros (17 galones) por minuto. La parte superior del tubo vertical debe estar por lo menos a una altura de 990 mm (39 pulgadas) y no mayor de 1,83 m (72 pulgadas) desde la parte inferior de la lavadora.

IMPORTANTE: El piso debe ser lo suficientemente sólido como para soportar el peso de la lavadora con agua de 143 kg (315 libras).

Instrucciones para instalación empotrada

Esta lavadora puede instalarse en un área empotrada o en un armario. Las dimensiones de instalación que se muestran son los espacios mínimos permisibles. Se debe considerar espacio adicional para facilitar la instalación y el servicio (reparaciones y mantenimiento). Si se instala la puerta del armario, se requieren las aberturas mínimas para el aire en la parte superior e inferior de la puerta. Las puertas tipo persianas con aberturas para el aire en la parte superior e inferior son aceptables. Se debe tomar en cuenta espacio para el artefacto que se instale al lado de la lavadora.

Espacios mínimos para la instalación

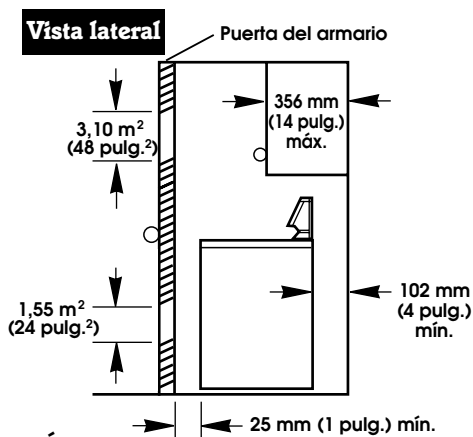
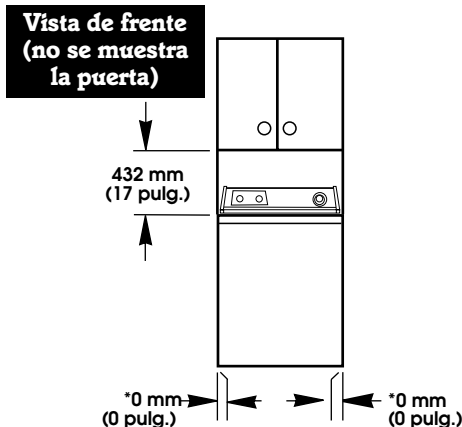
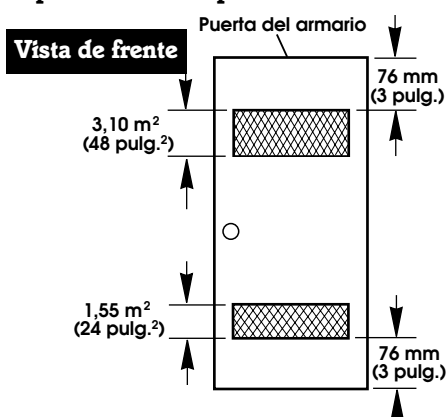

PÁGINA 4

Herramientas necesarias para la instalación:



piezas suministradas para la instalación:

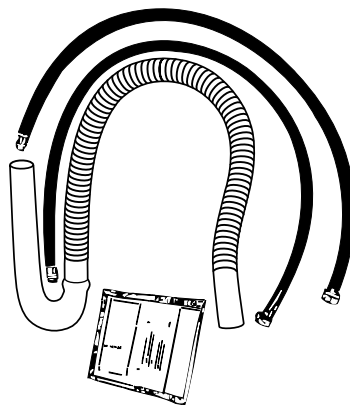

Saque las piezas de los paquetes. Verifique que se hayan incluido todas las piezas.

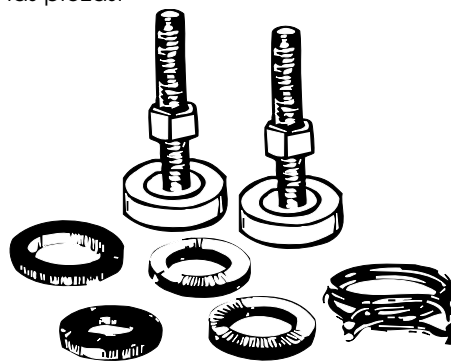

- 1 abrazadera para la manguera
- 2 mangueras de admisión de agua (llenado)
- 4 arandelas planas para la manguera
- 2 patas niveladoras delanteras con tuercas
- 1 manguera de desagüe

Requisitos eléctricos

⚠ ADVERTENCIA



Peligro de choque eléctrico

Enchufe la lavadora en un tomacorriente puesto a tierra con 3 terminales.

No quite el terminal de conexión a tierra.

No use un adaptador.

No use un cordón de extensión con esta lavadora.

No seguir estas instrucciones puede ocasionar la muerte, un incendio o un choque eléctrico.

Si los códigos lo permiten y se utiliza un alambre de puesta a tierra separado, se recomienda que un electricista calificado determine si la trayectoria de la puesta a tierra es adecuada.

No poner a tierra en una tubería de gas.

Verifique con un electricista calificado si no está seguro de que la lavadora ha sido puesta a tierra debidamente.

No use un fusible en el circuito de puesta a tierra o neutral.

Se requiere un suministro eléctrico de 120 voltios, 60Hz, con fusibles, 15 ó 10 amperios. (Se recomienda un fusible de retardo o un disyuntor). Se recomienda que se provea un circuito separado que sea usado para este artefacto solamente.

Instrucciones de puesta a tierra

Esta lavadora debe estar puesta a tierra. En caso de mal funcionamiento o falla, la puesta a tierra reducirá el riesgo de choque eléctrico al proporcionar una trayectoria de menos resistencia para la corriente eléctrica. Esta lavadora está equipada con un cordón eléctrico provisto de un conductor a tierra para el material y un enchufe de conexión a tierra. El enchufe debe conectarse en un tomacorriente adecuado que haya sido debidamente instalado y puesto a tierra de acuerdo con todos los códigos y reglamentos locales.

ADVERTENCIA: La conexión indebida del conductor a tierra para el material puede producir riesgo de choque eléctrico. Verifique con un electricista calificado o técnico de servicio si tiene dudas sobre si la lavadora ha sido debidamente puesta a tierra. No modifique el enchufe provisto con la lavadora. Si no encaja en el tomacorriente, haga que un electricista calificado instale un tomacorriente adecuado.

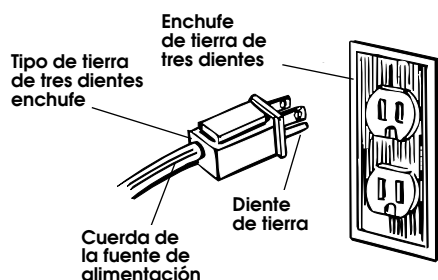

Ahora, empiece...

⚠ ADVERTENCIA

Peligro de Peso Excesivo

Se necesitan dos o más personas para mover e instalar la lavadora.

No seguir esta instrucción puede ocasionar una lesión en la espalda u otra lesión.

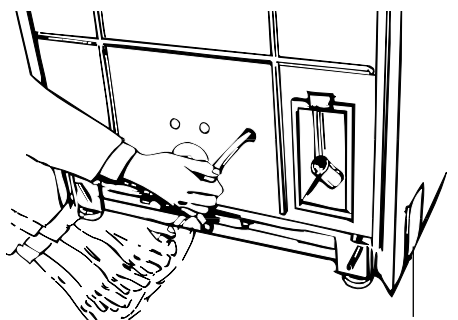

Cinta de embalaje

Tire de la cinta completamente para quitarla de la lavadora



1. Quite la cinta que cubre la correa de embarque. Tire completamente de la correa de embarque con las 2 chavetas de dos patas que se encuentran en el interior de la lavadora.

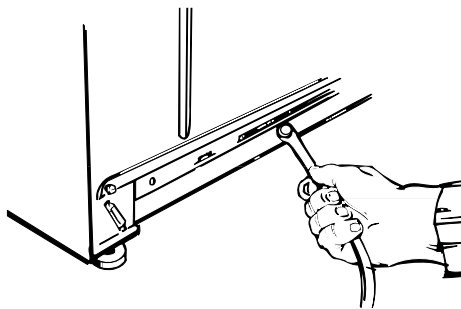

Tire firmemente para sacar el otro extremo de la correa de embarque de la parte trasera de la lavadora. Se debe quitar completamente de la lavadora el tarugo de la correa de embarque a fin de soltar las patas autoniveladoras.

Conserve la correa de embarque para utilizarla en el Paso 6.

Utilice las mangueras y las arandelas nuevas provistas con su lavadora Whirlpool.

Reemplace las mangueras de admisión después de 5 años de uso para reducir el riesgo de fallas. Inspeccione y reemplace las mangueras de admisión si encuentra combaduras, enroscamientos, cortaduras, desgastes o fugas. Cuando reemplace las mangueras de admisión, marque la fecha de reemplazo en la etiqueta con un marcador permanente.



Acoplamiento Arandela

2. Inserte una arandela plana en cada extremo de la manguera de admisión. Verifique que las arandelas se encuentren firmemente asentadas en los acoplamientos.

Las conexiones de la alimentación del agua son de plástico. No dañe ni estropee las roscas.

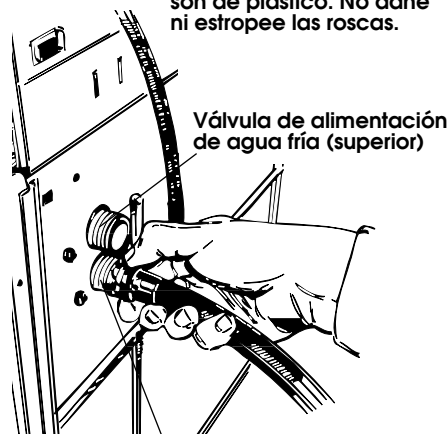

Válvula de alimentación de agua fría (superior)

Válvula de alimentación de agua caliente (inferior)

3. Conecte primero una manguera en la abertura de la válvula de alimentación inferior. Luego la segunda manguera en la válvula de alimentación superior. Apriete los acoplamientos con la mano; luego utilice las pinzas para darles dos tercios de vuelta adicionales.

Deslice la lavadora sobre un pedazo de cartón o madera dura antes de moverla por el piso.

IMPORTANTE: SE DEBE SEGUIR ESTE PROCEDIMIENTO PARA ASEGURAR UNA INSTALACIÓN CORRECTA.

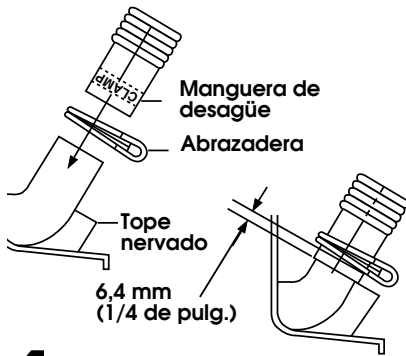

4. Para evitar que la manguera de desagüe se salga o tenga fugas, debe instalarse de acuerdo con las siguientes instrucciones.

1. Humedezca el extremo interior de la manguera de desagüe con agua de la llave. **NO USE NINGÚN OTRO LUBRICANTE.**
2. Apriete las aletas de una abrazadera de manguera con pinzas para abrir y coloque la abrazadera sobre el extremo de la manguera de desagüe.
3. Manteniendo la abrazadera abierta, empuje el extremo de la manguera de desagüe hacia el conector de desagüe hasta que la manguera de desagüe haga contacto con el tope nervado.
4. Coloque la abrazadera sobre la sección de la manguera de desagüe marcada "clamp" ("abrazadera"). Suelte la abrazadera. La abrazadera debe quedar a 6,4 mm (1/4 de pulg.) del extremo de la manguera de desagüe.

5. Abra la abrazadera y deslicela sobre el extremo en forma de "gancho" de la manguera de desagüe para unir y asegurar la sección rígida y la sección corrugada.

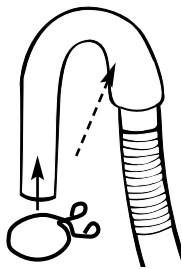

Deslice la lavadora sobre un pedazo de cartón o madera dura antes de moverla por el piso para no dañar la alfombra o el revestimiento del piso.

6. Coloque la lavadora cerca de su lugar definitivo. Coloque el extremo en forma de "gancho" de la manguera de desagüe en la tina de la lavadora o en el tubo vertical. Verifique que la longitud de la manguera de desagüe sea adecuada.

7. Antes de conectar las mangueras de admisión de agua, haga correr agua por ambas llaves hacia un balde. Esto eliminará las partículas en las tuberías del agua que puedan obstruir las mangueras. Marque la llave del agua caliente.

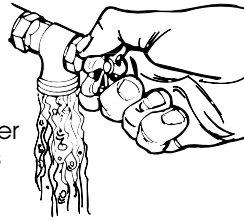

8. Conecte la manguera de admisión de agua inferior (marcada "H") en la llave del agua caliente. Conecte la manguera de admisión de agua superior (marcada "C") en la llave del agua fría. Apriete a mano los acoplamientos en la llave; luego use pinzas para darle los dos tercios de vuelta finales.

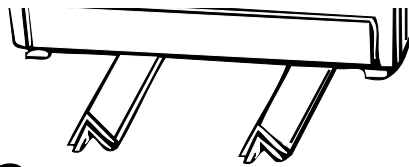

9. Coloque dos postes esquineros uno sobre otro. Incline la lavadora hacia atrás e inserte los postes esquineros a 76 mm (3 pulgadas) desde un lado de la lavadora, como se muestra en la ilustración. Repita el procedimiento con los otros postes esquineros en el otro lado de la lavadora.

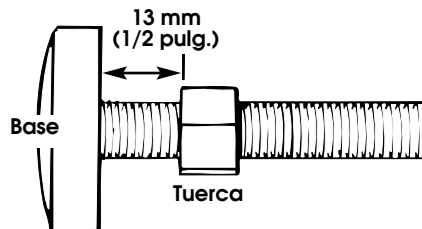

10. Use las patas y las tuercas provistas en el paquete de piezas. Atornille la tuerca en cada pata niveladora a aproximadamente 13 mm (1/2 pulg.) desde la base.



11. Inserte las patas niveladoras en los agujeros correctos en cada esquina delantera de la lavadora hasta que las tuercas toquen la lavadora. **NO** apriete las tuercas hasta el Paso 14.

12. Incline la lavadora hacia atrás y saque los postes esquineros. Haga descender suavemente la lavadora hasta el piso.

Mueva la lavadora a su ubicación definitiva. Saque el cartón o la madera dura de debajo de la lavadora.

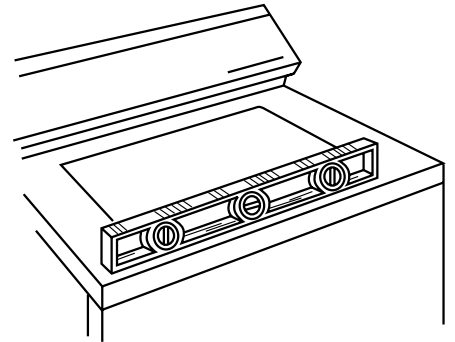

13. Incline la lavadora hacia adelante, levantando las patas traseras 25 mm (1 pulg.) del suelo. Para ajustar las patas traseras autoniveladoras, haga descender suavemente la lavadora hasta el suelo. Verifique la nivelación de la lavadora colocando un nivel de carpintero sobre la lavadora, primero de lado a lado; luego de adelante para atrás.

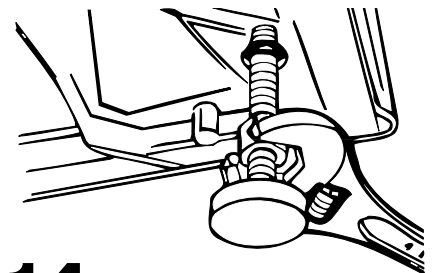

14. Si la lavadora no está nivelada, ajuste las patas delanteras hacia arriba o hacia abajo. Haga una verificación final con el nivel.

Cuando la lavadora esté nivelada, use la llave para ajustar las tuercas de las patas delanteras hasta que queden firmemente contra la base de la lavadora. Si las tuercas no están bien apretadas contra la base de la lavadora, la lavadora puede vibrar.

15. VERIFIQUE LOS REQUISITOS ELÉCTRICOS. ASEGÚRESE DE QUE USTED TIENE UNA FUENTE DE ALIMENTACIÓN ELÉCTRICA CORRECTA Y QUE HA USADO EL MÉTODO DE PUESTA A TIERRA RECOMENDADO.

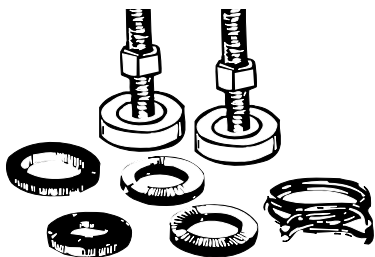

16. Verifique que todas las piezas hayan sido instaladas. Revise la lista de piezas. Si le sobra alguna pieza, vuelva a verificar todos los pasos de la instalación para ver si omitió alguno.

17. Abra las llaves de agua y verifique si hay fugas. Apriete los acoplamientos si hay fugas. No apriete demasiado; esto puede dañar las llaves del agua.



18. Verifique que usted tenga todas sus herramientas. Asegúrese de que la correa de embarque haya sido sacada de la parte trasera de la lavadora y usada para sujetar la manguera de desagüe.

Si no se saca toda la correa, la lavadora podría vibrar y hacer ruido.

19. Enchufe el cordón eléctrico en el tomacorriente puesto a tierra.

NOTA: En algunos modelos, durante las pruebas en la fábrica, el temporizador se hace avanzar parcialmente en el ciclo lo que hace que el botón de arranque quede oprimido. Deje que el temporizador avance hasta el final del ciclo. Cuando se complete el ciclo, el temporizador se repositonará y el botón de arranque volverá a la posición de arranque. Si no se deja avanzar el temporizador hasta el final del primer ciclo y que se repositone, no se completará el ciclo de lavado de la carga.

Características adicionales

⚠ ADVERTENCIA



Peligro de choque eléctrico

Desconecte el suministro eléctrico antes de hacer las conexiones eléctricas.

No seguir esta instrucción puede ocasionar la muerte o un choque eléctrico.

Para **UN ENJUAGUE TIBIO:**

- Quite los tornillos de cada extremo de la parte inferior de la consola.
- Empuje la parte inferior de la consola hacia adelante; levántela e inclínela hacia atrás.
- Conecte J1 en J2.

Para **AHORRAR AGUA:**

- Localice el conmutador del nivel del agua en la parte trasera de la lavadora. (Ver página posterior).
- Gire el eje 45° en sentido inverso al de las manecillas del reloj.

Verifique la lista para la operación de la lavadora

Si la lavadora no está funcionando debidamente, verifique lo siguiente:

1. El cordón eléctrico esta enchufado.
2. El disyuntor de circuito no se ha disparado ni se ha quemado un fusible.
3. Se ha hecho avanzar el temporizador hasta el inicio de un ciclo.
4. Las llaves del agua están cerradas.
5. Las mangueras de admisión de agua y de desagüe no están enroscadas.
6. La tapa de la lavadora está cerrada.
7. La válvula de alimentación está congelada debido a que no ha sido abrigada contra las inclemencias del tiempo.
8. Nivel de espuma de jabón. El exceso de espuma de jabón desacelerará la rotación, afectando el enjuague. Haga funcionar la lavadora por un ciclo completo sin detergente. Use en el futuro menos detergente o un tipo de detergente con espuma controlada.

Si necesita asistencia...

El Centro de ayuda del socio comercial del lavadero comercial de Whirlpool contestará cualquier pregunta sobre el funcionamiento o el mantenimiento de su lavadora, que no se haya respondido en las instrucciones de instalación. El Centro de ayuda del socio comercial del lavadero comercial de Whirlpool está disponible marcando el 1-800-NO BELTS (1-800-662-3587). La llamada es gratis.

Cuando llame, necesitará el número del modelo y el número de serie. Ambos números se encuentran en la placa de modelo y número de serie que está en su lavadora.

Mezclas usuales de prendas para la capacidad total de la lavadora

Tipo de carga	Sugerencias de carga	Tipo de carga	Sugerencias de carga
Prendas mixtas	3 sábanas dobles 4 fundas de almohadas 6 pares de pantalones cortos 8 camisetas 2 camisas 2 blusas 8 pañuelos	Ropa pesada de trabajo	3 pares de pantalones 3 camisas 1 traje de faena (mono) 4 pares de jeans 1 overol
Permanent Press (inarrugables)	2 sábanas dobles o 1 matrimonial 1 mantel 1 vestido 1 blusa 2 pantalones 3 camisas 2 fundas de almohadas	Prendas de tejido de punto	3 blusas 4 pantalones 6 camisas 4 "tops" 4 vestidos

Consejos de operación

 **ADVERTENCIA**



Peligro de incendio

Nunca introduzca en la lavadora artículos que estén mojados con gasolina u otros líquidos inflamables. Ninguna lavadora puede eliminar completamente el aceite.

No seque nada que haya tenido alguna vez cualquier tipo de aceite (incluyendo, aceites de cocina).

No seguir estas instrucciones puede ocasionar la muerte, una explosión o un incendio.

Se recomienda que los artículos de fibra de vidrio no sean lavados en lavadoras activadas con monedas. Si lava cualquiera de estos artículos en la lavadora, haga funcionar la lavadora durante un ciclo completo para enjuagar cualquier residuo que pudiera haber quedado en la lavadora.

Para cambiar de lugar la lavadora...

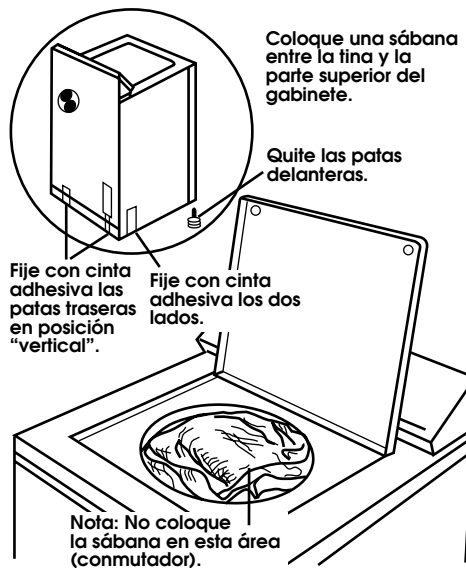

- Quite las patas delanteras de la base de la lavadora.
- Coloque ambas patas niveladoras en posición "vertical" y fijelas con cinta adhesiva.
- Ponga cinta adhesiva en las partes lateral e inferior del gabinete, cerca de la parte trasera.

- Abra la tapa de la lavadora, coloque una sábana entre la tina y la parte superior del gabinete, para restringir los movimientos de la tina.
- Manipule la lavadora suavemente. **No deje caer la lavadora si usa carretilla de mano.**

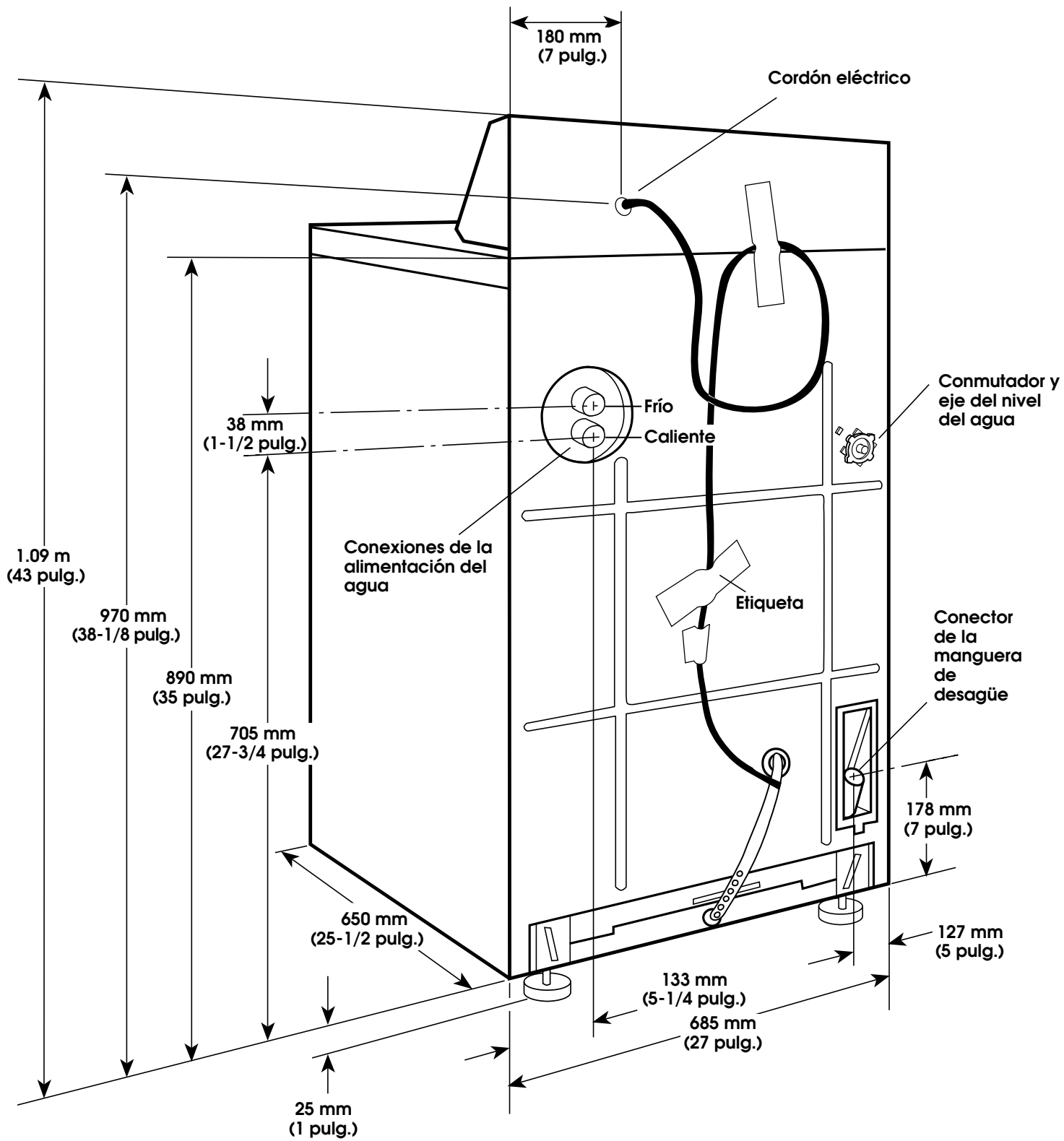



Parte No. 8524748B
© 2010 Whirlpool Corporation
Todos los derechos reservados.

Preparado por Whirlpool Corporation, Benton Harbor, Michigan 49022
® Marca registrada/™ Marca de comercio son propiedad de Whirlpool, U.S.A.

05/10
Impreso en EE.UU.