



ENGLISH

ESPAÑOL

FRANÇAIS



This product qualifies for ENERGY STAR in the "factory default (Home Use)" setting. Changing the factory default settings or enabling other features may increase power consumption that could exceed the limits necessary to qualify for ENERGY STAR.

**LG Customer Information Center**

1-800-243-0000 USA  
1-888-542-2623 CANADA

Register your product Online!

[www.lge.com](http://www.lge.com)

# OWNER'S MANUAL WASHING MACHINE

Please read this manual carefully before operating your washing machine and retain it for future reference.

WT5001C\*

P/NO : MFL42065473

[www.lge.com](http://www.lge.com)

# INTRODUCTION

## IMPORTANT SAFETY INSTRUCTIONS

Basic safety precautions .....	3-4
Grounding instructions .....	4
Safety instructions for installation .....	5
Safety instructions for use, care and cleaning, and disposal .....	6

## PARTS AND FEATURES

Special Features .....	7
Key Parts and Components .....	8

## INSTALLATION INSTRUCTIONS

Choose the Proper Location .....	9
Flooring .....	9
Clearances .....	9
Unpack the Washer .....	10
Connecting the Water Lines .....	11
Connecting the Drain Line .....	11-12
Leveling the Washer .....	12
Connect to the Power Supply .....	12

## HOW TO USE

Control Panel Features .....	13
Operating the Washer .....	14
Cycle Guide .....	15
Sorting Wash Loads .....	16
Selecting Detergent .....	17
About the Dispenser .....	17
Loading the Dispenser .....	18
The LED Display .....	19
Cycle Modifier Buttons .....	20-21
Cycle Option Buttons .....	22-23

## CARE AND CLEANING

Regular Cleaning .....	24-25
Maintenance .....	25
Cleaning the Washer .....	26

## TROUBLESHOOTING

Normal Sounds You May Hear .....	27
Before Calling for Service .....	27-31

## SPECIFICATIONS

Key Dimensions and Specifications .....	32
---	----

## WARRANTY .....

## THANK YOU!

Congratulations on your purchase and welcome to the LG family. Your new LG washing machine combines the most advanced washing technology with simple operation and high efficiency. Follow the operating and care instructions in this manual, and your washer will provide many years of reliable service.



# IMPORTANT SAFETY INSTRUCTIONS

## READ ALL INSTRUCTIONS BEFORE USE

**⚠️ WARNING** For your safety, the information in this manual must be followed to minimize the risk of fire or explosion, electric shock, or to prevent property damage, personal injury, or loss of life.

### Your safety and the safety of others is very important.

We have provided many important safety messages in this manual and on your appliance. Always read and obey all safety messages.



This is the safety alert symbol.

This symbol alerts you to potential hazards that can kill or hurt you and others.

All safety messages will follow the safety alert symbol and either the word DANGER or WARNING. These words mean:

**⚠️ DANGER:** You can be killed or seriously injured if you don't immediately follow instructions.

**⚠️ WARNING:** You can be killed or seriously injured if you don't follow instructions.

All safety messages will tell you what the potential hazard is, tell you how to reduce the chance of injury, and tell you what can happen if the instructions are not followed.

# IMPORTANT SAFETY INSTRUCTIONS

## READ ALL INSTRUCTIONS BEFORE USE

**⚠ WARNING** For your safety, the information in this manual must be followed to minimize the risk of fire or explosion, electric shock, or to prevent property damage, personal injury, or loss of life.

### BASIC SAFETY PRECAUTIONS

**⚠ WARNING:** To reduce the risk of fire, electric shock, or personal injury when using this appliance, follow basic precautions, including the following.

- Before use, the washer must be properly installed as described in this manual.
- Do not wash articles that have been previously cleaned in, washed in, soaked in, or spotted with gasoline, dry cleaning solvents, or other flammable or explosive substances, as they give off vapors that could ignite or explode.
- Do not add gasoline, dry cleaning solvents, or other flammable or explosive substances to the wash water. These substances give off vapors that could ignite or explode.
- Under certain conditions, hydrogen gas may be produced in a hot water system that has not been used for 2 weeks or more. **HYDROGEN GAS IS EXPLOSIVE.** If the hot water system has not been used for such a period, before using the washer, turn on all hot water faucets and let the water flow from each for several minutes. This will release any accumulated hydrogen gas. As the gas is flammable, do not smoke or use an open flame during this time.
- Do not allow children to play on or in the washer. Close supervision of children is necessary when the washer is used near children.
- Before the washer is removed from service or discarded, remove the lid to prevent children from climbing inside.
- Do not install or store the washer where it will be exposed to the weather or freezing temperatures.
- Do not tamper with controls.
- Do not repair or replace any part of the washer or attempt any servicing other than as described in this manual. We strongly recommend that any service be performed by a qualified individual.
- See **Installation Instructions** for grounding requirements.
- ALWAYS follow the fabric care instructions supplied by the garment manufacturer.
- Do not place items exposed to cooking oil in your washer. Items contaminated with cooking oils may contribute to a chemical reaction that could cause a load to catch fire.
- Use fabric softeners or products to eliminate static only as recommended by the manufacturer.
- This washer is not designed for maritime use or for mobile installations such as in RVs, aircraft, etc.
- Turn off the water taps and unplug the washer if the machine is to be left for an extended period of time, such as during vacations.
- Packaging material can be dangerous for children. There is a risk of suffocation! Keep all packaging from children.
- Always check the inside of the washer for foreign objects before loading laundry. Keep the lid closed when not in use.
- Do not reach into the washer while parts are moving.

### GROUNDING INSTRUCTIONS

This appliance must be grounded. In the event of malfunction or breakdown, grounding will reduce the risk of electric shock by providing a path of least resistance for electric current. This appliance is equipped with a cord having an equipment-grounding conductor and grounding plug. The plug must be plugged into an appropriate outlet that is properly installed and grounded in accordance with all local codes and ordinances.

**⚠ WARNING:** Improper connection of the equipment-grounding conductor can result in risk of electric shock. Check with a qualified electrician or serviceman if you are in doubt as to whether the appliance is properly grounded. Do not modify the plug provided with the appliance. If it does not fit the outlet, have a proper outlet installed by a qualified electrician. Failure to follow these warnings can cause serious injury, fire, electrical shock, or death.

# IMPORTANT SAFETY INSTRUCTIONS

## READ ALL INSTRUCTIONS BEFORE USE

**⚠WARNING** For your safety, the information in this manual must be followed to minimize the risk of fire or explosion, electric shock, or to prevent property damage, personal injury, or loss of life.

## SAFETY INSTRUCTIONS FOR INSTALLATION

**⚠WARNING:** To reduce the risk of fire, electric shock, or personal injury when using this appliance, follow basic precautions, including the following.

- **Refer to INSTALLATION INSTRUCTIONS for detailed grounding procedures.** Installation instructions are packed in the washer for installer's reference. If the washer is moved to a new location, have it checked and reinstalled by a qualified service person. Failure to follow this warning can cause serious injury, fire, electrical shock, or death.
- **Do not, under any circumstances cut or remove the third (ground) prong from the power cord.** Failure to follow this warning can cause serious injury, fire, electrical shock, or death.
- **For personal safety, this appliance must be properly grounded.** Failure to follow this warning can cause serious injury, fire, electrical shock, or death.
- **The power cord of this appliance is equipped with a 3-prong (grounding) plug which mates with a standard 3-prong (grounding) wall outlet** to minimize the possibility of electric shock hazard from this appliance.
- **This washer must be plugged into a 120V AC, 60Hz grounded outlet.** Failure to follow this warning can cause serious injury, fire, electrical shock, or death.
- **Have the wall outlet and circuit checked by a qualified electrician to make sure the outlet is properly grounded.** Failure to follow this warning can cause serious injury, fire, electrical shock, or death.
- **Where a standard 2-prong wall outlet is encountered, it is your personal responsibility and obligation to have it replaced with a properly grounded 3-prong wall outlet.** Failure to follow this warning can cause serious injury, fire, electrical shock, or death.
- **Do not install on carpet. Install washer on a solid floor.** Failure to follow this warning can cause serious leak damage.
- **Do not remove ground prong. Do not use an adapter or extension cord. Plug into a grounded 3-prong outlet.** Failure to follow these warnings can cause serious injury, fire, electrical shock, or death.
- **The washer should always be plugged into its own individual electrical outlet which has a voltage rating that matches the rating plate.** This provides the best performance and also prevents overloading house wiring circuits which could cause a fire hazard from overheated wires.
- **Never unplug your washer by pulling on the power cord.** Always grip plug firmly and pull straight out from the outlet. Failure to follow this warning can cause serious injury, fire, electrical shock, or death.
- **Repair or replace immediately all power cords that have become frayed or otherwise damaged. Do not use a cord that shows cracks or abrasion damage along its length or at either end.** Failure to follow this warning can cause serious injury, fire, electrical shock, or death.
- **When installing or moving the washer, be careful not to pinch, crush, or damage the power cord.** Failure to follow this warning can cause serious injury, fire, electrical shock, or death.
- **The washer must be installed and electrically grounded by a qualified service person in accordance with local codes** to prevent shock hazard and assure stability during operation.
- **The washer is heavy. Two or more people may be needed to install and move the appliance.** Failure to do so can result in back or other injury.
- **Store and install the washer where it will not be exposed to temperatures below freezing or exposed to outlid weather conditions.** Failure to follow this warning can cause serious leak damage.
- **Do not install the washer in humid spaces to reduce the risk of electric shock.** Failure to follow this warning can cause serious injury, fire, electrical shock, or death.
- **To reduce the risk of personal injury, adhere to all industry recommended safety procedures including the use of long sleeved gloves and safety glasses.** Failure to follow all of the safety warnings in this manual could result in property damage, personal injury or death.

# IMPORTANT SAFETY INSTRUCTIONS

## READ ALL INSTRUCTIONS BEFORE USE

**⚠️ WARNING** For your safety, the information in this manual must be followed to minimize the risk of fire or explosion, electric shock, or to prevent property damage, personal injury, or loss of life.

## SAFETY INSTRUCTIONS FOR USE, CARE AND CLEANING, AND DISPOSAL

**⚠️ WARNING:** To reduce the risk of fire, electric shock, or personal injury when using this appliance, follow basic precautions, including the following.

- **Unplug the washer before cleaning** to avoid the risk of electric shock.
- **Never use harsh chemicals, abrasive cleaners, or solvents to clean the washer.** They will damage the finish.
- **Do not put oily or greasy rags or clothing on top of the washer.** These substances give off vapors that could ignite the materials.
- **Do not wash items that are soiled with vegetable or cooking oil.** These items may contain some oil after laundering. Due to the remaining oil, the fabric may smoke or catch fire by itself.
- **Disconnect this appliance from the power supply before attempting any user maintenance.** Turning the controls to the **OFF** position does not disconnect this appliance from the power supply. Failure to follow this warning can cause serious injury, fire, electrical shock, or death.
- **Do not combine laundry products for use in one load unless specified on the label.**
- **Do not mix chlorine bleach with ammonia or acids such as vinegar. Follow package directions when using laundry products.** Incorrect usage can produce poisonous gas, resulting in serious injury or death.
- **Do not reach into the washer while parts are moving. Before loading, unloading or adding items, press the START/PAUSE button and allow the drum to coast to a complete stop before reaching inside.** Failure to follow this warning can cause serious injury, fire, electrical shock, or death.
- **Do not allow children to play on or in the washer. Close supervision of children is necessary when the washer is used near children. As children grow, teach them the proper, safe use of all appliances.** Failure to comply with these warnings could result in serious personal injuries or death.
- **Destroy the carton, plastic bag and other packing materials after the washer is unpacked. Children might use them for play. Cartons covered with rugs, bedspreads, or plastic sheets can become airtight chambers.** Failure to comply with these warnings could result in serious personal injuries or death.
- **Keep laundry products out of reach of children. To prevent personal injury, observe all warnings on product labels.** Failure to comply with these warnings could result in serious personal injuries.
- **Remove the lid to the washing compartment before your washer is removed from service or discarded to avoid the danger of children or small animals getting trapped inside.** Failure to do so can result in serious personal injury or death.

**SAVE THESE INSTRUCTIONS**

## SPECIAL FEATURES

### **A** SMARTRINSE™ WITH JET SPRAY

This washer is designed to save rinse water by using the SMARTRINSE™ with jet spray in COTTON/NORMAL and HEAVY DUTY cycles.

NOTE: Select FABRIC SOFTENER option or EXTRA RINSE option, if you use fabric softener in COTTON/NORMAL and HEAVY DUTY cycles.

### **B** INVERTER DIRECT DRIVE

Inverter Direct Drive eliminates the belt and pulleys found on most washers to provide improved performance and reliability while increasing energy efficiency.

### **C** LID LOCK SWITCH

The washer lid is locked during operation. The lid can be unlocked by pressing the Start/Pause button to stop the washer.

### **D** SLAMPROOF™ LID

The SLAMPROOF™ lid is a safety device that closes the lid slowly. The SLAMPROOF™ LID keeps the heavy lid from falling and injuring the user.

### **E** WAVEFORCE™

Rapidly rotating drum uses centrifugal force and an angled spray to pull water through the fabric, resulting in less friction for a gentler and more thorough cleaning.

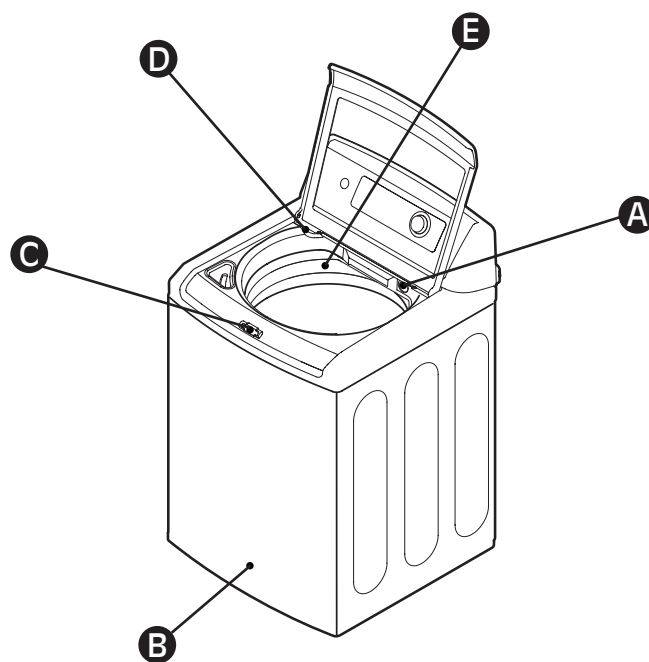

# PARTS AND FEATURES

## KEY PARTS AND COMPONENTS

In addition to the special features and components outlined in the **Special Features** section, there are several other important components that are referenced in this manual.

- A ULTRA-CAPACITY STAINLESS STEEL DRUM**  
The ultra-large stainless steel drum offers extreme durability.
- B TEMPERED GLASS LID**  
The tempered glass lid is durable and makes it easy to see the inside of washer.
- C ROTARY KNOB**  
Turn this knob to select the desired cycle. Once the desired cycle has been selected, the standard presets will be shown in the display. These settings can be adjusted using the cycle setting buttons anytime before starting the cycle.
- D AUTO LEVELING FEET**  
The automatic leveling feet (in the rear) adjust to improve washer stability on uneven floors.
- E REAR CONTROL PANEL WITH LED DISPLAY**  
The easy-to-read LED display show cycle options, settings, processing, estimated time remaining during operation.
- F DETERGENT DISPENSER DRAWER**  
There are two compartments, one each for main wash (liquid or powder) and liquid fabric softener.

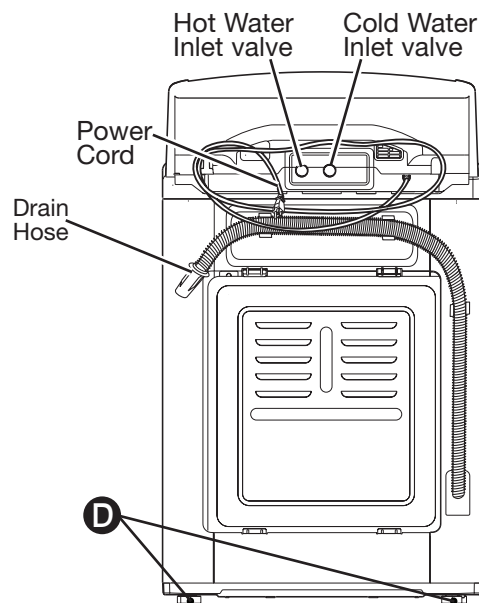
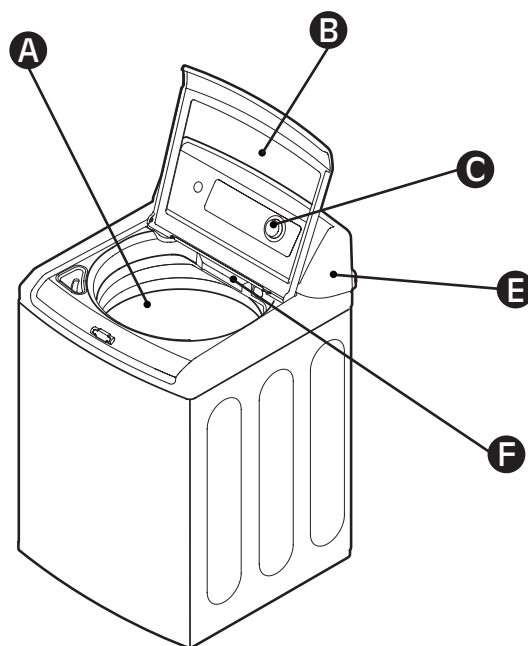

### Included Accessories

- Hot and Cold Water Hoses (with 2 seals per hose at each ends)

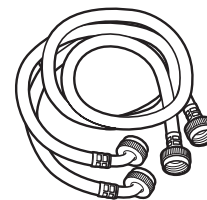

- Tie Strap (for securing drain hose)





# INSTALLATION INSTRUCTIONS

## CHOOSE THE PROPER LOCATION

### ⚠ WARNING

- **The washer is heavy! Two or more people are required when moving and unpacking the washer.** Failure to do so can result in back or other injury.
- **Store and install the washer where it will not be exposed to temperatures below freezing or exposed to outdoor weather conditions.** Failure to follow this warning can cause serious injury, fire, electrical shock, or death.
- **Properly ground washer to conform with all governing codes and ordinances.** Failure to follow this warning can cause serious injury, fire, electrical shock, or death.
- **To reduce the risk of electric shock, do not install the washer in humid spaces.** Failure to follow this warning can cause serious injury, fire, electrical shock, or death.
- The base opening must not be obstructed by carpeting when the washer is installed on a carpeted floor.
- Keep the area underneath and around your appliances free of combustible materials such as lint, paper, rags, chemicals, etc.
- **Do not remove ground prong. Do not use an adapter or extension cord. Plug into a grounded 3-prong outlet.** Failure to follow this warning can cause serious injury, fire, electrical shock, or death.

### POWER OUTLET

- The power outlet must be within 60 inches (1.5 m) of either side of the washer.
- The appliance and outlet must be positioned so that the plug is easily accessible.
- Do not overload the outlet with more than one appliance.
- The outlet must be grounded in accordance with current wiring codes and regulations.
- Time-delay fuse or circuit breaker is recommended.

**NOTE:** It is the personal responsibility and obligation of the product owner to have a proper outlet installed by a qualified electrician.

## FLOORING

- To minimize noise and vibration, the washer **MUST** be installed on a solidly constructed floor.
- Allowable slope under the entire washer is 1° maximum.
- Carpeting and soft tile surfaces are not recommended.
- Never install the washer on a platform or weakly supported structure.

**NOTE:** The washer must be installed on firm flooring to minimize vibration during the spin cycle. Concrete flooring is best, but a wood floor is sufficient, provided it is built to FHA standards. The washer should not be installed on rugs or exposed to weather.

## CLEARANCES

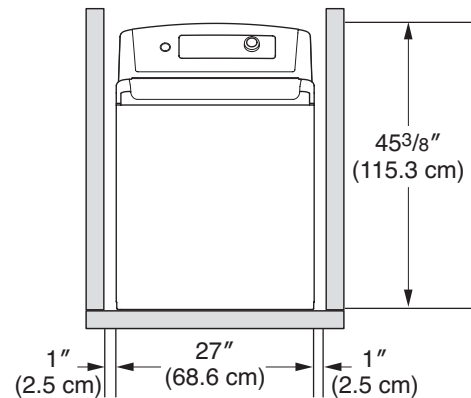

To ensure sufficient clearance for water lines allow minimum clearances of at least 1 inches (2.5 cm) at the sides and 4 inches (10 cm) behind the unit. Be sure to allow for wall, lid, or floor moldings that may increase the required clearances.

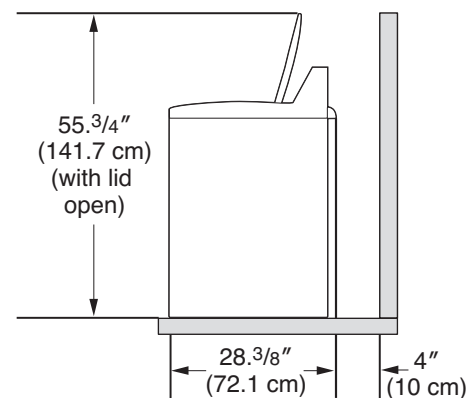

Minimum vertical space from floor to overhead shelves, cabinets, ceilings, etc., is 56".

# INSTALLATION INSTRUCTIONS

## UNPACK THE WASHER

- 1 After the washer is in the home, remove the carton and Styrofoam® shipping base from the washer.

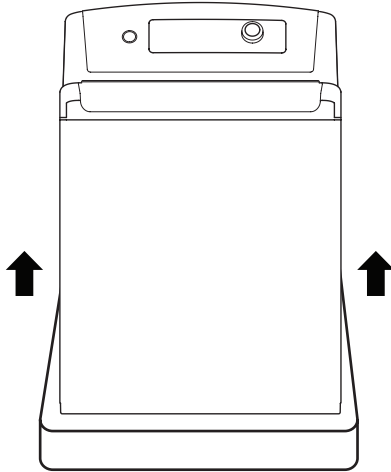

When removing the washer from the carton base, be sure to remove the tub support in the middle of the carton base.

If you must lay the washer down to remove the base packaging materials, always protect the side of the washer and lay it carefully on its side. Do NOT lay the washer on its front or back.

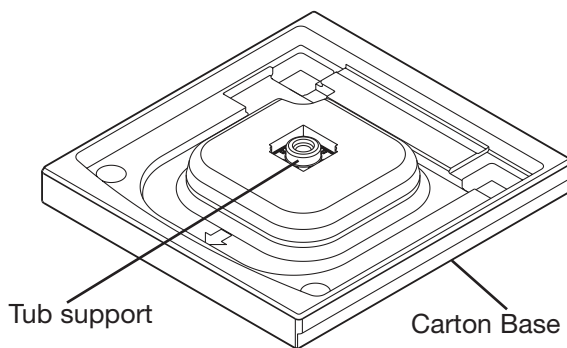

- 2 Remove the packing block containing the owner's manual, parts, water hoses, and laundry product samples.

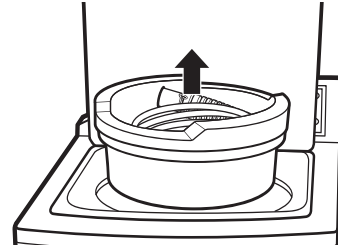

- 3 Unfasten the power cord from the back of the washer.

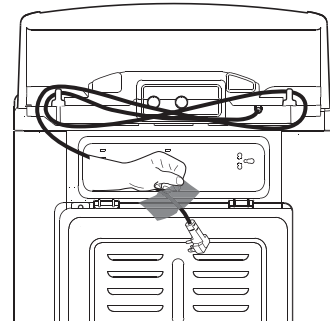

### TOOLS YOU WILL NEED

- Adjustable Pliers

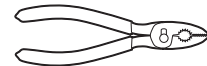

- Carpenter's Level



# INSTALLATION INSTRUCTIONS

## CONNECTING THE WATER LINES

- **IMPORTANT:** Use new hoses when installing the washer. Do NOT reuse old hoses.
- **IMPORTANT:** Use ONLY the inlet hoses provided by LG with this laundry product. Aftermarket hoses are not guaranteed to fit or function correctly. Other hoses may not tighten correctly and could cause leaks. Subsequent damage to product or property will not be covered under the terms of LG's warranty.
- Water supply pressure must be between 14.5 PSI and 116 PSI (100~800 kPa). If the water supply pressure is more than 116 PSI, a pressure reducing valve must be installed.
- Periodically check the hose for cracks, leaks, and wear, and replace the hose every 5 years.
- Make sure that the water lines are not stretched, pinched, crushed, or kinked.
- The washer should never be installed or stored in a location subject to freezing temperatures. Damage to the water lines and internal mechanisms of the washer can result. If the washer was exposed to freezing temperatures prior to installation, allow it to stand at room temperature for several hours before use.

- 1 Inspect the threaded fitting on each hose and make sure there is a rubber seal in place in both ends.

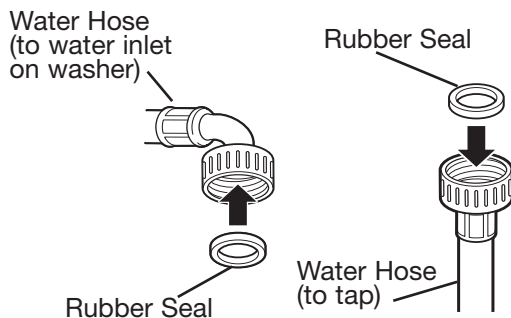

- 2 Connect water hose to hose utilities. Connect the water hoses to the HOT and COLD water valves of your home. Hand tighten, plus make an additional 1/4 turn with pliers.

**NOTE:** A water heater set to deliver 120°F (49°C) water to the washer.

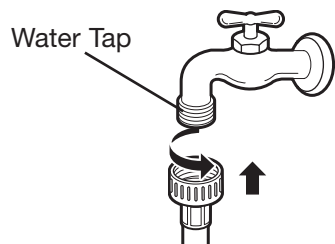

**NOTE:** To avoid build up that can clog the inlet valve screen, thoroughly flush both faucet and hose to remove any particles or other impurities by running water through them into a container.

- 3 Attach water hose to washer. Thread the hot water hose onto the washer hot water connection (red) and the cold water hose onto the cold water connection (blue). Hand tighten; then make an additional 1/8 turn with pliers.

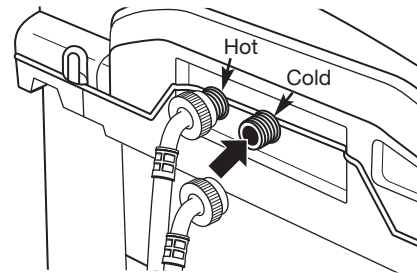

**NOTE:** Do not cross-thread the hose fittings. Attach the hot water line to the red hot water inlet on the back of the washer. Attach the cold water line to the blue cold water inlet on the back of the washer. Tighten the fittings securely.

**NOTE:** Tighten the fittings securely. Open the water taps fully to check for leaks.

## CONNECTING THE DRAIN LINE

- The drain hose should always be properly secured. Failure to properly secure the drain hose can result in flooding and property damage.
- Do not install the end of the drain hose higher than 96 inches (243.8 cm) above the bottom of the washer.
- The drain must be installed in accordance with any applicable local codes and regulations.
- Make sure that the water lines are not stretched, pinched, crushed, or kinked.

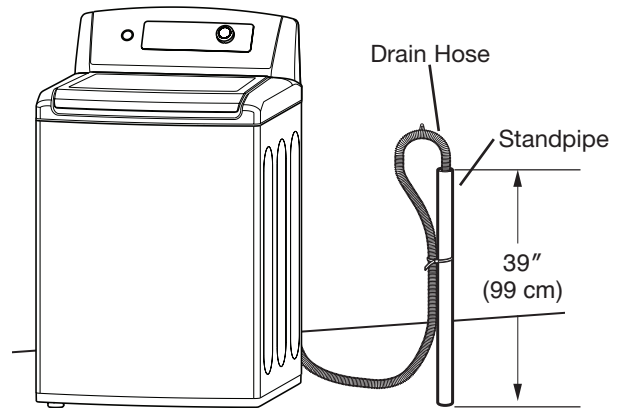

# INSTALLATION INSTRUCTIONS

## CONNECTING THE DRAIN LINE (cont.)

Firmly insert the free end of the drain hose into the drain opening of your home. Make sure the soft rubber end is completely inside the drain opening.

- If the water valves and drain are built into the wall, fasten the drain hose to one of the water hoses with the cable tie (ribbed side on inside).
- If your drain is a standpipe, fasten the drain hose to the standpipe with the cable tie provided.

### NOTE:

- Total height of the hose end should be approximately 35 ~ 47" (0.9 ~ 1.2 m) from the floor.
- The drain hose should be inserted no more than 8-12 inches into the standpipe.

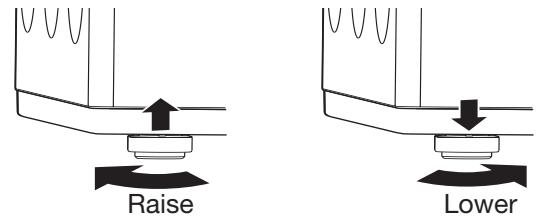
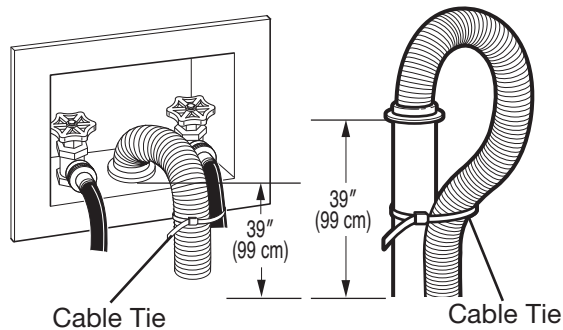

- 2 Adjust the 2 front leveling feet. Turn clockwise to raise the washer or counterclockwise to lower it.

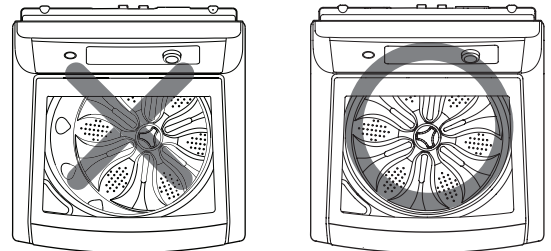

- 3 To make sure that the washer is properly level, open the lid and look from above to see if it is same as shown above. If you have a level, check your washer with the level.
  - To check if the washer is level side to side, close the lid and place a level at the back of the lid.
  - To check if the washer is level front to back, place a level at the side of the washer on the edge where the cabinet side meets the top cover.

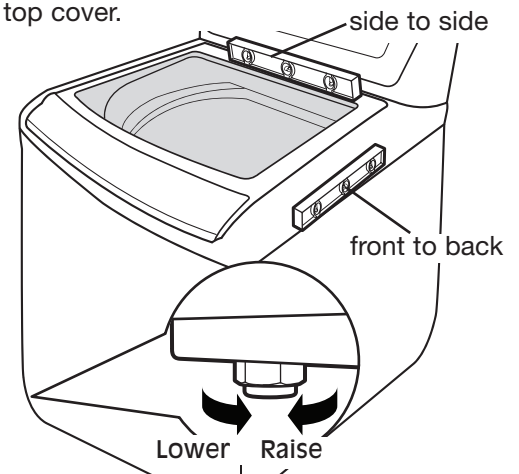

If the washer is not level, adjust the front leveling feet. Turn clockwise to raise, counterclockwise to lower.

## LEVELING THE WASHER

The washer spins at very high speeds, up to 1,100 RPM.

**NOTE:** Adjust the leveling feet only as far as necessary to level the washer. Extending the leveling feet more than necessary can cause the washer to vibrate.

- All four leveling feet must rest solidly on the floor. Rock the washer gently from corner to corner to make sure that the washer does not rock.

**NOTE:** Before installing the washer, make sure the floor is clean, dry and free of dust, dirt, water and oils so the washer feet can not slide easily. Leveling feet that can move or side on the floor can contribute to excess vibration and noise due to poor contact with the floor.

- 1 Position the washer in the final location, taking special care to not pinch, strain, or crush the water and drain lines. Place a level across the top of the washer.

## CONNECT TO THE POWER SUPPLY

The washer should be plugged into a 120V AC, 60Hz grounded 3-prong outlet. Plug in the washer.

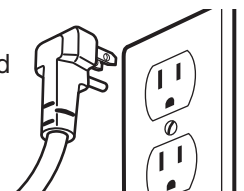

## CONTROL PANEL FEATURES

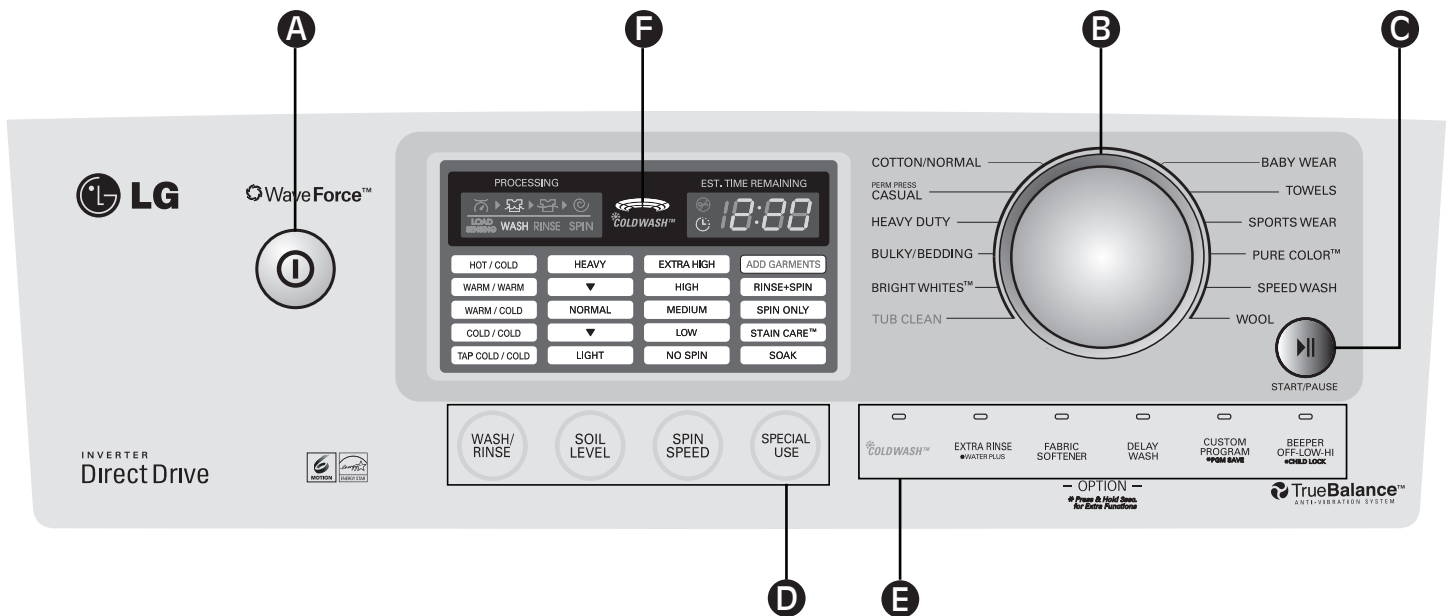

### A POWER ON/OFF BUTTON

Press to turn the washer ON. Press again to turn the washer OFF.

**NOTE:** If the washer remains idle for 4 minutes after turning the washer off, the water in the tub will drain.

**NOTE:** An alarm will sound 1 minute prior to draining, and 'dr' will appear on the display. You may restart the washer at this time. However, once the washer initiates draining, all functions will be suspended, and 'dr' will be displayed until draining is complete.

### B CYCLE SELECTOR KNOB

Turn this knob to select the desired cycle. Once the desired cycle has been selected, the standard presets will be shown in the display. These settings can be adjusted using the cycle setting buttons before starting the cycle.

### C START/PAUSE BUTTON

Press this button to START the selected cycle. If the washer is running, use this button to PAUSE the cycle without losing the current settings.

**NOTE:** If you do not press the START/PAUSE button within 4 minutes of selecting a cycle, the washer automatically turns off.

**NOTE:** If the washer remains idle for 8 minutes after pausing the cycle, the water in the tub will drain.

### D CYCLE MODIFIER BUTTONS

Use these buttons to select the desired cycle options for the selected cycle. Press the button for that setting until the indicator light for the desired value is lit.

### E OPTION BUTTONS

The option buttons allow you to select additional cycle options and will light when selected. Certain buttons also allow you to activate special functions by pressing and holding the button for 3 seconds.

For detailed information about the individual options, please see the following pages.

### F LED DISPLAY

The display shows the settings, estimated time remaining, options, and status messages for your washer. The display will remain on through the cycle.

# HOW TO USE

## OPERATING THE WASHER

**⚠ WARNING:** To reduce the risk of fire, electric shock, or personal injury when using this appliance, follow basic precautions, including the following.

Once you have loaded the washer and added laundry products (detergent, bleach, and/or fabric softener):

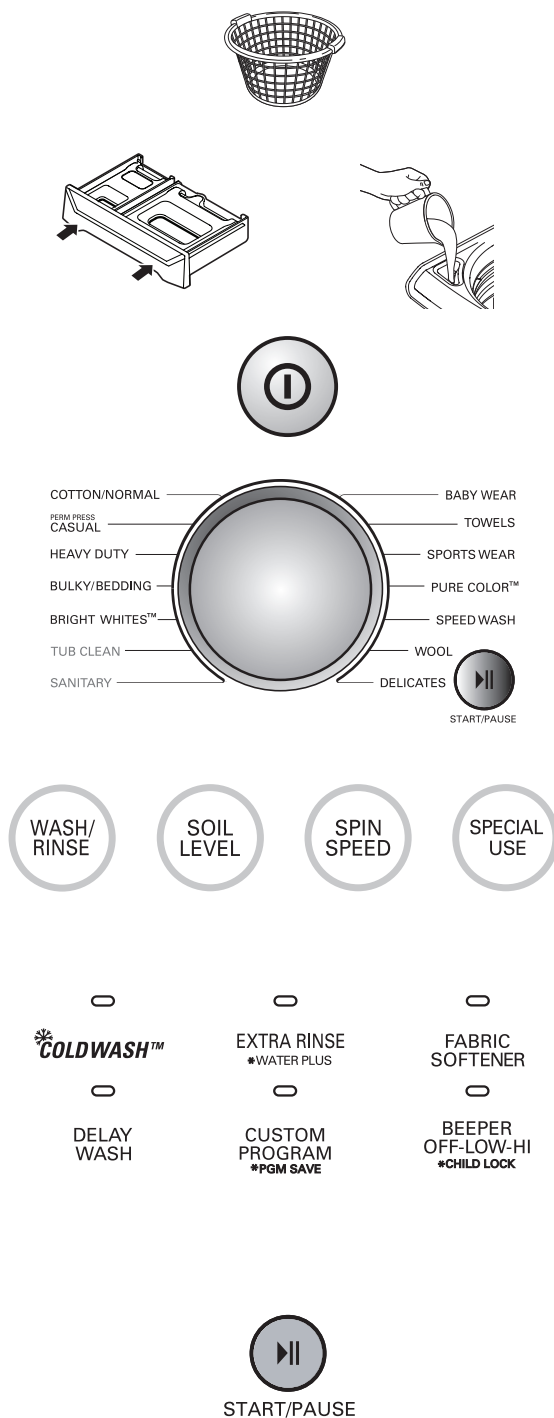

- 1** SORT LAUNDRY AND LOAD WASHER.  
Refer to page 16.
- 2** ADD DETERGENT.  
Refer to pages 17-18.
- 3** TURN ON THE WASHER.  
Press the POWER button to turn on the washer. The lights around the cycle selector knob will illuminate.
- 4** SELECT CYCLE.  
Turn the cycle selector knob to the desired cycle. The display will show the preset WASH/RINSE temperature, SOIL LEVEL, SPIN SPEED for that cycle.
- 5** SELECT CYCLE MODIFIER BUTTONS.  
If you would like to change the modifier for that cycle, press the appropriate cycle settings button(s) until the indicator light for the desired setting is lit.  
**NOTE:** To protect your garments, not every WASH/RINSE temperature, SPIN SPEED, SOIL LEVEL, or OPTION is available with every cycle.
- 6** SELECT OPTION BUTTONS.  
Select any additional cycle options, such as FABRIC SOFTENER or DELAY WASH.  
**NOTE:** To protect your garments, not every WASH/RINSE temperature, SPIN SPEED, SOIL LEVEL, or OPTION is available with every cycle.
- 7** BEGIN CYCLE.  
Press the START/PAUSE button to begin the cycle. The lid will latch, the display will change, and the washer will calculate the estimated time remaining. Once the washer has calculated the estimated total cycle time, the washer will start. To pause the cycle at any time, press PAUSE. To resume the cycle press START/PAUSE again.

**NOTE:** When the wash cycle is finished, the beeper (if set) will sound and the lid will unlock. To prevent wrinkling, remove items from the washer immediately after the end of the cycle.

**NOTE:** WAVEFORCE™ is available for 8 lb. or larger loads in the COTTON/NORMAL or HEAVY DUTY cycles.

# HOW TO USE

## CYCLE GUIDE

The cycle guide below shows the options and recommended fabric types for each cycle.

 =Default setting

Cycle	Fabric Type	Wash/Rinse	Soil Level	Spin Speed	Stain Care™	Cold Wash™	Extra Rinse	Fabric Softener	Delay Wash
Tub Clean	Refer to page 24.			High					<input type="checkbox"/>
Bright Whites™	White fabrics	Hot/Cold	Heavy	Medium			<input type="checkbox"/>	<input type="checkbox"/>	<input type="checkbox"/>
		Tap Cold/Cold Cold/Cold Warm/Cold Warm/Warm	Light Normal	High Extra High No Spin Low			<input type="checkbox"/>	<input type="checkbox"/>	<input type="checkbox"/>
Bulky/Bedding	Large items such as blankets and comforters	Warm/Cold	Normal	Medium			<input type="checkbox"/>	<input type="checkbox"/>	<input type="checkbox"/>
		Warm/Warm Hot/Cold Tap Cold/Cold Cold/Cold	Heavy Light	High Extra High No Spin Low		<input type="checkbox"/>	<input type="checkbox"/>	<input type="checkbox"/>	<input type="checkbox"/>
* Use the Bulky/Bedding cycle for items such as pillows, comforters and other articles which have difficulty absorbing water. ONLY WASH SMALL LOADS to make sure there is plenty of room for the load to move during washing. Keep like items together; do not mix large bulky items with smaller clothing items. Failure to follow these instructions may result in damage to the clothing or to the washer.									
Heavy Duty	Heavy soiled cotton fabrics	Warm/Cold	Heavy	High	<input type="checkbox"/>	<input type="checkbox"/>	<input type="checkbox"/>	<input type="checkbox"/>	<input type="checkbox"/>
		Warm/Warm Hot/Cold Tap Cold/Cold Cold/Cold	Light Normal	Extra High No Spin Low Medium		<input type="checkbox"/>	<input type="checkbox"/>	<input type="checkbox"/>	<input type="checkbox"/>
Perm Press Casual	Dress shirts/pants, wrinkle-free clothing, poly/cotton blend clothing, tablecloths	Warm/Cold	Normal	Low		<input type="checkbox"/>	<input type="checkbox"/>	<input type="checkbox"/>	<input type="checkbox"/>
		Warm/Warm Tap Cold/Cold Cold/Cold	Heavy Light	Medium High No Spin		<input type="checkbox"/>	<input type="checkbox"/>	<input type="checkbox"/>	<input type="checkbox"/>
Cotton/Normal	Cotton, linen, towels, shirts, sheets, jeans, mixed loads	Warm/Cold	Normal	High	<input type="checkbox"/>	<input type="checkbox"/>	<input type="checkbox"/>	<input type="checkbox"/>	<input type="checkbox"/>
		Hot/Cold Tap Cold/Cold Cold/Cold	Heavy Light	Extra High No Spin Medium		<input type="checkbox"/>	<input type="checkbox"/>	<input type="checkbox"/>	<input type="checkbox"/>
Baby Wear	Small and lightly soiled loads, specially skin sensitive user.	Warm/Warm	Light	High		<input type="checkbox"/>	<input type="checkbox"/>	<input type="checkbox"/>	<input type="checkbox"/>
		Hot/Cold Warm/Cold	Normal Heavy	Extra High No Spin Low Medium		<input type="checkbox"/>	<input type="checkbox"/>	<input type="checkbox"/>	<input type="checkbox"/>
Towels	Towels, shirts, sheets, jeans, mixed loads	Warm/Cold	Normal	High	<input type="checkbox"/>	<input type="checkbox"/>	<input type="checkbox"/>	<input type="checkbox"/>	<input type="checkbox"/>
		Warm/Warm Hot/Cold Tap Cold/Cold Cold/Cold	Heavy Light	Extra High No Spin Low Medium		<input type="checkbox"/>	<input type="checkbox"/>	<input type="checkbox"/>	<input type="checkbox"/>
Sports Wear	Active sports, exercise clothing	Warm/Cold	Normal	Medium		<input type="checkbox"/>	<input type="checkbox"/>	<input type="checkbox"/>	<input type="checkbox"/>
		Warm/Warm Tap Cold/Cold Cold/Cold	Heavy Light	High No Spin Low		<input type="checkbox"/>	<input type="checkbox"/>	<input type="checkbox"/>	<input type="checkbox"/>
Pure Color™	Lightly soiled and colored clothing	Cold/Cold	Normal	Medium		<input type="checkbox"/>	<input type="checkbox"/>	<input type="checkbox"/>	<input type="checkbox"/>
		Warm/Cold Warm/Warm Tap Cold/Cold	Heavy Light	High Extra High No Spin Low		<input type="checkbox"/>	<input type="checkbox"/>	<input type="checkbox"/>	<input type="checkbox"/>
Speed Wash	Lightly soiled and small loads	Warm/Warm	Light	High		<input type="checkbox"/>	<input type="checkbox"/>	<input type="checkbox"/>	<input type="checkbox"/>
		Tap Cold/Cold Cold/Cold Warm/Cold	Normal Heavy	Extra High No Spin Low Medium		<input type="checkbox"/>	<input type="checkbox"/>	<input type="checkbox"/>	<input type="checkbox"/>
Wool	Item labeled machine washable wool (less than 8 lbs.)	Warm/Cold	Light	Low		<input type="checkbox"/>	<input type="checkbox"/>	<input type="checkbox"/>	<input type="checkbox"/>
		Tap Cold/Cold Cold/Cold	Normal Heavy	Medium No Spin		<input type="checkbox"/>	<input type="checkbox"/>	<input type="checkbox"/>	<input type="checkbox"/>

**NOTE:** To protect your garments, not every wash/rinse temperature, spin speed, soil level, or option is available with every cycle.

# HOW TO USE

## SORTING WASH LOADS

### ⚠ CAUTION:

- **Do not load items over the tub.**  
Failure to follow this caution can result in leakage or fabrics damage.
- **Use the BULKY/BEDDING cycle for buoyant or nonabsorbent items such as pillow or comforter.**  
Failure to follow this caution can result in leakage.

### Fabric Care Labels

Most articles of clothing feature fabric care labels that include instructions for proper care.

**Fabric Care Labels**

**Machine wash cycle**

- Normal
- Permanent press/wrinkle resistant
- Gentle/delicate

**Hand wash**

- Do not wash
- Do not wring

**Water temperature**

- Hot
- Warm
- Cold/cool

**Bleach symbols**

- Any bleach (when needed)
- Only non-chlorine bleach (when needed)
- Do not bleach

### Grouping Similar Items

For best results, sort clothes into loads that can be washed with the same wash cycle.

Different fabrics have different care requirements.

Always wash dark colors separately from light colors and whites to prevent discoloration. If possible, do not wash heavily soiled items with lightly soiled ones. The chart below shows recommended groupings.

**Sort Laundry...**

by Colors	by Soil	by Fabric	by Lint
Whites	Heavy	Delicates	Lint Producer
Lights	Normal	Easy Care	Lint Collector
Darks	Light	Sturdy	

### Loading the Washer

Load dry items loosely, no higher than the top row of holes in the washer basket. Overloading may reduce washer efficiency and possibly increase wrinkling.



Bulky items should be placed as far down in the wash basket as possible for optimal results. Always place buoyant items at the bottom of the wash basket.

The washer will automatically detect the load size. Because of the high-efficiency wash system, the water level may not completely cover the load. To add items after washer has started, press the START/PAUSE button, lift the lid, add items, and close the lid. Press the START/PAUSE button. Refer to page 20.

- **Check all pockets to make sure that they are empty. Items such as clips, matches, pens, coins, and keys can damage both your washer and your clothes.**
- Close zippers, hooks, and drawstrings to prevent these items from snagging or tangling on other clothes.
- Pretreat heavily stained areas for best results.
- Large items should not be more than half of the total wash load.
- Do not wash or spin water proof clothes.
- Do not wash fabrics containing flammable materials (waxes, cleaning fluids, etc.)
- The washer will not fill or operate with the lid open.
- \* **IMPORTANT:** Use the Bulky/Bedding cycle for large or bulky items such as poly-filled jackets, comforters, pillows, etc. These items may not be as absorbent as other laundry items and should be sorted into a separate wash load for optimal results.



## SELECTING DETERGENT

**IMPORTANT:** Your washing machine is designed for use with **only** High-Efficiency (HE) detergents, which contain suds-reducing agents. Always look for the HE symbol when purchasing detergent.

HE detergents produce fewer suds, dissolve more efficiently to improve washing and rinsing performance, and help to keep the interior of your washer clean.

Using a regular detergent may cause over sudsing and unsatisfactory performance and could damage the machine or cause expensive maintenance issues.

**IMPORTANT:** Do not place or store laundry products, such as detergent, bleach, or liquid fabric softener, on top of your washer or dryer. Wipe up any spills immediately. These products can damage the finish and controls.



Designed especially to use only HE (High-Efficiency) detergent

## ABOUT THE DISPENSER

The automatic dispenser consists of two compartments which hold:

- Liquid fabric softener.
- Liquid or powdered detergent.

All laundry products can be added at once in their respective dispenser compartments. They will be dispensed at the appropriate time for the most effective cleaning.

After adding the laundry products to the dispenser, close the dispenser drawer.

To add detergent, and fabric softener to the automatic dispenser:

- 1 Open the dispenser drawer.
- 2 Load the laundry products into the appropriate compartments.
- 3 Close the drawer slowly and smoothly to avoid spilling, splashing or premature dispensing of the contents.

**NOTE:** It is normal for a small amount of water to remain in the dispenser compartments at the end of the cycle.

**NOTE:** Do not use bleach in the dispenser drawer.

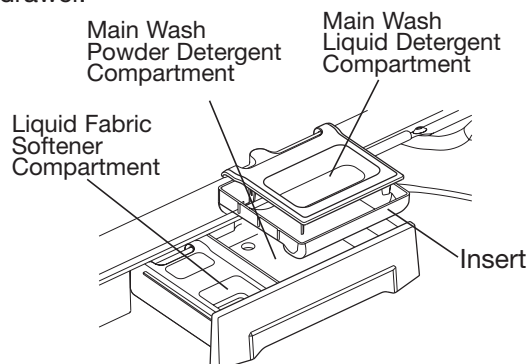

### Removing the dispenser drawer

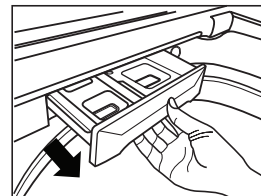

- 1 Pull the dispenser drawer.

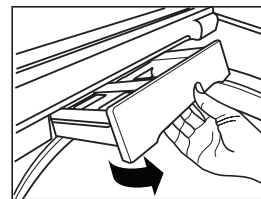

- 2 Tilt the dispenser drawer upward and remove it.

### Replacing the dispenser drawer

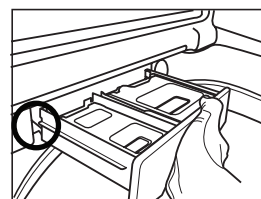

- 1 Place rail ② (dispenser drawer rail) on top of rail ①.

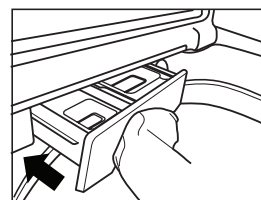
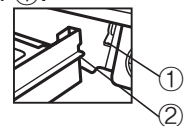

- 2 Push the dispenser drawer firmly.

**NOTE:** Be careful not to pinch your finger.

# HOW TO USE

## LOADING THE DISPENSER

### Using the Liquid Bleach Dispenser

The bleach dispenser automatically dilutes and dispenses liquid chlorine bleach at the proper time in the wash cycle.

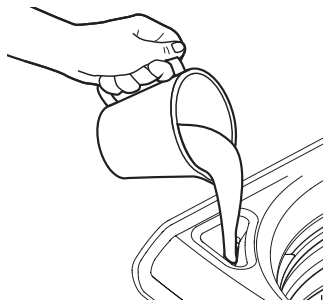

- 1 Check clothing care labels for special instructions.
- 2 Measure liquid bleach carefully, following instructions on the bottle.
  - Never pour undiluted liquid chlorine bleach directly onto clothes or into the wash basket.
  - Do not pour powdered bleach into bleach dispenser. Do not place load items on top of the bleach dispenser when loading and unloading the washer.
  - Avoid overfilling or splashing when adding bleach to the dispenser. The maximum capacity of the bleach dispenser is one cup of bleach per wash cycle. Overfilling could result in premature dispensing of bleach.
- 3 Before starting the washer, pour a pre-measured amount of bleach directly into bleach dispenser. If you prefer to use powdered bleach, add it into the wash basket directly before adding clothes.

**NOTE:** Please flush the bleach dispenser with water after bleach use and then rinse out the residue by use of Rinse & Spin cycle.

**⚠ WARNING:** Do NOT mix chlorine bleach with ammonia or acids, such as vinegar or rust / scale remover.

Mixing chemicals like these can produce gas which may cause death.

Put the manufacturer's recommended amount of undiluted liquid chlorine bleach into the bleach dispenser. During the final portion of the wash cycle, two sequential flushes of the dispenser put all the bleach into the wash load and completely flush the dispenser to eliminate the carryover of bleach to a subsequent load. Any liquid remaining in the bleach dispenser at the end of the cycle is water, not bleach.

To prevent unintentional self-siphoning of the bleach, never fill the dispenser higher than the maximum fill level marked on the dispenser.

When adding bleach to the dispenser, be careful to avoid spilling it into the laundry load or leaving droplets of bleach around the dispenser. These things will damage your laundry items.

### Main Wash Detergent Compartment

This compartment holds laundry detergent for the main wash cycle, which is added to the load at the beginning of the cycle. Always use HE (High-Efficiency) detergent with your washing machine.

Never exceed the detergent manufacturer's recommendations when adding detergent. Using too much detergent can result in detergent buildup in clothing and the washer. Either powdered or liquid detergent may be used.

- When using liquid detergent, make sure the liquid detergent cup and insert are in place. Do not exceed the maximum fill line.
- When using powdered detergent, remove the insert and liquid detergent cup from the compartment. Powdered detergent will not dispense with the liquid detergent cup and insert in place.

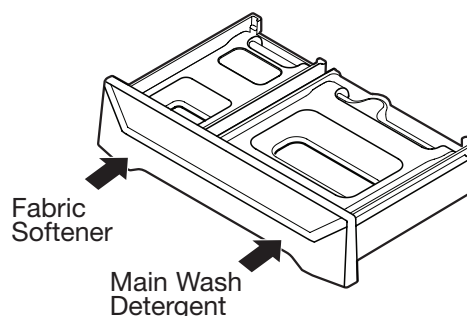

### Fabric Softener Compartment

This compartment holds liquid fabric softener, which will be automatically dispensed during the final rinse cycle.

- Always follow the detergent manufacturer's recommendations when adding fabric softener. Do not exceed the maximum fill line. Using too much fabric softener may result in stained clothes.
- Dilute concentrated fabric softeners with warm water. Do not exceed the maximum fill line.
- Never pour fabric softener directly onto the load or into the drum.

## THE LED DISPLAY

The LED display shows the settings, estimated time remaining, options, and status messages for your washer. When the washer is turned on, the display will illuminate.

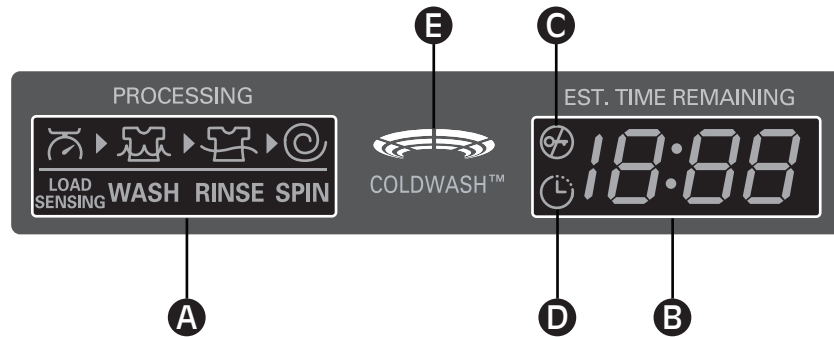

### A CYCLE STATUS INDICATOR

This portion of the display shows which stage of the wash cycle is currently underway (LOAD SENSING, WASH, RINSE, or SPIN).

### B ESTIMATED TIME REMAINING

When the START/PAUSE button is pressed, the washer automatically detects the wash load (weight) and optimizes the washing time based on the selected cycle and options. The display will then indicate the estimated time remaining for the selected wash cycle.

### C LID LOCK INDICATOR

Indicates that the lid is locked. The washer lid will lock while the washer is operating. The lid can be unlocked by pressing the START/PAUSE button to stop the washer.

### D DELAY WASH INDICATOR

This indicator shows that the washer has been set for DELAY WASH. The washer will start automatically after the set delay time has passed.

### E COLDWASH™

This indicator turns on the light in 10 cycles. These cycles save energy by using cold water.

# HOW TO USE

## CYCLE MODIFIER BUTTONS

Each cycle has preset settings that are selected automatically. You may also customize the settings using the cycle setting buttons. Press the button for that setting until the indicator light for the desired value is lit.

The washer automatically adjusts the water level for the type and size of wash load for best results and maximum efficiency. It may seem there is no water inside the tub in some cycles, but this is normal.

**NOTE:** To protect your garments, not every wash/rinse temperature, spin speed, soil level, or option is available with every cycle. A beeper will sound and the LED will not light if a selection is not allowed. See the Cycle Guide on page 15 for details.

### WASH/RINSE



Adjust to select the proper water temperature for the wash cycle. It is composed of washing temperature/rinsing temperature.

- Select the water temperature suitable for the type of load you are washing. Follow the fabric care label for best results.
- Warm rinses leave the loads drier than cold rinses. Warm rinses can increase wrinkling.
- In cold climates, a warm rinse makes the load more comfortable to handle.
- Cold rinses use less energy.
- Use both hot and cold water supply for optimal results.

### SOIL LEVEL

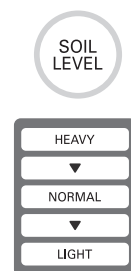

Adjusts the selected cycle to allow more faster agitation speed for heavily soiled clothes or less slower agitation speed for lightly soiled clothes during the wash and rinse course.

Press the SOIL LEVEL button until the indicator light for the desired setting is lit. You can choose between Light, Normal or Heavy soil.

- The light will not show on this figure (▼).

### SPIN SPEED



The washer drum spins at up to 1,100 RPM. This reduces drying time and saves energy. Press the SPIN SPEED button until the indicator light for the desired setting is lit. You can change maximum spin speed of spin cycle. Some fabrics, such as delicates, require a slower spin speed.

- If you select NO SPIN, the washer turn off without spin cycle after draining. (The cycle time will be reduced by approximately 10 minutes.)

### SPECIAL USE



Select any additional option, such as RINSE+SPIN, SPIN ONLY, STAIN CARE™ or SOAK

- If you press SPECIAL USE button without selecting a cycle, COTTON/NORMAL cycle with SOAK is automatically selected.

**NOTE:** If you press SPECIAL USE button 3 or 4 times, the cycle will reset to COTTON/NORMAL.

### ADD GARMENTS

Laundry may be added to the load at the proper time in the wash cycle.

- ADD GARMENTS is automatically turned on and off. You can not select it by pressing SPECIAL USE button.
- If additional items are added during ADD GARMENTS light is off, it may cause unsatisfactory performance.

During ADD GARMENTS indicator light on.

- 1 Press START/PAUSE button to pause the washer.
- 2 Open the lid after unlocked.
- 3 Add your additional items.
- 4 Close the lid.
- 5 Press START/PAUSE button to resume the washer cycle. The washer will start automatically.

**NOTE:** If the washer remains idle for 8 minutes after pausing the cycle, the water in the tub will drain.

## CYCLE MODIFIER BUTTONS (cont.)

### RINSE + SPIN

Select this option to rinse and spin a load separately from a regular cycle. This can be helpful in preventing fresh stains from setting in fabrics.

- You can change rinse temperature and spin speed by pressing WASH/RINSE and SPIN SPEED respectively.
- 1 Press the POWER button to turn on the washer.
  - 2 Press the SPECIAL USE button until the RINSE+SPIN indicator light is lit. (The cycle light will turn off.)
  - 3 Press the START/PAUSE button to start the cycle. The washer will start automatically.

### SPIN ONLY

This button activates the Drain & Spin cycle to drain and spin.

- 1 Press the Power button to turn on the washer.
- 2 Press the SPECIAL USE button until the SPIN ONLY indicator light is lit.
- 3 Press the START/PAUSE button to start the cycle. The washer will start automatically.

### STAIN CARE™

STAIN CARE™ may be selected as an option with HEAVY DUTY, COTTON/NORMAL and TOWELS cycles.

- Wash only small loads for optimum fabric care. (less than 8 lbs.)
- 1 Press the POWER button to turn on the washer.
  - 2 Press the SPECIAL USE button until the STAIN CARE™ indicator light is lit.
  - 3 Press the START/PAUSE button to start the cycle. The washer will start automatically.

**NOTE:** If you select STAIN CARE™, the COLDWASH™ option is not available.

### SOAK

Allows the consumer to remove stains more thoroughly by specifying additional time for the clothing to soak during washing. At the end of SOAK, the wash cycle will be started without drain.

- Cycle time will be increased by 30 minutes.
- It is normal that washer do weak agitation during SOAK cycle.

**NOTE:** You cannot select the SOAK option in the TUB CLEAN cycle.



# HOW TO USE

## CYCLE OPTION BUTTONS

Your washing machine features several additional cycle options to customize cycles to meet your individual needs. Certain option buttons also feature a special function that can be activated by pressing and holding that option button for 3 seconds.

**NOTE:** To protect your garments, not every wash/rinse temperature, spin speed, soil level, or option is available with every cycle. See the Cycle Guide for details.

### EXTRA RINSE

EXTRA RINSE  
\*WATER PLUS

This option will add an extra rinse cycle to the selected cycle. Use this option to help ensure the removal of detergent or bleach residue from fabrics. Pressing the EXTRA RINSE button twice will add two additional rinses to the cycle.

- 1 Press the POWER button to turn on the washer.
- 2 Turn the cycle selector knob to select the desired cycle.
- 3 Press the CYCLE MODIFIER buttons to change the desired settings.
- 4 Press the EXTRA RINSE.
  - If you want to delete extra rinse, press the EXTRA RINSE three times.
- 5 Press the START/PAUSE button to start the cycle.

**NOTE:** You cannot select the EXTRA RINSE option while the spin cycle.

### WATER PLUS

EXTRA RINSE  
\*WATER PLUS

Select this option to add extra water to the wash and rinse cycles for superior results, especially with large or bulky items.

Press and hold the EXTRA RINSE button for 3 seconds to activate or deactivate WATER PLUS.

- 1 Press the START/PAUSE button during wash or rinse cycle. (It is not available in spin cycle)
- 2 Press and hold the EXTRA RINSE.
- 3 Press the START/PAUSE button to start the cycle.
- 4 If you want to use additional water, repeat steps 1 through 3.

**NOTE:** If the machine reaches its maximum water level, the WATER PLUS button will have no effect.

**NOTE:** You cannot select the WATER PLUS option in the SANITARY, TUB CLEAN, and BULKY/BEDDING cycle.

### COLDWASH™

\*COLDWASH™

Use this option to eliminate using the built-in water heater booster. For maximum efficiency, wash only small loads. (less than 8 lbs.)

**NOTE:** If you select STAIN CARE™, the COLDWASH™ option is not available.

- 1 Press the POWER button to turn on the washer.
- 2 Turn the cycle selector knob to select the cycle. (Refer to page 15.)
- 3 Press the COLDWASH™ button.
- 4 Press the START/PAUSE button to start the cycle. The washer will start automatically.

### FABRIC SOFTENER

FABRIC SOFTENER

The fabric softener is dispensed in the final rinse. Select FABRIC SOFTENER button to change final rinse type from spray rinse to deep rinse.

**NOTE:** LG recommends using FABRIC SOFTENER or EXTRA RINSE options when selecting the COTTON/NORMAL or HEAVY DUTY cycles.

**NOTE:** If you select EXTRA RINSE instead of FABRIC SOFTENER, the fabric softener will be dispensed during the extra rinse course.

### DELAY WASH

DELAY WASH

Once you have selected the cycle and other settings, press this button to delay the start of the wash cycle. Each press of the button increase the delay time, up to 19 hours.

## CYCLE OPTION BUTTONS (cont.)

### CUSTOM PROGRAM

CUSTOM PROGRAM  
\*PGM SAVE

CUSTOM PROGRAM allows you to store a customized wash cycle for future use. It allows you to save favorite temperature, spin speed, soil level, and other options for a cycle, and then recall them at the touch of a button.

**NOTE:** You may only save one custom program at a time. Pressing and holding the CUSTOM PROGRAM button will overwrite any previously saved custom program.

#### To save a custom program:

- 1 Press the POWER button to turn on the washer.
- 2 Turn the Cycle Selector Knob to select the desired cycle.
- 3 Press the Cycle Modifier button to change the desired setting.
- 4 Press the Cycle Option button to add the desired options.
- 5 Press and hold the CUSTOM PROGRAM button for 3 seconds.

#### To recall a custom program:

- 1 Press the POWER button to turn on the washer.
- 2 Press the CUSTOM PROGRAM button. The stored settings will be displayed.
- 3 Press the START/PAUSE button to start the cycle. (If you press any other button, CUSTOM PROGRAM is automatically deselected and indicator light off.)

### BEEPER

BEEPER  
OFF-LOW-HI  
\*CHILD LOCK

Adjusts the volume of the end-of-cycle beeper or turns it off.

### CHILD LOCK

BEEPER  
OFF-LOW-HI  
\*CHILD LOCK

Use this option to prevent unwanted use of the washer or to keep cycle settings from being changed while the washer is operating. Press and hold the BEEPER button for 3 seconds to activate or deactivate CHILD LOCK.

The washer can be locked during a cycle. Once CHILD LOCK is selected, the display will alternate between CL and the remaining cycle time. And all controls except CHILD LOCK and POWER buttons will be disabled.

**NOTE:** CHILD LOCK lasts after the end of cycle. If you want to deactivate this function, press and hold the BEEPER button for 3 seconds.

# CARE AND CLEANING

## REGULAR CLEANING

### **⚠️ WARNING:**

- **Unplug the washer before cleaning to avoid the risk of electric shock.** Failure to follow this warning can cause serious injury, fire, electrical shock, or death.
- **Never use harsh chemicals, abrasive cleaners, or solvents to clean the washer.** They will damage the finish.

### **Cleaning the Exterior**

Proper care of your washer can extend its life. The outside of the machine can be cleaned with warm water and a mild, nonabrasive household detergent.

Immediately wipe off any spills with a soft, damp cloth.

**IMPORTANT:** Do not use methylated spirits, solvents, or similar products.

Never use steel wool or abrasive cleansers; they can damage the surface.

### **Care and Cleaning of the Interior**

Use a towel or soft cloth to wipe around the washer lid opening, and lid glass.

Always remove items from the washer as soon as the cycle is completed. Leaving damp items in the washer can cause wrinkling, color transfer, and odor.

This washer has a special cycle, TUB CLEAN, to remove inside buildup of detergent residue which can occur in the wash tub or drum and lead to mildew or musty smell.

Run the TUB CLEAN cycle monthly to remove detergent buildup and other residue.

### **Read these instructions carefully before beginning the TUB CLEAN cycle.**

- 1 Open the lid and remove any clothing in the wash drum.
- 2 Open the dispenser drawer.
- 3 Add liquid chlorine bleach or tub cleaner. Some powdered or tablet tub cleaners which are manufactured for this purpose can be used.  
**(NOTE:** Do not add any laundry detergent or fabric softener to the drawer when using TUB CLEAN.)
  - **If using powder cleaner**  
Remove the liquid detergent cup and add powder cleaner to the main wash compartment of the drawer.
  - **If using tablet cleaner**  
Add tablet cleaner to the wash drum directly.  
**(NOTE:** Do not add tablet cleaner to the drawer.)
- 4 Close the drawer and washer lid.
- 5 Select TUB CLEAN and press START/PAUSE.

**NOTE :** It is recommended that TUB CLEAN should be repeated monthly.

If mildew or smell already exists, run TUB CLEAN for 3 consecutive weeks. After TUB CLEAN is complete or when the washer is not used, leave the washer lid open for better ventilation and drying inside of the washer.



## REGULAR CLEANING (cont.)

### Storing the Washer

If the washer will not be used for an extended period of time and is in an area that could be exposed to freezing temperatures:

- 1 Turn off water supply tap.
- 2 Disconnect hoses from water supply and drain water from hoses.
- 3 Plug the power cord into a properly grounded electrical outlet.
- 4 Add 1 gallon of nontoxic recreational vehicle (RV) antifreeze to the empty wash drum. Close the lid.
- 5 Select the spin cycle and let washer spin for 1 minute to drain out all the water.  
**NOTE:** Not all of the RV antifreeze will be expelled.
- 6 Unplug the power cord, dry the drum interior with a soft cloth, and close the lid.
- 7 Remove the inserts from the dispenser. Drain any water in compartments and dry the compartments.
- 8 Store the washer in an upright position.
- 9 To remove the antifreeze from the washer after storage, run washer through a complete cycle using detergent. **Do not add laundry!**

### Removing Lime Buildup

If you live in an area with hard water, lime scale can form on internal components of the washer. Use of a water softener is recommended in areas with hard water. If a descaler is used, make sure that it is suitable for use in a washer, and run the TUB CLEAN cycle before washing clothing.

Lime scale and other spots may be removed from the stainless steel drum using a stainless steel cleaner. Do NOT use steel wool or abrasive cleansers; they can damage the surface.

### Leave the Lid Open

Leave the lid open after finishing laundry to keep the tub clean.

## MAINTENANCE

### Cleaning the Water Inlet Filters

If the washer detects that water is not entering the dispenser, an error message will show on the display. If you live in an area with hard water, this may be caused by clogged inlet filters.

**IMPORTANT:** Use extreme care when removing and cleaning the filters. If the filters cannot be cleaned or are damaged, do NOT operate the washer without the inlet filters. Contact LG Customer Service or a qualified LG servicer.

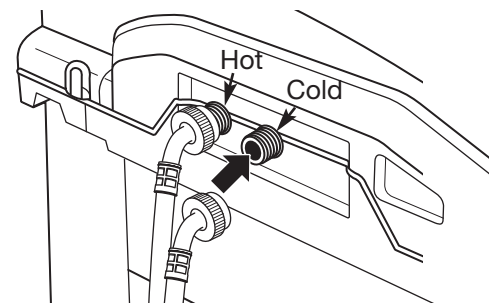

Turn off both water taps completely. Unscrew the hot and cold water lines from the back of the washer.

**IMPORTANT:** Use ONLY the inlet hoses provided by LG with this laundry product. Aftermarket hoses are not guaranteed to fit or function correctly. Other hoses may not tighten correctly and could cause leaks. Subsequent damage to product or property will not be covered under the terms of LG's warranty.

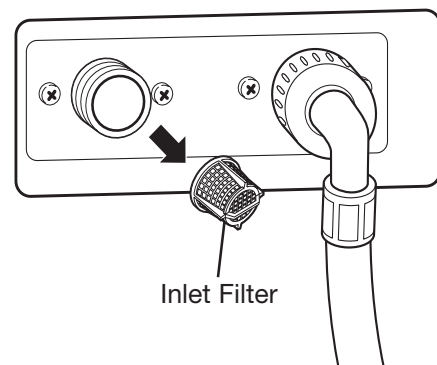

Carefully remove the filters from the water inlets, and soak them in white vinegar or a lime scale remover. Rinse thoroughly before reinstalling. Press the filters back into place and reattach the water lines. Do NOT operate the washer without the inlet filters.

# CARE AND CLEANING

## CLEANING THE WASHER

### Proper Use of Detergent

Using too much detergent is a common cause of laundry problems. Today's detergents are formulated to be effective without visible sudsing. Be sure to carefully read and follow manufacturer's recommendations for how much detergent to use in your wash.

You can use less detergent if you have soft water, a smaller load, or a lightly soiled load.

**NOTE:** Use only low-sudsing, high-efficiency detergent such as Tide® HE.

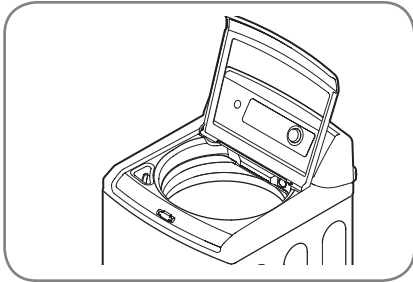

### Care and Cleaning of the Washer

**Lid:** Wash with a damp cloth on the outside and inside and dry with a soft cloth.

**Exterior:** Immediately wipe off any spills. Wipe with damp cloth. Do not touch the surface or the display with sharp objects.

**Moving and Storage:** Ask the service technician to remove water from drain pump and hoses. Do not store the washer where it will be exposed to the weather.

**Long Vacations:** Be sure water supply is shut off at faucets. Drain all water from hoses if weather will be below freezing.

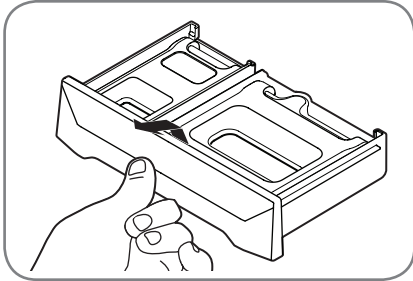

**Dispenser Drawer:** Detergent and fabric softener may build up in the dispenser drawer. Residue should be removed once or twice a month.

- 1 Remove the drawer by pulling it straight out until it stops. Lift up on the front of the drawer and pull it out.

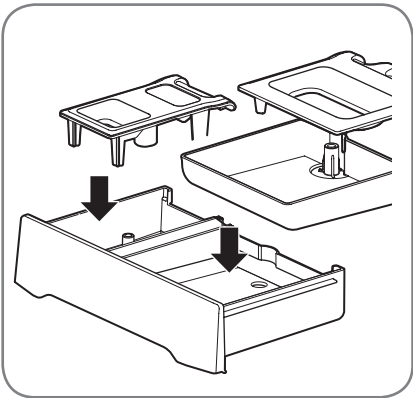

- 2 Remove the inserts from the 2 compartments; rinse the inserts and the drawer with warm water to remove traces of accumulated laundry products.

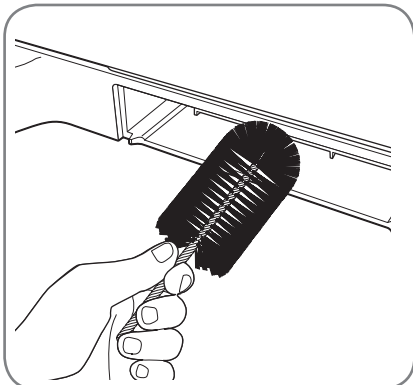

- 3 To clean the drawer opening, use a small, non-metal brush to clean the recess. Remove all residue from the upper and lower parts of the recess.
- 4 Return the inserts to the proper compartments and replace the drawer.

## NORMAL SOUNDS YOU MAY HEAR

The following sounds may be heard while the washer is operating. They are normal.

### Clicking:

- Lid lock relay when the lid locks and unlocks.
- The washer will make a series of clicking noises as it changes the cleaning mode.

### High pitched noise:

The wash basket spins faster to remove moisture from the load.

### Spraying or hissing:

Water spraying or circulating during the cycle.

### Humming or gurgling:

Drain pump pumping water from the washer at the end of a cycle.

### Water sloshing sound:

A liquid in the balance ring around the wash basket helps the basket spin smoothly. (Washer is turned off and tub is rotated.)

### Sound of water being added after the washer has already been operating:

- The washer adapts to the load size and type to add more water to the cycle as needed.
- The wash load may be unbalanced. If the washer senses that the load is unbalanced, it will stop and refill to redistribute the load.
- The washer may be diluting laundry additives to add to the wash load.





## BEFORE CALLING FOR SERVICE

Your washing machine is equipped with an automatic error-monitoring system to detect and diagnose problems at an early stage. If your washer does not function properly or does not function at all, check the following before you call for service.

Problem	Possible Causes	Solutions
<b>Rattling and clanking noise</b>	<ul style="list-style-type: none"> <li>• Foreign objects, such as keys, coins, or safety pins, may be in drum or pump.</li> </ul>	<ul style="list-style-type: none"> <li>• Stop washer and check drum for foreign objects. If noise continues after the washer is restarted, call for service.</li> </ul>
<b>Thumping sound</b>	<ul style="list-style-type: none"> <li>• Heavy wash loads may produce a thumping sound.</li> <li>• Washer load may be out of balance.</li> </ul>	<ul style="list-style-type: none"> <li>• This is normal. If sound continues, the washer is probably out of balance. Stop and redistribute the wash load.</li> <li>• Stop and redistribute the wash load.</li> </ul>
<b>Vibrating noise</b>	<ul style="list-style-type: none"> <li>• Wash load may be unevenly distributed in the drum.</li> <li>• Not all leveling feet are resting firmly on the floor.</li> <li>• Floor not rigid enough.</li> </ul>	<ul style="list-style-type: none"> <li>• Stop washer and rearrange the wash load.</li> <li>• Adjust the leveling feet. Make sure all four feet are in firm contact with the floor while the washer is in the spin cycle with a load.</li> <li>• Make sure that the floor is solid and does not flex. Refer to Flooring in the <b>Installation</b> section.</li> </ul>
<b>Water leaking around washer</b>	<ul style="list-style-type: none"> <li>• Fill hose connection is loose at tap or washer.</li> <li>• House drain pipes are clogged.</li> <li>• Large items such as pillow and blanket over the tub.</li> </ul>	<ul style="list-style-type: none"> <li>• Check hoses. Check and tighten hose connections.</li> <li>• Unclog drain pipe. Contact a plumber if necessary.</li> <li>• Check the cycle. If you wash large items, use BULKY/BEDDING cycle.</li> <li>• Stop washer and check the load position. Lay bulky items into the tub.</li> </ul>
<b>Excessive sudsing</b>	<ul style="list-style-type: none"> <li>• Too much detergent or incorrect detergent.</li> </ul>	<ul style="list-style-type: none"> <li>• Reduce detergent amount or use low-sudsing detergent.</li> </ul> <p> Only use detergent with the HE (High-Efficiency) logo.</p>

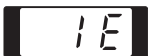

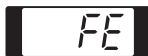
# TROUBLESHOOTING

## BEFORE CALLING FOR SERVICE (cont.)

Problem	Possible Causes	Solutions
<p>Water in the washer drains slowly or not at all, or the display shows:</p> 	<ul style="list-style-type: none"> <li>• Drain hose is bent, pinched, or clogged.</li> </ul>	<ul style="list-style-type: none"> <li>• Make sure the drain hose is free of clogs, kinks, etc., and is not pinched behind or under the washer.</li> <li>• Clean the drain filter. See the <b>Care and Cleaning</b> section.</li> </ul>
<p>Washer fills with water slowly or not at all, or the display shows:</p> 	<ul style="list-style-type: none"> <li>• Water supply taps are not open fully.</li> <li>• Water line hoses are kinked, pinched, or bent.</li> <li>• Water inlet filters are clogged.</li> <li>• Water pressure to tap or house is too low.</li> </ul>	<ul style="list-style-type: none"> <li>• Make sure that the water taps are open fully.</li> <li>• Make sure the hoses are not kinked or pinched. Be careful when moving the washer.</li> <li>• Clean the inlet filters. See the <b>Care and Cleaning</b> section.</li> <li>• Check another faucet in the house to make sure that household water pressure is adequate.</li> </ul>
<p>Washer will not turn on</p>	<ul style="list-style-type: none"> <li>• Power cord is not properly plugged in.</li> <li>• House fuse is blown, circuit breaker has tripped, or power outage has occurred.</li> </ul>	<ul style="list-style-type: none"> <li>• Make sure that the plug is plugged securely into a grounded, 3-prong, 120-VAC, 60-Hz. outlet.</li> <li>• Reset circuit breaker or replace fuse. Do not increase fuse capacity. If the problem is a circuit overload, have it corrected by a qualified electrician.</li> </ul>
<p>The display shows:</p> 	<ul style="list-style-type: none"> <li>• The lid is not closed properly.</li> </ul>	<ul style="list-style-type: none"> <li>• Make sure that the lid is closed properly and press the START/PAUSE button. After starting a cycle, it may take a few moments before the drum begins to turn or spin. The washer will not spin unless the lid is locked (LID LOCK will appear in the display).</li> <li>• If the lid is closed and locked and the open lid error message is displayed, call for service.</li> <li>• If you press the START button while the lid is open, dE error message will be displayed.</li> </ul>
<p>The display shows:</p> 	<ul style="list-style-type: none"> <li>• Lid lock switch error</li> </ul>	<ul style="list-style-type: none"> <li>• Make sure that the lid is closed properly and press the START/PAUSE button. The washer will not spin unless the lid is locked (LID LOCK will appear in the display).</li> <li>• If the lid is closed and the lid lock error message is displayed, call for service.</li> </ul>
<p>Wash cycle time is longer than usual</p>	<ul style="list-style-type: none"> <li>• The washer automatically adjusts the wash time for the amount of laundry, water pressure, water temperature, and other operating conditions.</li> </ul>	<ul style="list-style-type: none"> <li>• This is normal. The washer adjusts cycle time automatically to provide optimal results for the selected cycle.</li> <li>• If you press the START button while the lid is open, dE error message will be displayed.</li> </ul>
<p>The display shows:</p> 	<ul style="list-style-type: none"> <li>• Water level is too high due to a faulty water valve.</li> </ul>	<ul style="list-style-type: none"> <li>• Close the water taps, unplug the washer, and call for service.</li> </ul>
<p>The display shows:</p> 	<ul style="list-style-type: none"> <li>• Clutch error</li> </ul>	<ul style="list-style-type: none"> <li>• Unplug the washer, and call for service.</li> </ul>

# TROUBLESHOOTING

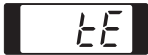
## BEFORE CALLING FOR SERVICE (cont.)

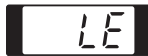
Problem	Possible Causes	Solutions
<p>The display shows:</p> 	<ul style="list-style-type: none"> <li>• Load is too small.</li> <li>• Load is out of balance.</li> <li>• The washer has an imbalance detection and correction system. If individual heavy articles are loaded (bath mat, bath robe, etc.) and the imbalance is too great, the washer will make several attempts to restart the spin cycle. If an imbalance is still detected, the washer will stop and the error code will be displayed.</li> </ul>	<ul style="list-style-type: none"> <li>• Add 1 or 2 similar items to help balance the load.</li> <li>• Rearrange items to help balance the load.</li> </ul>
<p>The display shows:</p> 	<ul style="list-style-type: none"> <li>• Thermistor error</li> </ul>	<ul style="list-style-type: none"> <li>• Unplug the washer and call for service.</li> </ul>
<p>The display shows:</p> 	<ul style="list-style-type: none"> <li>• The water level sensor is not working correctly.</li> </ul>	<ul style="list-style-type: none"> <li>• Close the water taps, unplug the washer, and call for service.</li> </ul>
<p>The display shows:</p> 	<ul style="list-style-type: none"> <li>• Thermal overload protection circuit in the motor has been tripped.</li> </ul>	<ul style="list-style-type: none"> <li>• Allow the washer to stand for 30 minutes to allow the motor to cool; then restart the cycle. If the LE error code still appears, unplug the washer and call for service.</li> </ul>
<p><b>Staining</b></p>	<ul style="list-style-type: none"> <li>• Add laundry products to the washer drum.</li> <li>• Washer not unloaded promptly.</li> <li>• Does not properly sort the clothes.</li> </ul>	<ul style="list-style-type: none"> <li>• Load the laundry products into the dispenser.</li> <li>• Always remove items from the washer as soon as the cycle is completed.</li> <li>• Always wash dark colors separately from light colors and whites to prevent discoloration. If possible, do not wash heavily soiled items with lightly soiled ones.</li> </ul>
<p><b>Wrinkling</b></p>	<ul style="list-style-type: none"> <li>• Washer not unloaded promptly.</li> <li>• Washer overloaded.</li> <li>• Hot and cold water inlet hoses are reversed.</li> </ul>	<ul style="list-style-type: none"> <li>• Always remove items from the washer as soon as the cycle is completed.</li> <li>• The washer can be fully loaded, but the drum should not be tightly packed with items. The lid of the washer should close easily.</li> <li>• Hot water rinse can set wrinkles in garments. Check the inlet hose connections.</li> </ul>

**NOTE:** If an error message is displayed for 4 minutes, the water in the tub will automatically drain. An alarm will sound 1 minute prior to draining, and 'dr' will appear on the display. You may restart the washer at this time. However, once the washer initiates draining, all functions will be suspended, and 'dr' will be displayed until draining is complete.

# TROUBLESHOOTING

## BEFORE CALLING FOR SERVICE (cont.)

Problem	Possible Causes	Solutions
<b>Washer won't operate</b>	Control panel is asleep	<ul style="list-style-type: none"> <li>This is normal. Press POWER.</li> </ul>
	Washer is unplugged	<ul style="list-style-type: none"> <li>Make sure cord is plugged securely into a working outlet.</li> </ul>
	Water supply is turned off	<ul style="list-style-type: none"> <li>Turn both hot and cold faucets fully on.</li> </ul>
	Controls are not set properly	<ul style="list-style-type: none"> <li>Make sure the cycle was set correctly, close the lid and press START.</li> </ul>
	Lid is open-safety feature Prevents the washer from filling and operation when lid is up	<ul style="list-style-type: none"> <li>Close lid and reset cycle, to the beginning if necessary.</li> </ul>
	Circuit breaker/fuse is tripped/blown	<ul style="list-style-type: none"> <li>Check house circuit breakers/fuses. Replace fuses or reset breaker. The washer should have a dedicated circuit.</li> </ul>
	Electronics need to be reset	<ul style="list-style-type: none"> <li>Press the POWER button.</li> </ul>
	START was not pressed after a cycle was set	<ul style="list-style-type: none"> <li>Press START.</li> </ul>
	Extremely low water pressure	<ul style="list-style-type: none"> <li>Check another faucet in the house to make sure that household water pressure is adequate.</li> </ul>
	Washer is too cold	<ul style="list-style-type: none"> <li>If the washer has been exposed to temperatures below freezing for an extended period of time, allow it to warm up before pressing POWER. Otherwise, the display will not come on.</li> </ul>
<b>Washer not filling properly</b>	Filter clogged or fill hoses may be kinked	<ul style="list-style-type: none"> <li>Make sure that filters (blue and orange screens must be free of solids) on the unit are not clogged. Turn off water and check filter by disconnecting hose at machine. Check that fill hoses are not kinked or clogged.</li> </ul>
	Energy efficiency	<ul style="list-style-type: none"> <li>This is an energy-efficient washer. As a result the temperature settings for this washer may be different than non-energy-efficient washers.</li> </ul>
	Insufficient water supply	<ul style="list-style-type: none"> <li>Make sure that the water supply is turned on. Make sure that the water faucets are turned to their completely open positions.</li> </ul>
	The washer lid is open	<ul style="list-style-type: none"> <li>The washer lid must be closed for all washer cycle operations. If the lid is opened during washer operation, all functions will stop, including water filling.</li> </ul>
	Incorrect fill hose connection	<ul style="list-style-type: none"> <li>Make sure that the fill hoses connect the hot water supply to the hot inlet on the washer, and the cold water supply to the cold inlet on the washer (hot to hot, cold to cold).</li> </ul>
	Water fill optimization	<ul style="list-style-type: none"> <li>Water may not cover the top level of the clothes. This is normal for this high-efficiency washer. The water fill is optimized by the system for best wash performance.</li> </ul>

# TROUBLESHOOTING

## BEFORE CALLING FOR SERVICE (cont.)

Problem	Possible Causes	Solutions
<b>Washer will not drain water</b>	Kinked drain hose or drain located higher than 8' above floor	<ul style="list-style-type: none"> <li>Ensure that the drain hose is not kinked. Per the recommended installation instructions, the drain outlet cannot be over 8' above the floor.</li> </ul>
<b>Water leaks every load</b>	Hoses not installed correctly	<ul style="list-style-type: none"> <li>Check all fill and drain hose connections to ensure that they are tight and secure.</li> </ul>
<b>Water leaks</b>	Oversudsing of detergent	<ul style="list-style-type: none"> <li>Oversudsing may create leaks, and may be caused by the type and amount of detergent used. High-efficiency detergent is recommended. Make sure that detergent and any additives are put into the correct dispenser compartments. Follow the detergent manufacture's recommendations for the amount of detergent, but try using less detergent, especially if home water conditioning or water softening units are used.</li> </ul>
<b>Incomplete or no dispensing of detergent</b>	Detergent compartments clogged from incorrect filling	<ul style="list-style-type: none"> <li>Make sure that detergent and additives are put in to the correct dispenser compartments. If liquid detergent is used, make sure that the liquid detergent cup and insert are in the detergent compartment. If powdered detergent is used, make sure that the liquid detergent cup and insert are not used. For all detergent types, always make sure that the dispenser drawer is fully closed before the start of the cycle.</li> </ul>
	Too much detergent use	<ul style="list-style-type: none"> <li>Make sure that the suggested amount of detergent is used per the manufacture's recommendations. You may also dilute the detergent with water to the maximum fill line on the compartment to avoid clogging. Use only HE (High-Efficiency) detergent.</li> </ul>
	Insufficient water supply	<ul style="list-style-type: none"> <li>Make sure that the water supply is turned on. Make sure that the water faucets are turned to their completely open positions.</li> </ul>
	Normal residue	<ul style="list-style-type: none"> <li>Normal operation. Residual may remain in the dispenser of the compartments. The dispenser box may be removed for occasional cleaning with warm water and a scrub brush.</li> </ul>
<b>Premature dispensing of bleach</b>	Bleach dispenser filled for future load	<ul style="list-style-type: none"> <li>You cannot store bleach in the dispenser for future use. The bleach dispenser will be dispensed every load for optimal safety of the washer.</li> </ul>
	Overfilling the bleach dispenser	<ul style="list-style-type: none"> <li>Overfilling the dispenser with bleach may lead to premature dispensing. There is a maximum fill line indicated on the bleach dispenser to help avoid overfilling.</li> </ul>
<b>Clogging of bleach</b>	Bleach dispenser is not seated	<ul style="list-style-type: none"> <li>Make sure that the bleach cover is properly seated and snapped into place before the start of the cycle.</li> </ul>
	Insufficient cleaning	<ul style="list-style-type: none"> <li>You may remove and clean the bleach cover with warm water and a scrub brush to clear clogging.</li> </ul>
<b>Poor stain removal</b>	Presoak not selected	<ul style="list-style-type: none"> <li>When stain inspector is used, presoak temperature and time are automatically selected. If you choose not to use the stain inspector, we recommend that you select presoak when defining your wash cycle. Always make sure that any additives, such as your high efficiency liquid detergent, are added to the pretreat dispenser bin before starting the cycle. Always refer to your clothes care label before treating stains.</li> </ul>

# SPECIFICATIONS

## KEY DIMENSIONS AND SPECIFICATIONS

The appearance and specifications listed in this guide may vary due to constant product improvements.

<b>Model WT5001C*</b>	
<b>Description</b>	Top-Loading Washer
<b>Rated Voltage/Frequency</b>	120V AC, 60Hz
<b>Water Pressure</b>	14.5~116 PSI (100~800 kPa)
<b>Dimensions</b>	27"(W) X 28 <sup>3</sup> / <sub>8</sub> "(D) X 45 <sup>3</sup> / <sub>8</sub> "(H), 55 <sup>3</sup> / <sub>4</sub> "(H with lid open) 68.6 cm (W) X 72.1 cm (D) X 115.3 cm (H), 141.7 cm (H with lid open)
<b>Net Weight</b>	145.5 lbs. (66 kg)
<b>Max. Spin Speed</b>	1,100 RPM



# LG ELECTRONICS, INC. LG WASHING MACHINE LIMITED WARRANTY - USA



Your LG Washing Machine will be repaired or replaced, at LG's option, if it proves to be defective in material or workmanship under normal use, during the warranty period ("Warranty Period") set forth below, effective from the date ("Date of Purchase") of original consumer purchase of the product. This warranty is good only to the original purchaser of the product and effective only when used in the United States, including Alaska, Hawaii, and U.S. Territories.

<p><b><u>WARRANTY PERIOD:</u></b></p> <p><b>LABOR: One Year</b> from the Date of Purchase.</p> <p><b>PARTS (except as listed below): One Year</b> from the Date of Purchase.</p> <p style="padding-left: 40px;"><b>Drum Motor (Stator, Rotor, Hall sensor):</b> <b>Ten Years</b> from the Date of Purchase.</p> <p style="padding-left: 40px;"><b>Stainless Steel Drum: Lifetime</b></p> <p>Replacement Units and Repair Parts may be new or remanufactured.</p> <p>Replacement Units and Repair Parts are warranted for the remaining portion of the original unit's warranty period.</p>	<p><b><u>HOW SERVICE IS HANDLED:</u></b></p> <p><b>In-Home Service:</b></p> <p>Please retain dealer's dated bill of sale or delivery ticket as evidence of the Date of Purchase for proof of warranty, and submit a copy of the bill of sale to the service person at the time warranty service is provided.</p> <p><b>Please call 1-800-243-0000 and choose the appropriate option to locate your nearest LG Authorized Service Center.</b></p> <p>Or visit our Web site at: <a href="http://www.lgservice.com">http://www.lgservice.com</a>.</p>
--	--

**THIS WARRANTY IS IN LIEU OF ANY OTHER WARRANTY, EXPRESS OR IMPLIED, INCLUDING WITHOUT LIMITATION, ANY WARRANTY OF MERCHANTABILITY OR FITNESS FOR A PARTICULAR PURPOSE. TO THE EXTENT ANY IMPLIED WARRANTY IS REQUIRED BY LAW, IT IS LIMITED IN DURATION TO THE EXPRESS WARRANTY PERIOD ABOVE. NEITHER THE MANUFACTURER NOR ITS U.S. DISTRIBUTOR SHALL BE LIABLE FOR ANY INCIDENTAL, CONSEQUENTIAL, INDIRECT, SPECIAL, OR PUNITIVE DAMAGES OF ANY NATURE, INCLUDING WITHOUT LIMITATION, LOST REVENUES OR PROFITS, OR ANY OTHER DAMAGE WHETHER BASED IN CONTRACT, TORT, OR OTHERWISE.** Some states do not allow the exclusion or limitation of incidental or consequential damages or limitations on how long an implied warranty lasts, so the above exclusion or limitation may not apply to you. This warranty gives you specific legal rights and you may also have other rights that vary from state to state.

**THIS LIMITED WARRANTY DOES NOT APPLY TO:**

- Service trips to your home to deliver, pick up, and/or install the product, instruct, or replace house fuses or correct wiring, or correction of unauthorized repairs.
- Damages or operating problems that result from misuse, abuse, operation outside environmental specifications or contrary to the requirements of precautions in the Operating Guide, accident, vermin, fire, flood, improper installation, acts of God, unauthorized modification or alteration, incorrect electrical current or voltage, or commercial use, or use for other than intended purpose.

The cost of repair or replacement under these excluded circumstances shall be borne by the consumer.

**CUSTOMER INTERACTIVE CENTER NUMBERS**

<p><b>To obtain Customer Assistance, Product Information, or Dealer or Authorized Service Center location:</b></p>	<p><b>Call 1-800-243-0000</b> (24 hours a day, 365 days a year), and select the appropriate option from the menu.</p> <p><b>Or visit our Web site at: <a href="http://www.lgservice.com">http://www.lgservice.com</a>.</b></p>
--	--

**TO CONTACT LG ELECTRONICS BY MAIL:**

LG Customer Interactive Center  
P. O. Box 240007  
201 James Record Road  
Huntsville, Alabama 35824  
ATTN: CIC

***Product Registration Information***

**Model:** \_\_\_\_\_

**Serial Number:** \_\_\_\_\_

**Date of Purchase:** \_\_\_\_\_

The model and serial number can be located on the rating plate on the back of the washer.



ESPAÑOL

# MANUAL DE PROPIETARIO LAVADORA

Lea este manual con cuidado antes de utilizar la lavadora y guárdelo para futuras consultas.

WT5001C\*

# INTRODUCCIÓN

## INSTRUCCIONES IMPORTANTES DE SEGURIDAD

Precauciones básicas de seguridad .....	3-4
Instrucciones para la toma a tierra .....	4
Instrucciones de seguridad para la Instalación.....	5
Instrucciones de seguridad para uso, Cuidado, limpieza y eliminación .....	6

## PIEZAS Y CARACTERÍSTICAS

Características especiales .....	7
Piezas y componentes clave .....	8

## INSTRUCCIONES DE INSTALACIÓN

Elegir el lugar adecuado .....	9
Asentamiento en el suelo .....	9
Espacios de instalación .....	9
Desembalaje de la lavadora .....	10
Conexión de las líneas de agua .....	11
Conexión de la manguera de desagüe .....	11-12
Nivelado de la lavadora .....	12
Conectar al tomacorriente .....	12

## FUNCIONAMIENTO

Características del panel de control .....	13
Funcionamiento de la lavadora .....	14
Guía de ciclos.....	15
Clasificación de las cargas de lavado .....	16
Selección del detergente .....	17
Acerca del dispensador .....	17
Carga del dispensador .....	18
Pantalla LED.....	19
Botones de modificación de ciclo .....	20-21
Botones de opción de ciclo .....	22-23

## CUIDADOS Y LIMPIEZA

Limpieza regular .....	24-25
Mantenimiento .....	25
Limpieza de la lavadora .....	26

## RESOLUCIÓN DE PROBLEMAS

Ruidos normales que puede escuchar .....	27
Antes de solicitar asistencia técnica .....	27-31

## ESPECIFICACIONES

Dimensiones y especificaciones clave .....	32
--	----

## GARANTÍA .....

33

## GRACIAS.

Le felicitamos por su compra y le damos la bienvenida a la gama de productos LG.

Su nueva lavadora LG combina la tecnología de lavado más avanzada con un funcionamiento sencillo y un alto rendimiento.

Siga las instrucciones de funcionamiento y cuidado incluidas en este manual, y conseguirá que su lavadora le ofrezca un servicio fiable y duradero.



# INSTRUCCIONES IMPORTANTES DE SEGURIDAD

## LEA TODAS LAS INSTRUCCIONES ANTES DE UTILIZAR

**⚠ADVERTENCIA** Por su seguridad, debe seguir la información contenida en este manual para minimizar el riesgo de incendio o explosión, descargas eléctricas, o para evitar daños a la propiedad, lesiones personales o pérdida de la vida.

### Su seguridad y la de otros es muy importante.

Hemos incluido algunos mensajes de seguridad importantes en este manual y en su dispositivo. Lea y cumpla siempre todos los mensajes de seguridad.



Éste es el símbolo de alerta de seguridad.

Este símbolo le alerta de los riesgos potenciales que podrían causarle la muerte o dañar a usted y a otros. Todos los mensajes de seguridad aparecerán después del símbolo de alerta y la palabra “PELIGRO” o “ADVERTENCIA”.

Estas palabras significan:

**⚠PELIGRO:** Si no cumple con las instrucciones de inmediato puede correr peligro de muerte o de lesiones graves.

**⚠ADVERTENCIA:** Si no sigue las instrucciones puede correr peligro de muerte o de lesiones graves. Todos los mensajes de seguridad le informarán de peligros potenciales, cómo reducir las posibilidades de riesgo y le informarán de qué pasaría si no se siguen las instrucciones.

# INSTRUCCIONES IMPORTANTES DE SEGURIDAD

## LEA TODAS LAS INSTRUCCIONES ANTES DE UTILIZAR

**⚠️ ADVERTENCIA** Por su seguridad, debe seguir la información contenida en este manual para minimizar el riesgo de incendio o explosión, descargas eléctricas, o para evitar daños a la propiedad, lesiones personales o pérdida de la vida.

### PRECAUCIONES BÁSICAS DE SEGURIDAD

**⚠️ ADVERTENCIA:** Para reducir el riesgo de incendio, descarga eléctrica o daños a personas al utilizar el electrodoméstico, siga las precauciones básicas, incluidas las siguientes:

- Antes de usar, la lavadora debe instalarse correctamente según lo descrito en este manual.
- No seque artículos que previamente se hayan limpiado, lavado, empapado, o se hayan manchado con gasolina, disolventes de limpieza en seco, otras sustancias inflamables o explosivas puesto que emiten vapores que podrían provocar ignición o estallar.
- No añada gasolina, disolventes de limpieza en seco, o de otras sustancias explosivas o inflamables al agua de lavado. Estas sustancias emiten vapores que pueden encenderse o explotar.
- Bajo ciertas condiciones, el gas hidrógeno puede ser producido en un sistema de agua caliente que no se haya utilizado durante 2 semanas o más. **EL GAS HIDRÓGENO ES EXPLOSIVO.** Si el sistema de agua caliente no se ha utilizado durante ese período, antes de usar la lavadora, abra todos los grifos de agua caliente y deje correr el agua de cada uno durante varios minutos. Esto liberará el gas de hidrógeno acumulado. Como el gas es inflamable, no fume ni use una llama abierta durante este tiempo.
- No permita que los niños jueguen cerca de la lavadora. Es necesario vigilar de cerca a los niños cuando la lavadora se utilice cerca de ellos.
- Antes de que la lavadora esté fuera de servicio o desconectada, quite la puerta para evitar que los niños se introduzcan en su interior.
- No instale ni coloque la lavadora en un lugar en el cual quede expuesta a temperaturas bajo cero.
- No trate de forzar los controles.
- No repare o reemplace cualquier parte de la lavadora o intente cualquier servicio que no sea como se describe en este manual. Se recomienda encarecidamente que toda reparación la lleve a cabo un técnico cualificado.
- Vea los requisitos en las **instrucciones de instalación** de toma a tierra.
- Siga SIEMPRE las instrucciones de cuidado de la tela proporcionada por el fabricante de prendas de vestir.
- No introduzca artículos expuestos a aceites de cocina en su lavadora. Los artículos contaminados con aceites de cocina pueden contribuir a una reacción química que podría provocar el incendio de una carga de ropa.
- Use suavizantes o productos para eliminar la carga estática como se lo recomiende el fabricante.
- Esta lavadora no está diseñada para el uso marítimo o para instalaciones móviles, como en casas rodantes, aeronaves, etc.
- Cortar el grifo de agua y desconectar la lavadora si la máquina se va a dejar de usar por un período prolongado de tiempo, como durante las vacaciones.
- El material de embalaje puede ser peligroso para los niños. Existe riesgo de asfixia. Mantenga todos los embalajes fuera del alcance de los niños.
- Revise siempre el interior la lavadora en busca de objetos extraños antes de la carga de lavandería. Mantenga la puerta cerrada cuando no esté en uso.
- No toque la lavadora mientras las piezas se esten moviendo.

### INSTRUCCIONES PARA LA TOMA A TIERRA

Este electrodoméstico debe tener una toma a tierra adecuada. En caso de un mal funcionamiento o avería, disponer de toma a tierra reducirá el riesgo de descargas eléctricas proporcionando una trayectoria de menor resistencia para la corriente eléctrica. Este electrodoméstico debe ir equipado con un cable que tenga un conductor y un enchufe de toma a tierra del equipo. El enchufe debe ir conectado a una toma de corriente apropiada debidamente instalada y con una toma a tierra que cumpla todas las leyes y ordenanzas locales.

**⚠️ ADVERTENCIA:** La conexión inadecuada del conductor de los equipos de tierra puede provocar un riesgo de descarga eléctrica. Compruebe con un electricista o técnico cualificado si duda de si el electrodoméstico dispone de una toma a tierra correcta. No modifique el enchufe proporcionado con el electrodoméstico. Si no cabe el enchufe en la toma de corriente, solicite a un electricista cualificado la instalación de un enchufe apropiado. No seguir estas advertencias puede causar lesiones serias, un incendio, una descarga eléctrica o incluso la muerte.

# INSTRUCCIONES IMPORTANTES DE SEGURIDAD

## LEA TODAS LAS INSTRUCCIONES ANTES DE UTILIZAR

**⚠️ ADVERTENCIA** Por su seguridad, debe seguir la información contenida en este manual para minimizar el riesgo de incendio o explosión, descargas eléctricas, o para evitar daños a la propiedad, lesiones personales o pérdida de la vida.

## INSTRUCCIONES DE SEGURIDAD PARA LA INSTALACIÓN

**⚠️ ADVERTENCIA:** Para reducir el riesgo de incendio, descarga eléctrica o daños a personas al utilizar el electrodoméstico, siga las precauciones básicas, incluidas las siguientes:

- **Consulte las INSTRUCCIONES DE INSTALACIÓN para los procedimientos detallados de toma a tierra.** Las instrucciones de instalación se embalan en la lavadora para referencia del instalador. Si la lavadora se mueve a una nueva ubicación, ha de ser revisada y reinstalada por un técnico cualificado. No seguir esta advertencia puede causar lesiones serias, un incendio, una descarga eléctrica o incluso la muerte.
- **Bajo ninguna circunstancia deberá cortar o eliminar la tercera punta (de toma a tierra) del cable de alimentación.** No seguir esta advertencia puede causar lesiones serias, un incendio, una descarga eléctrica o incluso la muerte.
- **Por su seguridad personal, este electrodoméstico ha de tener toma a tierra.** No seguir esta advertencia puede causar lesiones serias, un incendio, una descarga eléctrica o incluso la muerte.
- **El cable de alimentación de este electrodoméstico está equipado con 3 patas (tomas de tierra) de enchufe que se acopla con el estándar de 3 patas (tomas de tierra) de la pared para reducir al mínimo la posibilidad de riesgo de descarga eléctrica de este electrodoméstico.**
- **Esta lavadora debe estar conectada a una toma de tierra de 120V AC, 60Hz.** No seguir esta advertencia puede causar lesiones serias, un incendio, una descarga eléctrica o incluso la muerte.
- **Solicite que un electricista cualificado compruebe la toma de la pared y el circuito para asegurarse de que la toma a tierra está correctamente realizada.** No seguir esta advertencia puede causar lesiones serias, un incendio, una descarga eléctrica o incluso la muerte.
- **Será su responsabilidad y obligación personal sustituir una toma de pared de dos puntas por una toma de pared de tres puntas con una toma a tierra adecuada.** No seguir esta advertencia puede causar lesiones serias, un incendio, una descarga eléctrica o incluso la muerte.
- **No instale la lavadora sobre una alfombra. Instale la lavadora sobre un piso sólido.** El incumplimiento de esta advertencia puede causar daños graves provocados por pérdidas.
- **No quite la punta de toma a tierra. No utilice un adaptador o un cable de extensión. Enchufe en una toma de 3 puntas con toma a tierra.** No seguir esta advertencia puede causar lesiones serias, un incendio, una descarga eléctrica o incluso la muerte.
- **La lavadora siempre debería estar conectada a una toma eléctrica individual con una tensión nominal coincidente con la de su placa.** Una instalación así proporciona el mejor rendimiento y también evita la sobrecarga de los circuitos de cables domésticos, lo que podría provocar riesgo de incendio debido a unos cables recalentados.
- **Nunca tire del cable de alimentación para desenchufar la lavadora.** Sujete siempre firmemente el enchufe y sáquelo de la toma sin moverlo de lado a lado. No seguir esta advertencia puede causar lesiones serias, un incendio, una descarga eléctrica o incluso la muerte.
- **Repare o cambie de inmediato todos los cables del servicio eléctrico que se hayan pelado o dañado. No utilice cables que muestren grietas o daños por abrasión por su extensión o en cualquier extremo.** No seguir esta advertencia puede causar lesiones serias, un incendio, una descarga eléctrica o incluso la muerte.
- **Al instalar o mover la lavadora, tenga cuidado de no pisar, machacar o dañar el cable eléctrico.** No seguir esta advertencia puede causar lesiones serias, un incendio, una descarga eléctrica o incluso la muerte.
- **La lavadora debe estar instalada y conectada a tierra por un técnico cualificado de acuerdo con las leyes locales para evitar el peligro de choque y asegurar la estabilidad durante la operación.**
- **La lavadora es pesada. Pueden ser necesarias dos o más personas para instalar y mover el electrodoméstico.** No hacerlo puede ocasionar lesiones de espalda o de otro tipo.
- **Conservar e instalar la lavadora donde no esté expuesta a temperaturas bajo cero o a condiciones climáticas al aire libre.** El incumplimiento de esta advertencia puede causar daños graves de fugas.
- **No instale la lavadora en espacios húmedos para reducir el riesgo de descarga eléctrica.** No seguir esta advertencia puede causar lesiones serias, un incendio, una descarga eléctrica o la muerte.
- **Para reducir el riesgo de lesiones personales, cumpla con todos los procedimientos de seguridad recomendados por la industria, incluyendo el uso de guantes con mangas largas y gafas de seguridad.** En caso de no cumplir con todas las advertencias de seguridad de este manual se podrán producir daños sobre la propiedad, lesiones personales o la muerte.

# INSTRUCCIONES IMPORTANTES DE SEGURIDAD

## LEA TODAS LAS INSTRUCCIONES ANTES DE UTILIZAR

**⚠️ ADVERTENCIA** Por su seguridad, debe seguir la información contenida en este manual para minimizar el riesgo de incendio o explosión, descargas eléctricas, o para evitar daños a la propiedad, lesiones personales o pérdida de la vida.

## INSTRUCCIONES DE SEGURIDAD PARA USO, CUIDADO, LIMPIEZA Y ELIMINACIÓN

**⚠️ ADVERTENCIA :** Para reducir el riesgo de incendio, descarga eléctrica o daños a personas al utilizar el electrodoméstico, siga las precauciones básicas, incluidas las siguientes:

- **Desconecte la lavadora antes de la limpieza para evitar el riesgo de descarga eléctrica.**
- **Nunca use productos químicos abrasivos, limpiadores abrasivos o disolventes para limpiar la lavadora.** Dañarán el acabado.
- **No poner trapos ni ropa empapados en aceite o grasa en la parte superior de la lavadora.** Estas sustancias emiten vapores que pueden encender los materiales.
- **No lave las prendas que se manchen con aceite vegetal o de cocina.** Estos artículos pueden contener un poco de aceite después del lavado. Debido al aceite restante, el tejido se puede humear o prenderse fuego por sí mismo.
- **Desconecte este electrodoméstico de la fuente de alimentación antes de efectuar cualquier mantenimiento. Girando los controladores a la posición OFF no desconecta el electrodoméstico de la fuente de alimentación.** No seguir esta advertencia puede causar lesiones serias, un incendio, una descarga eléctrica o incluso la muerte.
- **No combine productos de lavandería en una carga al menos que se especifique en la etiqueta.**
- **No mezcle cloro con amoníaco o ácidos como el vinagre. Siga las instrucciones del embalaje cuando utilice los productos de lavandería.** El uso incorrecto puede producir gases tóxicos, lo que resulta en lesiones graves o la muerte.
- **No toque la lavadora mientras las piezas se estén moviendo. Antes de cargar, descargar o agregar prendas, pulse el botón de INICIO/PAUSA y espere hasta que el tambor se detenga totalmente antes de colocar las manos dentro.** No seguir esta advertencia puede causar lesiones serias, un incendio, una descarga eléctrica o incluso la muerte.
- **No permita que los niños jueguen cerca de la lavadora. Es necesario vigilar de cerca a los niños cuando la lavadora se utilice cerca de ellos. Cuando los niños crezcan, enséñeles lo propio, el uso seguro de todos los electrodomésticos.** El incumplimiento de estas advertencias podría resultar en graves lesiones personales graves o la muerte.
- **Destruya la caja de cartón, bolsa de plástico y otros materiales de embalaje después de desembalar la lavadora. Los niños lo pueden utilizar para jugar. Embalajes de cartón cubiertos con alfombras, colchas, sábanas de plástico o pueden convertirse en cámaras herméticas.** El incumplimiento de estas advertencias podría resultar en lesiones personales graves o la muerte.
- **Mantenga los productos de lavandería fuera del alcance de los niños. Para evitar lesiones personales, observe todas las advertencias en las etiquetas de los productos.** El incumplimiento de estas advertencias podría resultar en graves lesiones personales.
- **Quite la puerta del compartimento de la lavadora para evitar el peligro de que los niños o pequeños animales queden atrapados dentro antes de que su lavadora sea quitada de servicio o desechada.** El no hacerlo puede ocasionar lesiones personales graves o la muerte.

**GUARDE ESTAS INSTRUCCIONES**

# PIEZAS Y CARACTERÍSTICAS

## CARACTERÍSTICAS ESPECIALES

### **A** SMARTRINSE™(ENJUAGUE INTELIGENTE) CON SPRAY DE CHORRO

Esta lavadora está diseñada para ahorrar agua durante el lavado mediante el uso del SMART RINSE™ con spray de chorro en los ciclos de lavado ALGODÓN/NORMAL y MUY SUCIO. NOTA: Seleccione la opción SUAVIZANTE o ENJUAGUE EXTRA, si utiliza suavizante en los ciclos ALGODÓN/NORMAL y MUY SUCIO.

### **B** MOTOR DE ACCIONAMIENTO DIRECTO

Este tipo de motor prescinde de la correa y las poleas de la mayoría de las lavadoras para ofrecer mayor rendimiento y fiabilidad a la vez que aumenta la eficiencia energética.

### **C** INTERRUPTOR DE BLOQUEO DE PUERTA

La puerta de la lavadora se bloquea mientras está en funcionamiento. La puerta se puede desbloquear al pulsar el botón de Inicio/Pausa para detener la lavadora.

### **D** PUERTA SLAMPROOF™

La PUERTA SLAMPROOF™ es un mecanismo de seguridad que permite que la cubierta se cierre con suavidad. El cierre en sí sujeta el peso de la cubierta evitando que ésta se caiga y pueda golpear al usuario.

### **E** WAVEFORCE™

Un tambor girando a gran velocidad utiliza fuerza centrífuga y un pulverizador en ángulo para pulverizar agua sobre la tela causando menos fricción para un lavado más suave y profundo.

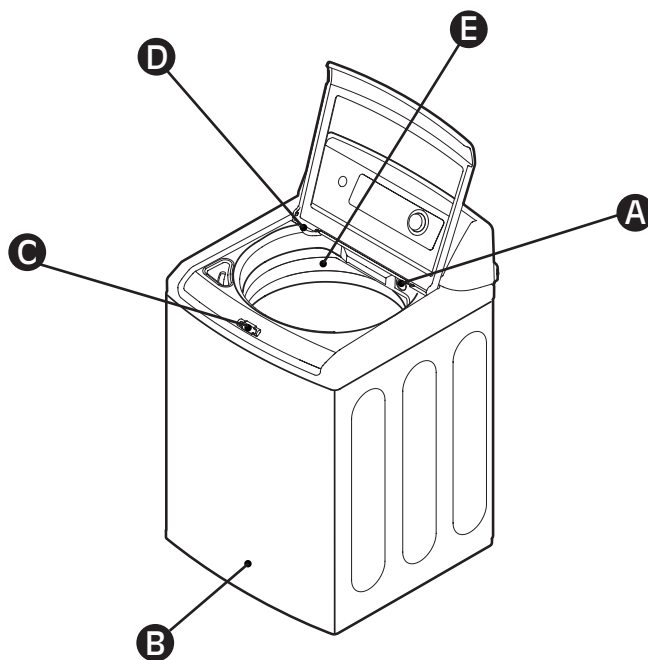



# PIEZAS Y CARACTERÍSTICAS

## PIEZAS Y COMPONENTES CLAVE

Además de las características y componentes específicos citados en el apartado Características especiales, hay otros componentes que también se mencionan en este manual.

### **A** TAMBOR DE ACERO INOXIDABLE DE MÁXIMA CAPACIDAD

El tambor de acero inoxidable de máxima capacidad ofrece una durabilidad óptima.

### **B** CUBIERTA DE VIDRIO TEMPLADO

La cubierta de vidrio templado es resistente y facilita que se vea el interior de la lavadora.

### **C** BOTÓN GIRATORIO

Gire este botón para seleccionar el ciclo que desee. Una vez seleccionado el ciclo, se mostrarán en la pantalla los preajustes estándar. Dichos ajustes se pueden modificar mediante los botones de configuración de ciclo. Podrá hacerlo en cualquier momento antes de iniciar el lavado.

### **D** PIES DE NIVELACIÓN AUTOMÁTICOS

Este pie de nivelación (en la parte trasera) se puede ajustar a fin de mejorar la estabilidad de la lavadora en las superficies irregulares.

### **E** PANEL DE CONTROL POSTERIOR CON PANTALLA LED

La pantalla LED de fácil lectura muestra las opciones de ciclo, la configuración y el tiempo estimado restante durante el funcionamiento.

### **F** CAJÓN DISPENSADOR DE DETERGENTE

Hay dos compartimentos, uno para el detergente (en polvo o líquido) del lavado principal y otro para el suavizante.

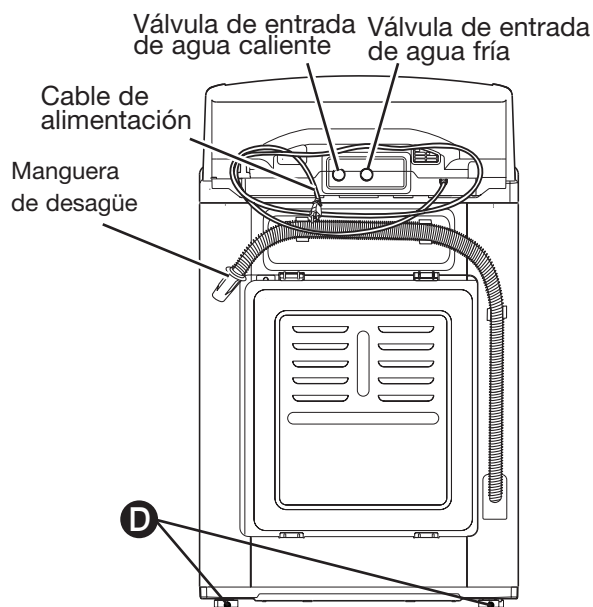
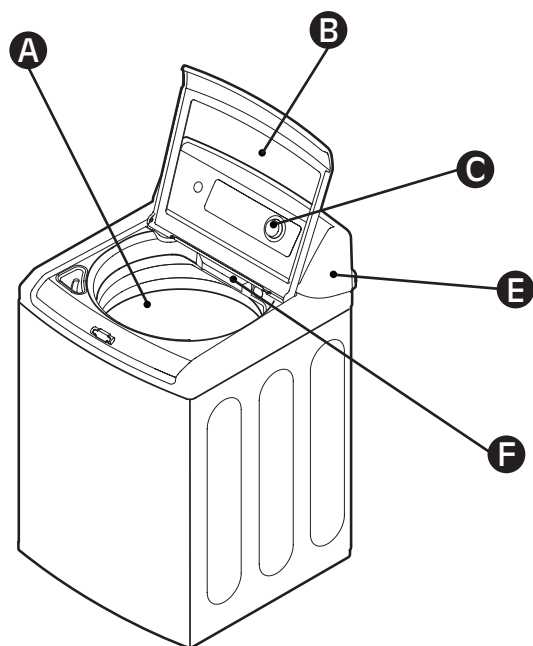

### Accesorios incluidos

- Mangueras de agua fría y caliente Con 2 juntas por manguera en cada extremo

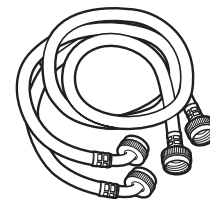

- Correa de sujeción (para asegurar la manguera de drenaje)



# INSTRUCCIONES DE INSTALACIÓN

## ELEGIR EL LUGAR ADECUADO

### ⚠️ ADVERTENCIA

- **Recuerde que la lavadora es pesada. Se precisan dos o más personas para moverla y retirar su embalaje.** No seguir esta advertencia puede ser motivo de daños.
- **Guarde e instale la lavadora en una zona no expuesta a temperaturas por debajo de cero o sometida a las inclemencias del tiempo.** No seguir esta advertencia puede ocasionar daños físicos serios, incendio, descarga eléctrica o muerte.
- **Fije la lavadora correctamente a tierra conforme a los códigos y normativas aplicables.** No seguir esta advertencia puede ocasionar daños físicos serios, incendio, descarga eléctrica o muerte.
- **Para reducir el riesgo de descarga eléctrica, no instale la lavadora en entornos con humedad.** No seguir esta advertencia puede ocasionar daños físicos serios, incendio, descarga eléctrica o muerte.
- La apertura de la base no debe obstruirse cuando la lavadora se instale en un suelo con alfombras o moqueta.
- Mantenga el área alrededor y bajo el dispositivo libre de materiales combustibles, como pelusa, papel, trapos, productos químicos, etc.
- **No retire las púas de conexión a tierra. No utilice ningún adaptador o cable alargador. Enchufe a una toma de 3 púas de puesta a tierra.** No seguir esta advertencia puede ocasionar daños físicos serios, incendio, descarga eléctrica o muerte.

### TOMA DE CORRIENTE

- La toma de corriente debe estar a 1,5 m (60 pulg.) de cada lado de la lavadora.
- El electrodoméstico y la toma de corriente deben posicionarse de manera que se acceda fácilmente al enchufe.
- No sobrecargue la toma con más de un electrodoméstico.
- La toma debe conectarse a tierra conforme a los códigos de cableado y las normativas aplicables.
- Se recomienda utilizar un fusible de retardo o un disyuntor.

**NOTA:** Es responsabilidad y obligación personal del propietario del producto disponer de una toma de corriente adecuada instalada por un electricista cualificado.

## ASENTAMIENTO EN EL SUELO

- A fin de minimizar el ruido y la vibración, la lavadora DEBE instalarse en un suelo asentado sobre una base sólida.
- La inclinación máxima permitida es de 1 grado.
- No se recomiendan los suelos de moqueta o alfombras ni los de baldosas no rígidas.
- Nunca instale la lavadora en una plataforma o estructura con una base de apoyo debilitada.

**NOTA:** La lavadora debe instalarse sobre una superficie firme y estable para minimizar la vibración y el ruido durante el ciclo de centrifugado. Los suelos de cemento son idóneos, aunque la madera también es adecuada, siempre que cumpla con los estándares FHA.

La lavadora no debe instalarse sobre alfombras o en exteriores.

## ESPACIOS DE INSTALACIÓN

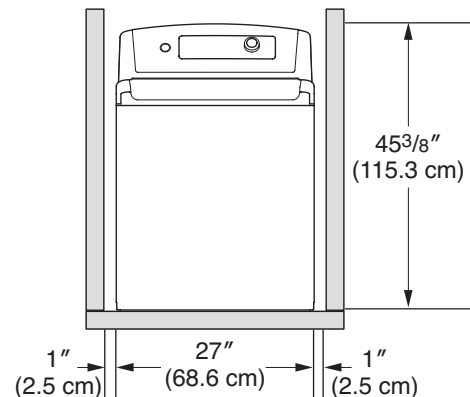

Para asegurar que hay suficiente espacio para las líneas de agua, deje una separación mínima de al menos 2,5 cm (1 pulg.) a ambos lados y 10 cm (4 pulg.) detrás de la unidad. Asegúrese de dejar espacio suficiente en relación a la pared, puerta y suelo, según pueda requerirse.

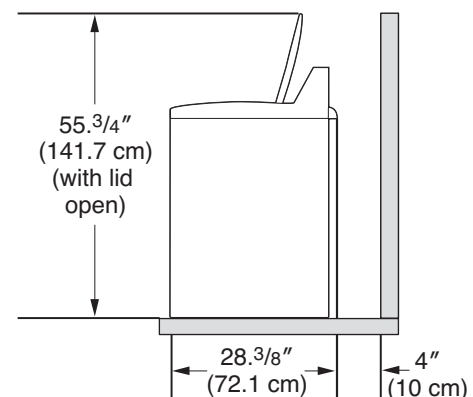

El espacio vertical mínimo desde el suelo a las estanterías o armarios superiores, al techo, etc. es de 142 cm (56 pulg.).

# INSTRUCCIONES DE INSTALACIÓN

## DESEMBALAJE DE LA LAVADORA

- 1 Cuando reciba la lavadora en su casa, retire la base de cartón y poliestireno utilizada para el envío del electrodoméstico.

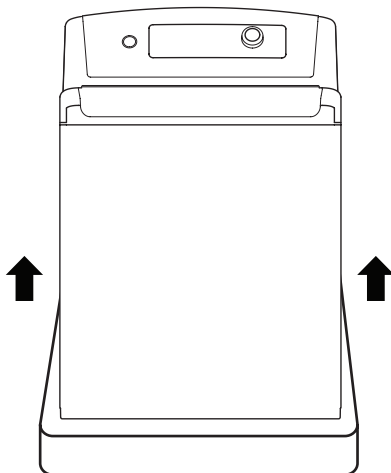

Al retirar la lavadora de la caja de cartón, asegúrese de retirar el Soporte de base del medio de la base de cartón.

Si debe asentar la lavadora hacia abajo para quitar los materiales de embalaje de la base, siempre proteja el lado de la lavadora y deposítela con cuidado sobre su lado. NO asiente la lavadora sobre su parte frontal o posterior.

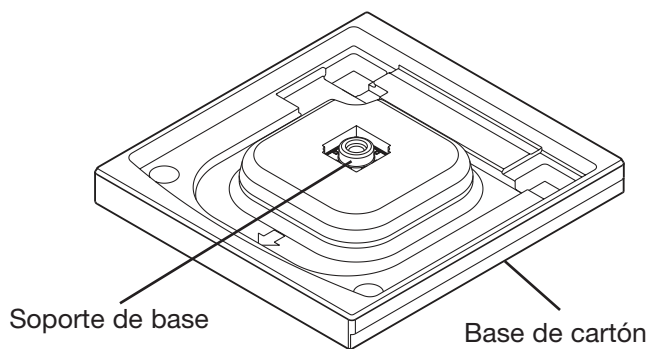

- 2 Retire la parte del embalaje que incluye el Manual del propietario, las piezas, las mangueras de agua y las muestras de productos para el lavado.

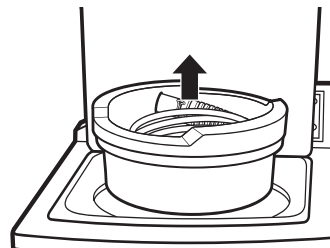

- 3 Afloje el cable de alimentación de la parte trasera de la lavadora.

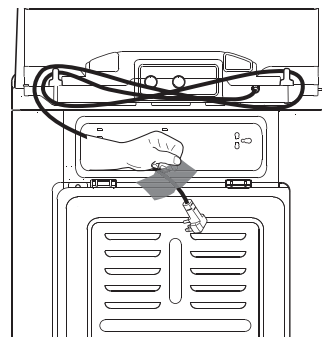

### HERRAMIENTAS A UTILIZAR

- Alicates regulables

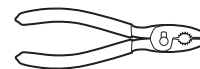

- Nivel de carpintero



# INSTRUCCIONES DE INSTALACIÓN

## CONEXIÓN DE LAS LÍNEAS DE AGUA

- **IMPORTANTE** : Cuando instale la lavadora utilice mangueras nuevas. NO reutilice ninguna ya usada.
  - **IMPORTANTE** : Utilice SÓLO las mangueras de entrada facilitadas por LG con este producto. El uso de otro tipo de mangueras no garantiza un ajuste o funcionamiento correcto. En ese caso, podrían no ajustar debidamente y esto podría conllevar fugas. Cualquier daño posterior en el producto o en la propiedad no estará cubierto por los términos de la garantía de LG.
  - La presión del suministro de agua debe estar comprendida entre 14,5 psi y 116 psi (100 a 800 kPa). Si la presión del suministro de agua es superior a 116 psi, debe instalarse una válvula de reducción de presión.
  - Revise periódicamente las mangueras en busca de grietas o fugas, y desgaste, y cámbielas tras 5 años.
  - Asegúrese de que las líneas de agua no están en tensión, pinzadas, aplastadas o deformadas.
  - La lavadora nunca debería instalarse o guardarse en un lugar expuesto a bajas temperaturas. Pueden provocarse daños en las líneas de agua y en los mecanismos internos de la lavadora. Si la lavadora ha estado expuesta a bajas temperaturas antes de su instalación, déjela a temperatura ambiente durante varias horas antes de utilizarla.
- 1** Inspeccione el accesorio roscado de cada manguera y verifique que haya un sello de goma en ambos extremos.

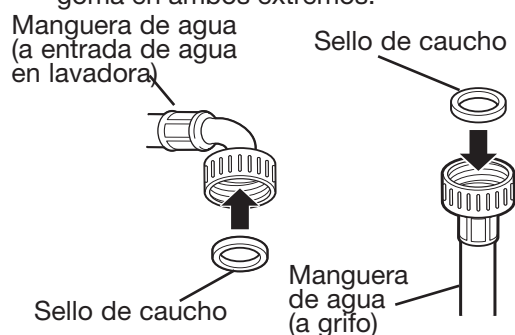

- 2** Conecte las mangueras de agua a la stomas de la casa. Conecte las mangueras de agua a las válvulas de agua CALIENTE y FRÍA de su casa. Apriete con la mano y después dé una vuelta 1/4 más con ayuda de los alicates.

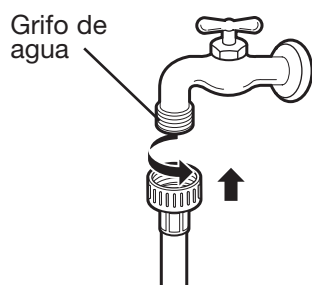

**NOTA:** Para evitar que se acumule el detergente y pueda atascar el filtro de la válvula de entrada, enjuague bien con agua ambas caras y la manguera para retirar las partículas o impurezas en un recipiente.

- 3** Acople de las mangueras de agua a la lavadora. Enrosque la manguera de agua caliente a la conexión de agua caliente de la lavadora (rojo) y la manguera de agua fría a la conexión de agua fría (azul). Apriete con la mano y después dé una vuelta 1/8 adicional con ayuda de los alicates.

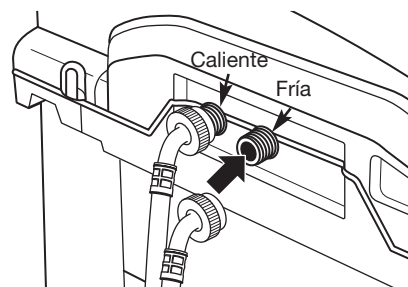

**NOTA:** No apriete en exceso los conectores de la manguera. Acople la línea de agua caliente a la entrada de agua caliente de color rojo en la parte trasera de la lavadora. Acople la línea de agua fría a la entrada de agua fría de color azul en la parte trasera de la lavadora. Apriete las conexiones con firmeza.

**NOTA:** Apriete las conexiones con firmeza. Abra los grifos de agua en su totalidad para comprobar que no haya ninguna fuga.

## CONEXIÓN DE LA MANGUERA DE DESAGÜE

- La manguera de desagüe debe colocarse siempre correctamente. La colocación incorrecta de la manguera de desagüe puede conllevar a daños en el suelo y en la propiedad.
- No coloque el extremo de la manguera de desagüe a más de 243,8 cm (96 pulg.) por encima de la base de la lavadora.
- El drenaje del agua debe instalarse conforme a los códigos y normativas locales aplicables.
- Asegúrese de que las líneas de agua no están en tensión, pinzadas, aplastadas o deformadas.

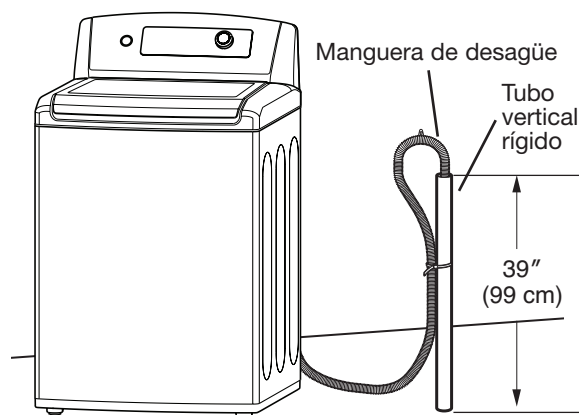

# INSTRUCCIONES DE INSTALACIÓN

## CONEXIÓN DE LA MANGUERA DE DESAGÜE (cont.)

Introduzca con firmeza el otro extremo de la manguera de desagüe en la entrada de desagüe de su casa. Asegúrese de que el extremo de goma menos rígido quede completamente insertado en la entrada de desagüe.

- Si las válvulas de agua y drenaje están insertadas en la pared, fije la manguera de desagüe a una de las mangueras de agua; para ello, utilice un sujetacables (el lado acanalado en la parte interior).
- Si su drenaje es un tubo vertical rígido, fije el tubo de drenaje a dicho tubo vertical; para ello, utilice el sujetacables facilitado.

### NOTA:

- La altura total del extremo de la manguera debe ser de aproximadamente (0,9 a 1,2 m) (35 a 47 pulg.) en relación al suelo.
- La manguera de desagüe no debe insertarse más de 8-12 pulgadas en el tubo vertical.

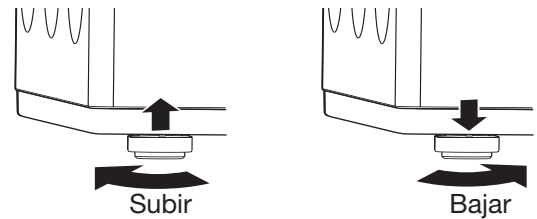
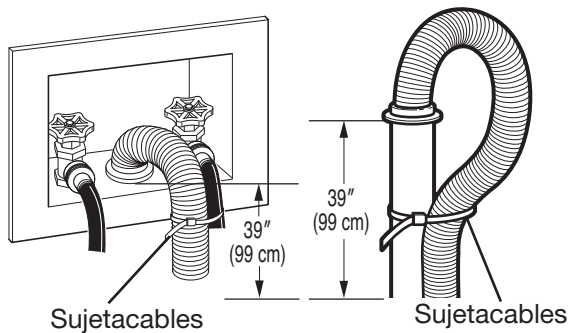

- 2 Ajuste el 2 frontales patas niveladoras. Gire hacia la derecha para subir la lavadora o hacia la izquierda para bajarla.

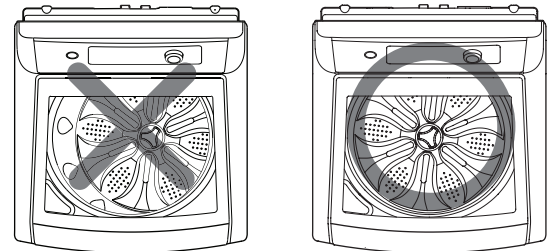

- 3 Para asegurarse de que la lavadora está nivelada correctamente, abra la cubierta y mire desde arriba para ver si es lo mismo que se muestra desde al arriba. Si tiene un nivel, compruebe la nivelación exacta de la lavadora.
  - Para comprobar si está nivelada de un lado a otro, cerrar la tapa y coloque un nivel en la parte trasera de la tapa.
  - Para comprobar si está nivelada de la parte delantera a la trasera, coloque un nivel a un lado de la lavadora en el borde donde el lado de la estructura coincide con la cubierta superior.

## NIVELADO DE LA LAVADORA

La lavadora centrifuga a velocidades muy elevadas, de hasta 1100 rpm.

**NOTA:** Ajuste el pie de nivelación sólo si es preciso para nivelar la lavadora.

La lavadora puede vibrar si extiende el pie de nivelación más de lo necesario.

- Los cuatro pies de nivelación deben apoyarse con firmeza en el suelo.

Balancee la lavadora con cuidado apoyándose en un lado y otro, para comprobar si está debidamente equilibrada.

**NOTA:** Antes de instalar la lavadora, asegúrese de que el suelo está limpio, seco y sin polvo, suciedad, agua o restos de aceite para evitar que el pie de apoyo de la lavadora se deslice fácilmente. Si el pie de nivelación se mueve o desliza por el suelo contribuirá a que haya más vibración y ruido debido a la falta de contacto con el suelo.

- 1 Coloque la lavadora en su posición final, teniendo cuidado de no pinzar, forzar o aplastar las líneas de agua y desagüe. Coloque un nivel en la parte superior de la lavadora.

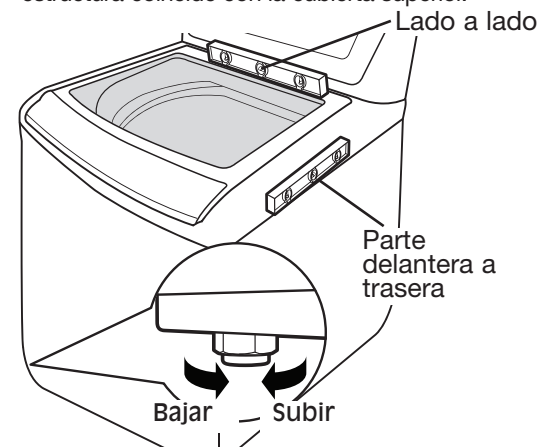

Si la lavadora no está nivelada, ajuste los pies de apoyo frontales. Gire hacia la derecha para subir o hacia la izquierda para bajar.

## CONECTAR AL TOMACORRIENTE

La lavadora debe conectarse a una toma de 120V AC, 60Hz y 3 púas de puesta a tierra. Conecte la lavadora.

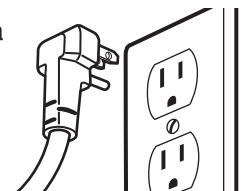

## CARACTERÍSTICAS DEL PANEL DE CONTROL

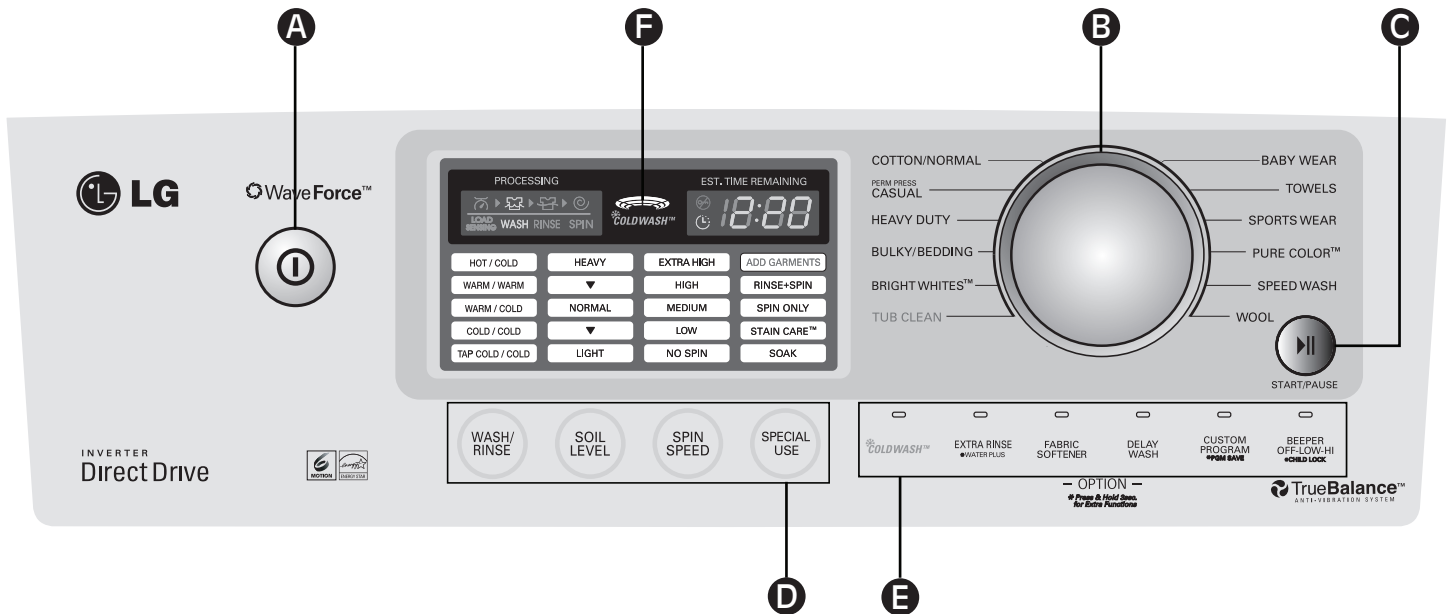

### A BOTÓN DE ENCENDIDO/APAGADO

Pulse para encender la lavadora. Pulse de nuevo para apagarla.

**NOTA:** Si la arandela permanece inactiva durante 4 minutos tras apagar la lavadora, el agua del tambor se drenará.

**NOTA:** Sonará una alarma 1 minuto antes del vaciado de agua y aparecerá "dr" en la pantalla. Puede reiniciar la lavadora en este momento. Sin embargo, una vez que la lavadora haya iniciado el vaciado de agua, todas las funciones se suspenderán y se mostrará "dr" hasta que el vaciado de agua haya terminado.

### B BOTÓN DE SELECCIÓN DE CICLO

Gire este botón para seleccionar el ciclo que desee. Una vez seleccionado el ciclo, se mostrarán en la pantalla los preajustes estándar. Dichos ajustes se pueden modificar mediante los botones de configuración de ciclo antes de iniciar el lavado.

### C BOTÓN DE INICIO/PAUSA

Pulse este botón para el INICIO del ciclo seleccionado. Si la lavadora está en funcionamiento, utilice este botón para la PAUSA del ciclo sin perder los ajustes establecidos.

**NOTA:** Si no pulsa el botón de INICIO/PAUSA en 4 minutos como máximo después de seleccionar el ciclo, la lavadora se apagará automáticamente.

**NOTA:** Si la lavadora permanece inactiva durante 8 minutos después de la pausa del ciclo, el tambor se vaciará de agua.

### D BOTONES DE MODIFICACIÓN DE CICLO

Utilice estos botones para seleccionar las opciones que desea aplicar al ciclo seleccionado. Pulse el botón para ese ajuste hasta que el indicador luminoso del valor deseado se ilumine.

### E BOTONES DE OPCIONES

Estos botones le permiten seleccionar opciones de ciclo adicionales que se iluminarán cuando los seleccione. Ciertos botones también le permiten activar funciones específicas al pulsar durante 3 segundos el botón.

Para información detallada sobre opciones individuales, consulte las páginas siguientes.

### F PANTALLA LED

La pantalla muestra la configuración, el tiempo estimado restante, las opciones y los mensajes de estado de su lavadora. La pantalla permanecerá encendida durante el ciclo.

# FUNCIONAMIENTO

## FUNCIONAMIENTO DE LA LAVADORA

**⚠ADVERTENCIA:** Para reducir el riesgo de incendio, descarga eléctrica o daños a personas al utilizar el electrodoméstico, siga las precauciones básicas, incluidas las siguientes:

Después de introducir la ropa en la lavadora y tras añadir los productos de lavado (detergente, blanqueador y/o suavizante):

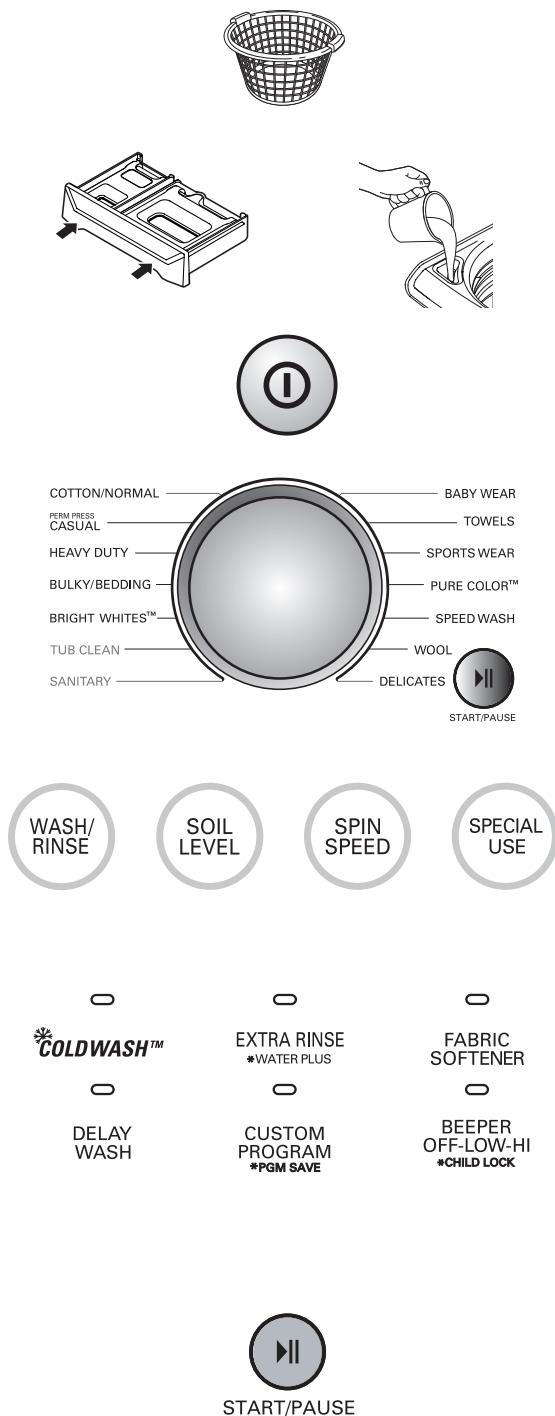

- 1** ELIJA LA ROPA A LAVAR Y LA CARGA.  
Consulte la página 16.
- 2** AÑADA DETERGENTE.  
Consulte las páginas 17-18.
- 3** ENCIENDA LA LAVADORA.  
Pulse el botón de ENCENDIDO/APAGADO para encender la lavadora. Se iluminarán las luces alrededor del botón de selección de ciclo.
- 4** SELECCIONE UN CICLO.  
Gire el botón de selección de ciclo al ciclo deseado. La pantalla mostrará la temperatura de LAVADO/ENJUAGUE predeterminada, el NIVEL DE SUCIEDAD, la VELOCIDAD DE CENTRIFUGADO para ese ciclo.
- 5** SELECCIONE UN BOTÓN DE MODIFICACIÓN DE CICLO.  
Si quiere cambiar el modificador de ese ciclo, pulse el/ los botone/s de configuración de ciclo correspondiente/s hasta que se ilumine el indicador del valor deseado.  
**NOTA:** Para proteger sus prendas, no todas las temperaturas de lavado/enjuague, la velocidad de centrifugado, el nivel de suciedad o las opciones están disponibles en cada ciclo.
- 6** SELECCIONE LOS BOTONES DE OPCIONES.  
Seleccione cualquier opción de ciclo adicional, como SUAVIZANTE o RETRASAR LAVADO pulsándola.  
**NOTA:** Para proteger sus prendas, no todas las temperaturas de lavado/aclarado, la velocidad de centrifugado, el nivel de suciedad o las opciones están disponibles en cada ciclo.
- 7** INICIE EL CICLO.  
Pulse el botón de INICIO/PAUSA para iniciar el ciclo. Se cerrará la puerta, la pantalla cambiará y la lavadora iniciará el cálculo del tiempo estimado restante. Una vez calculado el tiempo total estimado para el ciclo, la lavadora se pondrá en funcionamiento. Para pausar el ciclo en cualquier momento, pulse PAUSA. Para reanudar el ciclo desde donde se ha detenido, pulse de nuevo INICIO/PAUSA.

**NOTA:** Cuando finalice el proceso, se escuchará la alarma (si está activada) a la vez que se desbloquea la puerta. Para evitar las arrugas, saque la ropa de la lavadora lo antes posible una vez finalizado el ciclo.  
**NOTA:** La fuerza de las olas está disponible con más de 8 kilos de carga de ALGODÓN / NORMAL ciclos de PESADOS.

# FUNCIONAMIENTO

## GUÍA DE CICLOS

La siguiente guía de ciclos muestra las opciones y los tipos de prendas que se recomiendan para cada ciclo.  =Ajuste predeterminado

Ciclo	Tipo de prenda	Lavado/Enjuague	Nivel de suciedad	Velocidad de centrifugado	Stain Care™	Lavado en Frío™	Aclarado adicional	Suavizante	RETASAR LAVADO
Tub Clean (Limpieza de cuba)	Consulte la página 24.			Alto					<input checked="" type="checkbox"/>
Bright Whites™	Prendas blancas	Caliente/Frío	Alto	Medio			<input checked="" type="checkbox"/>	<input checked="" type="checkbox"/>	<input checked="" type="checkbox"/>
		Frío Ficha/Frío Frío/Frío Templado/Frío Templado/Templado	Bajo Normal	Alto Muy alto Sin centrifugado Bajo					
Bulky/Bedding (Voluminoso/ Ropa de cama)	Prendas grandes como mantas o edredones	Templado/Frío	Normal	Medio			<input checked="" type="checkbox"/>	<input checked="" type="checkbox"/>	<input checked="" type="checkbox"/>
		Templado/Templado Caliente/Frío Frío Ficha/Frío Frío/Frío	Alto Bajo	Alto Muy alto Sin centrifugado Bajo					
* Utilice el ciclo Bulky/Bedding (Voluminoso / ropa de cama) para artículos como almohadas, edredones y otros artículos que tengan problemas para absorber el agua. LAVE SOLAMENTE CARGAS PEQUEÑAS para asegurarse de que queda sitio para que la carga se mueva durante el lavado. Agrupe los artículos similares, no mezcle artículos voluminosos con pequeñas prendas. No seguir estas instrucciones puede causar daños en las prendas o a la lavadora.									
Heavy Duty (Muy sucio)	Prendas de algodón muy sucias	Templado/Frío	Alto	Alto			<input checked="" type="checkbox"/>	<input checked="" type="checkbox"/>	<input checked="" type="checkbox"/>
		Templado/Templado Caliente/Frío Frío Ficha/Frío Frío/Frío	Bajo Normal	Muy alto Sin centrifugado Bajo Medio	<input checked="" type="checkbox"/>	<input checked="" type="checkbox"/>	<input checked="" type="checkbox"/>	<input checked="" type="checkbox"/>	<input checked="" type="checkbox"/>
Perm Press Casual (Planchado permanente Informal)	Camisas de etiqueta/ pantalones, ropa antiarrugas, ropa de poliéster/algodón, manteles	Templado/Frío	Normal	Bajo			<input checked="" type="checkbox"/>	<input checked="" type="checkbox"/>	<input checked="" type="checkbox"/>
		Templado/Templado Frío Ficha/Frío Frío/Frío	Alto Bajo	Medio Alto Sin centrifugado	<input checked="" type="checkbox"/>	<input checked="" type="checkbox"/>	<input checked="" type="checkbox"/>	<input checked="" type="checkbox"/>	<input checked="" type="checkbox"/>
Cotton/Normal (Algodón/Normal)	Algodón, lino, toallas, camisas, vaqueros, cargas mixtas	Templado/Frío	Normal	Alto			<input checked="" type="checkbox"/>	<input checked="" type="checkbox"/>	<input checked="" type="checkbox"/>
		Caliente/Frío Frío Ficha/Frío Frío/Frío	Alto Bajo	Muy alto Sin centrifugado Medio	<input checked="" type="checkbox"/>	<input checked="" type="checkbox"/>	<input checked="" type="checkbox"/>	<input checked="" type="checkbox"/>	<input checked="" type="checkbox"/>
Baby Wear (Ropa de bebe)	Prendas pequeñas y ligeramente sucias; específico para usuarios de piel sensible.	Templado/Templado	Bajo	Alto			<input checked="" type="checkbox"/>	<input checked="" type="checkbox"/>	<input checked="" type="checkbox"/>
		Caliente/Frío Templado/Frío	Normal Alto	Muy alto Sin centrifugado Bajo Medio	<input checked="" type="checkbox"/>	<input checked="" type="checkbox"/>	<input checked="" type="checkbox"/>	<input checked="" type="checkbox"/>	<input checked="" type="checkbox"/>
Towels (Toallas)	Toallas, camisas, sábanas, vaqueros, cargas mixtas	Templado/Frío	Normal	Alto			<input checked="" type="checkbox"/>	<input checked="" type="checkbox"/>	<input checked="" type="checkbox"/>
		Templado/Templado Caliente/Frío Frío Ficha/Frío Frío/Frío	Alto Bajo	Muy alto Sin centrifugado Bajo Medio	<input checked="" type="checkbox"/>	<input checked="" type="checkbox"/>	<input checked="" type="checkbox"/>	<input checked="" type="checkbox"/>	<input checked="" type="checkbox"/>
Sports Wear (Ropa deportiva)	Ropa de deporte variada	Templado/Frío	Normal	Medio			<input checked="" type="checkbox"/>	<input checked="" type="checkbox"/>	<input checked="" type="checkbox"/>
		Templado/Templado Frío Ficha/Frío Frío/Frío	Alto Bajo	Alto Sin centrifugado Bajo	<input checked="" type="checkbox"/>	<input checked="" type="checkbox"/>	<input checked="" type="checkbox"/>	<input checked="" type="checkbox"/>	<input checked="" type="checkbox"/>
Pure Color™	Ropa de color y ligeramente sucia	Frío/Frío	Normal	Medio			<input checked="" type="checkbox"/>	<input checked="" type="checkbox"/>	<input checked="" type="checkbox"/>
		Templado/Frío Templado/Templado Frío Ficha/Frío	Alto Bajo	Alto Muy alto Sin centrifugado Bajo	<input checked="" type="checkbox"/>	<input checked="" type="checkbox"/>	<input checked="" type="checkbox"/>	<input checked="" type="checkbox"/>	<input checked="" type="checkbox"/>
Speed Wash (Lavado Rápido)	Cargas poco sucias y pequeñas	Templado/Templado	Bajo	Alto			<input checked="" type="checkbox"/>	<input checked="" type="checkbox"/>	<input checked="" type="checkbox"/>
		Frío Ficha/Frío Frío/Frío Templado/Frío	Normal Alto	Muy alto Sin centrifugado Bajo Medio	<input checked="" type="checkbox"/>	<input checked="" type="checkbox"/>	<input checked="" type="checkbox"/>	<input checked="" type="checkbox"/>	<input checked="" type="checkbox"/>
Wool (Lana)	Prenda etiquetada como lana lavable en lavadora (menos de 8 libras)	Templado/Frío	Bajo	Bajo			<input checked="" type="checkbox"/>	<input checked="" type="checkbox"/>	<input checked="" type="checkbox"/>
		Frío Ficha/Frío Frío/Frío	Normal Alto	Medio Sin centrifugado	<input checked="" type="checkbox"/>	<input checked="" type="checkbox"/>	<input checked="" type="checkbox"/>	<input checked="" type="checkbox"/>	<input checked="" type="checkbox"/>

**NOTA:** Para proteger sus prendas, no todas las temperaturas de lavado/enjuague, la velocidad de centrifugado, el nivel de suciedad o las opciones están disponibles en cada ciclo.



# FUNCIONAMIENTO

## CLASIFICACIÓN DE LAS CARGAS DE LAVADO

### ⚠ PRECAUCIÓN:

- **No llevar objetos en la bañera.**  
El incumplimiento de esta advertencia puede resultar en pérdida o daño a los tejidos.
- **Use el ciclo de voluminosos / ropa de cama para flotantes o no absorbentes, como una almohada o una manta.**  
El incumplimiento de esta advertencia puede provocar fugas

### Etiquetas acerca del cuidado de las prendas

En la mayoría de los artículos de ropa se incluyen etiquetas con instrucciones para un cuidado correcto.

**Etiquetas acerca del cuidado de las prendas**

**Ciclo de lavado**

Normal      Resistente a las arrugas      Delicada

lavado a mano      no lave      No escurrir

**Temperatura**

●●●● Caliente      ●●●● Templado      ●●●● Frio

**Blanqueador Simbolos**

▲ Cualquier blanqueador (Cuando sea necesario)      ▲ Sólo no cloro blanqueador (Cuando sea necesario)      ▲ No blanqueador

### Agrupación de prendas similares

Para obtener unos resultados óptimos, clasifique la ropa en cargas que puedan lavarse en el mismo ciclo de lavado. Las prendas que sean diferentes precisarán de un tratamiento distinto. Lave siempre los colores oscuros separados de los claros para evitar que se destiñan. Si es posible, no lave prendas muy sucias con otras que no lo estén tanto. El siguiente cuadro muestra algunas recomendaciones al respecto.

#### Clasificación de la ropa a lavar..

por color:	por suciedad:	por tela:	con/sin pelusa:
Ropa blanca	Alto	Delicada	Desprende pelusa
Ropa clara	Normal	Easy Care	Capta pelusa
Ropa oscura	Bajo	Resistente	

### Carga de la lavadora

Introduzca las prendas holgadas, sin superar la fila superior de los agujeros del tambor de la lavadora. Si introduce demasiada ropa reducirá la eficacia del lavado y posiblemente, aparecerán más arrugas.

Los artículos voluminosos deben colocarse en la parte inferior de la lavadora, a fin de optimizar los resultados.



La lavadora determinará automáticamente el tamaño de la carga. Debido al sistema de lavado de alto rendimiento, el nivel de agua no cubrirá completamente la carga.

Si desea introducir prendas una vez iniciado el lavado, pulse el botón de pausa, levante la cubierta, introduzca las prendas y ciérrela de nuevo. Pulse el botón de inicio. Consulte la página 20.

- **Revise todos los bolsillos para asegurarse de que están vacíos. Cualquier objeto como clips, cerillas, bolígrafos, monedas o llaves puede dañar tanto la lavadora como la ropa.**
- Cierre las cremalleras, enganches y cordones para prevenir que se enganchen o enreden con otras prendas.
- Trate previamente las áreas muy sucias para obtener los mejores resultados.
- Las prendas grandes no deberían ocupar más de la mitad de la carga total.
- No lave ni centrifugue las prendas impermeables.
- No lave prendas que contengan materiales inflamables (ceras, productos de limpieza, etc.)
- La lavadora no iniciará ningún proceso mientras la cubierta esté abierta.
- \* **IMPORTANTE:** Use el ciclo de artículos voluminosos/ropa de cama (Bulky/Bedding) para estos artículos. Estos elementos pueden no ser tan absorbentes como otras prendas de colada y deben colocarse en una carga de lavado independiente para obtener unos óptimos resultados.

## SELECCIÓN DEL DETERGENTE

**IMPORTANTE :** Su lavadora está pensada para utilizarse sólo con detergentes de alta eficacia (denominados "HE"). Este tipo de detergentes está pensado específicamente para las lavadoras de carga en la parte superior y contiene propiedades que reducen la espuma. Cuando compre el detergente, busque siempre el símbolo "HE". Los detergentes "HE" producen menos espuma, se disuelven más fácilmente para mejorar el lavado y aumentar el rendimiento y además, ayudan a mantener el interior de su lavadora limpio. El uso de otro detergente puede generar demasiada espuma y ofrecer un rendimiento menos satisfactorio.

**IMPORTANTE :** No coloque ni deje los productos de la lavadora, tales como detergente, blanqueador o líquido suavizante sobre la lavadora o secadora. Limpie de inmediato cualquier resto que pueda derramarse. Estos productos pueden dañar el acabado y los botones de la lavadora.



Diseñado específicamente para el uso con detergentes de alta eficacia (tipo "HE").

## ACERCA DEL DISPENSADOR

El dispensador automático consta de dos compartimentos destinados para:

- El líquido suavizante.
- El detergente líquido o en polvo.

El detergente líquido o en polvo. Los productos de lavado se pueden añadir al mismo tiempo en los respectivos compartimentos del dispensador. Éstos se distribuirán en el momento adecuado para garantizar mayor eficacia en la limpieza. Después de añadir los productos correspondientes en el dispensador, ciérrelo.

Para añadir detergente, blanqueador o suavizante en el dispensador automático:

- 1 Abra el cajón dispensador.
- 2 Añada los productos de lavado en los compartimentos correspondientes.
- 3 Cierre lentamente el cajón dispensador para evitar que éstos se dispensen antes de tiempo.

**NOTA:** Es normal que quede un poco de agua en los compartimentos del dispensador al finalizar el ciclo.

**NOTA:** No utilice blanqueador en el cajón dispensador.

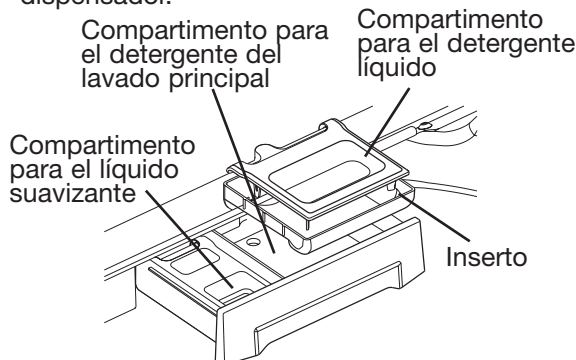

## Retirar el cajón de detergente

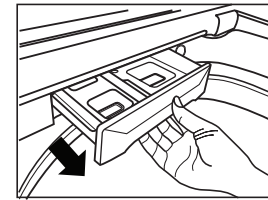

- 1 Tire del cajón de detergente.

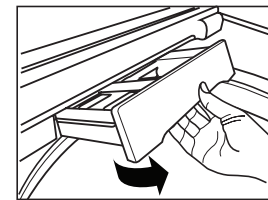

- 2 Inclínelo hacia arriba y retírelo.

## Vuelva a colocar el cajón de detergente

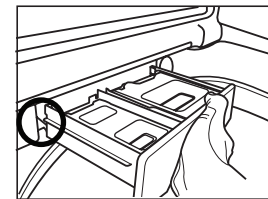

- 1 Coloque el raíl ② (raíl del cajón de detergente) en la parte superior del raíl ①.

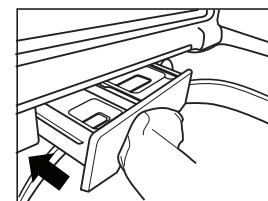

- 2 Empuje el cajón firmemente.

**NOTA:** Tenga cuidado de no pellizcarse los dedos.

# FUNCIONAMIENTO

## CARGA DEL DISPENSADOR

### Uso de la lejía líquida en el dispensador

El dispensador de cloro automáticamente diluye y distribuye cloro líquido en el momento adecuado en el ciclo de lavado.

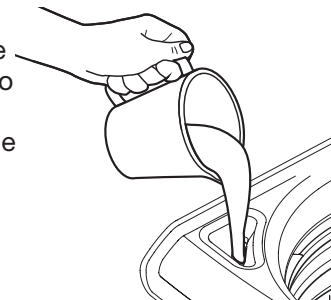

- 1 Compruebe las instrucciones especiales de las etiquetas de cuidado de ropa.
- 2 Mida el cloro líquido con cuidado, siguiendo las instrucciones de la botella
  - Nunca vierta cloro puro líquido directamente sobre la ropa o en la canasta de lavado.
  - No verter cloro en polvo en el dispensador de cloro. No coloque objetos sobre el dispensador de lejía al cargar o descargar la lavadora.
  - Evite llenar demasiado o salpicaduras cuando se agrega cloro para el depósito. La capacidad máxima del dispensador de lejía es una taza por ciclo de lavado. Si lo llena demasiado, la lavadora podría liberar la lejía antes del momento adecuado por ciclo de lavado.
- 3 Antes de iniciar el lavado, vierta la cantidad medida de cloro directamente en el dispensador de cloro. Si usted prefiere usar cloro en polvo, añádalo al cesto de lavado directamente antes de agregar la ropa.

**NOTA:** Enjuague el dispensador de lejía con agua tras el uso y enjuague los residuos utilizando el ciclo Rinse & Spin (Enjuagado y Centrifugado).

**⚠ADVERTENCIA:** No mezclar el blanqueador clorado con amoníaco o ácidos como vinagre u otros productos para eliminar el óxido y otro tipo de suciedades. Mezclar productos químicos como estos puede producir gas que podría causar la muerte. Añada en el dispensador del blanqueador la cantidad de blanqueador clorado líquido y sin diluir recomendado por el fabricante. Durante la parte final del ciclo de lavado, el blanqueador saldrá completamente del dispensador en dos pasos sucesivos aplicándose a la ropa, con un aclarado final del dispensador para evitar que queden restos y afecten a lavados sucesivos. El líquido que queda en el dispensador al final del ciclo es agua, no blanqueador. Para evitar la salida no intencionada de blanqueador, nunca añada más producto del indicado en el nivel máximo del dispensador.

Al añadir blanqueador en el dispensador, tenga cuidado para evitar que se derrame en la ropa e igualmente evite que caiga alrededor del dispensador. Esto podría dañar la ropa que va a lavar.

### Compartimiento principal del lavado con detergente

Este compartimiento tiene detergente para el ciclo de lavado principal, que se añade a la carga en el inicio del ciclo. Utilice siempre detergente HE (alta eficiencia) en su lavadora. Nunca exceda las recomendaciones del fabricante al añadir el detergente. El uso de demasiado detergente puede dar lugar a la acumulación de detergente en la ropa y en la lavadora. Puede ser utilizado cualquier detergente en polvo o líquido.

- Cuando se use detergente líquido, asegúrese de que la taza de detergente líquido y pieza de inserción en su lugar. No exceda la línea de llenado máximo.
- Cuando se utiliza un detergente en polvo, quite la pieza de inserción y retire la taza de detergente líquido del compartimiento. El detergente en polvo no se dispensará con la taza del detergente líquido y la pieza de inserción en su lugar.

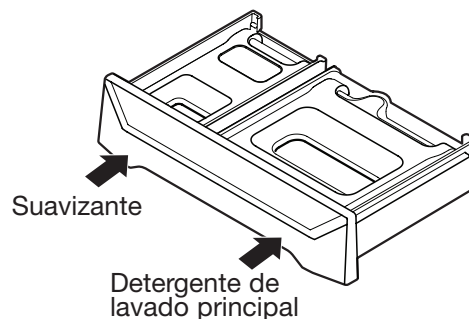

### Compartimiento del detergente

Este compartimiento contiene el suavizante líquido, que se dispensa de forma automática durante el ciclo de enjuague final.

- Siga siempre las recomendaciones del fabricante al añadir suavizante. No exceda la línea de llenado máximo. El uso de suavizante en exceso puede dar lugar a ropa manchada.
- Diluya los suavizantes concentrados con agua tibia. No exceda la línea de llenado máximo.
- Nunca vierta el suavizante directamente sobre la carga o el tambor.

## PANTALLA LED

La pantalla LED muestra la configuración, el tiempo estimado restante, las opciones y los mensajes de estado de su lavadora. Cuando encienda la lavadora, se iluminará la pantalla.

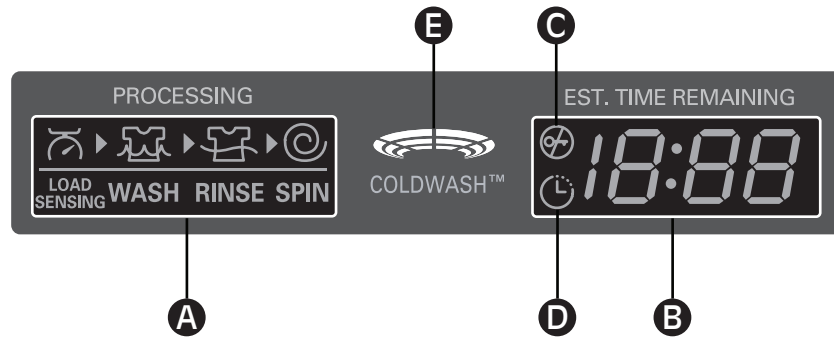

### **A** INDICADOR DE FINALIZACIÓN DE CICLO

Esta parte de la pantalla muestra qué parte del ciclo de lavado está en curso (DETERMINACIÓN DE CARGA, LAVADO, ENJUAGUE o CENTRIFUGADO).

### **B** TIEMPO RESTANTE ESTIMADO

Al pulsar el botón de INICIO/PAUSA, la lavadora detecta automáticamente la carga (peso) del lavado y optimiza el tiempo de lavado según el ciclo y las opciones seleccionadas.

La pantalla indicará entonces el tiempo restante estimado para el ciclo de lavado seleccionado.

### **C** INDICADOR DE BLOQUEO DE PUERTA

Indica que la puerta está bloqueada. La puerta de la lavadora se bloqueará mientras la lavadora esté en funcionamiento. La puerta se puede desbloquear pulsando el botón de INICIO/PAUSA para detener la lavadora.

### **D** INDICADOR DE RETRASO DE LAVADO

Este indicador muestra que la lavadora se ha configurado en RETRASAR LAVADO. La lavadora se iniciará automáticamente una vez transcurrido el tiempo de retraso establecido.

### **E** COLDWASH™

Este indicador enciende la luz en 10 ciclos. En estos ciclos se ahorra energía ya que se utiliza agua fría.

# FUNCIONAMIENTO

## BOTONES DE MODIFICACIÓN DE CICLO

Cada ciclo tiene ajustes predeterminados que se seleccionan automáticamente. También puede personalizar dichos ajustes utilizando los botones de configuración de ciclo. Pulse el botón para ese ajuste hasta que el indicador luminoso del valor deseado se ilumine.

La lavadora ajusta automáticamente el nivel de agua según el tipo y el tamaño de la carga a fin de obtener unos resultados óptimos y máxima eficacia. Puede que parezca que, en algunos ciclos, no hay agua en la lavadora pero esto es normal.

**NOTA:** Para proteger sus prendas, no todas las temperaturas de lavado/enjuague, la velocidad de centrifugado, el nivel de suciedad o las opciones están disponibles en cada ciclo. Se escuchará un sonido y la pantalla LED no se encenderá si no se permite una selección. Consulte la Guía de ciclos en la página 15 para más información.

### WASH/RINSE (LAVADO/ENJUAGUE)

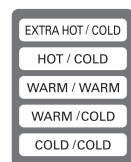

Ajuste para seleccionar la temperatura adecuada del agua según el ciclo de lavado. Comprende la temperatura de lavado y la temperatura de enjuague.

- Seleccione la temperatura adecuada para el agua según el tipo de ropa a lavar. Para unos resultados óptimos, siga las indicaciones detalladas en la etiqueta de la prenda.

- En los aclarados con agua templada la ropa queda más seca que cuando se utiliza agua fría. En los enjuagues con agua templada aparecen más arrugas.
- En ambientes fríos, los enjuagues con agua templada hacen que la ropa se manipule con mayor comodidad.
- En los aclarados con agua fría se consume menos energía.

### SOIL LEVEL (NIVEL DE SUCIEDAD)



Ajuste el ciclo seleccionado para permitir una velocidad de movimiento mayor en la ropa más sucia y una velocidad menor en la ropa menos sucia durante el lavado y aclarado en curso.

Pulse el botón de NIVEL DE SUCIEDAD hasta que el indicador luminoso del valor deseado se ilumine. Puede elegir entre Poco sucio Normal o Muy sucio.

- La luz no se mostrará en esta figura (▼).

### SPIN SPEED (VELOCIDAD DE CENTRIFUGADO)



El tambor de la lavadora centrifuga a un máximo de 1,100 rpm. Esto reduce el tiempo de secado y ahorra energía. Pulse el botón de VELOCIDAD DE CENTRIFUGADO hasta que el indicador luminoso del valor deseado se ilumine. Puede cambiar la velocidad de centrifugado máximo del centrifugado en curso. Algunas prendas, como las delicadas, requieren una velocidad de centrifugado inferior.

- Al seleccionar NO SPIN, la lavadora se apaga sin centrifugar después del vaciado de agua. (La duración del ciclo se reduce aproximadamente 10 minutos.)

### SPECIAL USE (USO ESPECIAL)



Seleccione cualquier opción adicional, como ENJUAGUE + CENTRIFUGADO, SÓLO CENTRIFUGADO, STAIN CARE™ o REMOJO

- Si pulsa el botón de USO ESPECIAL sin seleccionar un ciclo, se seleccionará de forma automática la opción ALGODÓN/NORMAL con REMOJO.
- Si pulsa el botón SPECIAL USE 3 ó 4 veces, el ciclo vuelve a comenzar por COTTON/NORMAL.

### ADD GARMENTS (AÑADIR PRENDAS)

Los productos se añaden a la carga en el momento adecuado durante el ciclo de lavado.

- AÑADIR PRENDAS se activa y desactiva automáticamente. No puede seleccionarlo pulsando el botón de USO ESPECIAL.
- Si añade prendas adicionales cuando la luz de AÑADIR PRENDAS esté apagada, puede causar un rendimiento inadecuado.

Cuando AÑADIR PRENDAS esté activado, la luz indicadora estará encendida.

- 1 Pulse el botón de INICIO/PAUSA para pausar la lavadora.
- 2 Abra la cubierta después de su desbloqueo.
- 3 Añada las prendas adicionales.
- 4 Cierre la cubierta.
- 5 Pulse el botón de INICIO/PAUSA para reanudar la lavadora.

**NOTA:** Si la puerta permanece abierta durante 8 minutos tras pausar el ciclo, el agua del tambor se drenará.

## BOTONES DE MODIFICACIÓN DE CICLO (cont.)

### RINSE + SPIN (ENJUAGUE + CENTRIFUGADO)

Utilice este ciclo para obtener un enjuague intenso seguido de un centrifugado a alta velocidad

- Puede cambiar la temperatura del enjuague y la velocidad del centrifugado pulsando los botones LAVADO/AENJUAGUE y VELOCIDAD DE CENTRIFUGADO.

- 1 Pulse el botón de encendido/apagado para encender la lavadora.
- 2 Pulse el botón de USO ESPECIAL hasta que se ilumine el indicador ENJUAGUE + CENTRIFUGADO. (La luz del ciclo se apagará).
- 3 Pulse el botón de INICIO/PAUSA para iniciar el ciclo. La lavadora se iniciará de forma automática.

### SPIN ONLY (SÓLO CENTRIFUGADO)

Este botón activa el ciclo Desagüe y Centrifugado para expulsar el agua de la lavadora y centrifugar la ropa.

- 1 Pulse el botón Encendido para encender la lavadora.
- 2 Pulse el botón USO ESPECIAL hasta que la luz del indicador SÓLO CENTRIFUGADO se encienda.
- 3 Pulse el botón INICIO/PAUSA para comenzar el ciclo. La lavadora se pondrá en funcionamiento automáticamente.

**NOTA:** Si selecciona STAIN CARE™, la opción COLDWASH™ no está disponible.

### STAIN CARE™ (CUIDADO DE MANCHAS)

Puede seleccionarse STAIN CARE™ como una opción con los ciclos HEAVY DUTY (alta resistencia), ALGODÓN/NORMAL y TOALLAS.

- Lave únicamente cargas pequeñas para conseguir un cuidado óptimo de los tejidos. (menos de 8 libras)
- 1 Pulse el botón de encendido/apagado para encender la lavadora.
  - 2 Pulse el botón de USO ESPECIAL hasta que se ilumine el indicador STAIN CARE™.
  - 3 Pulse el botón de INICIO/PAUSA para iniciar el ciclo. La lavadora se iniciará de forma automática.

**NOTA:** No puede seleccionar la opción SOAK en el ciclo TUB CLEAN.

### SOAK (REMOJO)

Permite al usuario eliminar las manchas más fácilmente al especificar un tiempo adicional para que la ropa permanezca inmersa en el agua durante el lavado. Al final del remojo, se iniciará el ciclo de lavado sin desagüe.

- El tiempo del ciclo se puede aumentar en intervalos de 30 minutos.
- Es normal que la lavadora realice algún movimiento de giro durante este ciclo.



# FUNCIONAMIENTO

## BOTONES DE OPCIÓN DE CICLO

Su lavadora incluye varias opciones de ciclo adicionales para personalizar los ciclos adaptándolos a sus necesidades concretas. Ciertos botones de opciones también incluyen una función especial que se pueden activar pulsado durante 3 segundos esa opción.

**NOTA:** Para proteger sus prendas, no todas las temperaturas de lavado/enjuague, la velocidad de centrifugado, el nivel de suciedad o las opciones están disponibles en cada ciclo. Consulte la Guía de ciclos para más información.

### EXTRA RINSE (ENJUAGUE ADICIONAL)

EXTRA RINSE  
\*WATER PLUS

Esta opción añadirá un ciclo de enjuague adicional al ciclo seleccionado. Utilice esta opción para ayudar en la eliminación de los restos de detergente o blanqueador de las prendas.

Al pulsar dos veces el botón de ENJUAGUE ADICIONAL añadirá dos enjuagues adicionales al ciclo.

- 1 Pulse el botón de encendido/apagado para encender la lavadora.
- 2 Gire el botón de selección de ciclo para elegir el ciclo deseado.
- 3 Pulse los botones de modificación de ciclo para cambiar los ajustes deseados.
- 4 Pulse ENJUAGUE ADICIONAL,
  - Si quiere añadir dos enjuagues adicionales, pulse el botón de ENJUAGUE ADICIONAL dos veces.
  - Si quiere eliminar el enjuague adicional, pulse el botón de ENJUAGUE ADICIONAL tres veces.
- 5 Pulse el botón de INICIO/PAUSA para iniciar el ciclo.

**NOTA:** No puede seleccionar la opción EXTRA RINSE durante el ciclo de centrifugado.

### WATER PLUS (MÁS AGUA)

EXTRA RINSE  
\*WATER PLUS

Seleccione esta opción para añadir más agua a los ciclos de lavado y aclarado para obtener unos resultados óptimos, sobre todo con las prendas grandes y voluminosas. Pulse durante 3 segundos el botón de ENJUAGUE ADICIONAL para activar o desactivar MÁS AGUA.

- 1 Pulse el botón de INICIO/PAUSA durante el ciclo de lavado o aclarado. (No está disponible en el ciclo de centrifugado)
- 2 Presione y sostenga ENJUAGUE ADICIONAL.
- 3 Pulse el botón de INICIO/PAUSA para iniciar el ciclo.
- 4 Si quiere utilizar adicionalmente la opción MÁS AGUA, repita los pasos 1 a 3.

**NOTA:** Si la lavadora alcanza el nivel máximo de agua, aunque pulsemos el botón MÁS AGUA, éste no funcionará.

**NOTA:** No puede seleccionar la opción WATER PLUS durante los ciclos SANITARY, TUB CLEAN y BULKY/BEDDING.

### COLDWASH™

\*COLDWASH™

Utilice esta opción para evitar utilizar el acelerador de calefactor integrado.

Para una mayor eficiencia, lave únicamente cargas pequeñas (menos de 8 libras) y utilice la velocidad baja de centrifugado.

**NOTA:** Si selecciona STAIN CARE™, la opción COLDWASH™ no está disponible.

- 1 Pulse el botón de encendido/apagado para encender la lavadora
- 2 Gire el botón de selección de ciclo para elegir el ciclo deseado. (Consulte la página 15.)
- 3 Pulse el botón de COLDWASH™.
- 4 Pulse el botón de INICIO/PAUSA para iniciar el ciclo. La lavadora se iniciará de forma automática.

### FABRIC SOFTENER (SUAVIZANTE)

FABRIC SOFTENER

El suavizante se dispensa en el aclarado final. Seleccione el botón de SUAVIZANTE para cambiar el tipo de aclarado final de aclarado por chorro a aclarado intenso.

**NOTA:** LG recomienda utilizar las opciones SUAVIZANTE o ENJUAGUE ADICIONAL al seleccionar los ciclos de ALGODÓN/NORMAL o MUY SUCIO.

**NOTA:** Si selecciona ENJUAGUE ADICIONAL en vez de SUAVIZANTE, el suavizante se dispensará durante el curso del enjuague adicional.

## BOTONES DE OPCIÓN DE CICLO (cont.)

### DELAY WASH (RETRASAR LAVADO)

DELAY  
WASH

Una vez haya seleccionado el ciclo y otros ajustes, pulse este botón para retrasar el inicio del ciclo de lavado. Cada vez que pulse el botón, aumentará el tiempo de retraso hasta un máximo de 19 horas.

### CUSTOM PROGRAM (PERSONALIZAR PROGRAMA)

CUSTOM  
PROGRAM  
\*PGM SAVE

PERSONALIZAR PROGRAMA le permite guardar un ciclo de lavado personalizado para su utilización posterior. Le permite guardar la temperatura favorita, la velocidad de centrifugado, el nivel de suciedad y otras opciones aplicables a un ciclo que después se activan con sólo pulsar un botón.

**NOTA:** Solo puede guardar un programa personalizado por vez. Pulse durante varios segundos el botón de PERSONALIZAR PROGRAMA para sobrescribir cualquier programa personalizado guardado previamente.

### Para guardar un programa personalizado:

- 1 Presione el botón de encendido para accionar la lavadora.
- 2 Gire el botón de selección de ciclo para elegir el ciclo deseado.
- 3 Pulse los botones de modificación de ciclo para cambiar los ajustes deseados
- 4 Pulse el botón de opción de ciclo para cambiar las opciones deseadas.
- 5 Pulse durante aprox. 3 segundos el botón de PERSONALIZAR PROGRAMA.

### Para acceder a un programa personalizado:

- 1 Presione el botón de encendido para accionar la lavadora.
- 2 Pulse el botón PERSONALIZAR PROGRAMA. Se mostrarán los ajustes guardados.
- 3 Pulse el botón de INICIO/PAUSA para iniciar el ciclo. (Si pulsa cualquier otro botón, PERSONALIZAR PROGRAMA se desmarcará automáticamente a la vez que se apaga la luz indicadora).

### BEEPER (ALARMA ACÚSTICA)

BEEPER  
OFF-LOW-HI  
\*CHILD LOCK

Ajuste el volumen de la alarma de finalización de ciclo, o desactívela.

### CHILD LOCK (BLOQUEO INFANTIL)

BEEPER  
OFF-LOW-HI  
\*CHILD LOCK

Utilice esta opción para evitar el uso indeseado de la lavadora o para evitar que los ajustes del ciclo se modifiquen mientras la lavadora está en funcionamiento. Pulse durante 3 segundos el botón de la alarma para activar o desactivar el BLOQUEO INFANTIL.

La lavadora se puede bloquear durante un ciclo. Si se ha seleccionado BLOQUEO INFANTIL, la pantalla alternará entre CL y el tiempo restante del ciclo. Se desactivarán todos los controles excepto el botón de encendido/apagado y Bloqueo Infantil.

**NOTA:** CHILD LOCK (BLOQUEO INFANTIL) se mantiene después del fin del ciclo. Si desea desactivar esta función, presione y sostenga 3 segundos el botón BEEPER.



# CUIDADOS Y LIMPIEZA

## LIMPIEZA REGULAR

### ⚠️ ADVERTENCIA:

- **Desconecte la lavadora antes de la limpieza para evitar el riesgo de descarga eléctrica.** No seguir esta advertencia puede causar lesiones serias, un incendio, una descarga eléctrica o incluso la muerte.
- **Nunca use productos químicos abrasivos, limpiadores abrasivos o disolventes para limpiar la lavadora.** Dañarán el acabado.

### Limpieza del exterior

El cuidado adecuado de su lavadora puede alargar su vida útil. El exterior de la máquina se puede limpiar con agua tibia y un detergente doméstico suave y no abrasivo.

Limpie inmediatamente los derrames con un paño suave y húmedo.

**IMPORTANTE:** No utilizar alcohol de quemar, disolventes, o productos similares.

Nunca use lana de acero o productos de limpieza abrasivos, ya que pueden dañar la superficie.

### Cuidado y limpieza del Interior

Use una toalla o un paño suave para limpiar alrededor de la apertura de puerta de la lavadora y la puerta de vidrio. Elimine siempre los elementos de la lavadora tan pronto como se haya completado el ciclo. Dejar artículos húmedos en la lavadora puede causar arrugas y la transferencia de color y olor.

Esta lavadora tiene un ciclo especial, LIMPIAR TAMBOR, para quitar del interior la acumulación de residuos de detergente que puede ocurrir en la cuba de lavado o del tambor y conducir a moho u olor a humedad.

Ejecute el ciclo LIMPIAR TAMBOR periódicamente para eliminar la acumulación de detergentes y otros residuos.

### Lea las instrucciones cuidadosamente antes de comenzar el ciclo de LIMPIAR TAMBOR.

- 1 Abra la puerta y quite la ropa del tambor de lavado.
- 2 Abra el cajón dispensador.
- 3 Añada cloro líquido o un limpiador de baño. Se pueden utilizar algunos limpiadores en polvo o en pastilla de bañera que se fabrican para este fin.  
(**NOTA:** No agregue ningún detergente o suavizante de ropa en el cajón cuando se utiliza LIMPIAR TAMBOR.)  
- **Si usa limpiador en polvo**  
Retire la taza de detergente líquido y añada más limpiador en polvo al compartimiento de lavado principal del cajón.  
- **Si usa limpiador en pastillas**  
Añada más pastillas limpiadoras en el tambor de lavado directamente.  
(**NOTA:** No agregue más limpiador en pastillas en el cajón.)
- 4 Cerrar el cajón y la puerta de la lavadora.
- 5 Seleccione LIMPIAR TAMBOR y pulse COMENZAR/PAUSA.

**NOTA:** Se recomienda que LIMPIAR TAMBOR debe repetirse cada mes. Si existe un olor a moho, ejecute LIMPIAR TAMBOR durante 3 semanas consecutivas. Después de que LIMPIAR TAMBOR está completado o cuando la lavadora no se usa, deje la puerta abierta a la lavadora para una mejor ventilación y secado del interior de la lavadora.

## LIMPIEZA REGULAR (cont.)

### El almacenamiento de la lavadora

Si la lavadora no se va a utilizar durante un período prolongado de tiempo y se encuentra en un área que podría estar expuesta a temperaturas de bajo cero:

- 1 Apague el suministro de agua del grifo.
- 2 Desconecte las mangueras de suministro de agua y drene el agua de las mangueras.
- 3 Conecte el cable de alimentación a una toma eléctrica a tierra.
- 4 Agregue 1 galón de anticongelante no tóxico para vehículos recreativos (RV) al tambor vacío de la lavadora. Cierre la puerta.
- 5 Seleccione el ciclo de centrifugado y deje centrifugar la lavadora durante 1 minuto para drenar toda el agua.  
**NOTA:** No se eliminará todo el anticongelante para vehículos recreativos.
- 6 Desconecte el cable de alimentación, seque el interior del tambor con un paño suave, y cierre la puerta.
- 7 Elimine las inserciones del dispensador. Drene el agua que haya quedado en los compartimentos y séquelos.
- 8 Guarde la lavadora en posición vertical.
- 9 Para quitar el anticongelante de la lavadora después de su almacenamiento, ejecute lavadora en un ciclo completo usando detergente. **¡No agregue ropa!**

### Extracción de acumulación de cal

Si usted vive en una zona con agua dura, se puede formar cal en los componentes internos de la lavadora. El uso de un ablandador de agua es recomendable en áreas con agua dura. Si se utiliza un descalcificador, asegúrese de que es apto para su uso en una lavadora, y ejecutar el ciclo de LIMPIAR TAMBOR antes de lavar la ropa. La acumulación de sarro y otras manchas ser quitados del tambor de acero inoxidable usando un limpiador de acero inoxidable.

No use lana de acero ni limpiadores abrasivos, ya que pueden dañar la superficie.

### Deje la cubierta abierta

Deje la cubierta abierta una vez haya terminado el ciclo para mantener el tambor limpio.

## MANTENIMIENTO

### Limpieza de los filtros de entrada de agua

Si la lavadora detecta que el agua no está entrando en el dispensador, un mensaje de error se mostrará en la pantalla. Si usted vive en una zona con agua dura, esto puede ser causado por filtros de entrada obstruida.

**IMPORTANTE:** Tenga sumo cuidado al retirar y limpiar los filtros. Si los filtros no pueden ser limpiados o están dañados, no ponga en marcha la lavadora sin los filtros de entrada. Contacte con el servicio al cliente de LG o un prestador de servicios cualificado.

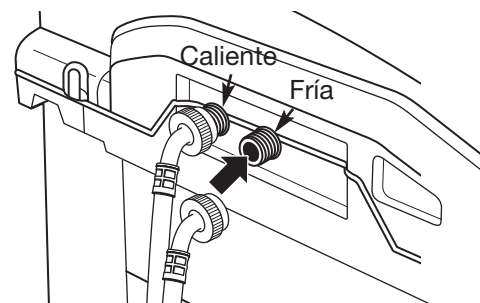

Apague los grifos de agua por completo. Desenrosque las líneas de agua fría y caliente de la parte posterior de la lavadora.

**IMPORTANTE:** Utilice únicamente la entrada de mangueras de LG con este producto de lavandería. Otras marcas de mangueras no están garantizadas para encajar o funcionar correctamente. Otras mangueras pueden no apretarse correctamente y podrían causar fugas. Los daños que afecten al producto o la propiedad no serán cubiertos bajo los términos de la garantía de LG.



Retire con cuidado los filtros de las tomas de agua y remójelos en vinagre blanco o un removedor de cal, siguiendo las instrucciones del fabricante. Enjuáguelos a fondo antes de reinstalarlos. Ponga los filtros en su lugar y vuelva a conectar las líneas de agua. La lavadora no funciona sin filtros de entrada.

# CUIDADOS Y LIMPIEZA

## LIMPIEZA DE LA LAVADORA

### Uso correcto de los detergentes

Usar demasiado detergente es una causa frecuente de problemas de lavandería. Hoy en día los detergentes están formulados para ser eficaces y sin espuma visible. Asegúrese de leer cuidadosamente y seguir las recomendaciones del fabricante sobre la cantidad de detergente para uso en su lavado.

Puede usar menos detergente si usted tiene agua suave, una carga menor o una carga poco sucia.

**NOTA:** Use sólo detergente de alta eficacia bajo en espuma, como Tide® HE.

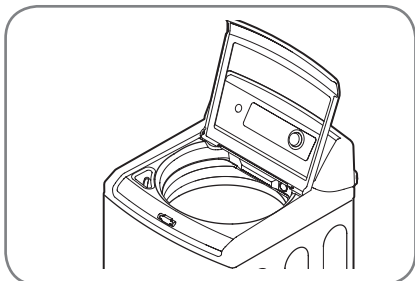

### Cuidado y limpieza de la lavadora

**Tapa:** Lave con un paño húmedo el exterior y el interior y secar con un paño suave.

**Exterior:** Limpie inmediatamente cualquier derrame. Límpielo con un paño húmedo. No toque la superficie o la pantalla con objetos afilados.

**Mudanza y almacenamiento:** Solicite al servicio técnico la eliminación del agua de la bomba de desagüe y de las mangueras. No instale ni almacene la lavadora en un lugar en el cual quede expuesta a las condiciones atmosféricas.

**Vacaciones largas:** Asegúrese de cerrar los grifos de abastecimiento de agua. Ecurrir toda el agua de las mangueras si el tiempo está bajo cero.

**Cajón dispensador:** El detergente y el suavizante pueden acumularse en el cajón dispensador. Los residuos deben de ser eliminados una o dos veces al mes.

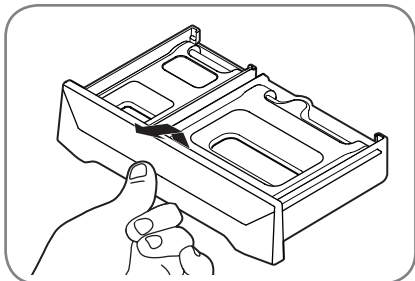

**1** Retire el cajón tirando de él hacia afuera hasta que se detenga. Levante la parte delantera del cajón y tire de ella.

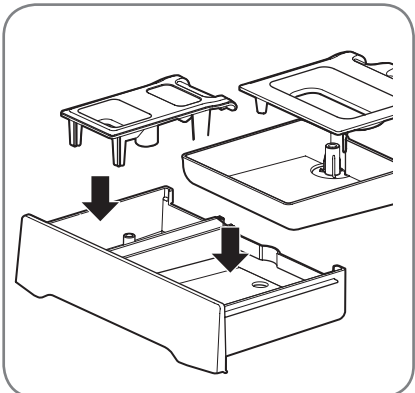

**2** Quite las inserciones de los 2 compartimentos; enjuague las inserciones y el cajón con el agua caliente para quitar rastros de productos de lavandería acumulados.

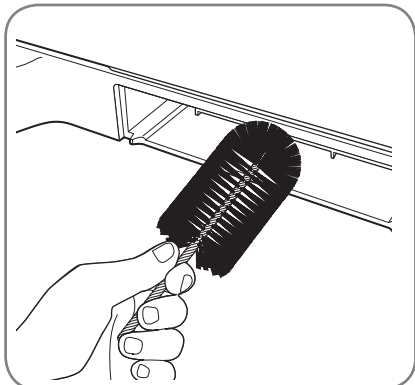

**3** Para limpiar la apertura del cajón, utilice un pequeño cepillo no metálico para limpiar la cavidad. Quite todos los residuos de la parte superior e inferior de la cavidad.

**4** Vuelva a colocar los insertos de los compartimentos adecuados y vuelva a colocar el cajón.

# RESOLUCIÓN DE PROBLEMAS

## Ruidos normales que puede escuchar

Los siguientes sonidos se pueden escuchar mientras que la lavadora está en funcionamiento. Son normales.

### Chasquidos:

- La cerradura de la puerta cuando el relé de la cerradura de la puerta se abre.
- La lavadora hará una serie de chasquidos mientras se cambia el modo de limpieza.

### Ruido de alta frecuencia:

La cesta de lavado gira más rápido para quitar la humedad de la carga.

### Pulverización o silbidos:

La pulverización de agua o circulación durante el ciclo.

### Zumbido o gorgoteo:

La bomba de desagüe de bombeo de agua de la lavadora al final de un ciclo.

### Sonido del agua salpicando:

Un líquido en el anillo de equilibrado de todo el tambor de lavado ayuda a la canasta a girar sin problemas. (La lavadora se apaga y el tambor gira.)

### El sonido del agua que se añade después de que la lavadora ya ha estado operando:

- La lavadora se adapta al tamaño y tipo de carga para añadir más agua en el ciclo, según sea necesario.
- La carga de lavado puede estar desequilibrada. Si la lavadora detecta que la carga está desequilibrada, se parará y rellenará para redistribuir la carga.
- La lavadora puede diluir los aditivos de lavandería para añadirlos a la carga de lavado.



## ANTES DE SOLICITAR ASISTENCIA TÉCNICA

Su lavadora está equipada con un sistema de control de error automático para detectar y diagnosticar problemas en una etapa temprana. Si la lavadora no funciona correctamente o no funciona en absoluto, compruebe lo siguiente antes de llamar al servicio técnico.

Problema	Causas posibles	Soluciones
<b>Agitación provocando ruido</b>	<ul style="list-style-type: none"> <li>• Los objetos extraños, tales como llaves, monedas o alfileres de seguridad, puede estar en el tambor o en la bomba.</li> </ul>	<ul style="list-style-type: none"> <li>• Pare la lavadora y compruebe si hay objetos extraños en el tambor o en el filtro de drenaje. Si el ruido continúa después de que se reinicie la lavadora, llame al servicio técnico.</li> </ul>
<b>Sonido de golpes</b>	<ul style="list-style-type: none"> <li>• Lavar cargas pesadas puede producir un sonido de golpes.</li> <li>• La carga de la lavadora puede estar desequilibrada.</li> </ul>	<ul style="list-style-type: none"> <li>• Esto es normal. Si el sonido continúa, la lavadora lavadora está, probablemente, mal equilibrada. Detener y redistribuir la carga de lavado.</li> <li>• Detener y redistribuir la carga de lavado.</li> </ul>
<b>Ruido de vibración</b>	<ul style="list-style-type: none"> <li>• La carga del lavado puede estar distribuida de manera desigual en el tambor.</li> <li>• No todos los pies de nivelación descansan firmemente en el suelo.</li> <li>• Suelo insuficientemente rígido.</li> </ul>	<ul style="list-style-type: none"> <li>• Pare la lavadora y reorganice la carga de la lavado.</li> <li>• Ajuste las patas de nivelación. Asegúrese de que los cuatro pies están firmemente en contacto con el suelo, mientras que la lavadora está en el ciclo de centrifugado, con una carga.</li> <li>• Asegúrese de que el suelo es sólido e inflexible. Consulte "Suelo" en la sección de <b>instalación</b>.</li> </ul>
<b>Filtraciones de agua alrededor de la lavadora</b>	<ul style="list-style-type: none"> <li>• Vuelva a conectar la manguera si se ha soltado del grifo o de la lavadora.</li> <li>• La entrada de las tuberías de drenaje está obstruida.</li> <li>• Artículos de gran tamaño, tales como una almohada y una manta dentro del tambor.</li> </ul>	<ul style="list-style-type: none"> <li>• Comprobar las mangueras. Compruebe y apriete las conexiones de la manguera.</li> <li>• Desatascar el tubo de drenaje. Póngase en contacto con un fontanero si fuera necesario.</li> <li>• Compruebe el ciclo. Si lava artículos grandes, voluminosos utilice el ciclo VOLUMINOS / ROPA DE CAMA.</li> <li>• Pare la lavadora y compruebe la posición de carga. Coloque los objetos voluminosos en la tambor.</li> </ul>
<b>Exceso de espuma</b>	<ul style="list-style-type: none"> <li>• Demasiado detergente o detergente incorrecto.</li> </ul>	<ul style="list-style-type: none"> <li>• Reduzca la cantidad de detergente o use detergente de baja espuma.</li> </ul> <p> Sólo use detergente con el logotipo HE (alta eficiencia).</p>

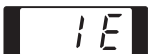

# RESOLUCIÓN DE PROBLEMAS

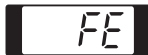
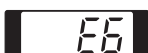
## ANTES DE SOLICITAR ASISTENCIA TÉCNICA (cont.)

Problema	Causas posibles	Soluciones
<p>El agua de la lavadora sale lentamente, no sale o en la pantalla se lee:</p> 	<ul style="list-style-type: none"> <li>La manguera de desagüe está curvada, pinzada u obstruida.</li> </ul>	<ul style="list-style-type: none"> <li>Asegúrese de que la manguera de desagüe no presente ninguna obstrucción, deformación, etc. y que no esté pinzada en la parte trasera o con la lavadora.</li> <li>Limpie el filtro de desagüe. Consulte la sección <b>Limpieza y mantenimiento</b>.</li> </ul>
<p>La lavadora se llena de agua lentamente, no se llena o en la pantalla se lee:</p> 	<ul style="list-style-type: none"> <li>Los grifos de suministro de agua no están totalmente abiertos.</li> <li>Las mangueras de la línea de agua están deformadas, pinzadas o dobladas.</li> <li>Los filtros de entrada de agua están obstruidos.</li> <li>La presión de agua al grifo o en casa es insuficiente.</li> </ul>	<ul style="list-style-type: none"> <li>Asegúrese de que los grifos de agua estén completamente abiertos.</li> <li>Asegúrese de que las mangueras no estén deformadas ni pinzadas. Tenga cuidado cuando mueva la lavadora.</li> <li>Limpie los filtros de entrada. Consulte la sección <b>Limpieza y mantenimiento</b>.</li> <li>Compruebe en otra llave de paso de la casa para asegurarse de que la presión del agua es adecuada.</li> </ul>
<p>La lavadora no se enciende</p>	<ul style="list-style-type: none"> <li>El cable de alimentación no está conectado correctamente.</li> <li>El fusible está fundido, el disyuntor se ha desconectado o se ha producido un corte de energía.</li> </ul>	<ul style="list-style-type: none"> <li>Asegúrese de que el enchufe esté correctamente puesto a tierra, con una toma de 3 púas, 120 V de CA y 60-Hz.</li> <li>Restablezca el disyuntor o cambie el fusible. No aumente la capacidad del fusible. Si el problema radica en la sobrecarga del circuito, éste deberá ser reparado por un electricista cualificado.</li> </ul>
<p>En la pantalla se lee:</p> 	<ul style="list-style-type: none"> <li>La puerta no está cerrada correctamente.</li> </ul>	<ul style="list-style-type: none"> <li>Asegúrese de que la puerta esté bien cerrada y pulse el botón de INICIO/PAUSA. Después de iniciar un ciclo, tarda unos instantes antes de que el tambor empieza a girar o centrifugar. La lavadora no centrifugará a menos que la puerta esté bloqueada. (En la pantalla se leerá BLOQUEAR PUERTA).</li> <li>Si la puerta está cerrada y bloqueada y aún se muestra el mensaje de error por puerta abierta, solicite asistencia técnica.</li> <li>Si pulsa el botón START mientras la tapa esté abierta, aparecerá un mensaje de error.</li> </ul>
<p>En la pantalla se lee:</p> 	<ul style="list-style-type: none"> <li>Error del interruptor de bloqueo de puerta</li> </ul>	<ul style="list-style-type: none"> <li>Asegúrese de que la puerta esté bien cerrada y pulse el botón de INICIO/PAUSA. La lavadora no centrifugará a menos que la puerta esté bloqueada (En la pantalla se leerá BLOQUEAR PUERTA).</li> <li>Si la puerta está cerrada y aún se muestra el mensaje de error por bloqueo de puerta, solicite asistencia técnica.</li> </ul>
<p>El tiempo del ciclo de lavado es más largo de lo habitual</p>	<ul style="list-style-type: none"> <li>La lavadora ajusta automáticamente el tiempo de lavado según la cantidad de ropa, la presión del agua, su temperatura y otras condiciones operativas.</li> </ul>	<ul style="list-style-type: none"> <li>Esto es normal. La lavadora ajusta el tiempo del ciclo automáticamente para ofrecer unos resultados óptimos en el ciclo seleccionado.</li> </ul>
<p>En la pantalla se lee:</p> 	<ul style="list-style-type: none"> <li>El nivel de agua es demasiado alto debido a un fallo en la válvula de agua.</li> </ul>	<ul style="list-style-type: none"> <li>Cierre los grifos de agua, desenchufe la lavadora y solicite asistencia técnica.</li> </ul>
<p>En la pantalla se lee:</p> 	<ul style="list-style-type: none"> <li>Error de acople</li> </ul>	<ul style="list-style-type: none"> <li>Desenchufe la lavadora y solicite asistencia técnica.</li> </ul>

# RESOLUCIÓN DE PROBLEMAS

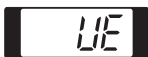
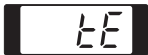
## ANTES DE SOLICITAR ASISTENCIA TÉCNICA (cont.)

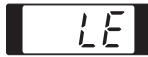
Problema	Causas posibles	Soluciones
<p>En la pantalla se lee:</p> 	<ul style="list-style-type: none"> <li>• La carga es muy pequeña.</li> <li>• La carga no está equilibrada.</li> <li>• La lavadora dispone de un sistema de detección de desequilibrio y de corrección. Si se introducen prendas pesadas (como alfombrillas de baño, albornoces, etc.) y el desequilibrio es significativo, la lavadora intentará restablecer el ciclo de centrifugado. Si aún detecta cierto desequilibrio, se detendrá y mostrará en pantalla el código de error.</li> </ul>	<ul style="list-style-type: none"> <li>• Añada 1 ó 2 prendas similares para ayudar a equilibrar la carga.</li> <li>• Reorganice las prendas para ayudar a equilibrar la carga.</li> </ul>
<p>En la pantalla se lee:</p> 	<ul style="list-style-type: none"> <li>• Error del termistor</li> </ul>	<ul style="list-style-type: none"> <li>• Desenchufe la lavadora y solicite asistencia técnica.</li> </ul>
<p>En la pantalla se lee:</p> 	<ul style="list-style-type: none"> <li>• El sensor del nivel de agua no funciona correctamente.</li> </ul>	<ul style="list-style-type: none"> <li>• Cierre los grifos de agua, desenchufe la lavadora y solicite asistencia técnica.</li> </ul>
<p>En la pantalla se lee:</p> 	<ul style="list-style-type: none"> <li>• El circuito de protección contra la sobrecarga térmica en el motor se ha desconectado.</li> </ul>	<ul style="list-style-type: none"> <li>• Deje la lavadora en reposo durante 30 minutos para refrigerar el motor y después, reinicie el ciclo. Si el error "LE" sigue apareciendo, desenchufe la lavadora y solicite asistencia técnica.</li> </ul>
<p><b>Aparición de manchas</b></p>	<ul style="list-style-type: none"> <li>• Añada los productos de lavado en el tambor de la lavadora.</li> <li>• La lavadora no se ha descargado rápidamente.</li> <li>• La ropa no se ha clasificado correctamente.</li> </ul>	<ul style="list-style-type: none"> <li>• Introduzca los productos de lavado en el dispensador.</li> <li>• Saque las prendas de la lavadora tan pronto como finalice el ciclo.</li> <li>• Lave siempre los colores oscuros separados de los claros para evitar que se destiñan. Si es posible, no lave prendas muy sucias con otras que no lo estén tanto.</li> </ul>
<p><b>Aparición de arrugas</b></p>	<ul style="list-style-type: none"> <li>• La lavadora no se ha des cargado con prontitud.</li> <li>• Se ha introducido demasiada ropa.</li> <li>• Se han intercambiado las mangueras de entrada de agua caliente y fría.</li> </ul>	<ul style="list-style-type: none"> <li>• Saque las prendas de la lavadora tan pronto como finalice el ciclo.</li> <li>• La lavadora se puede cargar hasta su capacidad máxima, pero las prendas no deben estar comprimidas en el tambor. La puerta de la lavadora debe cerrarse fácilmente.</li> <li>• El ciclo de lavado en agua caliente puede producir más arrugas en las prendas. Revise las conexiones de la manguera de entrada.</li> </ul>

**NOTA:** Si un mensaje de error permanece durante 4 minutos, el agua del tambor se vaciará automáticamente. Sonará una alarma 1 minuto antes del vaciado de agua y aparecerá "dr" en la pantalla. Puede reiniciar la lavadora en este momento. Sin embargo, una vez que la lavadora haya iniciado el vaciado de agua, todas las funciones se suspenderán y se mostrará "dr" hasta que el vaciado de agua haya terminado.

# RESOLUCIÓN DE PROBLEMAS

## ANTES DE SOLICITAR ASISTENCIA TÉCNICA (cont.)

Problema	Causas posibles	Soluciones
<b>La lavadora no funciona</b>	Panel de control está dormido	• Esto es normal. Pulse ENCENDIDO.
	La lavadora está desenchufado	• Asegúrese que la cuerda está bien tapada en una salida en funcionamiento.
	El suministro de agua está apagado	• Gire totalmente abiertos tanto grifos calientes como fríos.
	Los controles no se establecen correctamente	• Asegúrese de que el ciclo se ha establecido correctamente, cierre la tapa y pulse INICIAR.
	La tapa está abierta, la característica de seguridad impide que la carga de la lavadora y la operación con la tapa abierta	• Cierre la tapa y restablezca el ciclo, hasta el comienzo si fuera necesario.
	El cortocircuito / fusible se ha accionado / estropeado	• Compruebe los cortacircuitos / fusibles de casa. Sustituya fusibles o reajuste el interruptor. La lavadora debe tener un circuito dedicado.
	La electrónica tiene que ser reajustada	• Pulse el boton Encendido.
	INICIAR no ha sido presionado después de que se haya establecido el ciclo	• Pulsar INICIAR.
	Baja presión de agua extrema	• Revise otra llave en el hogar para asegurar que la presión de agua del hogar es adecuada.
	La lavadora está demasiado fría	• Si la lavadora ha sido expuesta a temperaturas bajo cero durante un período prolongado de tiempo, permita que se caliente antes de presionar ENCENDIDO. De lo contrario, la pantalla no se encenderá.
<b>La lavadora no se llena con propiedad</b>	Filtro obstruido o las mangueras de llenado pueden estar dobladas	• Asegúrese de que los filtros (pantallas azul y naranja deben estar libres de sólidos) de la unidad no estén obstruidos. Apague el agua y compruebe el filtro desconectando la manguera a la máquina. Verifique que las mangueras no están dobladas o congestionadas.
	Eficiencia energética	• Se trata de una lavadora con eficiencia energética. Por consiguiente, los ajustes de temperatura para esta lavadora pueden ser diferentes de las lavadoras sin eficiencia energética.
	Abastecimiento de agua insuficiente	• Asegúrese de que el suministro de agua esté abierto. Asegúrese de que los grifos de agua vuelven a sus posiciones completamente abiertos.
	La tapa de lavadora está abierta	• La tapa de lavadora debe estar cerrada para todas las operaciones del ciclo de lavado. Si la tapa se abre durante el lavado, todas las funciones se detendrán, incluyendo el agua de llenado.
	La conexión de la manguera es incorrecta	• Asegúrese de que las mangueras conectan el suministro de agua caliente a la entrada caliente de la lavadora, y el suministro de agua fría a la entrada fría de la lavadora (caliente a caliente, frío a frío).
	Optimización de llenado de agua	• El agua no puede cubrir el nivel superior de la ropa. Esto es normal para esta lavadora de alta eficiencia. El relleno de agua es optimizado por el sistema para mejor rendimiento de lavado.

# RESOLUCIÓN DE PROBLEMAS

## ANTES DE SOLICITAR ASISTENCIA TÉCNICA (cont.)

Problema	Causas posibles	Soluciones
<b>La lavadora no vacía el agua estancada en el tambor.</b>	Manguera de drenaje quebrada o desagüe situado a más 8" por encima del suelo	<ul style="list-style-type: none"> <li>Asegúrese de que la manguera del desagüe no esté doblada. Por instrucciones de instalación recomendadas, la salida de desagüe no puede ser más de 8" encima del suelo.</li> </ul>
<b>El agua se escapa en cada carga</b>	Las mangueras no están instaladas correctamente	<ul style="list-style-type: none"> <li>Revise todas las conexiones de las mangueras para asegurarse de que estén apretadas y seguras.</li> </ul>
<b>Fugas de agua</b>	Uso excesivo de detergente	<ul style="list-style-type: none"> <li>El uso excesivo puede crear fugas, que pueden ser causadas por el tipo y la cantidad de detergente utilizado. Se recomienda detergente de alta eficiencia. Asegúrese que el detergente y cualquier aditivo son puestos en los recipientes de unión del dosificador. Siga las recomendaciones del fabricante del detergente para la cantidad de detergente, pero trate de usar menos detergente, sobre todo si el acondicionamiento de agua de casa o las unidades emolientes de agua están siendo usados.</li> </ul>
<b>Incompleto o ninguna distribución de detergente</b>	Los recipientes de detergentes se obstruyeron debido a un relleno incorrecto	<ul style="list-style-type: none"> <li>Asegúrese que el detergente y los aditivos son puestos en a los recipientes de dosificador correctos. Si se utiliza detergente líquido, asegúrese que la caja del dispensador del detergente líquido está en el recipiente de dosificador. Si se utiliza detergente pulverizado, asegúrese que la caja del dispensador del detergente líquido no está siendo usada. Para todo tipo de detergente, asegúrese siempre de que la caja del dispensador está totalmente cerrada antes de iniciar el ciclo.</li> </ul>
	Demasiado uso de detergente	<ul style="list-style-type: none"> <li>Asegúrese de la cantidad sugerida de detergente utilizado por las recomendaciones del fabricante. También puede diluir el detergente con agua en la línea de llenado máximo de la bandeja para evitar obstrucciones. Se recomienda el detergente de alta eficiencia para esta lavadora.</li> </ul>
	Abastecimiento de agua insuficiente	<ul style="list-style-type: none"> <li>Asegúrese de que el suministro de agua esté abierto. Asegúrese de que los grifos de agua vuelven a sus posiciones completamente abiertos.</li> </ul>
	Residuos normales	<ul style="list-style-type: none"> <li>Funcionamiento normal. Los residuos pueden permanecer en los contenedores de la caja dispensadora. La caja del dispensador se puede quitar para la limpieza de vez en cuando con agua tibia y un cepillo de fregar.</li> </ul>
<b>Dosificación prematura de la lejía</b>	El recipiente de lejía se llenó para la futura carga	<ul style="list-style-type: none"> <li>No puede almacenar la lejía en el dosificador para el futuro uso. El recipiente de lejía será dispensado para cada carga para la seguridad óptima de la lavadora.</li> </ul>
	Excesivo llenado del recipiente de lejía	<ul style="list-style-type: none"> <li>El llenado excesivo del recipiente con la lejía puede llevar a la distribución prematura. Hay una línea de llenado máximo indicado en el recipiente de lejía para evitar el llenado excesivo.</li> </ul>
<b>Taponamiento de lejía</b>	El recipiente de lejía no se encuentra bien colocado.	<ul style="list-style-type: none"> <li>Asegúrese de que la tapa de la lejía esté bien colocada y trabada en su lugar antes de iniciar el ciclo.</li> </ul>
	Limpieza insuficiente	<ul style="list-style-type: none"> <li>Usted puede quitar y limpiar la tapa de lejía con agua tibia y limpiar con un cepillo para eliminar el taponamiento.</li> </ul>



# ESPECIFICACIONES

## DIMENSIONES Y ESPECIFICACIONES CLAVE

El aspecto y las especificaciones puestas en la lista en esta guía pueden variar debido a mejoras del producto constantes.

Modelos WT5001C*	
<b>Descripción</b>	Lavadora de carga superior.
<b>Requisitos eléctricos</b>	120V AC, 60Hz
<b>Presión del agua</b>	14,5~116 PSI (100~800 kPa)
<b>Dimensiones</b>	27"(anchura) X 28 <sup>3</sup> / <sub>8</sub> "(profundidad) X 45 <sup>3</sup> / <sub>8</sub> "(altura), 55 <sup>3</sup> / <sub>4</sub> "(altura con la puerta abierta) 68,6 cm (anchura) X 72,1 cm (profundidad) X 115,3 cm (altura), 141,7 cm (altura con la puerta abierta)
<b>Peso neto</b>	145,5 lbs. (66 kg)
<b>Máx. velocidad de centrifugado</b>	1100 RPM

# LG ELECTRONICS, INC. GARANTÍA LIMITADA DE LA LAVADORA LG - EE.UU.



LG Electronics Inc. reparará o reemplazará su lavadora LG, a elección de LG, si se comprueba que el montaje o los materiales son defectuosos en un uso normal, durante el periodo de garantía establecido más adelante ("Periodo de garantía"), efectivo desde la fecha de compra ("Fecha de compra") del producto por el cliente original. Esta garantía es válida únicamente para el comprador original del producto y efectiva únicamente cuando se utilice en los Estados Unidos, incluyendo Alaska, Hawai y demás territorios de los Estados Unidos.

ESPAÑOL

<p><b>PERIODO DE GARANTÍA:</b></p> <p><b>MANO DE OBRA:</b> Un año desde la fecha de compra.</p> <p><b>PARTES (excepto las que se enumeran a continuación):</b> Un año desde la fecha de compra.</p> <p style="padding-left: 20px;"><b>Motor del tambor(Stator, Rotor, Hall sensor)</b> : Diez años desde la Fecha de compra.</p> <p style="padding-left: 20px;"><b>Tambor de acero inoxidable:</b> Ilimitada</p> <p>Las unidades de sustitución y reparación de piezas pueden ser nuevas o reconstruidas.</p> <p>Las unidades y piezas de repuesto estarán en garantía durante el periodo de tiempo restante de la garantía original de la unidad.</p>	<p><b>SOLICITUD DE SERVICIO TÉCNICO:</b></p> <p><b>Servicio a domicilio:</b></p> <p>Conserve la factura con la fecha de compra del distribuidor o el recibo como prueba de la fecha de compra para comprobar la validez de la garantía y entregue una copia de la factura de compra a la persona del servicio técnico cuando se realice el servicio de garantía.</p> <p><b>Llame al 1-800-243-0000 y seleccione la opción apropiada para localizar su centro de servicio técnico autorizado LG más próximo.</b></p> <p>O visite nuestra página web: <a href="http://www.lgservice.com">http://www.lgservice.com</a>.</p>
--	--

**ESTA GARANTÍA SUSTITUYE A CUALQUIER OTRA GARANTÍA, EXPLÍCITA O IMPLÍCITA, INCLUYENDO SIN LIMITACIÓN, CUALQUIER GARANTÍA DE COMERCIALIZACIÓN O CAPACIDAD PARA UNA FINALIDAD ESPECÍFICA. POR EXTENSIÓN, CUALQUIER GARANTÍA IMPLÍCITA LEGALMENTE REQUERIDA ESTÁ LIMITADA EN SU DURACIÓN AL PERIODO DE GARANTÍA EXPRESA ANTERIOR. NI EL FABRICANTE NI SU DISTRIBUIDOR EN EE.UU. SERÁ RESPONSABLE DE NINGÚN DAÑO INCIDENTAL, RESULTANTE, INDIRECTO, ESPECIAL O PUNITIVO DE CUALQUIER NATURALEZA, INCLUYENDO SIN LIMITACIÓN, PÉRDIDA DE INGRESOS O BENEFICIOS, O CUALQUIER OTRO DAÑO, YA SEA MEDIANTE CONTRATO, AGRAVIO O DE OTRO MODO.** Algunos estados no permiten la exclusión o limitación de daños incidentales o resultantes o limitaciones sobre el tiempo de actuación de una garantía implícita, de modo que la anterior exclusión o limitación no se le aplicaría. Esta garantía le ofrece derechos legales específicos y también puede tener otros derechos que variarán de estado a estado.

**ESTA GARANTÍA LIMITADA NO SE APLICA A:**

- Desplazamientos del servicio técnico a su domicilio para entrega, recogida y/o instalación del producto, muestra de su funcionamiento o sustitución de fusibles o corrección del cableado o reparaciones no autorizadas.
- Daños o problemas de funcionamiento producidos por un mal uso, abuso, funcionamiento fuera de las especificaciones del entorno o contrario a los requisitos o precauciones del manual de instrucciones, accidente, plagas, incendio, inundación, instalación incorrecta, causas de fuerza mayor, modificaciones o alteraciones no autorizadas, corriente o voltaje no adecuado, uso comercial o uso distinto para el que está diseñado.

El coste de la reparación o recambio bajo estas circunstancias excluidas deberá ser abonado por el consumidor.

**NÚMEROS DEL CENTRO INTERACTIVO DE ATENCIÓN AL CLIENTE**

<p><b>Para obtener atención al cliente, información sobre el producto o localizar distribuidores o centros de servicio técnico autorizados:</b></p>	<p><b>Llame al 1-800-243-0000</b> (24 horas al día, 365 días al año) y seleccione la opción apropiada del menú.</p> <p><b>O visite nuestra página web:</b> <a href="http://www.lgservice.com">http://www.lgservice.com</a>.</p>
---	---

**CONTACTAR LG ELECTRONICS  
POR CORREO:**

Centro interactivo de atención al cliente LG  
Apartado postal 240007  
201 James Record Road  
Huntsville, Alabama 35824  
AT: CIC

**Información del registro de productos**

**Modelo:**

**Número de serie:**

**Fecha de compra:**

El modelo y número de serie se encuentran en la placa en la parte posterior de la lavadora.



FRANÇAIS

# MODE D'EMPLOI MACHINE À LAVER

Avant d'utiliser votre machine à laver (laveuse), lisez attentivement ce mode d'emploi et conservez-le pour vous y référer ultérieurement.

WT5001C\*

# INTRODUCTION

## CONSIGNES DE SÉCURITÉ IMPORTANTES

Précautions de sécurité élémentaires .....	3-4
Instructions de mise à la terre .....	4
Consignes de sécurité pour l'installation .....	5
Consignes de sécurité concernant l'utilisation, l'entretien, le nettoyage et la mise au rebut .....	6

## DESCRIPTION ET PIÈCES

Fonctions spéciales.....	7
Composants et pièces essentiels .....	8

## INSTRUCTIONS D'INSTALLATION

Choisir l'emplacement approprié .....	9
Sol .....	9
Espaces.....	9
Déballer le lave-linge .....	10
Raccordement des conduites d'eau .....	11
Raccordement du conduit d'évacuation .....	11-12
Mise à niveau du lave-linge.....	12
Connexion à l'alimentation électrique .....	12

## INSTRUCTIONS D'UTILISATION

Caractéristiques du panneau de commande .....	13
Utilisation du lave-linge .....	14
Guide de cycles.....	15
Triage des charges de linge.....	16
Sélection du détergent .....	17
À propos du distributeur .....	17
Remplir le distributeur de lessive .....	18
Écran à DEL.....	19
Boutons de modificateur de cycle .....	20-21
Boutons d'options de cycle .....	22-23

## ENTRETIEN ET NETTOYAGE

Nettoyage régulier .....	24-25
Entretien .....	25
Nettoyage du lave-linge .....	26

## DÉPANNAGE

Sons normaux pendant le fonctionnement .....	27
Avant de faire appel au service après-vente ..	27-31

## SPÉCIFICATIONS

Dimensions et caractéristiques essentielles .....	32
---	----

<b>GARANTIE</b> .....	33
-----------------------	----

## MERCI !

Félicitations pour votre achat et  
bienvenue dans la famille LG.

Votre nouveau lave-linge LG com-  
bine la technologie de lavage la plus  
avancée à une utilisation simple et  
d'une grande efficacité.

Si vous suivez les instructions  
d'utilisation et d'entretien de ce  
manuel, votre lave-linge vous as-  
surera de nombreuses années de  
service en toute fiabilité.



# CONSIGNES DE SÉCURITÉ IMPORTANTES

## LISEZ TOUTES LES INSTRUCTIONS AVANT UTILISATION

**⚠️ AVERTISSEMENT** Pour votre sécurité, respectez les consignes présentées dans ce manuel afin de minimiser le risque les risques d'incendie, d'explosion ou de choc électrique, et d'éviter des dommages matériels, des blessures ou la mort.

### **⚠️ Votre sécurité, tout comme celle d'autrui, est très importante.**

Nous indiquons un grand nombre de consignes de sécurité importantes dans ce manuel et sur votre appareil. Veuillez lire attentivement et respecter ces consignes.



Ceci est le symbole de mise en garde.

Ce symbole vous prévient de risques potentiels de blessure ou de mort pour vous ou des tiers.

Tous les messages de sécurité seront précédés du symbole de mise en garde et du mot DANGER ou AVERTISSEMENT. La signification de ces mots est la suivante.

**⚠️ DANGER:** le non-respect immédiat de ces instructions risque d'entraîner la mort ou de graves blessures.

**⚠️ AVERTISSEMENT:** le non-respect de ces instructions peut entraîner la mort ou de graves blessures. Tous les messages de sécurité identifient le danger potentiel et vous indiquent comment réduire le risque de blessure et ce qui peut se produire en cas de non-respect des instructions.

# CONSIGNES DE SÉCURITÉ IMPORTANTES

## LISEZ TOUTES LES INSTRUCTIONS AVANT UTILISATION

**⚠AVERTISSEMENT** Pour votre sécurité, respectez les consignes présentées dans ce manuel afin de minimiser les risques d'incendie, d'explosion ou de choc électrique, et d'éviter des dommages matériels, des blessures ou la mort.

### PRÉCAUTIONS DE SÉCURITÉ ÉLÉMENTAIRES

**⚠AVERTISSEMENT:** pour réduire les risques d'incendie, de choc électrique ou de blessure aux personnes lors de l'utilisation de cet appareil, vous devez respecter les précautions élémentaires de sécurité, dont les suivantes.

- Avant l'utilisation, le lave-linge doit être correctement installé, conformément aux instructions de ce manuel.
- Ne lavez pas des articles qui ont été nettoyés, lavés, imbibés ou tachés d'essence, de solvants de nettoyage à sec, ou d'autres substances inflammables ou explosives, car ils dégagent des vapeurs susceptibles de provoquer un incendie ou une explosion.
- N'ajoutez pas d'essence, de solvants de nettoyage à sec, ou d'autres substances inflammables ou explosives à l'eau de lavage. Ces substances dégagent des vapeurs susceptibles de provoquer un incendie ou une explosion.
- Dans certaines conditions, il est possible que du gaz hydrogène se forme dans un système d'eau chaude inutilisé pendant deux semaines ou plus. LE GAZ HYDROGÈNE EST EXPLOSIF. Si le système d'eau chaude n'est pas utilisé pendant une période prolongée, avant d'utiliser le lave-linge, ouvrez tous les robinets d'eau chaude et laissez couler l'eau pendant plusieurs minutes. Vous libérerez ainsi le gaz hydrogène accumulé. Ce gaz étant inflammable, évitez de fumer ou d'utiliser une flamme nue pendant cette opération.
- Ne laissez pas les enfants jouer sur ou dans le lave-linge. Une surveillance étroite est nécessaire lorsque le lave-linge est utilisé à proximité d'enfants.
- Avant de mettre le lave-linge hors service ou au rebut, démontez la porte pour éviter que des enfants ne grimpent à l'intérieur.
- N'installez ou n'entrez pas votre lave-linge dans un lieu exposé aux intempéries ou à des températures négatives.
- N'altérez pas les commandes.
- Ne réparez ni remplacez aucune pièce du lave-linge, ou ne tentez aucune intervention d'entretien autre que celles décrites dans ce manuel. Nous vous conseillons vivement de faire appel à un technicien qualifié pour toute opération de dépannage.
- Reportez-vous aux instructions d'installation pour connaître les exigences de mise à la terre.
- Respectez scrupuleusement les instructions d'entretien fournies par le fabricant sur l'étiquette de vos vêtements.
- Ne mettez pas de vêtements imprégnés d'huile de cuisson dans votre lave-linge. Les articles imprégnés d'huile de cuisson peuvent favoriser une réaction chimique susceptible de faire prendre feu au linge.
- N'utilisez pas d'adoucissants ou produits similaires pour éliminer l'électricité statique que si cela est recommandé par le fabricant.
- Ce lave-linge n'est pas conçu pour être utilisé sur des embarcations ou dans des installations mobiles telles que camping-cars, avions, etc.
- Fermez les robinets d'eau et débranchez le lave-linge si vous ne l'utilisez pas pendant une période prolongée, par exemple avant de partir en vacances.
- Les matériaux d'emballage peuvent constituer un danger pour les enfants. Ils présentent un risque d'étouffement. Conservez tous les emballages à distance des enfants.
- Vérifiez toujours l'intérieur du lave-linge pour vous assurer qu'il ne contient pas de corps étrangers avant de charger le linge. Laissez la porte du lave-linge fermée lorsque vous ne l'utilisez pas.
- Ne mettez jamais la main dans le lave-linge pendant qu'il fonctionne.

### INSTRUCTIONS DE MISE À LA TERRE

Cet appareil doit être mis à la terre. En cas de défaillance ou de panne, la mise à la terre diminue le risque de choc électrique en fournissant une trajectoire de moindre résistance au courant électrique. Cet appareil est doté d'un cordon comportant une fiche de mise à la terre. La fiche doit être enfoncée dans une prise murale appropriée qui est correctement installée et mise à la terre conformément à l'ensemble des normes et réglementations locales.

**⚠AVERTISSEMENT:** un mauvais branchement du cordon de mise à la terre peut provoquer un risque de choc électrique. En cas de doute concernant la mise à la terre de l'appareil, vérifiez auprès d'un électricien qualifié ou d'un représentant du service après-vente. Ne modifiez pas la fiche fournie avec l'appareil. Si elle n'est pas compatible avec votre prise murale, faites installer une prise appropriée par un électricien qualifié. Le non-respect de ces consignes peut provoquer un incendie, un choc électrique, ou encore des blessures graves ou mortelles.

# CONSIGNES DE SÉCURITÉ IMPORTANTES

## LISEZ TOUTES LES INSTRUCTIONS AVANT UTILISATION

**⚠ AVERTISSEMENT** Pour votre sécurité, respectez les consignes présentées dans ce manuel afin de minimiser les risques d'incendie, d'explosion ou de choc électrique, et d'éviter des dommages matériels, des blessures ou la mort.

### CONSIGNES DE SÉCURITÉ POUR L'INSTALLATION

**⚠ AVERTISSEMENT:** pour réduire le risque d'incendie, de choc électrique ou de blessure aux personnes lors de l'utilisation de cet appareil, vous devez respecter les précautions élémentaires de sécurité, dont les suivantes.

- **Reportez-vous aux INSTRUCTIONS D'INSTALLATION pour connaître les procédures de mise à la terre détaillées.** Vous trouverez ces instructions d'installation emballées à l'intérieur du lave-linge. Si vous changez le lave-linge d'emplacement, faites-le vérifier et réinstaller par un technicien qualifié. Le non-respect de cet avertissement peut entraîner un incendie, un choc électrique, ou encore des blessures graves ou mortelles.
- **Ne coupez ou ne retirez en aucune circonstance la troisième broche de mise à la terre du cordon d'alimentation.** Le non-respect de cet avertissement peut entraîner un incendie, un choc électrique, ou encore des blessures graves ou mortelles.
- **Pour la sécurité des personnes, cet appareil doit être correctement mis à la terre.** Le non-respect de cet avertissement peut entraîner un incendie, un choc électrique, ou encore des blessures graves ou mortelles.
- **Le cordon d'alimentation de cet appareil est équipé d'une fiche (mise à la terre) à trois broches qui doit être enfoncée dans une prise murale (avec mise à la terre) à trois broches standard afin de minimiser le risque de choc électrique avec cet appareil.**
- **Ce lave-linge doit être raccordé à une prise de 120V AC, 60Hz mise à la terre.** Le non-respect de cet avertissement peut entraîner un incendie, un choc électrique, ou encore des blessures graves ou mortelles.
- **Faites vérifier la prise murale et le circuit par un électricien qualifié afin de vous assurer que la prise est correctement mise à la terre.** Le non-respect de cet avertissement peut entraîner un incendie, un choc électrique, ou encore des blessures graves ou mortelles.
- **En cas de prise murale à deux broches standard, vous avez l'obligation et la responsabilité de la faire remplacer par une prise murale à trois broches correctement mise à la terre.** Le non-respect de cet avertissement peut entraîner un incendie, un choc électrique, ou encore des blessures graves ou mortelles.
- **N'installez pas ce lave-linge sur une moquette. Installez-le sur un sol stable.** Le non-respect de cet avertissement peut entraîner de sérieux dégâts en cas de fuite.
- **N'enlevez pas la broche de mise à la terre. N'utilisez pas d'adaptateur ou de rallonge. Raccordez le lave-linge à une prise à trois broches mise à la terre.** Le non-respect de ces consignes peut provoquer un incendie, un choc électrique, ou encore des blessures graves ou mortelles.
- **Le lave-linge doit toujours être raccordé à une prise électrique individuelle dont la tension nominale correspond à celle indiquée sur la plaque signalétique.** Cela permet d'obtenir les meilleures performances et évite également de surcharger le circuit électrique de la maison, ce qui pourrait entraîner un risque d'incendie dû à la surchauffe des fils.
- **Ne tirez jamais sur le cordon d'alimentation pour débrancher votre lave-linge.** Saisissez toujours la fiche fermement pour la sortir de la prise. Le non-respect de cet avertissement peut entraîner un incendie, un choc électrique, ou encore des blessures graves ou mortelles.
- **Réparez ou remplacez immédiatement tous les cordons d'alimentation dénudés ou endommagés. N'utilisez pas un cordon qui présente des craquelures ou des dommages dus à l'abrasion sur sa longueur ou à ses extrémités.** Le non-respect de cet avertissement peut entraîner un incendie, un choc électrique, ou encore des blessures graves ou mortelles.
- **Lors de l'installation ou du déplacement du lave-linge, veillez à ce que le cordon d'alimentation ne soit pas pincé, écrasé ou endommagé.** Le non-respect de cet avertissement peut entraîner un incendie, un choc électrique, ou encore des blessures graves ou mortelles.
- **Ce lave-linge doit être installé et relié électriquement à la terre par un technicien qualifié, conformément aux normes locales, pour minimiser les risques de choc électrique et garantir un fonctionnement stable.**
- **Ce lave-linge est lourd. Deux personnes ou plus peuvent être nécessaires pour installer et déplacer l'appareil.** Le non-respect de cette consigne peut entraîner une blessure au dos ou autre.
- **N'installez pas et n'entreposez pas votre lave-linge dans un lieu où il sera exposé à des températures négatives ou aux intempéries.** Le non-respect de cet avertissement peut entraîner de sérieux dégâts en cas de fuite.
- **N'installez pas votre lave-linge dans un lieu humide, afin de réduire le risque de choc électrique.** Le non-respect de cet avertissement peut entraîner un incendie, un choc électrique, ou encore des blessures graves ou mortelles.
- **Pour réduire le risque de blessure, observez toutes les procédures de sécurité recommandées par l'industrie, y compris l'utilisation de gants à manches longues et de lunettes de sécurité.** Le défaut de respecter toutes les consignes de sécurité de ce manuel peut causer des dommages, des blessures ou la mort.

# CONSIGNES DE SÉCURITÉ IMPORTANTES

## LISEZ TOUTES LES INSTRUCTIONS AVANT UTILISATION

**⚠AVERTISSEMENT** Pour votre sécurité, respectez les consignes présentées dans ce manuel afin de minimiser les risques d'incendie, d'explosion ou de choc électrique, et d'éviter des dommages matériels, des blessures ou la mort.

## CONSIGNES DE SÉCURITÉ CONCERNANT L'UTILISATION, L'ENTRETIEN, LE NETTOYAGE ET LA MISE AU REBUT

**⚠AVERTISSEMENT:** pour réduire les risques d'incendie, de choc électrique ou de blessure aux personnes lors de l'utilisation de cet appareil, vous devez respecter les précautions élémentaires de sécurité, dont les suivantes.

- **Débranchez le lave-linge avant le nettoyage** afin d'éviter tout risque de choc électrique.
- **N'utilisez jamais de produits chimiques agressifs, de produits nettoyants abrasifs, ou de solvants pour nettoyer le lave-linge.** Ils endommageront la finition de l'appareil.
- **Ne posez pas de chiffons ou de vêtements tachés de gras ou d'huile au-dessus du lave-linge.** Ces substances dégagent des vapeurs susceptibles de provoquer un incendie.
- **Ne lavez pas les articles tachés d'huile végétale ou de cuisson.** De l'huile peut en effet rester incrustée dans ces articles, même après le lavage. À cause de ces résidus d'huile, le tissu peut dégager de la fumée ou prendre feu.
- **Débranchez l'appareil du réseau électrique avant toute intervention. Ne vous contentez pas d'éteindre le lave-linge, car même éteint, il restera connecté au réseau électrique.** Le non-respect de cet avertissement peut entraîner un incendie, un choc électrique, ou encore des blessures graves ou mortelles.
- **Ne mélangez pas différents produits de lavage pour une même charge, sauf si cela est spécifié sur l'étiquette.**
- **Ne mélangez pas un agent de blanchiment chloré avec de l'ammoniaque ou un acide tel que le vinaigre.** Suivez les instructions indiquées sur l'emballage lorsque vous utilisez des produits de lavage. Une utilisation incorrecte peut produire un gaz toxique, entraînant des blessures graves ou la mort.
- **Ne mettez jamais la main dans le lave-linge pendant qu'il fonctionne. Avant d'introduire, retirer ou ajouter des articles, appuyez sur le bouton START/PAUSE (demarrer/pause) et laissez le tambour s'arrêter complètement avant d'avoir accès à l'intérieur.** Le non-respect de cet avertissement peut entraîner un incendie, un choc électrique, ou encore des blessures graves ou mortelles.
- **Ne laissez pas les enfants jouer sur ou dans le lave-linge. Une surveillance étroite est nécessaire lorsque le lave-linge est utilisé à proximité d'enfants. À mesure que les enfants grandissent, apprenez-leur comment utiliser l'appareil correctement et en toute sécurité.** Le non-respect de cet avertissement peut entraîner des blessures graves ou la mort.
- **Détruisez le carton, le sac en plastique et les autres matériaux d'emballage une fois le lave-linge déballé. Les enfants pourraient s'en servir pour jouer. Les cartons recouverts de chiffons, couvre-lits ou feuilles plastique peuvent devenir de véritables caissons étanches.** Le non-respect de cet avertissement peut entraîner des blessures graves ou la mort.
- **Tenez les produits de lavage hors de portée des enfants. Pour éviter les blessures, respectez l'ensemble des avertissements indiqués sur les étiquettes des produits.** Le non-respect de cet avertissement peut entraîner des blessures graves.
- **Avant de mettre le lave-linge hors service ou au rebut, démontez la porte du compartiment de lavage pour éviter que des enfants ou petits animaux ne restent coincés à l'intérieur.** Le non-respect de cet avertissement peut entraîner des blessures graves ou la mort.

## CONSERVEZ CES INSTRUCTIONS



# DESCRIPTION ET PIÈCES

## FONCTIONS SPÉCIALES

### **A** SMARTRINSE<sup>MC</sup> AVEC DIFFUSEUR

Ce lave-linge est conçu pour économiser l'eau de rinçage grâce au SMARTRINSE<sup>MC</sup> AVEC DIFFUSEUR dans les cycles COTON/NORMAL et HEAVY DUTY (intensif).

REMARQUE : Sélectionnez l'option FABRIC SOFTENER (adoucissant) ou l'option EXTRA RINSE (rinçage supplémentaire), si vous utilisez un adoucissant dans les cycles COTON/NORMAL et HEAVY DUTY (intensif).

### **B** MOTEUR À ENTRAÎNEMENT DIRECT

Le moteur à entraînement direct permet de supprimer la courroie et les poulies contenues dans la plupart des lave-linges afin d'améliorer leur efficacité et leur fiabilité tout en augmentant leur rendement énergétique.

### **C** CONTACTEUR DE VERROUILLAGE DE PORTE

La porte du lave-linge est verrouillée durant son utilisation. Elle peut être déverrouillée en appuyant sur le bouton Démarrer/Pause afin d'interrompre le fonctionnement du lave-linge.

### **D** PORTE À RESSORT POUR ÉVITER LES FERMETURES BRUSQUES (SLAMPROOF<sup>MC</sup>)

La PORTE À RESSORT POUR ÉVITER LES FERMETURES BRUSQUES est un dispositif de sécurité pour fermer le couvercle lentement. Elle permet d'empêcher le couvercle lourd de tomber et de blesser l'utilisateur.

### **E** WAVEFORCE<sup>MC</sup>

Le tambour à rotation rapide utilise la force centrifuge et un vaporisateur à jet dévié permet de projeter l'eau au travers du tissu, vous obtenez ainsi moins de friction avec un nettoyage plus délicat et plus approfondi.

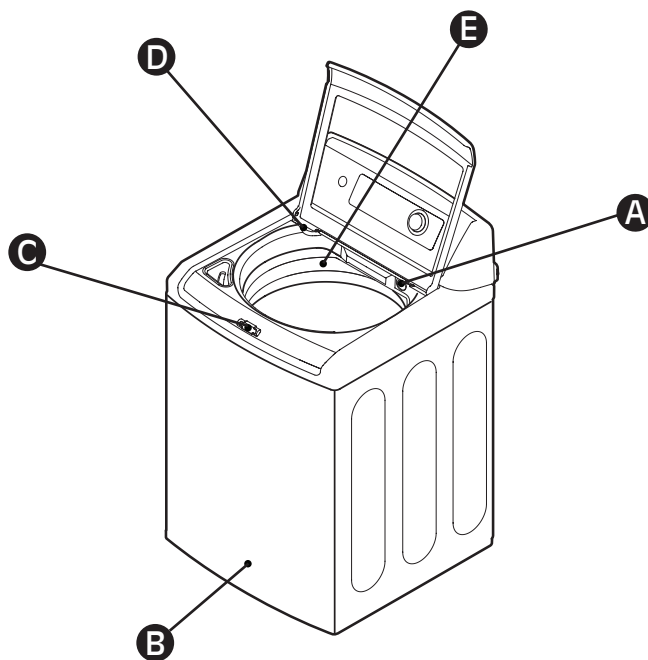

# DESCRIPTION ET PIÈCES

## COMPOSANTS ET PIÈCES ESSENTIELS

En plus des fonctions spéciales et des composants présentés dans la section Fonctions spéciales, il existe de nombreux autres composants importants qui sont référencés dans ce manuel.

### **A** TAMBOUR EN ACIER INOXYDABLE À GRANDE CAPACITÉ

Le tambour en acier inoxydable à grande capacité permet une extrême durabilité.

### **B** COUVERCLE EN VERRE TREMPÉ

Le couvercle en verre trempé est durable et facilite la visualisation de l'intérieur du lave-linge.

### **C** BOUTON DE RÉGLAGE

Tournez ce bouton pour sélectionner le cycle désiré. Dès que le cycle souhaité a été sélectionné, les pré-réglages standards s'afficheront sur l'écran. Ces réglages peuvent être ajustés à tout moment à l'aide des boutons de réglage de cycle avant de démarrer le programme.

### **D** PIEDS DE MISE À NIVEAU AUTOMATIQUE

Les pieds de mise à niveau automatique (situés à l'arrière) s'ajustent pour améliorer la stabilité du lave-linge sur des sols irréguliers.

### **E** PANNEAU DE COMMANDE ARRIÈRE AVEC ÉCRAN À DEL

L'écran à DEL convivial indique les options de cycle, les réglages, et la durée estimée restante pendant le fonctionnement.

### **F** TIROIR DE DISTRIBUTION DU DÉTERGENT

Le lave-linge dispose de deux compartiments, l'un pour le nettoyage principal (liquide ou en poudre) et l'autre pour l'adoucissant liquide.

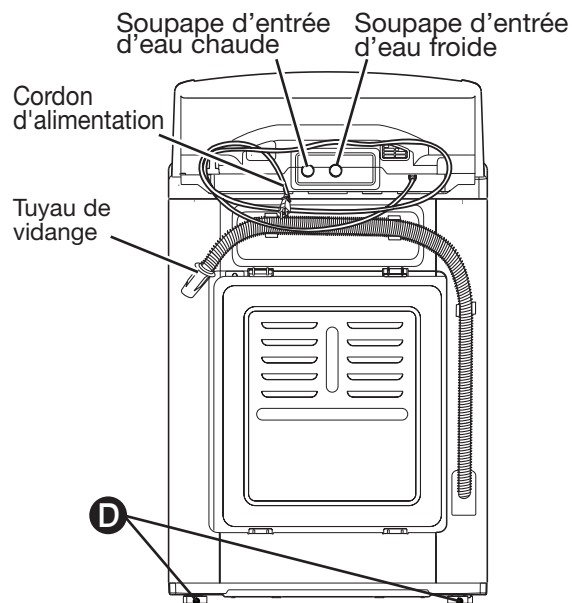
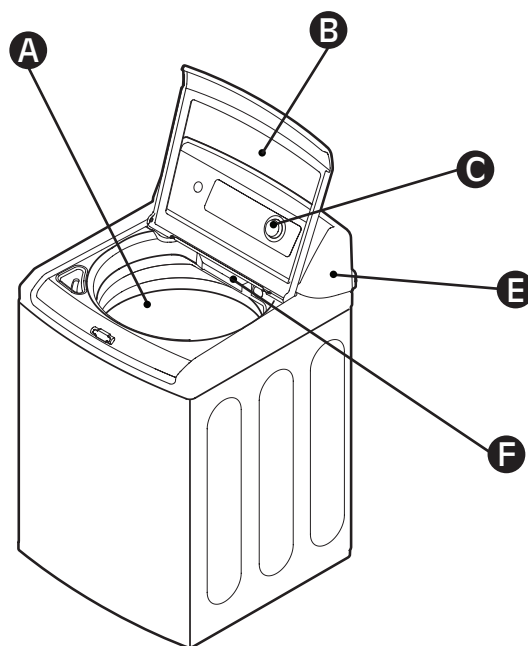

#### Accessoires inclus

- Flexibles d'eau chaude et froide Avec 2 joints par tuyau à chaque extrémité

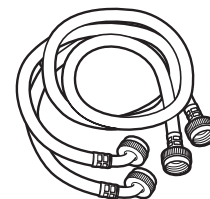

- Courroie de fixation (pour fixer le tuyau de vidange)



# INSTRUCTIONS D'INSTALLATION

## CHOISIR L'EMPLACEMENT APPROPRIÉ

### ⚠ AVERTISSEMENT

- Le lave-linge est lourd ! **Au moins deux personnes doivent être présentes pour déplacer et débarrer le lave-linge.** Le non-respect de cette consigne peut entraîner une blessure au dos ou autre.
- **Stockez et installez le lave-linge à un endroit où il ne sera pas exposé à des températures des températures négatives ou aux intempéries.** Le non-respect de cet avertissement peut entraîner des blessures graves, un incendie, un choc électrique ou la mort.
- **Le lave-linge doit être correctement raccordé (mis à la terre) pour être en conformité avec toutes les normes et réglementations en vigueur.** Le non-respect de cet avertissement peut entraîner des blessures graves, un incendie, un choc électrique ou la mort.
- **Afin de réduire le risque de chocs électriques, n'installez pas la machine à laver dans un endroit humide.** Le non-respect de cet avertissement peut entraîner des blessures graves, un incendie, un choc électrique ou la mort.
- L'ouverture à la base ne doit pas être obstruée par le tapis si le lave-linge est installé sur un sol recouvert d'un tapis (ou moquette).
- Veillez à maintenir la zone située en-dessous et autour de vos appareils électroménagers dégagée de tous types de produits pouvant brûler comme de la peluche/charpie, du papier, des chiffons, des produits chimiques, etc.
- **Ne retirez pas le contact de mise à la terre. N'utilisez pas d'adaptateur ou de rallonge. Raccordez l'appareil à une prise à 3 broches mise à la terre.** Le non-respect de cet avertissement peut entraîner des blessures graves, un incendie, un choc électrique ou la mort.

### PRISE D'ALIMENTATION

- La prise électrique doit être située à moins de 1,5 m (60 in.) (de chaque côté du lave-linge).
- L'appareil et la prise murale doivent être positionnés de manière à ce que la fiche d'alimentation soit facilement accessible.
- Ne surchargez pas la prise murale avec plus d'un appareil.
- La prise murale doit être mise à la terre conformément aux normes et réglementations de câblage de courant.
- L'utilisation d'un fusible à déclenchement retardé ou d'un disjoncteur est recommandée.

**REMARQUE:** Il est de la responsabilité du personnel et l'obligation du propriétaire de l'appareil de faire installer un raccord de sortie adapté par un technicien qualifié.

## SOL

- Afin de minimiser le bruit et les vibrations, le lave-linge **DOIT** être installé sur un sol solidement construit.
- L'inclinaison autorisée sous le lave-linge est de 1° au maximum.
- L'installation de l'appareil sur un tapis et des revêtements mous n'est pas recommandée.

- N'installez jamais le lave-linge sur une plate-forme ou sur une structure faiblement supportée.

**REMARQUE:** La machine à laver doit être installée sur un sol stable pour réduire les chocs durant le cycle d'essorage. Un sol en béton est l'idéal, mais un parquet suffit, à condition qu'il soit conforme aux normes FHA (sécurité pour l'habitat). La machine ne doit pas être installée sur un tapis ou exposée aux intempéries.

## ESPACES

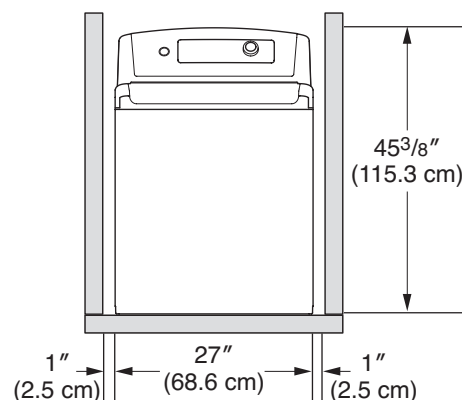

Afin d'assurer un espace suffisant pour les conduites d'eau, laissez un espace minimum de 2,5 cm (1 in.) sur les côtés, et de 10 cm (4 in.) à l'arrière de l'unité. Assurez-vous que l'espace est suffisant pour le mur, la porte ou les moulages – ils risquent d'augmenter les espaces nécessaires.

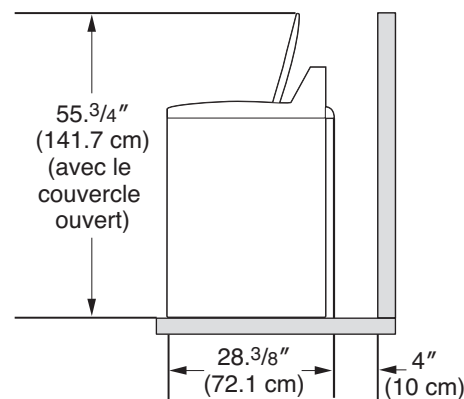

L'espace vertical minimum du sol aux étagères supérieures, armoires, plafonds, etc., est de 140 cm.

# INSTRUCTIONS D'INSTALLATION

## DÉBALLER LE LAVE-LINGE

- 1 Une fois que le lave-linge est livré, retirez le carton et la protection en polystyrène.

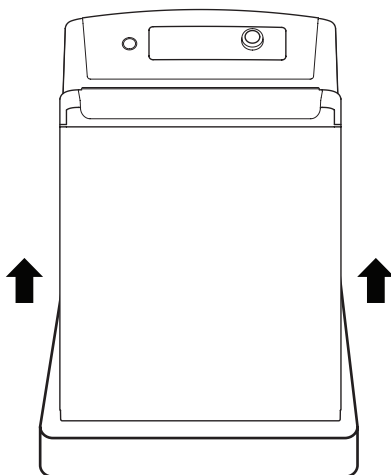

Lorsque vous extrayez le lave-linge de la base du carton, veillez à retirer le support de cuve situé au milieu de la base du carton.

Si vous devez déposer la machine à laver sur le sol pour enlever les matériaux d'emballage de la base, protégez toujours les parties latérales de l'appareil et posez-le précautionneusement sur le côté. Ne déposez PAS la machine à laver sur l'arrière ni sur l'avant.

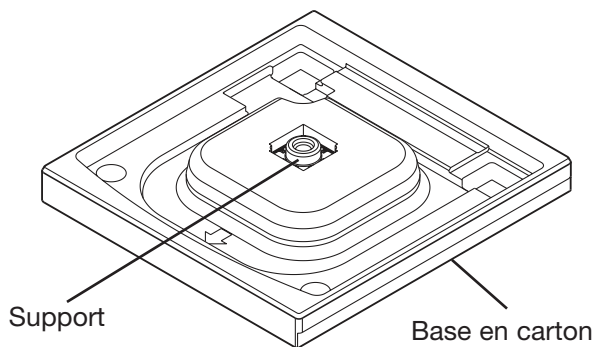

- 2 Retirez le bloc d'emballage contenant le manuel de l'utilisateur, les pièces, les conduites d'eau (flexibles) et les échantillons de produit de nettoyage.

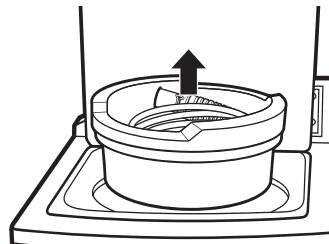

- 3 Détachez le cordon d'alimentation situé à l'arrière du lave-linge (laveuse).

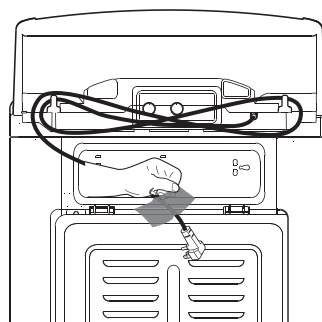

### OUTILS NÉCESSAIRES

- Pincés réglables

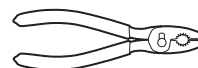

- Niveau de charpentier



# INSTRUCTIONS D'INSTALLATION

## RACCORDEMENT DES CONDUITES D'EAU

- **IMPORTANT:** Utilisez des tuyaux neufs lors de l'installation du lave-linge. Ne RÉUTILISEZ JAMAIS de flexibles usagés.
- **IMPORTANT:** Utilisez UNIQUEMENT les conduites d'admission fournies par LG avec ce produit. Il n'est pas garanti que les flexibles vendus sur le marché en tant que pièces de rechange s'ajustent ou fonctionnent correctement. Les autres flexibles risquent de ne pas pouvoir être correctement serrés, et peuvent entraîner des fuites. Les dommages ultérieurs causés au produit ou à vos biens ne seront pas couverts par les conditions de la garantie LG.
- La pression d'alimentation en eau doit être comprise entre 14,5 PSI et 116 PSI (100~800 kPa). Si la pression d'alimentation en eau est supérieure à 116 PSI, un détendeur de pression (vanne de réduction de pression) devra être installé.
- Vérifiez régulièrement si le flexible n'est pas fissuré, ne fuit pas, et n'est pas usé, et remplacez-le si nécessaire.
- Assurez-vous que les conduites d'eau ne sont pas étirées, coincées, écrasées ou entortillées.
- Le lave-linge ne devra jamais être installé ou stocké dans un emplacement susceptible d'être soumis au gel. Cela risquerait d'entraîner des dommages pour les conduites d'eau et les mécanismes internes du lave-linge. Si celui-ci était exposé à des températures de gel avant son installation, vous devez le laisser à température ambiante durant plusieurs heures avant de l'utiliser.

- 1 Vérifiez la fixation filetée sur chaque tuyau et assurez-vous qu'un joint en caoutchouc est disposé aux deux extrémités.

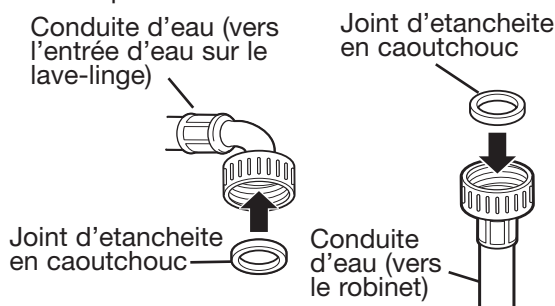

- 2 Raccordez les conduites d'eau aux équipements domestiques. Raccordez les conduites d'eau aux vannes d'eau CHAUDE et FROIDE de votre maison. Serrez à la main, puis effectuez 1/4 de tour supplémentaire avec les pinces.

**REMARQUE:** Un chauffe-eau pour fournir de l'eau à 120°F (49°C) à la laveuse.

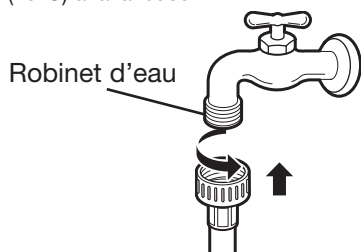

**REMARQUE:** Pour éviter toute accumulation pouvant obstruer la crépine de la soupape d'admission, vidangez complètement le robinet et le tuyau de toutes particules ou autres impuretés, en y faisant couler de l'eau dans un conteneur.

- 3 Fixez les conduites d'eau au lave-linge. Vissez la conduite d'eau chaude sur le raccord d'eau chaude (rouge) et la conduite d'eau froide sur le raccord d'eau froide (bleu). Serrez à la main, puis effectuez un 1/8 de tour supplémentaire avec les pinces.

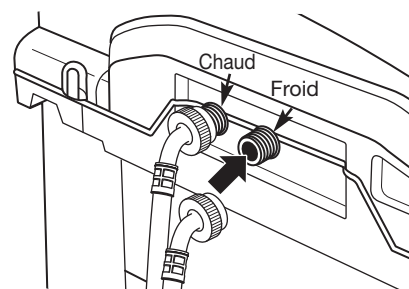

**REMARQUE:** Ne faussez pas le filetage des raccords de flexible. Raccordez le tuyau d'entrée d'eau chaude (rouge) au raccord d'eau chaude à l'arrière du lave-linge. Raccordez le tuyau d'entrée d'eau froide (bleu) au raccord d'eau froide à l'arrière du lave-linge. Serrez fermement les raccords.

**REMARQUE:** Serrez fermement les raccords. Ouvrez pleinement les robinets d'eau afin de vérifier qu'il n'y a pas de fuites.

## RACCORDEMENT DU CONDUIT D'ÉVACUATION

- Le conduit d'évacuation doit toujours être correctement sécurisé. Le non-respect de cette instruction peut entraîner une inondation et des dommages matériels.
- N'installez pas l'extrémité de la conduite d'évacuation à une hauteur supérieure à 243,8 cm (96 in.) au-dessus de la partie inférieure de la machine.
- L'évacuation doit être installée conformément aux normes et réglementations locales en vigueur.
- Assurez-vous que les conduites d'eau ne sont pas étirées, coincées, écrasées ou entortillées.

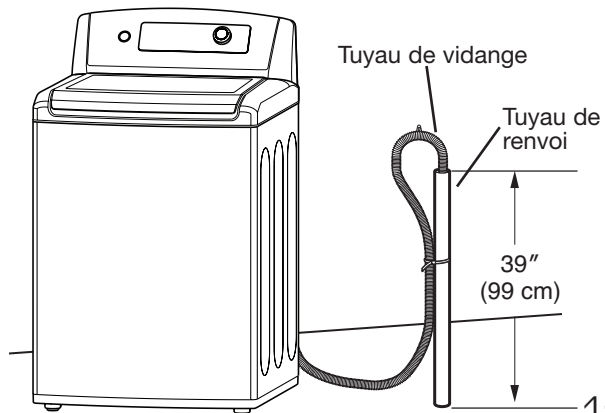

# INSTRUCTIONS D'INSTALLATION

## RACCORDEMENT DU CONDUIT D'ÉVACUATION (suite)

Insérez fermement l'extrémité libre de la conduite d'évacuation dans l'ouverture d'évacuation de votre maison. Assurez-vous que l'extrémité du caoutchouc souple se trouve entièrement dans l'ouverture d'évacuation.

- Si les vannes d'eau et l'évacuation sont intégrées dans le mur, raccordez le conduit d'évacuation à l'un des tuyaux d'eau avec l'attache de câble (côté nervuré vers l'intérieur).
- Si votre évacuation est un tuyau de renvoi, serrez le conduit d'évacuation sur le tuyau de renvoi avec l'attache de câble fournie.

### REMARQUE:

- La hauteur totale de l'extrémité du conduit doit être approximativement de 35"~47" (0,9~1,2 m) à partir du sol.
- N'insérez pas le tuyau de vidange plus de 20-30 centimètres dans le tuyau de renvoi.

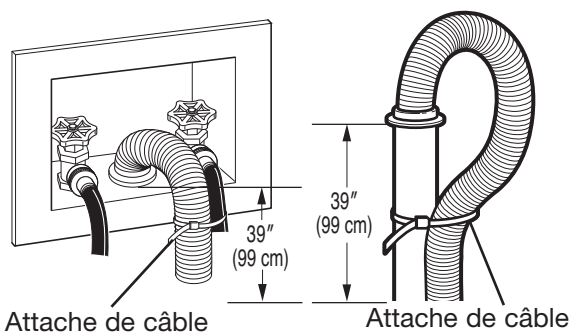

## MISE À NIVEAU DU LAVE-LINGE

Le lave-linge tourne à des vitesses très élevées, jusqu'à 1100 tr/min.

**REMARQUE:** Ajustez uniquement les pieds de mise à niveau pour mettre à niveau le lave-linge.

L'allongement excessif des pieds de mise à niveau risque de faire vibrer le lave-linge.

- Les quatre pieds de mise à niveau doivent être stables au sol. Appuyez légèrement sur chaque coin et chaque côté de la machine pour vous assurer que les pieds du lave-linge sont en contact avec le sol.

**REMARQUE:** Avant d'installer le lave-linge, assurez-vous que le sol est propre, sec et sans poussières, saletés, eau et huiles, afin que les pieds de la machine ne puissent pas glisser facilement. Les pieds de mise à niveau pouvant être déplacés latéralement au sol peuvent contribuer à l'excès de vibration et de bruit à cause du manque de contact avec le sol.

- 1 Positionnez le lave-linge à son emplacement final, en prenant soin de ne pas pincer, tirer ou écraser les conduites d'eau et d'évacuation. Disposez un niveau sur la partie supérieure du lave-linge.

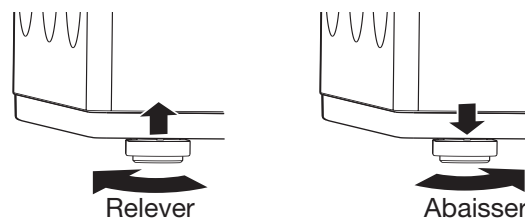

- 2 Ajustez deux pieds frontaux de mise à niveau. Faites-les pivoter dans le sens des aiguilles d'une montre pour relever la machine, ou dans le sens inverse pour l'abaisser.

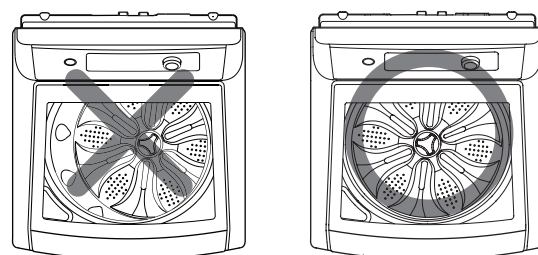

- 3 Pour vous assurer que le lave-linge est bien à niveau, ouvrez le couvercle puis regardez au-dessus pour voir s'il se place comme indiqué au-dessus. Si vous disposez d'un niveau, vérifiez le niveau de votre lave-linge.
  - Pour vérifier le niveau latéral de la machine, fermez le couvercle puis positionnez un niveau à l'arrière de le couvercle.
  - Pour vérifier si le lave-linge est à niveau d'avant en arrière, placez un niveau sur le côté de la machine, sur le bord, à l'endroit où le côté du boîtier rejoint le couvercle supérieur.

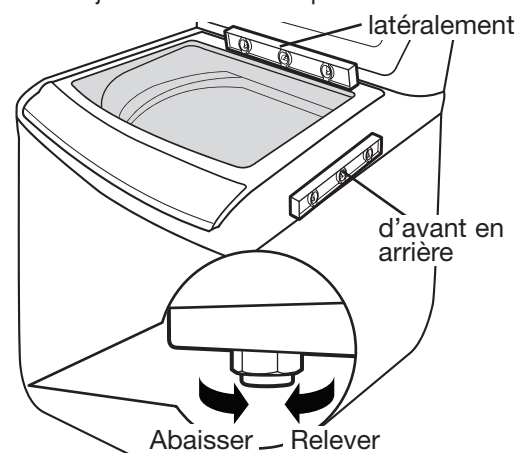

Si le lave-linge n'est pas à niveau, ajustez les pieds frontaux de mise à niveau. Tournez dans le sens des aiguilles d'une montre pour relever la machine, et dans le sens inverse pour l'abaisser.

## CONNEXION À L'ALIMENTATION ÉLECTRIQUE

Le lave-linge doit être raccordé à une prise à 3 broches mise à la terre (120V AC, 60Hz). Branchez la machine à laver.

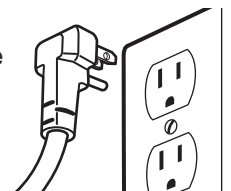

# INSTRUCTIONS D'UTILISATION

## CARACTÉRISTIQUES DU PANNEAU DE COMMANDE

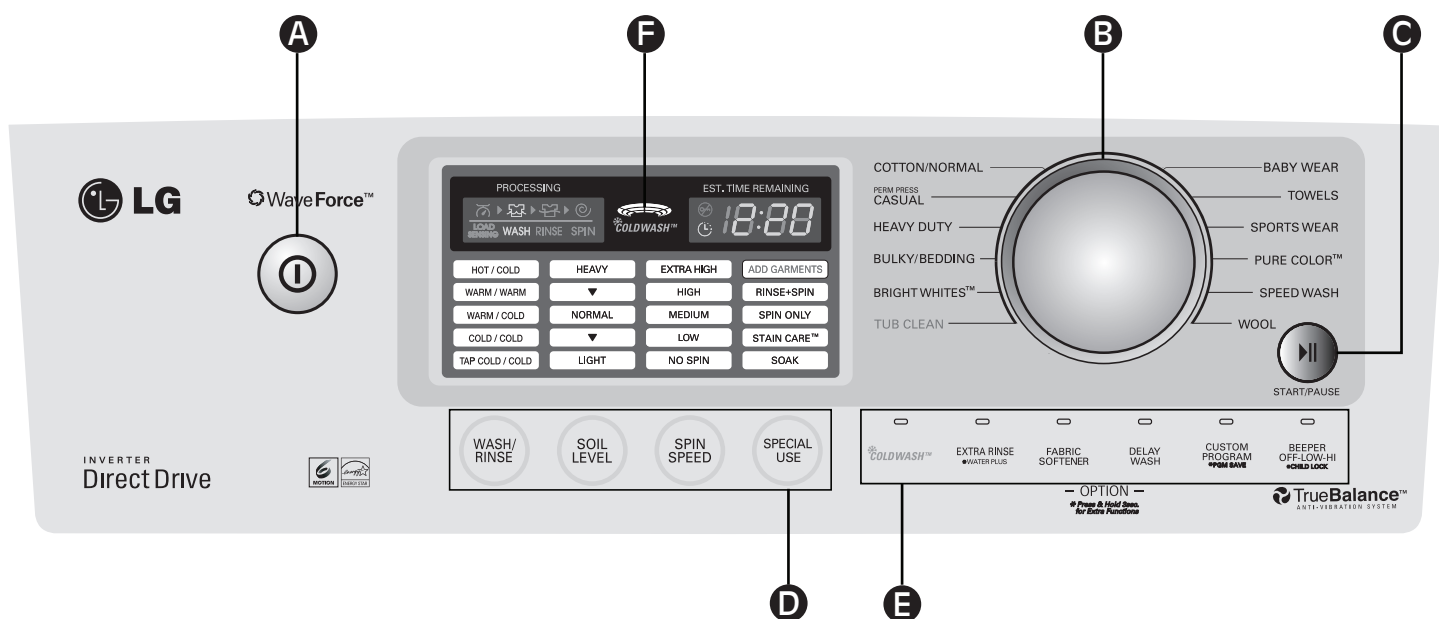

FRANÇAIS

### A BOUTON D'ALIMENTATION ON/OFF (MARCHE/ARRÊT)

Appuyez sur ce bouton pour mettre en marche le lave-linge (ON). Appuyez à nouveau pour mettre le lave-linge hors tension (OFF).

**REMARQUE:** Si la rondelle reste inactif pendant 4 minutes après avoir arrêté le lave-linge, l'eau contenue dans la cuve est évacuée.

**REMARQUE:** Une alarme sonore retentit 1 minute avant la vidange, et l'indication "dr" apparaît sur l'affichage. Vous pouvez alors redémarrer le lave-linge. Toutefois, dès lors que l'opération de vidange a commencé, toutes les fonctions sont suspendues et l'indication "dr" reste affichée jusqu'à ce que la vidange soit terminée.

### B BOUTON DE SÉLECTION DE CYCLE

Dès que le cycle souhaité a été sélectionné, les pré-réglages standards s'afficheront sur l'écran. Ces réglages peuvent être ajustés à l'aide des boutons de réglage de cycle avant de démarrer le programme.

### C BOUTON DÉMARRER/PAUSE

Appuyez sur le bouton pour DÉMARRER le cycle sélectionné. Si le lave-linge est en cours d'utilisation, utilisez ce bouton pour INTERROMPRE (pause) le cycle sans perdre les réglages actuels.

**REMARQUE:** Si vous n'appuyez sur le bouton DÉMARRER/PAUSE dans les 4 minutes qui suivent la sélection d'un cycle, le lave-linge sera automatiquement arrêté.

**REMARQUE:** Si aucune commande n'est actionnée dans les 8 minutes qui suivent la mise en pause du cycle, l'eau restant dans la cuve est vidangée.

### D BOUTONS DE MODIFICATEUR DE CYCLE

Utilisez ces boutons pour sélectionner les options de cycle désirées pour le programme sélectionné. Appuyez sur le bouton pour ce paramètre jusqu'à ce que le voyant lumineux de la valeur choisie s'éclaire.

### E BOUTONS D'OPTIONS

Ces boutons vous permettent de sélectionner des options de cycle supplémentaires, et s'éclaireront lorsqu'elles sont sélectionnées. Certains boutons vous permettent également d'activer des fonctions spéciales en appuyant sur le bouton et en le maintenant enfoncé pendant 3 secondes.

Pour plus d'informations sur les options individuelles, veuillez consulter les pages suivantes.

### F ÉCRAN À DEL

L'écran indique les réglages, le temps estimé restant, les options, et les messages d'état de votre lave-linge. L'écran restera allumé pour la durée du cycle.

# INSTRUCTIONS D'UTILISATION

## UTILISATION DU LAVE-LINGE

**⚠ AVERTISSEMENT:** Pour réduire le risque d'incendie, de choc électrique ou de blessure aux personnes lors de l'utilisation de cet appareil, vous devez respecter les précautions élémentaires de sécurité, dont les suivantes.

Une fois que vous avez chargé le lave-linge et les produits de nettoyage (détergent, javel, et/ou adoucissant) :

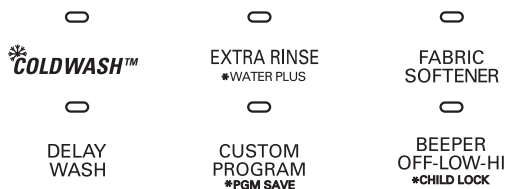
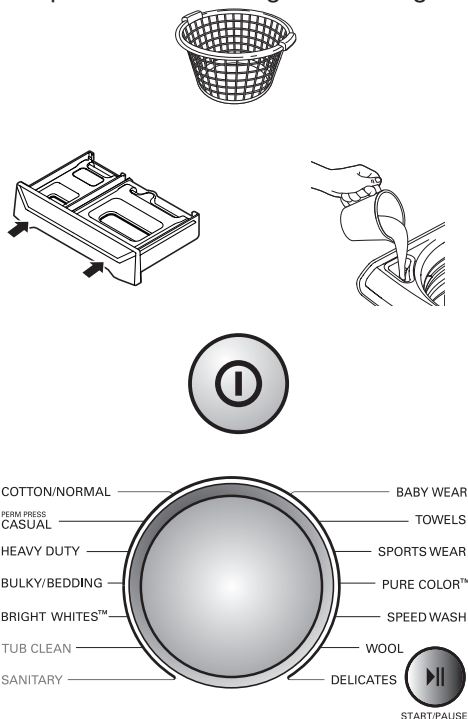

- 1 TRIER LE LINGE ET CHARGER LE LAVE-LINGE**  
Reportez-vous à la page 16.
  - 2 AJOUTER LE DÉTERGENT.**  
Reportez-vous aux pages 17 à 18.
  - 3 METTEZ LA MACHINE EN MARCHÉ.**  
Appuyez sur le bouton ON/OFF pour mettre en marche la machine. Les voyants autour du bouton de sélection de cycle s'éclaireront.
  - 4 SÉLECTIONNER UN CYCLE.**  
Tournez le bouton de sélection de cycle pour sélectionner le cycle désiré. L'écran indiquera la température de lavage/rinçage pré-réglée (WASH/RINSE), le niveau de saleté (SOIL LEVEL), la vitesse de rotation (SPIN SPEED) de ce cycle.
  - 5 SÉLECTIONNER UN DES BOUTONS DE MODIFICATEUR DE CYCLE.**  
Si vous souhaitez changer le modificateur pour ce cycle, appuyez sur le/les bouton(s) de réglage de cycle approprié jusqu'à ce que le voyant de l'indicateur s'allume pour le réglage souhaité.
- REMARQUE:** Pour protéger vos vêtements, les températures de lavage/rinçage, la vitesse de rotation, le niveau de saleté ou options ne sont pas tous disponibles pour chaque programme (cycle).
- 6 SÉLECTIONNER LES BOUTONS D'OPTIONS.**  
Sélectionnez des options de cycle supplémentaires, tel que FABRIC SOFTNER (adoucissant) ou DELAY WASH (démarrage différé).
- REMARQUE:** Pour protéger vos vêtements, les températures de lavage/rinçage, la vitesse de rotation, le niveau de saleté ou options ne sont pas tous disponibles pour chaque programme (cycle).
- 7 DÉMARRER LE CYCLE.**  
Appuyez sur le bouton START/PAUSE (démarrer/pause) pour commencer le cycle. La porte sera verrouillée, l'écran changera, et le lave-linge calculera la durée de lavage estimée. Une fois que la durée totale du cycle aura été estimée, le lave-linge démarrera son cycle. Pour interrompre à tout moment le cycle, appuyez sur le bouton PAUSE. Pour reprendre le cycle au moment où il a été arrêté, appuyez à nouveau sur START/PAUSE.

**REMARQUE:** Lorsque le cycle est terminé, le signal sonore (si réglé) retentira et la porte sera déverrouillée. Pour éviter que les vêtements ne se froissent, retirez immédiatement les articles du lave-linge dès la fin du cycle.

**REMARQUE:** la force onde est possible avec une charge supérieure 8 livres avec les programmes COTON/NORMAL ou GROSSE CHARGE.

















































# INSTRUCTIONS D'UTILISATION

## GUIDE DE CYCLES

Le guide des programmes ci-dessous indique les options disponibles et les types de tissu recommandés pour chaque cycle.

 = Réglage par défaut

Cycle	Type de tissu	Lavage/rinçage	Intensité de lavage (niveau de saleté)	Vitesse de rotation	Stain Care <sup>MC</sup>	Cold Wash <sup>MC</sup>	Rinçage supplémentaire	Adoucissant	Lavage différé
Tub Clean (Cuve propre)	Reportez-vous à la page 24.			Haute					
Bright Whites <sup>MC</sup> (Blanc éclatant <sup>MC</sup> )	Tissus blancs	Très chaud/Froid Onglet Froid/Froid Froid/Froid Chaud/Froid Chaud/Chaud	Lourd Léger Normal	Moyenne Haute Très élevée Pas de rotation Basse					
Bulky/ Bedding (Articles encombrants/literie)	Éléments encombrants tels que couvertures et édredons	Chaud/Froid Chaud/Chaud Très chaud/Froid Onglet Froid/Froid Froid/Froid	Normal Lourd Léger	Moyenne Haute Très élevée Pas de rotation Basse					
* Utilisez le cycle Bulky/Bedding pour des articles volumineux comme des oreillers, des couettes ou autres qui ont de la difficulté à absorber de l'eau. LAVEZ DES PETITES QUANTITÉS UNIQUEMENT afin de permettre au linge de bouger durant le lavage. Rassemblez des articles de même nature ensemble, ne mélangez pas des articles volumineux avec des articles plus petits comme des vêtements. En ne respectant pas ces instructions, vous risquez d'abîmer les vêtements ou d'endommager le lave-linge (laveuse).									
Heavy Duty (Lavage intense)	Vêtements en coton lourds souillés	Chaud/Froid Chaud/Chaud Très chaud/Froid Onglet Froid/Froid Froid/Froid	Lourd Léger Normal	Haute Très élevée Pas de rotation Basse Moyenne					
Perm Press Casual (Repassage facile textile infroissable)	Chemises de soirée/pantalons, vêtements infroissables, vêtements en polyester/coton mélangés, nappes	Chaud/Froid Chaud/Chaud Onglet Froid/Froid Froid/Froid	Normal Lourd Léger	Basse Moyenne Haute Pas de rotation					
Cotton/Normal (Coton/normal)	Coton, linge de maison, serviettes, chemises, draps, jeans, charges mixtes	Chaud/Froid Très chaud/Froid Onglet Froid/Froid Froid/Froid	Normal Lourd Léger	Haute Très élevée Pas de rotation Moyenne					
Baby Wear (Dispositif de sécurité pour les jeunes enfants)	Vêtements peu sales et petites charges, spécialement pour les utilisateurs à la peau sensible.	Chaud/Chaud Très chaud/Froid Chaud/Froid	Léger Normal Lourd	Haute Très élevée Pas de rotation Basse Moyenne					
Towels (Serviettes)	Serviettes, chemises, draps, jeans, charges mixtes	Chaud/Froid Chaud/Chaud Très chaud/Froid Onglet Froid/Froid Froid/Froid	Normal Lourd Léger	Haute Très élevée Pas de rotation Basse Moyenne					
Sports Wear (Vêtements de sport)	Sports actifs, vêtements d'exercice	Chaud/Froid Chaud/Chaud Onglet Froid/Froid Froid/Froid	Normal Lourd Léger	Moyenne Haute Pas de rotation Basse					
Pure Color <sup>MC</sup> (Couleur pure <sup>MC</sup> )	Vêtements peu sales et colorés	Froid/Froid Chaud/Froid Chaud/Chaud Onglet Froid/Froid	Normal Lourd Léger	Moyenne Haute Très élevée Pas de rotation Basse					
Speed Wash (Lavage rapide)	Linge peu sale, petites charges	Chaud/Chaud Onglet Froid/Froid Froid/Froid Chaud/Froid	Léger Normal Lourd	Haute Très élevée Pas de rotation Basse Moyenne					
Wool (Laine)	Article étiqueté laine lavable en machine (moins de 3,5 kg environ)	Chaud/Froid Onglet Froid/Froid Froid/Froid	Léger Normal Lourd	Basse Moyenne Pas de rotation					

**REMARQUE:** Pour protéger vos vêtements, les températures de lavage/rinçage, la vitesse de rotation, le niveau de saleté ou options ne sont pas tous disponibles pour chaque programme (cycle).

# INSTRUCTIONS D'UTILISATION

## TRIAGE DES CHARGES DE LINGE

### ⚠ ATTENTION:

- **Ne chargez pas d'éléments sur la cuve.**

Le non-respect de cet avertissement peut se traduire par des fuites ou des dommages sur les étoffes

- **Utilisez les cycles encombrant/literie pour des éléments gonflants ou non-absorbants comme un oreiller ou un édredon.**

Le non-respect de cet avertissement peut se traduire par des fuites.

### Étiquettes d'entretien des vêtements

La plupart des vêtements ont des étiquettes contenant des instructions sur le type de lavage.

**Étiquettes d'entretien des vêtements**

Cycle de lavage en machine

Normal    Tissu sans repassage / infroissable    Doux / délicat

Lavage à la main    Ne pas laver    Ne pas essorer

Température de l'eau

●●● Très chaude (50°C/120°F)    ●● Chaude (40°C/105°F)    ● Froide/fraîche (30°C/85°F)

Symboles de javel

△ Toute javel (si nécessaire)    △ Uniquement une javel sans chlore (si nécessaire)    ▲ Ne pas utiliser de javel

### Regroupement d'articles similaires

Pour obtenir de meilleurs résultats, trie les vêtements dans des charges pouvant être lavées avec le même cycle de lavage.

Les tissus différents ont des exigences de lavage différentes.

Nettoyez toujours les vêtements de couleur sombre séparément des vêtements de couleurs claires et blancs afin d'éviter une décoloration. Si possible, ne lavez pas les articles très sales avec des vêtements légèrement sales. Le tableau suivant indique les regroupements recommandés.

**Triage du linge...**

Par couleurs	Par saleté	Par tissu	Par peluche
Blanches	Lourde	Déliçats	Producteur de peluches
Clares	Normale	Entretien facile	Collecteur de peluches
Sombres	Légère	Solide	

### Chargement du lave-linge

Chargez des vêtements secs non serrés, d'un volume qui ne dépasse pas la ligne supérieure des orifices du panier du lave-linge. Un chargement excessif peut réduire l'efficacité du lave-linge et risque d'augmenter le froissement.



Les articles volumineux doivent être placés aussi bas que possible dans le panier de lavage afin d'obtenir les meilleurs résultats.

Placez toujours les articles flottants au bas du panier de lavage.

Le lave-linge détectera automatiquement la taille de la charge. À cause du système de lavage d'une grande efficacité, le niveau de l'eau risque de ne pas recouvrir complètement la charge. Pour ajouter des vêtements une fois que le lave-linge a démarré, appuyez sur le bouton PAUSE, relevez le couvercle, ajoutez les articles, puis refermez le couvercle. Appuyez sur le bouton START (démarrage). Reportez-vous à la page 20.

- **Vérifiez toutes les poches des vêtements – elles doivent être vides. Les articles tels que les barrettes, allumettes, stylos, pièces de monnaie et clés risquent d'endommager votre lave-linge et vos vêtements.**

- Fermez les fermetures éclairs, les crochets, et les cordons pour éviter que ces articles ne s'accrochent ou ne s'emmêlent avec d'autres vêtements.
- Prétraitez les zones lourdement tachées afin d'obtenir de meilleurs résultats.
- Les éléments encombrants ne doivent pas dépasser la moitié de la charge de linge totale.
- Ne lavez ni n'essorez les vêtements imperméables
- Ne lavez pas les tissus contenant des matériaux inflammables (cires, liquides de nettoyage, etc.).
- La machine ne se remplira ni ne fonctionnera lorsque le couvercle est ouvert.

\* **IMPORTANT:** Utiliser le programme Bulky/ Bedding(articles encombrants/literie) pour ces articles. Ces éléments peuvent ne pas être aussi absorbant que d'autres linges et doivent être séparés pour un autre lavage, pour des résultats optimaux.

# INSTRUCTIONS D'UTILISATION

## SÉLECTION DU DÉTERGENT

**IMPORTANT:** Votre lave-linge est conçu pour être utilisé uniquement avec des lessives Haute Efficacité (HE). La formule des lessives HE est tout spécialement adaptée aux machines à laver à chargement par le haut et contient des agents qui réduisent la production de mousse. Recherchez toujours le symbole HE lors de vos achats de lessive.

Les lessives HE (Haute Efficacité) produisent moins de mousse et se dissolvent plus efficacement ce qui améliore le lavage et le rinçage tout en contribuant à maintenir l'intérieur de la machine propre.

L'utilisation d'une lessive classique peut entraîner une production excessive de mousse et produire des résultats peu satisfaisants.

**IMPORTANT:** Ne placez ni ne stockez de produits tels que de la lessive, de l'eau de Javel ou de l'adoucissant liquide sur votre machine à laver ou votre sèche-linge. Essuyez immédiatement tout produit renversé. Ces produits peuvent endommager le revêtement et les commandes de la machine.



Conçu spécialement pour être utilisé uniquement avec des lessives HE (Haute Efficacité)

FRANÇAIS

## À PROPOS DU DISTRIBUTEUR

Le distributeur automatique est composé de quatre compartiments :

- Adoucissant liquide.
- Lessive liquide ou en poudre.

Tous les produits de lavage peuvent être ajoutés en une fois dans leurs compartiments du distributeur. Ils seront distribués au moment opportun pour obtenir le lavage le plus efficace. Après avoir ajouté les produits de lavage au distributeur, fermez le tiroir distributeur.

Pour verser de la lessive, de l'eau de Javel ou de l'adoucissant au distributeur automatique :

- 1 Ouvrez le tiroir distributeur.
- 2 Versez le produit dans le compartiment adéquat.
- 3 Fermez lentement le tiroir distributeur afin d'éviter la distribution précoce des produits de lavage.

**REMARQUE:** À la fin du cycle, il est normal qu'une petite quantité d'eau reste dans les compartiments du distributeur.

**REMARQUE:** N'utilisez pas de javel dans le tiroir distributeur.

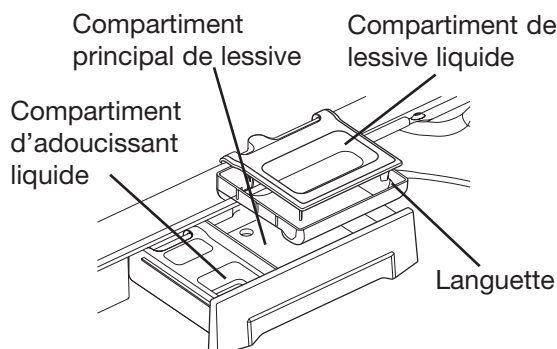

## Dépose du boîtier de détergent

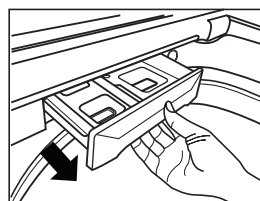

- 1 Tirez le boîtier de détergent.

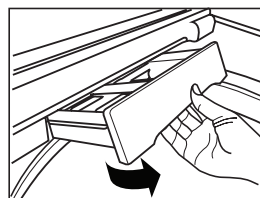

- 2 Inclinez le boîtier de détergent vers le haut et retirez-le.

## Pose du boîtier de détergent

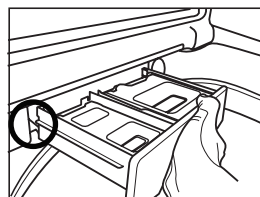

- 1 Placez le rail ② (rail du boîtier de détergent) en haut du rail ①.

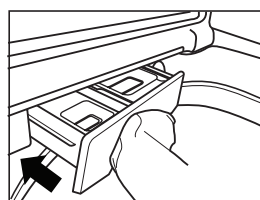
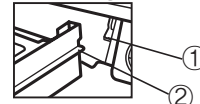

- 2 Poussez le boîtier de détergent fermement.

**REMARQUE:** Attention de ne pas vous coincer un doigt.

# INSTRUCTIONS D'UTILISATION

## REEMPLIR LE DISTRIBUTEUR DE LESSIVE

### Utilisation du compartiment à eau de javel

Le distributeur de javel déverse et dilue automatiquement de l'eau de javel chlorée au cours du cycle de lavage.

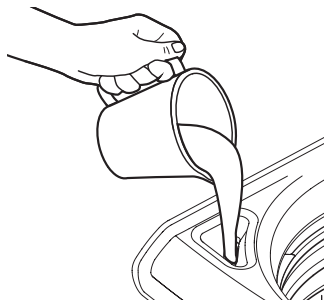

- 1 Consultez les étiquettes d'entretien des textiles de vos vêtements.
- 2 Dosez attentivement l'eau de javel en suivant les instructions sur la bouteille.
  - Ne versez jamais de l'eau de javel non diluée directement sur les vêtements ou dans le tambour de la machine
  - Ne versez pas d'eau de javel en poudre dans le compartiment à javel. Ne pas placer des articles de la charge sur le dessus du distributeur d'agent de blanchiment lorsque vous chargez et déchargez la laveuse.
  - Évitez de trop remplir ou d'éclabousser lors de l'ajout de javel dans le distributeur. La capacité maximale du distributeur d'eau de javel est d'une coupelle d'eau de javel par cycle de lavage. Le remplissage au maximum du compartiment à javel peut entraîner la distribution rapide de javel par cycle de lavage.
- 3 Avant de démarrer le lave-linge, versez une quantité pré-dosée d'eau de javel directement dans le compartiment à javel. Si vous préférez utiliser de la javel en poudre, ajoutez-en dans le tambour de la machine directement avant d'y mettre les vêtements.

**REMARQUE:** Après utilisation, vidangez le compartiment d'eau de javel avec de l'eau, puis rincez les résidus à l'aide du cycle Rinse & Spin (Rinçage et essorage).

**⚠️ AVERTISSEMENT:** Ne mélangez PAS d'eau de Javel chlorée avec de l'ammoniaque ou des acides tels que du vinaigre ou des produits anti-rouille/détartrants. Le mélange de produits chimiques peut produire des gaz pouvant entraîner la mort. Versez la quantité recommandée par le fabricant de Javel chlorée liquide non diluée dans le compartiment distributeur. Durant la dernière phase du cycle de lavage, deux rinçages successifs entraînent l'eau de Javel dans l'eau de lavage et nettoie entièrement le compartiment distributeur afin d'éviter toute présence de Javel lors d'un lavage ultérieur.

Le liquide restant dans le compartiment distributeur de Javel à la fin du programme n'est que de l'eau. Pour éviter un auto-siphonage involontaire de l'eau de Javel, ne remplissez jamais le distributeur au-delà du repère. Lorsque vous ajoutez de l'eau de Javel dans le compartiment distributeur, veillez à ne pas en renverser sur la charge de linge et à ne pas laisser des gouttes de Javel autour du compartiment. Vous risqueriez d'endommager le linge.

### Compartiment à lessive

Ce compartiment contient de la lessive pour le cycle de lavage principal. Elle est déversée dans le tambour au début du cycle. Utilisez toujours des lessives à haute efficacité (HE) pour votre lave-linge. Respectez toujours les recommandations du fabricant de la lessive avant de l'utiliser.

Utiliser trop de lessive peut causer l'accumulation de détergent dans les vêtements et dans le lave-linge. Vous pouvez utiliser de la lessive en poudre ou liquide.

- Lorsque vous utilisez une lessive liquide, assurez-vous que le doseur de lessive et le bac encastrable sont en place. Ne dépassez pas la ligne de remplissage maximum.
- Lorsque vous utilisez de la lessive en poudre, retirez le bac encastrable et le doseur du compartiment à lessive liquide.

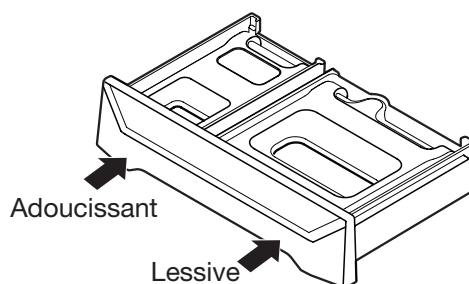

### Compartiment à adoucissant

Le compartiment contient de l'adoucissant qui est automatiquement distribué lors du cycle de rinçage final.

- Respectez toujours les recommandations du fabricant avant d'utiliser l'adoucissant. Ne dépassez pas la ligne de remplissage maximum. Utiliser trop d'adoucissant peut causer des taches sur les vêtements.
- Diluez l'adoucissant concentré avec de l'eau chaude.
- Ne dépassez pas la ligne de remplissage maximum. Ne versez jamais de l'adoucissant directement sur les vêtements ou dans le tambour de la machine.

# INSTRUCTIONS D'UTILISATION

## ÉCRAN À DEL

L'écran à DEL indique les réglages, le temps estimé restant, les options, et les messages d'état de votre lave-linge. Lorsque le lave-linge est sous tension, l'écran est éclairé.

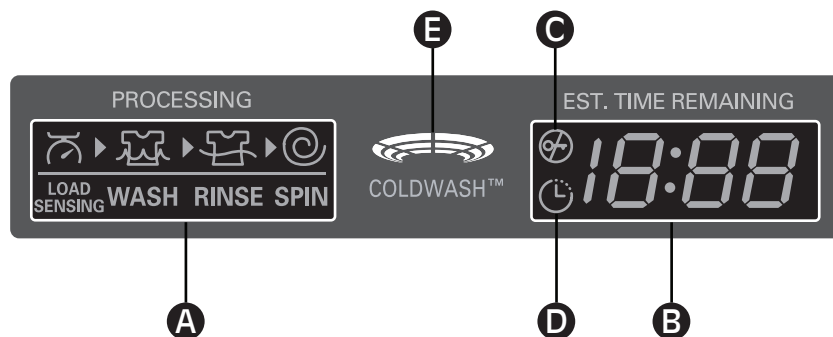

### A INDICATEUR DE FIN DE CYCLE

Ce voyant de l'écran indique l'état actuel du programme de lavage

(LOAD SENSING – détection de charge, WASH – lavage, RINSE – rinçage, ou SPIN – essorage).

### B DURÉE ESTIMÉE RESTANTE

Lorsque vous appuyez sur le bouton START/PAUSE (démarrer/pause), le lave-linge détecte automatiquement la charge de linge (poids), et optimise la durée de lavage en fonction des options et du cycle sélectionné. L'écran indiquera alors la durée estimée restante pour le cycle de lavage sélectionné.

### C INDICATEUR DE VERROUILLAGE DE LA PORTE

Indique que la porte est verrouillée. La porte du lave-linge sera verrouillée lors de son utilisation. Elle peut être déverrouillée en appuyant sur le bouton START/PAUSE (démarrer/pause) afin d'interrompre le fonctionnement du lave-linge.

### D INDICATEUR DE LAVAGE DIFFÉRÉ

Ce voyant indique que le lave-linge a été réglé pour DELAY WASH (démarrage/lavage différé). Ainsi, le cycle de la machine démarrera automatiquement une fois que le délai réglé est dépassé.

### E COLDWASH<sup>MC</sup>

Cet indicateur allume le voyant de 10 cycles. Ces cycles permettent d'économiser l'énergie car ils utilisent de l'eau froide.

# INSTRUCTIONS D'UTILISATION

## BOUTONS DE MODIFICATEUR DE CYCLE

Chaque cycle dispose de réglages pré-réglés qui sont sélectionnés automatiquement. Vous pouvez également personnaliser ces réglages en utilisant les boutons de réglage de cycle.

Appuyez sur le bouton pour ce paramètre jusqu'à ce que le voyant lumineux de la valeur choisie s'éclaire.

Le lave-linge s'ajuste automatiquement au niveau de l'eau pour le type et la taille de la charge de linge pour obtenir de meilleurs résultats et une efficacité maximum. Il semblerait que la cuve ne contienne pas d'eau dans certains cycles, mais cela est normal.

**REMARQUE:** Pour protéger vos vêtements, les températures de lavage/rinçage, la vitesse de rotation, le niveau de saleté ou options ne sont pas tous disponibles pour chaque programme (cycle). Un indicateur sonore retentira et le voyant ne s'allumera pas si la sélection n'est pas possible. Pour plus d'informations, consultez le guide de programmes à la page 15.

### WASH/RINSE (LAVAGE/RINÇAGE)



S'ajuste pour sélectionner la température adéquate de l'eau pour le cycle de lavage. Il est composé de la température de lavage/de rinçage.

- Sélectionnez la température d'eau adaptée au type de linge que vous voulez laver. Respectez les consignes indiquées sur l'étiquette d'entretien des vêtements afin d'obtenir les meilleurs résultats.

- Les rinçages à chaud laissent les vêtements plus secs que les rinçages à froid. Les rinçages à chaud peuvent augmenter le froissement.
- Dans les climats froids, un rinçage à chaud rend le linge plus confortable à porter.
- Un rinçage à l'eau froide consomme moins d'énergie.

### SOIL LEVEL (INTENSITÉ DE LAVAGE)



Ajuste le cycle sélectionné pour permettre une vitesse de brassage plus rapide pour les vêtements très sales ou une vitesse de brassage plus lente pour les vêtements légèrement sales au cours du lavage et du rinçage.

Appuyez sur le bouton SOIL LEVEL (intensité de lavage) jusqu'à ce que le voyant lumineux du réglage désiré s'éclaire. Vous avez le choix entre Léger, Normal ou Lourd.

- Le voyant n'est pas indiqué sur cette illustration (▼).

### SPIN SPEED (VITESSE DE ROTATION)



La vitesse du tambour du lave-linge peut atteindre 1010 tr/min. Cela permet de réduire la durée de séchage et d'économiser de l'énergie. Appuyez sur le bouton SPIN SPEED (vitesse de rotation) jusqu'à ce que le voyant lumineux du réglage désiré s'éclaire. Vous pouvez modifier la vitesse de rotation maximum de l'essorage. Certains tissus, par exemple ceux fragiles, exigent une vitesse d'essorage plus lente.

- Si vous sélectionnez NO SPIN, le lave-linge s'arrête après la vidange, sans effectuer d'essorage. (La durée du cycle sera réduite d'environ 10 minutes.)

### SPECIAL USE (UTILISATION SPÉCIALE)



Sélectionnez une option supplémentaire (le cas échéant), par exemple RINSE+SPIN (rinçage+essorage), SPIN ONLY (essorage uniquement), STAIN CARE (protection antitaches) ou SOAK (trempage).

- Si vous appuyez sur le bouton SPECIAL USE (utilisation spéciale) sans avoir sélectionné de cycle, le cycle COTTON/NORMAL (coton/normal) avec SOAK (trempage) est automatiquement sélectionné.

**REMARQUE:** Si vous appuyez 3 ou 4 fois sur la touche SPECIAL USE, le cycle revient en mode COTTON/NORMAL.

# INSTRUCTIONS D'UTILISATION

## BOUTONS DE MODIFICATEUR DE CYCLE (suite)

### ADD GARMENTS (AJOUTER DES VÊTEMENTS)

Des produits de lessive sont ajoutés à la charge au moment opportun lors du cycle de lavage.

- ADD GARMENTS (ajouter des vêtements) est automatiquement activé et désactivé. Vous ne pouvez pas le sélectionner en appuyant sur le bouton SPECIAL USE (utilisation spéciale).
- Si des articles supplémentaires sont ajoutés lorsque le voyant ADD GARMENTS est éteint, Cela peut entraîner une mauvaise qualité de lavage.

Lorsque le voyant lumineux ADD GARMENTS est allumé :

- 1 Appuyez sur le bouton START/PAUSE (démarrer/pause) pour interrompre le cycle du lave-linge.
- 2 Ouvrez le couvercle après le déverrouillage.
- 3 Ajoutez vos articles supplémentaires.
- 4 Fermez le couvercle.
- 5 Appuyez sur le bouton START/PAUSE (démarrer/pause) pour reprendre le cycle du lave-linge.

**REMARQUE:** Si aucune commande n'est actionnée dans les 8 minutes qui suivent la mise en pause du cycle, l'eau restant dans la cuve est vidangée.

### RINSE + SPIN (RINÇAGE + ESSORAGE)

Utilisez ce cycle pour obtenir un rinçage en profondeur suivi d'un essorage à grande vitesse.

- Vous pouvez changer la température de rinçage et la vitesse d'essorage en appuyant respectivement sur les boutons WASH/RINSE et SPIN SPEED.
- 1 Appuyez sur le bouton POWER pour allumer la machine.
  - 2 Appuyez sur le bouton SPECIAL USE jusqu'à ce que le voyant lumineux RINSE+SPIN s'allume.  
(le voyant lumineux du cycle s'éteint).
  - 3 Appuyez sur le bouton START/PAUSE pour démarrer le cycle. Le lave-linge démarre automatiquement.

### SPIN ONLY (ESSORAGE UNIQUEMENT)

Ce bouton (SPIN ONLY) active le cycle Drain & Spin (évacuation et essorage) permettant de vider la cuve et d'essorer les vêtements.

- 1 Appuyez sur le bouton d'alimentation pour allumer le lave-linge.
- 2 Appuyez sur le bouton SPECIAL USE jusqu'à ce que le voyant lumineux SPIN ONLY s'allume.
- 3 Appuyez sur le bouton START/PAUSE pour démarrer le cycle. Le lave-linge démarre automatiquement.

### STAIN CARE<sup>MC</sup>

Utilisez l'option STAIN CARE<sup>MC</sup> (protection antitaches) pour laver les vêtements tachés. If vous utilisez cette option, le lave-linge alimente l'eau en 3 étapes lors du cycle de lavage.

- Pour un entretien optimal des tissus, lavez uniquement par petites charges de linge. (moins de 3,5 kg environ)
- 1 Appuyez sur le bouton POWER pour allumer la machine.
  - 2 Appuyez sur le bouton SPECIAL USE (utilisation spéciale) jusqu'à ce que le voyant lumineux STAIN CARE<sup>MC</sup> s'allume.
  - 3 Appuyez sur le bouton START/PAUSE pour démarrer le cycle.

**REMARQUE:** L'option STAIN CARE<sup>MC</sup> n'est pas disponible avec le mode de lavage à froid COLD WASH<sup>MC</sup>.

### SOAK (TREMPAGE)

Autorise l'utilisateur à retirer les taches plus soigneusement en indiquant une durée supplémentaire pour les vêtements à tremper durant le lavage.

- La durée de cycle sera prolongée de 30 minutes.
- Il est normal que le lave-linge effectue un léger brassage lors du cycle SOAK (trempage).

**REMARQUE:** En mode de nettoyage de la cuve TUB CLEAN, il n'est pas possible de sélectionner l'option de trempage SOAK.

# INSTRUCTIONS D'UTILISATION

## BOUTONS D'OPTIONS DE CYCLE (suite)

Votre lave-linge dispose de nombreuses options de cycle supplémentaires permettant de répondre à vos besoins. Certains boutons d'option comportent également une fonction spéciale qui peut être activée en appuyant et en maintenant enfoncé ce bouton d'option pendant 3 secondes.

**REMARQUE:** Pour protéger vos vêtements, les températures de lavage/rinçage, la vitesse de rotation, le niveau de saleté ou options ne sont pas tous disponibles pour chaque programme (cycle). Pour plus de détails, consultez le guide des cycles.

### EXTRA RINSE (RINÇAGE SUPPLÉMENTAIRE)

EXTRA RINSE  
\*WATER PLUS

Cette option permettra d'ajouter un cycle de rinçage supplémentaire au cycle sélectionné. Utilisez cette option pour vous assurer de l'élimination des résidus de lessive ou de javel dans les tissus.

- 1 Appuyez sur le bouton POWER pour allumer la machine.
- 2 Tournez le bouton de sélection de cycle pour sélectionner le cycle désiré.
- 3 Appuyez sur les boutons MODIFICATEUR DE CYCLE pour modifier les réglages désirés.
- 4 Appuyez sur le bouton EXTRA RINSE.
  - Si vous annulez le rinçage supplémentaire, appuyez trois fois sur le bouton EXTRA RINSE.
- 5 Appuyez sur le bouton START/PAUSE (démarrer/pause) pour démarrer le cycle.

**REMARQUE:** Il n'est pas possible de sélectionner l'option de rinçage approfondi EXTRA RINSE pendant le cycle d'essorage.

### WATER PLUS (EAU SUPPLÉMENTAIRE)

EXTRA RINSE  
\*WATER PLUS

Sélectionnez cette option (WATER PLUS) pour ajouter un surplus d'eau aux cycles de lavage et de rinçage afin d'obtenir de meilleurs résultats, spécialement avec les articles volumineux et lourds.

Appuyez et maintenez enfoncé le bouton EXTRA RINSE pendant 3 secondes afin d'activer ou de désactiver la fonction WATER PLUS.

- 1 Appuyez sur le bouton START/PAUSE (démarrer/pause) durant le cycle de lavage ou de rinçage. (il n'est pas disponible pour le cycle d'essorage).
- 2 Après avoir sélectionné la fonction WATER PLUS, le cycle continuera à fonctionner mais un surplus d'eau sera ajouté.
- 3 Appuyez sur le bouton START/PAUSE (démarrer/pause) pour démarrer le cycle.

- 4 Si vous souhaitez encore plus d'eau, répétez les étapes 1 à 3.

**REMARQUE:** Si la machine atteint son niveau d'eau maximum, le bouton WATER PLUS n'a aucun effet.

**REMARQUE:** Il n'est pas possible de sélectionner l'option WATER PLUS avec les cycles SANITARY, TUB CLEAN et BULKY/BEDDING.

### COLDWASH<sup>MC</sup> (LAVAGE À FROID)

\*COLDWASH<sup>TM</sup>

Sélectionnez cette option pour supprimer l'utilisation du chauffe-eau intégré.

Pour une efficacité maximum, lavez uniquement par petites charges de linge (environ 3.5kg) et optez pour une faible vitesse d'essorage.

**REMARQUE:** L'option STAIN CARE<sup>MC</sup> n'est pas disponible avec le mode de lavage à froid COLD WASH<sup>MC</sup>.

- 1 Appuyez sur le bouton POWER pour allumer la machine.
- 2 Tournez le bouton de sélection de cycle pour choisir le cycle souhaité. (Reportez-vous à la page 15.)
- 3 Appuyez sur le bouton COLDWASH<sup>MC</sup>.
- 4 Appuyez sur le bouton START/PAUSE (démarrer/pause) pour démarrer le cycle. Le lave-linge démarrera automatiquement.

### FABRIC SOFTENER(ADOUCISSANT)

FABRIC  
SOFTENER

LG recommande l'utilisation d'un ADOUCISSANT ou des options EXTRA RINSE pour les programmes COTTON/NORMAL ou HEAVY

DUTY.

**REMARQUE:** Nous recommandons d'utiliser l'option FABRIC SOFTENER (adoucissant) ou EXTRA RINSE (rinçage supplémentaire) avec les cycles COTTON/NORMAL (coton/normal) et HEAVY DUTY (intensif).

**REMARQUE:** Si vous choisissez EXTRA RINSE (rinçage supplémentaire) plutôt que FABRIC SOFTENER (adoucissant), l'adoucissant sera distribué au cours du rinçage supplémentaire.

### DELAY WASH (DÉMARRAGE DIFFÉRÉ)

DELAY  
WASH

Après avoir choisi le cycle ainsi que les autres réglages, appuyez sur ce bouton pour différer le démarrage du cycle de lavage. Chaque pression sur le bouton augmente la durée pouvant aller jusqu'à 19 heures.



# INSTRUCTIONS D'UTILISATION

## BOUTONS D'OPTIONS DE CYCLE (suite)

### CUSTOM PROGRAM (PROGRAMME PERSONNALISÉ)

CUSTOM  
PROGRAM  
\*PGM SAVE

L'option CUSTOM PROGRAM permet d'enregistrer un programme de lavage personnalisé pour le réutiliser. Vous pouvez sauvegarder la température

préférée, la vitesse d'essorage, l'intensité du lavage selon le niveau de saleté du linge, ainsi que d'autres options spécifiques à un programme, puis vous les rappelez en appuyant sur ce bouton.

**REMARQUE:** Vous ne pouvez enregistrer qu'un seul programme personnalisé à la fois. Appuyez et maintenez enfoncé le bouton CUSTOM PROGRAM (programme personnalisé) pour remplacer le programme personnalisé enregistré précédemment.

#### Pour enregistrer un programme personnalisé :

- 1 Appuyez sur le bouton POWER pour allumer la machine.
- 2 Tournez le bouton de sélection de cycle pour sélectionner le cycle désiré.
- 3 Appuyez sur les boutons MODIFICATEUR DE CYCLE pour modifier les réglages désirés.
- 4 Appuyez sur les boutons MODIFICATEUR DE CYCLE pour ajouter les options désirées.
- 5 Appuyez et maintenez enfoncé le bouton CUSTOM PROGRAM (programme personnalisé) pendant 3 secondes.

#### Pour utiliser un programme personnalisé :

- 1 Appuyez sur le bouton POWER pour allumer la machine.
- 2 Appuyez le bouton CUSTOM PROGRAM. Les réglages mémorisés s'affichent.
- 3 Appuyez sur le bouton START/PAUSE (démarrer/pause) pour démarrer le cycle. (Si vous appuyez sur un autre bouton, CUSTOM PROGRAM – programme personnalisé – est automatiquement désélectionné et le voyant lumineux est éteint.)

### BEEPER (SIGNAL SONORE)

BEEPER  
OFF-LOW-HI  
\*CHILD LOCK

Règle le volume du signal sonore de fin de cycle, ou le désactive.

### CHILD LOCK (VERROUILLAGE ENFANTS)

BEEPER  
OFF-LOW-HI  
\*CHILD LOCK

Utilisez cette option pour empêcher l'utilisation indésirable du lave-linge ou pour empêcher la modification des réglages de cycle lorsque la machine

est en cours d'utilisation. Appuyez et maintenez enfoncé le bouton BEEPER (signal sonore) pendant 3 secondes afin d'activer ou de désactiver la fonction CHILD LOCK (verrouillage enfants). Le lave-linge peut être verrouillé durant un cycle. Une fois CHILD LOCK sélectionné, l'affichage alterne entre CL et le temps de cycle restant. Toutes les commandes sauf la touche de verrouillage enfants et POWER sont désactivées.

**REMARQUE :** Si le sèche-linge est allumé de nouveau, la fonction CHILD LOCK (verrouillage enfants) reste active. Pour désactiver cette fonction alors que le sèche-linge est en cours de fonctionnement, réglez la fonction CHILD LOCK sur 1 fois. Espacement recommandé pour l'installation dans un placard ou un renforcement, avec le sèche-linge placé au-dessus du lave-linge. Les dimensions indiquées sont celles recommandées pour l'espacement.

**REMARQUE:** Terminer le verrouillage des enfants après la fin du cycle. Si vous souhaitez désactiver cette fonction, appuyez et maintenez le bouton du BEEPER (signal sonore) pendant 3 secondes.

# ENTRETIEN ET NETTOYAGE

## NETTOYAGE RÉGULIER

### ⚠️ AVERTISSEMENT

- **Débranchez le lave-linge avant le nettoyage afin d'éviter tout risque de choc électrique.** Le non-respect de cet avertissement peut entraîner un incendie, un choc électrique, ou encore des blessures graves ou mortelles.
- **N'utilisez jamais de produits chimiques agressifs, de produits nettoyants abrasifs, ou de solvants pour nettoyer le lave-linge.** Ils endommageront la finition de l'appareil.

### Nettoyage de l'extérieur

Un entretien approprié de votre lave-linge peut prolonger sa durée de vie. L'extérieur du sèche-linge peut être nettoyé avec de l'eau chaude et un détergent ménager doux non abrasif.

Essayez immédiatement les coulées à l'aide d'un chiffon doux et humide.

**IMPORTANT:** n'utilisez pas d'alcool dénaturé, de solvants ni de produits similaires.

N'utilisez jamais de laine d'acier ou de produits nettoyants abrasifs, car ils risquent d'endommager la surface de l'appareil.

### Entretien et nettoyage de l'intérieur

Utilisez un chiffon doux ou un torchon pour nettoyer les contours d'ouverture de la porte et la partie en verre.

Retirez toujours les vêtements du lave-linge dès que le cycle est terminé. Si vous laissez des articles humides dans le lave-linge, vous risquez de favoriser la formation de plis, un transfert de couleur, et une odeur désagréable.

Ce lave-linge comporte un cycle spécial, TUB CLEAN (Nettoyage de la cuve), qui permet d'éliminer les résidus de lessive qui peuvent s'accumuler à l'intérieur du tambour ou de la cuve, et entraîner de la rouille ou une odeur de moisi.

Utilisez le cycle TUB CLEAN (Nettoyage de la cuve) régulièrement pour éliminer l'accumulation de lessive et autres résidus.

**Lisez attentivement ces instructions avant de démarrer le cycle TUB CLEAN (Nettoyage de la cuve).**

- 1 Ouvrez la porte et videz complètement le tambour.
- 2 Ouvrez le bac à produits.
- 3 Versez un liquide de blanchiment ou un produit nettoyant.  
Vous pouvez également utiliser des produits nettoyants en poudre ou en tablettes spécialement conçus dans cette optique.  
**(REMARQUE:** n'ajoutez ni lessive ni adoucissant dans le bac à produits lorsque vous utilisez le cycle TUB CLEAN (Nettoyage de la cuve.)  
- **Si vous utilisez un nettoyeur en poudre**  
Retirez le godet spécial lessive liquide et ajoutez le nettoyeur en poudre dans le compartiment du bac réservé au lavage.  
- **Si vous utilisez un nettoyeur en tablettes**  
Introduisez les tablettes directement dans le tambour.  
**(REMARQUE:** ne mettez pas de tablettes dans le bac à produits.)
- 4 Refermez le bac et la porte du lave-linge.
- 5 Sélectionnez le cycle TUB CLEAN (Nettoyage de la cuve) et appuyez sur la touche START/PAUSE (Départ/Pause).

**REMARQUE:** Il est recommandé d'utiliser le cycle TUB CLEAN (Nettoyage de la cuve) une fois par mois.

Si vous remarquez de la rouille ou sentez une odeur de moisi, utilisez le cycle TUB CLEAN (Nettoyage de la cuve) pendant 3 semaines consécutives.

Lorsque le cycle TUB CLEAN (Nettoyage de la cuve) est terminé ou quand le lave-linge n'est pas utilisé, laissez la porte du lave-linge ouverte pour faciliter l'aération et laisser sécher l'intérieur du lave-linge.

# ENTRETIEN ET NETTOYAGE

## NETTOYAGE RÉGULIER (suite)

### Entreposage du lave-linge

Si votre lave-linge reste inutilisé pendant une période prolongée et se trouve à un endroit susceptible d'être exposé à des températures négatives :

- 1 Fermez les robinets d'arrivée d'eau.
- 2 Dévissez les tuyaux d'arrivée d'eau et videz-les.
- 3 Branchez le cordon d'alimentation sur une prise électrique correctement mise à la terre.
- 4 Versez 3,8 litres d'antigel non toxique pour camping-car dans le tambour de lavage vide. Fermez la porte.
- 5 Lancez le cycle d'essorage et laissez le lave-linge tourner pendant 1 minute afin d'évacuer toute l'eau.  
**REMARQUE:** l'antigel ne sera pas totalement évacué.
- 6 Débranchez le cordon d'alimentation, séchez l'intérieur du tambour à l'aide d'un chiffon doux et fermez la porte.
- 7 Retirez les godets du bac à produits. Videz l'eau présente dans les compartiments et séchez-les.
- 8 Entrez le lave-linge en position verticale.
- 9 Pour éliminer l'antigel du lave-linge après la période hivernale, lancez un cycle complet en utilisant de la lessive. **N'ajoutez pas de linge !**

### Élimination des traces de calcaire

Si vous habitez dans une région où l'eau est dure, du calcaire peut se former sur les composants internes du lave-linge. L'utilisation d'un adoucisseur d'eau est recommandée dans les régions où l'eau est extrêmement calcaire. Si vous utilisez un détartrant, assurez-vous qu'il convient à un usage en lave-linge, et lancez le cycle TUB CLEAN (Nettoyage de la cuve) avant de laver des vêtements.

Les traces de calcaire et autres dépôts peuvent être éliminés du tambour à l'aide d'un nettoyant pour acier inoxydable. N'utilisez jamais de laine d'acier ou de produits nettoyants abrasifs, car ils risquent d'endommager la surface de l'appareil.

### Laissez la porte ouverte

Laissez la porte ouverte après utilisation pour maintenir la cuve propre.

## ENTRETIEN

### Nettoyage des filtres d'arrivée d'eau

Si le lave-linge détecte que l'eau ne pénètre pas à l'intérieur du bac à produits, un message d'erreur apparaît sur l'afficheur. Si vous habitez dans une région où l'eau est dure, cela peut être dû au fait que les filtres d'arrivée d'eau sont obstrués.

**IMPORTANT:** soyez extrêmement prudent lorsque vous retirez et nettoyez les filtres. Si les filtres ne peuvent pas être nettoyés ou sont endommagés, ne faites pas fonctionner le lave-linge sans les filtres d'arrivée d'eau. Contactez le service après-vente LG ou un technicien LG qualifié.

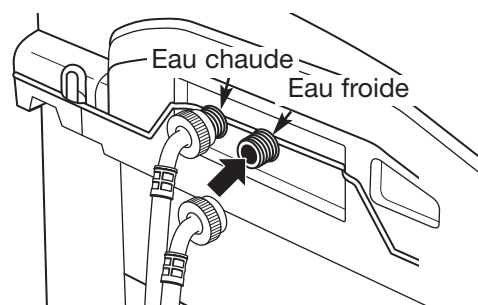

Fermez complètement les deux robinets d'eau. Dévissez les tuyaux d'arrivée d'eau chaude et d'eau froide à l'arrière du lave-linge.

**IMPORTANT:** utilisez UNIQUEMENT les tuyaux d'arrivée d'eau fournis par LG avec ce lave-linge. Si vous utilisez d'autres tuyaux, vous n'avez aucune garantie qu'ils soient adaptés ou fonctionnent correctement. Vous risquez de ne pas pouvoir les serrer correctement, ce qui pourrait provoquer des fuites. Les dommages consécutifs au lave-linge ou à l'habitation ne seront pas couverts par la garantie de LG.

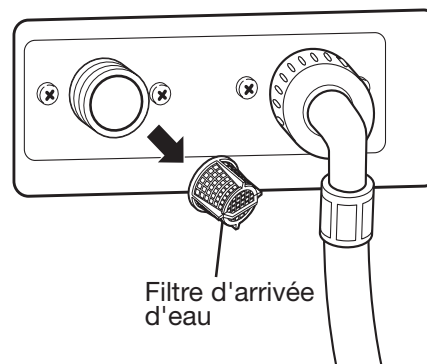

Retirez les filtres des arrivées d'eau avec précaution, et faites-les tremper dans du vinaigre blanc ou un détartrant, en suivant les instructions du fabricant. Rincez-les abondamment avant de les réinstaller. Remettez les filtres bien en place et revissez les tuyaux d'arrivée d'eau. Ne faites pas fonctionner le lave-linge sans les filtres d'arrivée d'eau.

# ENTRETIEN ET NETTOYAGE

## NETTOYAGE DU LAVE-LINGE

### **Utilisation appropriée de la lessive**

L'utilisation d'une quantité excessive de lessive est une cause courante de problèmes avec les lave-linge. Les lessives disponibles aujourd'hui sont formulées pour être efficaces sans produire de mousse. Lisez et suivez attentivement les recommandations du fabricant pour connaître la quantité appropriée de lessive à utiliser dans votre lave-linge.

Vous pouvez réduire la quantité de lessive si votre eau est douce, si la charge de linge est réduite ou si les vêtements sont peu sales.

**REMARQUE:** Utilisez uniquement des produits de lessive concentrés à faible pouvoir moussant.

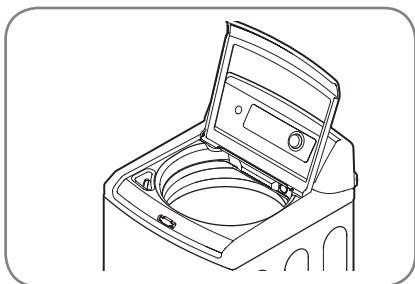

### **Entretien et nettoyage du lave-linge**

**Couvercle:** nettoyez l'intérieur et l'extérieur avec un chiffon humide, puis essuyez avec un chiffon doux.

**Extérieur:** essuyez immédiatement les coulées à l'aide d'un chiffon humide. Ne heurtez pas la surface ou l'afficheur avec des objets pointus.

Déplacement et entreposage : demandez à un technicien qualifié de vider l'eau des tuyaux d'arrivée d'eau et du conduit d'évacuation. N'entreposez pas votre lave-linge dans un lieu exposé aux intempéries.

**Vacance:** veillez à fermer les robinets d'eau. En cas de températures négatives, videz l'eau des tuyaux.

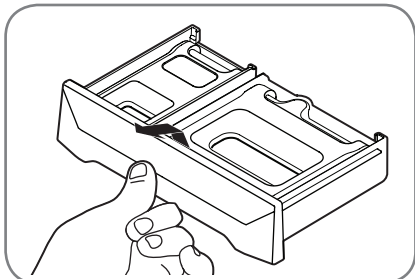

**Bac à produits:** une accumulation de lessive ou d'adoucissant peut se former dans le bac à produits. Les résidus doivent être éliminés une à deux fois par mois.

**1** Retirez le bac en tirant sur la poignée jusqu'à ce qu'il se bloque. Soulevez l'avant du bac et sortez-le complètement.

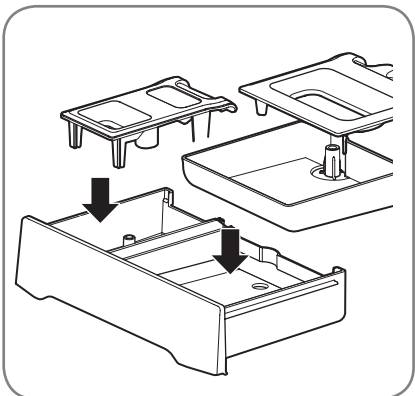

**2** Retirez les godets des deux compartiments. Rincez-les ainsi que le bac à l'eau chaude pour éliminer les traces de produits de lavage.

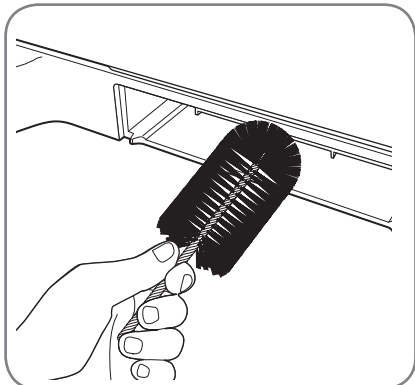

**3** Pour nettoyer l'ouverture du bac, utilisez une petite brosse non métallique. Éliminez tous les résidus à l'intérieur de la cavité.

**4** Remettez les godets dans les compartiments, et remettez le bac à produits en place.

## SONS NORMAUX PENDANT LE FONCTIONNEMENT

Il est possible que vous entendiez les sons suivants pendant que le lave-linge fonctionne. Cela est tout à fait normal.

### Claquement

- Le système de verrouillage de la porte s'est enclenché ou débloqué.
- Le lave-linge émet une série de bruits secs lorsqu'il change le mode de nettoyage.

### Son aigu

Le panier de lavage tourne plus vite pour éliminer l'humidité du linge.

### Bruit de jet ou sifflement

De l'eau est vaporisée ou introduite durant le cycle.

### Bourdonnement ou gargouillis

L'eau du tambour est aspirée dans le conduit d'évacuation à la fin du cycle.

### Bruit d'eau qui se renverse

Un liquide dans la balance annulaire autour du panier de lavage permet au panier de tourner en douceur. (Le lave-linge est éteint et la cuve tourne.)

### Bruit d'eau ajoutée alors que de l'eau est déjà présente dans le tambour

- Le lave-linge s'adapte au volume et au type de la charge pour ajouter plus d'eau au cycle, si nécessaire.
- La charge de linge est peut-être mal équilibrée. Si le lave-linge détecte que la charge est mal équilibrée, il s'arrête et introduit plus d'eau pour redistribuer la charge.
- Le lave-linge est peut-être en train de diluer les produits de lavage pour les ajouter à la charge de linge.





## AVANT DE FAIRE APPEL AU SERVICE APRÈS-VENTE

Votre lave-linge est équipé d'un système de détection d'erreur automatique lui permettant d'identifier et de diagnostiquer les problèmes dès leur apparition. Si votre lave-linge ne fonctionne pas correctement ou ne fonctionne pas du tout, effectuez les vérifications suivantes avant de faire appel au service après-vente.

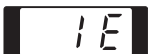

Problème	Causes possibles	Solutions
<b>Bruit de cliquetis</b>	<ul style="list-style-type: none"> <li>• Des objets étrangers tels que des clés, des pièces de monnaie ou des épingles se trouvent peut-être dans le tambour ou dans la pompe.</li> </ul>	<ul style="list-style-type: none"> <li>• Arrêtez le lave-linge et vérifiez le tambour et le filtre de vidange pour retirer tout objet étranger. Si le bruit persiste après le redémarrage du lave-linge, appelez le service après-vente.</li> </ul>
<b>Bruit sourd</b>	<ul style="list-style-type: none"> <li>• Les charges de linge importantes peuvent produire un bruit sourd.</li> <li>• La charge de linge est peut-être mal équilibrée.</li> </ul>	<ul style="list-style-type: none"> <li>• Cela est normal. Si le bruit persiste, c'est que le lave-linge est probablement déséquilibré. Arrêtez le lave-linge et répartissez la charge de linge.</li> <li>• Arrêtez le lave-linge et répartissez la charge de linge.</li> </ul>
<b>Vibration</b>	<ul style="list-style-type: none"> <li>• Il est possible que la charge de linge soit répartie inégalement dans le tambour.</li> <li>• Les pieds de mise à niveau ne reposent peut-être pas fermement sur le sol.</li> <li>• Le sol n'est pas suffisamment rigide.</li> </ul>	<ul style="list-style-type: none"> <li>• Arrêtez le lave-linge et répartissez la charge de linge.</li> <li>• Réglez les pieds de mise à niveau. Assurez-vous que les quatre pieds reposent fermement sur le sol lorsque le lave-linge est en cours d'essorage.</li> <li>• Vérifiez que le sol est solide et ne fléchit pas. Reportez-vous à la partie "Sol" de la section <b>Installation</b>.</li> </ul>
<b>Fuite d'eau autour du lave-linge</b>	<ul style="list-style-type: none"> <li>• Un tuyau d'arrivée d'eau est desserré au niveau du robinet ou du lave-linge.</li> <li>• Les canalisations sont bouchées.</li> <li>• Des articles volumineux (oreillers, couvertures...) débordent de la cuve.</li> </ul>	<ul style="list-style-type: none"> <li>• Vérifiez les tuyaux. Vérifiez et resserrez les branchements des tuyaux.</li> <li>• Débouchez la canalisation. Contactez un plombier si nécessaire.</li> <li>• Vérifiez le cycle. Si vous lavez des articles volumineux, choisissez le cycle BULKY/BEDDING.</li> <li>• Arrêtez le lave-linge et vérifiez la disposition de la charge. Répartissez les articles volumineux dans la cuve.</li> </ul>
<b>Formation de mousse excessive</b>	<ul style="list-style-type: none"> <li>• Lessive en quantité excessive ou inadaptée.</li> </ul>	<ul style="list-style-type: none"> <li>• Réduisez la quantité de lessive utilisée ou utilisez une lessive à faible pouvoir moussant.</li> </ul>  Utilisez uniquement une lessive concentrée.

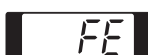
# DÉPANNAGE

## AVANT DE FAIRE APPEL AU SERVICE APRÈS-VENTE (suite)

Problème	Causes possibles	Solutions
<p>L'eau du lave-linge s'évacue lentement ou pas du tout, ou l'écran indique :</p> 	<ul style="list-style-type: none"> <li>Le tuyau d'évacuation est plié, pincé ou engorgé.</li> </ul>	<ul style="list-style-type: none"> <li>Assurez-vous que le tuyau d'évacuation ne soit pas obstrué, entortillé, etc., et ne soit pas pincé à l'arrière ou sous le lave-linge.</li> <li>Nettoyez le filtre de l'évacuation. Voir la section Entretien et nettoyage.</li> </ul>
<p>Le lave-linge remplit l'eau lentement ou pas du tout, ou l'écran indique :</p> 	<ul style="list-style-type: none"> <li>Les robinets d'arrivée d'eau ne sont pas entièrement ouverts.</li> <li>Les flexibles de conduite d'eau sont entortillés, pincés ou pliés.</li> <li>Les filtres d'entrée d'eau sont bouchés.</li> <li>La pression de l'eau au robinet ou dans la maison est trop faible.</li> </ul>	<ul style="list-style-type: none"> <li>Assurez-vous que les robinets d'eau soient complètement ouverts.</li> <li>Assurez-vous que les flexibles ne soient pas entortillés ou pincés. Procédez avec précaution lorsque vous déplacez le lave-linge.</li> <li>Nettoyez les filtres de remplissage. Voir la section Entretien et nettoyage.</li> <li>Vérifiez un autre robinet de la maison pour vous assurer que la pression d'eau de votre maison est adaptée.</li> </ul>
<p>Impossible de mettre en marche le lave-linge</p>	<ul style="list-style-type: none"> <li>Le cordon d'alimentation n'est pas correctement raccordé.</li> <li>Le fusible a grillé, le disjoncteur s'est déclenché, ou une coupure de courant s'est produite.</li> </ul>	<ul style="list-style-type: none"> <li>Assurez-vous que la prise est correctement raccordée à une prise à 3 broches mise à la terre (120 V c.a., 60 Hz).</li> <li>Réenclenchez le disjoncteur ou remplacez le fusible. N'augmentez pas la capacité du fusible. Si le problème est une surcharge du circuit, faites-le corriger par un électricien qualifié.</li> </ul>
<p>L'écran affiche :</p> 	<ul style="list-style-type: none"> <li>La porte n'est pas correctement fermée.</li> </ul>	<ul style="list-style-type: none"> <li>Assurez-vous que la porte est correctement fermée, puis appuyez sur le bouton START/PAUSE (démarrer/pause). Après le démarrage d'un cycle, il est possible que le tambour prenne quelques minutes avant de tourner. Le lave-linge ne tournera pas si la porte n'est pas verrouillée. (DOOR LOCK - verrouillage de la porte, s'affichera sur l'écran)</li> <li>Si la porte est fermée et verrouillée, et que le message d'erreur de porte ouverte s'affiche, veuillez contacter le service d'assistance.</li> <li>Si vous appuyez sur la touche START lorsque le couvercle est ouvert, le message d'erreur "dE" s'affiche.</li> </ul>
<p>L'écran affiche :</p> 	<ul style="list-style-type: none"> <li>Erreur d'interrupteur de verrouillage de la porte</li> </ul>	<ul style="list-style-type: none"> <li>Assurez-vous que la porte est correctement fermée, puis appuyez sur le bouton START/PAUSE (démarrer/pause). Le lave-linge ne tournera pas si la porte n'est pas verrouillée. (DOOR LOCK - verrouillage de la porte, s'affichera sur l'écran)</li> <li>Si la porte est fermée et que le message d'erreur de verrouillage de la porte s'affiche, veuillez contacter le service d'assistance.</li> </ul>
<p>La durée du cycle de lavage est plus longue que prévue</p>	<ul style="list-style-type: none"> <li>Le lave-linge ajuste automatiquement le temps de lavage en fonction de la quantité de linge, de la pression d'eau, de la température de l'eau et d'autres conditions de fonctionnement.</li> </ul>	<ul style="list-style-type: none"> <li>Cela est normal. Le lave-linge ajuste automatiquement la durée du cycle afin de fournir les meilleurs résultats pour le cycle sélectionné.</li> </ul>
<p>L'écran affiche :</p> 	<ul style="list-style-type: none"> <li>Le niveau d'eau est trop élevé à cause d'une vanne d'eau defectueuse.</li> </ul>	<ul style="list-style-type: none"> <li>Fermez les robinets d'eau, débranchez le lave-linge, et contactez le service d'assistance.</li> </ul>
<p>L'écran affiche :</p> 	<ul style="list-style-type: none"> <li>Levier de blocage mal positionné</li> </ul>	<ul style="list-style-type: none"> <li>Débranchez le lave-linge, puis contactez le service d'assistance.</li> </ul>

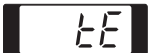
## AVANT DE FAIRE APPEL AU SERVICE APRÈS-VENTE (suite)

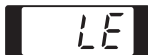
Problème	Causes possibles	Solutions
<p>L'écran affiche :</p> 	<ul style="list-style-type: none"> <li>• La charge est trop faible.</li> <li>• La charge est déséquilibrée.</li> <li>• Le lave-linge dispose d'un système de détection et de correction des déséquilibres. Si des articles lourds individuels ont été chargés (tapis de bain, peignoirs, etc.) et que le déséquilibre est trop important, le lave-linge effectuera plusieurs tentatives pour redémarrer le cycle de rotation/essorage. Si un déséquilibre est toujours détecté, le lave-linge s'arrêtera et le code d'erreur s'affichera.</li> </ul>	<ul style="list-style-type: none"> <li>• Ajoutez 1 ou 2 articles similaires afin de permettre d'équilibrer la charge.</li> <li>• Réorganisez les articles afin d'équilibrer la charge.</li> </ul>
<p>L'écran affiche :</p> 	<ul style="list-style-type: none"> <li>• Erreur de thermistance</li> </ul>	<ul style="list-style-type: none"> <li>• Débranchez le lave-linge, puis contactez le service d'assistance.</li> </ul>
<p>L'écran affiche :</p> 	<ul style="list-style-type: none"> <li>• Le capteur du niveau d'eau ne fonctionne pas correctement.</li> </ul>	<ul style="list-style-type: none"> <li>• Fermez les robinets d'eau, débranchez le lave-linge, et contactez le service d'assistance.</li> </ul>
<p>L'écran affiche :</p> 	<ul style="list-style-type: none"> <li>• Le circuit de protection de surcharge thermique du moteur a été déclenché.</li> </ul>	<ul style="list-style-type: none"> <li>• Laissez le lave-linge reposer durant 30 minutes afin de permettre au moteur de refroidir ; puis redémarrez le cycle. Si le code d'erreur LE s'affiche toujours, débranchez le lave-linge puis contactez le service après-vente.</li> </ul>
<p><b>Coloration</b></p>	<ul style="list-style-type: none"> <li>• Ajoutez de la lessive dans le tambour du lave-linge.</li> <li>• Le lave-linge n'est pas immédiatement déchargé.</li> <li>• Ne trie pas correctement les vêtements.</li> </ul>	<ul style="list-style-type: none"> <li>• Chargez les produits de lessive dans le compartiment distributeur.</li> <li>• Retirez toujours les articles du lave-linge dès que le cycle est terminé.</li> <li>• Lavez toujours les vêtements de couleur sombre séparément des vêtements de couleurs claires et blancs afin d'éviter une décoloration. Si possible, ne lavez pas les articles très sales avec des vêtements légèrement sales.</li> </ul>
<p><b>Froissement</b></p>	<ul style="list-style-type: none"> <li>• Le lave-linge n'est pas immédiatement déchargé.</li> <li>• Le lave-linge est surchargé.</li> <li>• Les flexibles d'entrée d'eau chaude et froide sont inversés.</li> </ul>	<ul style="list-style-type: none"> <li>• Retirez toujours les articles du lave-linge dès que le cycle est terminé.</li> <li>• Le lave-linge peut être entièrement chargé, mais les articles du tambour ne doivent pas être trop serrés. La porte du lave-linge doit pouvoir se fermer facilement.</li> <li>• Le rinçage à l'eau chaude peut entraîner le froissement des vêtements. Vérifiez les raccords du tuyau d'admission.</li> </ul>

**REMARQUE:** Lorsqu'un message d'erreur s'affiche, la cuve se vidange automatiquement après 4 minutes si aucune action n'est entreprise dans ce délai. Une alarme sonore retentit 1 minute avant la vidange, et l'indication "dr" apparaît sur l'affichage. Vous pouvez alors redémarrer le lave-linge. Toutefois, dès lors que l'opération de vidange a commencé, toutes les fonctions sont suspendues et l'indication "dr" reste affichée jusqu'à ce que la vidange soit terminée.

# DÉPANNAGE

## AVANT DE FAIRE APPEL AU SERVICE APRÈS-VENTE (suite)

Problème	Causes possibles	Solutions
<b>Le lave-linge ne fonctionne pas</b>	Le panneau de commande est éteint.	• Cela est normal. Appuyez sur la touche Marche/Arrêt.
	Le lave-linge est débranché.	• Assurez-vous que le cordon d'alimentation est correctement enfoncé dans une prise en état de marche.
	Les robinets d'eau sont fermés.	• Ouvrez complètement les robinets d'eau chaude et d'eau froide.
	Les commandes ne sont pas correctement réglées.	• Assurez-vous que le cycle a été correctement sélectionné, fermez le couvercle et appuyez sur la touche START/PAUSE (Départ/Pause).
	Le couvercle est ouvert et la fonction de sécurité empêche le lave-linge de se remplir et de fonctionner lorsque le couvercle est ouvert.	• Fermez le couvercle et réinitialisez le cycle, en le reprenant au début si nécessaire.
	Le fusible a sauté ou le disjoncteur s'est déclenché.	• Vérifiez le fusible et le disjoncteur. Remplacez le fusible ou réenclenchez le disjoncteur. Le lave-linge doit être branché sur un circuit dédié.
	L'électronique doit être réinitialisée.	• Appuyez sur le bouton POWER.
	Vous n'avez pas appuyé sur la touche START/PAUSE (Départ/Pause) après avoir choisi un cycle.	• Appuyez sur la touche START/PAUSE (Départ/Pause).
	La pression d'eau est très faible.	• Vérifiez les autres robinets pour vous assurer que la pression d'eau dans la maison est suffisante.
	Le lave-linge est trop froid.	• Si votre lave-linge a été exposé à des températures négatives pendant une période prolongée, laissez-lui le temps de se réchauffer avant d'appuyer sur la touche Marche/Arrêt. Sinon, l'afficheur ne s'allumera pas.
<b>Le lave-linge ne se remplit pas correctement</b>	Les filtres sont obstrués ou les tuyaux d'arrivée d'eau sont peut-être entortillés.	• Assurez-vous que les filtres (les filtres bleu et orange ne doivent pas être encrassés) de l'appareil ne sont pas obstrués. Fermez les robinets d'eau et vérifiez les filtres en retirant les tuyaux d'arrivée d'eau de la machine. Vérifiez que les tuyaux d'arrivée d'eau ne sont pas entortillés ou obstrués.
	Économie d'énergie.	• Ce lave-linge est économe en énergie. En conséquence, les réglages de température de ce lave-linge peuvent être différents d'un modèle classique.
	Arrivée d'eau insuffisante.	• Assurez-vous que l'arrivée d'eau fonctionne. Veillez à ce que les robinets d'eau soient complètement ouverts.
	Le couvercle du lave-linge est ouvert.	• Le couvercle du lave-linge doit être fermé pour toutes les opérations du cycle de lavage. Si le couvercle est ouvert pendant que le lave-linge est en marche, toutes les fonctions s'arrêteront, y compris le remplissage d'eau.
	Raccordement incorrect des tuyaux d'arrivée d'eau.	• Assurez-vous que les tuyaux d'arrivée d'eau sont bien raccordés, à savoir le tuyau d'arrivée d'eau chaude sur le raccord pour eau chaude du lave-linge et le tuyau d'arrivée d'eau froide sur le raccord pour eau froide.
	Optimisation du remplissage d'eau.	• Il est possible que l'eau ne recouvre pas entièrement les vêtements. Cela est normal pour ce type de lave-linge. Le remplissage d'eau est optimisé par le système pour obtenir les meilleures performances de lavage.



## AVANT DE FAIRE APPEL AU SERVICE APRÈS-VENTE (suite)

Problème	Causes possibles	Solutions
<b>Impossible d'évacuer l'eau restant dans la cuve</b>	Le conduit d'évacuation est entortillé ou est placé à plus de 244 cm au-dessus du sol.	<ul style="list-style-type: none"> <li>• Vérifiez que le conduit d'évacuation n'est pas entortillé. Conformément aux instructions d'installation recommandées, le conduit d'évacuation ne doit pas être placé à plus de 244 cm au-dessus du sol.</li> </ul>
<b>Fuite d'eau à chaque utilisation</b>	Les tuyaux d'arrivée d'eau ne sont pas installés correctement.	<ul style="list-style-type: none"> <li>• Vérifiez les raccordements du conduit d'évacuation et des tuyaux d'arrivée d'eau pour vous assurer qu'ils sont parfaitement serrés.</li> </ul>
<b>Fuites d'eau</b>	La lessive génère une quantité de mousse excessive.	<ul style="list-style-type: none"> <li>• Une formation de mousse excessive peut engendrer des fuites. Elle peut être causée par le type et la quantité de lessive utilisée. Il est recommandé d'utiliser une lessive concentrée. Assurez-vous que la lessive et autres produits de lavage sont introduits dans les compartiments adéquats du bac à produits. Suivez les recommandations du fabricant de la lessive pour savoir quelle quantité utiliser, mais essayez d'en utiliser moins, notamment si vous employez un adoucisseur d'eau.</li> </ul>
<b>La lessive est introduite de manière incomplète ou n'est pas introduite du tout</b>	Le bac à produits est obstrué à cause d'un remplissage incorrect.	<ul style="list-style-type: none"> <li>• Assurez-vous que la lessive et autres produits de lavage sont introduits dans les compartiments adéquats du bac à produits. Si vous utilisez de la lessive liquide, assurez-vous que le godet prévu à cet effet est bien inséré dans le bac à produits. Si vous utilisez de la lessive en poudre, assurez-vous que le godet spécial lessive liquide n'est pas présent dans le bac à produits. Quel que soit le type de lessive utilisé, assurez-vous toujours que le bac à produits est bien fermé avant de démarrer le cycle.</li> </ul>
	La quantité de lessive utilisée est excessive.	<ul style="list-style-type: none"> <li>• Veillez à ne pas dépasser la quantité de lessive suggérée, conformément aux recommandations du fabricant. Vous pouvez également diluer la lessive avec de l'eau jusqu'à la ligne de remplissage maximal pour éviter d'obstruer le système. L'utilisation d'une lessive concentrée est recommandée avec ce lave-linge.</li> </ul>
	Arrivée d'eau insuffisante.	<ul style="list-style-type: none"> <li>• Assurez-vous que l'arrivée d'eau fonctionne. Veillez à ce que les robinets d'eau soient complètement ouverts.</li> </ul>
	Résidus normaux.	<ul style="list-style-type: none"> <li>• Cela est normal. Il est possible que des résidus restent dans les compartiments du bac à produits. Le bac à produits peut être extrait de sa cavité pour être nettoyé à l'eau chaude à l'aide d'une brosse à récurer.</li> </ul>
<b>Introduction prématurée du produit de blanchiment</b>	Le compartiment pour produit de blanchiment est rempli en vue d'une utilisation future.	<ul style="list-style-type: none"> <li>• Vous ne pouvez pas remplir le compartiment pour produit de blanchiment en vue d'une utilisation future. Le contenu du compartiment sera introduit dans le tambour à chaque utilisation pour une sécurité optimale.</li> </ul>
	Le compartiment pour produit de blanchiment est trop rempli.	<ul style="list-style-type: none"> <li>• Si vous remplissez trop le compartiment pour produit de blanchiment, celui-ci risque de déborder et d'être introduit de façon prématurée. Une ligne de remplissage maximal est indiquée sur le compartiment pour éviter ce problème.</li> </ul>
<b>Le compartiment pour produit de blanchiment est obstrué</b>	Le compartiment pour produit de blanchiment n'est pas bien mis en place.	<ul style="list-style-type: none"> <li>• Assurez-vous que le compartiment pour produit de blanchiment est correctement mis en place avant le début du cycle.</li> </ul>
	Le nettoyage est insuffisant.	<ul style="list-style-type: none"> <li>• Vous pouvez retirer et nettoyer le compartiment à l'eau chaude à l'aide d'une brosse à récurer pour éliminer toute obstruction.</li> </ul>

# SPÉCIFICATIONS

## DIMENSIONS ET CARACTÉRISTIQUES ESSENTIELLES

La présentation et les spécifications évoquées dans ce manuel peuvent varier en raison des améliorations constantes apportées au produit.

Modèles WT5001C*	
<b>Description</b>	Lave-linge à chargement par le dessus
<b>Fréquence/tension nominale</b>	120V AC, 60Hz
<b>Pression d'eau</b>	14,5~116 PSI (100~800 kPa)
<b>Dimensions</b>	27" (larg) X 28 <sup>3</sup> / <sub>8</sub> " (prof) X 45 <sup>3</sup> / <sub>8</sub> " (haut), 55 <sup>3</sup> / <sub>4</sub> " (haut avec la porte ouverte) 68,6 cm (larg) X 72,1 cm (prof) X 115,3 cm (haut), 141,7 cm (haut avec la porte ouverte)
<b>Poids net</b>	145,5 lbs. (66 kg)
<b>Vitesse d'essorage maximale</b>	1100 tours/min

# LG ELECTRONICS, INC. GARANTIE LIMITÉE DU LAVE-LINGE LG – ÉTATS-UNIS



Si votre lave-linge présente un défaut de fabrication ou des matériaux défectueux pour une utilisation normale, LG s'engage à le réparer ou à le remplacer, à sa seule discrétion, au cours de la période de garantie ("Période de garantie") définie ci-dessous, valable à compter de la date d'achat ("Date d'achat") initial du produit. Cette garantie ne s'applique qu'à l'acheteur initial du produit et uniquement si celui-ci est utilisé aux États-Unis, y compris l'Alaska, Hawaii et les territoires insulaires américains.

## **PÉRIODE DE GARANTIE:**

**MAIN-D'ŒUVRE:** un an à compter de la date d'achat.

**PIÈCES (à l'exception de celles qui figurent ci-dessous) :**  
un an à compter de la date d'achat.

**Moteur du tambour (stator, rotor, capteur Hall) :**  
dix ans à compter de la date d'achat.

**Tambour en acier inoxydable : à vie.**

Les unités de remplacement et les pièces détachées peuvent être neuves ou réusinées.

Les unités de remplacement et les pièces détachées sont garanties sur la durée restante de la période de garantie de l'unité d'origine.

## **RÉALISATION DU DÉPANNAGE:**

### **Service à domicile**

Conservez l'acte de vente ou le bordereau de livraison daté du revendeur comme preuve de la date d'achat pour faire valoir la garantie et fournissez une copie de l'acte de vente au technicien après-vente au moment de la prestation d'entretien dans le cadre de la garantie.

**Appelez le 1-800-243-0000 et choisissez l'option appropriée pour trouver le service après-vente agréé de LG le plus proche de chez vous.**

Vous pouvez aussi visiter notre site web à l'adresse <http://www.lgservice.com>.

**CETTE GARANTIE SE SUBSTITUE À TOUTE AUTRE GARANTIE, EXPRESSE OU IMPLICITE, NOTAMMENT, MAIS SANS S'Y LIMITER, TOUTE GARANTIE DE QUALITÉ MARCHANDE ET D'ADÉQUATION À UN BESOIN PARTICULIER. DANS LA MESURE OÙ UNE GARANTIE IMPLICITE EST REQUISE PAR LA LOI, SA DURÉE SERA LIMITÉE À LA PÉRIODE DE GARANTIE EXPRESSE INDIQUÉE CI-DESSUS. NI LE FABRICANT NI LE DISTRIBUTEUR AMÉRICAIN NE SAURONT ÊTRE TENUS RESPONSABLES EN CAS DE DOMMAGE ACCESSOIRE, IMMATÉRIEL, INDIRECT, PARTICULIER OU PUNITIF DE QUELQUE NATURE QUE CE SOIT, NOTAMMENT, MAIS SANS S'Y LIMITER, LA PERTE DE REVENUS OU DE PROFITS, OU TOUT AUTRE DOMMAGE DÉCOULANT D'UN CONTRAT, D'UN DÉLIT OU AUTRE.** Certains États n'autorisent pas l'exclusion ou la limitation des dommages accessoires ou immatériels, ou encore des limitations quant à la durée d'une garantie implicite, aussi est-il possible vous ne soyez pas concerné par les exclusions et limitations ci-dessus. Cette garantie vous donne des droits juridiques spécifiques, mais vous pouvez également avoir d'autres droits variant d'un État à l'autre.

## **CETTE GARANTIE LIMITÉE NE S'APPLIQUE PAS DANS LES CAS SUIVANTS :**

- Les déplacements des techniciens à votre domicile pour livrer, reprendre et/ou installer le produit, expliquer au client l'utilisation du produit, remplacer les fusibles, corriger les branchements d'électricité, ou corriger les réparations non autorisées.
- Les dommages ou défaillances causés par une utilisation inappropriée, un usage abusif, une utilisation en dehors des spécifications environnementales ou contraire aux impératifs de précaution énoncés dans ce manuel, un accident, des insectes nuisibles, un incendie, une inondation, une mauvaise installation, une catastrophe naturelle, une modification non autorisée, une tension ou un courant électrique incorrect, ou une utilisation commerciale à d'autres fins que celle prévue.

Le coût des réparations ou des remplacements dans ces circonstances non couvertes par la garantie sera à la charge du consommateur.

## **CONTACTER LE SERVICE APRÈS-VENTE**

**Pour obtenir l'assistance du service après-vente, des informations sur votre produit, ou l'adresse d'un revendeur ou d'un centre de service après-vente agréé :**

**Appelez le 1-800-243-0000 (24 h/24, 7 j/7), et choisissez l'option appropriée dans le menu vocal.**

**Vous pouvez aussi visiter notre site web à l'adresse <http://www.lgservice.com>.**

## **CONTACTER LG ELECTRONICS PAR COURRIER :**

LG Customer Information Center  
P. O. Box 240007  
201 James Record Road  
Huntsville, Alabama 35824, États-Unis  
À l'attention de : CIC

## **Enregistrement du produit**

**Modèle :**

**Numéro de série :**

**Date d'achat :**

Le numéro de modèle et le numéro de série se trouvent sur la plaque signalétique à l'arrière du lave-linge.