

This Owner's Manual is provided and hosted by [Appliance Factory Parts](#).



Peg-Perego IGOR0013 Owner's Manual

[Shop genuine replacement parts for Peg-Perego
IGOR0013](#)



[Find Your Peg-Perego Ride On Parts - Select From 224 Models](#)

----- Manual continues below -----

Peg-Pérego

FIUS0501G71

CE

EN

USE AND CARE

ES

EMPLEO Y MANUTENCION

FR

UTILISATION ET ENTRETIEN



JOHN DEERE
LICENSED PRODUCT

12V

John Deere **BUCK EXT**

Model Number IGOR0013

SEE VERBAL INSTRUCTIONS
AFTER THE PICTURES

VER LAS INSTRUCCIONES
DESPUÉS DE LOS DISEÑOS

VOIR LES INSTRUCTIONS
APRÈS LES DESSINS

ASSEMBLY

MONTAJE

MONTAGE

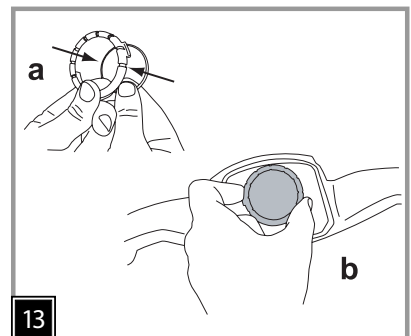
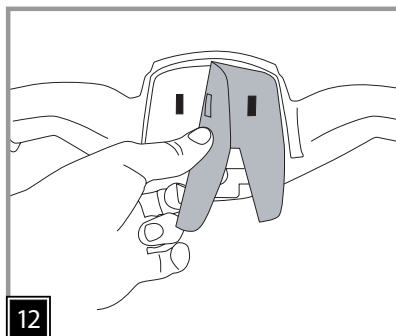
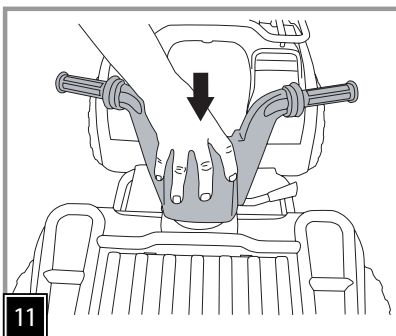
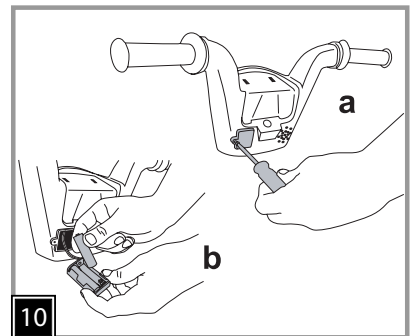
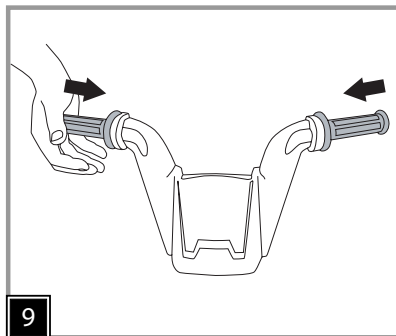
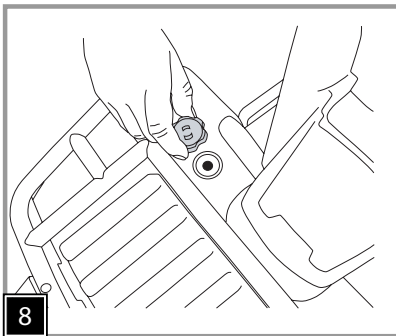
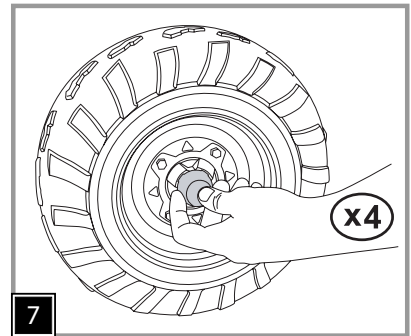
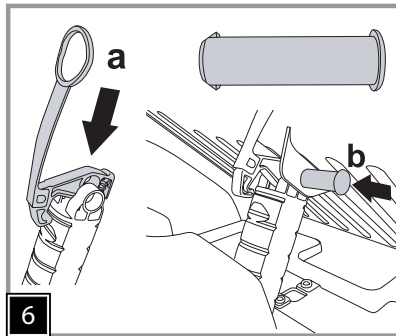
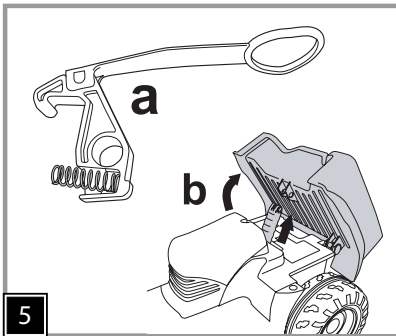
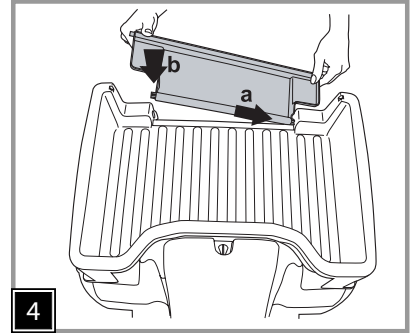
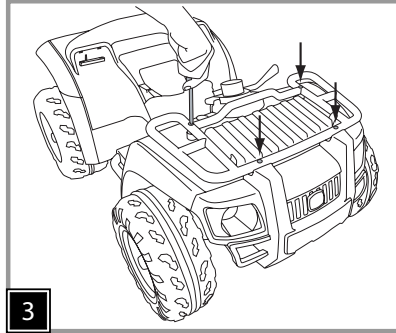
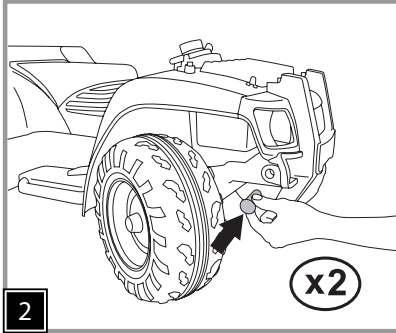
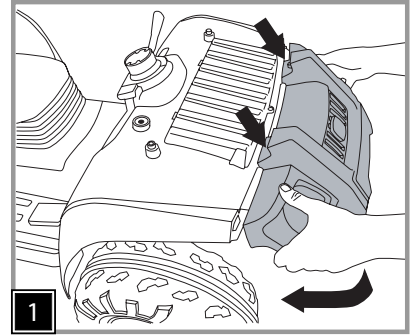

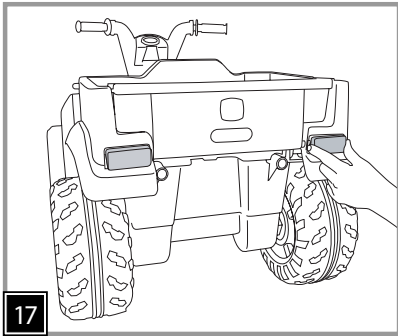
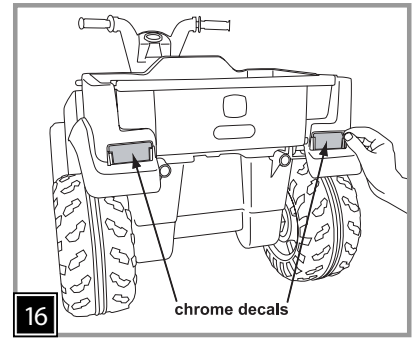
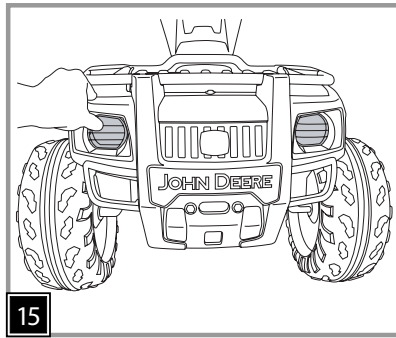
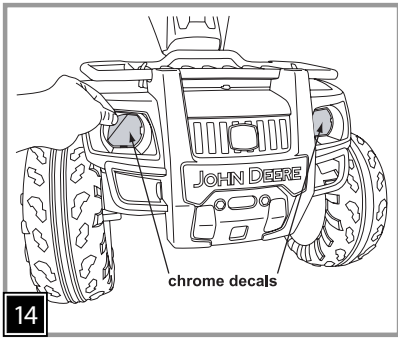

INSTALLING BATTERY
INSTALACIÓN DE LA BATERÍA
INSTALLATION DE LA BATTERIE

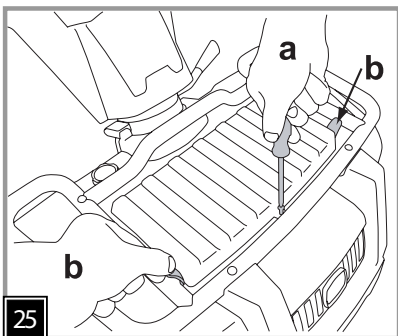
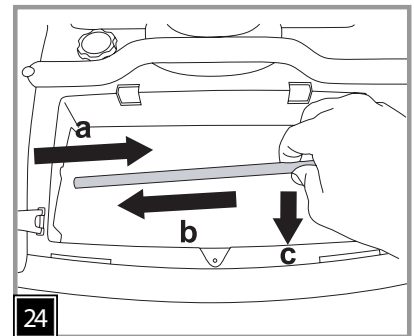
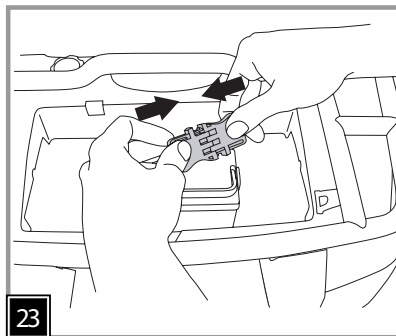
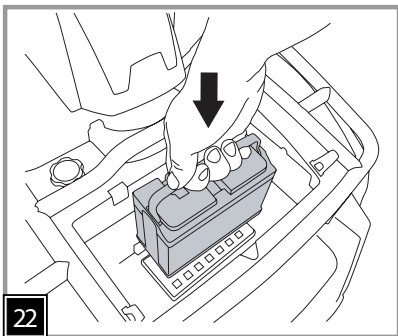
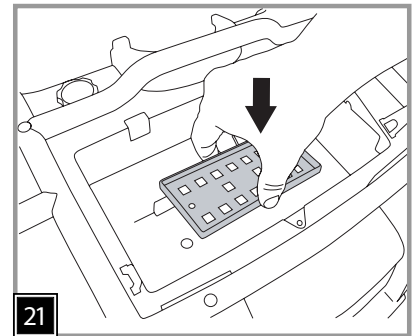
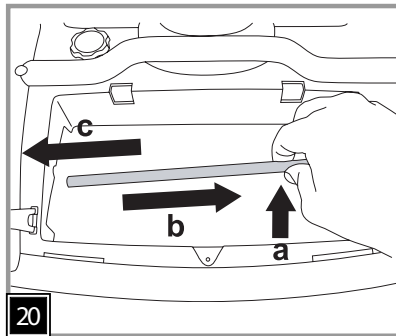
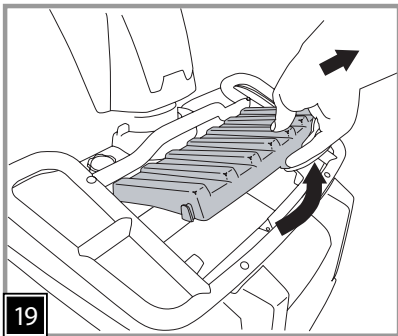
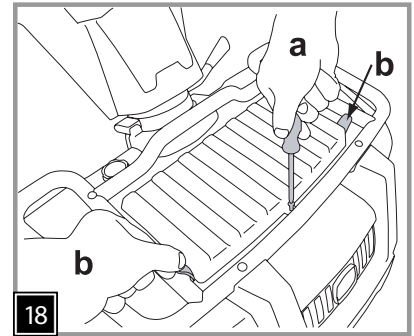

VEHICLE FEATURES AND INSTRUCTIONS FOR USE
CARACTERÍSTICAS Y USO DEL VEHÍCULO
CARACTÉRISTIQUES ET UTILISATION DU VEHICULE

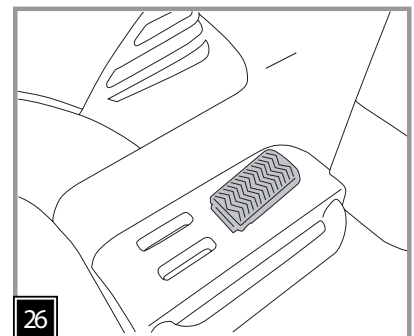

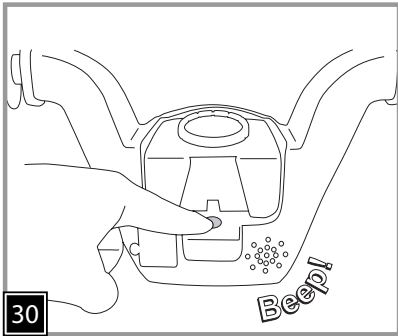
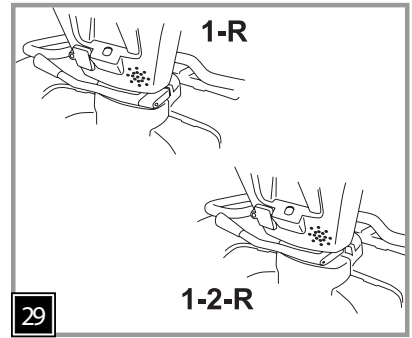
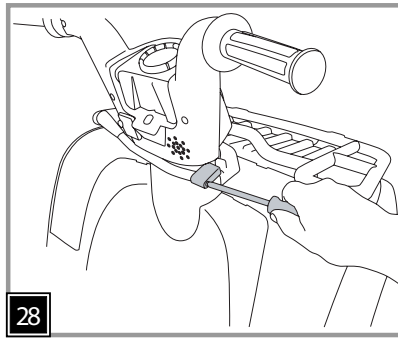
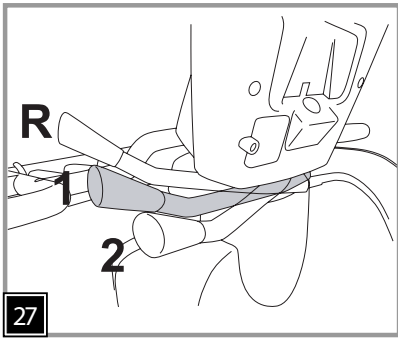

REPLACING THE BATTERY
CAMBIO DE LA BATERÍA
REPLACEMENT DE LA BATTERIE

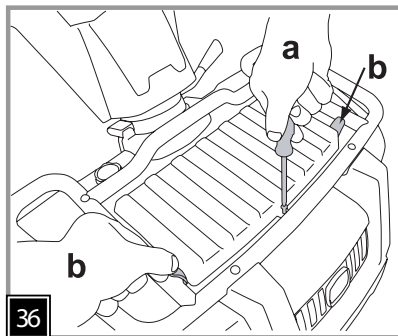
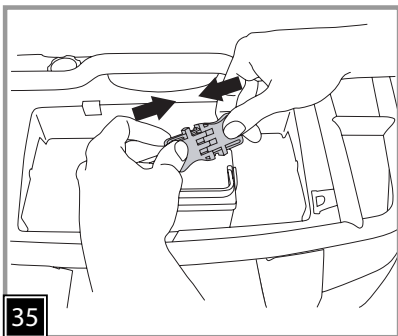
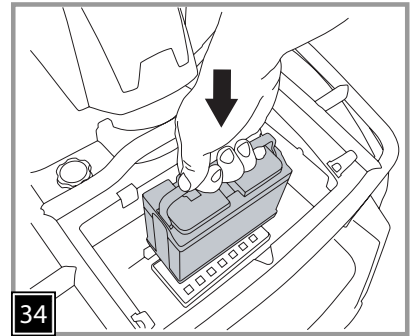
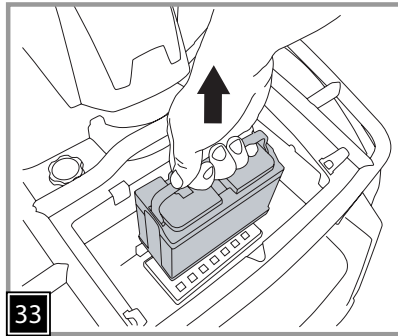
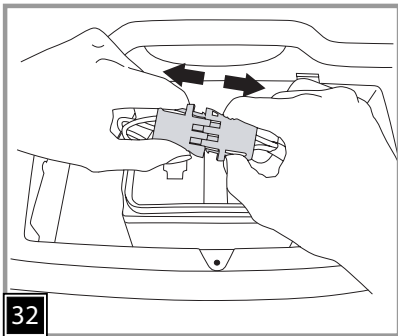
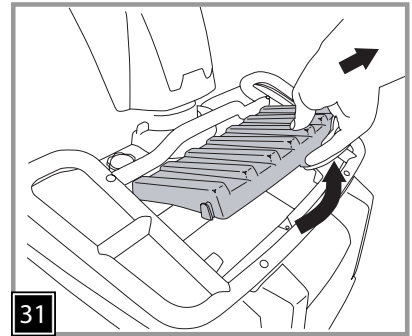

BATTERY RECHARGE
CARGA DE LA BATERÍA
CHARGE DE LA BATTERIE

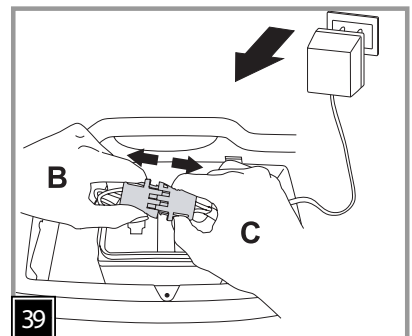
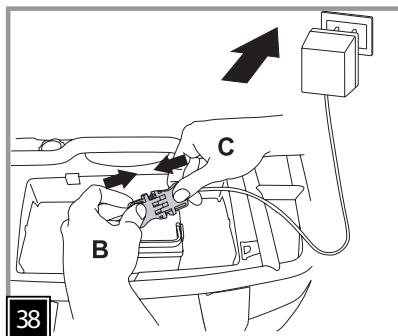
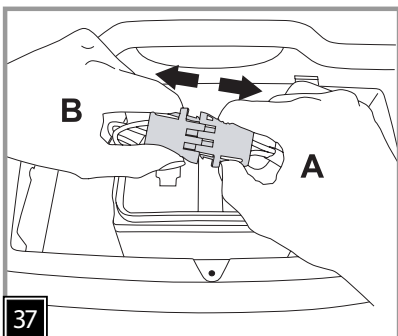

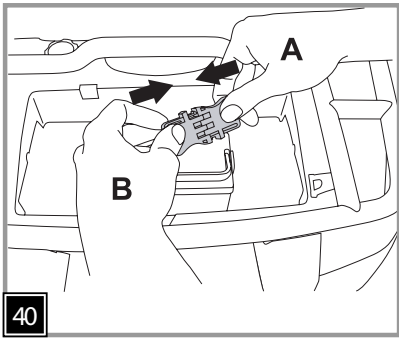

b = blue
bk = black
r = red
w = white

b = azul
bk = negro
r = rojo
w = blanco

b = bleu
bk = noir
r = rouge
w = blanc

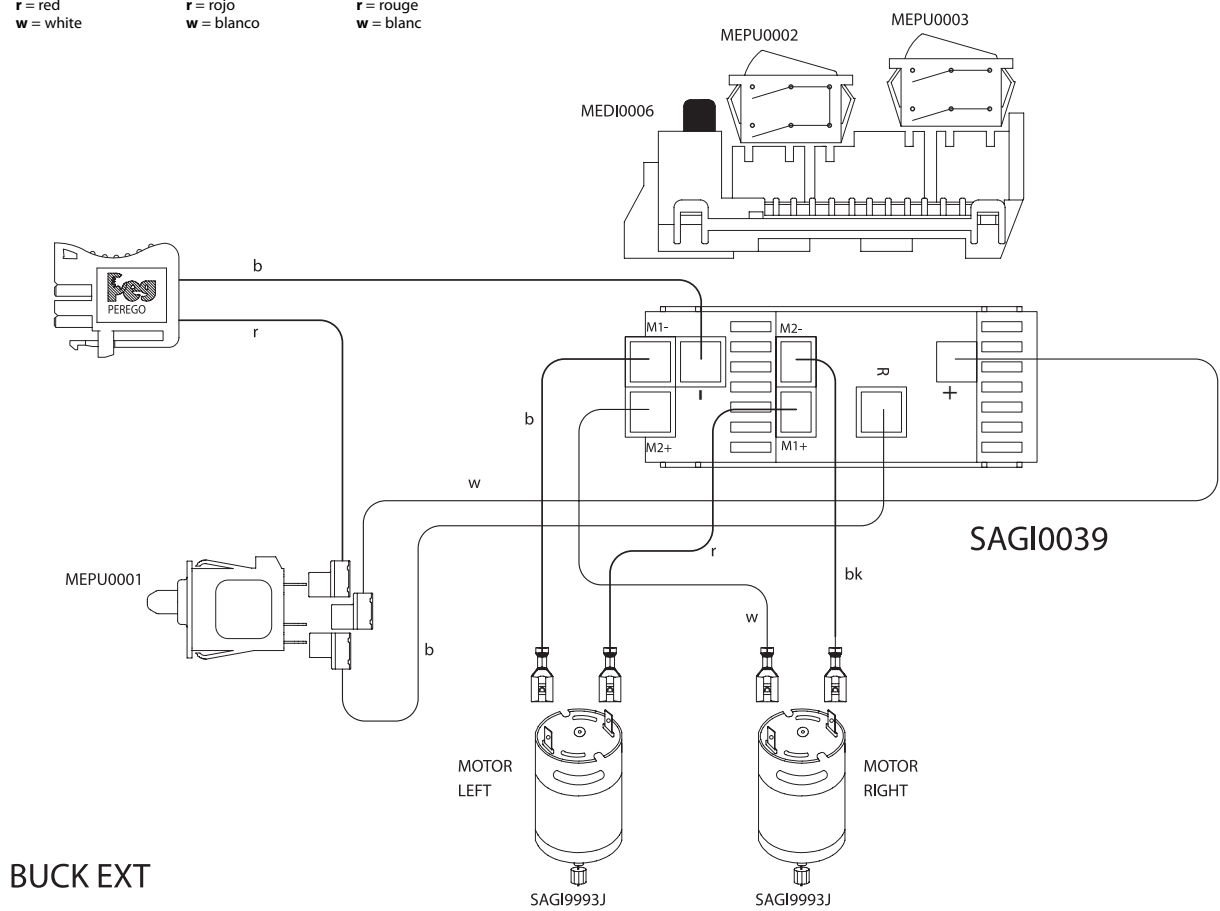

BUCK EXT

**DECALS
CALCOMANIAS
DECALCOMANIES**

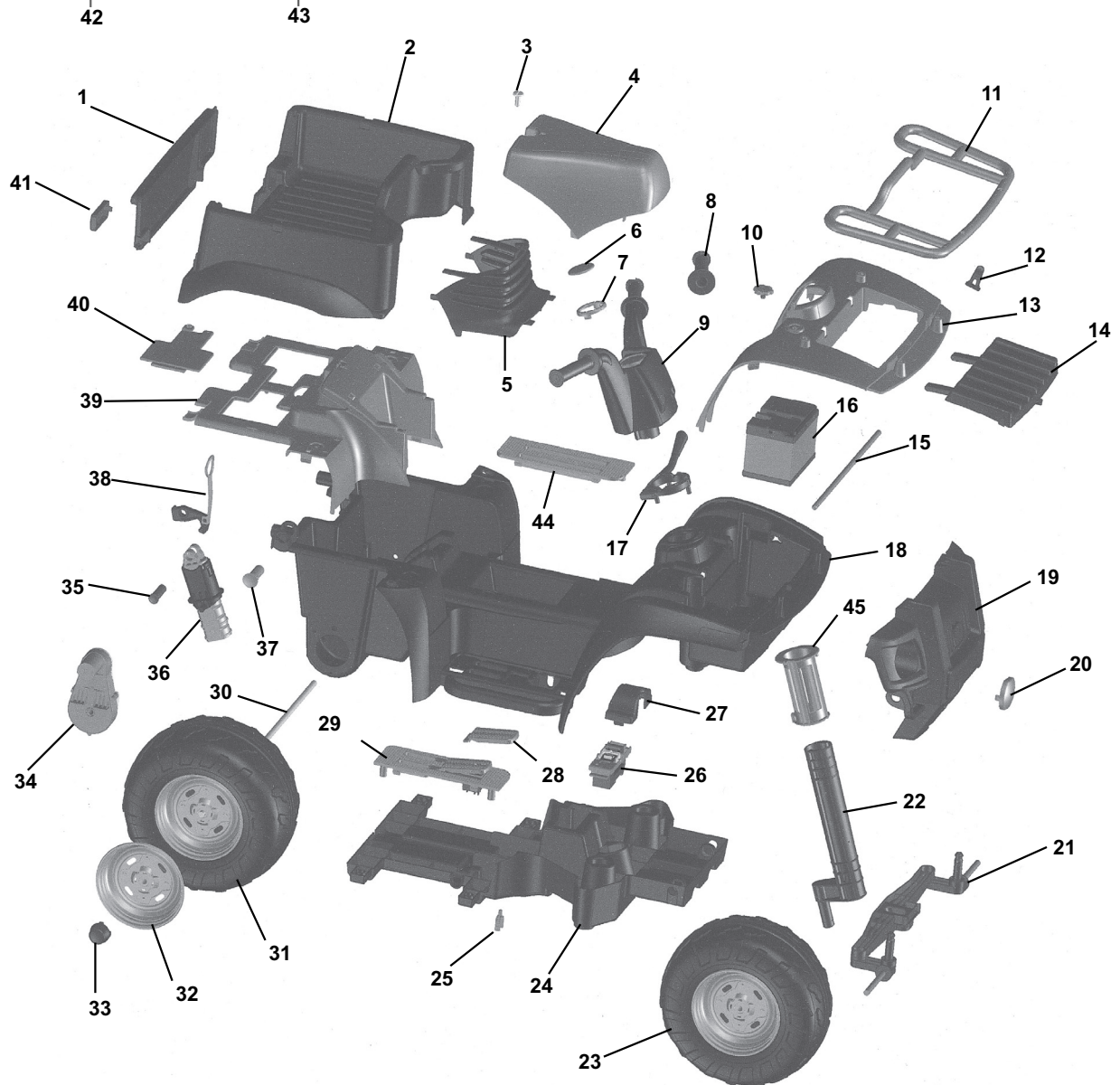
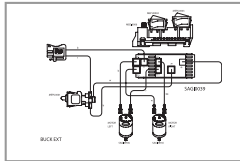

- 1 • SPST8496VB
- 2 • SPST8492VB
- 3 • SPST8500RC
- 4 • SPST8493N
- 5 • SPST8464N
- 6 • SPST8482
- 7 • SPST8483GR
- 8 • SPST8351N
- 9 • ARG10026VB
- 10 • SPST8257N
- 11 • SPST8478N
- 12 • SPST8479N
- 13 • SPST8461VB

- 14 • SPST8477N
- 15 • SOFT0146L30
- 16 • IAKB0015
- 17 • ASGI0161N
- 18 • SPST8460N
- 19 • SPST8476N
- 20 DX • SPST8491D
- 20 SX • SPST8491S
- 21 • SAGI8484N
- 22 • SPST8401KN
- 23 DX • SARP8485DNY
- 23 SX • SARP8485SNY
- 24 • SPST8475N

- 25 • SPST8441
- 26 • SAGI8490Y
- 27 • SPST8489N
- 28 • SPST3978N
- 29 • ASGI0162N
- 30 • SOFF0196Z
- 31 DX • SARP8486DNY
- 31 SX • SARP8486SNY
- 32 • SPST8397JY
- 33 • SPST8398N
- 34 • SAGI9961KXN
- 35 • SPST8126R
- 36 • ASGI0136VBN

- 37 • SPST8108N
- 38 • SAGI8494NR
- 39 • SPST8462VB
- 40 • SPST8499VB
- 41 • SPST8472RF
- 42 • MMEV0251
- 43 • SAGI0039
- 44 • SPST8474N
- 45 • SPST8488N

ENGLISH

•PEG PEREGO® thanks you for choosing this product. For over 50 years, PEG PEREGO has been taking children for an outing: first with its famous baby carriages and strollers, later with its pedal and battery operated toy vehicles.

•Read this instruction manual carefully to learn the use of this vehicle and to teach your child safe and enjoyable driving. Please keep this manual for use as a reference in the future.

•Our toys conform with the safety requirements provided by the Council of the EEC, of the T.U.V.; of the I.I.S.G. Istituto Italiano Sicurezza Giocattoli, and the U.S. Consumer Toy Safety Specification F963.



Peg Perego S.p.A. is an ISO 9001 certified company.

The fact that we are certified provides a guarantee of our honesty for our customers, and fosters trust in the company's way of working.

•Peg Perego reserves the right to modify or change their product. Price, literature, manufacturing processes or locations or any combination of these above mentioned entities may change at any time for any reason without notice with impunity.

Years 3-7

Weight capacity

85 lbs

⚠ CAUTION:

ELECTRIC VEHICLE NOT RECOMMENDED FOR CHILDREN UNDER 3 YEARS OF AGE. AS WITH ALL ELECTRIC PRODUCTS, PRECAUTIONS SHOULD BE OBSERVED DURING HANDLING AND USE TO PREVENT ELECTRIC SHOCK. RECHARGER INCLUDED. 120 VOLTS, 60Hz, 30W INPUT, 12 VOLTS (DC) OUTPUT.

CUSTOMER SERVICE

PEG PEREGO offers after-sales services, directly or through a network of authorized service centers for repairs or replacement parts. See the back cover of this instruction manual for contact information.

ASSEMBLY INSTRUCTIONS

⚠ CAUTION:

ADULT ASSEMBLY REQUIRED. USE CARE WHEN UNPACKING AS COMPONENTS TO BE ASSEMBLED MAY POSE A SMALL PARTS/SHARP EDGE HAZARD. BATTERY ALREADY INSTALLED IN VEHICLE.

ASSEMBLY

- 1 • Attach front grill/bumper by first hooking eyelets on screw columns and then rotating down into place.
- 2 • Secure front grill/bumper with 2 pins provided. Insert one into the hole on each side.
- 3 • Align front rack with screw holes and fasten with the 4 screws provided.
- 4 • To attach tailgate to rear of cargo bed, first insert pivot rod into hole on one side (a), and then push other side down into position (b).
- 5 • Insert spring into lift latch as shown in figure (a). Then raise cargo bed and lift piston (b).
- 6 • Press lift latch down into position (a). Then align

holes on piston, latch and underside of cargo bed and insert pin (b).

- 7 • Snap the nut cap into place and repeat the operation on the other 3 wheels.
- 8 • Snap gas tank cap into place.
- 9 • Slip the handgrips onto the handlebars as shown
- 10 • Loosen screw and remove battery door on lower-left backside of handlebars (a). Carefully pullout the battery tray and insert 2 AA batteries (b). (AA batteries not included with the vehicle.) Replace tray and battery door and tighten screw down.
- 11 • Snap the handlebar down into place on the vehicle.
- 12 • Apply "speedometer" decal (#6) to handlebar.
- 13 • Place clear lens in bezel piece (a) and snap into place over "speedometer" label (b).
- 14 • Apply 2 chrome decals to the headlight positions on the front grill. See figure for proper right/left placement.
- 15 • Snap the 2 clear headlights onto the front grill over the chrome decals. See figure for proper right/left placement.
- 16 • Apply 2 chrome decals in the taillight positions on the rear bumper.
- 17 • Snap the 2 red taillights into place on the rear bumper over the chrome decals.

INSTALLING BATTERY

CHARGE BATTERY BEFORE USING

- 18 • On the front of the vehicle, loosen screw on front of battery compartment cover (a) and detach rubber latches (b).
- 19 • Lift cover up and pull up and out.
- 20 • To remove metal retaining bar, first press back on the right side (as seen in figure) until it snaps free (a). Then slide bar right (b) until bar clears left side and finally slide bar left and out (c).
- 21 • Set battery tray down into compartment being sure to insert pegs into holes.
- 22 • Set battery down into compartment and fit securely into tray.
- 23 • Connect the battery wire plug to the electrical system plug by aligning the two ends as shown in the figure and pressing together until it "snaps".
- 24 • To replace retaining bar, first insert bar into right side and slide bar right (a) far enough to allow left side to be inserted into hole until it stops (b). Then pull back (toward you) on right side until bar snaps into place (c).
- 25 • Replace battery compartment cover, reattach rubber latches and tighten screw back down.

VEHICLE FEATURES AND INSTRUCTIONS FOR USE

- 26 • ACCELERATOR/BRAKE PEDAL: The vehicle will automatically brake when the child takes his/her foot off the accelerator.
- 27 • GEAR SHIFT LEVER: The vehicle has three speeds. ATTENTION: When the vehicle is first removed from the package, it only runs in first gear (1) and reverse (R). (Note that reverse mode is spring-loaded for safety.) To use the second gear (2), proceed as follows:
 - 28 • Loosen the screw and remove the tab as shown in the figure.
 - 29 • 1-R: The high speed lockout tab protrudes from the column preventing the gearshift lever from moving down into the second gear (a). 1-2-R: The high speed lockout is removed and the gearshift lever can be lowered into the second gear (b).
- 30 • HORN: Press the button on the handlebar to sound the horn.

REMOVING THE BATTERY

- 31 • Remove battery compartment cover and retaining bar as explained in steps 20-22.
- 32 • Disconnect plug by pressing in on the sides of the plugs and pulling apart.
- 33 • Lift battery out of compartment by the handle.
- 34 • Set new battery down into compartment and fit securely into tray.
- 35 • Connect the battery wire plug to the electrical system plug.
- 36 • Replace retaining bar and battery compartment cover, reattach rubber latches and tighten screw back down.

BATTERY RECHARGE

⚠ WARNING:

WARNING: BATTERY CHARGING AND ANY OTHER OPERATION ON THE ELECTRICAL SYSTEM MUST BE CARRIED OUT BY ADULTS ONLY. THE BATTERY CAN ALSO BE CHARGED WITHOUT REMOVING IT FROM THE VEHICLE.

- 37 • Disconnect the electrical system plug (A) from the battery wire plug (B) by pressing in on the sides of the plugs.
- 38 • Plug the battery charger into a household electrical outlet, following the instructions that come with the battery charger. Connect plug B to battery charger plug (C).
- 39 • After the battery has finished charging, disconnect the battery charger from the electrical outlet. Then disconnect plug C from plug B.
- 40 • Press plug B all the way into plug A until it snaps into place. After finishing this operation, always remember to close and fasten the battery compartment cover.

BATTERY MAINTENANCE AND SAFETY

Before riding, charge your battery for 18 hours to initiate them. Failure to do this will result in permanent battery damage.

⚠ CAUTION:

Only adults should recharge batteries, never children. Never allow children to handle batteries.

Only use the batteries specified by the manufacturer.

Only use the charger specified by the manufacturer.

Do not mix old and new batteries. Do not mix alkaline, standard (carbon-zinc), or rechargeable (nickel-cadmium) batteries.

CHARGING THE BATTERY

- Charge the batteries no longer than 24 hours, following the instructions enclosed with the battery charger.
- Charge the battery, as the vehicle shows low power, in this way you will avoid damage to the battery.
- If you don't use your vehicle for a long period of time unplug the battery from the main wire harness of the vehicle. Remember to charge the battery at least every three months.
- Never charge the battery upside down.
- Do not forget batteries during charging! Check them periodically.
- Never use a replacement recharger or batteries unless they are approved by PEG PEREGO.
- Batteries are sealed and maintenance free.
- Battery polarity must be observed when connecting battery to wiring.

⚠️ WARNING:

- BATTERIES CONTAIN TOXIC AND CORROSIVE SUBSTANCES. DO NOT TAMPER WITH THEM.
- Batteries contain an acid-based electrolyte.
- Do not make direct contact between battery terminals, as this can cause an explosion or fire.
- Charging produces explosive gases. Charge batteries in a well ventilated area away from sources of heat and flammable materials.
- Exhausted batteries are to be removed from the vehicle.
- Do not place the batteries near clothing to avoid damage.

IF A LEAK DEVELOPS

Shield your eyes. Avoid direct contact with the electrolyte, protect your hands.

Place battery in a plastic bag and follow directions listed below.

IF ELECTROLYTE COMES IN CONTACT WITH SKIN OR CLOTHING
Flush with cool water for at least 15 minutes.

See a physician at once.

IF ELECTROLYTE IS INGESTED

Give tap water, milk of magnesia or egg whites at once.

Do not induce vomiting.

See a physician at once.

DISPOSAL OF BATTERIES

Help protect the environment!

Do not throw used batteries in your regular, household trash.

Dispose of the old batteries in an approved dumping station; contact your local environmental protection agency office for further information.

This product conforms to EN 71 and conforms to EN 50088 safety standard for electric toys.



VEHICLE MAINTENANCE AND SAFETY

This vehicle is not intended for use on streets, around traffic or parked cars.

This product meets and/or exceeds all ASTM TOY SAFETY STANDARDS, including F 963, Consumer Toy Safety Specifications.

MAINTENANCE AND CARE

- Regularly check the conditions of the vehicle, particularly the electrical system, the plug connections, the covering caps and the charger. In case of fault,

- do not try to use the vehicle and the charger. For repair use only original PEG PEREGO's spare parts.
- PEG PEREGO assumes no liability if the electrical system is tampered with.
- Do not leave vehicle or batteries near sources of heat such as radiators, stoves, fireplaces, etc.
- Protect vehicle from water, rain, snow, etc.
- It can operate on grass, dirt or hard surfaces.
- When operating in overload conditions, such as soft deep sand, mud or rough uneven terrain, the overload circuit breaker will automatically disconnect the power. After 10 or more seconds, the circuit breaker will automatically reset, however you must eliminate overload conditions to resume normal driving.
- Periodically lubricate (with a light weight oil) moving parts, such as wheel bearings, steering linkages, where they rotate or touch one another.
- The vehicle's surface can be cleaned with a damp cloth. Do not use abrasive cleaners. The cleaning must be carried out by adults only.
- Never disassemble the vehicle mechanisms or motor unless authorized by PEG PEREGO.

Conforms a EN 50088

Rechargeable battery 12V 8Ah sealed lead-acid battery.

Two 140W motors

RULES FOR SAFE DRIVING

SAFETY

⚠️ WARNING:

- To reduce the risk of injury, adult supervision is required. Never use in roadways, near motor vehicles, on or near steep inclines or steps, swimming pools or other bodies of water; always wear shoes, and never allow more than one rider.
- Surfaces that are appropriate for safe use: grass, gravel, hard surfaces, moderate slopes.
- Not suitable for children under the age of 36 months. The small pieces could be swallowed or inhaled.
- The loader is not designed to support a child's weight. Do not place loads over 6.6 lbs. on the loader.
- Never use the vehicle on steep slopes or near steps or stairs. This vehicle is not suitable for use on public highways.
- Do not allow children to place their hands, feet or any part of their body, clothing or other articles near the moving parts

while vehicle is in operation.

- Do not allow the electrical components, motors, wiring, switches of your motorized vehicle to become wet and never wash it with a hose.
- Never use gasoline or other flammable substances near the vehicle.

DON'T STOP THE FUN: always have freshly charged, back-up batteries on hand.

For your child's safety: please read and follow all instructions below before operating.

2nd SPEED

Initially we suggest using only the 1st speed and the reverse gear. Before moving into 2nd speed be sure that the child has become familiar with operating the vehicle.

- 1ST SPEED slow speed (beginner drivers):
With both hands on the steering wheel, press down on the accelerator pedal; the vehicle goes forward at 2.25 mph.
- 2ND SPEED fast speed (experienced drivers):
With both hands on the steering wheel, press down on the accelerator pedal; the vehicle goes forward at 4.5 mph.

REVERSE:

Place the left hand on the steering wheel. With the right hand holding the gearshift in reverse, press your foot down on the accelerator; the vehicle reverses at 2.25mph. (Reverse is spring-loaded for safety).

BRAKE:

The electric braking system stops the vehicle automatically when your child lifts his foot off the pedal.

Teach your child the proper use of this vehicle for a safe and fun play time.

- Before starting be sure that the way is free from people and objects.
- Drive with both hands on the steering wheel and keep your eyes on the road at all times.
- Stop in time to avoid accidents.
- Use the 2nd speed only after your child has the maturity and the reflexes to operate the vehicle safely.

⚠ CAUTION:

- In first gear, the vehicle has a differential effect like real cars; on smooth terrain and with one child, the two wheels may turn at different speeds, resulting in possible sliding/deceleration.
- When operating in overload conditions, such as soft deep sand, mud or rough uneven terrain, the overload circuit breaker will automatically disconnect the power. After 10 or more seconds, the circuit breaker will automatically reset, however you must eliminate overload conditions to resume normal driving.

PROBLEMS?

IF THE VEHICLE DOES NOT OPERATE?

- Check that all the plugs are properly connected.
- Check to make sure that no wires are disconnected from the reduction gears.
- Check the accelerator switch, if vehicle runs replace switch.
- Check that the battery is connected to the electrical system.

IF THERE IS NO POWER?

- Fully recharge the batteries. If the problem persists, check with an Authorized PEG PEREGO Service Center.

ESPAÑOL

•PEG PEREGO® le agradece que haya elegido este producto.
Hace más de 50 años que PEG PEREGO lleva a pasear a los niños: al nacer, con sus famosos coches-cuna y coches de paseo, después con los fantásticos vehículos de juguete a pedal y con batería.

•Lea atentamente este manual de instrucciones para familiarizarse con el uso del modelo y enseñar a su niño un modo de conducir correcto, seguro y divertido. Conserve después el manual para cualquier consulta futura.

•Nuestros juguetes respetan los requisitos de seguridad previstos por el Consejo de la EEC, por el "U.S. Consumer Toy Safety Specification" y están aprobados por el T.U.V. y por el I.I.S.G. Istituto Italiano Sicurezza Giocattoli.



Peg Perego S.p.A. cuenta con la certificación ISO 9001.

Dicha certificación ofrece tanto a los clientes como a los consumidores la garantía de una transparencia y confianza por lo que concierne al modo de trabajar de la empresa.

•Peg Perego podrá modificar los modelos descritos en este prospecto, por razones técnicas o comerciales.

Años 3-7 Peso transportable 85 lbs/38,6 kg

⚠ PRECAUTION:

LOS VEHICULOS ELECTRICOS NO SON RECOMENDABLE PARA NIÑOS MENORES DE 3 AÑOS. COMO TODOS LOS PRODUCTOS ELECTRICOS, CUANDO SE ESTA MANEJANDO OBSERVE LAS MEDIDAS DE PRECAUCION PARA PREVENIR UN CHOQUE ELECTRICO. EL CARGADOR ESTA INCLUIDO. 120 VOLTS, 60Hz, 30W DE ENTRADA, 12 VOLTS (DC) DE SALIDA.

SERVICIO DE ASISTENCIA

PEG PEREGO ofrece un servicio de asistencia post-venta, directamente o a través de una red de centros de asistencia técnica autorizados, para eventuales reparaciones o sustituciones y venta de recambios originales. Para contactar con los centros de asistencia véase la parte de atrás de la cubierta de este manual de instrucciones.

INSTRUCCIONES DE MONTAJE

⚠ PRECAUTION:

REQUIERE MONTAJE DE UN ADULTO. ALGUNOS COMPONENTES AL SER ENSAMBLADOS PODRÍAN TENER PARTES PEQUEÑAS/RIESGO POR BORDES CONTANTES.

MONTAJE

- 1 • Primero una la parrilla/defensa frontal engancharlo los hoyuelos a las columnas de tornillos y después, rotando, posiciónela.
- 2 • Asegure la parrilla/defensa con las 2 pijas provistas. Inserte una pija en cada hoyo, en cada lado
- 3 • Alinie el cuadro frontal a los hoyos y atornille con los 4 tornillos provistos.
- 4 • Para conectar la puerta a la caja de carga primero coloque la varilla en el agujero de un

lado (a) y luego empuje el otro lado en posición (b).

- 5 • Coloque el resorte en el gancho de seguro como se indica en la figura (a). Luego levante la caja de carga y levanta el pistón (b).
- 6 • Empuje el gancho de seguro hacia abajo en posición (a). Después alinie los agujeros con el pistón, el gancho y localisado abajo de la caja de carga y coloque con el seguro.
- 7 • Abroche la tapa de la tuerca en su lugar y repita la operación en las otras 3 ruedas.
- 8 • Abroche en su lugar la tapa del tanque de gasolina.
- 9 • Deslice las agarraderas a los barandales como se muestra
- 10 • Afloje el tornillo y quite la compuerta de la batería en la parte baja e izquierda de la parte trasera de los barandales (a). Cuidadosamente jale y saque el compartimiento de baterías e inserte 2 pilas de tipo AA (b) (Las pilas de tipo AA no están incluidas con el vehículo.) Recoloque el compartimiento y la compuerta de la batería y apriete los tornillos.
- 11 • Abroche el barandal a su lugar al vehículo.
- 12 • Aplique la calcomanía del "velocímetro" al barandal.
- 13 • Coloque la mica en el instrumentaje (a) y abróchelo a su lugar sobre la etiqueta de "velocímetro" (b).
- 14 • Aplique 2 calcomanías cromadas en su posición de los faros frontales. Ve la ilustración para la colocación correcta de la izquierda y la derecha.
- 15 • Abroche sobre las calcomanías cromadas los 2 faros claros a la parrilla frontal. Ve la ilustración para la colocación correcta de la izquierda y la derecha.
- 16 • Aplique 2 calcomanías cromadas en posición de las calaveras en la defensa trasera.
- 17 • Abroche sobre las calcomanías cromadas las 2 calaveras rojas a su lugar en la defensa trasera.

INSTALACIÓN DE LA BATERÍA

CARGUE LA BATERIA ANTES DE USARLA

- 18 • En la parte frontal del vehículo, afloje los tornillos enfrente de la cubierta del compartimiento de la batería (a) y desprenda los broches de hule (b).
- 19 • Levante la cubierta y jale hacia arriba y hacia fuera.
- 20 • Para quitar la barra de retención de metal, primero oprima hacia atrás en la parte derecha (así como se muestra en la ilustración) hasta que se desabroche (a). Después deslice la barra hacia la derecha hasta que libre el lado izquierdo y finalmente deslice la barra hacia la izquierda y hacia fuera (c).
- 21 • Coloque la charola de la batería dentro del compartimiento asegurándose de insertar las pijas dentro de los hoyos.
- 22 • Coloque la batería en el compartimiento y acomódela en la charola.
- 23 • Conecte la clavija del cable de la batería al enchufe del sistema eléctrico alineando las 2 terminales como se muestra en la ilustración y junte hasta que se acomoden repentinamente.
- 24 • Para reemplazar la barra retenedora, primero inserte la barra en el lado derecho y deslice la barra hacia la derecha (a) lo suficientemente lejos para permitir el lado izquierdo a que entre en el hoyo hasta que se detenga (b). En seguida, jale (hacia usted) en lado derecho hasta que la barra caiga en su lugar (c).
- 25 • Recoloque la tapa del compartimiento de la batería, vuelva a asegurar los broches de hule y apriete los tornillos.

CARACTERÍSTICAS Y USO DEL VEHÍCULO

- 26 • PEDAL DE FRENO/ACELERADOR: El vehículo se frenará automáticamente cuando el niño o niña quite su pie del acelerador
- 27 • PALANCA DE VELOCIDADES: El vehículo tiene tres velocidades. ATENCION: Cuando inicialmente el vehículo es sacado de su empaquetado, solo corre en primera velocidad (1) y en reversa ®. (note que la reversa tiene resorte para seguridad.) Para usar la segunda velocidad, proceda como se describe en seguida:
 - 28 • Afloje los tornillos y quite la ceja como se muestra en la ilustración.
 - 29 • 1-R: La ceja de seguro de alta velocidad sobresale de la columna para prevenir que la palanca de velocidades se mueva hacia segunda velocidad (a). 1-2-R: Cuando el seguro de alta velocidad se quita, la palanca de velocidades puede ser bajada a segunda velocidad (b).
 - 30 • CLAXON: Oprima el botón en el barandal para sonar el claxon.

CAMBIO DE LA BATERÍA

- 31 • Quite la tapa del compartimiento de la batería y la barra retenedora como se explica en los pasos del 20 al 22.
- 32 • Desconecte la clavija y el enchufe apretándolos de sus lados y separándolos.
- 33 • Saque la batería levantándola por la manija.
- 34 • Coloque la batería nueva dentro del compartimiento y acomódelas bien en la charola.
- 35 • Conecte la clavija y el enchufe del cable de la batería y el sistema eléctrico.
- 36 • Recolecte la barra retenedora y la cubierta del compartimiento, asegure los broches de hule y apriete los tornillos..

CARGA DE LA BATERÍA

⚠ ATENCIÓN:

LA OPERACIÓN DE CARGA DE LA BATERÍA ASÍ COMO CUALQUIER INTERVENCIÓN ELÉCTRICA, DEBEN SER REALIZADAS ÚNICAMENTE POR ADULTOS.

LA BATERÍA TAMBIÉN SE PUEDE CARGAR SIN QUITARLA DEL JUGUETE.

SÓLO PARA EL BRASIL: TENSIÓN DEL CARGADOR: 127V - 60HZ.

OBSERVACIÓN: NO UTILIZAR EL CARGADOR DE LA BATERÍA CON UNA TENSIÓN DE 220V.

- 37 • Desconecte el enchufe y la clavija del sistema eléctrico (A) y el cable de la batería (B) oprimiendo los lados de estos.
- 38 • Enchufe el cargador de batería a una toma eléctrica de casa, siguiendo las instrucciones que acompañan al cargador de batería. Enchufe la batería B y el cargador (C).
- 39 • Ya que la batería se haya cargado, desconecte el cargador de batería de la toma eléctrica. Después desconecte terminal C de la terminal B.
- 40 • Oprima la terminal B completamente dentro de la terminal A hasta que se acomode en su lugar. Después de haber terminado con esta operación, siempre recuerde el cerrar y asegurar la cubierta del compartimiento de la batería.

MANTENIMIENTO Y SEGURIDAD BATERÍAS

Antes de utilizar el vehículo por primera vez, cargar las baterías durante 18 horas. No respetar este procedimiento podría causar daños irreversibles a la batería, anulando su garantía.

⚠ ADVERTENCIAS

Las baterías deben ser cargadas sólo por personas adultas. No deje que los niños jueguen con las baterías.

Use sólo las baterías especificadas por el fabricante. Use solamente el cargador especificado por el fabricante.

No mezcle baterías viejas y nuevas. No mezcle baterías alcalinas, estándar (carbono-zinc) o recargables (níquel - cadmio).

CARGA DE LAS BATERÍAS

- Cargar la batería siguiendo las instrucciones incluidas en el cargador y no superar en ningún caso las 24 horas. No respetar

estostiempos puede acortar la vida de las baterías.

- Cargue las baterías a tiempo, apenas el vehículo pierda velocidad. De este modo se evitarán otros daños.
- Si el vehículo se queda sin usarlo por largo tiempo, recuérdese de cargar la batería y de mantenerla desconectada de la instalación; repita la operación de carga al menos cada tres meses.
- La batería no debe recargarse en posición invertida.
- ¡No se olvide de las baterías que se están cargando! Contrólelas periódicamente.
- Use sólo el cargador en dotación y las baterías originales PEG PEREGO.
- Las baterías están selladas y no necesitan de mantenimiento.
- Inserte las baterías con la correcta polaridad.

⚠ ATENCIÓN:

- LAS BATERÍAS CONTIENEN SUBSTANCIAS TÓXICAS CORROSIVAS. NO SE DEBEN MANIPULAR ABUSIVAMENTE.
- Las baterías contiene electrolita de base ácida.
- No provoque el contacto directo entre los terminales de la batería, riesgo de explosión o incendio.
- Mientras se están cargando, las baterías producen gas explosivos. Carguelas en un lugar bien ventilado, lejos de fuentes de calor y materiales inflamables.
- Las baterías agotadas se deben sacar del vehículo.
- No coloque las baterías sobre prendas porque se podrían dañar.

SI HAY UNA PÉRDIDA

Protéjase los ojos. Evite el contacto directo con el electrolito: proteja sus manos.

Ponga la batería en una bolsa de plástico y siga las instrucciones para la eliminación de baterías.

SI PIEL Y OJOS ENTRAN EN CONTACTO CON EL ELECTROLITO

Lave abundantemente con agua corriente durante al menos 15 minutos.

Consultar un médico inmediatamente.

SI SE INGIERE ELECTROLITO

Tome pequeños sorbos de agua, leche de magnesia o clara de huevo.

No provocar el vómito. Consultar un médico inmediatamente.

ELIMINACIÓN DE BATERÍAS

Ayude a proteger el medio

ambiente.

Las baterías usadas no se deben tirar junto con la basura doméstica. Se pueden entregar a un centro de recogida de baterías usadas o de eliminación de residuos especiales; infórmese en su Ayuntamiento.



MANTENIMIENTO Y SEGURIDAD VEHICULO

Este producto ha sido fabricado conforme a las Normas de Seguridad EN 71 y a las Normas de Seguridad para los juguetes eléctricos EN 50088. Este vehículo no ha sido fabricado para ser usado en la vía pública, con vehículos en movimiento o aparcados.

Este producto cumple con y/o sobrepasa los ESTÁNDARES DE SEGURIDAD ASTM TOY, incluido el F 963, Especificaciones de seguridad en juguetes para consumidores.

MANTENIMIENTO Y CUIDADOS

- Controlare periódicamente el estado del vehículo, en especial la instalación eléctrica, las conexiones de los enchufes, las caperuzas de protección y el cargador. En caso de defectos comprobados, el vehículo eléctrico y el cargador no deben utilizarse. Para las reparaciones utilizar sólo piezas de recambio originales PEG PEREGO.
- PEG PEREGO no se asume ninguna responsabilidad en caso de uso indebido de la instalación eléctrica.
- No dejare las baterías o el vehículo cerca de fuentes de calor como radiadores, caloríferos, chimeneas, etc.
- Proteger el vehículo contra el agua, lluvia, nieve, etc.;
- Funciona sobre hierba, suciedad o superficies duras.
- Si el vehículo funciona en condiciones de sobrecarga, por ejemplo sobre arena blanda, barro o terrenos muy accidentados, el interruptor de la sobrecarga desconectará inmediatamente la potencia. El suministro de corriente se reanudará una vez eliminadas las condiciones de sobrecarga.
- Lubricar periódicamente (con aceite ligero) las partes móviles como cojinetes, dirección, etc., donde girar o están en contacto entre ellas.
- Las superficies del coche deben limpiarse con un paño húmedo y, si es necesario, con productos

adecuados de uso doméstico. Las operaciones de limpieza deben ser realizadas únicamente por adultos.

- No desmontar nunca los mecanismos del vehículo o los motores, sin la autorización de PEG PEREGO.

Conforme a EN 50088
batería recargable da 12V 8Ah con
plomo cerrado
2 motor 140W

SEGURIDAD

⚠ ¡ATENCIÓN!

- Para reducir el riesgo de heridas, la supervisión de un adulto es siempre necesaria. No usar nunca en carreteras, cerca de vehículos a motor, o en pendientes pronunciadas o cerca de escaleras, piscinas u otras superficies de agua; los niños deben usar siempre zapatos durante el uso del vehículo. El vehículo está construido para un solo niño: no deje que lo use más de un solo niño.
- Se puede usar sobre superficies lisas o terrenos irregulares: hierba, grava, inclinaciones de hasta el 10%.
- No adecuado para niños de edad inferior a 36 meses: contiene piezas pequeñas que podrían ser tragadas o inhaladas.
- La cuchara no está concebida para soportar el peso de un niño. No cargar con más de 3 Kg/6.6 lbs.
- No usar el vehículo en vías públicas, donde hay tránsito y coches estacionados, en pendientes pronunciadas, cerca de escaleras.
- Cuando el vehículo está funcionando, preste atención para que los niños no metan las manos, los pies u otras partes del cuerpo, cerca de las partes en movimiento.
- No mojar nunca los componentes eléctricos del vehículo como motores, cableado, botones, etc.
- No usar gasolina u otras sustancias inflamables cerca del vehículo.

REGLAS PARA CONDUCIR EN CONDICIONES DE SEGURIDAD

DIVERSIÓN SIN INTERRUPCIONES:
Tenga siempre un juego de baterías cargadas de recambio listo para el uso.

Para la seguridad del niño: antes de accionar el vehículo, lea y siga atentamente las siguientes instrucciones.

2ª VELOCIDAD

Al comienzo se aconseja utilizar la 1a marcha y la marcha atrás. Antes de utilizar la 2a velocidad, verificar que el niño haya aprendido a manejar bien el vehículo.

- 1ª VELOCIDAD (para principiantes):
Con ambas manos sobre el volante, pisar el pedal del acelerador; el vehículo se pone en marcha a una velocidad reducida de aproximadamente 3,6 km/h - 2.25 mph.
- 2ª VELOCIDAD (para expertos):
Con ambas manos sobre el volante, pisar el pedal del acelerador; el vehículo se pone en marcha a una velocidad de aproximadamente 7,2 km/h - 4.5 mph.
- MARCHA ATRÁS :
Bajar con una mano la palanca del cambio. Colocar la otra mano sobre el volante y pisar el acelerador. El vehículo retrocede a una velocidad de aproximadamente 3,6 km/h - 2.25 mph.
- FRENO:
El sistema eléctrico de frenado bloquea automáticamente el vehículo cuando se levanta el pie del pedal del acelerador.

Enseñe a su niño el uso correcto del vehículo para que maneje en condiciones de seguridad y se divierta.

- Antes de partir, verifique que el recorrido esté libre de personas o cosas.
- Manejar con las manos sobre el volante y mirar siempre el camino.
- Frenar a tiempo para evitar choques.
- Insertar la 2a velocidad solamente cuando el niño ha aprendido correctamente a usar el manillar, la primera velocidad y el freno.

⚠ ¡ATENCIÓN!

- **En primera velocidad, el vehículo está dotado de efecto diferencial como los verdaderos automóviles: en terrenos lisos y con un solo niño, las dos ruedas pueden tener velocidades diferentes con posibilidad de patinaje/deceleración de las mismas.**
- **Si el vehículo funciona en condiciones de sobrecarga, por ejemplo sobre arena blanda, barro o terrenos muy accidentados, el interruptor de la sobrecarga desconectará inmediatamente la potencia. Después de unos 10 segundos se**

reanudará el suministro de corriente, pero deben eliminarse las condiciones de sobrecarga.

¿PROBLEMAS?

¿EL VEHÍCULO NO FUNCIONA?

- Verificar que no haya cables desconectados debajo de la placa del acelerador.
- Comprobar que no haya cables desconectados de los motorreductores.
- Controlar el funcionamiento del pulsador del acelerador y eventualmente sustituirlo.
- Controlar que la batería esté conectada a la instalación eléctrica.

¿EL VEHÍCULO NO TIENE POTENCIA?

- Cargar las baterías. Si después de cargables el problema persiste hacer controlar las baterías y el cargabaterías en un centro de asistencia autorizado Peg Perego.

FRANÇAIS

•PEG PEREGO® vous remercie de votre confiance et vous félicite d'avoir choisi ce produit. Depuis plus de 50 ans, PEG PEREGO emmène en promenade les enfants: à peine nés, avec ses fameux landaus et poussettes et plus tard, avec ses fantastiques véhicules à pédales et à batterie.

•Lire attentivement ce manuel d'instructions pour se familiariser avec l'utilisation du modèle et enseigner à l'enfant à conduire prudemment tout en s'amusant. Garder ce manuel pour toute nécessité future.

•Nos jouets répondent aux conditions de sécurité prévues, par le Conseil de la EEC, par le "U.S. Consumer Toy Safety Specification" et approuvés par le T.U.V. et par le I.I.S.G. Istituto Italiano Sicurezza Giocattoli.



Peg Perego S.p.A. bénéficie de la certification ISO 9001.

La certification assure aux clients et aux consommateurs une garantie de transparence et de confiance dans la façon dont travaille l'entreprise.

•Peg Perego pourra apporter à tout moment des modifications aux modèles décrits dans cette publication, pour des raisons de nature technique ou commerciale.

Ans 3-7

Poids transportable

85 lbs / 38,6 kg

⚠ ATTENTION:

VÉHICULE ÉLECTRIQUE NON RECOMMANDÉ POUR LES ENFANTS DE MOINS DE 3 ANS. COMME POUR TOUS LES PRODUITS ÉLECTRIQUES, DES PRÉCAUTIONS DOIVENT ÊTRE PRISES PENDANT LE MANIEMENT ET L'UTILISATION POUR PRÉVENIR LES CHOCS ÉLECTRIQUES. CHARGEUR DE BATTERIE INCLU. 120 VOLT, 60HZ, 30W, 12 VOLT (c.a.) EN SORTIE.

SERVICE D'ASSISTANCE

PEG PEREGO offre un service d'assistance après-vente, directement ou à travers un réseau de centres d'assistance autorisés pour les éventuelles réparations ou pour le remplacement et la vente de pièces de recharge d'origine. La liste des centres d'assistance est fournie sur la dernière page de ce manuel d'instruction

INSTRUCTIONS DE MONTAGE

⚠ ATTENTION:

ASSEMBLAGE PAR UN ADULTE REQUIS. PRENDRE GARDE AU MOMENT DE DEBALLER CAR LES COMPOSANTES À ASSEMBLER PEUVENT COMPORTER UN DANGER DE PETITES PIÈCES OU DE BORDS TRANCHANTS.

MONTAGE

- 1 • Attachez le gril/pare-choc avant, en accrochant d'abord les oeillets sur les colonnes de vis et puis tourner vers le bas.
- 2 • Fixez le gril/pare-choc avant avec les 2 bornes fournies. Insérez un de chaque côté dans le trou.
- 3 • Alignez le support avant avec les trous de vis et

attachez avec les 4 vis fournies.

- 4 • Pour attacher la porte à rabattement arrière du lit de cargaison, premièrement insérez la tige de pivot dans le trou d'un côté (a), et puis poussez l'autre côté vers le bas jusqu'en place (b).
- 5 • Insérez le ressort dans le verrou d'ascenseur comme représente sur la figure (a). Ensuite levez le lit de cargaison et soulevez le le piston (b).
- 6 • Pressez le verrou d'ascenseur en place sur le piston (a). Ensuite alignez les trous sur le piston, soulevez le verrou d'ascenseur et le dessous du lit de cargaison et insérez la goupille (b).
- 7 • Couvrir l'écrou avec le bouchon et répétez l'opération sur les 3 autres roues.
- 8 • Fermez le réservoir avec le couvercle.
- 9 • Faites glisser les poignées sur les guidons comme montré.
- 10 • Desserrez la vis et enlevez la porte de batterie sur le bas gauche du derrière des guidons. Soigneusement dégager le plateau de batterie et insérez 2 batteries de type AA (b). (Batteries de type AA non inclus avec le véhicule). Remplacez le plateau et la porte de batterie et serrez la vis.
- 11 • Placez le sur le guidon en place sur le véhicule.
- 12 • Appliquez le décalque du " compteur "
- 13 • Appliquez 2 bouchons clairs de pièce de biseau (a) et placez sur l'étiquette du " compteur " (b).
- 14 • Appliquez 2 décalques de chrome à la place des phares sur le gril avant. Voir figure pour l'emplacement approprié droit/gauche.
- 15 • Appliquez 2 phares clairs sur le gril avant contre les décalques de chrome. Voir figure pour l'emplacement approprié droit/gauche.
- 16 • Appliquez 2 décalques de chrome à la place des feux arrière sur le pare-choc arrière.
- 17 • Placez les 2 feux rouges arrière sur le pare-choc arrière sur les décalques de chrome.

INSTALLATION DE LA BATTERIE

- 18 • Sur l'avant du véhicule, desserrez la vis du couvercle du compartiment de la batterie (a) et détachez les verrous en caoutchouc (b).
- 19 • Soulevez le couvercle vers le haut et tirez vers le haut et retirez.
- 20 • Pour enlever la barre de retenue en métal, d'abord appuyer sur le côté droit (comme montré sur la figure) jusqu'à qu'il se place librement (a). Alors glisser à droite la barre (b) jusqu'à ce que la barre dégage le côté gauche et finalement glisser la barre à gauche et retirez (c).
- 21 • Placez le plateau de batterie vers le bas dans le compartiment tout en se rassurant d'insérer des chevilles dans des trous.
- 22 • Placez la batterie en bas dans le compartiment et déposez soigneusement sur le plateau.
- 23 • Reliez la fiche de fil de batterie à la fiche de système électrique en alignant les deux extrémités comme représentées sur la figure et en serrant ensemble jusqu'à ce qu'elles "claquent".
- 24 • Pour remplacer la barre de retenue, insérez d'abord la barre dans le côté droit et glissez la barre à droite (a) assez loin pour permettre au côté gauche d'être inséré dans le trou jusqu'à ce qu'il s'arrête (b). Ensuite retirez (vers vous) du côté droit jusqu'à ce que la barre se mette en place (c).
- 25 • Remplacez le couvercle de compartiment de la batterie, attachez les verrous en caoutchouc et resserrez la vis.

CARACTÉRISTIQUES ET EMPLOI DU VÉHICULE

- 26 • PEDALE D'ACCELERATEUR/ FREIN: Le véhicule freinera automatiquement dès que l'enfant retire son pied de l'accélérateur.
- 27 • LEVIER DE CHANGEMENT DE VITESSE: Le véhicule a trois vitesses. ATTENTION: Quand le véhicule est retiré pour la première fois du paquet, il fonctionne seulement en première vitesse (1) et en marche arrière (R). (Notez que le mode " marche arrière " est chargé d'un ressort pour sécurité.) Pour utiliser la deuxième vitesse (2), opérez comme suit :
- 28 • Desserrez la vis et enlevez le ferret comme représenté sur la figure.
- 29 • 1-R: le ferret de verrouillage de grande vitesse dépasse la colonne empêchant le levier de changement de vitesse de descendre à la deuxième vitesse (a) 1-2-R: Le ferret de verrouillage de grande vitesse est enlevé et le levier de changement de vitesse peut être abaissé dans le deuxième levier (b).
- 30 • KLAXON: Appuyez contre le bouton sur le guidon pour sonner.

REPLACEMENT DE LA BATTERIE

- 31 • Enlevez le couvercle de compartiment de batterie et la barre de retenue comme expliqué dans les étapes 20-22 .
- 32 • Déconnectez la fiche en pressant sur les côtés de fiches et les séparer.
- 33 • Retirez la batterie du compartiment en soulevant par la poignée.
- 34 • Placez la nouvelle batterie en bas dans le compartiment et le mettre soigneusement sur le plateau.
- 35 • Connectez le fil de la batterie à la fiche de système électrique.
- 36 • Remplacez la barre de retenue et le couvercle de compartiment, attachez les verrous en caoutchouc et resserrez la vis.

CHARGE DE LA BATTERIE

⚠ ATTENTION:

L'OPÉRATION DE CHARGE DES BATTERIES ET TOUTES AUTRES INTERVENTIONS SUR L'ÉQUIPEMENT ÉLECTRIQUE DOIVENT ÊTRE EFFECTUÉES EXCLUSIVEMENT PAR DES ADULTES.

IL EST POSSIBLE DE CHARGER LA BATTERIE SANS LA DÉMONTER DU JOUET.

- 37 • Démontez la fiche de système électrique (A) de la fiche de fil de batterie (B) en pressant les côtés des prises.
- 38 • Branchez le chargeur de batterie à une sortie électrique de ménage, suivant les instructions qui viennent avec le chargeur de batterie. Connectez la fiche B à la fiche de chargeur de batterie (C).
- 39 • Après que la batterie ait fini de charger, déconnectez le chargeur de batterie de la sortie électrique. Déconnectez ensuite la fiche C de la fiche B.
- 40 • Pressez la fiche B tout au long de la fiche A jusqu'à ce qu'elle se mette en place. Après avoir fini cette opération, rappelez-vous toujours de fermer et attacher la couverture de compartiment de la batterie.

MAINTENANCE ET
SECURITE BATTERIE

Avant d'utiliser le véhicule pour la première fois, recharger les batteries pendant 18 heures. La non-observation des instructions dans cette brochure peut entraîner le risque des dommages irréversibles à la batterie.

⚠ PRECAUTION:

Les batteries ne doivent être rechargées que par ou sous la surveillance d'adultes. Ne pas laisser les enfants jouer avec les batteries.

Utiliser uniquement le chargeur de batterie fourni et les batteries originales PEG PEREGO.

Ne pas utiliser simultanément des batteries neuves et usagées.

Ne pas utiliser simultanément des batteries alcalines standard (zinc-carbone) ou rechargeables (nickel-cadmium).

RECHARGEMENT DES BATTERIES

- Charger les batteries sans dépasser les 24 heures et en suivant les instructions jointes au chargeur de

batterie.

- Recharger les batteries à temps, dès que le véhicule perd de la vitesse, pour éviter de les endommager.
- Si on laisse le véhicule arrêté pendant un long intervalle, se rappeler de recharger la batterie et de la laisser débranchée de l'installation; répéter l'opération de rechargement tous les trois mois au moins.
- La batterie ne doit pas être rechargée retournée.
- Ne pas oublier la batterie en rechargement! Contrôler périodiquement.
- Utiliser exclusivement le type de batteries et de chargeur spécifié par PEG PEREGO.
- Les batteries doivent être mises en place avec la polarité correcte.
- Les batteries sont scellées et n'exigent pas de maintenance.

⚠ ATTENTION:

- LES BATTERIES CONTIENNENT DES SUBSTANCES TOXIQUES ET CORROSIVES. NE PAS LES OUVRIR.
- Les batteries contiennent des électrolytes à base d'acide.
- Ne pas provoquer de contact direct entre les plots de la batterie: risque d'explosion et d'incendie.
- Pendant le rechargement, la batterie produit des gaz. Recharger la batterie dans un lieu bien aéré, loin de toute source de chaleur et de matériaux inflammables.
- Les batteries déchargées doivent être enlevées du véhicule.
- Éviter que les batteries entrent en contact avec les vêtements: ceux-ci pourraient s'abîmer.

EN CAS DE FUITE

Se protéger les yeux. Éviter tout contact direct avec le électrolyte et se protéger les mains. Mettre la batterie dans un sac en plastique et suivre les instructions sur l'élimination des batteries.

SI LA PEAU OU LES YEUX ENTRENT EN CONTACT AVEC L'ELECTROLYTE

Laver abondamment les parties concernées à l'eau courante (pendant 15 minutes au moins). Consulter immédiatement un médecin.

EN CAS D'INGESTION DE ELECTROLYTE

Boire à petites gorgées de l'eau, du lait de magnésie ou de l'albumen d'œuf.
Ne pas provoquer de vomissement. Consulter immédiatement un médecin.

ELIMINATION DES BATTERIES

Contribuons à la sauvegarde de l'environnement.

Les batteries usées ne doivent pas être jetées dans les ordures ménagères.

On peut les déposer dans un centre de récupération de batteries usées ou d'élimination de déchets spéciaux; s'informer à la mairie.



ENTRETIEN ET SÉCURITÉ DU VÉHICULE

Ce produit est conforme aux Normes de Sécurité EN 71 et conforme aux Normes de Sécurité pour les jouets électriques EN 50088; il n'est pas conforme aux dispositions des normes de circulation routière et ne peut par conséquent pas circuler sur la voie publique.

Ce produit répond et/ou dépasse tous les CONDITIONS DE SECURITE ASTM TOY et il est conforme à la NORME DE SURETE F 963 pour les utilisateurs des jouets électriques.

SECURITE, MAINTENANCE ET ENTRETIEN

- Contrôler régulièrement l'état du véhicule, en particulier l'installation électrique, le branchement des fiches, les capots de protection et le chargeur de batterie. Si l'on trouve des défauts, le véhicule électrique et le chargeur de batterie ne doivent pas être utilisés. Pour les réparations, n'utiliser que des pièces de rechange d'origine PEG PEREGO.
- PEG PEREGO décline toute responsabilité en cas de mauvaise utilisation de l'installation électrique.
- Ne pas laisser les batteries ou le véhicule à proximité de sources de chaleur comme des radiateurs, des cheminées, etc.
- Protéger le véhicule de l'eau, de la pluie, de la neige, etc.
- Le véhicule peut être utilisé aussi bien sur les terrains durs que sur la pelouse ou les surfaces lourdes.
- Si le véhicule fonctionne en conditions de surcharge, comme sur le sable mou, la boue ou les terrains très accidentés, l'interrupteur de surcharge coupe immédiatement le courant. La distribution de courant reprend de 10 secondes environ, mais il faut éliminer les conditions de surcharge pour assurer la conduite normale.

- Lubrifier périodiquement (avec une huile légère) les parties mobiles comme roulements à billes, direction, etc., surtout là où ils tournent ou entrent en contact.
- Les surfaces du véhicule peuvent être nettoyées avec un chiffon humide. Ne jamais utiliser des détergents abrasifs. Les opérations de nettoyage doivent être effectuées exclusivement par des adultes.
- Ne jamais démonter les mécanismes du véhicule ou les moteurs, sauf autorisation de PEG PEREGO.

Conforme a EN 50088

accu rechargeable da 12V 8Ah avec plomb sigillée
2 moteurs de 140W

SECURITE

⚠ ATTENTION:

- Pour éviter tout risque d'accident, la supervision d'un adulte est toujours requise. Ne pas utiliser le véhicule sur les voies publiques, là où il y a des voitures, sur les pentes raides, près de gradins, d'escaliers, de cours d'eau et de piscines; Les enfant doivent toujours porter des chaussures quand ils utilisent le véhicule. Le véhicule est assemblé seulement pour un enfant.
- Pour voyager sur surface lisses et terrains accidentés: herbe, gravier, pentes jusqu'à 10%.
- Ce produit n'est pas destiné aux enfants de moins de 36 mois. La présence de petites pièces est dangereuse parce qu'elles pourraient être avalées ou inhalées.
- Le remorque il ne pas été conçu pour supporter le poids d'un enfant. La charge ne doit pas dépasser 3 Kg/6.6 lbs.
- Ne pas utiliser le véhicule sur les pentes raides ou près de gradins et d'escaliers. Le véhicule n'est pas conçu pour l'utilisation sur les voies publiques.
- Quand le véhicule fonctionne, faire attention à ce que les enfants ne mettent pas les mains, es pieds ou d'autres parties du corps, des vêtements ou d'autres choses près des parties en mouvement.
- Ne jamais mouiller les composants du véhicule comme les moteurs, les installations, les touches, etc.
- Ne jamais utiliser d'essence ou d'autres substances inflammables près du véhicule.

REGLES POUR UNE CONDUITE SURE

JEU SANS INTERRUPTION: toujours avoir un jeu de batteries chargées prêtes à servir.

Pour la sécurité de l'enfant, avant de mettre le véhicule en marche, lire et suivre attentivement les instructions suivantes.

2^{de} VITESSE

Au début, nous conseillons d'utiliser la 1^{ere} vitesse et la marche arrière. Avant de passer en 2^{de} vitesse, s'assurer que l'enfant a acquis une certaine familiarité avec le véhicule.

- 1^{ere} VITESSE (pour les débutants): Mettre les deux mains sur le volant, appuyer sur la pédale d'accélérateur; le véhicule se met en marche à une vitesse d'environ 3,6 km/h - 2.25 mph.
- 2^{de} VITESSE (pour les experts): Mettre les deux mains sur le volant, appuyer sur la pédale d'accélérateur; le véhicule se met en marche à une vitesse d'environ 7,2 Km/h - 4.5 mph.
- MARCHE ARRIERE: Abaisser d'une main le levier du changement de vitesse. Mettre l'autre main sur le volant et appuyer avec le pied sur l'accélérateur. Le véhicule part en arrière à une vitesse d'environ 3,6 km/h - 2.25 mph.
- FREIN: Le système électrique de freinage bloque automatiquement le véhicule quand on lève le pied de la pédale d'accélérateur.

Enseigner à l'enfant à utiliser le véhicule correctement pour conduire en sécurité tout en s'amusant.

- Avant de partir, s'assurer que le parcours est libre de personnes ou de choses.
- Conduire avec les mains sur le volant et toujours regarder la route.
- Freiner à temps pour éviter les accrochages.
- Mettre en 2^{de} vitesse quand l'enfant a appris à se servir correctement du guidon, de la 1^{ere} vitesse et du frein.

ATTENTION:

- **En première vitesse, le véhicule bénéficie d'un effet différentiel, comme les véritables automobiles: sur des terrains dégagés et avec un enfant**

seulement, les deux roues peuvent présenter des vitesses différentes, ce qui peut causer un patinage/ralentissement de celles-ci.

- **Si le véhicule fonctionne en conditions de surcharge, comme sur le sable mou, la boue ou les terrains très accidentés, l'interrupteur de surcharge coupe immédiatement le courant. La distribution de courant reprend au bout de 10 secondes environ, mais il faut éliminer les conditions de surcharge pour assurer la conduite normale.**

PROBLEMES?

LE VEHICULE NE MARCHE PAS?

- Vérifier qu'il n'y a pas de câbles débranchés sous la plaque de l'accélérateur.
- Vérifiez que tous les câbles du motoréducteur sont branchés.
- Contrôler le fonctionnement de la touche de l'accélérateur et le remplacer éventuellement.
- Contrôler si la batterie est branchée à l'installation électrique.

LE VÉHICULE MANQUE DE PUISSANCE?

- Recharger la batterie. Si après 'avoir rechargée le problème persiste, faire contrôler la batterie et le chargeur de batterie par un centre d'assistance autorisé Peg Perego.

John Deere **BUCK EXT**

Model Number IGOR0013

PEG PEREGO S.p.A.

via DE GASPERI 50 20043 ARCORE (MI) ITALIA
tel. 039-60881 fax 039-615869-616454
assistenza: tel. 039-6088213 fax 039-3309992

PEG PEREGO U.S.A Inc.

3625 INDEPENDENCE Dr. FORT WAYNE IN 46808
phone 260-4828191 fax 260-4842940
call us toll free 1-800-728-2108
llame USA gratis 1-800-225-1558
llame Mexico gratis 1-800-710-1369

PEG PEREGO CANADA Inc.

585 GRANITE COURT PICKERING ONT. CANADA L1W3K1
phone 905-8393371 fax 905-8399542
call us toll free 1-800-661-5050

BURIGOTTO S/A INDÚSTRIA E COMÉRCIO

RUA CEARÁ, 406 - VILA SÃO CRISTOVAN - LIMEIRA SP
CEP 13480-565 - TEL (19) 451 0420 - FAX (19) 451 6994
WWW.BURIGOTTO.COM.BR e-mail: info@burigotto.com.br



www.pegperego.com