

This Owner's Manual is provided and hosted by [Appliance Factory Parts](#).



Haier HBQ18JACRSS Owner's Manual

[Shop genuine replacement parts for Haier
HBQ18JACRSS](#)



[Find Your Haier Refrigerator Parts - Select From 1148 Models](#)

----- Manual continues below -----

IMPORTANT

Do Not Return This Product To The Store

If you have a problem with this product, please contact the "Haier Customer Satisfaction Center" at 1-877-337-3639.

DATED PROOF OF PURCHASE REQUIRED FOR WARRANTY SERVICE

IMPORTANT

Ne pas Réexpédier ce Produit au Magasin

Pour tout problème concernant ce produit, veuillez contacter le service des consommateurs 'Haier Customer Satisfaction Center' au 1-877-337-3639.
UNE PREUVE D'ACHAT DATEE EST REQUISE POUR BENEFICIER DE LA GARANTIE.

IMPORTANTE

No regrese este producto a la tienda

Si tiene algún problema con este producto, por favor contacte el "Centro de Servicio al Consumidor de Haier" al 1-877-337-3639 (Válido solo en E.U.A).
NECESITA UNA PRUEBA DE COMPRA FECHADA PARA EL SERVICIO DE LA GARANTIA

115V, 60 Hz

Made in China
Fabriqué en Chine
Hecho en China

Haier

Haier America
New York, NY 10018

HBE18/HBP18/HBQ18
Issued: January-04

Printed in China

Part # RF-9999-144

Haier

Bottom Mount No Frost
Refrigerator

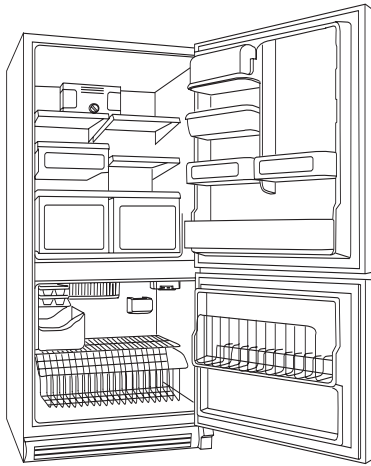

Refrigerateur
Sans Gel Monte
de Dessous

Refrigerador
de Montaje Inferior Sin
Escarcha

User Manual-

Model #

HBE18

Guide de l'Utilisateur-

Modèle

HBP18

Manual del Usuario-

Para Modelo de

HBQ18

SAFETY PRECAUTIONS

Read all of the instructions before using this appliance. When using this appliance, always exercise basic safety precautions, including the following:

- 1) Use this appliance only for its intended purpose as described in this use and care guide.
- 2) This refrigerator must be properly installed in accordance with the installation instructions before it is used. See grounding instructions in the installation section.
- 3) Never unplug your refrigerator by pulling on the power cord. Always grasp the plug firmly and pull straight out from the outlet.
- 4) Repair or replace immediately, all electric service cords that have become frayed or otherwise damaged. Do not use a cord that shows cracks or abrasion damage along its length, the plug or the connector end.
- 5) Unplug your refrigerator before cleaning or before making any repairs.
NOTE: *If for any reason this product requires service, we strongly recommend that a certified technician performs the service.*
- 6) Do not use any electrical device or any sharp instrument in defrosting your refrigerator.
- 7) If your old refrigerator is not being used, we recommend that you remove the doors. This will reduce the possibility of danger to children.
- 8) After your refrigerator is in operation, do not touch the cold surface in the freezer compartment, particularly when hands are damp or wet. Skin may adhere to these extremely cold surfaces.
- 9) Do not refreeze foods, which have been thawed completely. The United States Department of Agriculture in Home and Garden Bulletin No.69 reads: "...You may safely refreeze frozen foods that have thawed if they still contain ice crystals or if they are still cold-below 40F".

"...Thawed ground meats, poultry, or fish that have any off-odor or off-color should not be refrozen and should not be eaten. Thawed ice cream should be discarded. If the odor or color of any food is poor or questionable, discard it. The food may be dangerous to eat."

"...Even partial thawing and re-freezing reduce the eating quality of foods, particularly fruits, vegetables, and prepared foods. The eating quality of red meats is affected less than that of many other foods. Use refrozen foods as soon as possible, to save as much of its eating quality as you can."

- 10) This refrigerator should not be recessed or built-in an enclosed cabinet. It is designed for freestanding installation only.
- 11) Do not operate your refrigerator in the presence of explosive fumes.

SAVE THESE INSTRUCTIONS

For Future Reference

DANGER

Risk of child entrapment. Before you throw away your old refrigerator or freezer, take off the doors. Leave the shelves in place so that children may not easily climb inside.
As per UL 250 Standards

Thank you for using our Haier product. This easy-to-use manual will guide you in getting the best use of your refrigerator.

Model number

Serial number

Remember to record the model and serial number. They are on a label in back of the refrigerator.

Date of purchase

Staple your receipt to your manual. **You will need it to obtain warranty service.**

Table of Contents

PAGE

Safety Precautions	1
Parts And Features	4
Installing Your Refrigerator	5
Unpacking Your Refrigerator	5
Adjusting Your Refrigerator	5
Proper Air Circulation	5
Electrical Requirements.....	6
Use of Extension Cords	6
Door Handle Installation.....	7
Door Alignment.....	8
Reversing the Door Swing	8
Reversing the Door Handles	11
Refrigerator Features And Use	12
Setting the controls	12
Adjusting control settings	12
Refrigerator Interior Shelves	13
Utility Drawer And Cover.....	14
Crisper and Crisper Cover	15
Refrigerator Door Shelves	17
Freezer Features	18
Changing the Light Bulb.....	20
Food Storage Information	20
Normal Operating Sounds.....	22
Proper Refrigerator Care and Cleaning	23
Cleaning and Maintenance	23
Light Bulb Replacement	24
Power Interruptions	24
Vacation and Moving Care	24
Troubleshooting	25
Warranty Information	27

Parts And Features

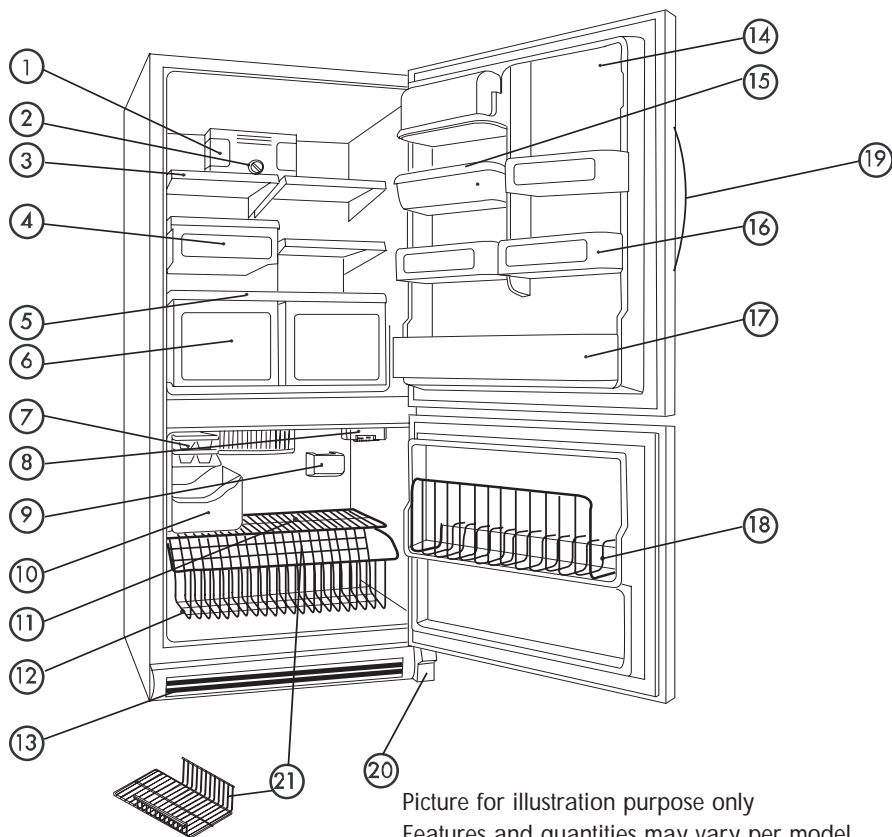

- | | |
|--------------------------------|--------------------------------------|
| 1. Refrigerator Light | 12. Wire Basket |
| 2. Refrigerator Control | 13. Base Grille |
| 3. Half-Width Glass Shelf | 14. Dairy Bin |
| 4. Deli Drawer | 15. Egg Bin |
| 5. Crisper Cover | 16. Door Storage Bin |
| 6. See-Through Crisper Drawers | 17. Bin Door Shelf |
| 7. Ice Tray | 18. Tilt-out Wire Door Shelf |
| 8. Freezer Control | 19. Door Handle |
| 9. Freezer Light | 20. Freezer Door Hinge Cover |
| 10. Ice Storage Container | 21. Adjustable Freezer Shelf Divider |
| 11. Freezer Shelf | |

Installing Your Refrigerator

Unpacking Your Refrigerator

1. Remove all packaging material. This includes the foam base, all adhesive tape holding, refrigerator accessories inside and outside, and the plastic stoppers holding the shelves. Slide out and remove plastic or foam guard used to secure the compressor from shipping damage due to vibration and shock.
2. Inspect and remove any remains of packing, tape or printed materials before powering on the refrigerator.

Adjusting Your Refrigerator

Leveling Your Refrigerator:

- Your refrigerator has two leveling legs, which are located in the front corners of your refrigerator. After properly placing your refrigerator in its final position, you can level your refrigerator.
- Leveling legs can be adjusted by turning them clockwise to raise your refrigerator or by turning them counterclockwise to lower your refrigerator. The refrigerator door will close easier when the leveling legs are raised.

Proper Air Circulation

- To assure your refrigerator works at the maximum efficiency it was designed for, you should install it in a location where there is proper air circulation, plumbing and electrical connections.
- The following are recommended clearances around the refrigerator:
Sides.....3/4 "(19mm)
Top.....2" (50mm)
Back.....2" (50mm)

Electrical Requirement

- Make sure there is a suitable power Outlet (115 volts, 15 amps outlet) with proper grounding to power the refrigerator.
- Avoid the use of three plug adapters or cutting off the third grounding in order to accommodate a two plug outlet. This is a dangerous practice since it provides no effective grounding for the refrigerator and may result in shock hazard.

Use of Extension Cords

- Avoid the use of an extension cord because of potential safety hazards under certain conditions. If it is necessary to use an extension cord, use only a 3-wire extension cord that has a 3-blade grounding plug and a 3-slot outlet that will accept the plug. The marked rating of the extension cord must be equal to or greater than the electrical rating of the appliance.

Install Limitations

- Do not install your refrigerator in any location not properly insulated or heated e.g. garage etc. Your refrigerator was not designed to operate in temperature settings below 55° Fahrenheit.
- Select a suitable location for the refrigerator on a hard even surface away from direct sunlight or heat source e.g. radiators, baseboard heaters, cooking appliances etc. Any floor unevenness should be corrected with the leveling legs located on the front bottom corners of the refrigerator.

Door Handle Installation

Handle Installation of Refrigerator Door:

1. Take out door handle, screws and screw covers from refrigerator accessory bag.
2. Align the upper part of door handle with the screw hole of the upper edge of refrigerator door, and fix them by screws.
3. Align the lower screw holes of the door handle with the holes in the refrigerator door, fix them with screws, and cover them with screw covers.

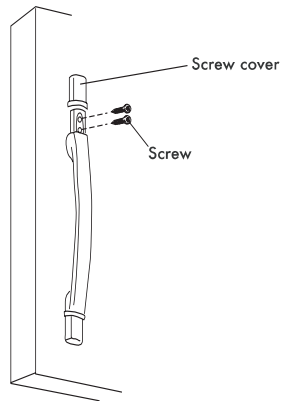

fig. #1

Handle installation of freezer door:

1. Take out door handle, screws and screw covers from refrigerator accessory bag.
2. Align handle with the screw hole on the right side of freezer door, and fix them by screws.
3. Align the door handle with the holes on the left side of the freezer door, fix them with screws, and cover them with screw covers.

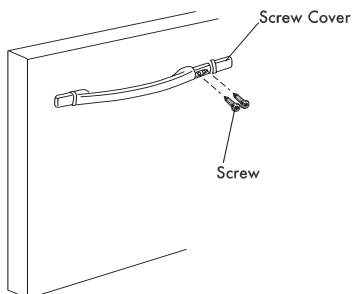

fig. #2

Door Alignment (see fig. # 3)

1. Remove refrigerator door hinge cover screw.
2. Remove the top hinge cover.
3. Loosen the top hinge screws using a Phillips head screwdriver.
4. Adjust the door or put a spacer in between and then tighten the screws.
5. Replace the top hinge cover.

Reversing the Door Swing

Left/right door opening method:

This product provides the reversing of the left/right door opening. You can select your preference of door opening by following the procedure to make the change.

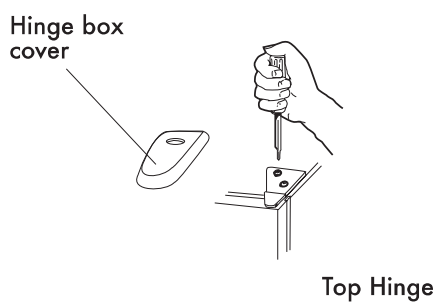
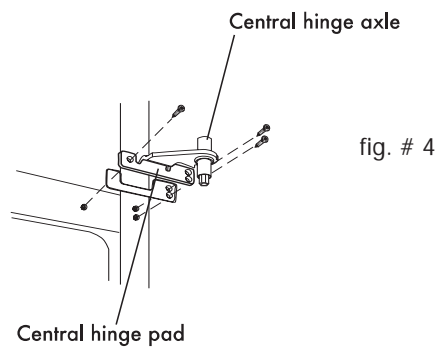

fig. # 3

Dismantling: (see fig. # 4)

1. Fix refrigerator and freezer door by sticking adhesive tape on both side to hold doors in place.
2. As shown in fig.3, dismantle the hinge box cover on the upper part of refrigerator door with a Phillips head screwdriver. Then remove the two screws from the hinge. Take out the hinge by pulling it vertically, and keep it in a safe place.
3. Remove the adhesive tape on refrigerator door, lift and take the door down, and carefully put it aside.
4. As shown in fig.4, dismantle three screws of the central hinge, lift and take down the central hinge, pad, and door stopper and keep them in a safe place.
5. Remove the adhesive tape on freezer door, lift and take down refrigerator door, and carefully put it aside.



Reinstallation: (see fig. #5 and #6)

1. Press and pull out the hinge cover from the hinge.
2. Before dismantling the lower hinge, remove the hinge axle and fix it on the opposite hole. As shown in fig.5, dismantle the lower hinge, and then install them on the left side.

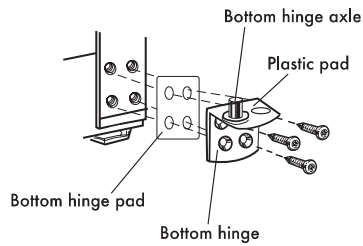

3. Remove the door stop plate from the bottom of the door and put it on the opposite side of the door.
4. Install freezer door: make the left bottom hole of the freezer compartment door fall over the lower hinge axle, move back and forward the door to make it straight and in alignment with central hinge. Install the central hinge again, turn the hinge axle until it completely enters the door body, and then fix it with screws.

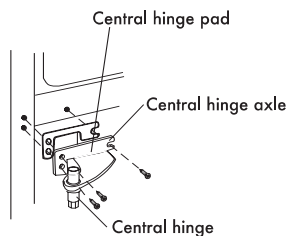

5. As shown in fig. 6, install the central hinge and pad to the left side.
6. Install refrigerator door: make the left bottom hole of refrigerator door fall over the central axle; raise upper hinge, so that hinge axle can be installed in the upper hole of the upper part of the refrigerator door; adjust door to make it straight and level. Tighten the screws of upper hinge.
7. As shown in fig.3, install the upper refrigerator hinge to the left corresponding side.
8. Replace the hinge cover as shown in fig.3.

Reversing the Door Handles

Refrigerator: (see fig. #7)

1. Remove screw cover from the handles.
2. Using a Phillips head screwdriver, remove the inside screw and both the screws at the bottom of the freezer door that holds the handle.
3. Install the handle on the opposite side.
4. Remove screw plugs.
5. Install the screws and the screw cover on their corresponding position.

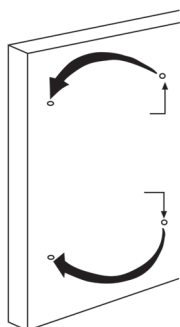

fig. # 7

Refrigerator Features And Use

Setting the Controls:

For your convenience, your refrigerator controls are preset at the factory. When you first install your refrigerator, make sure that the controls are still preset. The Refrigerator Control and the Freezer Control should both be at "4"(MID) as shown in the illustrations below.

The Refrigerator Control adjusts the refrigerator compartment temperature and is located on the upper rear wall in the refrigerator section. Settings to the left of the mid-setting make the temperature less cold. Settings to the right of the mid-setting make the temperature coldest.

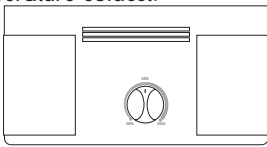

The Freezer Control adjusts the freezer compartment temperature and is located at the top of the freezer section.

Setting to the left of the mid-setting make the temperature less cold. Settings to the right of the mid-setting make the temperature coldest.



Give your refrigerator time to cool down completely before adding food. It is best to wait 24 hours before you put food into the refrigerator.

IMPORANT: If you add food before the refrigerator has cooled completely, your food may spoil. **Turning the Refrigerator and Freezer Control to a higher (colder) than compartments any faster.**

Adjusting Control Settings

Give the refrigerator time to cool down completely before adding food. It is best to wait 24 hours before you put food into the refrigerator. The settings indicated in the previous section should be correct for normal household refrigerator usage. The controls are set correctly when milk or juice is as cold as you like and when ice cream is firm.

If you need to adjust temperatures in the refrigerator or freezer, use the settings listed in the chart below as a guide.

Always remember to wait at least 24 hours between adjustments.

CONDITION/REASON:	RECOMMENDED ADJUSTMENT:
REFRIERATOR section Too warm -Door opened often -Large amount of food added -Room temperature very warm	Turn REFRIGERATOR CONTROL to next higher number, wait 24 hours, then re-check
FREEZER section too warm/ice not made fast enough -Door opened often -Large amount of food added -very cold room temperature (can't cycle often enough) -Heavy ice usage	Turn FREEZER CONTROL to next higher number, wait 24 hours, then re-check
REFRIERATOR section too cold -Control not set correctly for your conditions	Turn REFRIGERATOR CONTROL to next lower number, wait 24 hours, then re-check
FREEZER section too cold -Control not set correctly for your conditions	Turn FREEZER CONTROL to next lower number, wait 24 hours, then re-check

Refrigerator Interior Shelves

The refrigerator shelves of your refrigerator were designed with you in mind. Their varied adjustability allows you to satisfy your personal storage needs. Your model may have wire, glass, or no spill glass shelves. Your model may have full-width or half-width shelves. Only your model purchase and your imagination limit the possibilities.

To remove glide-out shelf: (see fig.#8)

1. Gently pull out the shelf until the shelf has been completely removed.

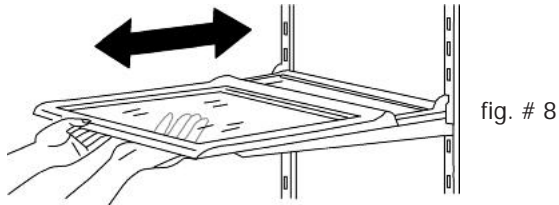

To remove a full-width or half-width cantilevered shelf
(see fig.#9)

1. Tilt up front of the shelf until the rear shelf hooks are no longer locked in place in the rear metal shelf supports.
2. Pull the shelf gently until it is removed.

To replace a full-width or half-width cantilevered shelf:
(see fig.#9)

1. Guide the rear shelf hooks into the desired slots in the metal shelf supports located on the back refrigerator wall.
2. Tilt up front of the shelf to set the shelf hooks in place.
3. Lower the front of the shelf into position until the rear hooks lock into the slots of the metal shelf supports.

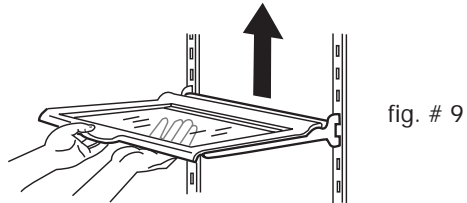

Utility Drawer and Cover

To remove the utility drawer: (see fig.#10)

1. Slide utility drawer out until it reaches the stop.
2. Grasp front of drawer with one hand while supporting the bottom of the drawer with the other hand. Slide drawer out gently the rest of the way.

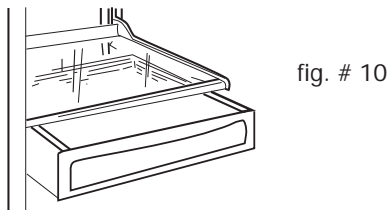

To remove utility drawer cover shelf: (see fig.#11)

1. Remove utility drawer first following the above instructions.
2. Tilt up front of the shelf until the rear shelf hooks are no longer locked in place in the rear metal shelf supports.
3. Pull the shelf gently until it is removed.

To install utility drawer cover shelf: (see fig.#11)

1. Guide the rear shelf hooks into the desired slots in the metal shelf supports located on the back refrigerator wall.
2. Tilt up front of the shelf to set the shelf hooks in place.
3. Lower the front of the shelf into position until the rear hooks lock into the slots of the metal shelf supports.

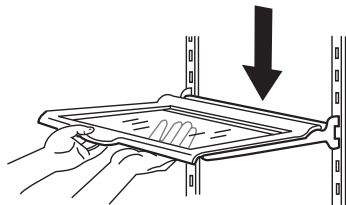

fig. # 11

Crisper and Crisper Cover**To remove and install the crisper:** (see fig.#12)

1. Slide crisper straight out to the stop.
2. Gently lift the front of the crisper.
3. Grip the crisper firmly and slide out completely.
4. Replace the crisper by placing the crisper properly in its tracks and gently sliding it back into place.

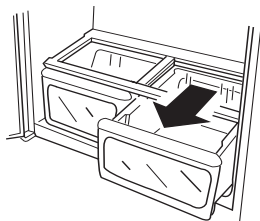
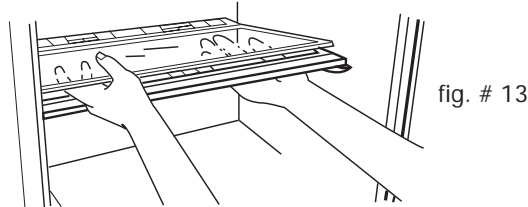

fig. # 12

To remove the crisper cover: (see fig.#13)

1. First remove both crispers (see page 15).
2. Gently push upward from the underside of the crisper cover to remove it from the crisper cover frame.
3. Carefully grasp the crisper cover and slide out to remove.
4. Lift crisper cover frame up and remove.

**To replace the crisper cover:** (see fig.#13)

1. Insert the rear of the crisper cover frame into the support bracket the sidewalls of the refrigerator.
2. Lower the front of the crisper cover frame into place.
3. Slide the rear of the crisper cover into the frame and carefully lower the front into place.
4. Replace the crispers as previously instructed.

Crisper Humidity Control: (see fig.#14)

Your refrigerator model may be equipped with slide controls to raise or lower the humidity levels of your crispers. This feature will increase the storage life of your fruits and vegetables. Simply adjust the controls to the appropriate setting for the items you are storing in the crispers.

- LOW setting allows moist air to exit the crisper for optimum storage of fruits and/or vegetables, which have skins.
- HIGH setting retains moist air in the crisper for optimum storage of fresh, leafy vegetables.

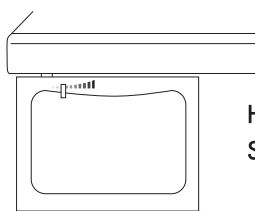

High/Low
Settings

fig. # 14

Refrigerator Door Shelves

Gallon door storage: (see fig.#15)

Your refrigerator may be equipped with gallon door storage shelves. This feature will allow for the storage of gallon size containers.

To remove refrigerator door shelves: (see fig.#15)

1. Remove all items stored on the shelf.
2. Gently push up each side until the shelf is clear of the door shelf brackets and then remove.

To replace refrigerator door shelves: (see fig.#15)

1. Align the ends of the shelves with the door shelf brackets.
2. Carefully push down on each end of the door shelf until it is locked in place in the refrigerator door brackets.

fig. # 15

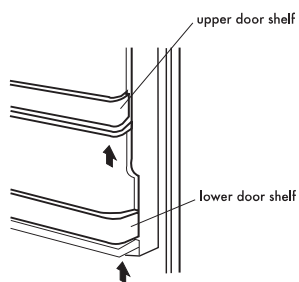

To adjust the door shelf bottle huggers: (see fig.#16)

1. Grasp the hugger firmly and slide right or left until it is snug against the items stored on the shelf.

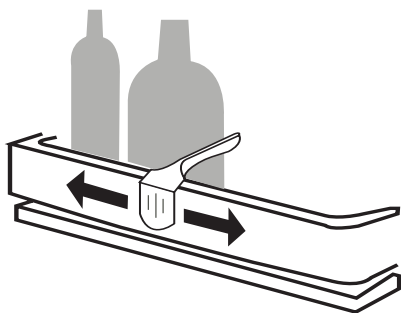
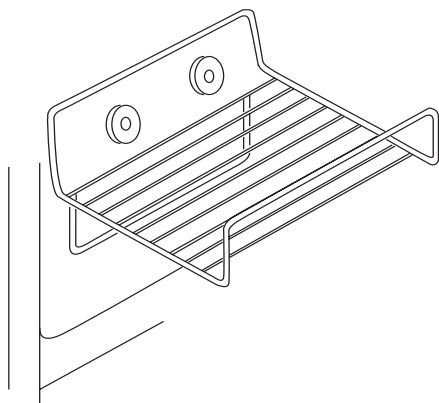

fig. # 16

Freezer Features

Ice Service Rack

Install ice service rack by placing ice service rack on washers and sliding down.



Slide-out Shelf:

Slide out shelf pulls forward for easy access to items in back.

- Remove slide-out shelf by sliding forward until ballpoint beneath center rail catches in molding groove.
- Grasp shelf by center rail, pull up, and remove.
- Slide in until ballpoint falls into molding groove.

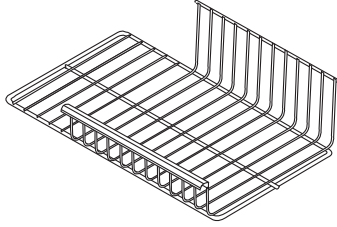

fig. # 17

Vertical Shelf Divider

Install vertical shelf divider by completing the following steps:

1. Slide prongs of shelf divider beneath desired grill work, slightly off-center from center rail.
2. Press top of divider down and slide hook assembly beneath center rail.

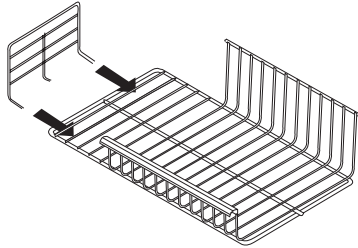

fig. # 18

Wire Basket

Wire basket slides out for easy access to items in back.

- Remove wire basket by lifting and pulling out.
- Replace wire basket by sliding in.

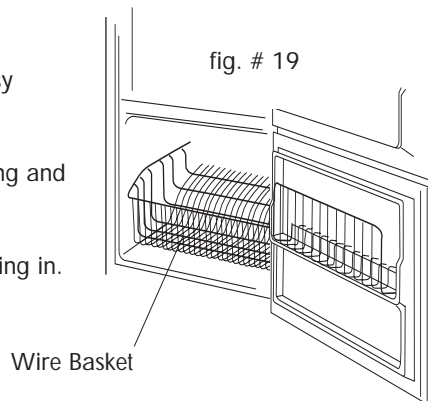

fig. # 19

Changing the Light Bulbs

NOTE: Not all appliance bulbs will fit your refrigerator. Be sure to replace the bulb with one of the same size, shape, and wattage.

To change the refrigerator or freezer light bulb:

1. Unplug refrigerator or disconnect power.
2. Remove cover. Replace burned-out bulb with an appliance light bulb no greater than 40 watts.
3. Replace light cover.
4. Plug in refrigerator or reconnect power.

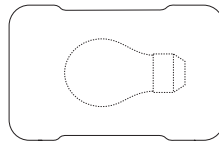
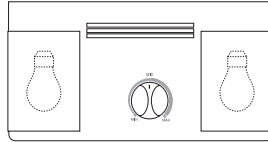

Food Storage Information

Fresh Food

- When storing fresh food, which is not prepackaged, be sure to wrap or store food in airtight and moisture proof material unless otherwise noted. This will ensure proper shelf life and prevent the transfer of odors and tastes.
- Wipe containers before storing to avoid needless spills.
- Eggs should be stored in an upright position in their original carton to maximize shelf life.
- Fruit should be washed and dried then stored in a crisper set for low humidity. If you do not have humidity controlled crisper place the items in sealed plastic bags before storing in the crisper.
- Vegetables with skins should be stored in plastic bags or containers and stored in crisper with low humidity setting.

- Leafy vegetables should be washed and drained and then stored in plastic bags or containers in crisper with high humidity setting.
- Hot food should be allowed to cool before storing in the refrigerator. This will prevent unnecessary energy use.
- Fresh seafood should be used the same day as purchased.
- When storing meats in the fresh food section, keep in the original packaging or rewrap as necessary. Follow the suggestions below for safe storage:

- | | |
|----------------------|-----------|
| • Chicken | 1-2 Days |
| • Ground Beef | 1-2 Days |
| • Cold Cuts | 3-5 Days |
| • Steak/Roasts | 3-5 Days |
| • Smoked/Cured Meats | 7-10 Days |
| • All others | 1-2 Days |

If longer periods of storage are required, store immediately in the freezer section.

Frozen Food

- Proper freezer storage requires correct packaging. All foods must be in packages, which do not allow the flow of air or moisture in, or out. Improper storage will result in odor and taste transfer and will result in the drying out of the improperly packaged food.
- Follow package or container instructions for proper storage.
- **Packaging Recommendations:**
 - Plastic containers with airtight lids
 - Heavy-duty aluminum foil
 - Plastic wrap made from saran film
 - Self-sealing plastic bags
- Do not refreeze defrosted/thawed foods.
- It is recommended that the freezing date be marked on the packaging.

Normal Operating Sounds You May Hear

- The fan circulating air inside the interior of your unit to maintain the temperature you have selected.
- Boiling water, gurgling sounds or slight vibrations that are the result of the refrigerant circulating through the cooling coils.
- Sizzling or popping sounds resulting from frost melting during the defrost cycle and dripping on the defrost cycle.
- The sound of dripping water as ice melts from the evaporator and flows into the drip pan during the defrost cycle.
- Cracking or popping sound caused by the expansion and/or contraction of the cooling coils during the defrost cycle.
- Both the defrost timer and the thermostat control will click when they cycle on and off.

Proper Refrigerator Care and Cleaning

Cleaning and Maintenance

Warning: To avoid electric shock always unplug your refrigerator before cleaning. Ignoring this warning may result in death or injury.

Caution: Before using cleaning products, always read and follow manufacturer's instructions and warnings to avoid personal injury or product damage.

General:

- Prepare a cleaning solution of 3-4 tablespoons of baking soda mixed with warm water. Use sponge or soft cloth, dampened with the cleaning solution, to wipe down your refrigerator.
- Rinse with clean warm water and dry with a soft cloth.
- Do not use harsh chemicals, abrasives, ammonia, chlorine bleach, concentrated detergents, solvents or metal scouring pads. Some of these chemicals may dissolve, damage and/or discolor your refrigerator.

Door Gaskets:

- Clean door gaskets every three months according to general instructions. Gaskets must be kept clean and pliable to assure a proper seal.
- Petroleum jelly applied lightly on the hinge side of gaskets will keep the gasket pliable and assure a good seal.

Light Bulb Replacement

1. Switch off power to refrigerator.
2. Remove the highest shelf.
3. Allow light bulb to cool before removing.
4. Remove the bulb by screwing it counter-clockwise.
5. Always replace with appliance type light bulb rated at 40 watts or lesser wattage.
6. Do not exceed the 40 watts rating at any time.

Power Interruptions

- Occasionally there may be power interruptions due to thunderstorms or other causes. Remove the power cord from AC outlet when a power outage occurs. When power has been restored, replug power cord to AC outlet. If outage is for a prolonged period, inspect and discard spoiled food in the refrigerator. Clean refrigerator before reusing.

Vacation and Moving Care

- For long vacations or absences, empty food from refrigerator, move the temperature DIAL to the OFF position and clean the refrigerator and door gaskets according to "General cleaning" section. Prop doors open, so air can circulate inside. When moving always move the refrigerator vertically. Do not move with the unit lying down. Possible damage to the sealed system could occur.

Troubleshooting

Refrigerator Does Not Operate

- Check if thermostat control is not in the "OFF" position.
- Check if refrigerator is plugged in.
- Check if there is power at the ac outlet, by checking the circuit breaker.
- Wait for 30-40 minutes to see whether refrigerator will start. It must complete cycle before Compressor starts to operate.

Food temperature appears too warm

- Frequent door openings.
- Allow time for recently added warm food to reach fresh food temperature.
- Check gaskets for proper seal.
- Clean condenser coils.
- Adjust temperature control to colder setting.

Food temperature is too cold

- If temperature control setting is too cold, adjust to a warmer setting and allow several hours for temperature to adjust.

Refrigerator runs too frequently

- This may be normal to maintain constant temperature during high temperature and humid days.
- Doors may have been opened frequently or for an extended period of time.
- Clean condenser coils.
- Check gasket for proper seal.
- Check to see if doors are completely closed.

Moisture build up on interior or exterior of the refrigerator:

- This is normal during high humidity periods.
- Prolonged or frequent door openings.
- Check door gaskets for proper seal.

Refrigerator has an odor:

- Interior needs cleaning.
- Foods improperly wrapped or sealed are giving off odors.

Refrigerator light does not work:

- Check power supply.
- Tighten bulb in socket.
- Replace burned out bulb.

Refrigerator door does not shut properly:

- Level the refrigerator.
- Re-align refrigerator door.
- Check for blockages e.g. food containers, crisper cover, shelves, bins etc.

Limited Warranty

What is covered and for how long?

This warranty covers all defects in workmanship or materials for a period of:

12 months labor

12 months parts

5 years sealed system

The warranty commences on the date the item was purchased and the original purchase receipt must be presented to the authorized service center before warranty repairs are rendered.

EXCEPTIONS: Commercial or Rental Use warranty

90 days labor (carry-in only)

90 days parts

No other warranty applies

What is covered.

1. The mechanical and electrical parts, which serve as a functional, purpose of this appliance for a period of 12 months. This includes all parts except finish, and trim.
2. The components of the sealed system e.g. hermetic compressor, condenser and evaporator from manufacturing defects for a period of 5 years from the date of purchase. Any damages to such components caused by mechanical abuse or improper handling or shipping will not be covered.

What will be done?

1. We will repair or replace, at our discretion any mechanical or electrical part which proves to be defective in normal usage during the warranty period so specified.
2. There will be no charge to the purchaser for parts and labor on any covered items during the initial 12 month period. Beyond this period

only parts are covered in the remaining warranty. Labor is not provided and must be paid by the customer.

3. Contact your nearest authorized service center. For the name of the nearest service center please call 1-877-337-3639

THIS WARRANTY COVERS APPLIANCES WITHIN THE CONTINENTAL UNITED STATES, PUERTO RICO AND CANADA.

IT DOES NOT COVER

THE FOLLOWING:

Damages from improper installation.
 Damages in shipping.
 Defects other than manufacturing.
 Damage from misuse, abuse, accident, alteration, lack of proper care and maintenance or incorrect current or voltage.
 Damage from other than household use.
 Damage from service by other than an authorized dealer or service center.
 Decorative trims or replaceable light bulbs.
 Transportation and shipping.
 Labor (after the initial 12 months).

THIS LIMITED WARRANTY IS GIVEN IN LIEU OF ALL OTHER WARRANTIES, EXPRESSED OR, INCLUDING THE WARRANTIES OF MERCHANTABILITY AND FITNESS FOR A PARTICULAR PURPOSE

The remedy provided in this warranty is exclusive and is granted in lieu of all other remedies.

This warranty does not cover incidental or consequential damages, so the above limitations may not apply to you. Some States do not allow limitations on how long an implied warranty lasts, so the above limitations may not apply to you.

This warranty gives you specific legal rights, and you may have other rights, which vary, from state to state.

Haier America
 New York, NY 10018

MESURES SECURITE

Lire l'ensemble des instructions avant d'utiliser l'appareil. Lors de l'utilisation de cet appareil, prendre toutes les mesures de sécurité de base, y compris les suivantes:

- 1) Utilisez cet appareil uniquement pour l'usage auquel il est destiné comme indiqué dans ce guide d'utilisations et d'entretien.
- 2) Ce réfrigérateur doit être convenablement installé conformément aux instructions d'installation avant d'être utilisé. Consultez les instructions de mise à terre dans le chapitre consacré à l'installation.
- 3) Ne débranchez jamais votre réfrigérateur en tirant sur le cordon d'alimentation. Saisissez fermement la fiche et tirez tout droit hors de la sortie.
- 4) Réparez ou remplacez immédiatement les cordons ou câbles électriques craquelés ou endommagés. N'utilisez pas des cordons présentant des fissures ou des abrasions tout au long de la corde, de la fiche ou de l'extrémité du connecteur.
- 5) Débranchez votre réfrigérateur avant de le nettoyer ou de faire n'importe quelle réparation. **NOTEZ:** *Si pour n'importe quelle raison ce produit exige un service de réparation, nous recommandons avec force qu'un technicien certifié exécute le service.*
- 6) N'utilisez pas des dispositifs ou des instruments aigus pour décongeler votre réfrigérateur.
- 7) Si vous n'utilisez plus votre ancien réfrigérateur, nous recommandons que vous enlevez les portes. Ceci réduira la possibilité de danger aux enfants.
- 8) Après avoir mis en marche votre réfrigérateur, ne touchez pas à la surface froide du congélateur spécialement si vos mains sont mouillées ou humides. La peau peut adhérer à ces surfaces extrêmement froides.
- 9) Ne pas congeler les aliments qui ont été décongelés complètement.
Le Service des États Unis d'Agriculture dans le Bulletin de Maison et Jardin No.69 lisent.: Vous pouvez facilement congeler la nourriture qui a été décongelée si elle contient toujours les cristaux de glace ou si leur température est moins de 40 degrés F

'Décongelée nourriture comme la viande hachée, volaille ou poisson qui ont n'importe quelle odeur ou couleur ne doivent pas être congelés de nouveau et ne doivent pas être mangés. La crème de glace décongelée doit être jetée. Si l'odeur ou la couleur de n'importe quelle nourriture est pauvre ou discutable, jetez-la. Cette nourriture est dangereuse à manger.

'Même une décongelation partielle et re-congelation, diminue la qualité de la nourriture spécialement, les fruits, les légumes et les plats préparés. La qualité de la viande rouge peut être moins affectée que d'autres aliments. Pour garder la qualité des aliments, utilisez au plus tôt ceux qui ont été recongelés.

- 10) Ce réfrigérateur ne doit pas être placé ou encastré à l'intérieur d'un placard. Il est destiné à être placé tout seul et sans support.
- 11) N'opérez pas votre réfrigérateur dans la présence des fumées explosives.

VEUILLEZ CONSERVER CES INSTRUCTIONS

DANGER

Les enfants pourraient se retrouver coincés dans votre réfrigérateur ou congélateur usagé avant que vous ne puissiez vous en débarrasser. Retirez les portes. Laissez les étagères en place de manière à ce que les enfants ne puissent pas grimper facilement à l'intérieur".

Nous vous remercions d'avoir choisi ce produit Haier. Ce guide d'utilisation facile d'emploi permet une utilisation optimale du réfrigérateur. Ne pas oublier de prendre note du numéro de modèle et de série. Ils sont inscrits sur une plaquette apposée sur l'arrière du réfrigérateur.

Numéro de modèle

Numero de serie

Date d'achat

Agrafer le ticket de caisse au guide. **Il devra être présenté pour tout service après-vente sous garantie.**

Table de Matieres

PAGES

Precautions de surete	1
Parties et Caracteristiques	4
Installation du Refrigerateur	5
Deballage du Refrigerateur	5
Ajustement du Refrigerateur	5
Circulation d'Air	5
Conditions Electriques	6
Usage des Rallonges	6
Installation de la poignee de la porte	7
Alignement de la porte	8
Inversion de l'ouverture de la porte	8
Inversion de la poignee de la porte	11
Carateristiques et Usage du Refrigerateur	12
Reglage des Controls	12
Ajustement du Reglage du Control	12
Etageres interieures du Refrigerateur	13
Tiroir d'utilite et couvercle	14
Couvercle pour les legumes et croustillants	15
Etageres de la porte du Refrigerateur	17
Caracteristiques du Congelateur	18
Changement de l'ampoule	20
Informations pour l'emmagasinage	20
Sons Normaux	22
Instructions de Nettoyage et Entretien	23
Nettoyage et Entretien	23
Remplacement de l'ampoule	24
Interruption Electrique	24
Precautions pour vacances et deménagement	24
Depannage	25
Information de la Garantie	27

Parties et Caracteristiques

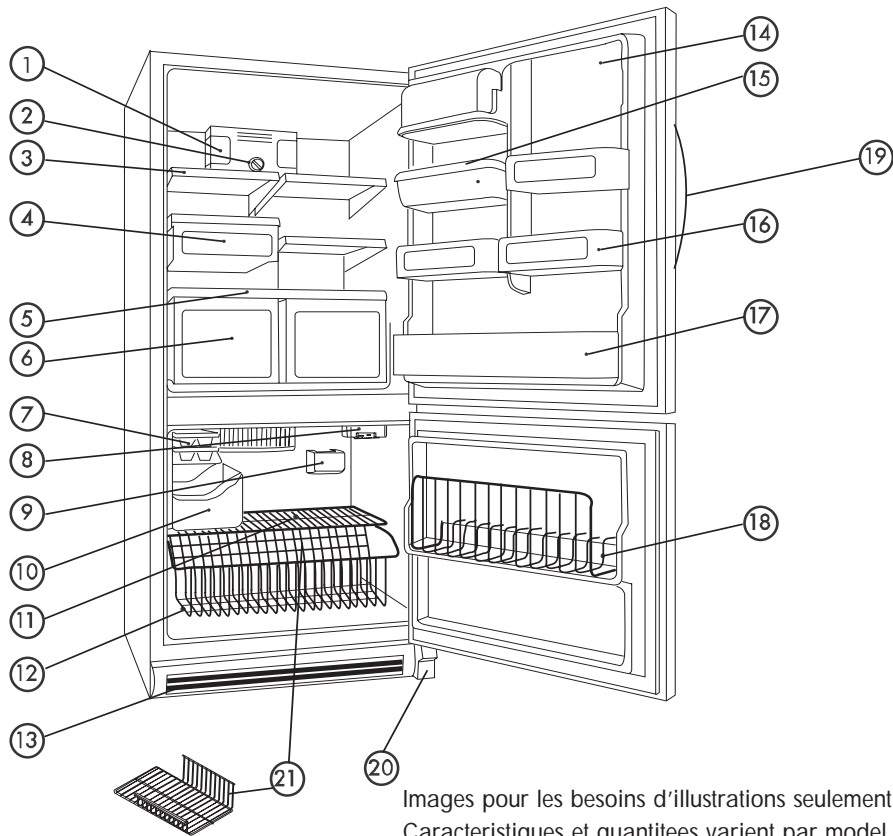

- | | |
|---------------------------------------|--|
| 1. Ampoule du Refrigerateur | 13. Grille de la base |
| 2. Control du Refrigerateur | 14. Huche laitiere |
| 3. Demie largeur de l'etager en vitre | 15. Huche des oeufs |
| 4. Tiroir pour viande | 16. Huche d'emmagasinage de la porte |
| 5. Couvercle du tiroir a legumes | 17. Huche de l'etager de la porte |
| 6. Voir a travers tiroir | 18. Inclinaisons de l'etager de la porte |
| 7. Plateau de glace | 19. Poignee de la porte |
| 8. Control du congelateur | 20. Couvercle des gonds de la porte du congelateur |
| 9. Ampoule du congelateur | 21. L'etager intercalaire du congelateur qui est ajustable |
| 10. Recipient d'emmagasinage de glace | |
| 11. Etageres du congelateur | |
| 12. Panier | |

Installations du Refrigerateur

Deballage du Refrigerateur

1. Retirez tout le materiel d'emballage ainsi que la base en mousse et le ruban adhesive retenant les accessoires du refrigerateur a l'interieur et l'exterieur et les bouchons en plastique retenant les etageres. Retirez les gardes en mousse ou plastiques qui protegiaient le compresseur contre les degats pendant l'expedition due aux vibrations et choques
2. Inspectez et retirez le reste de l'emballage, le ruban adhesif et les documents avant de mettre en marche votre refrigerateur.

Ajustez votre Refrigerateur

Mise a niveau le refrigerateur:

- Votre refrigerateur a 2 pieds de mise a niveau situes dans les coins du devant du refrigerateur. Apres avoir place votre refrigerateur la ou vous le desirez, mettez le a niveau.
- Les pieds de mise a niveau peuvent etre regles en les tournant dans le sens des aiguilles d'une montre pour les relever ou dans le sens inverse pour les rabaisser. La porte du refrigerateur se fermera plus facilement lorsque les pieds mises a niveau sont rehaussees.

Circulation d'air

- Afin de vous assurer que le refrigerateur fonctionne a plein rendement, installez le dans un endroit largement ventille et ou il existe des prises de raccrochement electriques et pour la plomberie.
- Il est recommande de laisser les espaces suivants autour du refrigerateur:

Cotes.....	3/4 inches (19mm)
Au dessus	2 inches (50mm)
Derriere.....	2 inches (50mm)

Installation Electrique

- Assurez vous qu'il y a une prise electrique adequate (115 volts, 15 amps) avec mise a terre appropriee pour brancher le refrigerateur.
- Evitez l'usage d'adaptateur a 3 broches et ne coupez pas la troisieme broche afin d'accomoder une prise courante a 2 broches . Ceci est une pratique dangereuse car elle n'offre pas de mise a terre pour le refrigerateur et vous risquez des shocs electriques.

Utilisation des Rallonges

- Evitez d'utiliser une rallonge electrique car cela peut finir par des risques sous certaines conditions. Si vous devez utiliser une rallonge, utilisez un cordon d'extension a 3 conducteurs avec une fiche a 3 broches qui sera accepte par la mise a terre. Le calibre du cordon d'extension doit etre egal ou superieur a celui de l'equipement.

Limitations d'installation

- N'installez pas votre refrigerateur dans un endroit insuffisamment isole ou chauffe. Par exemple, garage etc... Votre refrigerateur n'etait pas concu pour operer a une temperature inferieure de 55 degres F (12 C).
- Choisissez pour votre refrigerateur une location appropriee sur une surface ferme et loin de la lumiere des rayons du soleil et des sources de chaleur comme le chauffage des radiateurs, des plyntes et des appareils de cuisine. Si le plancher est inegal, il doit etre corrige en réglant les pieds du refrigerateur.

Installation de la poignée de la porte

Installation de la poignée de porte du réfrigérateur:

1. Retirez la poignée, les vis et couvertures des vis du sac d'accessoires du réfrigérateur.
2. Alignez la partie supérieure du poignée de la porte avec le trou de vis du bord supérieur de la porte du réfrigérateur et assurez les vis.
3. Alignez la partie inférieure de la poignée avec les trous du réfrigérateur et assurez les avec les vis et les couvertures des vis.

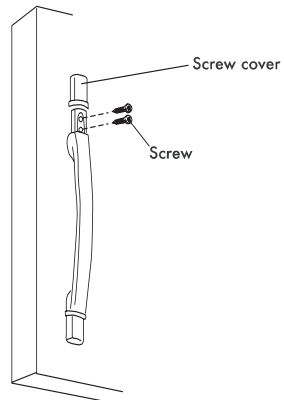

fig. #1

Installation de la poignée de la porte du congélateur:

1. Retirez la poignée, les vis et couvertures des vis du sac d'accessoires du réfrigérateur.
2. Alignez la poignée de la porte avec les trous des vis situés à droite de la porte du congélateur et assurez les avec les vis.
3. Alignez la poignée de la porte avec les trous des vis situés à gauche de la porte du congélateur et assurez les avec les vis et les couvertures des vis.

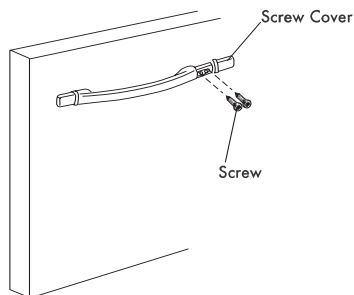

fig. #2

Alignement de la porte (voir fig. # 3)

1. Enlevez la couverture du gond de la porte du réfrigérateur.
2. Enlevez la couverture supérieure du gond
3. Desserrez les vis supérieures du gond utilisant un tournevis Phillips
4. Ajustez la porte ou mettez un joint d'espacement et serrez les vis.
5. Remplacez le couvercle supérieur du gond de la porte

Inversion de la porte

Gauche/Droite méthode d'ouvrir la porte:

Ce produit fournit l'inversion de la porte gauche/droite. Vous pouvez choisir votre préférence d'ouverture en suivant les procédures pour le changement.

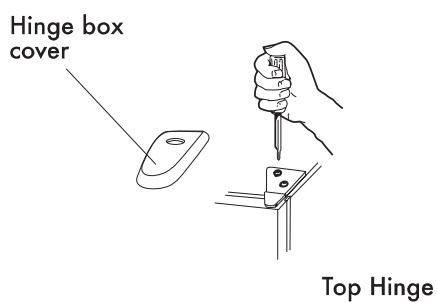

fig. # 3

Démonter: (voir fig. # 4)

1. Mettez la bande adhésive sur la porte du réfrigérateur et du congélateur pour tenir les portes en place.
2. Selon la figure 3, démontez la couverture de boîte de gond sur la partie supérieure du réfrigérateur avec un tournevis Phillips. Puis enlevez les 2 vis du gond. Retirez le gond en le tirant verticalement et mettez-le dans un endroit sûr.
3. Enlevez la bande adhésive de la porte du réfrigérateur, soulevez et enlevez la porte, et posez-la doucement de côté.
4. Selon la figure 4, démontez les 3 vis du gond central, soulevez et enlevez le gond central, le bouchon, le tampon de la porte et mettez-les de côté dans un endroit sûr.
5. Enlevez la bande adhésive de la porte du congélateur, soulevez et enlevez la porte du réfrigérateur et mettez-la de côté doucement.

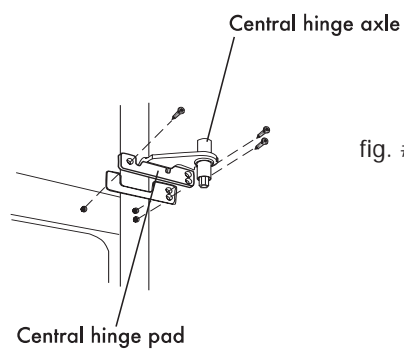
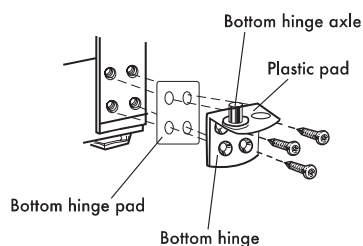

fig. # 4

Reinstallation: (voir fig. #5 et #6)

1. Poussez et enlevez la couverture du gond .
2. Avant de demonter le gond inferieur, enlevez l'axe du gond et mettez le dans le trou opposite. Selon la figure 5, demontez le gond inferieur et puis installez le sur le cote gauche.



3. Enlevez la plate du tampon de la porte de dessous la porte et mettez la du cote opposite de la porte.
4. Installez la porte du congelateur: Abaissez le trou inferieur du cote gauche du congelateur sur l'axe du gond inferieur et remuez en avant et en arriere la porte pour la mettre droitement et en alignement avec le gond central. Installez le gond central de nouveau, tournez l'axe du gond jusqu'a ce qu'il soit entre completement dans la porte et serrez avec les vis.

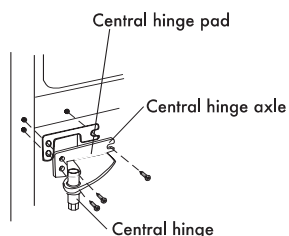

5. Selon la figure 6, installez le gond central, le bouchon du cote gauche.
6. Installez la porte du refrigerateur: Abaissez le trou inferieur du cote gauche du refrigerateur sur l'axe central, soulevez le gond superieur de facon que l'axe du gond peut etre installe dans le trou superieur de la partie superieure de la porte du refrigerateur.; ajustez la porte droitement et a niveau. Serrez les vis du gond superieur.
7. Selon la figure 3, installez le gond superieur du refrigerateur au cote gauche correspondant.
8. Remplacez le couvert du gond selon la figure 3.

Inversion de la Poignée de la Porte

Refrigerateur: (voir fig. #7)

1. Enlevez les couverts des vis des poignées.
2. Utilisant un tournevis Phillips, enlevez les vis intérieurs et les 2 vis du bas de la porte du congelateur qui soutient la poignée.
3. Installez la poignée dans le cote oppose.
4. Enlevez les bouchons de vis
5. Installez les vis et les couverts de vis dans leur position correspondente.

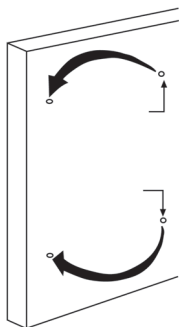

fig. # 7

Carateristiques refrigerateur

Reglage du control.:

Pour votre convenance les controls de votre refrigerateur sont regles a l'avance dans notre usine. Quand vous installez votre refrigerateur, faites sure que les controls sont regles en avance. Les controls du Refrigerateur et du Congelateur doivent etre sur "4" (MID) selon les illustrations ci dessous.

Le control du Refrigerateur ajuste la temperature du compartement du refrigerateur et est situe sur le mur posterieur du refrigerateur. Montages a gauche du milieu du montage fait la temperature moins froide. Montages a droite du milieu du montage fait la temperature plus froide.

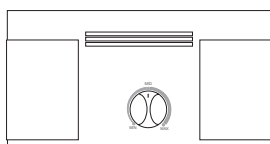

Les controls du congelateur ajuste la temperature du compartement du congelateur et est situe au sommet de la section du congelateur. Montages a gauche du milieu du montage fait la temperature moins froide. Montages a droite du milieu du montage fait la temperature plus froide.

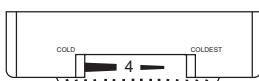

Laissez votre refrigerateur refroidir completement avant d'y mettre de la nourriture. C'est mieux d'attendre 24 heures avant d'ajouter la nourriture.

IMPORANT: Si vous mettez la nourriture avant de laisser le refrigerateur refroidir completement, votre nourriture peut se gater. **Tournez les controls**
12

du refrigerateur et du congela- teur plus haut (plus froid).

Ajuster Replages du Control

Donnez a votre refrigerateur le temps de se refroidir completement avant d'y metre de la nourriture. Ce sera mieux d'attendre 24 heures avant d'ajouter de la nourriture. Les montages indiquees dans la section precedente doivent etre rectifiees pour l'usage du refrigerateur dans un domaine normal. Les controls sont regles correctement quand le lait et le jus sont aussi froid que vous le desirez et que la glace a creme est aussi ferme.

Si vous avez besoin d'ajuster les temperatures du refrigerateur ou du congelateur, utilisez les montages enumeres dans le graphique ci dessous comme guide. **Rappelez vous d'attendre toujours 24heures entre ajustements.**

CONDITION/RAISON:	AJUSTEMENT RECOMMENDE:
SECTION DU REFRIGERATEUR	Tournez la
Tres chaud	temperature du
-Porte ouverte souvent	refrigerateur au
-Grande quantitee de ajoutee	numero plus haut
-Temperature de la trop chaude	attendez 24 heres
FREEZER section	Torez temperature
Tres chaud/glacon ne gele	du congelateur au
pas aussi vite	numero plus haut
-Porte ouverte souvent	Attendez 24 heres
-Large quantitee de nourriture	et reverifiez
-Temperature de la chambre	
tres froide.	Tournez la
-Usage de glacons frequent.	temperature du
Section du REFRIGERATEUR	refrig. numero
Tres froid	moins, attendez
-Les controls ne sont pas regles	24 heures
correctement pour conditions	
Section du Congelateur	Tournez la
-Les controls ne sont pas regles	du congelateur au
correctement pour conditions.	numero moins bas
	attendez 24 heres
	et reverifiez.

Les Etagères Interieures du Refrigerateur

Les etageres de votre refrigerateur ont ete designes en pensant avec vous. Vous pouvez les ajuster a votre satisfaction pour vos besoins personnels. Votre model peut avoir des cables, verres ou pas d'etagere en verre pour deversement. Votre model peut avoir plein-largeur ou mis-largeur etageres. Seulement votre model et votre imagination limitent possibilites.

Pour enlever l'etagere qui glisse dehors: (voir fig.#8)

1. Doucement retirez l'etagere jusqu'a ce que cette derniere est completement retiree.

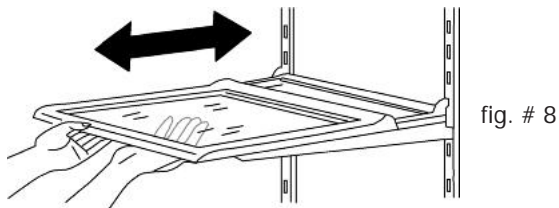

Pour retirer une étagère en porte-aux-faux de pleine largeur ou mis largeur (voir fig.#9)

1. Inclinez vers l'avant l'etagere jusqu'a ce que l'arriere de l'etagere ne soit plus raccrochee au support metallique du fond.
2. Tirez sur l'etagere doucement jusqu'a ce que cette derniere soit retiree.

Pour replacer une étagère en porte-aux-faux de pleine largeur ou mi largeur: (voir fig.#9)

1. Guidez les crochets qui sont à l'arrière de l'étagère dans les fentes correspondantes au support métallique se trouvant sur le mur du fond du réfrigérateur.
2. Inclinez l'avant de l'étagère pour que les crochets se mettent en place.
3. Baissez l'avant de l'étagère jusqu'à ce que les crochets de derrière se bloquent dans les fentes du support métallique de l'étagère.

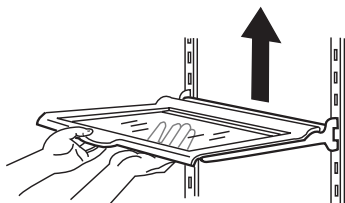

fig. # 9

Tiroir et Couvercle Utilitaire

Pour retirez le tiroir utilitaire: (voir fig.#10)

1. Glissez le tiroir utilitaire à l'extérieur jusqu'à ce qu'il arrive à l'arrêt.
2. Saisissez le tiroir de devant d'une main en soutenant le fond du tiroir avec l'autre main. Glissez le tiroir doucement à l'extérieur la sortie.

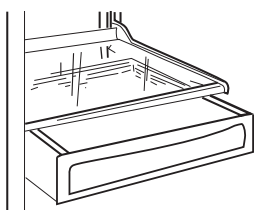

fig. # 10

Pour retirer l'étagère couvert du tiroir utilitaire: (voir fig.#11)

1. Premièrement enlevez le tiroir utilitaire en utilisant les instructions ci-dessus.
2. Inclinez l'avant de l'étagère jusqu'à ce que les crochets de derrière ne soient plus bloqués dans les fentes du support métallique .
3. Tirez sur l'étagère doucement jusqu'à que cette dernière soit sortie.

Pour installer l'étagère de couverture du tiroir utilitaire:

(voir fig.#11)

1. Guidez les crochets qui sont à l'arrière de l'étagère dans les fentes correspondants au support métallique se trouvant sur le mur du fond du réfrigérateur.
2. Inclinez l'avant de l'étagère pour que les crochets se mettent en place
3. Baissez l'avant de l'étagère jusqu'à ce que les crochets de derrière se bloquent dans les fentes de support métallique de l'étagère.

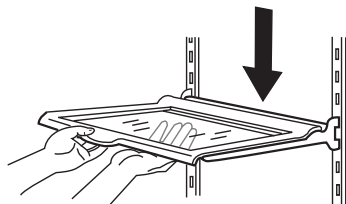

fig. # 11

Tiroir à légumes et couvercle du tiroir à légumes

Pour retirer et installer le tiroir à légumes: (voir fig.#12)

1. Retirez le tiroir à légumes jusqu'à l'extérieur
2. Soulevez doucement le devant du tiroir à légumes
3. Saisissez fermement le tiroir à légumes et glissez-le à l'extérieur complètement
4. Remplacez le tiroir à légumes en plaçant convenablement ce dernier dans ses pistes et glissez-le doucement jusqu'à son soutien en place.

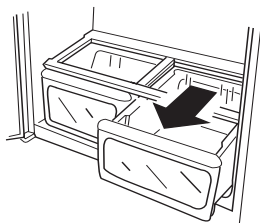

fig. # 12

Pour retirez le couvercle du tiroir a legumes: (voir fig.#13)

1. Premièrement retirez les 2 tiroir a legumes (voir page 15)
2. Gentiment poussez ascendant du dessous du couvercle du tiroir a legumes pour le retirer du cadre du couvert.
3. Saisissez le couvercle du tiroir a legumes doucement et glissez le pour l'enlever.
4. Soulevez le cadre du couvercle du tiroir a legumes et retirez le.

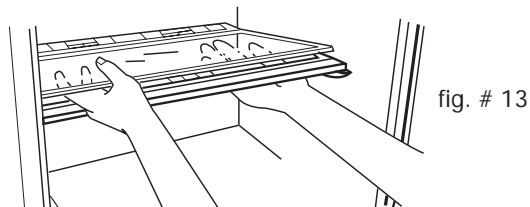

fig. # 13

Pour remplacer le couvercle du tiroir a legumes:(voir fig.#13)

1. Inserez l'arriere du cadre du couvercle du tiroir a legumes dans les crochets du soutien des murs du refrigerateur
2. Abaissez le demant du cadre du tiroir a legumes et mettez le en place.
3. Glissez l'arriere du couvercle du tiroir a legumes dans le cadre et abaissez le doucement dans sa place.
4. Remplacez les tiroir a legumes comme instruit precedemment.

Le controle de l'humidite du tiroir a legumes: (voir fig.#14)

Votre modele de refrigerateur peut etre equipe avec les controles de chute pour elever ou abaisser les niveaux d'humidite de votre tiroir a legumes. Cette caracteristique augmentera l'emmagasinage de vos fruits et legumes. Simplement ajustez le control de montage approprié pour les articles que vous emmagasiner dans votre tiroir a legumes.

- L'emmagasinage maximal des fruits et légumes non épluchés se fait grâce à un réglage BAS permettant l'évacuation de l'humidité du tiroir à légumes.
- L'emmagasinage maximal des légumes frais se fait grâce à un réglage HAUT retenant l'humidité dans le tiroir à légumes.

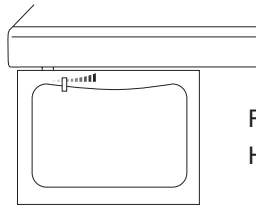

Reglage
Haut/Bas

fig. # 14

Les Etagères de la porte du Réfrigérateur

L'emmagasinage des gallons dans la porte: (voir fig.#15)

Votre réfrigérateur est équipé d'étagères dans la porte pour l'emmagasinage. Cette caractéristique vous permettra d'emmagasiner des en gallon.

Pour enlever les étagères de la porte: (voir fig.#15)

1. Enlevez tous les articles situés sur les étagères
2. Doucement poussez de chaque côté jusqu'à ce que les étagères sont libres des fentes, puis relevez les

Pour remplacer les étagères de la porte du réfrigérateur: (voir fig.#15)

1. Alignez la fin des étagères avec les crochets d'étagère de la porte.
2. Soigneusement appuyez sur chaque fin d'étagère jusqu'à ce que ce dernier est verrouillé dans sa place dans les crochets de porte du réfrigérateur.

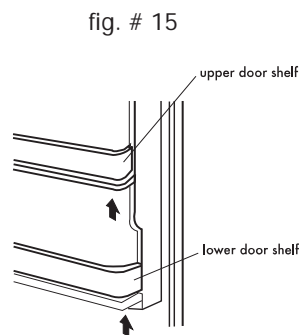

Pour ajuster l'étagère de la porte pour maintenir les bouteilles: (voir fig.#16)

1. Empoignez , saisissez la poignée fermement et tournez de droite ou gauche jusqu'a ce qu'elle s'ajuste contre les produits entreposes sur les etageres.

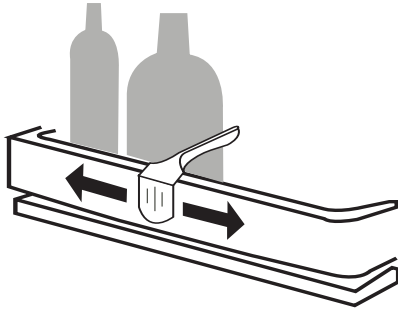
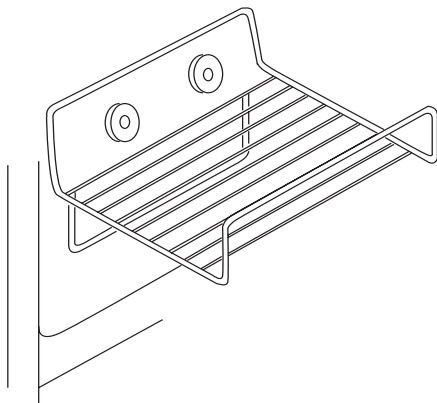

fig. # 16

Caracteristiques du Congelateur**Dispenseur a glacons**

Installez le dispenseur a glacons en le placant sur les rondelles d'étanchéité et en faisant glisser vers le bas l'étagère coulissante.



Etagere Coulissante:

Retirez l'étagère coulissante en la faisant glisser vers l'avant jusqu'à ce que la pointe sous.

- La barre d'appui centrale se prend dans la rainure des fentes
- Saisissez l'étagère par la barre d'appui centrale, poussez vers l'extérieur et retirez
- Glissez le jusqu'à ce que la pointe tombe dans la rainure des fentes.

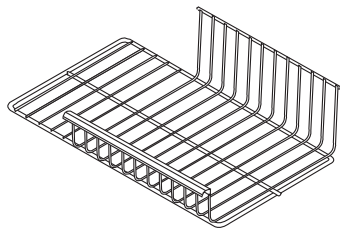

fig. # 17

Séparatrice verticale de l'étagère

Installer l'intercalaire vertical d'étagère en concourant les étapes suivantes:

1. Glissez les dents de l'étagère séparatrice sous le rotissoire voulu légèrement au milieu du centre de la barre d'appui centrale
2. Pressez vers le bas le dessus du séparateur et glissez la fermeture à grages de la barre d'appui centrale.

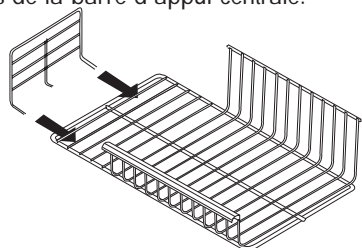

fig. # 18

Panier en Metal

Le panier en metal glisse en dehors pour avoir acces plus facilement aux produits situes au fond.

- Enlevez le panier en metal en le soulevant et le retirant vers l'extérieur..
- Remplacez le panier en metal en le glissant à l'intérieur.

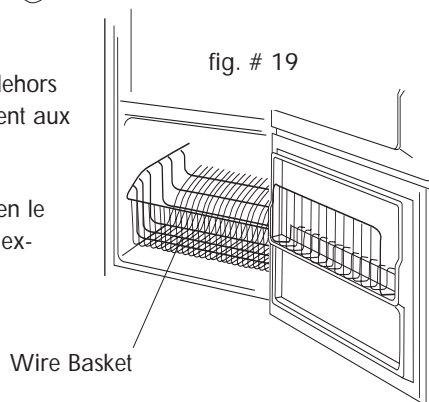

fig. # 19

Changez les Ampoules

NOTE: Pas toutes les ampoules d'autres appareils ajusteront a votre refrigerateur.

Pour changer les ampoules du refrigerateur congelateur:

1. Debranchez votre refrigerateur ou deconnectez la source de courant electrique

2. Enlevez la couverture . Remplacez l'ampoule brulee avec une ampoule d'appareil pas plus haute que 40 watts.

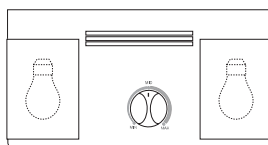

3. Remplacez le couvercle de l'ampoule

4. Branchez votre refrigerateur ou reconnectez la source de courant electrique

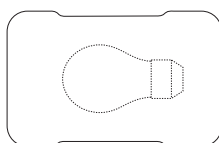

Information d'emmagasinage d'aliments

Aliments frais

- Pour emmagasiner des aliments frais qui ne sont pas emballes, faite sure de les emballer et de les emmagasiner dans une matiere a l'epreuve de l'humidite et hermetique a moins que ce ne soit notifiies autrement .Ceci evitera un changement dans les odeurs et gouts.
- Pour eviter d'inutiles deversements, essayez le recipient avant de le ranger
- Les oeufs doivent etre ranges en une position debout dans leur propre carton pur maximiser la duree sur l'etagere
- Les fruits doivent etre laves et seches , puis emmagasiner dans le tiroir a legumes.Le reglage du tiroir doit etre bas pour l'humidite. Si votre refrigerateur n'a pas un reglage pour le tiroir a legumes, emmagasinez les fruits dans des sacs en plastique scelles.
- Vegetables avec eplichures doivent etre emmagasiner dans des sacs en plastique scelles ou dans des recipients en plastique aux couvercles hermetiques.

- Vegetables a feuilles doivent etre laves , seches et egoutes puis emmagasines dans des recipients ou sacs en plastique dans le tiroir a legumes et doivent avoir un haut reglage d'humidite.
- Vous devez permettre aux aliments chauds de refroidir avant de les mettre dans le refrigerateur. Ceci empechera l'usage d'energie inutile.
- Les poissons , fruits de mers frais doivent etre utilises le meme jour achetes.
- Quand vous emmagasinez les viandes dans la section de nourriture fraiche, gardez les dans leur original emballage ou re-emballiez si necessaire.

- Poulets 1-2 jours
- Viande hachee 1-2 jours
- Viande froide, Deli, 3-5 jours
- Beefsteak-Rotis 3-5 jours
- Viande fumees, preparees 7-10 jours
- Tous les autres 1-2 jours.

Si une periode plus longue est exigee pour l'emmagasinage, emmagasinez immediatement vos aliments dans la section du congelateur.

Aliments Congeles

- L'emmagasinage du congelateur exige un emballage correct. Toutes nourritures doivent etre dans des packets ne permettant pas le flux d'air ou d'humidite d'entrer ou de sortir. Si non, la nourriture resultera d'un gout et une odeur et sera seche, due a l'emballage incorrect.
- Suivez les instructions d'emballage et les recipients necessaires.

- **Pour l'emmagasinage Correcte:**

Recipients en plastique avec couvertures hermetiques
 Feuille d'aluminum resistant
 Emballage en plastique fait du film du Saran
 Sacs en plastique autocollants

- Ne pas recongeler la nourriture degreivee /decongelee.
- C'est recommandable que la date des congelations doit etre marquee sur les paquets.

Sons Normaux que vous Entendrez

- La température sélectionnée par vous se maintiendra grâce à l'air ventilé circulant à l'intérieur de votre réfrigérateur.
- Des bruits d'eau bouillante et de gargouillement ou des vibrations légères sont les résultats de la réfrigération circulant à travers les tubes refroidissants.
- Gresillement et crépitements résultent du dégoulinement de la fonte du cycle du décongeler.
- Le son de l'eau qui goutte due aux glaçons qui se décongèlent de l'évaporation et s'écoulent dans le plateau de récupération durant le cycle de décongélation.
- Durant le cycle du congélateur des craquements et des crépitements sont causés par la dilatation ou contraction des tubes refroidissants.
- La minuterie du décongélement et le thermostat vont cliqueter quand ils cyclent le ON et OFF.

Propre Nettoyage Réfrigérateur

Nettoyage et Entretien

Avertissement: Debranchez votre réfrigérateur avant de le nettoyer afin d'éviter des chocs électriques. En ignorant cet avertissement un décès ou une blessure grave pourra résulter.

Caution: Avant d'utiliser un produit de nettoyage, lisez et suivez les instructions du fabricant pour éviter des lésions et dommages personnels.

General:

- Préparez une solution de nettoyage de 3-4 cuillères à soupe de bicarbonate de soude mélangé avec de l'eau tiède. Utilisez une éponge ou un tissu doux trempé dans l'eau de nettoyage pour nettoyer votre réfrigérateur.
- Rincez à l'aide d'eau tiède propre et séchez avec un tissu doux.
- Ne pas utiliser des produits chimiques rugueux, abrasifs, l'ammoniac, le javel, les détergents concentrés, les dissolvants, les tampons à recurer. Une partie de ces produits peuvent dissoudre, endommager et/ou décolorer votre réfrigérateur.

Les Joints de porte:

- Nettoyez les joints de porte chaque 3 mois selon les instructions générales.
- Les joints doivent être propres et pliés pour assurer une bonne fermeture.

Remplacement des Ampoules

1. Deconnectez la source du courant de votre refrigerateur.
2. Enlevez l'etagere la plus haute.
3. Permettez a l'ampoule de se refroidir avant de l'enelever.
4. Enlevez l'ampoule en le vissant dans le sens inverse des aiguilles d'une montre
5. Remplacez toujours avec le type d'appareil d'ampoule evaluee a 40watts ou moins.
6. Ne depassez jamais l'equivalent des 40 watts.

Panne de Courant Electrique

- Occasionellement on peut avoir une panne de courant due aux orages ou autres causes. Debranchez votre corde d'alimentation du AC de la prise de courant quand une panne occure. Quand la panne est remise en marche, branchez votre refrigerateur . Si la panne est allongee pour une grande periode de temps, inspectez la nourriture et disposez de ceux qui est gate. Nettoyez votre refrigerateur avant de le reutiliser.

Entretien lors des Vacances et Deménagement

- Pour une longue periode de vacances videz votre refrigerateur de tout aliments. Tournez le cadran de temperature jusqu'a **OFF** et nettoyez votre refrigerateur et les joints de porte selon le "Nettoyage General".Laissez les portes ouvertes pour la circulation de l'air . Quand vous demenagez, tenez le refrigerateur toujours dans le sens vertical.Ne le bougez pas dans le sens horizontal.Des dommages pour le systeme scelle peuvent occures.

Detections de Problemes

Le refrigerateur ne fonctionne pas:

- Assurez que le control du thermostat n'est pas sur le OFF position
- Assurez que le refrigerateur est branche
- Assurez que le courant electrique est en marche en inspectant le disjoncteur.
- Attendez 30-40 minutes pour voir si le refrigerateur fonctionnera. Le cycle doit etre complet avant que le Compresseur commence a travailler.

La temperature des aliments parait tiede:

- Les portes sont ouvertes frequemment.
- Accordez le temps necessaire pour les aliments chaudes ajoutes.
- Assurez les joints de la porte pour fermeture scellee
- Nettoyez les bobines de condensation
- Ajustez la temperature a un réglage plus froid.

La temperature des aliments est trop froide:

- Si le control de montage est trop froid, ajustez la temperature a un réglage plus chaud et attendez quelques heures pour que la temperature ajuste.

Le refrigerateur fonctionne excessivement:

- Ceci est normal pour maintenir constamment une temperature ambiante pendant la haute temperature et les jours humides.
- Les porte sont ouvertes frequemment pour une longue periode de temps
- Nettoyez les bobines de condensation
- Assurez les joints de porte pour fermeture scellee.

Humidite s'accumule a l'interieur et l'exterieur du refrigerateur:

- Ceci est normal durant les periodes d'humidite.
- Les portes sont ouvertes frequemment et pour une longue periode de temps
- Assurez les joints de porte pour fermeture scellee.

Refrigerateur a une odeur:

- L'interieur doit etre nettoye.
- Les aliments emballages ou scelles impropement donnent une mauvaise odeur.

Lumiere du refrigerateur ne fonctionne pas:

- Assurez la corde d'alimentation.
- Resserez l'ampoule dans la douille.
- Remplacez l'ampoule brulee..

La porte du refrigerateur ne se ferme proprement:

- Mettez a niveau le refrigerateur.
- Realignez la porte du refrigerateur.
- Assurez qu'il n'ya pas des obstructions, par exemple, les recipients de nourriture, le couvercle du tiroir a legume , les etageres, les huches etc...

Garantie Limitée

Éléments sous garantie et durée de la garantie:

Cette garantie couvre tous les défauts de main-d'œuvre et de matériaux pour une période de:

12 mois pour la main d'œuvre

12 mois pour les pièces

5 ans pour le système d'étanchéité

La garantie prend effet le jour de l'achat de l'article. Le ticket de caisse d'origine doit être présenté au centre de réparation agréé pour toute réparation sous garantie.

EXCEPTIONS : Garantie pour usage commercial ou location. 90 jours pour la main d'œuvre (service en atelier uniquement) 90 jours pour les pièces Aucune autre garantie n'est applicable

Couverture.

1. Les pièces électriques et mécaniques servant au fonctionnement de l'appareil, pour une période de 12 mois. Ceci comprend l'ensemble des pièces, à l'exception de la finition et des garnitures.
2. Les composants du système d'étanchéité, tels que le compresseur hermétique, le condenseur et l'évaporateur, contre tous défauts de fabrication, pour une période de 5 ans à compter de la date d'achat. Tout dommage concernant ces composants et résultant d'un abus d'ordre mécanique, d'une utilisation incorrecte, ou de méthodes d'expédition inadéquates, ne sera pas compris dans la garantie.

Réparations qui seront effectuées:

1. Nous nous engageons à réparer ou remplacer, à notre discrétion, toute pièce électrique ou mécanique s'avérant défectueuse dans des conditions normales d'utilisation, au cours de la période de garantie spécifiée.
2. L'acheteur ne subira aucun frais pour les pièces et la main-d'œuvre couvertes par la garantie, au cours de la première période de 12 mois. Au-delà de cette période, seules les pièces seront couvertes par la durée

restante de la garantie. La main-d'œuvre n'est pas pourvue et est à la charge du client.

3. Contacter le centre de réparations agréé le plus proche. Pour obtenir les nom et adresse du centre le plus proche, appeler le 1-877-337-3639

CETTE GARANTIE COUVRE LES APPAREILS UTILISÉS SUR LE TERRITOIRE CONTINENTAL DES ÉTATS-UNIS ET LE CANADA. ELLE NE COUVRE PAS LES ÉLÉMENTS SUIVANTS:

Les dommages résultant d'une installation incorrecte. Les dommages survenus pendant le transport. Les défauts ne résultant pas de la fabrication. Les dommages résultant d'un usage incorrect ou abusif, d'un accident, de modifications, d'un manque d'entretien ou de maintenance, ou d'une tension incorrecte. Les dommages résultant d'un usage autre que l'usage ménager. Les dommages résultant d'un entretien ou de réparations par quiconque autre qu'un distributeur ou centre de réparations agréé. Garnitures décoratives ou ampoules pouvant être remplacées. Transport et Frais d'envoi. Main d'œuvre (après la période initiale de 12 mois)

CETTE GARANTIE LIMITÉE REMPLACE TOUTE AUTRE GARANTIE EXPRESSE OU IMPLICITE, Y COMPRIS LES GARANTIES DE VALEUR MARCHANDE OU D'ADÉQUATION A UN USAGE PRÉCIS

Le recours offert dans cette garantie est exclusif et est accordé à l'exclusion de tout autre.

La garantie ne couvrant pas les dommages directs et indirects, les limitations ci-dessus peuvent ne pas s'appliquer à tous les cas. Certains états ne permettant pas la limitation de la durée des garanties implicites, les limitations ci-dessus peuvent ne pas s'appliquer à tous les cas.

Cette garantie confère à l'acheteur des droits spécifiques et celui-ci peut bénéficier d'autres droits qui varient selon les états.

Haier America
New York, NY 10018

INSTRUCCIONES PRE-CAUTORIAS

Lea todas las instrucciones antes de utilizar este aparato. Cuando utilice este aparato, siempre ejerza las precauciones de seguridad básicas, incluyendo las siguientes:

- 1) Utilice esta unidad sólo para su uso entendido, como se describe en este manual y guía de cuidados.
- 2) Este refrigerador debe instalarse adecuadamente de acuerdo a las instrucciones provistas en este manual antes de utilizarse. Vea las instrucciones de conexión a tierra.
- 3) Nunca desenchufe esta unidad tirando del cable. Siempre sostenga firmemente el enchufe y tire hacia atrás.
- 4) Repare o reemplace inmediatamente los cables de corriente que estén dañados o presenten abrasiones. No utilice cables que muestren rajaduras a lo largo del mismo ni enchufes o conexiones dañados.
- 5) Desenchufe su refrigerador antes de limpiar o antes de hacer alguna reparación. Nota: Si por alguna razón el refrigerador necesita ser reparado nosotros recomendamos que la reparación sea realizada por un técnico calificado.
- 6) No utilice ningún artefacto eléctrico o cualquier elemento filoso para descongelar el refrigerador.
- 7) Si su viejo refrigerador no está en uso recomendamos que retire las puertas del mismo, para reducir el riesgo de encierro de niños.
- 8) Una vez que el refrigerador esté funcionando, no toque las paredes frías del compartimento del refrigerador, en especial cuando tenga las manos mojadas o húmedas. La piel puede adherirse a estas superficies.
- 9) No congele nuevamente los alimentos que hayan sido descongelados por completo. El departamento de Agricultura de los Estados Unidos y el boletín número 69 dicen... "Usted puede congelar los alimentos por segunda vez si estos todavía contienen cristales de hielo o si todavía tienen una temperatura menor a 40°F".

"... Las carnes rojas, carnes de aves y pescados que sean descongelados y que presenten un olor o color peculiar no deben congelarse nuevamente y no deben comerse. El helado descongelado también debe descartarse. Siempre que el olor o el color de los alimentos sean cuestionables conviene deshacerse de los mismos. Es peligroso comer esos alimentos..."

"... Incluso el descongelado parcial y el re-congelado de los alimentos

reduce la calidad de los mismos, en especial frutas, vegetales y otras comidas elaboradas. La calidad de las carnes rojas es la menos afectada a comparación de otros alimentos. Utilice los alimentos congelados lo mas pronto posible de modo de preservar el mayor tiempo la calidad de los mismos."

- 10) Este refrigerador no debe ubicarse en un gabinete cerrado. Está diseñado para la instalación libre únicamente.
- 11) No opere el refrigerador en presencia de gases explosivos.

GUARDE ESTAS INSTRUCCIONES Para el Uso Futuro

PELIGRO

Existe el riesgo de que los niños puedan quedar atrapados-dentro. Antes de tirar su refrigerador o congelador, quite las puertas. Deje los anaqueles en su lugar para que los niños no puedan entrar fácilmente en el interior."

De acuerdo a UL 250 Estándares

Gracias por utilizar nuestro producto Haier. Este sencillo manual le orientará con respecto al mejor uso que puede darle a su refrigerador.

Número de Modelo

Número de Serie

Fecha de Compra

Recuerde tomar nota del modelo y número de serie. Ambos se encuentran impresos en una etiqueta en la parte posterior del refrigerador.

Agrafez le ticket de caisse au guide. **Il devra être présenté pour tout service après-vente sous garantie.**

Índice

PAGE

Precauciones de seguridad	1
Partes y características	4
Instalación del refrigerador	5
Desempacando el refrigerador	5
Nivelando el refrigerador.....	5
Circulación de aire adecuada	5
Requerimientos eléctricos	6
Uso de alargues	6
Instalación de la manija de la puerta	7
Alineación de la puerta	8
Revirtiendo el eje de la puerta.....	8
Revirtiendo la manija de la puerta	11
Características del refrigerador y uso	12
Controles	12
Ajuste de las funciones	12
Estantes interiores del refrigerador	13
Cajón y cobertor.....	14
Compartimento de puerta	15
Estantes de la puerta	17
Características del freezer	18
Cambiando la lámpara de luz	20
Información sobre almacenaje de los alimentos.....	20
Sonidos de la operación normal	22
Cuidado y mantenimiento del refrigerador	23
Limpieza y mantenimiento	23
Interrupciones de energía	24
Cuidados por vacaciones o traslados	24
Problemas generales	24
Problemas generales	26
Información de garantía	28

Partes y Características

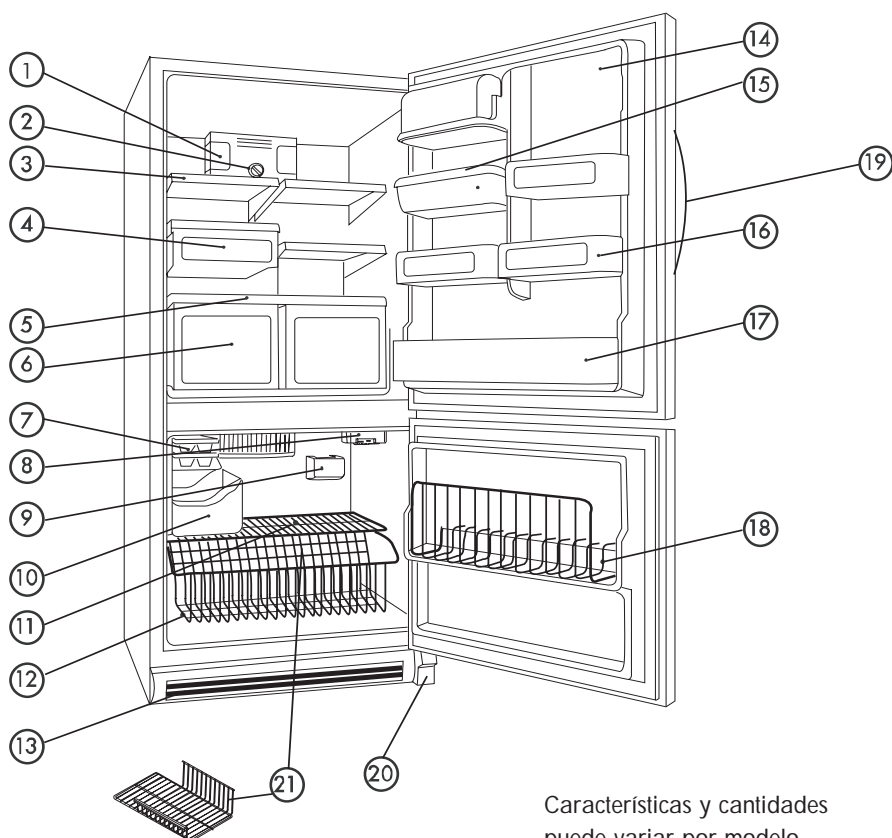

Características y cantidades
puede variar por modelo

- | | |
|---------------------------------|-----------------------------------|
| 1. Luz del refrigerador | 12. Canasto de alambre |
| 2. Control del refrigerador | 13. Grill base |
| 3. Estante doble de vidrio | 14. Compartimento diario |
| 4. Cajón para almacén | 15. Compartimento para huevos |
| 5. Cobertor de compartimento | 16. Estante de la puerta |
| 6. Compartimentos transparentes | 17. Compartimento de la puerta |
| 7. Cubeteras | 18. Repisa de alambre desmontable |
| 8. Control del freezer | 19. Manija |
| 9. Luz del freezer | 20. Cobertor de eje |
| 10. Compartimento para hielo | 21. Divisor de estantes ajustable |
| 11. Estante del freezer | |

Instalación del Refrigerador

Desempacando el Refrigerador

1. Retire todos los elementos del packaging. Esto incluye la base de telgopor y todas las cintas adhesivas que sostienen los accesorios dentro y fuera del refrigerador. Deslice y retire los plásticos y telgopores utilizados para resguardar al compresor de daños de embarque y traslados (no todos los modelos).
2. Inspeccione y asegúrese de retirar todos los materiales del embalaje como cintas o materiales impresos antes de poner en funcionamiento la unidad.

Ajustando su refrigerador

Nivelando el refrigerador:

- Su refrigerador posee dos pies niveladores ubicados en las esquinas inferiores de la unidad. Luego de colocado el refrigerador en la posición final usted puede utilizar los pies para nivelarlo.
- Los pies niveladores pueden ajustarse, girando en dirección a las agujas del reloj para levantar la unidad o en dirección contraria para bajar. La puerta del refrigerador cerrará más fácil cuando los pies niveladores estén extendidos.

Circulación de aire adecuada

- Para asegurarse que su refrigerador trabaje al máximo de eficiencia para el que fue diseñado usted debe instalarlo en un lugar donde exista una circulación de aire suficiente y donde se encuentren las instalaciones de electricidad adecuadas.
- Los siguientes son los espacios recomendados alrededor refrigerador

Laterales	3/4 "	(19mm)
Parte superior	2"	(50mm)
Parte trasera	2"	(50mm)

Requerimientos Eléctricos

- Asegúrese de que haya una toma de corriente adecuada (115 vol., 15 amp) con la conexión a tierra adecuada.
- Evite el uso de adaptadores de tres patas. Nunca corte el tercer cable o la pata del enchufe de modo de poder insertar el enchufe en una toma de dos patas. Esta practica puede ser peligrosa.

Uso de Alargues

- Evite el uso de alargues para evitar riesgos bajo ciertas condiciones. En caso de ser necesario utilizar un alargue, use solo uno de tres patas.

Limitaciones de la instalación

- No instale su refrigerador en un lugar sin el espacio suficiente o en lugares de calor como por ejemplo un garaje, etc. Su refrigerador no fue diseñado para operar a temperaturas menores a 55° F.
- Seleccione una superficie plana y resistente para colocar el refrigerador. Asegúrese de estar lejos de la luz directa del sol y de radiadores u otros artefactos eléctricos que irradian calor. Cualquier desnivel del suelo debe ser corregido utilizando los pies niveladores ubicados en las esquinas inferiores del refrigerador.

Instalación de la Manija

Colocación de la manija de la puerta refrigerador:

1. Retire de la bolsa de accesorios del refrigerador la manija, los tornillos y los cobertores.
2. Alinee los orificios de la parte superior de la manija y de la puerta y luego ajuste utilizando uno de los tornillos
3. Alinee el orificio de la parte inferior de la manija con el orificio de la puerta, coloque y ajuste el tornillo y luego ubique ambos cobertores.

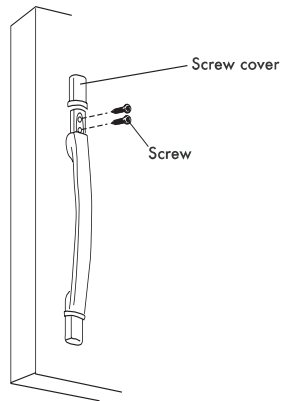

fig. #1

Instalación de la manija del freezer:

1. Retire de la bolsa de accesorios del refrigerador la manija, los tornillos y los cobertores.
2. Alinee los orificios de la parte derecha de la manija y de la puerta y luego ajuste utilizando los tornillos.
3. Alinee el orificio de la parte izquierda de la manija con el orificio de la puerta, coloque y ajuste el tornillo y luego ubique ambos cobertores.

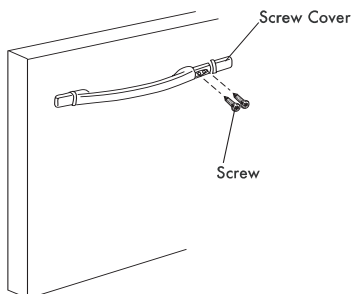

fig. #2

Alineación de la puerta (ver fig. # 3)

1. Retire el tornillo del cobertor del eje de la puerta.
2. Retire el cobertor superior
3. Afloje los tornillos de la bisagra utilizando un destornillador phillips.
4. Ajuste la puerta o coloque un espaciador entre medio y luego ajuste los tornillos.
5. Coloque en su lugar el cobertor de la bisagra.

Revirtiendo el eje de la Puerta

Modo de apertura de izquierda a derecha:

Este producto le permite revertir la dirección de apertura de la puerta. Usted podrá elegir la dirección de apertura de la puerta siguiendo las siguientes instrucciones para realizar el cambio.

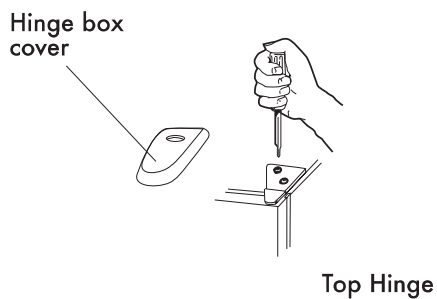

fig. # 3

Desmantelando: (ver fig. # 4)

1. Fije las puertas del refrigerador y freezer colocando una cinta adhesiva a ambos lados para mantener la puerta en su lugar.
2. Como se muestra en la figura #3 retire el cobertor del eje superior de la puerta del refrigerador utilizando un destornillador Phillips. Luego retire el eje tirando verticalmente hacia delante y pongalo en un lugar seguro.
3. Retire la cinta adhesiva de la puerta del refrigerador, levante y saque la puerta de lugar, colóquela cuidadosamente a un lado.
4. Como se muestra en la figura 4, desmonte tres de los tornillos del eje central, levante y retire el eje y soporte de puerta dejándolos en un lugar seguro.
5. Retire la cinta adhesiva de la puerta del freezer, levante y retire la puerta dejándola a un lado.

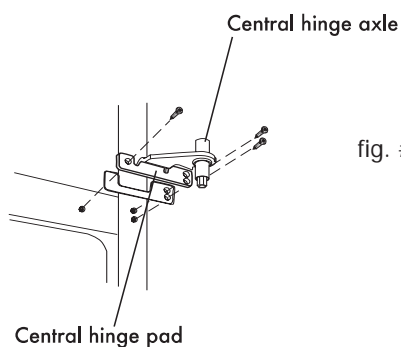
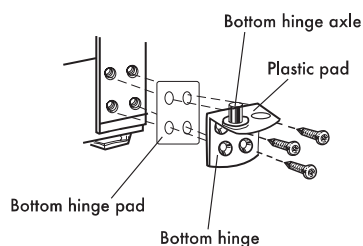

fig. # 4

Reinstalación: (ver fig. #5 and #6)

1. Presione y retire el cobertor del eje.
2. Antes de desmantelar el eje inferior retire la bisagra y colóquela en el lado opuesto. Como se muestra en la figura 5, desarme el eje inferior y luego instale al lado izquierdo.



3. Retire el freno de la puerta del ángulo inferior y colóquelo en el lado opuesto.
4. Instale la puerta del freezer: Inserte en el orificio izquierdo inferior de la puerta del freezer la bisagra inferior, mueva la puerta hacia atrás y delante para ajustar la alineación con el eje central. Instale el eje central nuevamente, gire la bisagra hasta que inserte completamente el la puerta y luego ajuste con tornillos.

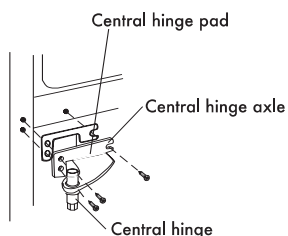

5. Como se muestra en la figura 6 instale el eje central al lado izquierdo.
6. Instale la puerta del refrigerador: Coloque la puerta insertando la bisagra del eje central en el orificio inferior de la puerta. Levante el eje superior de manera que la bisagra superior pueda ser insertada en el orificio superior de la puerta del refrigerador. Mueva y ajuste la puerta para que quede nivelada. Ajuste los tornillos del eje superior.
7. Como se muestra en la figura #3, instale el eje superior del refrigerador en el lado izquierdo.
8. Coloque el cobertor del ángulo como se muestra en la figura 3.

Revirtiendo las Manijas de las Puertas

Refrigerador: (ver fig. #7)

1. Retire las tapas de los tornillos que sujetan la manija.
2. Utilizando un destornillador Phillips retire los tornillos que sostienen la manija de la puerta del freezer.
3. Instale la manija al lado opuesto.
4. Retire las tapas de los tornillos
5. Instale los tornillos y las tapas como corresponde.

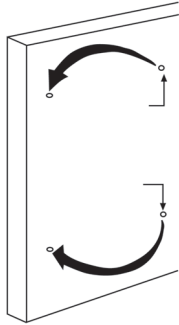

fig. # 7

Características Refrigerador

Para conveniencia Controles:

Refrigerador son preestablecidos en fábrica. Cuando usted por primera vez instala su refrigerador asegúrese de que los controles se encuentren preseleccionados todavía. Ambos controles, del freezer y del refrigerador, deben estar en la opción 4 (media) como se muestra en las ilustraciones abajo.

El control del refrigerador sirve para ajustar la temperatura del compartimento y se ubica en la parte superior de la pared trasera en la sección de refrigeración. Las opciones a la izquierda son para establecer temperaturas menos frías. Las opciones a la derecha son para una mayor frío.

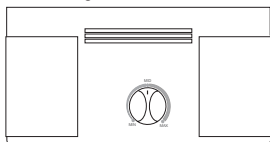

El control del freezer sirve para ajustar la temperatura del compartimento del freezer. Las opciones a la izquierda son para establecer temperaturas menos frías. Las opciones a la derecha son para una mayor frío.

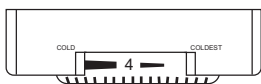

De tiempo a su refrigerador para que se enfríe totalmente antes de guardar los alimentos. Lo conveniente es esperar unas 24 horas antes de colocar los alimentos.

IMPORATANTE: Si usted guardara los alimentos siendo que el refrigerador todavía no se ha enfriado totalmente es muy probable que los mismos se echen a perder.

Uso de los Controles

De tiempo a su refrigerador para que se enfríe totalmente antes de guardar los alimentos. Lo conveniente es esperar unas 24 horas antes de colocar los alimentos. Las opciones indicadas en la sección anterior son las adecuadas para adorar. La temperatura seleccionada será la adecuada cuando la leche o jugo esté tan frío como usted desee y cuando ajustar las temperaturas utilice como guía las opciones descritas en el cuadro a continuación. **Siempre recuerde de esperar por lo menos 24 hora cada cambio.**

CONDICION/ RAZON:	AJUSTES RECOMENDADOS:
Sección del refrigerador Demasiado cálido	Ajuste el nivel de temperatura
-La puerta se dejo abierta	REFRIGERADOR
-Gran cantidad almacenados	espere unas 24, horas controle.
-La temperatura es muy cálida	
Sección del freezer, el hielo no suficientemente rápido	Lleve el control del FREEZER a una opción mayor,
-La puerta del freezer abierta	espere 24 horas y controle
-Hay cantidad almacenados	nuevamente
-La temperatura del cuarto es (produce no sea muy frecuente)	
-Uso de hielo pesado	
Sección de REFRIGERADOR demasiado frío	Ajuste el nivel de temperatura
-El control de temperatura no está en la más conveniente.	REFRIGERADOR, espere unas 24, horas controle.
Lleve el control del	Lleve el control del
-FREEZER a una opción mayor.	FREEZER a una opción mayor, espere 24 horas y controle

Estantes interiores del refrigerador

Los estantes del refrigerador fueron diseñados para su mayor comodidad. La opción de ajuste de los estantes le permite satisfacer sus necesidades de almacenaje de alimentos. Su modelo puede tener estantes de alambre o vidrio. Su modelo puede tener estantes de ancho entero o estantes divididos. Solo su modelo comprado y su imaginación limitan las posibilidades.

Para retirar los estantes deslizables: (ver fig.#8)

1. Gentilmente agarre el estante y deslice el retirarlo completamente.

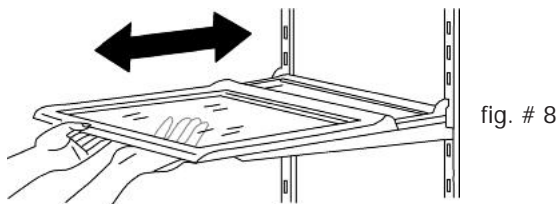

Para reemplazar un estante de ancho entero o dividido:
(ver fig.#9)

1. Guíe los ganchos en la parte trasera del estante y coloque en los orificios deseados de la guía de metal en la pared del refrigerador.
2. Levante el frente del estante para que los soportes traseros del estante se acomoden en su lugar.

Para reemplazar un estante de ancho entero o dividido:

(ver fig.#9)

1. Guíe los ganchos en la parte trasera del estante y coloque en los orificios deseados de la guía de metal en la pared del refrigerador.
2. Levante el frente del estante para que los soportes traseros del estante se acomoden en su lugar.
3. Baje ahora el estante a la posición adecuada .

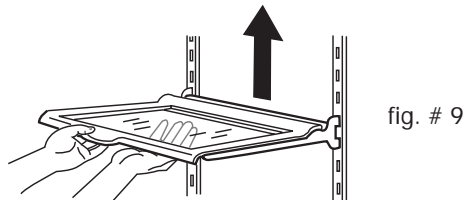

fig. # 9

Cajon y Cobertor**Para retirar el cajón:** (ver fig.#10)

1. Deslice el cajón hacia delante hasta que llegue el borde
2. Agarre y tire del frente del cajón con una mano mientras que con la otra mano sostiene la parte inferior del mismo. Deslice gentilmente hacia fuera.

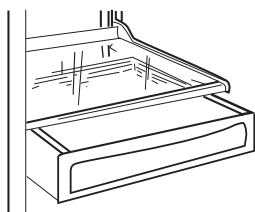

fig. # 10

Para retirar el estante o cobertor del cajón: (ver fig.#11)

1. Retire primero el cajón de acuerdo a las instrucciones dadas anteriormente
2. Levante del estante hasta que los ganchos traseros se suelten de la guía de metal.
3. Tire del estante gentilmente hasta que salga completamente de su lugar.

Para instalar el estante o cobertor del cajón: (ver fig.#11)

1. Guíe los ganchos soportes del estante a las ranuras deseadas de la guía de metal en la pared del refrigerador.
2. Levante el frente del estante para insertar los ganchos en la ranura de la guía.
3. Baje el frente del estante a la posición original hasta que los soportes se acomoden finalmente en la guía.

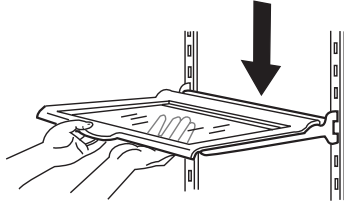

fig. # 11

Compartimentos y tapas compartimentos

Para retirar e instalar los compartimentos: (ver fig.#12)

1. Deslice el cajón o compartimento hacia fuera hasta que trabaje.
2. Gentilmente levante el frente del mismo
3. Agarre el cajón firmemente y retire del todo.
4. Reubique el mismo colocandolo en las pistas y deslizando suavemente hacia en interior.

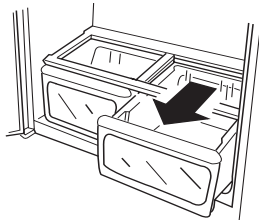

fig. # 12

Para retirar la tapa del compartimento: (ver fig.#13)

1. Primero retire los dos compartimentos (ver pagina 15)
2. Suavemente levante el estante sosteniendolo desde abajo para despejarla del soporte.
3. Cuidadosamente deslice la tapa para retirar la misma.
4. Retire el soporte de la tapa.

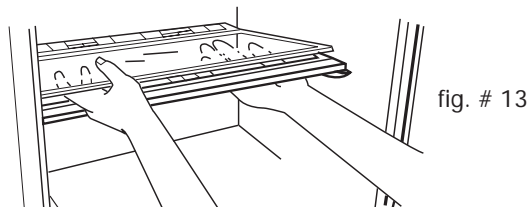

fig. # 13

Para ubicar nuevamente la del compartimento: (ver fig.#13)

1. Inserte la parte trasera del soporte de la tapa en las guías laterales del refrigerador
2. Baje el frente del soporte y deslice hacia atrás
3. Coloque el borde de la tapa del compartimento sobre el soporte cuidadosamente.
4. Deslice y ubique finalmente la tapa de acuerdo a las instrucciones anteriores.

Control de Humedad: (ver fig.#14)

Su refrigerador puede estar equipado, de acuerdo al modelo, con un control para aumentar o disminuir el nivel de humedad de los compartimentos. Esta función permite incrementar la vida de las frutas y vegetales guardados. Simplemente ajuste el control al nivel deseado según los alimentos que usted desee guardar en los compartimentos.

- La opción BAJO permite que la humedad se escape del compartimento para un almacenamiento óptimo de frutas y vegetales con piel.
- La opción ALTO retiene parte de la humedad en el compartimento para optimizar la guarda de vegetales y verduras frescas.

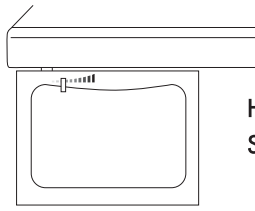

High/Low
Settings

fig. # 14

Estantes de la Puerta del Refrigerador

Tamaño en galones: (ver fig.#15)

Su unidad está equipada con estantes para colocar botellas en la puerta. Los mismos le permitirán el almacenaje de recipientes o botellas de tamaño en galones.

Para retirar los estantes de la puerta: (ver fig.#15)

1. Retire todos los elementos que se encuentren almacenados en el estante
2. Gentilmente tire hacia arriba de ambos laterales hasta que el estante salga de los soportes y retire.

Para colocar los estantes:
(ver fig.#15)

1. Alinee los laterales del estante con los soportes de la puerta.
2. Cuidadosamente empuje hacia abajo hasta que el mismo trabaje seguramente en su lugar.

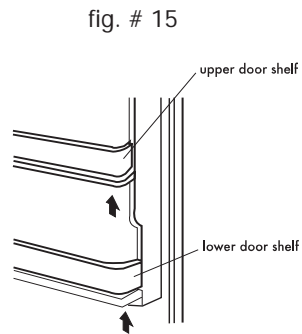

Para ajustar brazos soportes botellas estantes: (ver fig.#16)

1. Sostenga el brazo firmemente y deslice hacia la derecha o izquierda hasta que quede señido a los items almacenados en el estante.

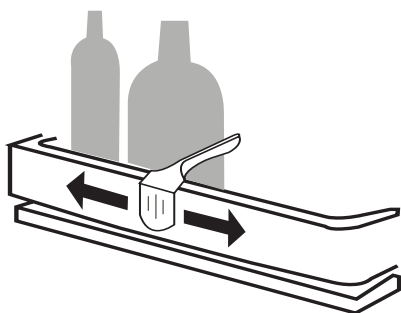
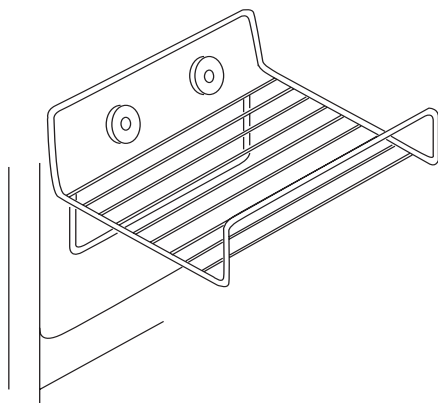

fig. # 16

Características del Freezer

Rejilla para cubeteras

Intale el estante rejilla colocando el mismo sobre las arandelas y deslizando.



Estante deslizable:

El estante deslizable permite el fácil alcance de los elementos que quedan almacenados en el fondo.

- Retire el estante deslizando el mismo hacia delante que el mismo trabe.
- Sujete el estante por el rail central , levante y retire.
- Deslice hasta que el borde caiga en la ranura.

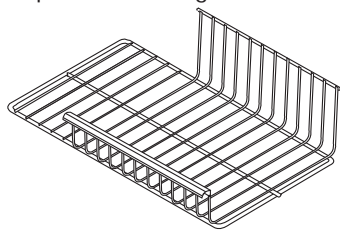

fig. # 17

Divisor de estante vertical

Instale el estante divisor de la manera siguiente:

1. Deslice las patas del divisor por debajo de la rejilla estante deseada
2. Presione hacia abajo la parte superior del divisor y deslice.

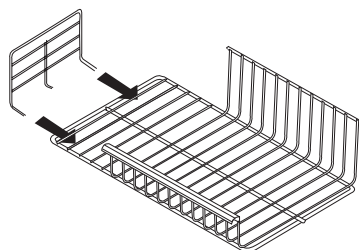

fig. # 18

Estante de alambre

El mismo se desliza fácilmente para acceder a los alimentos en el fondo.

- Retire el estante levantando y tirando hacia fuera
- Coloque nuevamente el cesto de alambre deslizando hacia adentro

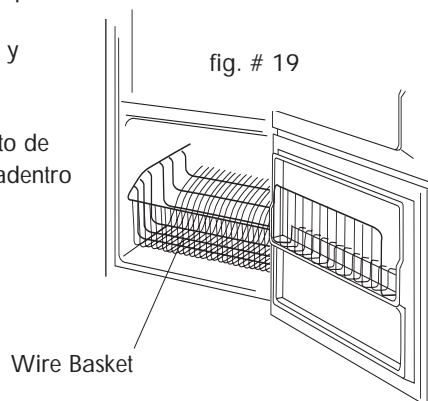

fig. # 19

Cambio de la lamparita de luz

NOTA: No todas las lamparitas son adecuadas para utilizar en su refrigerador. Asegúrese de reemplazar por una del mismo tamaño, forma y voltaje.

Para cambiar la lamparita del refrigerador:

1. Desenchufe su refrigerador

2. Retire el cobertor de la luz.

Reemplace la lamparita quemada por otra no mayor de 40 wats.

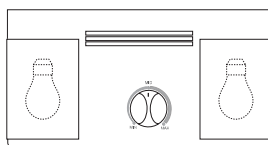

3. Coloque nuevamente el cobertor

4. Enchufe el refrigerador nuevamente.

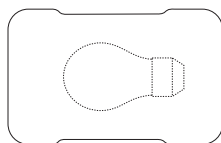

Información sobre alimentos

Alimentos frescos

- Cuando guarde alimentos frescos asegúrese de envolver los mismos con un film adherente u otro material a prueba de humedad, a menos que se indique de otra manera. Esto garantizará la calidad y vida de los alimentos y previene la transferencia de olores y sabores.
- Limpie cualquier recipiente antes de almacenar en el refrigerador para evitar que no haya derrames.
- Los huevos deben almacenarse en los cartones originales de modo de economizar espacio.
- Las frutas deben lavarse y secarse, luego guardadas en bolsas plásticas y almacenadas en el refrigerador.
- Los vegetales con piel deben guardarse en bolsas o recipientes.

- Otros vegetales deben lavarse y secarse antes de guardarse en bolsas o recipientes dentro del freezer.
- Los alimentos o comidas calientes deben dejarse enfriar a temperatura ambiente antes de guardar dentro del refrigerador. Evita el uso de energía innecesario.
- Cuando guarde carnes déjelas en el envase original o envuélvalas nuevamente si es necesario. Siga las sugerencias siguientes para un almacenamiento seguro:

• Pollo	1-2 días
• Carnes rojas	1-2 días
• Cortes fríos	3-5 días
• Bifes/asados	3-5 días
• Carnes ahumadas	7-10 días
• Otras	1-2 días

Si se requiere almacenar por un tiempo mayor coloque los alimentos inmediatamente en el freezer.

Alimentos Congelados

- Un correcto almacenaje de los alimentos requiere de un envoltorio adecuado de los mismos. Todos los alimentos deben estar envueltos, los cuales no permitan la entrada o salida de aire o humedad. Una guarda impropia de los alimentos puede causar olores y mezclar sabores y es el resultado de un envoltorio inadecuado.
- Siga las instrucciones de los recipientes o bolsas para mejor guarda.
- **B Recomendaciones de envoltorios:**
 - Recipientes plásticos con tapa hermética
 - Foil de aluminio grueso
 - Foil de papel plástico
 - Bolsas de plástico con precinto
- No congele nuevamente los alimentos descongelados
- Se recomienda que coloque la fecha de congelado en los alimentos.

Sonidos de la Operación Normal

- El aire proveniente del ventilador circulando en el interior para mantener la temperatura seleccionada.
- Burbujeo, sonido de agua hirviendo, o pequeñas vibraciones que son el resultado de la circulación del líquido refrigerante.
- Sonido crujiente durante el ciclo de descongelado
- Goteo de agua mientras que el ciclo de descongelado esta funcionando
- Golpeteo o crujido debido a la expansión o contracción de las bobinas durante el ciclo de descongelado.
- El termostato hara un "click" cuando se encienda y apague.

Cuidado Refrigerador

Limpieza y Mantenimiento

Cuidado: Para evitar riesgos de un shock eléctrico desenchufe siempre la unidad antes de limpiar. No ignore nunca esta advertencia.

Precaucion: Antes de utilizar productos de limpieza siempre lea y siga las instrucciones dadas por le fabricante para evitar lesiones y daños a la unidad.

General:

- Prepare una solución de 3 o 4 cucharadas de bicarbonato de sosa mezclado con agua tibia. Utilice una esponja o paño suave humedecida con la solución anterior para repasar el refrigerador.
- Lave con agua tibia y limpia y seque un paño suave.
- No utilice químicos, abrasivos, amoníaco, cloro, detergentes concentrados, solventes o esponjas de metal. Algunos de estos materiales pueden dañar, corromper o decolorar se unidad.

Juntas de la puerta:

- Limpie las juntas cada tres meses mínimo de acuerdo a las instrucciones generales de limpieza. Las juntas deben mantenerse limpias para permitir un correcto sellado de la puerta mientras esté cerrada.
- Puede pasarse en la junta un poco de vaselina para mantener las flexibles y asegurar sellado completo.

Reemplazo de la lamparita

1. Apague el refrigerador
2. Retire el estante superior
3. Permita que la lamparita se enfrie antes de cambiar
4. Retire la lampara desenroscando en dirección contraria a las agujas del reloj.
5. Siempre reemplace por una lamparita de 40 watts de menor voltage.
6. Que la lampara nunca exceda los 40 watts

Interrupciones de Energía

- Ocasionalmente pueden ocurrir cortes de energía debido a tormentas u otras causas. Desenchufe cuando esto ocurra. Cuando la corriente se reestablezca enchufe el cable nuevamente. Si el corte de corriente fuese por un período de tiempo prolongado inspeccione y descarte los alimentos que se hayan descongelado en el freezer o refrigerador. Limpie por dentro del refrigerador antes de volver a enchufar.

Vacaciones y cuidados en el traslado unidad

- En caso de que usted tome vacaciones o esté ausente, vacíe el refrigerador y freezer, mueva el DIAL de temperatura a OFF y limpie la unidad de acuerdo a las instrucciones generales de limpieza. Deje la puerta abierta de modo que el aire pueda circular. Cuando necesite trasladar la unidad siempre mueva verticalmente. No la mueva en forma horizontal, puede causar daños al sistema.

Problemas Generales

El refrigerador no funciona

- Controle que la perilla de la temperatura no esté en OFF
- Controle que la unidad esté enchufada
- Controle que haya corriente en la toma.
- Espere unos 30-40 minutos hasta ver que el refrigerador comience a funcionar. Puede requerir de un tiempo hasta que el compresor termine el ciclo para comenzar a operar.

La temperatura de los alimentos parece cálida

- La puerta es abierta frecuentemente
- Permita tiempo a los alimentos colocados recientemente a alcanzar la temperatura establecida.
- Controle que la puerta cierre correctamente
- Limpie el condensador (para los modelos que tienen el condensador a la vista)
- Ajuste el control de temperatura a mayor nivel de frío.

La temperatura de los alimentos es demasiado fría

- Ajuste el nivel de temperatura a una posición más cálida y permita un tiempo para que la misma se ajuste.

El motor trabaja muy seguido

- Puede ser normal para mantener la temperatura en días cálidos y de humedad
- La puerta es abierta frecuentemente por un largo tiempo.
- Limpie el condensador (para los modelos que tienen el condensador a la vista)
- Controle las juntas de la puerta para que cierre correctamente.
- Controle si la puerta cierra completamente

Formación de vapor en el interior o exterior del refrigerador:

- Es normal en días de mucha humedad
- La puerta es abierta con mucha frecuencia
- Controle las juntas de la puerta

El refrigerador tiene olor:

- El interior del mismo necesita limpieza
- Comidas no envueltas o tapadas correctamente provocando olores.

La luz del refrigerador no funciona:

- Controle la corriente
- Ajuste la lamparita al enchufe
- Reemplace en caso de que esté la lampara quemada

La puerta no cierra correctamente:

- Nivele la unidad
- Re-alinee la unidad
- Controle que no haya bebidas bloqueando la puerta

Garantía Limitado

¿Qué está cubierto y por cuánto tiempo?

Esta garantía cubre cualquier defecto en la manufactura o empleo de materiales por un plazo de:

12 meses de mano de obra

12 meses en componentes

5 años en el sistema sellado

La garantía comienza en la fecha de compra del artículo, y la factura original de compra debe presentarse al centro de servicio autorizado para poder efectuar cualquier reparación que esté bajo garantía.

EXCEPCIONES: Garantía por Uso Comercial o Bajo Arrendamiento

90 meses en mano de obra

(únicamente en taller)

90 días en componentes

Ninguna otra garantía es válida

¿Qué está cubierto?

1. Los componentes mecánicos y eléctricos que cumplen con alguna función de este aparato durante un plazo de 12 meses. Esto incluye cualquier componente con excepción de acabados y molduras.
2. Los componentes del sistema sellado, como por ejemplo: compresor hermético, condensador, y evaporador, por defectos de manufactura durante un plazo de 5 años a partir de la fecha de compra. Cualesquier daños a tales componentes causados por abuso mecánico o manejo o transportación inadecuada no serán cubiertos.

¿Qué se hará?

1. Repararemos o reemplazaremos, a discreción nuestra, cualquier componente mecánico o eléctrico que se muestre defectuoso por uso normal durante el plazo así especificado.
2. No habrá cargos para el comprador por las partes y la mano de obra en cualesquier artículos cubiertos durante el periodo inicial de 12 meses. Al término de este periodo solo las partes son cubiertas en la garantía restante. La mano de obra no está provista y debe ser cubierta por el cliente.
3. Localice su centro de servicio autorizado más cercano.

Para conocer el nombre del centro de servicio más próximo a su domicilio, por favor llame al 1-877-337-3639 (Válido solo en E.U.A).

ESTA GARANTIA CUBRE APARATOS DENTRO DEL TERRITORIO CONTINENTAL DE LOS ESTADOS UNIDOS Y CANADA. ESTA GARANTIA NO CUBRE LO SIGUIENTE:

Daños por instalación inadecuada.
Daños por transportación.
Defectos que no sean por manufactura.
Daños por negligencia, abuso, accidente, alteración, falta de cuidado adecuado y de mantenimiento, o conexión a tensión eléctrica incorrecta.

Daños que no sean por uso doméstico.
Daños por servicio que no sea proporcionado a través de un distribuidor o centro de servicio autorizado. Molduras decorativas o focos reemplazables.

Envío y transportación.

Mano de obra (después de los primeros 12 meses).

ESTA GARANTIA LIMITADA ES PROVISTA EN SUSTITUCION A CUALQUIER OTRA GARANTIA EXPRESADA O QUE IMPLIQUE LAS GARANTIAS MERCANTILES SUJETAS A CIERTO PROPOSITO.

El amparo provisto por esta garantía es de uso exclusivo y se otorga en sustitución a cualquier otro amparo.

Esta garantía no cubre daños incidentales o sus derivados, por lo que las anteriores restricciones pueden serle ajenas. En ciertos estados no se permiten restricciones en lo que se refiere a la duración implícita de una garantía, por lo que las anteriores restricciones pueden serle ajenas.

Esta garantía le otorga ciertos derechos legales y es posible que usted goce de otros derechos, los cuales varían de estado a estado.

Haier America
New York, NY 10018