

This Owner's Manual is provided and hosted by [Appliance Factory Parts](http://ApplianceFactoryParts.com).

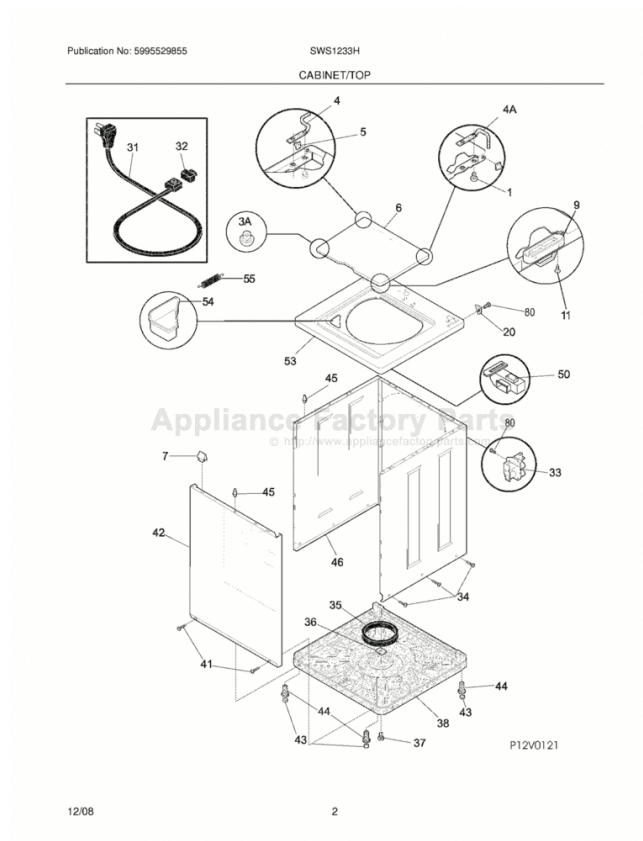

# Electrolux SWS1233HQ1 Owner's Manual

[Shop genuine replacement parts for Electrolux SWS1233HQ1](#)



[Find Your Electrolux Washer Parts - Select From 440 Models](#)

----- Manual continues below -----

## Tabla de Materias

Instrucciones Importantes de Seguridad.....	11-13
Procedimientos para el Lavado.....	13-15
Cómo Remover Manchas.....	15-16
Problemas Comunes del Lavado.....	17
Limpieza y Cuidado.....	18
Lista de Control de Averías.....	19-20
Garantía.....	23-24

## ANOTE de PRODUCTO

### **Le agradecemos que haya seleccionado esta**

**LAVADORA Y SECADORA SUPERPUESTAS.** En este manual del usuario encontrará las intrucciones apropiadas para u funcionamiento y cuidado.

### **Anote su Número de Modelo y de Serie**

Anote a continuación el número de modelo y de serie que se encuentran en la placa de serie situada en el interior de la puerta de la secadora. Conserve estos números para referencia futura.

**Número de Modelo:** \_\_\_\_\_

**Número de Serie:** \_\_\_\_\_

**Fecha de compra:** \_\_\_\_\_

Este Manual del Usuario le proporciona instrucciones de funcionamiento generales para su lavadora. Además contiene información sobre las características para varios otros modelos. Su lavadora pueden no tener todas las características descritas en este manual.

Use la lavadora solamente como se indica en este Manual y en las tarjetas de **Instruccio-nes de Funcionamiento** que se incluyen con la lavadora.

**Nota:** Las instrucciones incluidas en este Manual del Usuario, no pueden cubrir todas las situaciones o condiciones posibles que puedan presentarse. Por lo tanto, se debe usar sentido común y tener cuidado cuando se instala, se hace funcionar y se repara cualquier artefacto.

El símbolo  en el producto o en su empaque indica que este producto no se puede tratar como desperdicios normales del hogar. Este producto se debe entregar al punto de recolección de equipos eléctricos y electrónicos para reciclaje. Al asegurarse de que este producto se deseché correctamente, usted ayudará a evitar posibles consecuencias negativas para el ambiente y la salud pública, lo cual podría ocurrir si este producto no se manipula de forma adecuada. Para obtener información más detallada sobre el reciclaje de este producto, póngase en contacto con la administración de su ciudad, con su servicio de desechos del hogar o con la tienda donde compró el producto.

### **Su seguridad y la seguridad de terceros son muy importantes.**

Hemos proporcionado muchos mensajes importantes para la seguridad en las Instrucciones de Operación del Manual de Uso y Mantenimiento, las Instrucciones de Instalación y en el mismo aparato. Siempre lea y obedezca todos los mensajes para seguridad.

 Este símbolo significa alerta. Este símbolo lo alerta acerca de peligros que pueden matar o lesionar, tanto a usted como a otras personas. Todos los mensajes de seguridad serán precedidos por el símbolo de alerta para su seguridad y la palabra "DANGER" o "WARNING" (PELIGRO O ADVERTENCIA). Estas palabras significan:

 **PELIGRO** DANGER (PELIGRO) Usted morirá o resultará seriamente lesionado si no sigue las instrucciones siguientes.

 **ADVERTENCIA** WARNING (ADVERTENCIA) Usted puede morir o resultar seriamente lesionado si no sigue las instrucciones siguientes.

**Todos los mensajes de seguridad identificarán el peligro, le dirán a usted cómo reducir la posibilidad de lesión y también qué puede suceder si no se siguen las instrucciones.**

 **ADVERTENCIA** Para su seguridad, siga las instrucciones contenidas en este manual a fin de reducir a un mínimo los riesgos de incendio o explosión o para evitar daños materiales, lesiones personales o la muerte.

- No almacene ni utilice gasolina u otros vapores y líquidos inflamables en la proximidad de éste o de cualquier otro artefacto eléctrico.
- **QUE DEBE HACER SI PERCIBE OLOR A GAS:**
  - No trate de encender ningún artefacto eléctrico.
  - No toque ningún interruptor eléctrico; no use ningún teléfono en su edificio.
  - Haga salir a todos los ocupantes de la habitación, del edificio y del lugar.
  - Llame a su proveedor de gas desde el teléfono de un vecino. Siga las instrucciones del proveedor de gas.
  - Si no logra comunicarse con su proveedor de gas, llame al departamento de bomberos.

La instalación y el servicio de mantenimiento debe realizarlos un instalador calificado, la agencia de servicios o el proveedor de gas.

<p><b>⚠️ AVERTISSEMENT</b> Evite peligros de incendio o choques eléctricos. No utilice un enchufe adaptador o una cuerda de extensión o remueva la punta de tierra del cordón de energía eléctrica. El incumplimiento de esta advertencia puede ocasionar serias lesiones, incendio o muerte.</p>	<p>Tomacorriente puesto a tierra</p>  <p>Bajo ninguna circunstancia corte, saque o ponga en derivación la espiga de puesta a tierra de este enchufe.</p> <p>Cordón eléctrico puesto a tierra con enchufe de 3 espigas. <b>CORRECTO Use SOLAMENTE de esta forma</b></p>	<p><b>⚠️ AVERTISSEMENT</b> No use o mezcle blanqueador líquido de cloro con otros químicos para el hogar tales como limpiadores de baño, agente limpiador de óxido, ácido o productos que contienen amoníaco. Estas mezclas pueden producir vapores peligrosos los que pueden causar serias lesiones o muerte.</p>	<p>AMONIACO</p> <p>BLANQUEADOR</p> 
<p><b>IMPORTANTE:</b> Si el cordón de alimentación se daña, este debe ser reemplazado por el fabricante o su taller de servicio calificado para evitar riesgos.</p>			

## Instrucciones Importantes de Seguridad

Lea todas las instrucciones antes usar esta lavadora.

**⚠️ AVERTISSEMENT** Para reducir el riesgo de incendio, choque eléctrico, lesiones personales o daños a los bienes, cumpla con las advertencias básicas enumeradas en las **Instrucciones de Seguridad Importantes** y con las advertencias que se enumeran a continuación.

### Prevenga Incendio

- No lave artículos que hayan sido previamente lavados, remojados, o manchados con gasolina, solventes de limpieza, kerosene, aceites de cocina, ceras, etc. No almacene estos artículos en o cerca de la lavadora. Estas sustancias emiten vapores o reacciones químicas que pueden encenderse o explotar.
- No ponga trapos ni ropa aceitosa o grasienta encima de la lavadora. Estas sustancias emiten vapores que pueden encender los materiales.
- No añada gasolina, solventes de limpieza, u otras sustancias inflamables o explosivas en el agua de lavar. Estas sustancias emiten vapores que pueden inflamarse o explotar.
- Bajo ciertas condiciones, sistemas de agua caliente que no han sido usados en 2 o más semanas pueden producir gas de hidrógeno.

**EL GAS DE HIDROGENO ES EXPLOSIVO.** Si no se ha utilizado el sistema de agua caliente durante el mencionado período, abra todas las llaves de agua caliente y deje que el agua corra por varios minutos. Esto permitirá el escape de cualquier gas de hidrógeno acumulado. El gas de hidrógeno es inflamable; no fume o use llama abierta durante este período.

- El incumplimiento de estas advertencias puede resultar en incendio, explosión, serias lesiones corporales y/o el daño a las partes de caucho o plástico de la lavadora.

### Proteja a los Niños

- No permita que los niños jueguen encima o dentro de la lavadora. Es necesario que los niños estén bien supervisados cuando la lavadora es usada en proximidad de ellos. Conforme los niños crecen, enséñeles el apropiado y seguro uso de todo tipo de artefacto.
- Destruya el cartón, la bolsa de plástico y cualquier otro material de empaque después de que la lavadora haya sido desempacada. Los niños no deben usarlos para jugar. Los cartones cubiertos con trapos, cubrecamas o láminas de plástico pueden convertirse en cámaras herméticas.
- Mantenga los productos de lavado fuera del alcance de los niños. Para evitar lesiones personales, observe todas las advertencias en las etiquetas de los productos.
- Antes de descartar o retirar la lavadora de servicio, remueva la tapa de la lavadora para evitar un atrapado accidental.
- El incumplimiento de estas advertencias puede resultar en serias lesiones personales.

### PARA SU SEGURIDAD

No almacene o use gasolina u otros vapores o líquidos inflamables en la vecindad de este u otro artefacto cualquiera.

### Prevenga Lesiones

• Para prevenir peligro de choque eléctrico y asegurarse de una estabilidad durante la operación, la lavadora deberá ser instalada y puesta eléctricamente a tierra por un calificado técnico de servicio de acuerdo a los códigos locales. Se incluyen las instrucciones de instalación dentro de la lavadora para referencia del instalador. Refiérase a las INSTRUCCIONES DE INSTALACION para detallados procedimientos de conexión a tierra. Si se cambia la lavadora a un nuevo local, haga que un técnico calificado la revise y la reinstale.

- Para evitar lesiones personales o daños a la lavadora, el cordón de energía eléctrica de la lavadora deberá estar enchufado en un tomacorriente para 3-puntas debidamente conectado a tierra y polarizado. **Nunca se debe de remover la tercera punta para la conexión a tierra. Nunca haga la conexión a tierra de la lavadora a una tubería de gas. No utilice un cordón de extensión o un enchufe adaptador.**

• Siga las instrucciones del paquete cuando use productos para el lavado. El uso incorrecto puede producir gases venenosos - resultando en lesiones serias o en muerte.

- **No** combine productos de lavar para ser usados en 1 carga a menos que esto sea especificado en la etiqueta.
- **No** mezcle el blanqueador a base de cloro con amoníaco o con ácidos tales como el vinagre.
- Para evitar serias lesiones personales y daños a la lavadora:
  - **Toda reparación y servicio deberá ser efectuada por un técnico autorizado** a menos que esto sea específicamente recomendado en el Manual del Usuario. Utilice tan solo repuestos de fábrica autorizados.
  - **No** trate de forzar los controles.
  - **No** instale o almacene la lavadora en donde pueda estar expuesta al clima.

## Instrucciones Importantes de Seguridad (cont.)

- **SIEMPRE desconecte** la lavadora de la fuente de energía eléctrica antes de intentar cualquier servicio o limpieza. El no hacer esto puede resultar en choque eléctrico o lesiones corporales.
- Para evitar lesiones, no ponga las manos dentro de la lavadora mientras las partes están en movimiento. Antes de cargar, descargará o añadir artículos, oprima el botón selector de ciclo y permita que la tina se pare por completo antes de poner las manos adentro.
- El incumplimiento de estas advertencias pueden resultar en serias lesiones personales.
- Esta lavadora está equipada con un protector para sobrecargas eléctricas. El motor se detendrá si se recalienta. La lavadora se volverá a poner en marcha automáticamente después de un período de enfriamiento hasta de 30 minutos, siempre y cuando la lavadora no haya sido apagada manualmente durante este período.

## Procedimientos para el Lavado

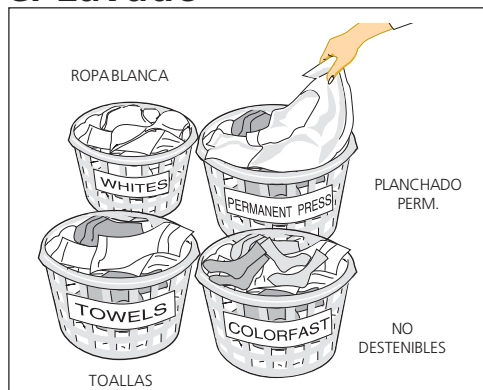

Clasifique el lavado en cargas que pueden lavarse juntas.

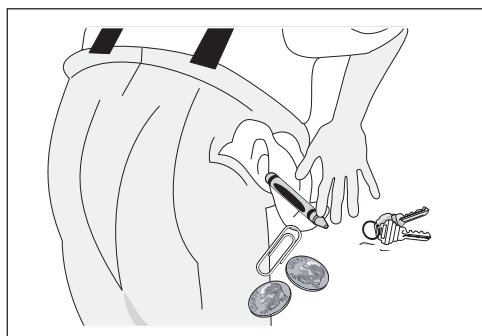

Vacíe los bolsillos.

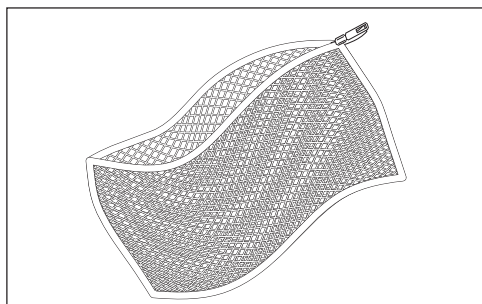

Coloque los artículos delicados en una bolsa de malla.

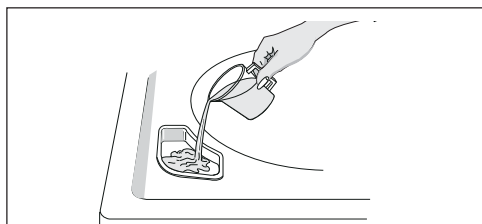

Dispensador para el blanqueador (algunos modelos)

- Para preparar la carga a lavarse siga las pautas abajo anotadas.
- Para la operación de su modelo específico lea la tarjeta de **Instrucciones De Funcionamiento**.
- **Lea y siga siempre las indicaciones de las etiquetas de cuidado de las telas y de los productos de lavar.**

### ⚠️ AVERTISSEMENT

Para reducir el riesgo de incendio, choque eléctrico, o lesiones a individuos, lea las **Instrucciones Importantes de Seguridad**, páginas 2-3, antes de operar esta lavadora.

#### 1. Clasifique el lavado en cargas que pueden lavarse juntas.

Clasifique artículos de acuerdo a lo recomendado para la temperatura de agua, tiempo de lavado, y velocidades de agitado/exprimido.

- Separe los artículos blancos, claros y no desteñibles de los artículos oscuros y desteñibles.
- Separe los artículos que echan pelusa de aquellos artículos que atraen pelusa. Artículos de planchado permanente, sintéticos, tejidos y de pana recogerán pelusa de toallas, tapetes y cubrecamas.
- Separe artículos sumamente sucios de aquellos ligeramente sucios.
- Separe artículos de encaje, diáfanos y tejidos sueltos de aquellos artículos más fuertes.

#### 2. Prepare los artículos para el lavado.

- Vacíe los bolsillos.
- Cepille la pelusa y la tierra. Sacuda los tapetes y las toallas de playa.
- Cierre las cremalleras, asegure los ganchos, sujete los cordones y fajas, y remueva las guarniciones y ornamentos que no sean lavables.
- Remueva los alfileres, botones decorativos, hebillas de las correas y cualquier otro objeto que pueda dañarse. Esto también ayuda a proteger los otros artículos en la lavadora.
- Remiende los rasgados y las roturas para evitar que continúen dañándose durante el lavado.
- Coloque los artículos delicados tales como sostenes, hombreras, calcetería y correas dentro de una bolsa de malla para evitar que se enreden durante el ciclo de lavado.
- De vuelta a los artículos tejidos de adentro hacia afuera para evitar que se protuscan motas.

#### 3. Trate de antemano las manchas y la suciedad.

Refiérase a **Cómo Remover Manchas**, páginas 6-7, para detalles.

#### 4. Añada la cantidad medida de detergente a la tina de lavado antes de poner la carga a lavarse.

Siga las direcciones del fabricante del detergente. La cantidad requerida depende del tipo de detergente, tamaño de la carga y nivel de suciedad, y de la dureza del agua.

#### 5. Si se desea, añada blanqueador líquido en el Dispensador de Blanqueador (en algunos modelos).

- Antes de poner la carga a lavar, añada blanqueador líquido en el dispensador de blanqueador localizado en la esquina delantera izquierda debajo de la tapa:
  - 3/4 de taza (180ml) para cargas pequeñas
  - 1 taza (240ml) para cargas grandes
  - 1-1/4 tazas (300ml) para cargas extra-grandes.
- Luego agregue 1 taza (240ml) de agua para limpiar el dispensador.
- No use blanqueador en polvo en el dispensador de blanqueador.

**Para los modelos sin dispensador de blanqueador**, diluya la recomendada cantidad de blanqueador clorinado líquido en 1 cuarto (.95lt) de agua. Agréguelo al agua del lavado después de algunos minutos de agitado. **No ponga directamente el blanqueador en la carga de lavar.**

## Procedimientos para el Lavado (cont.)

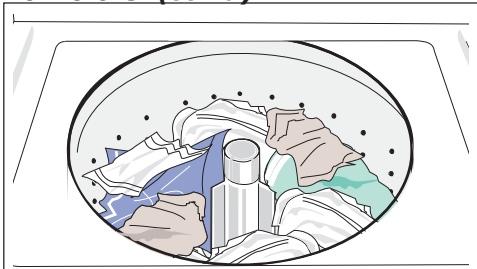

No recargue artículos más arriba de la primera fila de agujeros de la tina para lavado.

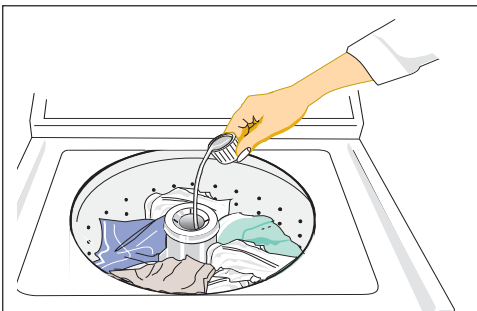

Dispensador para Suavizadores de Telas incorporado (algunos modelos)

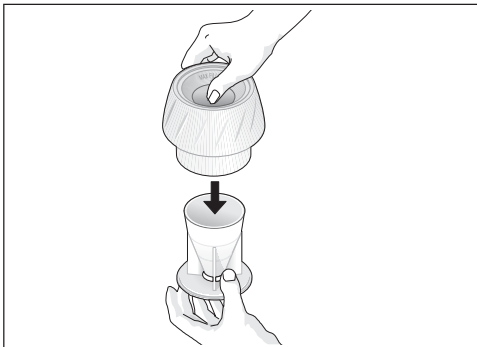

Dispensador para Suavizadores de Telas incorporado (algunos modelos)

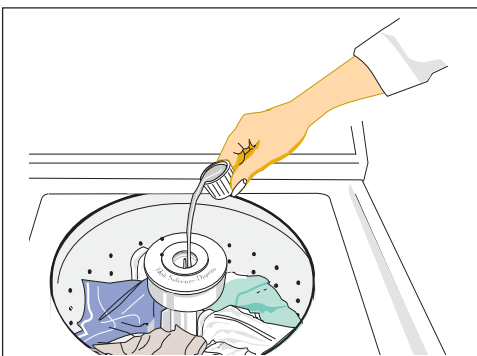

Dispensador para Suavizadores de Telas amovible (algunos modelos)

### 6. Agregue a la lavadora la carga de lavado.

- El nivel de la carga seca no debe pasar la línea de agujeros superior de la tina de la lavadora. **No recargue la lavadora.**
- No coloque artículos encima del agitador ni los enrosque alrededor de él. Coloque los artículos en forma pareja.
- Combine artículos grandes y pequeños en una carga. Coloque primero los artículos grandes. Los artículos grandes no deben ser más de la mitad del total de la carga a lavarse.
- Cuando se lave un solo artículo pesado, añada 1 o 2 toallas para balancear la carga.

### 7. Si se desea, añada un suavizante líquido para telas en el Dispensador de Suavizantes de Telas (algunos modelos).

#### Para modelos con dispensador incorporado (ver la figura a la izquierda):

1. Agregue el suavizante líquido en el dispensador, siguiendo las instrucciones de la etiqueta del suavizante para telas.
2. Agregue agua para traer el nivel del líquido a la línea de lleno en la tapa del dispensador.
3. Remueva el dispensador del agitador después de cada uso. Enjuague la taza y su tapa con agua tibia. Coloque el dispensador en el agitador.

**Nota:** Para separar el casquete de la taza, ponga el pulgar en el depósito y apriete contra el lado de la taza (ilustración a la izquierda). Después de la limpieza, reconecte el casquete y la taza. Vuelva a colocar el depósito por alinear los hilos y las ranuras.

El suavizante se saldrá desde el área debajo del depósito fijo para suavizante de telas cuando se selecciona Large Load. Si un sedimento de suavizante se produce, limpie el área adentro del agitador con agua caliente. **NO quite el CASQUETE DE SERVICIO.**

#### Para modelos con dispensador amovible (ver la figura de abajo a la izquierda):

1. Encaje el dispensador de suavizante para telas en la parte superior del agitador presionando gentilmente.
2. Agregue el suavizante en el dispensador, siguiendo las instrucciones de la etiqueta del suavizante para telas.
3. Agregue agua para traer el nivel del líquido a la altura superior de la clavija en el centro de la taza.
4. Remueva el dispensador del agitador después de cada uso. Enjuague la taza y su tapa con agua tibia. Arme nuevamente y coloque el dispensador en el agitador o almacénelo en un lugar próximo.

**Para modelos sin dispensador de suavizante para telas,** siga las instrucciones de la etiqueta del suavizante. Añada suavizante diluido en el enjuague final. **No añada suavizante en forma directa en la carga para lavar.**

### 8. Coloque la perilla selectora de ciclo y los controles de la lavadora de acuerdo al tipo, tamaño, y nivel de suciedad de cada carga, y del detergente usado.

Vea la tarjeta de **Instrucciones De Funcionamiento** para los controles de su tipo de modelo.

## Procedimientos para el Lavado (cont.)

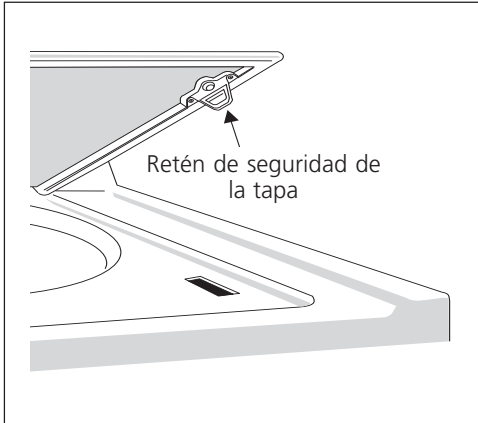

### 9. Arranque la Lavadora.

Cierre la tapa de la lavadora y tire la perilla selectora de ciclo. La lavadora no deberá llenarse de agua, agitarse o centrifugarse cuando la puerta este abierta, únicamente iniciara su ciclo cuando la puerta este cerrada.

- Para parar la lavadora, presione la perilla selectora de ciclo.
- No pare y reinicie la lavadora durante el exprimido cuando esté usando el dispensador de suavizante para telas.
- Para cambiar un ciclo, presione la perilla selectora de ciclo. Déle vuelta a favor del reloj a la posición deseada. Jale de la perilla para reiniciar la lavadora.

### 10. Retire los artículos cuando el ciclo ha completado.

Para su seguridad la tapa se traba durante el exprimido, y permanecerá trabada durante 1 minuto después de que el ciclo de exprimido haya terminado.

- Para abrir la tapa durante el exprimido, empuje la perilla del selector de ciclo y espere un minuto para que el retén de la tapa desenganche. No fuerce la tapa cerrada.

Coloque los artículos lavados dentro de una secadora automática, en un cordel de secar o plano de acuerdo a las indicaciones de la etiqueta para el cuidado de la tela. Se puede desarrollar un exceso de arrugas, transferencia de colores u olores en artículos que se dejen dentro de la lavadora después del termino del ciclo.

**AVERTISSEMENT** Para evitar daños personales serios, no use la lavadora si la cierre de seguridad de la tapa le falta o si esta dañada.

## Cómo Remover Manchas



### Procedimientos para Remover las Manchas en Forma Segura

**AVERTISSEMENT** Para reducir el riesgo de incendio o serios daños personales o a la propiedad, cumpla con las advertencias básicas que abajo se listan:

- Lea y cumpla con todas las instrucciones de los productos quitamanchas.
- Mantenga los productos en sus envases originales y fuera del alcance de los niños.
- Lave concienzudamente todo utensilio utilizado.
- No combine productos quitamanchas, especialmente amoníaco y cloro para blanquear. Vapores peligrosos pueden resultar.
- No lave artículos que hayan sido previamente limpiados, lavados, remojados, o manchados con gasolina, solventes de lavado en seco, u otras substancias inflamables o explosivas pues estas pueden emitir vapores que pueden encenderse o explotar.
- Nunca use dentro del hogar, solventes altamente inflamables, tales como gasolina. Los vapores pueden explotar en contacto con llamas o chispas.

### Para poder remover las manchas en forma exitosa:

- Remueva prontamente las manchas.
- Determine el tipo de mancha, luego siga las recomendaciones de tratamiento en la tabla de cómo remover las manchas en la siguiente página.
- Para tratar de antemano las manchas, use un producto de prelavado, detergente líquido, o una pasta formada por detergente granular y agua.
- Use agua fría en manchas desconocidas ya que el agua caliente puede fijar las manchas.
- Controle las instrucciones de las etiquetas de cuidado para tratamiento para evitar la fijación de las manchas.
- Controle que las prendas no destiñan utilizando el removedor de manchas en la parte interior de una costura.
- Enjuague y lave las prendas luego de haber removido la mancha.



## Cómo Remover Manchas

<b>MANCHAS</b>	<b>TRATAMIENTO</b>
Cinta adhesiva, goma de mascar, cemento para goma	Aplique hielo. Raspe todo exceso. Coloque las mancha boca abajo sobre toallas de papel. Sature la mancha con líquido para limpieza a seco no inflamable o removedor de manchas.
Fórmula para bebés, productos lácteos, huevo	Remoje las mancha con algún producto que contenga enzimas. Remoje por 30 minutos o más. Lave.
Bebidas (café, te, soda, jugos, bebidas alcohólicas)	Trate la mancha de antemano. Lave usando agua fría y un blanqueador que pueda ser usado en telas.
Sangre	Enjuague con agua fría. Frote con una barra de jabón. O trate de antemano con algún producto que contenga enzimas. Lave usando blanqueador que pueda ser usado en telas.
Cera de velas, barra de cera para dibujo	Raspe toda la cera que sea posible de la superficie. Coloque la mancha boca abajo entre dos toallas de papel. Aplique una plancha caliente hasta que la cera sea absorbida. Cambie las toallas de papel frecuentemente. Trate la mancha restante con removedor de manchas antes del lavado o con líquido para limpieza a seco no inflamable. Lave a mano para remover el solvente. Lave usando un blanqueador que pueda ser usado en telas.
Chocolate	Trate de antemano o remoje en agua tibia usando un producto que contenga enzimas. Lave usando un blanqueador que pueda ser usado en telas.
Mancha en el cuello, cosméticos	Lave de antemano con removedor de manchas o frote con una barra de jabón.
Transferencia de tintura en tela blanca	Use removedor de color comercial. Lave usando blanqueador que pueda ser usado en telas.
Pasto	Trate de antemano o remoje en agua tibia con algún producto que contenga enzimas. Lave usando blanqueador que pueda ser usado en telas.
Grasa, aceite, alquitrán (manteca, gordura, condimento de ensaladas, aceite de cocina, grasa de automóviles, aceite de automóviles)	Raspe todo residuo de la prenda. Trate de antemano. Lave usando el agua más caliente que no afecte a la prenda. Para manchas intensas y alquitrán, aplique líquido para limpieza a seco no inflamable a la parte de atrás de la mancha. Reemplace las toallas de papel bajo la mancha frecuentemente. Enjuague muy bien. Lave usando el agua más caliente que no afecte a la prenda.
Tinta	Algunas tintas serán imposibles de remover. El lavado fijará algunas tintas. Aplique removedor de manchas antes de lavar, alcohol desnaturalizado o líquido para limpieza a seco no inflamable.
Moho, Quemaduras	Lave con blanqueador clorinado siempre y cuando no afecte a la tela. O remoje en blanqueador oxigenado y agua caliente antes de lavar. Prendas con mucho moho serán permanentemente dañadas.
Lodo	Cepille el lodo seco. Trate o remoje con algún producto que contenga enzimas.
Mostaza, Tomates	Aplique removedor de manchas. Lave usando blanqueador que no afecte a la prenda.
Esmalte para uñas	Puede que sea imposible de remover. Coloque la mancha boca abajo sobre toallas de papel. Aplique removedor de esmalte para uñas en la parte de atrás de la mancha. Repita reemplazando las toallas de papel frecuentemente. No use acetato en las prendas.
Pintura, barniz	AL AGUA: Mientras la mancha este fresca enjuague la prenda con agua fría. Lave. Si se deja secar la mancha será imposible de remover. AL ACEITE Y BARNIZ: Use el solvente que sea recomendado en la lata de pintura. Enjuague muy bien antes de lavar.
Transpiración	Aplique removedor de manchas y frote con una barra de jabón. Enjuague. Lave usando blanqueador no clorinado con la temperatura de agua más alta que sea seguro para la prenda.
Oxido, decoloración marrón o amarillado	Aplique en las manchas removedor de óxido que sea seguro para la prenda. Para decoloración de una carga entera, use blanqueador no clorinado. <b>No use blanqueador clorinado porque puede aumentar la decoloración.</b>
Lustre para zapatos	LIQUIDO: Trate de antemano con una pasta formada por detergente granular y agua. PASTA: Raspe todo el residuo de la prenda. Aplique removedor de manchas o aplique líquido para limpieza a seco no inflamable. Enjuague. Frote detergente en la zonas afectadas. Lave usando un blanqueador que sea segura para la prenda.
Orina, Vómito, Moco, Materia fecal	Trate de antemano o remoje con un producto que contenga enzimas. Lave usando un blanqueador que sea seguro para la prenda.

## Problemas Comunes del Lavado

Muchos problemas del lavado son causados por no remover apropiadamente manchas y suciedades, residuos de pelusa y escoria y prendas dañadas. Para obtener un resultado satisfactorio en el lavado, siga estas instrucciones proporcionadas por la Asociación de Detergentes y Jabones.

PROBLEMA	CAUSA POSIBLE	SOLUCION	MEDIDAS PREVENTIVAS
<b>Manchas azules</b>	<ul style="list-style-type: none"> <li>El detergente o líquido blanqueador no fue disperso o disuelto.</li> </ul>	<ul style="list-style-type: none"> <li>Si fue causado por el detergente, mezcle 1 taza (240ml) de vinagre blanco con 1 cuarto (.95L) de agua en un recipiente de plástico. Remoje la prenda 1 hora. Enjuague.</li> <li>Si fue causado por líquido suavizante, frote las manchas con una barra de jabón y lave.</li> </ul>	<ul style="list-style-type: none"> <li>Agregue el detergente a la tina antes que la carga.</li> <li>Diluya el suavizante con agua.</li> </ul>
<b>Decoloración, agrisado</b>	<ul style="list-style-type: none"> <li>Insuficiente cantidad de detergente.</li> <li>Temperatura de lavado muy baja.</li> <li>Clasificación incorrecta.</li> </ul>	<ul style="list-style-type: none"> <li>Vuelva a lavar con la cantidad correcta de detergente, y con la temperatura de agua más alta que sea posible para no dañar la prenda. Agregue blanqueador que no dañe la prenda.</li> </ul>	<ul style="list-style-type: none"> <li>Clasifique las prendas por nivel de suciedad y color.</li> <li>Use la cantidad correcta de detergente y la temperatura de agua más alta que no dañe la prenda.</li> </ul>
<b>Manchas de aceite y grasa</b>	<ul style="list-style-type: none"> <li>Insuficiente cantidad de detergente.</li> <li>Suavizante no diluido volcado directamente sobre la prenda.</li> </ul>	<ul style="list-style-type: none"> <li>Trate con removedor de manchas o detergente líquido antes del lavado.</li> <li>Aumente la cantidad de detergente y la temperatura del agua y vuelva a lavar.</li> <li>Frote las manchas del suavizante con una barra de jabón.</li> </ul>	<ul style="list-style-type: none"> <li>Use la cantidad correcta de detergente y la temperatura de agua más alta que no dañe la prenda.</li> <li><b>No vierta el suavizante directamente sobre las prendas.</b> Lea las instrucciones en el paquete para obtener la dilución correcta y procedimiento apropiado de lavado.</li> </ul>
<b>Agujeros, rasgones, enganches</b>	<ul style="list-style-type: none"> <li>Uso incorrecto del blanqueador clorinado.</li> <li>Cierres relámpagos abiertos, ganchillos, hebillas.</li> <li>Hilos rotos, rasgones, enganches.</li> <li>Demasiada carga en la lavadora.</li> <li>Degradación de la prenda.</li> </ul>	<ul style="list-style-type: none"> <li>Pueden ser irreversible si los rasgones y enganches no pueden ser remendados.</li> </ul>	<ul style="list-style-type: none"> <li>Nunca ponga blanqueador clorinado directamente sobre la prenda.</li> <li>Controle la condición de las prendas antes del lavado. Lea los <b>Procedimientos para el Lavado</b> para preparar la carga y el lavado.</li> </ul>
<b>Pelusa</b>	<ul style="list-style-type: none"> <li>Clasificación incorrecta.</li> <li>Pañuelos de papel en el bolsillo.</li> <li>Demasiada carga en la lavadora.</li> <li>Insuficiente cantidad de detergente.</li> <li>Detergente que no ha sido disuelto ha dejado residuos.</li> <li>Atracción electrostática esta atrayendo pelusa.</li> <li>Tiempo de lavado demasiado largo.</li> </ul>	<ul style="list-style-type: none"> <li>Reduzca el tamaño del lavado. Vuelva a lavar usando la cantidad correcta de agua, detergente y el nivel apropiado.</li> <li>Agregue acondicionador que prevenga el precipitado, al agua de lavado.</li> <li>Agregue líquido suavizante al enjuague final.</li> <li>Seque la carga en la secadora.</li> <li>Remueva la pelusa con un cepillo o rodillo para pelusa.</li> </ul>	<ul style="list-style-type: none"> <li>Lea <b>Procedimientos para el Lavado</b> para el clasificado y preparado de la carga.</li> <li>Nunca sobrecargue la lavadora.</li> <li>Use la cantidad correcta de detergente, temperatura y nivel del agua.</li> </ul>
<b>Apilado</b> (rotura de fibras, apelmazado, adherencia a la tela)	<ul style="list-style-type: none"> <li>Apilado es normal con prendas de tejido sintético y planchado permanente. Esto se debe a la abrasión que produce el uso normal.</li> </ul>	<ul style="list-style-type: none"> <li>Use un cepillo para remover pelusa, o afeitadora para remover apilado.</li> </ul>	<ul style="list-style-type: none"> <li>Use suavizante en la lavadora para lubricar las fibras.</li> <li>Cuando planche rocíe en los cuellos y puños almidón, o acondicionador de telas.</li> <li>De vuelta las prendas de afuera a adentro para reducir la abrasión.</li> </ul>
<b>Residuo o polvo en prendas oscuras; prendas duras y ásperas</b>	<ul style="list-style-type: none"> <li>Detergente no disuelto.</li> <li>Algunos detergentes granulares no fosfatados, pueden combinarse con minerales contenidos en aguas duras para formar residuo.</li> </ul>	<ul style="list-style-type: none"> <li>Reduzca la carga de lavado.</li> <li>Agregue detergente disuelto a la tina. Vuelva a lavar la carga.</li> <li>En un recipiente de plástico mezcle una taza (240ml) de vinagre blanco en un galón (3.8L) de agua tibia. Remoje la prenda. Enjuague y vuelva a lavar.</li> </ul>	<ul style="list-style-type: none"> <li>Use la temperatura de agua más caliente que sea tolerada por la prenda.</li> <li>No sobrecargue la lavadora.</li> <li>Use detergente líquido, o use acondicionador de agua no precipitante con detergente granular no fosfatado.</li> </ul>
<b>Arrugas</b>	<ul style="list-style-type: none"> <li>Cargas de lavado demasiado grandes.</li> </ul>	<ul style="list-style-type: none"> <li>Reduzca la carga de lavado.</li> <li>Enjuague en agua fría con suavizante líquido.</li> </ul>	<ul style="list-style-type: none"> <li>No sobrecargue la lavadora.</li> <li>Remueva las prendas de la lavadora en cuanto el ciclo haya terminado.</li> <li>Use suavizante líquido.</li> </ul>
<b>Amarillado en prendas con contenido de fibras sintéticas</b>	<ul style="list-style-type: none"> <li>Tiempo de agitado muy corto.</li> <li>Temperatura de agua de lavado muy baja.</li> <li>Poca cantidad de detergente.</li> </ul>	<ul style="list-style-type: none"> <li>Remoje con un producto que mejore el detergente o que contenga enzimas.</li> <li>Lave en agua caliente (120°F/c°) usando el ciclo completo de planchado permanente. Aumente la cantidad de detergente. Agregue un blanqueador que no dañe la prenda.</li> <li>O trate con removedor de color.</li> </ul>	<ul style="list-style-type: none"> <li>Lave prendas con contenido de fibras sintéticas más a menudo usando el nivel correcto de agua a una temperatura de por lo menos 100°F (37°C).</li> </ul>
<b>Manchas de óxido marrones o amarillas</b>	<ul style="list-style-type: none"> <li>Hierro o manganeso en las cañerías o calentador de agua.</li> </ul>	<ul style="list-style-type: none"> <li>Para restaurar decoloración en blancos, use un removedor de óxido que no dañe las prendas. <b>No use blanqueador clorinado para remover manchas de óxido. Puede intensificar la decoloración.</b></li> </ul>	<ul style="list-style-type: none"> <li>Use un suavizador que no precipite.</li> <li>Antes de lavar haga correr el agua por unos minutos para que se limpien las cañerías.</li> <li>Limpie ocasionalmente el calentador de agua.</li> <li>Si el problema persiste, instale un filtro para hierro en su sistema de distribución de agua.</li> </ul>

## Cuidado y Limpieza

### ⚠ ATENCION

Tenga cuidado con los productos de lavado, estos pueden dañar el acabado de la lavadora.



### Adentro

- Remueva las prendas de la lavadora tan pronto como el ciclo termine. Exceso de arrugas, transferencia de color y malos olores pueden originarse si las prendas quedan en la lavadora.
- Seque la parte de arriba de la lavadora, alrededor de la apertura y la parte de abajo de la tapa. Estas aéreas deben estar siempre secas antes de cerrar la tapa.
- Antes de limpiar el interior de la lavadora, **desconecte el cordón eléctrico** para evitar la posibilidad de choque eléctrico.
- Cuando hayan sido lavadas prendas extremadamente sucias, pueden quedar residuos en la tina. Remueva los mismos pasando un trapo, con algún limpiador del hogar no abrasivo. Enjuague muy bien con agua.
- El agitador o la tina pueden ser manchadas por tintura de las prendas. Limpie estas partes con un limpiador del hogar no abrasivo. Esta medida prevendrá la transferencia de tintura a la próxima carga.

### Afuera

- Cuando se haya terminado de lavar, pase un trapo mojado a la parte de arriba y los costados de la lavadora. Cierre las canillas para evitar presión en las tuberías.
- Lave el gabinete con jabón suave y agua, tan seguido como sea necesario. **Nunca use limpiadores que contengan abrasivos.** Si la tapa se ensucia, límpiela con una dilución de 1/2 taza de blanqueador en 1 cuarto (.95L) de agua. Enjuague varias veces con agua limpia.
- Remueva de la tapa los residuos de goma de etiquetas, con una mezcla de detergente en agua tibia. O trate de remover el residuo usando el lado engomado de una etiqueta o cinta engomada.
- **Antes de mover** la lavadora coloque bajo las patas niveladoras un trozo de cartón o de cartón corrugado para no rallar el piso.

**Siga las Instrucciones para Preparar la Lavadora Durante el Período Invernal para temperaturas muy bajas.**

### Instrucciones para Preparar la Lavadora Durante el Período Invernal

Si la lavadora es almacenada en áreas donde se pueda producir congelamiento, siga las siguientes instrucciones para prevenir daño a la lavadora.

1. Cierre la entrada de agua.
2. Desconecte las mangueras de la entrada de agua, y asegúrese que queden vacías.
3. Enchufe el cable eléctrico a un receptáculo que tenga conexión a tierra.
4. Agregue 1 galón de líquido anticongelante, de los usados en vehículos de recreación a la tina vacía. Cierre la tapa.
5. Coloque la perilla selectora de ciclo en la posición escurrido. Jale de la perilla para poner en marcha la lavadora por 1 minuto, para escurrir toda el agua. No todo el anticongelante será expelido.
6. Apague la lavadora, desenchufe la corriente, seque el interior de la tina y cierre la tapa.
7. Almacene la lavadora en posición vertical.
8. Para poner nuevamente en funcionamiento la lavadora, remueva el anticongelante haciendo funcionar la lavadora durante un ciclo de lavado completo usando detergente. **No cargue la lavadora durante este lavado.**

# Lista de Control de Averías

Evite llamadas de servicio para controles de rutina. Antes de llamar a reparaciones lea esta lista. Podrá ahorrarse ambos, tiempo y dinero. La lista contiene problemas comunes que no son el resultado de materiales defectuosos o de construcción en esta lavadora.

## PROBLEMA

## POSIBLE CAUSA

## SOLUCION

### RUIDO

**Cascabeleo o ruido de engranajes.**

Una cierta cantidad de cascabeleo o ruido de engranajes es normal en lavadoras de servicio pesado.

Esto es normal.

**Ruidos de golpeteo y cascabeleo.**

Objetos foráneos tales como monedas o alfileres en la tina o la bomba.

Pare la lavadora y controle la tina. Si los ruidos continúan luego de haber puesto la lavadora nuevamente en marcha, los objetos pueden hallarse en la tina. Llame al servicio autorizado.

Hebillas de cinturones o fijadores metálicos pueden estar golpeando en la tina.

Para prevenir ruido y daño a la tina, asegure los fijadores metálicos y de vuelta las prendas antes de iniciar el lavado.

**Crujidos o olor a manguera quemada.**

La lavadora está muy cargada.

No sobrecargue la lavadora. Pare la lavadora y reduzca la carga.

**Ruido de golpe sordo.**

Cargas muy pesadas pueden producir este tipo de ruido.

Esto es usualmente normal. Si el ruido continúa, la lavadora está probablemente desequilibrada. Pare la lavadora y redistribuya la carga.

**Ruido de Vibración.**

La lavadora no está firmemente apoyada en el piso.

Mueva la lavadora hasta que este firmemente apoyada en el piso. Ajuste las patas niveladoras. Lea las INSTRUCCIONES DE INSTALACION para más detalles.

El tornillo y bloque colocados en la lavadora para el despacho no han sido removidos durante la instalación.

Lea las INSTRUCCIONES DE INSTALACION para remover el tornillo y bloque colocados en la lavadora para el despacho.

Carga distribuida en forma despareja en la tina.

Pare la lavadora y arregle la carga.

### FUNCIONAMIENTO

**La lavadora no arranca.**

La tapa no está bien cerrada.

Cierre bien la tapa. La lavadora no debera llenarse de agua, agitarse o centrifugar cuando la puerta este abierta, unicamente iniciara su ciclo cuando la puerta este cerrada.

La lavadora puede estar desconectada o la conexión floja.

Asegúrese de que el enchufe conecte en forma firme al receptáculo eléctrico.

El fusible de la casa puede estar quemado, o en la posición OFF (apagado), o puede haber ocurrido un corte de corriente.

Reconecte o cambie el fusible. No aumente la capacidad del fusible. Si el problema fuera ocasionado por sobrecarga del fusible, llame a un técnico electricista certificado. Si el problema fuera ocasionado por un corte de corriente llame a la compañía de electricidad.

Las canillas están cerradas.

Abra las canillas.

El selector del ciclo no está en la posición correcta.

Mueva ligeramente el selector del ciclo en el sentido de las agujas del reloj.

Recalentamiento del motor.

La lavadora se detendrá si el motor se recalienta. Volverá a marchar automáticamente luego de un período de enfriamiento de 30 minutos (si la lavadora no ha sido parada manualmente).

**La lavadora no escurre.**

La tapa no está bien cerrada.

Cierre bien la tapa. La lavadora no debera llenarse de agua, agitarse o centrifugar cuando la puerta este abierta, unicamente iniciara su ciclo cuando la puerta este cerrada.

**Residuo en la tina.**

Prendas muy sucias.

Limpie la tina con un limpiador del hogar no abrasivo, luego enjuague. Sacuda o cepille de las prendas todo exceso de suciedad o arena, antes de comenzar el lavado.

<b>PROBLEMA</b>	<b>POSIBLE CAUSA</b>	<b>SOLUCION</b>
<b>AGUA</b>		
<b>Residuo en la tina. Prendas muy húmedas después del escurrido.</b>	Lavadora muy cargada.	No sobrecargue la lavadora. Vea instrucciones de lavado.
	La carga está mal distribuida.	Vuelva a arreglar la carga para obtener el escurrido apropiado.
<b>El agua no entra en la lavadora o entra muy lentamente.</b>	La manguera de desagüe esta retorcida.	Enderece la manguera.
	La tapa no está bien cerrada.	Cierre bien la tapa. La lavadora no debera llenarse de agua, agitarse o centrifugar cuando la puerta este abierta, unicamente iniciara su ciclo cuando la puerta este cerrada.
	El abastecimiento de agua es inapropiada en su area.	Controle otra canilla en la casa. Espere hasta que la presión de agua aumente.
	Las canillas de abastecimiento de agua no están completamente abiertas.	Abra completamente las canillas de agua fría y caliente.
	El agua esta siendo usada en algún otro lugar de la casa.	La presión del agua debe ser por lo menos de 30 psi (260kPa). Evite usar agua en otro lugar de la casa mientras se está llenando la lavadora.
<b>El nivel de agua no cubre la carga.</b>	Las mangueras de abastecimiento de agua están retorcidas.	Enderece las mangueras.
	Selección inapropiada del nivel de agua (para modelos con selector de nivel de agua y tamaño de la carga).	Seleccione un nivel de agua más alto. Controle el tamaño de la carga.
	La lavadora está sobrecargada.	No sobrecargue la lavadora. Cuando el nivel de agua más alto haya sido seleccionado, la carga de lavado seca no debe ser más alta que la línea de superior de agujeros en la tina.
<b>Para la selección de temperatura templada y caliente, la temperatura no es suficientemente alta.</b>	La selección de temperatura en el calentador de agua es muy baja, o está muy alejado de la lavadora.	Mida la temperatura del agua en una canilla cercana, puede usar un termómetro de cocina. La temperatura del agua debe ser por lo menos de 130°F (70°C). Ajuste la temperatura del calentador de agua tanto como sea necesario.
	El agua caliente está siendo usada en otra parte de la casa.	Evite el uso del agua caliente antes o durante el lavado. Puede no haber suficiente agua caliente para un lavado apropiado. Si el problema persiste, puede suceder que su sistema de agua caliente no pueda soportar más que un solo uso a la vez.
<b>El agua en la lavadora no desagüa, o desagüa muy lentamente.</b>	La manguera de desagüe está retorcida o tapada.	Limpie y enderece la manguera de desagüe.
<b>Perdidas de agua.</b>	Controle la conexión de la manguera con la canilla.	Controle y apriete la conexión. Instale la arandela selladora de goma provista.
	Los caños de desagüe de la casa están tapados.	Destape los caños, llame al plomero si fuera necesario.
	Demasiada espuma.	Use menos detergente.
<b>Temperatura incorrecta de lavado y enjuague.</b>	Las mangueras de agua caliente y fría están conectadas a las canillas equivocadas.	Conecte la manguera de agua caliente a la canilla de agua caliente y la manguera de agua fría a la canilla de agua fría.
<b>El agua entra a lavadora pero la tina no se llena.</b>	El caño para la manguera de desagüe se encuentra a una altura inapropiada.	El caño de desagüe debe tener una altura mínima de 33" (83.82cm) para prevenir la formación de sifón. vea INSTRUCCIONES DE INSTALACION.
<b>Existe agua en la tina al terminar el ciclo de lavado.</b>	Mal funcionamiento del candado de la tapa.	No puentear el candado de la puerta. Llame a su servicio autorizado.
<b>No ocurrieron los ciclos de drenado y secado.</b>	Mal funcionamiento del candado de la tapa.	No puentear el candado de la puerta. Llame a su servicio autorizado.



## POLIZA DE GARANTIA

GARANTIZA ESTE PRODUCTO POR EL TERMINO DE **12 MESES** EN TODAS SUS PARTES Y MANO DE OBRA, CONTRA CUALQUIER DEFECTO DE FABRICACIÓN Y FUNCIONAMIENTO, A PARTIR DE LA FECHA DE ENTREGA AL CONSUMIDOR FINAL..

### CONDICIONES

- 1.- PARA HACERSE EFECTIVA ESTA GARANTIA, NO PODRAN EXIGIRSE MAYORES REQUISITOS QUE LA PRESENTACION DE ESTA POLIZA CON EL PRODUCTO, EN EL LUGAR DONDE FUE ADQUIRIDO O EN CUALQUIERA DE LAS CENTRALES DE SERVICIOS (VER REVERSO).
- 2.- LA EMPRESA SE COMPROMETE A REPARAR O CAMBIAR EL PRODUCTO, ASI COMO LAS PIEZAS O COMPONENTES DEFECTUOSOS DEL MISMO SIN NINGUN CARGO PARA EL CONSUMIDOR, SI ASI SE CONSIDERA. LOS GASTOS DE TRANSPORTACION QUE SE DERIVEN DE SU CUMPLIMIENTO SERAN CUBIERTOS POR: FAMSA.
- 3.- EL TIEMPO DE REPARACION EN NINGUN CASO SERA MAYOR DE 30 DIAS CONTADOS A PARTIR DE LA FECHA DE RECEPCION DEL PRODUCTO EN CUALQUIERA DE LAS CENTRALES DE SERVICIOS Y/O TIENDAS FAMSA DONDE SE PUEDA HACER EFECTIVA LA GARANTIA.
- 4.- LA ADQUISICION DE REFACCIONES Y ACCESORIOS DE NUESTROS PRODUCTOS, SE HARA EFECTIVA EN CUALQUIERA DE LAS CENTRALES DE SERVICIOS (VER REVERSO).
- 5.- EL CONSUMIDOR PODRA SOLICITAR QUE SE HAGA EFECTIVA LA GARANTIA ANTE LA TIENDA FAMSA DONDE ADQUIRIO EL PRODUCTO.
- 6.- EN CASO DE QUE LA PRESENTE GARANTIA SE EXTRAVIARA, EL CONSUMIDOR PUEDE RECURRIR A SU TIENDA FAMSA PARA QUE LE EXPIDA OTRA POLIZA DE GARANTIA, PREVIA PRESENTACION DE LA NOTA DE COMPRA O FACTURA CORRESPONDIENTE.
7. ESTA PÓLIZA DE GARANTÍA NO CUBRE EL MANTENIMIENTO QUE, DE ACUERDO AL MANUAL DEL USUARIO, DEBE PROPORCIONARSE A LOS PRODUCTOS, POR LO QUE EL COSTO DEL MISMO, SERÁ POR CUENTA DEL CLIENTE.
- 8.- PARA HACER EFECTIVA ESTA GARANTIA EL PRODUCTO NO DEBERA ESTAR AFECTADO POR DAÑOS MATERIALES O FISICOS , TALES COMO GOLPES , RASPADURAS , ABOLLADURAS , OXIDACION , ENMOHECIMIENTOS, ETC.
- 9.- DE IGUAL FORMA LA PRESENTE GARANTIA NO CUBRIRA EL PRODUCTO QUE HAYA SIDO OPERADO SIN QUE EXISTIERA EN EL DOMICILIO DEL USUARIO LAS CONDICIONES ESPECIFICAS DE VOLTAJE REQUERIDAS O POR CONECTARSE DIRECTAMENTE A LAS LINEAS DE ENERGIA ( DOMICILIO COLGADO) , YA QUE LAS VARIACIONES DE VOLTAJE LE AFECTAN, ASI COMO EL SUMINISTRO INADECUADO DE GAS NATURAL O L.P., Y/O BAJA DE PRESION DEL AGUA ETC.
- 10.- LAS REPARACIONES DE LOS DESPERFECTOS OCASIONADOS POR EL USUARIO NO ESTAN CUBIERTAS POR LA GARANTIA , NI POR EL "CONTRATO DE EXTENSION DE GARANTIA" CORRESPONDIENTE, ES DECIR CUANDO HAYA SUFRIDO UN DETERIORO ESENCIAL , IRREPARABLE Y GRAVE POR CAUSAS ATRIBUIBLES AL CONSUMIDOR.

### ESTA GARANTIA NO ES VALIDA EN LOS SIGUIENTES CASOS:

- A.- CUANDO EL PRODUCTO SE LE HA DADO UN USO DISTINTO A LAS CONDICIONES NORMALES ( NO ES PARA USO COMERCIAL O INDUSTRIAL).
- B.- CUANDO EL PRODUCTO NO HA SIDO OPERADO DE ACUERDO CON LAS INSTRUCCIONES DEL "MANUAL DE MANEJO DEL USUARIO" QUE SE LE ACOMPAÑA.
- C.- CUANDO EL PRODUCTO HUBIESE SIDO INTERVENIDO,ALTERADO O REPARADO POR PERSONAS Y/O TALLERES NO AUTORIZADOS POR FAMSA.

---

NOMBRE DEL COMPRADOR: \_\_\_\_\_

DOMICILIO: \_\_\_\_\_ TELEFONO: \_\_\_\_\_

PRODUCTO: \_\_\_\_\_

MARCA: **WHITE WESTINGHOUSE** MODELO: \_\_\_\_\_

NOMBRE DE LA SUCURSAL: \_\_\_\_\_

FECHA DE COMPRA: \_\_\_\_\_

SELLO Y FIRMA DE GRUPO FAMSA S.A.B DE C.V. \_\_\_\_\_

---





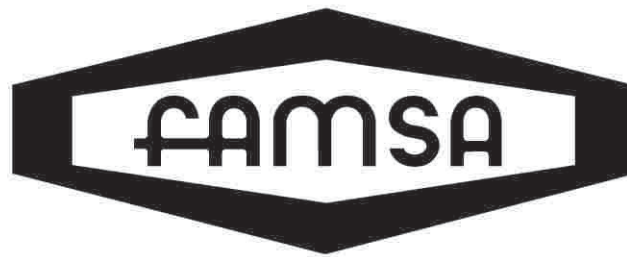

*PARA MAYOR INFORMACION SOBRE LA CENTRAL DE SERVICIOS MAS CERCANA A USTED,  
LLAME A NUESTRO CENTRO TELEFONICO DE ATENCION AL CLIENTE, TOTALMENTE GRATIS:*

 **01-800-82-200-00**  
*HORARIOS DE LUNES A VIERNES  
DE 9:00 A.M. A 8:00 P.M., SABADOS DE 9:00 A.M. A 7:00 P.M.*

**¡MUCHAS GRACIAS POR ELEGIR**  
**W White-Westinghouse!**