

This Owner's Manual is provided and hosted by [Appliance Factory Parts](#).



Haier MWM7800TW Owner's Manual

[Shop genuine replacement parts for Haier
MWM7800TW](#)



[Find Your Haier Microwave Parts - Select From 110 Models](#)

----- Manual continues below -----

0.7 Cu.Ft. / 700 Watt Microwave Oven

Four à micro-ondes gril 20L 700 Watts

Horno Microondas de 0,7 pies cúbicos y 700 vatios



Read these instructions carefully before using your microwave oven, and keep it carefully. If you follow the instructions, your oven will provide you with many years of good service.

Lisez attentivement les instructions suivantes et conservez-les précieusement. Si vous suivez ces instructions, votre four vous donnera de longues années de bons et loyaux services.

Lea estas instrucciones con atención antes de usar su horno microondas y consérvelas con cuidado. Si sigue las instrucciones, su horno le brindará muchos años de buen servicio.

**Owner's Manual
MWM7800TB/TW**

**Manual del Usuario
MWM7800TB/TW**

**Manual d'Utilisation
MWM7800TB/TW**

Haier

Quality · Innovation · Style

PRECAUTIONS TO AVOID POSSIBLE EXPOSURE TO EXCESSIVE MICROWAVE ENERGY

- (a) Do not attempt to operate this oven with the door-open since open-door operation can result in harmful exposure to microwave energy. It is important not to defeat or tamper with the safety interlocks.
- (b) Do not place any object between the oven front face and the door or allow soil or cleaner residue to accumulate on sealing surfaces.
- (c) Do not operate the oven if it is damaged. It is particularly important that the oven door close properly and that there is no damage to the :
- 1 Door (bent),
 - 2 Hinges and latches (broken or loosened),
 - 3 Door seals and sealing surfaces.
- (d) The oven should not be adjusted or repaired by anyone except properly qualified service personnel.

ADDENDUM

If the apparatus is not maintained in a good state of cleanliness, its surface could be degraded and affect the lifespan of the apparatus and lead to a dangerous situation.

SPECIFICATIONS

Model:	MWM7800TB/TW
Rated Voltage:	120V~60Hz
Rated Input Power(Microwave):	1300W
Rated Output Power(Microwave):	800W
Oven Capacity:	0.7 Cu.ft
Turntable Diameter:	8.6 inch
External Dimensions(LxWxH):	18.1 X 14.5 X 11.0 inch
Net Weight:	25.1 Lbs (Approx.)
Warning:	Handling the cord on this unit or cords associated with accessories sold with this product, will expose you to a chemical known to the state of California to cause cancer, and birth defects or other reproductive harm. Wash hands after handling.

CONTENTS

	PAGE
PRECAUTIONS TO AVOID POSSIBLE EXPOSURE	
TO EXCESSIVE MICROWAVE ENERGY	1
SPECIFICATIONS	1
IMPORTANT SAFETY INSTRUCTIONS	3
ADDITIONAL SAFETY TIPS	4
GROUNDING INSTRUCTIONS	4
UTENSILS GUIDE	5
Materials you can use in microwave oven	5
Materials to be avoided in microwave oven	6
SETTING UP YOUR OVEN	6-7
Names of Oven Parts and Accessories	6
Turntable Installation	7
Countertop Installation	7
Installation	7
OPERATION	8-15
Control Panel and Features	8
Operating Instructions	9-15
TROUBLE SHOOTING	16
LIMITED WARRANTY	17

IMPORTANT SAFETY INSTRUCTIONS

When using electrical appliances, basic safety precautions should be followed, including the following:

WARNING - To reduce the risk of burns, electric shock, fire, injury to persons or exposure to excessive microwave energy:

1. **Read all instructions before using the appliance.**
2. Read and follow the specific "PRECAUTIONS TO AVOID POSSIBLE EXPOSURE TO EXCESSIVE MICROWAVE ENERGY" on page 1.
3. This appliance must be grounded. Connected only to properly grounded outlet. See "GROUNDING INSTRUCTIONS" on page 5.
4. Install or locate this appliance only in accordance with the provided installation instructions on page 8.
5. Some products such as whole eggs and sealed containers, for example, closed glass jars may explode and should not be heated in this oven.
6. Use this appliance only for its intended use as described in this manual. Do not use corrosive chemicals or vapors in this appliance. This type of oven is specifically designed to heat, cook or dry food. It is not designed for industrial or laboratory use.
7. As with any appliance, close supervision is necessary when used by children.
8. To reduce the risk of fire in the oven cavity:
 - a. Do not overcook food. Carefully attend appliance if paper, plastic or other combustible materials are placed inside the oven to facilitate cooking.
 - b. Remove wire twist-ties from paper or plastic bags before placing bag in oven.
 - c. If materials inside the oven should ignite, keep oven door closed, turn oven off, and disconnect the power cord or shut off power at the fuse or circuit breaker panel.**
 - d. Do not use the cavity for storage purposes. Do not leave paper products, cooking utensils or food in the cavity when not in use.
9. Liquids, such as water, coffee, or tea are able to be overheated beyond the boiling point without appearing to be boiling. Visible bubbling or boiling when the container is removed from the microwave oven is not always present. THIS COULD RESULT IN VERY HOT LIQUIDS SUDDENLY BOILING OVER WHEN THE CONTAINER IS DISTURBED OR A UTENSIL IS INSERTED INTO THE LIQUID.
10. Do not deep fry food in the microwave. It is difficult to control the fat which could cause a fire hazard.
11. Pierce foods with heavy skins such as potatoes, whole squash, apples and chestnuts before cooking.
12. The contents of feeding bottles and baby jars should be stirred or shaken and the temperature should be checked before serving in order to avoid burns.
13. Cooking utensils may become hot because of heat transferred from the heated food. Potholders may be needed to handle the utensil.
14. Do not cover or block any openings on the appliance.
15. Do not store or use this appliance outdoors. Do not use this product near water, for example, near a kitchen sink, in a wet basement, or near a swimming pool, and the like.
16. Do not operate this appliance if it has a damaged cord or a plug, if it is not working properly or if it has been damaged or dropped.
17. Do not immerse cord or plug in water. Keep cord away from heated surface. Do not let cord hang over edge of table or counter.
18. Use only thermometers which are specifically designed for use in microwave ovens.
19. When cleaning surfaces or door and oven that comes together on closing the door, use only mild, nonabrasive soaps, or detergents applied with a sponge or soft cloth.
20. Be certain the glass tray and roller ring are in place when you operate the oven.
21. This appliance should be serviced only by qualified service personnel. Contact nearest authorized service facility for examination, repair, or adjustment.
 - i) Do not overheat the liquid.
 - ii) Stir the liquid both before and halfway through heating it.
 - iii) Do not use straight-sided containers with narrow necks.
 - iv) After heating, allow the container to stand in the microwave oven for a short time before removing the container.
 - v) Use extreme care when inserting a spoon or other utensil into the container.

SAVE THESE INSTRUCTIONS

ADDITIONAL SAFETY TIPS

1. The oven must be on a leveled surface.
2. The turntable and turntable roller rest must be in the oven during cooking. Place the cookware gently on the turntable and handle it carefully to avoid possible breakage.
3. Incorrect use of browning dish may cause the turntable to break.
4. Use only the specified bag size when using Direct Access Popcorn.
5. The oven has several built-in safety switches to ensure that the power remains off when the door is open. Do not tamper with these switches.
6. Do not operate the microwave oven empty. Operating the oven with no food or food that is extremely low in moisture can cause fire, charring or sparking.
7. Do not cook bacon directly on the turntable. Excessive local heating of the turntable may cause the turntable to break.
8. Do not heat baby bottles or baby food in the microwave oven. Uneven heating may occur and could cause physical injury.
9. Do not heat narrow-necked containers, such as syrup bottles.
10. Do not attempt to deep-fry in your microwave oven.
11. Do not attempt home canning in this microwave oven, as it is impossible to be sure all contents of the jar have reached boiling temperature.
12. Do not use this microwave oven for commercial purpose. This microwave oven is made for household use only.
13. To prevent delayed eruptive boiling of hot liquids and beverages or scalding yourself, stir liquid before placing the container in the oven and again halfway through cooking time. Let stand in the oven for a short time and stir again before removing the container.
14. Use carefully when cooking food in the microwave oven to avoid burning due to excessive cooking.
15. When the appliance is operated in the combination mode, children should only use the oven under adult supervision due to the temperatures generated.
16. Failure to maintain the oven in a clean condition could lead to deterioration that could adversely affect the life of the appliance and possibly result in a hazardous situation.

GROUNDING INSTALLATION

DANGER: Electric Shock Hazard Touching some of the internal components can cause serious personal injury or death. Do not disassemble this appliance.

WARNING: Electric Shock Hazard Improper use of the grounding can result in electric shock. Do not plug into an outlet until appliance is properly installed and grounded.



Three-Pronged (grounding) Plug

This appliance must be grounded. In the event of an electrical short circuit, grounding reduces the risk of electric shock by providing an escape wire for the electric current. This appliance is equipped with a cord having grounding wire with a grounding plug. The plug must be plugged into an outlet that is properly installed and grounded.

Consult a qualified electrician or serviceman if the grounding instructions are not completely understood or if doubt exists as to whether the appliance is properly grounded.

We do not recommend to use an extension cord.

If it is necessary to use an extension cord, use only a 3-wire extension cord that has a 3 blade grounding plug and a 3-slot receptacle that will accept the plug on the microwave oven. The marked rating of the extension cord shall be equal to or greater than the electrical rating of the appliance.

The longer cord should be arranged so that it will not drape over the countertop or tabletop where it can be pulled on by children or tripped over unintentionally.

Neither Haier nor the dealer can accept any liability for damage to the oven or personal injury resulting from failure to observe the electrical connection procedures.

UTENSILS

DANGER: PERSONAL INJURY HAZARD Tightly-closed utensils could explode. Closed containers should be opened and plastic pouches should be pierced before cooking.

See the instructions on "Materials you can use in microwave oven or to be avoided in microwave oven." There may be certain non-metallic utensils that are not safe to use for microwaving. If in doubt, you can test the utensil in question following the procedure below.

CONTAINER TEST:

1. Fill a microwave-safe container with 1 cup of cold water (250ml) along with the utensil in question.
2. Cook on maximum power for 1 minute.
3. Carefully feel the utensil. If the empty utensil is warm, do not use it for microwave cooking.
4. Do not exceed 1 minute cooking time.

MATERIALS YOU CAN USE IN MICROWAVE OVEN

UTENSILS REMARKS

Aluminum foil	Shielding only. Small smooth pieces can be used to cover thin parts of meat or poultry to prevent overcooking. Arcing can occur if foil is too close to oven walls. The foil should be at least 1 inch (2.5cm) away from oven walls.
Browning dish	Follow manufacturer's instructions. The bottom of browning dish must be at least 3/16 inch (5mm) above the turntable. Incorrect usage may cause the turntable to break.
Dinnerware	Microwave-safe only. Follow manufacturer's instructions. Do not use cracked or chipped dishes.
Glass jars	Always remove lid. Use only to heat food until just warm. Most glass jars are not heat resistant and may break.
Glassware	Heat-resistant oven glassware only. Make sure there is no metallic trim. Do not use cracked or chipped dishes.
Oven cooking bags	Follow manufacturer's instructions. Do not close with metal tie. Make slits to allow steam to escape.
Paper plates and cups	Use for short-term cooking/warming only. Do not leave oven unattended while cooking.
Paper towels	Use to cover food for reheating and absorbing fat. Use with supervision for a short-term cooking only.
Parchment paper	Use as a cover to prevent splattering or a wrap for steaming.
Plastic	Microwave-safe only. Follow the manufacturer's instructions. Should be labeled "Microwave Safe". Some plastic containers soften, as the food inside gets hot. "Boiling bags" and tightly closed plastic bags should be slit, pierced or vented as directed by package.
Plastic wrap	Microwave-safe only. Use to cover food during cooking to retain moisture. Do not allow plastic wrap to touch food.
Thermometers	Microwave-safe only (meat and candy thermometers).
Wax paper	Use as a cover to prevent splattering and retain moisture.

MATERIALS TO BE AVOIDED IN MICROWAVE OVEN

CONTAINER INFORMATION

Aluminum tray	May cause arcing. Transfer food into microwave-safe dish.
Food carton with metal handle	May cause arcing. Transfer food into microwave-safe dish.
Metal or metal trimmed utensils	Metal shields the food from microwave energy. Metal trim may cause arcing.
Metal twist ties	May cause arcing and could cause a fire in the oven.
Paper bags	May cause a fire in the oven.
Plastic foam	Plastic foam may melt or contaminate the liquid inside when exposed to high temperature.
Wood	Wood will dry out when used in the microwave oven and may split or crack.

SETTING UP YOUR OVEN

PARTS AND ACCESSORIES

Remove the oven and all materials from the carton and oven cavity.

Your oven comes with the following accessories:

Glass tray1

Turntable ring assembly1

Instruction Manual1

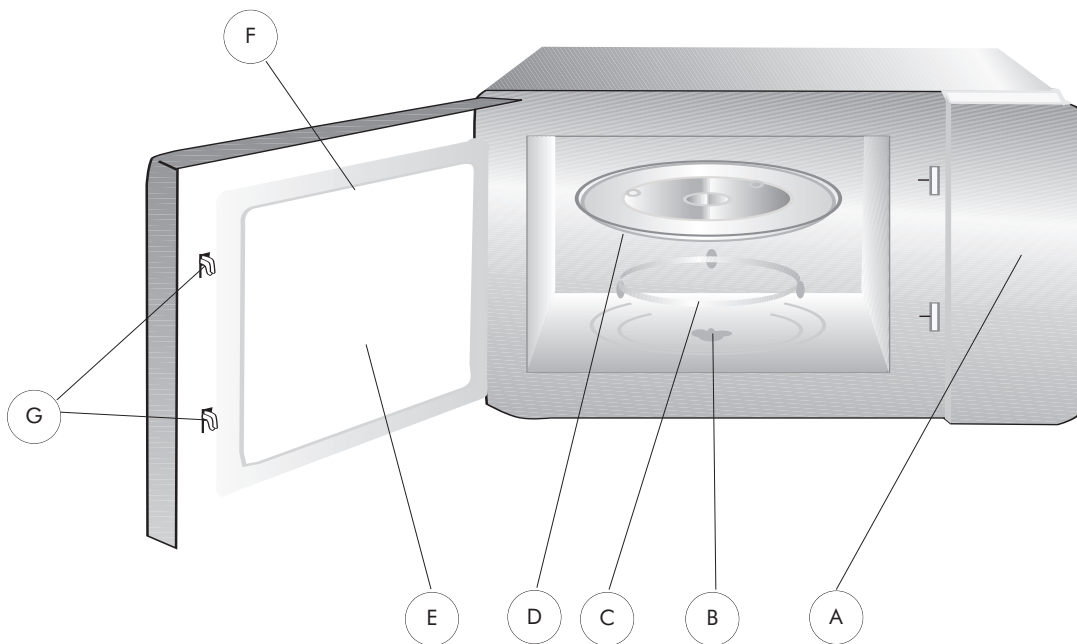

- A) Control panel
- B) Turntable shaft
- C) Turntable ring assembly
- D) Glass tray

- E) Observation window
- F) Door assembly
- G) Safety interlock system

Shut off oven power if the door is opened during operation.

TURNTABLE INSTALLATION

- Never place the glass tray upside down. The glass tray should never be restricted.
- Both glass tray and turntable ring assembly must always be used during cooking.
- All food and containers of food are always placed on the glass tray for cooking.
- If glass tray or turntable ring assembly cracks or breaks, contact your nearest authorized service center.

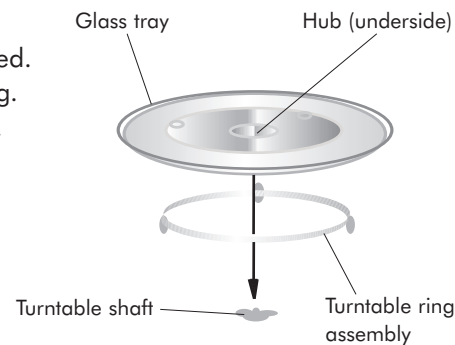

COUNTERTOP INSTALLATION

Remove all packing material and accessories. Examine the oven for any damage such as dents or broken door. Do not install if oven is damaged.

Cabinet: Remove any protective film found on the microwave oven cabinet surface. Do not remove the light brown Mica cover that is attached to the oven cavity to protect the magnetron.

INSTALLATION

- Select a level surface that provide enough open space for the intake and/or outlet vents.

A minimum clearance of 3.0 inches (7.5cm) is required between the oven and any adjacent walls. One side must be open.

One side must be open.

- Leave a minimum clearance of 12 inches (30cm) above the oven.
 - Do not remove the legs from the bottom of the oven.
 - Blocking the intake and/or outlet openings can damage the oven.
 - Place the oven as far away from radios and TV as possible. Operation of microwave oven may cause interference to your radio or TV reception.
- Plug your oven into a standard household outlet. Be sure the voltage and the frequency is the same as the voltage and the frequency on the rating label.

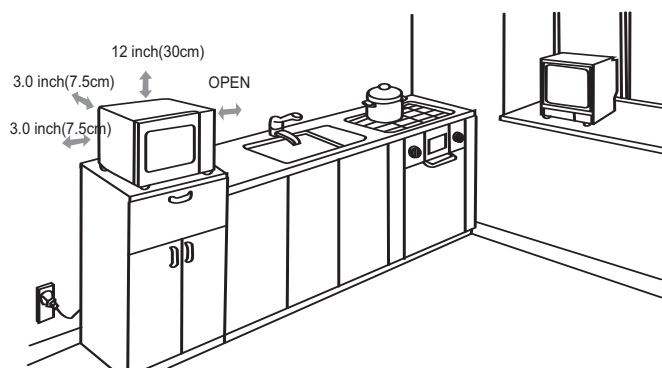

WARNING: Do not install oven over a range cooktop or other heat-producing appliance. If installed near or over a heat source, the oven could be damaged and the warranty would be void.



The accessible surface may be hot during operation.

OPERATION

CONTROL PANEL AND FEATURES

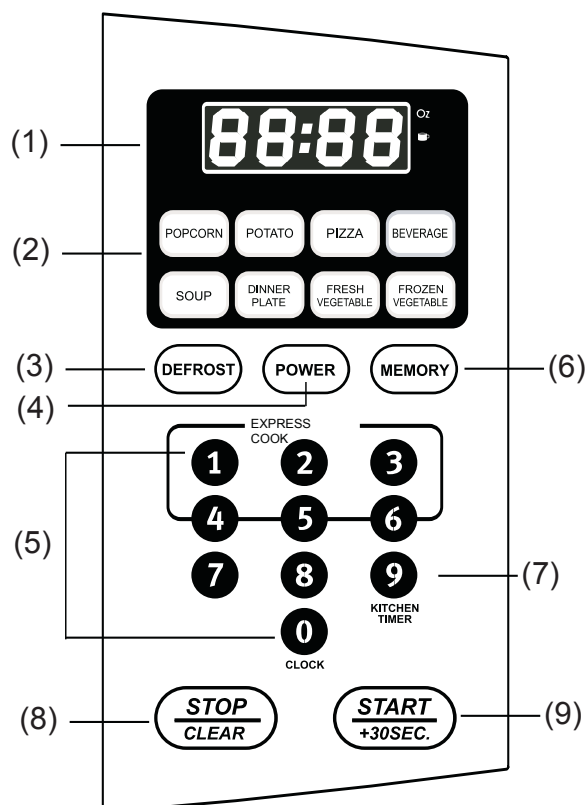

1. Display Screen
2. Auto Menu
3. Defrost
4. Power
5. Number Keys
6. Memory
7. Kitchen Timer
8. Stop/Clear: clear all previous settings pressed before cooking starts. During cooking: press once to stop oven; twice to stop and clear all entries.
9. Start/+30Sec.

OPERATION

1. Clock Setting

When the microwave oven is plugged into a outlet, the oven will display " 0:00 "

- (1) Press " **0/CLOCK** ", LED will display 00:00.The hour figures will flash;
- (2) Press the number keys and enter the correct time. Time input should be 1:00-12:59. For example, time is 10:12 now, please press "1,0,1,2" in turn.
- (3) Press " **START/+30SEC.** " to aonfirm and finish clock setting. And time will be light.

Note:

- (1) If time input is beyond 1:00-12:59, the setting is invalid. You cannot confirm and finish the setting by pressing " **START/+30SEC.** ".
- (2) If you want to reset the clock, please repeat step 1 to step 3. If you forget to press " **START/+30SEC.** " finally, the previous clock will be display after one minute.

2. Kitchen Timer

- (1) Press " **9/KITCHEN TIMER** ", LED will display 00:00. The frist "0" will flash; ":" and the other "0" will be lighted.
- (2) Press the number keys and enter the correct time.(the maximum cooking time is 99 minutes and 99 seconds)
- (3) Press " **START/+30SEC.** " to confirm setting.
- (4) When the kitchen time is reached, the buzzer will ring 5 times and the oven turn back to waiting states. If the clock be set(12-hour system), LED will display the current time.

Note: Kitchen Timer is a timer.

3. Microwave cook

Ten power levels are available.

Level	10	9	8	7	6	5	4	3	2	1
Power	100%	90%	80%	70%	60%	50%	40%	30%	20%	10%
Display	PL10	PL9	PL8	PL7	PL6	PL5	PL4	PL3	PL2	PL1

- (1) Keep on pressing " **POWER** " to choose the microwave power you need. "PL10","PL9","PL8"....."PL1" will be displayed in order.
- (2) Press number keys to input the cooking time; the maximum cooking time is 99 minutes and 99 seconds.
- (3) Press " **START/+30SEC.** " to start cooking, and the remained cooking time will be displayed.

Note: In the process of cooking, if the " **STOP/CLEAR** " button is pressed or if there is no operation within 1 minute, the oven will go back to the former setting automatically.

Example: to cook the food with 50% microwave power for 15 minutes:

- (1) Press "POWER" six times until "PL5" displays.
- (2) Input the cooking time. Press "1", "5", "0", "0" to set the time;
- (3) Press "START/+30SEC." to start cooking.

4. Fast Start

- (1) In waiting state, instant cooking at 100% power level can be started by select a cooking time from 1 to 6 minutes by pressing number pad 1 to 6. Press " START/+30SEC. " to increase the cooking time; the maximum cooking time is 99 minutes and 99 seconds.
- (2) In waiting state, instant cooking at 100% power level with 30 seconds' cooking time can be started by pressing " START/+30SEC. ". Each press on the same button will increase cooking time by 30 seconds. the maximum cooking time is 99 minutes and 99 seconds.

Note: Each press on " START/+30SEC." can increase the cooking by 30 seconds for the microwave and Auto menu cooking. However, the operation will not work under "Weight Defrost" operation.

5. Defrosting By W.T. Function

- (1) Press " DEFROST " once to choose defrost by weight function, "dEF1" is displayed;
- (2) Press numerical pads to input weight to be defrosted. Weight ranged should be between 4~100 Oz.
- (3) If the weight input is not within 4~100, the input will be invalid. And the microwave will not work until valid numbers are input .
- (4) Press " START/+30SEC. " to start defrosting and the remained cooking time will be displayed.

6. Time Defrost Function

- (1) Press " DEFROST " twice to choose defrost by time function, Screen will display "dEF2".
 - (2) Press number pads to input defrosting time. The effective time range is 00:01~99:99
- Note:(a) If the time input is not within 00:01~99:99, no "beep" will be sound and the microwave will not work until valid numbers are input.
- (b) The default microwave power is power level 3. It cannot be changed.
- (3) Press " START/+30SEC. " to start defrosting. The remained cooking time will be displayed.

7. POPCORN

- a) Press "POPCORN" repeatedly until the number you wish appears in the display, "1.75", "3.0" and "3.5" will be displayed in order.
For example, press "POPCORN" once : "1.75" displays.
- b) Press "START/+30 SEC." to cook, time counts down.
- c) When cooking finish, buzzer sounds five times, then turn back to waiting states.
"0:00" displays. If the clock has been set ,current time will be displayed.

Times(Press "Popcorn")	Weight(Oz)	Display
Once	1.75	1.75
Twice	3.0	3.0
Thrice	3.5	3.5

8. POTATO

- a) Press "POTATO" repeatedly until the number you wish appears in the display, "1", "2" or "3" will be displayed in order.
"1"SET: 1 potato (approximate 230 gram)
"2"SET: 2 potatoes (approximate 460 gram)
"3"SET: 3 potatoes (approximate 690 gram)
For example, press "POTATO" once : "1" displays.
- b) Press "START/+30 SEC." to cook, time counts down.
- c) When cooking finish, buzzer sounds five times, then turn back to waiting states.

Times(Press "Potato")	Weight	Display
Once	1set	1
Twice	2set	2
Thrice	3set	3

9. PIZZA

- a) Press "PIZZA" repeatedly until the number you wish appears in the display.
"1", "2" or "3" will be displayed.
For example, press "PIZZA" twice, "2" appears in the LED.
- b) Press "START/+30 SEC." to cook, time counts down.

Times(Press "Pizza")	Weight	Display
Once	1(about 3.0 Oz)	1
Twice	2(about 6.0 Oz)	2
Thrice	3(about 9.0 Oz)	3

10. BEVERAGE

- a) Press " BEVERAGE " repeatedly until the number you wish appears in the display, "1", " 2", " 3" will be displayed in order.

You can reheat 1~3 cups of beverage each time (approximate 250 ML).

For example, press "BEVERAGE" twice, "2" appears in the display.

- b) Press " START/+30 SEC." to cook,
c) Buzzer sounds five times when cooking finish. Then turn back to waiting states.

Times(Press "BEVERAGE")	Weight	Display
Once	1 M u g	1
Twice	2Mugs	2
Thrice	3Mugs	3

11. SOUP

- a) Press " SOUP " repeatedly until the number you wish appears in the display, "4.0 ", "8.0" ,"12.0","16.0" will be displayed in order.

For example, press "SOUP" twice, "8.0" appears in the display.

- b) Press " START/+30 SEC." to cook,
c) Buzzer sounds five times when cooking finish. Then turn back to waiting states.

Times(Press "SOUP ")	Weight	Display
Once	4.0 Oz	4.0
Twice	8.0 Oz	8.0
Thrice	12.0 Oz	12.0
4 times	16.0 Oz	16.0

12. DINNER PLATE

- a) Press " DINNER PLATE " repeatedly until the number you wish appears in the display, "9.0", " 12.0 " and "18.0" will be displayed.

For example, press" DINNER PLATE " twice, "12.0" appears in the display.

- b) Press " START/+30 SEC. " to cook, time counts down.

Times(Press "DINNER PLATE")	Weight	Display
Once	9.0 Oz	9.0
Twice	12.0 Oz	12.0
Thrice	18.0 Oz	18.0

13.FRESH VEGETABLE

a) Press " FRESH VEGETABLE " repeatedly until the number you wish appears in the display, "4.0","8.0 " and "16.0" will be displayed in order.

For example, press " FRESH VEGETABLE " twice, "8.0" appears in the display.

b) Press " START/+30 SEC. " to cook, time counts down.

c) Buzzer sounds five times when cooking finish.

Times(Press "FRESH VEGETABLE")	Weight	Display
Once	4.0 Oz	4.0
Twice	8.0 Oz	8.0
Thrice	16.0 Oz	16.0

14.FROZEN VEGETABLE

a) Press " FROZEN VEGETABLE " repeatedly until the number you wish appears in the display, 4.0,"8.0 " and "16.0" will be displayed in order.

For example, press " FROZEN VEGETABLE " twice, "8.0" appears in the display.

b) Press " START/+30 SEC. " to cook, time counts down.

c) Buzzer sounds five times when cooking finish.

Times(Press "FROZEN VEGETABLE")	Weight	Display
Once	4.0 Oz	4.0
Twice	8.0 Oz	8.0
Thrice	16.0 Oz	16.0

15. LOCK FUNCTION FOR CHILDREN

Lock: In waiting state, press " STOP/CLEAR " for 3 seconds, there will be a long "beep"

denoting the entering the children-lock state; meanwhile, LED will display " **[: :]** "

Lock quitting: In locked state, press " STOP/CLEAR " for 3 seconds, there will be a long "beep" denoting that lock is released.

16. MEMORY FUNCTION

- (1) Press "MEMORY" to choose memory 1-3 procedure. The LED will display 1,2,3.
- (2) If the procedure has been set, press " START/ +30 SEC." to use it. If not, continue to set the procedure. Only one or two stages can be set.
- (3) After finishing the setting, press "MEMORY" to save the procedure and turn back to the waiting states. If press " START/ +30 SEC." ,it can save and operate the setting.

Note: Auto menu cooking cannot be set as memory procedure.

Example: to set the following procedure as the second memory, that is memory 2.

to cook the food with 80% microwave power for 3minutes and 20 seconds.

The steps are as follow:

- 1) In waiting states, press "MEMORY" twice, stop pressing until the screen displays "2".
- 2) Press "POWER" three times until "PL8" displays.
- 3) Press number keys "3", "2", "0" in order to input the cooking time.
- 4) Press "MEMORY" to save the setting. Buzzer sounds once then turn back to waiting states. If you press "START/+30SEC." after the above step, the procedure will be saved as the memory 2 and operated.
- 5) If the electricity is not cut off, the procedure will be saved all the time. If it is, the procedure need to reset.
- 6) If you want to run the saved procedure, in waiting states, press "MEMORY" twice, screen displays "2", then press "START/+30SEC." to run.

17. MULTI-STAGE COOKING

This microwave oven can be set with 2 stages cooking at most. If one stage is defrost by weight, it will placed at the first stage automatically. And only one stage is defrost.

Example: To defrost beef of 20 Oz first and then cook with 80% microwave power for 7 minutes.

- 1) Press "DEFROST" once to choose defrost by weight function, "dEF1" displays;
- 2) Press "2", "0" in sequence to set weight;
- 3) Press "POWER" three times to 80% microwave power;
- 4) Press "7", "0", "0" in sequence to set cooking time;
- 5) Press "START/ +30 SEC.." to start cooking.

When defrost procedure finish, the buzzer sounds once, then the second stage begins.

Note: (1) Auto menu can't be set as one of the 2 stages.

(2) Defrost by time can be set as the one of stages.

18. INQUIRING FUNCTION

- (1) In cooking state, press " 0/CLOCK ", the LED will display clock for three seconds if the clock has been set;
- (2) In the microwave cooking state, press " POWER " to inquire microwave power level, and the current microwave power will be displayed. After three seconds, the oven will turn back to the previous state. In multi-stage state, the inquiring way can be done by the same way as above.

19. COOKING END REMINDING FUNCTION

When the cooking is over, the buzzer will sound 5 "beep" to alert user the cooking is finished.

20. OTHER SPECIFICATIONS

- (1) In standby state , if the clock has been set, screen displays current time, the " : " would flash; otherwise, it shows " 0:00 ".
- (2) In setting function state, LED displays the related setting.
- (3) In working or pause state, LED displays remained cooking time.
- (4) During operation, if the oven pause or the door is opened, "START/+30SEC." must be pressed to continue running.

MAINTENANCE

Troubleshooting

Check your problem by using the chart below and try the solutions for each problem. If the microwave oven still does not work properly, contact the nearest authorized service center.

TROUBLE	POSSIBLE CAUSE	POSSIBLE REMEDY
Oven will not start	<ul style="list-style-type: none"> a. Electrical cord for oven is not plugged in. b. Door is open. c. Wrong operation is set. 	<ul style="list-style-type: none"> a. Plug into the outlet. b. Close the door and try again. c. Check instructions.
Arcing or sparking	<ul style="list-style-type: none"> a. Materials to be avoided in microwave oven were used. b. The oven is operated when empty. c. Spilled food remains in the cavity. 	<ul style="list-style-type: none"> a. Use microwave-safe cookware only. b. Do not operate with oven empty. c. Clean cavity with wet towel.
Unevenly cooked foods	<ul style="list-style-type: none"> a. Materials to be avoided in microwave oven were used. b. Food is not defrosted completely. c. Cooking time, power level is not suitable. d. Food is not turned or stirred. 	<ul style="list-style-type: none"> a. Use microwave-safe cookware only. b. Completely defrost food. c. Use correct cooking time, power level. d. Turn or stir food.
Overcooked foods	Cooking time, power level is not suitable.	Use correct cooking time, power level.
Undercooked foods	<ul style="list-style-type: none"> a. Materials to be avoided in microwave oven were used. b. Food is not defrosted completely. c. Oven ventilation ports are restricted. d. Cooking time, power level is not suitable. 	<ul style="list-style-type: none"> a. Use microwave-safe cookware only. b. Completely defrost food. c. Check to see that oven ventilation ports are not restricted. d. Use correct cooking time, power level.
Improper defrosting	<ul style="list-style-type: none"> a. Materials to be avoided in microwave oven were used. b. Cooking time, power level is not suitable. c. Food is not turned or stirred. 	<ul style="list-style-type: none"> a. Use microwave-safe cookware only. b. Use correct cooking time, power level. c. Turn or stir food.

LIMITED WARRANTY

What is covered and for how long?

This warranty covers the original retail purchaser, all defects in workmanship or materials for a period of:

Carry-In Service

12 Months (labor)

24 Months (parts)

10 Years Magnetron Tube (part only)

What is covered.

1. The mechanical and electrical parts, which serve as a functional purpose of this appliance for a period of 24 months. This includes all parts except glass, finish, and trim.
2. If the magnetron tube fails due to poor workmanship or material, the part will be replaced.

What will be done and how to obtain service?

1. We will repair or replace, at our discretion any mechanical or electrical part which proves to be defective in normal usage during the warranty period so specified.
2. There will be no charge to the purchaser for labor on any covered items during the initial 12 month period, and no charge for parts on any covered items during the initial 24 month period. The magnetron tube is covered for a period of ten years.
3. To obtain service, bring the unit to your nearest authorized Service depot. For name of the nearest authorized service center please call: 1-877-337-3639.

THIS WARRANTY COVERS APPLIANCES WITHIN THE CONTINENTAL UNITED STATES, CANADA AND PUERTO RICO. IT DOES NOT COVER THE FOLLOWING:

Damages from improper installation.

Damages in shipping.

Damage from misuse, abuse, accident, alteration, lack of proper care and maintenance, incorrect current or voltage or acts of God.

Damage from other than normal household use.

Damage from service by other than an authorized dealer or service center.

Decorative trims, glass or light bulbs.

Transportation and shipping costs.

THIS LIMITED WARRANTY IS GIVEN IN LIEU OF ALL OTHER WARRANTIES, EXPRESSED OR, INCLUDING THE WARRANTIES OF MERCHANTABILITY AND FITNESS FOR A PARTICULAR PURPOSE.

The remedy provided in this warranty is exclusive and is granted in lieu of all other remedies.

This warranty does not cover incidental or consequential damages, so the above limitations may not apply to you. Some States do not allow limitations on how long an implied warranty lasts, so the above limitations may not apply to you.

This warranty gives you specific legal rights, and you may have other rights, which vary, from state to state.

Haier America
New York, NY 10018

PRECAUTIONS A RESPECTER AFIN D'EVITER UNE EXPOSITION EVENTUELLE A UNE ENERGIE MICRO-ONDES EXCESSIVE

- (a) N'utilisez pas ce four lorsque la porte est ouverte. Le faire fonctionner avec la porte ouverte pourrait provoquer une exposition excessive à l'énergie micro-ondes. Il est important de ne pas trifouiller ou jouer avec les verrouillages de sécurité (crochets de porte).
- (b) Ne placez pas d'objet entre la face avant du four et la porte et ne laissez pas de résidus, miettes, etc. s'accumuler et obturer les orifices de sécurité.
- (c) N'utilisez pas le four s'il est endommagé. Il est particulièrement important que la porte du four se ferme bien et qu'il n'y ait pas de problème avec :
1. la porte (cabossée)
 2. les charnières de porte et joints d'étanchéité (cassées ou lâches)
 3. les joints de porte et orifices de sécurité
- (d) Le four doit être réglé ou réparé uniquement par un technicien qualifié.

ADDENDUM

Si cet appareil n'est pas maintenu propre, ses surfaces peuvent se dégrader et affecter la durée de vie de l'appareil et entraîner une situation dangereuse.

CARACTERISTIQUES TECHNIQUES

Modèle	MWM7800TB/TW
Tension en V :	120V~60Hz
Puissance absorbée Micro-ondes (Watts) :	1300W
Puissance restituée Micro-ondes(Watts) :	800W
Capacité :	0.7 Cu.ft
Diamètre du plateau tournant :	8.6 inch
Dimensions extérieures (LxHxP) :	460 X 368 X 292 mm
Poids net :	11.4 kg (Approx.)
Avertissement:	Le cordon et les cordons associés aux accessoires vendus avec ce produit vous exposeront à un produit chimique connu de l'État de Californie comme pouvant causer des anomalies congénitales ou autres problèmes de reproduction. Lavez-vous les mains après avoir touché les cordons.

CONTENUS

	PAGE
LES PRECAUTIONS POUR EVITER L'EXPOSITION POSSIBLE	
A L'ENERGIE EXCESSIVE DE MICRO-ONDE	1
SPECIFICATIONS	1
LES INSTRUCTIONS IMPORTANTES DE SURETE	3
LA SURETE SUPPLEMENTAIRE SE RENVERSE	4
INSTRUCTIONS DE MISE À LA TERRE	4
USTENSILES	5
Les matériels que vous pouvez utiliser dans le four de micro-onde.....	5
Les matériels être évités dans le four de micro-onde	6
INSTALLATION DE VOTRE FOUR À MICRO-ONDES	6-8
Les noms de Parties de Four et d'Accessoires.....	6
L'Installation de platine	7
Installation de Comptoir	7
Installation	7
OPERATION	7-13
Le Tableau de commande avant et Présente	7
Instructions d'Opération	8-13
ENNUYER LA FUSILLADE	14
GARANTIE LIMITEE	15

CONSIGNES DE SÉCURITÉ IMPORTANTES

En utilisant des appareils électriques, précautions de sûreté fondamentales devraient être suivies, y compris le suivre:

AVERTISSEMENT - Pour réduire le risque de brûlures, la décharge électrique, le feu, la blessure aux personnes ou l'exposition à l'énergie de micro-onde excessive:

1. **Lisez toutes les instructions avant d'utiliser l'appareil**
2. Lire et suivre le spécifique " les PRECAUTIONS POUR EVITER L'EXPOSITION POSSIBLE A L'ENERGIE DE MICRO-ONDE EXCESSIVE " à la page 1.
3. Cet appareil doit être fondé. Connecté seulement à la sortie convenablement fondé. Voir " FONDANT DES INSTRUCTIONS " à la page 5.
4. Installer ou localiser cet appareil seulement conformément aux instructions d'installation fournies à la page 8.
5. Quelques produits oeufs tels qu'entiers et les récipients scellés, par exemple, les pots de verre fermés peuvent exploser et ne devraient pas être chauffés dans ce four.
6. Utiliser cet appareil seulement pour son usage voulu comme décrit dans ce manuel. Ne pas utiliser de produits chimiques ou des vapeurs corrosifs dans cet appareil. Ce type de four est conçu en particulier pour chauffer, cuisiner ou sécher la nourriture. Il n'est pas conçu pour usage industriel ou de laboratoire.
7. Comme avec n'importe quel appareil, le contrôle proche est nécessaire quand utilisé par les enfants.
8. Pour réduire le risque de feu dans la cavité de four:
 - a. Ne pas trop cuire la nourriture. Soigneusement assister l'appareil si le papier, le plastique ou les autres matériels combustibles est placé dans le four pour faciliter la cuisine.
 - b. Enlever les torsion matchs nuls de fil du papier ou du plastique retiennent avant de placer le sac dans le four.
 - c. Si les matériels dans le four doivent allumer, doit garder la porte de four fermée, le four de virage de, et débrancher le cordon d'alimentation ou avoir éteint le pouvoir au panneau de fusible ou disjoncteur.**
 - d. Ne pas utiliser la cavité pour les buts de stockage. Ne pas partir de produits en papier, cuisinant des outils ou la nourriture dans la cavité quand pas dans l'usage.
9. Les liquides, tels que l'eau, le café, ou le thé peut être surchauffé au delà du point bouillant sans a l'air d'être bouillir. Le glouglou visible ou bouillant quand le récipient est enlevé du four de micro-onde n'est pas toujours présent. CECI POURRAIT AVOIR POUR RESULTAT LIQUIDES TRES DES CHAUDS BOUILLANT SOUDAIN PAR-DESSUS QUAND LE RECIPIENT EST DERANGE OU UN OUTIL EST INSERE DANS LE LIQUIDE.
10. Faire ne pas profondément frire la nourriture dans la micro-onde. C'est difficile à contrôler le gras qui pourrait causer un risque d'incendie.
11. Transpercer des nourritures avec les peaux lourdes telles que pommes de terre, la courge entière, les pommes et les châtaignes avant de cuisiner.
12. Les contenus de pots de biberons et bébé devraient être remués ou devraient être secoués et la température devrait être vérifiée avant de servir afin d'éviter des brûlures.
13. Les outils de cuisine peuvent devenir chauds à cause de la chaleur transférée de la nourriture chauffée. Potholders peut être eu besoin de contrôler l'outil.
14. Ne pas couvrir ou bloquer des ouvertures sur l'appareil.
15. Ne pas emmagasiner ou utiliser cet appareil dehors. Ne pas utiliser ce produit près de l'eau, par exemple, près d'un évier de cuisine, dans un sous-sol mouillé, ou près d'une piscine, et l'aimé.
16. Ne pas fonctionner cet appareil s'il a une corde endommagée ou un bouchon, s'il ne travaille pas convenablement ou s'il a été endommagé ou a été tombé.
17. Ne pas immerger la corde ou le bouchon dans l'eau. Garder la corde loin de la surface chauffée. Ne pas laisser la corde remet le bord de table ou opposé.
18. Utiliser seulement des thermomètres qui sont conçus en particulier pour l'usage dans les fours de micro-onde.
19. En nettoyant des surfaces ou la porte et le four qui vient ensemble sur la fermeture de la porte, l'usage savons seulement doux et non abrasifs, ou les détergents se sont appliqués avec une éponge ou un tissu doux.
20. Etre certain le plateau de verre et l'anneau de cylindre est à sa place quand vous fonctionnez le four.
21. Cet appareil devrait être seulement entretenu par le personnel de service qualifié. Contacter près de la facilité autorisée de service pour l'examen, près de la réparation, ou près de l'ajustement.
 - i) Ne pas surchauffer le liquide.
 - ii) Remuer le liquide avant et à mi-chemin par le chauffage il.
 - iii) Pas les récipients de directement pris parti d'usage avec les cous étroits.
 - iv) Utiliser le soin extrême en insérant une cuillère ou un autre outil dans le récipient.
 - v) Utiliser le soin extrême en insérant une cuillère ou un autre outil dans le récipient.

EPARGNER CES INSTRUCTIONS

SÉCURITÉ

1. Le four doit être placé sur une surface plane.
2. Le plateau tournant et l'anneau de guidage doivent se trouver dans le four pendant l'utilisation. Placez l'ustensile de cuisson doucement sur le plateau tournant et maniez-le avec soin pour éviter toute cassure.
3. Une mauvaise utilisation du plat à brunir peut entraîner une cassure du plateau tournant.
4. Utilisez un sac de taille appropriée quand vous faites cuire du Pop-corn
5. Par mesure de sécurité, l'alimentation électrique du four est automatiquement coupée lorsque la porte est ouverte.
6. Ne faites pas fonctionner le four à vide. Faire fonctionner le four sans aliment ou avec des aliments très pauvres en humidité peut causer un risque d'incendie, brûlures ou étincelles.
7. Ne faites pas cuire du bacon directement sur le plateau tournant. Une chaleur excessive localisée peut causer la cassure du plateau.
8. Ne réchauffez pas des petits pots pour bébé ou de la nourriture pour bébé dans le micro-ondes. Ils pourraient être mal réchauffés et causer des problèmes.
9. N'utilisez pas de bouteilles à goulot étroit, comme des bouteilles de sirop.
10. N'essayez pas de faire des fritures dans le four.
11. N'essayez pas de réchauffer des boîtes de conserve dans le four car il est impossible de savoir si la totalité de la boîte a été réchauffée.
12. Ce four est à usage domestique uniquement. Ne pas utiliser pour un usage commercial.
13. Afin d'éviter l'ébullition et débordement des boissons et liquides chauds voire brûlants ou de vous ébouillanter, remuez les liquides avant de les mettre au four et remuez encore pendant la cuisson et encore après la cuisson.
14. Faites très attention lorsque vous cuisinez des plats dans le four afin d'éviter les brûlures dues à une cuisson excessive.
15. Lorsque l'appareil est en mode Combinaison, il ne doit pas être utilisé par les enfants sans surveillance d'un adulte, à cause des températures élevées générées.
16. Ne pas garder le four propre peut entraîner sa détérioration et affecter sa durée de vie et conduire à une situation dangereuse.

INSTRUCTIONS DE MISE À LA TERRE

DANGER: Risque de décharge électrique. Si les composants (pièces) internes sont touchés cela peut entraîner des blessures sérieuses ou la mort. Ne démontez pas cet appareil.

AVERTISSEMENT: Risque de décharge électrique. Une mauvaise mise à la terre peut entraîner une décharge électrique. Ne branchez pas cet appareil dans une prise murale tant qu'il n'est pas installé et mis à la terre correctement.



Fiche à trois lames

Cet appareil doit être mis à la terre. En cas de panne de courant, la mise à la terre réduit le risque de décharge électrique en fournissant une porte de sortie au courant électrique. Cet appareil est équipé d'un cordon avec une fiche de mise à la terre. Cette fiche doit être insérée dans une prise électrique qui est correctement installée et mise à la terre.

Contactez un électricien qualifié ou un réparateur agréé si les instructions de mise à la terre ne sont pas totalement comprises ou si vous avez un doute quant à la mise à la terre de cet appareil. Si vous devez utiliser une rallonge, utilisez uniquement une rallonge à trois lames, qui a 3 lames au bout et qui a trois trous pour recevoir la fiche de l'appareil.

1. Un cordon d'alimentation court est fourni pour réduire les risques de trébuchement ou d'emmêlement qui pourraient être provoqués par un cordon long.
2. Un cordon plus long ou une rallonge est fourni pour réduire les risques de trébuchement ou d'emmêlement qui pourraient être provoqués par un cordon long.
3. Si un cordon plus long ou une rallonge est utilisé:
 - 1) La tension indiquée sur le cordon ou la rallonge doit être au moins égale à celle indiquée sur le cordon d'alimentation.
 - 2) La rallonge doit être à trois lames.
 - 3) Le cordon plus long doit être arrangé de façon à ce qu'il ne pende pas à travers la table ou le plan de travail où les enfants pourraient tirer dessus ou trébucher dessus involontairement.

USTENSILES

DANGER: RISQUE DE BLESSURES Les récipients fermés doivent être ouverts et les sacs, sachets, emballages, etc. en plastique doivent être percés avant la cuisson.

Voir la section “**Accessoires utilisables avec votre four à micro-ondes ; Accessoires à éviter d'utiliser dans le four à micro-ondes**” Il se peut qu'il y ait des ustensiles qui ne sont pas en métal mais qui ne sont tout de même pas adaptés à une utilisation au micro-ondes. En cas de doute, testez l'ustensile en question, en suivant la procédure suivante.

TEST DU RÉCIPIENT

1. Remplissez un récipient utilisable au micro-ondes avec une cuillerée d'eau froide (250ml) et placez-y l'ustensile en question.
2. Faites cuire à la puissance maximum pendant 1 minute.
3. Touchez l'ustensile avec précaution. Si l'ustensile est chaud, ne l'utilisez pas au micro-ondes. Il ne convient pas à une utilisation au micro-ondes.
4. Ne dépassez pas un temps de cuisson de 1 minute.

MATÉRIAUX UTILISABLES DANS VOTRE MICRO-ONDES

Papier aluminium	uniquement pour couvrir. De petites quantités peuvent être utilisées pour couvrir de fins morceaux de viande ou de volaille pour empêcher la surcuisson. Des étincelles peuvent se produire si placé trop près des parois du four. Le papier aluminium doit être à au moins 2.5 cm (1 inch) des parois du four.
Plat à brunir	Suivez les instructions du fabricant. Le fond du plat à brunir doit être à au moins 5 mm (3/16 inch) du plateau tournant. Une mauvaise utilisation peut entraîner la cassure du plateau tournant.
Céramique et porcelaine	Uniquement ceux adaptés à la cuisson au micro-ondes. Suivez les instructions du fabricant. N'utilisez pas de plats fêlés ou ébréchés.
Bocaux en verre	Retirez toujours le couvercle. Utilisez uniquement pour réchauffer légèrement la nourriture. La plupart des bocaux en verre ne résistent pas à la chaleur.
Plats en verre	Uniquement ceux résistants à la chaleur. Assurez-vous qu'il n'y ait pas de fermeture en métal.
Sacs de cuisson au four	Suivez les instructions du fabricant. Ne fermez avec une attache métallique. Perforez pour laisser la vapeur s'échapper.
Assiettes et gobelets en papier	Utilisez uniquement pour réchauffer ou cuire pour des temps de cuisson courts. Ne laissez pas le four sans surveillance.
Serviettes en papier	Utilisez pour couvrir la nourriture et absorber les graisses. À utiliser sous supervision et pour des temps de cuisson courts.
Papier parchemin	Utilisez pour couvrir ou empêcher les éclaboussures ou envelopper les aliments pour une cuisson à la vapeur.
Plastique	Uniquement ceux adaptés à la cuisson au micro-ondes. Suivez les instructions du fabricant. Doivent porter la mention « Garantie four à micro-ondes » ou « Utilisable au four à micro-ondes ». Certains récipients en plastique se ramollissent quand la nourriture qu'ils contiennent se réchauffe. Les sacs plastique soigneusement fermés doivent être fendus, percés ou troués comme indiqué sur l'emballage.
Film plastique	Uniquement ceux adaptés à la cuisson au micro-ondes. Utilisez pour couvrir la nourriture et conserver l'humidité. Ne laissez pas le plastique toucher les parois.
Thermomètres	Uniquement ceux adaptés à la cuisson au micro-ondes. (Thermomètres pour viande et bonbons).
Papier sulfurisé ou paraffiné	Utilisez pour couvrir la nourriture, éviter les éclaboussures et conserver l'humidité.

MATERIAUX A EVITER D'UTILISER DANS LE FOUR A MICRO-ONDES

REMARQUE SUR LES USTENSILES/RÉCIPIENTS

Plats en aluminium	Peuvent causer des étincelles. Transférez la nourriture dans un plat adapté à la cuisson au micro-ondes.
Plats en carton avec poignées en métal	Peuvent causer des étincelles. Transférez la nourriture dans un plat adapté à la cuisson au micro-ondes.
Ustensiles en métal ou bordé de métal, avec finitions en métal ou décorations métalliques	Peuvent causer des étincelles et un incendie dans le four.
Cravates de torsion en métal	La cause de mai courbant et a pu causer un feu dans le four.
Sacs en papier	Risquent de brûler et peuvent causer un incendie dans le four.
Assiettes, barquettes et gobelets en polystyrène	Risquent de se déformer et fondre ou contaminer le liquide à l'intérieur quand exposés à une température élevée.
Bois	Le bois sèchera s'il est utilisé dans le micro-ondes et risque de se fendre et éclater.

INSTALLATION DE VOTRE FOUR À MICRO-ONDES

NOM DES COMPOSANTS (PIECES) ET ACCESSOIRES

Sortez le four et tous les matériaux du carton et de la cavité du four.

Votre four est accompagné des accessoires suivants:

Plateau en verre 1

Anneau de guidage du plateau tournant 1

Guide d'utilisation 1

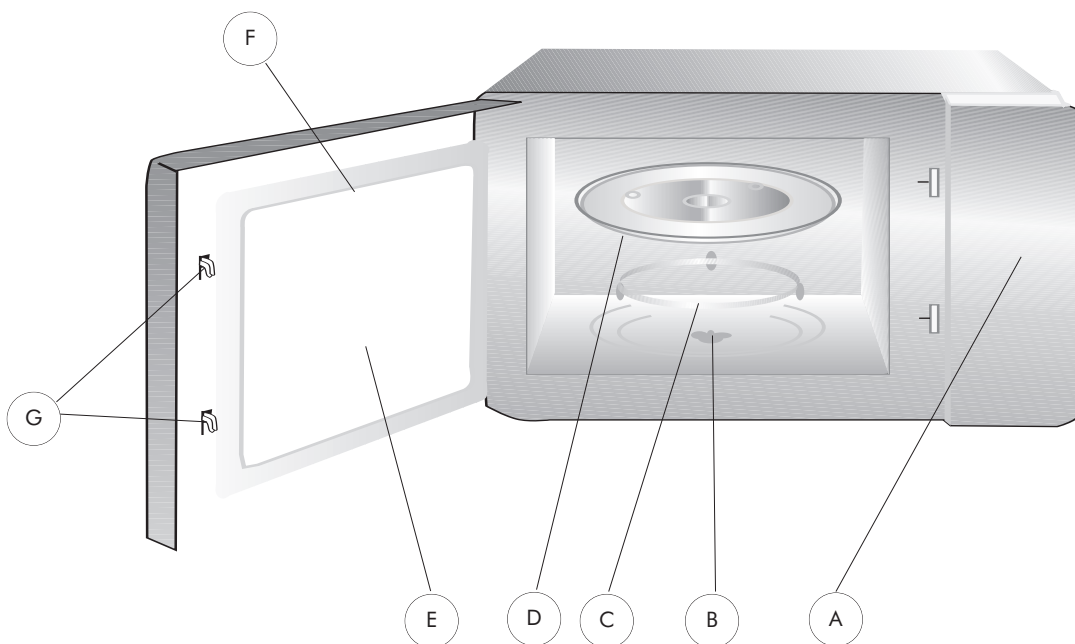

A) Tableau de commande

B) Coupleur du plateau tournant

C) Anneau de guidage du plateau tournant

D) Plateau en verre

E) Fenêtre d'observation

F) Assemblage de la porte

G) Système de sécurité

Coupez l'alimentation si la porte est ouverte pendant l'utilisation.

INSTALLATION DU PLATEAU TOURNANT

- a. Ne placez jamais le plateau en verre à l'envers.
- b. Le plateau en verre et l'anneau de guidage doivent toujours être utilisés pendant la cuisson.
- c. Placez toujours les aliments et récipients sur le plateau en verre.
- d. Si le plateau en verre se brise ou si l'anneau de guidage se casse contactez le service après-vente le plus proche de chez vous.

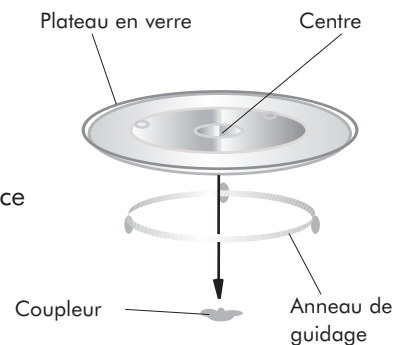

INSTALLATION DU FOUR SUR LE PLAN DE TRAVAIL

Retirez tous les matériaux d'emballage et les accessoires. Vérifiez que le four n'est pas endommagé et que la porte n'est pas cassée.

Cabinet: Retirez tous les matériaux d'emballage et les accessoires. Vérifiez que le four n'est pas endommagé et que la porte n'est pas cassée.

INSTALLATION

- 1. Choisissez une surface plane permettant un dégagement suffisant pour faciliter le branchement et la ventilation.

Laissez un minimum de 7.5 cm (3.0 inches) entre le four et les murs adjacents.

- (1) Laissez un minimum de 30 cm (12 inches) au-dessus du four.
- (2) Ne retirez pas les pieds du four.
- (3) Bloquer le branchement et la ventilation peut endommager le four.
- (4) Placez le four le plus loin possible des radios et télévisions.

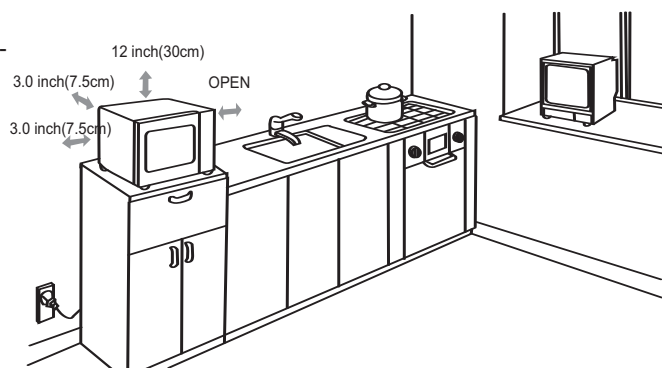

- 2. Branchez votre four dans une prise standard. Vérifiez que la tension et la fréquence correspondent à celles indiquées sur l'étiquette de l'appareil.

AVERTISSEMENT: N'installez pas le four au-dessus d'un fourneau ou d'une source de chaleur. Le four pourrait être endommagé et la garantie nulle.

UTILISATION

TABLEAU DE COMMANDE ET CARACTERISTIQUES

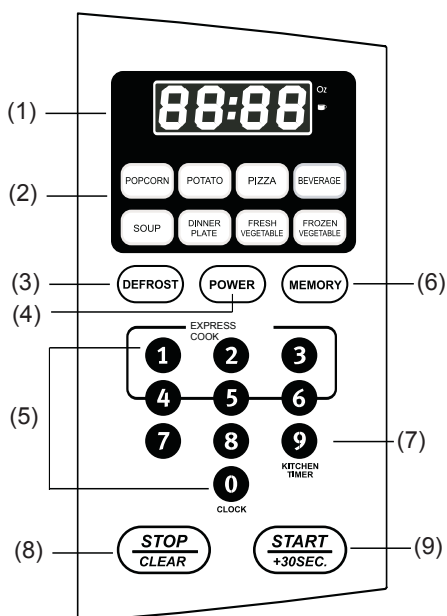

- (1) Écran d'affichage
- (2) Menu automatique
- (3) Décongélation
- (4) Puissance
- (5) Numéros
- (6) Mémoire
- (7) Minuterie
- (8) Stop/Annulation: Annule tous les réglages appuyés avant le début de la cuisson. Pendant la cuisson appuyez une fois pour arrêter le four ; 2 fois pour arrêter et annuler toutes les entrées.
- (9) Start/+30Sec.

UTILISATION

1. RÉGLAGE DE L'HORLOGE

Lorsque vous branchez le four, il s'affichera " 0:00 ".

- (1) Appuyez sur "**0/Horloge**", " 0:00 " s'allumera et l'indicateur de l'horloge s'allumera. L'indicateur de l'heure clignotera.
- (2) Appuyez sur les numéros et entrez l'heure correcte, comprise entre 1:00 et 12:59. Par exemple, s'il est 10:12 appuyez sur " 1 ", " 0 ", " 1 ", " 2 " l'un après l'autre.
- (3) Appuyez sur "**START/+30SEC**" pour confirmer et finir le réglage de l'horloge. L'heure s'allumera.
- (1) Si les numéros entrés ne sont pas compris entre 1:00-12:59, le réglage sera invalide jusqu'à ce que des numéros valides soient entrés.
- (2) Si vous voulez remettre l'horloge à l'heure répétez les étapes 1 à 3. Si vous oubliez d'appuyer sur **START/+30SEC** à la fin l'heure précédemment sur l'horloge s'affichera après une minute.

2. MINUTERIE

- (1) Appuyez sur "**9/MINUTERIE**", le voyant lumineux affichera " 00:00 ". L'indicateur de l'horloge s'allumera. Le premier " 0 " clignotera, " ." et l'autre " 0 " s'allumeront.
- (2) Appuyez sur les numéros et entrez l'heure correcte. (Le temps de cuisson maximum est 99 minutes et 99 secondes.)
- (3) Appuyez sur "**Start/+30SEC**" pour confirmer.
- (4) Quand le temps de la minuterie touche à sa fin, l'indicateur de l'horloge s'éteindra. La sonnerie retentira 5 fois. Si l'horloge est réglée (système 12 heures) le voyant lumineux affichera l'heure actuelle.

Remarque : La minuterie est différente du système 12 heures. La minuterie est une minuterie.

3. CUISSON AU MICRO-ONDES

10 niveaux de puissance sont disponibles

Niveau	10	9	8	7	6	5	4	3	2	1
Pouvoir	100%	90%	80%	70%	60%	50%	40%	30%	20%	10%
exposition	PL10	PL9	PL8	PL7	PL6	PL5	PL4	PL3	PL2	PL1

- (1) Continuez à appuyer sur "**PUISSANCE**" pour choisir la puissance " PL10 ", " PL9 " et " PL8 " etc., jusqu'à " PL1 " s'afficheront.
- (2) Appuyez sur les numéros pour entrer le temps de cuisson. Le temps de cuisson maximum est 99 minutes et 99 secondes.
- (3) Appuyez sur "**Start/+30SEC**" pour commencer la cuisson et le temps de cuisson restant s'affichera.

Remarque: Pendant la cuisson, si vous appuyez sur "**STOP/ANNULATION**" ou s'il n'y a pas d'opération pendant 1 minute, le four retournera automatiquement au réglage précédent.

Exemple: Si vous souhaitez cuisiner à une puissance micro-ondes de 50% pendant 15 minutes :

- (1) Appuyez sur "**PUISSANCE**" six fois jusqu'à ce que " PL5 " s'affiche.
- (2) Appuyez sur " 1 ", " 5 ", " 0 ", " 0 " pour régler le temps de cuisson.
- (3) Appuyez sur "**Start/+30 SEC**" pour commencer la cuisson.

4. CUISSON RAPIDE

- (1) Commencez par sélectionner un temps de cuisson entre 1 et 6 minutes en appuyant sur les numéros pour la cuisson rapide à 100% de puissance. Appuyez sur "**Start/+30 SEC**" pour augmenter le temps de cuisson. Le temps de cuisson maximum est 99 minutes et 99 secondes.
- (2) Appuyez sur "**Start/+30 SEC**" pour commencer. À chaque fois que vous appuyez sur "**Start/+30 SEC**" cela augmente le temps de cuisson de 30 secondes. Le temps de cuisson maximum est de 99 minutes et 99 secondes.

Remarque: À chaque fois que vous appuyez sur "**Start/+30 SEC**" cela augmente le temps de cuisson de 30 secondes pour le micro-ondes et la menu de cuisson automatique. Ce n'est pas le cas en mode " Décongélation en fonction du poids ".

5. DECONGELATION EN FONCTION DU POIDS (DECONGELATION POIDS).

- (1) Appuyez sur "**Décongélation**" une fois, le voyant affichera « dEF1 ».
- (2) Appuyez sur les numéros pour régler le poids de l'aliment. « g » s'allumera. Le poids sélectionné doit être compris entre 100g et 2800g.
- (3) Si le poids n'est pas compris entre ces valeurs, l'entrée sera invalide et l'appareil ne se mettra pas en marche tant que des numéros valides ne sont pas entrés.
- (4) Appuyez sur "**Start/+30 SEC**" pour commencer la décongélation et le temps restant sera affiché.

6. DECONGELATION EN FONCTION DU TEMPS (DECONGELATION TEMPS)

- (1) Appuyez sur « Décongélation » deux fois le voyant affichera " dEF2 ".
 - (2) Appuyez sur les numéros pour régler le temps de décongélation compris entre 00:01 et 99:99.
- Remarque : (a) Si le temps n'est pas compris entre ces valeurs, l'entrée sera invalide. Aucun beep ne retentira et l'appareil ne se mettra pas en marche tant que des numéros valides ne sont pas entrés.
- (b) La puissance par défaut du micro-ondes est 3. Elle ne peut être changée.
- (3) Appuyez sur "**Start/+30 SEC**" pour commencer la décongélation. Le temps restant s'affichera.

7. POP-CORN

- (1) Appuyez sur "**POP-CORN**" pour sélectionner le mode pop-corn. " 50 ", " 85 ", " 100 " s'afficheront l'un après l'autre.

Par exemple si vous appuyez sur "**POP-CORN**" une fois " 50 " s'affichera.

- (2) Appuyez sur "**Start/+30SEC**" pour commencer la cuisson et le temps restant s'affichera.
- (3) Lorsque la cuisson est terminée la sonnerie retentira 5 fois. Le voyant lumineux affichera " 0:00 ". Si l'horloge est réglée le voyant affichera l'heure exacte.

Les temps (le " POPCORN " de presse)	Poids	Affichage
Une fois	1.75	1.75
Deux fois	3.0	3.0
Trois fois	3.5	3.5

8. POMME DE TERRE

- (1) Appuyez sur "**POMME DE TERRE**" répétitivement jusqu'à ce que le numéro que vous désirez s'affiche. " 1 " et " 2 " et " 3 " s'afficheront.

" 1 " set : 1 pomme de terre (environ 230g)

" 2 " sets : 2 pommes de terre (environ 460g)

" 3 " sets : 3 pommes de terre (environ 690g)

Par exemple, appuyez sur "**POMME DE TERRE**" une fois : " 1 " s'affichera.

- (2) Appuyez sur "**Start/+30SEC**" pour commencer la cuisson et la minuterie commencera.
- (3) Lorsque la cuisson est terminée la sonnerie retentira 5 fois.

Les temps (la " POMME DE TERRE " de presse)	Poids	Affichage
Une fois	1 set	1
Deux fois	2 set	2
Trois fois	3 set	3

9. PIZZA

- (1) Appuyez sur "**PIZZA**" répétitivement jusqu'à ce que le numéro que vous désirez s'affiche. " 1 ", " 2 " et " 3 " s'afficheront.

Par exemple, appuyez sur "**PIZZA**" deux fois " 2 " s'affichera.

- (2) Appuyez sur "**Start/+30SEC**" pour commencer la cuisson et la minuterie commencera.

Les temps (la " PIZZA " de presse)	Poids	Affichage
Une fois	1 (à peu près 3.0 Oz)	1
Deux fois	2 (à peu près 6.0 Oz)	2
Trois fois	3 (à peu près 9.0 Oz)	3

10. BOISSON

(1) Appuyez sur "**BOISSON**" répétitivement jusqu'à ce que le numéro que vous désirez s'affiche. « 1 ", " 2 " et " 3 " s'afficheront.

Vous pouvez réchauffer 1~3 tasses de boisson à chaque fois. (environ 250 ml)

Par exemple, appuyez sur "**BOISSON**" deux fois " 2 " s'affichera.

(2) Appuyez sur "**Start/+30SEC**" pour commencer la cuisson.

(3) Lorsque la cuisson est terminée la sonnerie retentira 5 fois.

Les temps (la " BOISSON " de presse)	Poids	Affichage
Une fois	1 Grandes tasses	1
Deux fois	2 Grandes tasses	2
Trois fois	3 Grandes tasses	3

11. SOUPE

(1) Appuyez sur "**SOUPE**" répétitivement jusqu'à ce que le numéro que vous désirez s'affiche. " 110 ", " 225 ", " 340 " et " 450 " s'afficheront.

Par exemple, appuyez sur "**SOUPE**" deux fois " 225 " s'affichera.

(2) Appuyez sur "**Start/+30SEC**" pour commencer la cuisson.

(3) Lorsque la cuisson est terminée la sonnerie retentira 5 fois.

Les temps (la " SOUPE " de presse)	Poids	Affichage
Une fois	4.0 Oz	4.0
Deux fois	8.0 Oz	8.0
Trois fois	12.0 Oz	12.0
Quatre fois	16.0 Oz	16.0

12. PLATEAU REPAS

(1) Appuyez sur "**PLATEAU REPAS**" répétitivement jusqu'à ce que le numéro que vous désirez s'affiche. " 255 ", " 340 " et " 510 " s'afficheront.

Par exemple, appuyez sur "**PLATEAU REPAS**" deux fois, " 340 " s'affichera.

(2) Appuyez sur "**Start/+30SEC**" pour commencer la cuisson et la minuterie commencera.

Temps (Appuyez sur "POMME DE TERRE")	Poids	Affichage
Une fois	1 set	
Deux fois	2 set	
Trois fois	3 set	

13. LÉGUMES FRAIS

(1) Appuyez sur "**LÉGUMES FRAIS**" répétitivement jusqu'à ce que le numéro que vous désirez s'affiche. " 110 ", " 225 " et " 450 " s'afficheront.

Par exemple, appuyez sur "**LÉGUMES FRAIS**" deux fois, " 225 " s'affichera.

(2) Appuyez sur "**Start/+30SEC**" pour commencer la cuisson et la minuterie commencera.

(3) Lorsque la cuisson est terminée la sonnerie retentira 5 fois.

es temps (la Presse " la PLAQUE DE DINER ")	Poids	Affichage
Une fois	9.0 Oz	9.0
Deux fois	12.0 Oz	12.0
Trois fois	18.0 Oz	8.0

14. LÉGUMES SURGELÉS

(1) Appuyez sur "**LÉGUMES SURGELÉS**" répétitivement jusqu'à ce que le numéro que vous désirez s'affiche. "110", "225" et "450" s'afficheront.

Par exemple, appuyez sur "**LÉGUMES SURGELÉS**" deux fois, "225" s'affichera.

(2) Appuyez sur "Start/+30SEC" pour commencer la cuisson, la minuterie commencera.

(3) Lorsque la cuisson est terminée la sonnerie retentira 5 fois.

Les temps (la Presse " LE LEGUME GELE ")	Poids	Affichage
Une fois	9.0 Oz	9.0
Deux fois	12.0 Oz	12.0
Trois fois	18.0 Oz	8.0

15. VERROUILLAGE ENFANT

Verrouillage : Appuyez sur "**STOP/ANNULATION**" pendant 3 secondes. Il y aura un long "beep" indiquant la mise en marche du verrouillage enfant. Pendant ce temps, le voyant affichera "[]".

Déverrouillage : En mode verrouillage, appuyez sur "**STOP/ANNULATION**" pendant 3 secondes. Il y aura un long "beep" indiquant que le four micro-ondes est déverrouillé.

16. MEMOIRE

(1) Appuyez sur "**MEMOIRE**" pour choisir une procédure entre 1 et 3. Le voyant affichera 1,2,3.

(2) Si la procédure a été choisie, appuyez sur "**Start/+30 SEC**" pour l'utiliser. Sinon, continuez de choisir la procédure voulue. Seules une ou deux séquences peuvent être réglées.

(3) Après avoir terminé le réglage, appuyez sur "**MEMOIRE**" pour enregistrer la procédure et retourner en attente. Si vous appuyez sur "**Start/+30 SEC**" cela enregistrera et mettra en marche la procédure choisie.

Remarque : Menu automatique ne peut être enregistré en mémoire.

Exemple : Pour cuire avec une puissance micro-ondes de 80% pendant 3 minutes et 20 secondes et l'enregistrer en Mémoire 2, suivez les étapes suivantes :

1) Appuyez sur "**MÉMOIRE**" deux fois. "2" s'affichera.

2) Appuyez sur "**PUISSANCE**" trois fois. PL8 s'affichera.

3) Appuyez sur les numéros "3", "2" et "0" dans l'ordre pour entrer le temps de cuisson.

4) Appuyez sur "**MÉMOIRE**" pour enregistrer la procédure. La sonnerie retentira une fois. Si vous appuyez sur "**Start/+30 Sec.**" la procédure sera enregistrée comme mémoire 2.

5) S'il n'y a pas de panne de courant la procédure sera conservée. S'il y a une panne il faudra recommencer la procédure pour l'enregistrer.

6) Si vous voulez utiliser la procédure enregistrée, appuyez sur "**MÉMOIRE**" deux fois. L'écran affichera "2". Appuyez sur "Start/+30 Sec." pour commencer la cuisson.

17. CUISSONS ENCHAÎNÉES

Deux séquences de cuisson enchaînées peuvent être réglées.

Exemple : Pour d'abord décongeler un morceau de bœuf de 550 g puis cuire pendant 7 minutes à 80% de puissance.

(1) Appuyez sur "**DÉCONGÉLATION**" une fois pour choisir de décongeler en fonction du poids. "dEF1" s'affichera.

(2) Appuyez sur les numéros 2 et 0.

(3) Appuyez sur "**PUISSANCE**" trois fois pour choisir Puissance 80%.

(4) Appuyez sur les numéros 7, 0, 0 pour régler le temps de cuisson.

(5) Appuyez sur "**START/+30SEC**" pour commencer la cuisson.

Lorsque la décongélation est terminée la sonnerie retentira une fois et la seconde séquence peut commencer.

Remarque: (1) Menu automatique ne peut être sélectionné comme séquence de cuisson enchaînée.

(2) Décongélation temps peut uniquement être sélectionnée comme séquence de cuisson enchaînée.

18. VERIFICATION/CONTROLE DE L'AVANCEMENT

- (1) En mode cuisson, appuyez sur "**0/HORLOGE**". L'horloge s'affichera pendant 3 secondes si elle a été réglée.
- (2) En mode cuisson du micro-ondes, appuyez sur "**PUISSANCE**" pour connaître le niveau de puissance et il s'affichera. Après trois secondes le four retournera à son état initial. En cas de cuissons enchaînées, la vérification peut se faire de la même façon que ci-dessus.

19. SIGNAL DE FIN DE CUISSON

Lorsque le temps de cuisson est fini, vous entendrez 5 " beeps "pour vous rappeler que la cuisson est terminée.

20. AUTRES CARACTÉRISTIQUES

- (1) Si le voyant lumineux affiche l'heure actuelle, l'icône " : "clignotera, sinon il affichera " 0:00 ".
- (2) Lors du réglage d'une fonction, le voyant lumineux affichera la fonction correspondante.
- (3) Lorsque le four est en marche ou en pause, le voyant lumineux affiche le temps de cuisson restant.
- (4) Lorsqu'il est marche s'il se met en pause ou la porte du four est ouverte "**Start/+30 Sec.**" doit être appuyé pour qu'il se remette en marche.

PROBLÈMES ET SOLUTIONS

Si votre four présente un des problèmes suivants essayez les solutions ci-dessous. Si le four ne fonctionne toujours pas correctement, contactez le service après-vente le plus proche.

PROBLEME	CAUSE POSSIBLE	SOLUTION
Le four ne se met pas en marche	<ul style="list-style-type: none"> a. Le cordon d'alimentation n'est pas branché. b. La porte est ouverte. c. Vous avez sélectionné une mauvaise opération. 	<ul style="list-style-type: none"> a. Branchez le cordon dans la prise électrique. b. Fermez la porte et essayez de nouveau. c. Vérifiez les instructions.
Étincelles	<ul style="list-style-type: none"> a. Les matériaux à éviter d'utiliser ont été utilisés. b. Le four fonctionne à vide. c. Des résidus de nourriture restent dans la cavité. 	<ul style="list-style-type: none"> a. Utilisez des matériaux adaptés à la cuisson au micro-ondes. b. Ne faites pas fonctionner le four à vide. c. Nettoyez la cavité avec un chiffon humide.
Aliments cuits de façon irrégulière	<ul style="list-style-type: none"> a. Les matériaux à éviter d'utiliser ont été utilisés. b. Les aliments ne sont pas complètement décongelés. c. Le temps et la puissance de cuisson ne sont pas appropriés. d. Les aliments ne sont pas tournés ou remués. 	<ul style="list-style-type: none"> a. Utilisez uniquement des récipients adaptés à la cuisson au micro-ondes. b. Décongelez complètement les aliments. c. Utilisez le temps et la puissance de cuisson appropriés. d. Tournez ou remu
Aliments trop cuits	Le temps et la puissance de cuisson ne sont pas appropriés.	Utilisez le temps et la puissance de cuisson appropriés.
Aliments pas assez cuits	<ul style="list-style-type: none"> a. Les matériaux à éviter d'utiliser ont été utilisés. b. Les aliments ne sont pas complètement décongelés. c. Les orifices de ventilation sont bouchés. d. Le temps et la puissance de cuisson ne sont pas appropriés. 	<ul style="list-style-type: none"> a. Utilisez uniquement des récipients adaptés à la cuisson au micro-ondes. b. Décongelez complètement les aliments. c. Vérifiez que les orifices de ventilation ne sont pas bouchés. d. Utilisez le temps et la puissance de cuisson appropriés.
Mauvaise décongélation	<ul style="list-style-type: none"> a. Les matériaux à éviter d'utiliser ont été utilisés. b. Le temps et la puissance de cuisson ne sont pas appropriés. c. Les aliments ne sont pas tournés ou remués. 	<ul style="list-style-type: none"> a. Utilisez uniquement des récipients adaptés à la cuisson au micro-ondes. b. Utilisez le temps et la puissance de cuisson appropriés. c. Tournez ou remuez les aliments.

GARANTIE LIMITÉE

Que couvre la garantie et pour combien de temps ?

Cette garantie couvre l'acheteur original du produit pièces et main-d'œuvre pour une période de :

Réparation sur site

12 mois (main d'œuvre)

24 mois (pièces)

10 ans tube de magnétron (pièce uniquement)

Ce qui est couvert :

1. Les pièces mécaniques et électriques qui servent au fonctionnement de cet appareil pour une période de 24 mois. Cela inclut toutes les pièces sauf le verre et les finitions.
2. Si le tube du magnétron ne fonctionne pas du à un problème de main-d'œuvre ou à une défaillance du matériel, la pièce sera remplacée.

Que sera t-il fait et comment obtenir et réparation ?

1. Nous réparerons ou remplacerons, à notre discrétion, toute pièce mécanique ou électrique qui s'avère défectueuse en utilisation normale durant la période de garantie spécifiée.
2. L'acheteur n'aura rien à payer pour la main-d'œuvre sur toute pièce durant la période initiale de 12 mois et rien également pour les pièces sur toutes les pièces couvertes pendant la période initiale de 24 mois. Le tube du magnétron est couvert pour une période de dix ans.
3. Pour obtenir réparation, apportez votre appareil au service après-vente le plus proche de chez vous. Pour obtenir le numéro de téléphone du service après-vente le plus proche de chez vous, veuillez appeler le : 1-877-337-3639.

CETTE GARANTIE COUVRE LES APPAREILS EN AMÉRIQUE CONTINENTALE (48 ÉTATS), AU CANADA ET À PUERTO RICO. ELLE NE COUVRE PAS :

Les dommages dus à une mauvaise installation.

Les dommages pendant le transport.

Les dommages dus à une mauvaise utilisation, des abus, des accidents, une altération, un mauvais entretien, l'utilisation d'une mauvaise tension ou d'un mauvais courant électrique ou des actes de Dieu.

Les dommages dus à une utilisation autre qu'une utilisation domestique normale.

Les dommages dus à une réparation par une personne autre qu'un agent ou un service après-vente agréé.

Les finitions décoratives, le verre ou les ampoules.

Les frais de transport et de livraison.

CETTE GARANTIE LIMITÉE EST OFFERTE À LA PLACE DE TOUTE AUTRE GARANTIE, EXPRIMÉE OU, INCLUANT LES GARANTIES DE QUALITE MARCHANDE ET DE COMPATIBILITE À UNE FIN PARTICULIERE.

Le recours offert dans cette garantie est exclusif et est offert comme seul et unique recours.

Cette garantie ne couvre pas les dommages secondaires. Dans certains états cette mesure d'exclusion n'est pas autorisée donc la mesure d'exclusion ci-dessus ne vous concerne peut-être pas. Cette garantie vous donne des droits légaux et il se peut que vous ayez d'autres droits qui varient d'un état à l'autre.

Haier America
New York, NY 10018

PRECAUCIONES PARA EVITAR LA POSIBLE EXPOSICIÓN A ENERGÍA EXCESIVA DE MICROONDAS

- a) No intente poner en funcionamiento el horno con la puerta abierta, ya que dicho funcionamiento puede ocasionar exposición perjudicial a la energía de microondas. Es importante que no se anulen ni se manipulen de manera indebida los cerrojos de seguridad.
- b) No ubique objetos entre el frente del horno y la puerta ni permita que restos de suciedad o limpiador se acumulen sobre las superficies de sellado.
- c) No ponga en funcionamiento el horno si está dañado. Es especialmente importante que la puerta del horno cierre correctamente y que no estén dañados los siguientes elementos:
- 1 Puerta (doblada),
 - 2 Bisagras y pestillos (rotos o flojos),
 - 3 Sellado de las puertas y superficies de sellado.
- d) El horno no debe ser ajustado o reparado por ninguna persona que no pertenezca al personal de reparaciones debidamente calificado.

APÉNDICE

Si el aparato no se mantiene en buen estado de limpieza, su superficie podría verse dañada y afectar la vida útil del aparato y llevar a una situación peligrosa.

ESPECIFICACIONES

Modelo:	MWM7800T
Tensión nominal:	120V ~ 60Hz
Potencia nominal de entrada:	1300W
Potencia nominal de salida (Microondas):	800W
Capacidad del horno:	0,7 pies cúbicos
Diámetro del plato giratorio:	8,6 pulgadas
Dimensiones exteriores (AxAxP):	460 X 368 X 292 mm
Peso Neto:	11.4 kg
Advertencia:	La manipulación del cable de esta unidad o los cables de los accesorios que se venden con este producto implicará la exposición a un químico que según el estado de California causa cáncer, defectos de nacimiento y otros daños reproductivos. Lávese las manos después de manipularlos.

CONTENIDOS

	PÁGINA
PRECAUCIONES PARA EVITAR LA POSIBLE EXPOSICIÓN	
A ENERGÍA DE MICROONDAS EXCESIVA	1
ESPECIFICACIONES	1
INSTRUCCIONES DE SEGURIDAD IMPORTANTES	3
OTROS CONSEJOS DE SEGURIDAD	4
INSTRUCCIONES DE PUESTA A TIERRA	4
GUÍA DE UTENSILIOS	5
Materiales que se pueden usar en el horno microondas	5
Materiales que se deben evitar en el horno microondas	6
CÓMO INSTALAR EL HORNO	6-7
Nombres de las piezas y accesorios del horno	6
Instalación del plato giratorio.....	7
Instalación en la encimera	7
Instalación.....	7
FUNCIONAMIENTO	8-14
Panel de control y funciones	9
Instrucciones operativas	10-14
DETECCIÓN Y SOLUCIÓN DE PROBLEMAS	15
GARANTÍA LIMITADA	16

INSTRUCCIONES DE SEGURIDAD IMPORTANTES

Cuando se utilizan artefactos eléctricos, se deben tomar precauciones de seguridad básicas, incluyendo lo siguiente:

ADVERTENCIA - Para reducir el riesgo de quemaduras, descarga eléctrica, incendio, lesiones a las personas o exposición a energía de microondas excesiva.

1. **Lea todas las instrucciones antes de usar el artefacto.**
2. Lea y cumpla las "PRECAUCIONES PARA EVITAR LA POSIBLE EXPOSICIÓN A ENERGÍA DE MICROONDAS EXCESIVA" específicas en la página 1.
3. Este artefacto debe tener conexión a tierra. Conéctelo solamente a un tomacorriente con la correspondiente conexión a tierra. Consulte las "INSTRUCCIONES DE DESCARGA A TIERRA" en la página 5.
4. Instale o ubique este horno sólo conforme a las instrucciones de instalación provistas en la página 8.
5. Algunos productos, tales como por ejemplo huevos enteros y contenedores sellados, recipientes de vidrio cerrados se sabe que van a explotar, y por lo tanto no deben calentarse en este horno.
6. Use este artefacto sólo para los usos para los que fue diseñado, según se describe en este manual. No use productos químicos o vapores corrosivos en este artefacto. Este horno fue diseñado específicamente para calentar, deshumedecer o cocinar alimentos. No fue diseñado para uso industrial o en laboratorios.
7. Como con cualquier artefacto, es necesaria una supervisión estricta cuando los usan los niños.
8. Para reducir el riesgo de incendio dentro del horno:
 - a. No cocine los alimentos en demasía. Preste atención especial al artefacto cuando coloque materiales de papel, plástico u otros materiales combustibles en el horno para facilitar la cocción.
 - b. Quite los cierres de alambre de las bolsas de papel o de plástico antes de ubicarlas en el horno.
 - c. Si los materiales dentro del horno se prenden fuego, mantenga la puerta del horno cerrada, apague la unidad y desconecte el cable de energía o corte la energía desde el panel de fusibles o interruptor automático.**
 - d. No use la cavidad del horno para almacenar objetos. No deje productos de papel, utensilios de cocina o alimentos en la cavidad cuando la unidad no está en uso.
9. Los líquidos, tales como el agua, el café o el té pueden recalentarse y pasar el punto de ebullición sin que parezca que están hirviendo. No siempre es visible el burbujeo o la ebullición cuando se saca el recipiente del horno microondas. **ESTO PUEDE OCASIONAR QUE LOS LÍQUIDOS MUY CALIENTES ENTREN EN EBULLICIÓN REPENTINAMENTE CUANDO EL RECIPIENTE SE AGITA O SE INSERTA UN UTENSILIO EN EL LÍQUIDO.**
10. No fría alimentos sumergidos en aceite en el microondas. Es difícil controlar la grasa, lo que podría provocar un riesgo de incendio.
11. Pinche los alimentos con cáscaras gruesas como papas, calabazas enteras, manzanas y castañas antes de cocinarlos.
12. Los contenidos de los biberones y vasos para bebés deben agitarse o sacudirse, y debe controlarse la temperatura antes de servirlos para evitar quemaduras.
13. Los utensilios de cocina pueden calentarse a causa del calor que transfieren los alimentos calientes. Pueden necesitarse agarraderas para manipular los utensilios.
14. No cubra ni obstruya las ventilaciones del horno.
15. No guarde ni use este artefacto en el exterior. No use este horno cerca del agua, por ejemplo, cerca de un fregadero de cocina, en un sótano húmedo, cerca de una piscina o en lugares similares.
16. No ponga en funcionamiento este horno si el cable o el enchufe están dañados, si la unidad no funciona correctamente o si está dañada o se ha caído.
17. No sumerja el cable o el enchufe en agua. Mantenga el cable lejos de las superficies calientes. No permita que el cable cuelgue sobre el borde de una mesa o encimera.
18. Utilice solamente termómetros que estén diseñados especialmente para el uso en hornos microondas.
19. Cuando limpie la puerta y las superficies del horno, use sólo jabones o detergentes suaves y no abrasivos aplicados con una esponja o paño suave.
20. Asegúrese de que la bandeja de vidrio y el anillo con rodillos estén en su lugar cuando ponga en funcionamiento el horno.
21. Este aparato sólo debe ser reparado por técnicos de reparaciones calificados. Póngase en contacto con el lugar de reparaciones autorizado más cercano para que realicen el examen, la reparación o el ajuste necesarios.
 - i) No recaliente el líquido.
 - ii) Bata el líquido antes de y medio por la calefacciónlo.
 - iii) No utilice directamente contenedores de lados con cuellos estrechos.
 - iv) Utilice el cuidado extremo al meter una cuchara u otro útil en el contenedor.
 - v) Utilice el cuidado extremo al meter una cuchara u otro útil en el contenedor.

CONSERVE ESTAS INSTRUCCIONES

SEGURIDAD

1. El horno debe estar en una superficie nivelada.
2. El plato giratorio y el apoyo con ruedillas del plato giratorio deben estar en el horno durante la cocción. Ubique los utensilios de cocina suavemente sobre el plato giratorio y sea muy cuidadoso para evitar posibles roturas.
3. El uso incorrecto de la bandeja doradora puede provocar que el plato giratorio se rompa.
4. Use sólo el tamaño de bolsa especificado cuando utilice palomitas de maíz para microondas.
5. El horno cuenta con varios interruptores incorporados de seguridad para garantizar que la energía se apague cuando la puerta está abierta. No manipule indebidamente estos interruptores.
6. No ponga en funcionamiento el microondas vacío. Si se pone en funcionamiento el horno sin alimentos o con alimentos con muy poca humedad se pueden provocar incendios, achicharramientos o chispazos.
7. No cocine tocino directamente sobre el plato giratorio. El calor local excesivo sobre el plato giratorio puede hacer que se rompa.
8. No caliente mamaderas o comida para bebés en el horno microondas. Los alimentos se pueden calentar de forma despareja y ocasionar lesiones físicas.
9. No use recipientes con cuello angosto, tales como botellas de jarabe, para calentar.
10. No intente freír alimentos sumergidos en aceite en su horno microondas.
11. No intente elaborar conservas caseras en este horno microondas, ya que es imposible estar seguro de que todos los contenidos del pote hayan llegado a la temperatura de hervor.
12. No use este horno microondas con propósitos comerciales. Este horno microondas fue fabricado sólo para uso hogareño.
13. Para evitar que los líquidos y bebidas calientes hiervan de forma eruptiva y retrasada o para evitar quemarse, revuelva los líquidos antes de ubicar el recipiente en el horno y nuevamente en la mitad del tiempo de cocción. Deje reposar en el horno un momento y revuelva nuevamente antes de sacar el recipiente.
14. Tenga especial cuidado cuando cocina alimentos en el horno microondas para evitar las quemaduras provocadas por la cocción excesiva.
15. Si no se mantiene el horno limpio, se puede producir el deterioro del mismo que puede afectar de manera adversa la vida del artefacto y resultar posiblemente en una situación riesgosa.
16. Si no se mantiene el horno limpio, se puede producir el deterioro del mismo que puede afectar de manera adversa la vida del artefacto y resultar posiblemente en una situación riesgosa.

INSTRUCCIONES DE SEGURIDAD IMPORTANTES

ADVERTENCIA: Para reducir el riesgo de incendio, descarga eléctrica, lesiones a las personas o exposición a energía excesiva del horno microondas cuando use su artefacto, observe las precauciones básicas, incluyendo las siguientes:

1. Lea todas las instrucciones antes de usar el artefacto.
2. Lea y observe las "PRECAUCIONES PARA EVITAR LA POSIBLE EXPOSICIÓN A ENERGÍA EXCESIVA DE MICROONDAS" específicas.
3. Al igual que con la mayoría de los artefactos para cocinar, es necesaria la supervisión estricta para reducir el riesgo de incendio en la cavidad del horno.

SI SE PRENDEN FUEGO MATERIALES DENTRO DEL HORNO:

1. Mantenga el horno cerrado.
2. Apague el horno y desenchufe el artefacto.
3. Desconecte el cable de suministro eléctrico, corte la energía en el panel del interruptor automático o fusible.
4. No cocine los alimentos en demasía. Preste atención especial al artefacto cuando coloque materiales de papel, plástico u otros materiales combustibles en el horno para facilitar la cocción.
5. No use la cavidad del horno para almacenar objetos. No guarde elementos combustibles tales como pan, galletas, productos de papel, etc. dentro del horno.
6. Quite los cierres de alambre y las manijas de metal de los recipientes y bolsas de papel o de plástico antes de ubicarlos en el horno.
7. El horno debe tener conexión a tierra. Conéctelo solamente a un tomacorriente con la correspondiente conexión a tierra. Consulte "INSTRUCCIONES DE PUESTA A TIERRA".
8. Instale o ubique este horno sólo conforme a las instrucciones de instalación provistas.
9. Algunos productos, tales como huevos enteros, agua con aceite o grasa, se sabe que van a explotar, y por lo tanto no deben calentarse en este horno.
10. Use este artefacto sólo con los usos para los que fue diseñado, según se describe en este manual. No use productos químicos o vapores corrosivos en este artefacto. Este horno fue diseñado específicamente para calentar o cocinar alimentos. No fue diseñado para uso industrial o en laboratorios.

UTENSILIOS

PELIGRO: PELIGRO DE LESIONES A LAS PERSONAS Los utensilios cerrados herméticamente pueden explotar. Los recipientes cerrados deben abrirse y las bolsas plásticas deben agujerarse antes de cocinar.

Consulte las instrucciones sobre "Materiales que se pueden usar en un horno microondas y materiales que se deben evitar en un horno microondas". Puede haber ciertos utensilios no metálicos que no sean seguros para el uso con microondas. En el caso de duda, puede probar el utensilio en cuestión con el siguiente procedimiento.

PRUEBA PARA LOS RECIPIENTES

1. Llene un recipiente apto para microondas con 1 taza de agua fría (250 ml) junto con el utensilio en cuestión.
2. Cocine a la potencia máxima durante 1 minuto.
3. Con cuidado, toque el utensilio. Si el utensilio vacío está caliente, no lo use para cocinar con microondas.
4. No se debe superar el tiempo de cocción de 1 minuto.

MATERIALES QUE SE PUEDEN USAR EN EL HORNO MICROONDAS

Papel aluminio	Sólo para cubrir. Se pueden usar pequeñas piezas para cubrir partes delgadas de carne o ave para evitar que se cocinen excesivamente. Puede formarse un arco eléctrico si el papel está demasiado cerca de las paredes del horno. El papel debe estar a una distancia mínima de 1 pulgada (2,5 cm) de las paredes del horno.
Bandeja doradora	Siga las instrucciones del fabricante. La base de la bandeja doradora debe estar a un mínimo de 3/16 pulgadas (5 mm) por sobre el plato giratorio. El uso incorrecto puede provocar que el plato giratorio se rompa.
Vajilla	Sólo apto para microondas. Siga las instrucciones del fabricante. No use fuentes rajadas o ralladas.
Potes de vidrio	Siempre saque la etiqueta. Úselos sólo para calentar alimentos hasta que estén tibios. La mayoría de los pots de vidrio no son resistentes al calor y pueden romperse.
Cristalería	Sólo cristalería resistente al calor del horno. Asegúrese de que no tenga terminaciones metálicas. No use fuentes rajadas o ralladas.
Bolsas para cocción en el horno	Siga las instrucciones del fabricante. No cierre con lazos metálicos. Hágale ranuras para permitir que escape el vapor.
Platos y tazas de papel	Úselos sólo para cocinar o calentar durante un período corto. No desatienda el horno mientras cocina.
Toallas de papel	Úselas para cubrir los alimentos para recalentar y absorber la grasa. Úselas bajo supervisión sólo para la cocción de corto tiempo.
Papel manteca	Úselo para cubrir para prevenir salpicaduras o para envolver para cocer con vapor.
Plástico	Sólo apto para microondas. Siga las instrucciones del fabricante. Deben tener la etiqueta "Apto para microondas". Algunos recipientes plásticos se ablandan cuando los alimentos que contienen se calientan. Las "bolsas para hervir" y las bolsas plásticas cerradas herméticamente deben tener una ranura o agujero o deben tener ventilación, como lo indique el envase.
Envoltorios plásticos	Sólo apto para microondas. Úselos para cubrir los alimentos durante la cocción para mantener la humedad. No permita que los envoltorios plásticos toquen los alimentos.
Termómetros	Sólo aptos para microondas (termómetros de cocina para carne y para dulces).
Papel encerado	Úselo para cubrir para prevenir salpicaduras y para mantener la humedad.

MATERIALES QUE SE DEBEN EVITAR EN EL HORNO MICROONDAS

OBSERVACIONES SOBRE LOS UTENSILIOS

Bandejas de aluminio	Pueden provocar la formación de un arco eléctrico. Pase los alimentos a fuentes aptas para microondas.
Envases de cartón para alimentos con manijas de metal	Pueden provocar la formación de un arco eléctrico. Pase los alimentos a fuentes aptas para microondas.
Utensilios de metal o con terminaciones de metal	El metal protege a los alimentos de la energía de microondas. Las terminaciones de metal pueden provocar la formación de un arco eléctrico.
Cierres de metal	Pueden provocar la formación de un arco eléctrico y podrían provocar un incendio en el horno.
Bolsas de papel	Pueden provocar un incendio en el horno.
Espuma plástica	La espuma plástica puede derretirse o contaminar los líquidos cuando está expuesta a altas temperaturas.
Madera	La madera se seca cuando se la usa en el horno microondas y puede rajarse o partirse.

CÓMO INSTALAR EL HORNO

PIEZAS Y ACCESORIOS

Saque el horno y todos los materiales de la caja de cartón y de la cavidad del horno.

El horno viene con los siguientes accesorios:

Bandeja de vidrio1

Conjunto de anillo y plato giratorio.....1

Manual de instrucciones1

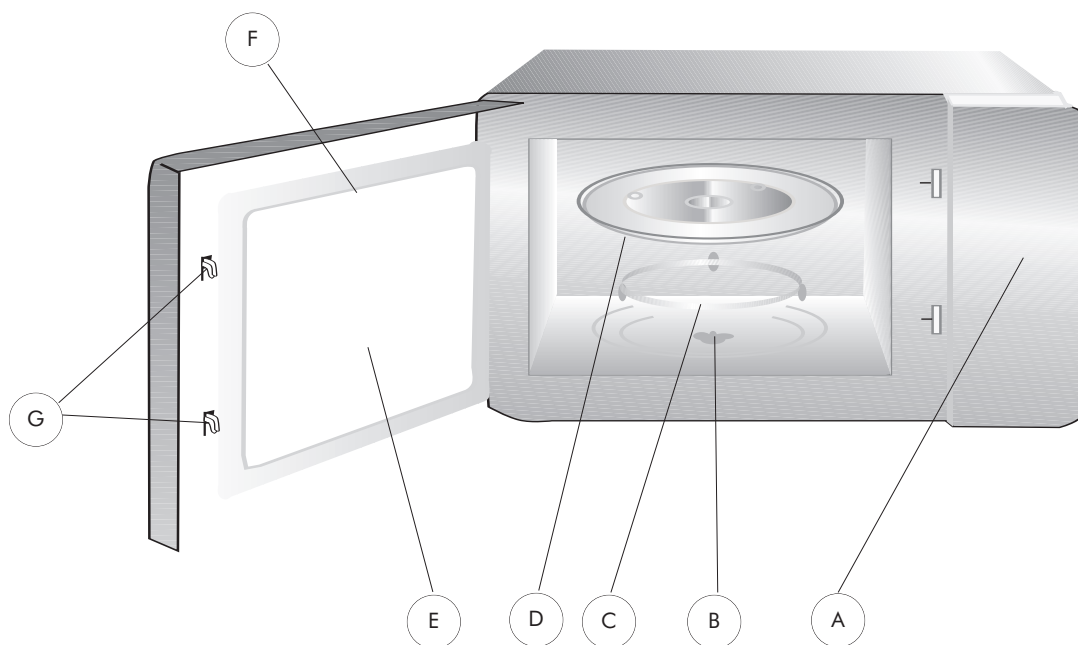

A) Panel de control

B) Eje del plato giratorio

C) Conjunto de anillo y plato giratorio

D) Bandeja de vidrio

E) Ventana de observación

F) Conjunto para montaje de la puerta

G) Sistema de bloqueo de seguridad

Corte el suministro eléctrico del horno si está abierta la puerta durante su funcionamiento.

DEL PLATO GIRATORIO

- Nunca coloque la bandeja de vidrio con la parte de arriba hacia abajo. La bandeja de vidrio nunca debe estar obstruida.
- Durante la cocción deben usarse siempre tanto la bandeja de vidrio como el conjunto de anillo y plato giratorio.
- Para la cocción siempre deben colocarse todos los alimentos y los recipientes que los contienen sobre la bandeja de vidrio.
- Si la bandeja de vidrio o el conjunto de anillo y plato giratorio se parte o rompe, póngase en contacto con su centro de reparaciones autorizado más cercano.

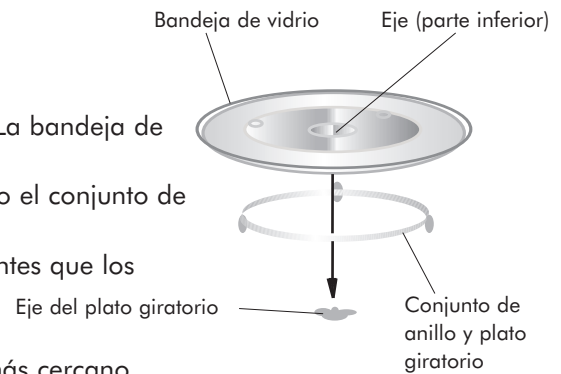

INSTALACIÓN EN LA ENCIMERA

Quite todos los materiales de empaque y los accesorios. Revise el horno para verificar que no exista ningún daño como abolladuras o la puerta rota. No instale el horno si está dañado.

Gabinete: Quite las películas protectoras que puedan encontrarse en la superficie del gabinete del horno microondas. No quite el recubrimiento de mica color marrón claro que está adherido a la cavidad del horno para proteger el magnetrón.

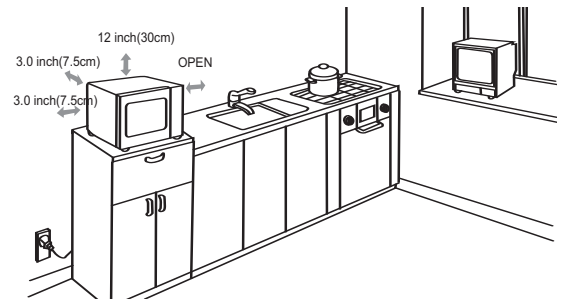

INSTALACIÓN

- Elija una superficie plana que proporcione un espacio abierto suficiente para las entradas o salidas de aire.

Se necesitará un área despejada mínima de 3,0 pulgadas (7,5 cm) entre el horno y las paredes adyacentes. Un lado debe estar libre.

 - Deje un área despejada mínima de 12 pulgadas (30 cm) por sobre el horno.
 - No quite las patas de la base del horno.
 - Tapar las aberturas de entrada o salida puede dañar el horno.
 - Coloque el horno tan lejos como sea posible de aparatos de radio y televisión. El funcionamiento del horno microondas puede provocar interferencia en la recepción de las señales de radio o televisión.
- Enchufe el horno en un tomacorriente normal del hogar. Asegúrese de que el voltaje y la frecuencia sean los mismos que los que figuran en la etiqueta de clasificación.

ADVERTENCIA: No instale el horno encima de las hornillas de la cocina u otro artefacto que produzca calor. Si se instala cerca o encima de una fuente de calor, el horno podría dañarse y la garantía no tendrá validez.

FUNCIONAMIENTO

PANEL DE CONTROL Y FUNCIONES

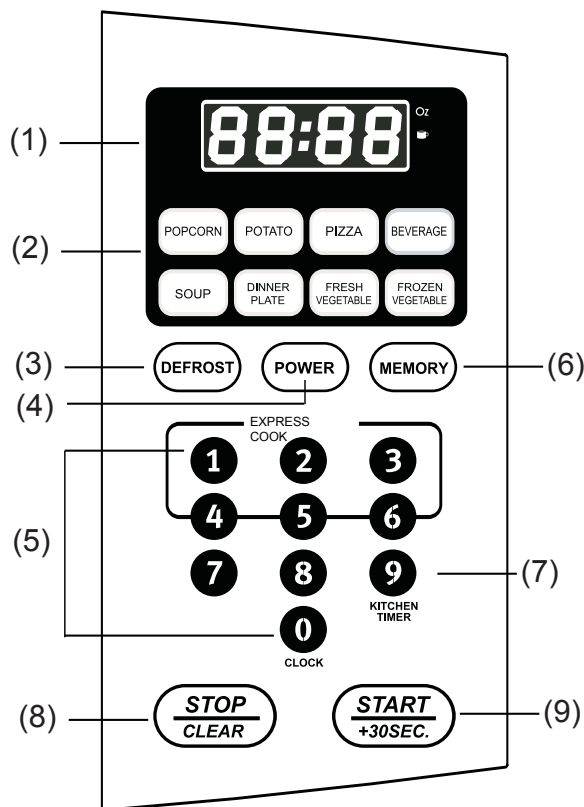

- (1) Pantalla
- (2) Menú automático
- (3) Descongelar
- (4) Potencia
- (5) Teclas numéricas
- (6) Memoria
- (7) Temporizador de cocina
- (8) Detener / Borrar: borra todas las configuraciones previas presionadas antes de comenzar a cocinar. Durante la cocción, presione una vez para detener el horno; dos veces para detener y borrar todo lo que haya ingresado.
- 9) Comenzar/+30 Seg.

INSTRUCCIONES DE FUNCIONAMIENTO

1. Configuración del reloj

Cuando el horno microondas esté enchufado en un tomacorriente, el horno mostrará "0:00"

- (1) Presione "**0/RELOJ**", el visor mostrará 00:00. Los números de la hora destellarán;
- (2) Presione las teclas numéricas e ingrese la hora correcta. Para introducir la hora, se debe ingresar de 1:00 a 12:59. Por ejemplo, si la hora en este momento es 10:12, presione "1, 0, 1, 2" de a uno.
- (3) Presione "**Comenzar/+30Seg.**" para confirmar y terminar la configuración del reloj. Se iluminará la hora.

Nota:

- (1) Si se ingresa una hora que excede el rango de 1:00 a 12:59, la configuración no será válida. No puede confirmar y terminar la configuración presionando "**Comenzar/+30Seg.**".
- (2) Si desea reiniciar el reloj, repita los pasos 1 a 3. Si olvida presionar "**Comenzar/+30Seg.**" por último, la configuración anterior del reloj se mostrará después de un minuto.

2. Temporizador de cocina

- (1) Presione "**9/TEMPORIZADOR DE COCINA**", el visor mostrará 00:00. Destellará el primer "0", ":" y se iluminará el otro "0".
- (2) Presione las teclas numéricas para configurar el tiempo de cocción (el tiempo de cocción máximo es de 99 minutos y 99 segundos).
- (3) Presione "**Comenzar/+30Seg.**" para confirmar la configuración.
- (4) Cuando llega la hora de cocción, el timbre sonará 5 veces y el horno volverá al estado en espera. Si el reloj se configura con el sistema de 12 horas, el visor mostrará la hora actual.

Nota: El Temporizador de cocina es un temporizador.

3. Cocción con microondas.

Hay diez niveles de potencia disponibles.

- (1) Continúe presionando "**Potencia**" para seleccionar la potencia que desee. Se mostrarán en orden "PL10" (nivel de potencia 10), "PL9" (nivel de potencia 9), "PL8" (nivel de potencia 8), "PL1" (nivel de potencia 1).
- (2) Presione las teclas numéricas para ingresar el tiempo de cocción. El tiempo de cocción máximo es de 99 minutos y 99 segundos.
- (3) Presione "**Comenzar/+30Seg.**" para comenzar a cocinar; se mostrará el tiempo de cocción restante.

Nota: En el proceso de cocción, si presiona el botón "**Detener / Borrar**" o si no se realiza ninguna operación durante 1 minuto, el horno volverá automáticamente a la configuración anterior.

Ejemplo: para cocinar la comida con 50% de potencia de microondas por 15 minutos:

- (1) Presione "**POTENCIA**" seis veces hasta que aparezca "PL5".
- (2) Seleccione el tiempo de cocción necesario. Presione "1", "5", "0", "0" para fijar la hora;
- (3) Presione "**Comenzar / 30Seg**" para comenzar a cocinar.

4. Comienzo rápido

- (1) En estado de espera, se puede seleccionar la cocción instantánea con un nivel de potencia de 100% seleccionando un tiempo de cocción de 1 a 6 minutos que se logra presionando las teclas numéricas 1 a 6. Presione "**Comenzar/+30 Seg.**" para aumentar el tiempo de cocción; el tiempo máximo de cocción es de 99 minutos y 99 segundos.
- (2) En estado de espera, se puede iniciar la cocción instantánea con un nivel de potencia de 100% y con un tiempo de cocción de 30 segundos presionando "**Comenzar/+30 Seg.**" Cada vez que presione el mismo botón aumentará 30 segundos el tiempo de cocción. El tiempo máximo de cocción es de 99 minutos y 99 segundos.

Nota: Cada vez que presione la tecla "**Comenzar/+30 Seg.**" aumentará 30 segundos la cocción para los programas de cocción "Microondas" y "Menú automático". No obstante, esta operación no podrá realizarse con la función "**Descongelación por peso**".

5. Función de descongelación por peso

- (1) Presione **"DESCONGELAR"** una vez para elegir la función descongelar por peso; aparecerá "dEF1".
- (2) Presione las teclas numéricas para ingresar el peso que se debe descongelar. El peso debe ser de entre 4 y 100 onzas.
- (3) Si el peso ingresado no se encuentra entre las 4~100, la entrada no será válida. La unidad no funcionará hasta que se ingresen los números válidos.
- (4) Presione **"Comenzar / +30Seg."** para comenzar a descongelar; se mostrará el tiempo de cocción restante.

6. Función de descongelación por tiempo

- (1) Presione **"DESCONGELAR"**, el visor mostrará "dEF2".
- (2) Presione las teclas numéricas para ingresar el tiempo de descongelación. El rango de tiempo efectivo es 00:01~99:99.

Nota: (a) Si el tiempo ingresado no está entre los 00:01~99:99, no se oirá un "pitido" y el microondas no funcionará hasta que se ingresen los números válidos.

(b) La potencia de microondas por defecto es nivel 3. No puede cambiarse.

- (3) Presione **"Comenzar / 30Seg"** para comenzar a descongelar. Se mostrará el tiempo de cocción restante.

7. PALOMITAS DE MAÍZ

- a) Presione **"PALOMITAS DE MAÍZ"** varias veces hasta que el número que desea aparezca en el visor, "1.75", "3.0" y "3.5" aparecerán en orden.

Por ejemplo, presione **"PALOMITAS DE MAÍZ"** una vez: se muestra "1.75".

- b) Presione **"Comenzar / +30Seg."** para cocinar, Comienza a descontarse el tiempo.
- c) Cuando finaliza la cocción, el timbre suena cinco veces, luego se vuelve al estado en espera. Se muestra "0:00". Si se ha configurado el reloj, se mostrará la hora actual.

Veces (Que se presiona "Palomitas de maíz" ("Popcorn"))	Peso (Onzas)	Visor
Una 1 vez	1.75	1.75
Dos veces	3.0	3.0
Tres veces	3.5	3.5

8. PATATAS

- a) Presione **"PATATAS"** varias veces hasta que el número que desea aparezca en el visor, Se mostrará "1", "2" o "3" en orden.

"1" es la configuración para: 1 patata (aproximadamente 230 gramos)

"2" es la configuración para: 2 patatas (aproximadamente 460 gramos)

"3" es la configuración para: 3 patatas (aproximadamente 690 gramos)

Por ejemplo, presione **"PATATAS"** una vez: se muestra "1".

- b) Presione **"Comenzar / +30Seg."** para cocinar, comienza a descontarse el tiempo.
- c) Cuando finaliza la cocción, el timbre suena cinco veces, luego se vuelve al estado en espera.

Veces (Que se presiona "Patata" ("Potato"))	Peso	Visor
1 vez	configuración 1	1
Dos veces	configuración 2	2
Tres veces	configuración 3	3

9. PIZZA

- a) Presione "**PIZZA**" varias veces hasta que el número que desea aparezca en el visor. Se mostrarán los indicadores "1", "2" o "3".
Por ejemplo, presione "**PIZZA**" dos veces, aparece "2" en el visor.
- b) Presione "**Comenzar / +30Seg.**" para cocinar, comienza a descontarse el tiempo.

Veces (Que se presiona "Pizza")	Peso	Visor
1 vez	1 (Aproximadamente 3,0 onzas)	1
Dos veces	2 (Aproximadamente 6,0 onzas)	2
Tres veces	3 (Aproximadamente 9,0 onzas)	3

10. BEBIDAS

- a) Presione "**BEBIDAS**" varias veces hasta que el número que desea aparezca en el visor. Se mostrará "1", "2", "3" en orden.
Puede recalentar 1~3 tazas de bebidas cada vez (aprox. 250 ml)
Por ejemplo, presione "**BEBIDAS**" dos veces, aparece "2" en el visor.
- b) Presione "**Comenzar/+30 Seg.**" para comenzar la cocción.
- c) Cuando la cocción finaliza, el timbre suena cinco veces. Luego se vuelve al estado en espera.

Veces (Que se presiona "BEBIDAS" ("BEVERAGE"))	Peso	Visor
1 vez	1 taza	1
Dos veces	2 tazas	2
Tres veces	3 tazas	3

11. SOPA

- a) Presione "**SOPA**" varias veces hasta que el número que desea aparezca en el visor. Se mostrará "4.0", "8.0", "12.0", "16.0" en orden.
Por ejemplo, presione "**SOPA**" dos veces, aparece "8.0" en el visor.
- b) Presione "**Comenzar/+30 Seg.**" para comenzar la cocción.
- c) Cuando la cocción finaliza, el timbre suena cinco veces. Luego se vuelve al estado en espera.

Veces (Que se presiona "SOPA" ("SOUP"))	Peso	Visor
1 vez	4,0 onzas	4.0
Dos veces	8,0 onzas	8.0
Tres veces	12,0 onzas	12.0
4 veces	16,0 onzas	16.0

12. PLATO DE COMIDA

- a) Presione "**PLATO DE COMIDA**" varias veces hasta que el número que desea aparezca en el visor, se mostrará "9.0", "12.0" y "18.0".
Por ejemplo, presione "**PLATO DE COMIDA**" dos veces, aparece "12.0" en el visor.
- b) Presione "**Comenzar / +30Seg.**" para cocinar, comienza a descontarse el tiempo.

Veces (Que se presiona "PLATO DE COMIDA" ("DINNER PLATE"))	Peso	Visor
1 vez	9,0 onzas	9.0
Dos veces	12,0 onzas	12.0
Tres veces	18,0 onzas	18.0

13. VERDURA FRESCA

a) Presione "**VERDURA FRESCA**" varias veces hasta que el número que desea aparezca en el visor, aparecerá "4.0", "8.0" y "16.0" en orden.

Por ejemplo, presione "**VERDURA FRESCA**" dos veces, aparece "8.0" en el visor.

b) Presione "**Comenzar / +30Seg.**" para cocinar, comienza a descontarse el tiempo.

c) Cuando la cocción finaliza, el timbre suena cinco veces.

Veces (Que se presiona "VERDURA FRESCA" ("FRESH VEGETABLE"))	Peso	Visor
1 vez	4,0 onzas	4.0
Dos veces	8,0 onzas	8.0
Tres veces	16,0 onzas	16.0

14. VERDURA CONGELADA

a) Presione "**VERDURA CONGELADA**" varias veces hasta que el número que desea aparezca en el visor, Se mostrará "4.0", "8.0" y "16.0" en orden.

Por ejemplo, presione "**VERDURA CONGELADA**" dos veces, aparece "8.0" en el visor.

b) Presione "**Comenzar / +30Seg.**" para cocinar, comienza a descontarse el tiempo.

c) Cuando la cocción finaliza, el timbre suena cinco veces.

Veces (Que se presiona "VEDURA CONGELADA" ("FROZEN VEGETABLE"))	Peso	Visor
1 vez	4,0 onzas	4.0
Dos veces	8,0 onzas	8.0
Tres veces	16,0 onzas	16.0

15. FUNCIÓN DE DISPOSITIVO DE SEGURIDAD PARA NIÑOS

Dispositivo de seguridad: En estado de espera, presione "**DETENER/ BORRAR**" durante 3 segundos. Un "pitido" largo le indicará la activación del modo con el dispositivo de seguridad para niños, mientras que en el visor aparecerá "[]".

Para salir del dispositivo de seguridad: Mientras esté activado el modo de seguridad, presione "**DETENER / BORRAR**" durante 3 segundos. Un "pitido" largo le indicará que el dispositivo de seguridad está desactivado.

16. FUNCIÓN DE MEMORIA

- 1) Presione **"MEMORIA"** para seleccionar el procedimiento del 1 al 3. En el visor aparecerá 1, 2, 3.
- 2) Si se ha fijado el procedimiento, presione **"Comenzar/+30 Seg."** para utilizarlo. Sino, fije el procedimiento. Sólo puede configurarse una o dos etapas.
- 3) Una vez que se ha finalizado con la configuración, presione **"MEMORIA"** para guardar el procedimiento y regresar al estado de espera. Si presiona **"Comenzar/+30 Seg."**, se guardará y comenzará a funcionar lo que ha sido configurado.

Nota: No se puede fijar el auto menú como procedimiento de memoria.

Ejemplo: Para configurar el siguiente procedimiento como la segunda memoria, es decir, memoria 2.
para cocinar la comida con 80% de potencia de microondas por 3 minutos y 20 segundos.

Los pasos son los siguientes:

- 1) En los estados en espera, presione **"MEMORIA"** dos veces, deje de presionar hasta que la pantalla muestre "2".
- 2) Presione **"POTENCIA"** tres veces hasta que se muestre "PL8".
- 3) Presione las teclas numéricas "3", "2", "0" en orden para ingresar el tiempo de cocción.
- 4) Presione **"MEMORIA"** para guardar la configuración. El timbre suena una vez, luego se vuelve al estado en espera. Si presiona **"Comenzar/+30Seg."** después del paso anterior, el procedimiento se guardará como memoria 2 y se pondrá en funcionamiento.
- 5) Si no se corta la energía eléctrica, el procedimiento seguirá guardado todo el tiempo. Si se corta, debe volver a configurarse el procedimiento.
- 6) Si desea ejecutar el procedimiento guardado, en el estado en espera presione **"MEMORIA"** dos veces, la pantalla mostrará "2", luego presione **"Comenzar/+30Seg."** para ejecutarlo.

17. COCCIÓN EN VARIAS ETAPAS

Se pueden configurar un máximo de 2 etapas de cocción. Si una etapa consiste en la descongelación por peso, esta etapa será automáticamente la primera. Sólo una etapa es descongelación.

Ejemplo: Para descongelar bistecs de 20 onzas primero y luego cocinarlos con la potencia de 80% durante 7 minutos.

- 1) Presione **"DESCONGELAR POR PESO"** para elegir la función descongelar por peso; aparece "dEF1".
- 2) Presione "2", "0" uno después del otro para fijar el peso;
- 3) Presione **"POTENCIA"** tres veces para que la potencia del microondas sea del 80%;
- 4) Presione la secuencia "7", "0", "0" para fijar el tiempo de cocción;
- 5) Presione **"Comenzar/+30 Seg."** para comenzar el procedimiento.

Cuando finalice el procedimiento de descongelación, el timbre sonará una vez, entonces comienza la segunda etapa.

Nota: (1) El menú automático no puede fijarse como una de las 2 etapas.

(2) La descongelación por tiempo puede fijarse como una de las etapas.

18. FUNCIÓN para CONOCER el ESTADO

- (1) En el estado de cocción, presione **"0/RELOJ"**, el visor mostrará el reloj durante tres segundos si se ha configurado el reloj;
- (2) En el estado cocción con microondas, presione **"POTENCIA"** para conocer el nivel de potencia del microondas y se mostrará la potencia actual del microondas. Después de tres segundos, el horno volverá al estado anterior. En el estado de cocción en varias etapas, se puede conocer el estado de la misma manera que se explicó anteriormente.

19. FUNCIÓN DE ADVERTENCIA DEL FINAL DE LA COCCIÓN

Cuando la cocción finaliza, el timbre sonará 5 veces para recordarle al usuario que la cocción finalizó.

20. OTRAS ESPECIFICACIONES

- (1) En el estado en espera, si se ha configurado el reloj, la pantalla muestra la hora actual, el ":" destellará; de lo contrario, muestra "0:00".
- (2) En el estado de configuración de función, el visor muestra la configuración correspondiente.
- (3) En el estado de funcionamiento o pausa, el visor muestra el tiempo de cocción restante.
- (4) Durante el funcionamiento, si se detiene el horno o si se abre la puerta, debe presionarse **"Comenzar/+30Seg."** para seguir el funcionamiento.

DETECCIÓN Y RESOLUCIÓN DE PROBLEMAS

Identifique su problema utilizando el cuadro que aparece a continuación y pruebe las soluciones para cada problema. Si el horno microondas aún no funciona correctamente, póngase en contacto con el centro de reparaciones autorizado más cercano.

PROBLEMA	CAUSA POSIBLE	SOLUCIÓN POSIBLE
El horno no enciende.	<ul style="list-style-type: none"> a. El cable eléctrico del horno no está enchufado. b. La puerta está abierta. c. La operación configurada no es correcta. 	<ul style="list-style-type: none"> a. Enchufe el cable en el tomacorriente. b. Cierre la puerta e intente nuevamente. c. Consulte las instrucciones.
Se forma un arco eléctrico o se producen chispas.	<ul style="list-style-type: none"> a. Se utilizaron materiales no aptos para horno microondas. b. Se puso en funcionamiento el horno vacío. c. Hay comida derramada en la cavidad. 	<ul style="list-style-type: none"> a. Utilice solamente utensilios de cocina aptos para microondas. b. No ponga en funcionamiento el horno vacío. c. Limpie la cavidad con una toalla húmeda.
La comida no se cocina en forma pareja.	<ul style="list-style-type: none"> a. Se utilizaron materiales no aptos para horno microondas. b. Los alimentos no se han descongelado por completo. c. El tiempo de cocción y el nivel de potencia no son adecuados. d. No se ha dado vuelta o no se ha revuelto la comida. 	<ul style="list-style-type: none"> a. Utilice solamente utensilios de cocina aptos para microondas. b. Descongele los alimentos por completo. c. Utilice el tiempo de cocción y el nivel de potencia correctos. d. Dé vuelta o revuelva la comida.
Comida recocida.	El tiempo de cocción y el nivel de potencia no son adecuados. Utilice el tiempo de cocción y el nivel de potencia correctos.	Utilice el tiempo de cocción y el nivel de potencia correctos.
Comida poco cocida.	<ul style="list-style-type: none"> a. Se utilizaron materiales no aptos para horno microondas. b. Los alimentos no se han descongelado por completo. c. Los orificios de ventilación del horno están obstruidos. d. El tiempo de cocción y el nivel de potencia no son adecuados. 	<ul style="list-style-type: none"> a. Utilice solamente utensilios de cocina aptos para microondas. b. Descongele los alimentos por completo. c. Verifique que los orificios de ventilación del horno no estén obstruidos. d. Utilice el tiempo de cocción y el nivel de potencia correctos.
El horno no descongela correctamente.	<ul style="list-style-type: none"> a. Se utilizaron materiales no aptos para horno microondas. b. El tiempo de cocción y el nivel de potencia no son adecuados. c. No se ha dado vuelta o no se han revuelto los alimentos. 	<ul style="list-style-type: none"> a. Utilice solamente utensilios de cocina aptos para microondas. b. Utilice el tiempo de cocción y el nivel de potencia correctos. c. Dé vuelta o revuelva los alimentos.

GARANTÍA LIMITADA

¿Qué está cubierto y por cuánto tiempo?

Esta garantía brinda cobertura al comprador minorista original por todos los defectos de mano de obra o en los materiales por un período de:

Servicios de reparaciones en el taller

12 meses (mano de obra)

24 meses (repuestos)

10 años tubo magnetrón (la pieza solamente)

Qué cubre.

1. Los repuestos mecánicos y eléctricos, que sirven para un propósito funcional de este artefacto por un período de 24 meses. Esto incluye todos los repuestos, excepto el vidrio, el acabado y las terminaciones.
2. Si el tubo magnetrón falla debido a mano de obra o materiales deficientes, se reemplazará el repuesto.

¿Qué se hará y cómo se obtiene el servicio?

1. Repararemos o reemplazaremos, a nuestra discreción, los repuestos mecánicos o eléctricos que se pruebe que son defectuosos durante el uso normal durante el período de garantía que así lo especifica.
2. El comprador no tendrá gastos por mano de obra de los elementos con cobertura durante el período inicial de 12 meses, y no tendrá gastos por los repuestos de los elementos con cobertura durante el período inicial de 24 meses. El tubo magnetrón tiene cobertura por un período de diez años.

3. Para obtener reparaciones, traiga la unidad al taller de reparaciones autorizado más cercano. Para saber el nombre del centro de reparaciones autorizado más cercano llame al: 1-877-337-3639.

ESTA GARANTÍA CUBRE LOS ARTEFACTOS DENTRO DE LA PORCIÓN CONTINENTAL DE LOS ESTADOS UNIDOS, CANADÁ Y PUERTO RICO. NO BRINDA COBERTURA EN LOS SIGUIENTES CASOS:

Daños por instalación incorrecta.

Daños ocurridos durante el envío.

Daños causados por el mal uso, abuso, los accidentes, las alteraciones, la falta de atención y mantenimiento apropiados, la corriente o el voltaje incorrectos o los casos de fuerza mayor.

Daños causados por todo aquello que no sea el uso normal hogareño.

Daños causados por otra reparación que no sea la brindada por un vendedor autorizado o centro de reparaciones.

Terminaciones decorativas, vidrio o lámparas de luz.

Costos de transporte y envío.

Haier America

New York, NY 10018

IMPORTANT

Do Not Return This Product To The Store

**If you have a problem with this product, please contact the
"Haier Customer Satisfaction Center" at 1-877-337-3639.**

DATED PROOF OF PURCHASE REQUIRED FOR WARRANTY SERVICE

IMPORTANTE

No regrese este producto a la tienda

**Si tiene algún problema con este producto, por favor contacte el "Centro de Servicio al
Consumidor de Haier" al 1-877-337-3639 (Válido solo en E.U.A).**

NECESITA UNA PRUEBA DE COMPRA FECHADA PARA EL SERVICIO DE LA GARANTIA

IMPORTANTE

No regrese este producto a la tienda

**Si tiene algún problema con este producto, por favor contacte el "Centro de Servicio al
Consumidor de Haier" al 1-877-337-3639 (Válido solo en E.U.A).**

NECESITA UNA PRUEBA DE COMPRA FECHADA PARA EL SERVICIO DE LA GARANTIA

Haier

**Haier America
New York, NY 10018**

Printed in China