

This Owner's Manual is provided and hosted by [Appliance Factory Parts](#).



MASTERCool MCP44 Owner's Manual

[Shop genuine replacement parts for MASTERCool
MCP44](#)



[Find Your MASTERCool Evaporative Cooler Parts - Select From 135 Models](#)

----- Manual continues below -----



INSTALLATION & OPERATING MANUAL

models: **MCP44(C)**
MCP59

SLIM-LINE EVAPORATIVE WINDOW COOLER

MANUAL DE INSTALACIÓN Y FUNCIONAMIENTO
LÍNEA DELGADA ENFRIADOR DE VENTANA

with Enhanced Control Features
con Funciones de Control Mejoradas

Read and Keep this document for future reference.
Access this manual online at www.championcooler.com

Leer y Guardar este documento para consultarlo en el futuro.
Puede acceder a este manual en línea en www.championcooler.com

Serial number / Número de serie:

72968-R11.16

MasterCool® MCP Series Evaporative Window Cooler Installation and Operating Manual

Congratulations on your purchase of the MasterCool® MCP Series plastic evaporative cooler. This unit is manufactured with the intent of offering you years of reliable, efficient cooling.

NOTE: READ THESE INSTRUCTIONS BEFORE INSTALLING THE COOLER. Follow the installation instructions in this manual carefully. Varying from them may create safety concerns and will void the warranty.

Safety Instructions

1. Use only with 110V 60 Hz single phase grounded outlet.
2. Ensure cooler is turned OFF and UNPLUGGED before installing, servicing or cleaning the unit.
3. Do not operate unit with damaged cord or plug, or with any other damaged or missing parts.
4. Do not run cord under carpeting. Do not cover cord with throw rugs, runners, or similar coverings. Do not route cord under furniture or appliances. Arrange cord away from traffic area and where it will not be tripped over.
5. Do not operate cooler with the rear media guard removed.
6. Do not use an extension cord to operate cooler.
7. Do not use an adapter to convert the three pin connector for use in an ungrounded 2 prong outlet.
8. Do not use with a solid state speed control device. Violation of this could cause fire or electrical shock.
9. Do not alter or modify this cooler.
10. Repairs or replacement of electrical components should only be carried out by qualified electricians.
11. Do not allow children to install, service, or operate the cooler.
12. This fan cannot be used as an exhaust fan in a kitchen, and must be a minimum of 3 feet from open flame.

Table of Contents

Safety Instructions	2
Note About Evaporative Coolers.....	3
Features of the MasterCool® MCP Series Window Cooler	3
Before Installing	4
Required Clearances/specifications	4
Cooler Assembly	4
Installation Procedures	
Installation in Window.....	5
Installation in Wall.....	5
Water Connections.....	6
Water Pump	6
Overflow Drain	6
Float Connection.....	6
Water Source Connection	6
Option 1.....	6
Option 2.....	6
Closing up Cooler.....	7
Electrical System.....	7
Operating Instructions	7
Optional Installations / Accessories.....	8
Optional Purge Pump.....	8
Programming Purge Pump	9
Optional Plug-in Thermostat Usage	9
Servicing Instructions	10
Annual Maintenance	10
Winterization	12
Troubleshooting.....	12
Cooler Diagram and Parts List	13
Warranty	14
Español Manual.....	15

NOTE ABOUT EVAPORATIVE COOLERS

Ventilation:

Unlike traditional air conditioners, evaporative coolers require an open ventilation system, not a closed system. Both a fresh air source and an exhaust opening are required to provide correct air flow. Typically, a partially opened window or door in each room where cooling is desired will create correct airflow for optimum effectiveness of an evaporative cooler. Alternately, attic ventilation ducts such as UP-DUX® can be installed to provide sufficient air movement without requiring open windows.

NOTE: For best results, open windows/doors should not be on the windward side on the house.

Water bleed or purge:

Evaporative Coolers require a continuous supply of water to keep the media saturated for maximum cooling. Water pumped into the cooler must be removed from the unit to ensure mineral and bacteria build-up do not occur. This can occur with a gravity-fed steady bleed off stream or a timed purge system via a pump. A purge pump kit (MCP44-PPK) is available for purchase on line at www.championcooler.com or by calling 800.643.8341 See pages 8 and 9 for more details on purge pump operation.

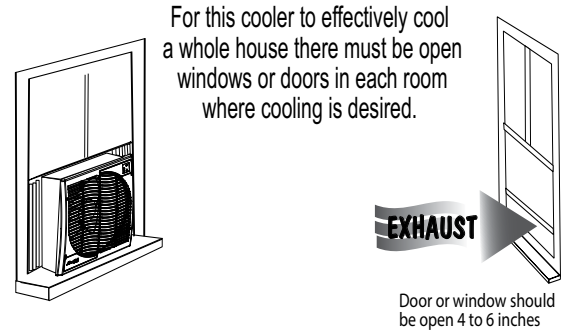

NOTE: Evaporative coolers WILL NOT work in a Closed Room

CAUTION: Water expelled from the cooler must be routed away from any areas that could do damage to foundations or other vulnerable areas.

NOTE: Drawings in this manual are for illustrative purposes only and may reflect slight differences depending on design level and configuration.

FEATURES OF THE MASTERCool® MCP SERIES WINDOW COOLER

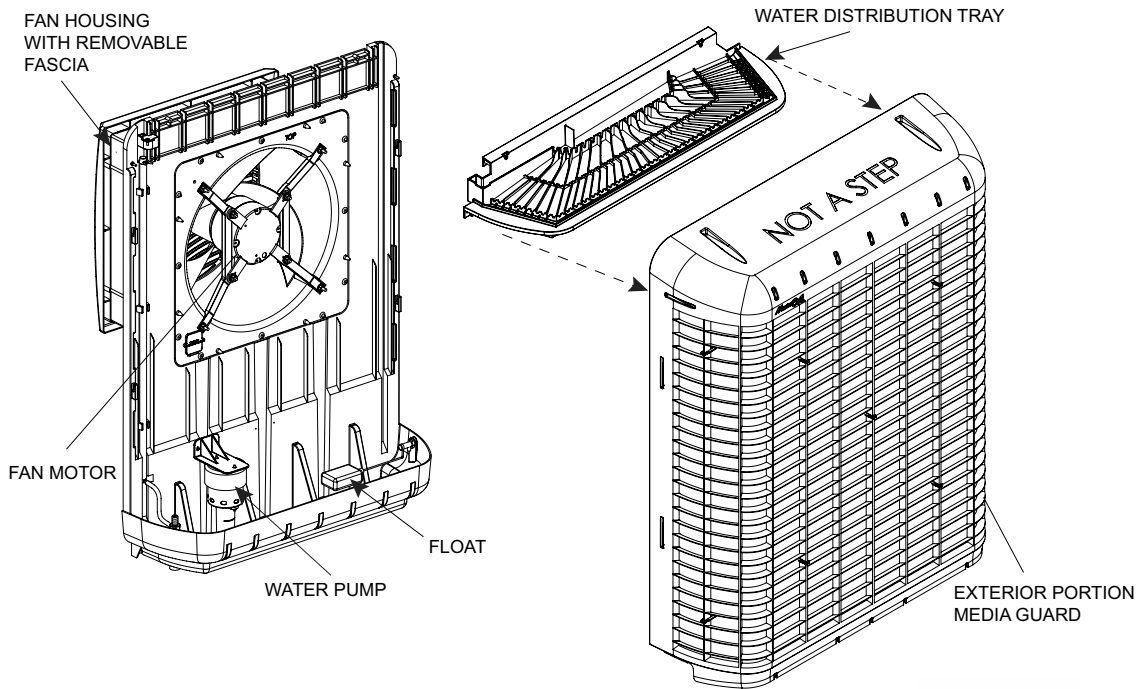

This cooler's housing and frame are made of heavy-duty UV-resistant plastic to provide a light weight, easily installable cooler. The unit is constructed in two basic sections to facilitate quick installation into traditional sash windows or slider windows.

The high-efficiency rigid media offers superior cooling over other types of evaporative coolers.

NOTE: Before installing unit, take a moment to record the serial number and write it on the manual cover in the space provided.

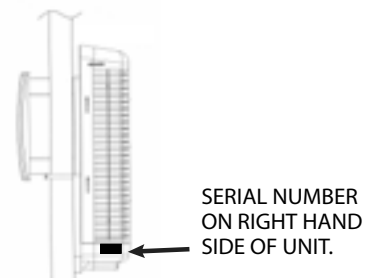

BEFORE INSTALLING

WARNING: Do not connect electrical power to the unit until the installation is completed.

The MasterCool MCP Series cooler can be installed in a sash-style or a slider-style window.

Alternatively, this unit is approved for in-wall installations.

REQUIRED CLEARANCES/ SPECIFICATIONS:

In all installations, the following clearances are required:

- Width: 22"
- Height: 22" PLUS: 4" additional space required above exterior of cabinet for maintenance.
- Weight: 93 lbs operating weight.

Tools & Materials Required: (Not supplied)

- Drill (power or cordless)
- Assorted drill bits (for drilling pilot holes for mounting hardware)
- Adjustable Wrench
- Phillips Head Screwdriver
- Silicone or all-weather caulk for sealing closeout panels to window frame
- Bubble level (3 foot level is preferred)
- Spacer material (as required)

Water connection Option 1

- Standard water hose

Water connection Option 2

- Sill-cock valve
- Length of 1/4" copper or plastic tubing

Cooler Assembly

1. Remove unit from box. Verify that all parts are included.
2. Remove all packing materials, as shown below.

- a. Remove unit from carton. Remove packing from fan assembly.



- b. Remove four (4) screws securing front and back of unit.

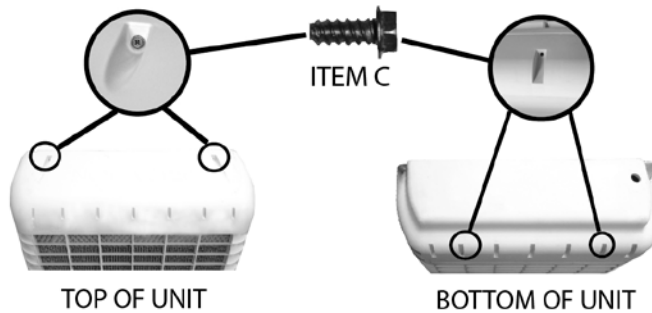

- c. Lift back section UP to separate back from front.

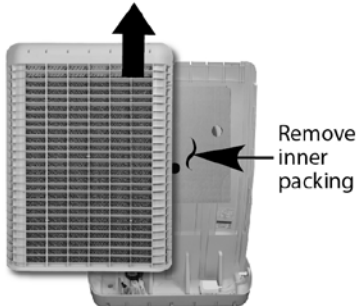

- d. Pull grille out and remove packing from around fan housing.

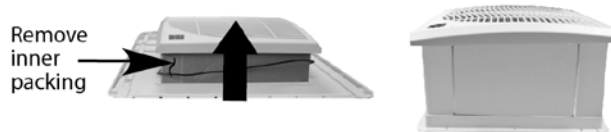

Parts

ITEM A 4 qty L-brackets for installation 	ITEM B 12 qty Screws for bracket installation  6-32 x 1/2"	 <p>PN172284</p>
ITEM C 12 qty Screws for assembly  10-14 x 3/4"	ITEM D 5 qty Long masonry screws for installation (optional in use)  3/16" x 2-1/4"	
ITEM E 1 qty Water hose connector  washer nut assy	ITEM F (Tied to float in unit) 1 qty Compression fitting  nut ferrule	
ITEM G 1 qty Overflow drain fitting  washer nut	ITEM H 2 qty (extras) Media peg and keeper 	

CALL 1-800-643-8341 IF YOU FIND PARTS MISSING OR HAVE ANY QUESTIONS.

INSTALLATION PROCEDURES (see illustrations at right)

Secure Fan Housing

1. On the front section, extend fan housing fully from frame.
2. Use 12 screws (ITEM C) to secure fan assembly into place.

Installation in Window

NOTE: We recommend two people for installation.

1. Remove screen (as needed) and make sure window is opened to its maximum height. From the exterior of the window, slide the fan assembly section into the window. Have the person on the interior adjust the exact placement of the unit for aesthetics and correct lengths of the two accordion spacers (included).

Note: After identifying the position for installation, place a bubble level on the top of the exterior back of the unit and make adjustments to ensure the unit will be level when installation is complete. It is recommended to verify unit is level at various points during installation.

Exterior

2. Closing the window may help hold the unit in place during the following steps. Push the unit into the window until the fan assembly is fully in the window opening. The lip of the fan assembly should be positioned outside the window. The width of the lip will typically require a spacer (not supplied) to be used at the bottom of the cooler to ensure a square installation. Use two (2) masonry screws (ITEM D) or other fasteners to secure the unit to the exterior structure.

Interior

3. Four L-brackets (ITEM A) are supplied to secure the cooler to the window structure. Recommended installation is using two brackets to secure unit at the top and two securing it to the window sill. However, you may configure your installation as needed as long there are four secure attach points.

NOTE: For easy installation, there are grooves in the bottom of the fan housing that fit the brackets.

4. Verify that assembly is secure to prevent vibration between the front and back sections.
5. Attach accordion closeout panels (ITEM J) by peeling off the adhesive strips and attaching one side to the window casing and one side to the fan assembly. Short screws (not included) can be used for a more secure installation. (Make sure screws do not interfere with fan blade.)
6. Once accordion spacers are installed, seal any gaps around the spacers with silicone or all weather caulk (not supplied).

Installation in Wall

1. This cooler is approved for in-wall installation. **Contact a licensed contractor to have the cooler installed in an outside wall.**

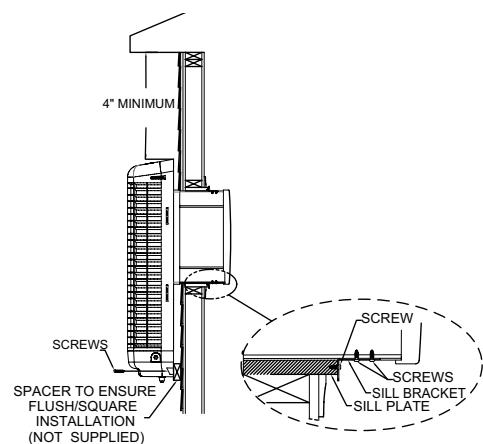
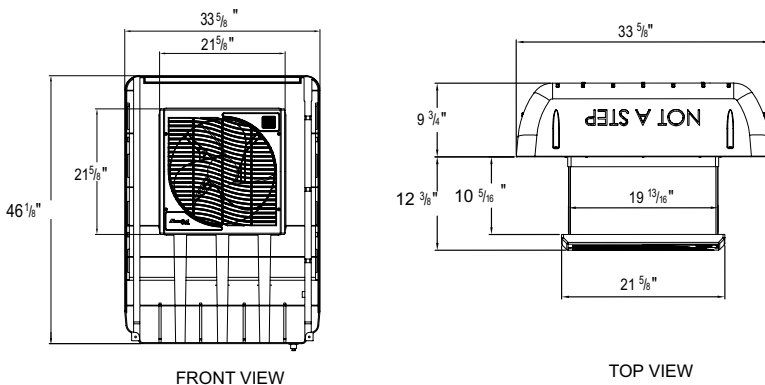
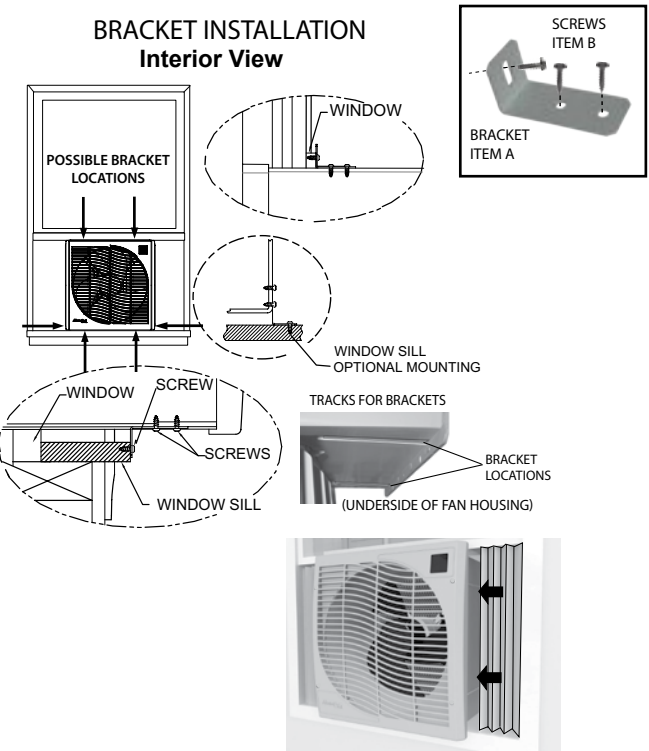
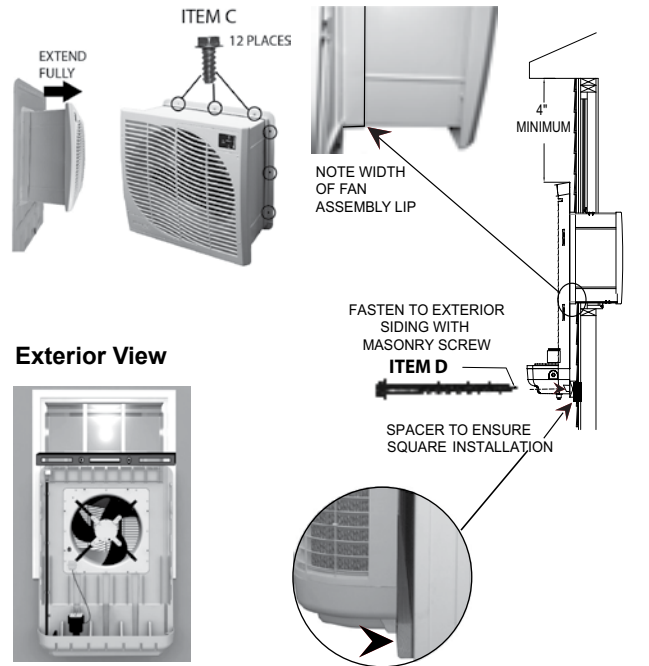

WATER CONNECTIONS (see illustrations at right)

The cooler operates by water being pumped from the bottom pan through a water distribution system to saturate cellulose media pads. The water lines are snapped into plastic keepers along the inside of the unit.

Water Pump

A self-contained water pump continuously circulates water through black plastic lines to a distribution tray in the top of the cooler that percolates water over the media.

1. The pump and water lines are shipped disconnected.
2. The overflow drain (ITEM G) is attached to the drain line and should be pushed down to be flush with the end of the drain tube.
3. Push the other portion of water line onto the intake port on the pump.

Overflow Drain

4. Remove the nut on the end of the drain and insert the fitting through the hole in the cooler bottom. Then tighten the nut on the bottom of the cooler.
5. Make sure the rubber washer (installed inside reservoir) does not twist while tightening, which could cause it to leak. **DO NOT OVER TIGHTEN.**
6. If leakage occurs after reservoir is full, re-tighten the overflow fitting until leaking stops.
7. A standard water hose can be attached to exterior portion of the overflow drain fitting to

Float Connection

The float has been installed in bottom of the cooler with ferrule and compression nut zipped tied to the float. Cut these free for use (as described below) with water line installation. The float level is factory set to maintain 2 inches of water in the reservoir. After installation is complete the float might need readjustment by slightly bending the float arm.

Water Source Connection

Steady water supply is required for operation of the cooler. If taking water from an external faucet, there are two options for attaching water to the cooler.

Option 1:

If using a standard water hose to supply water:

1. Install the float and red gasket on the inside of the cooler, securing them with the threaded jam nut on the outside of the cooler.
2. On the exterior, screw the small nut inside the water hose connector onto the threaded float valve port. Can use a 14mm wrench to tighten. **DO NOT OVERTIGHTEN.**
3. Screw a standard water hose into the connector. Verify washer is in place.
4. Leave water spigot turned off until installation is complete.

Option 2:

A more permanent supply of water can be installed from an outside water faucet by installing a sill-cock and 1/4" water line to supply continuously to the cooler.

1. Install a sill-cock (locally available) onto the faucet.
2. Determine length of water line needed and install one end of 1/4" plastic or copper line on sill-cock and use the ferrule and nut (zip-tied to the float for packing) to connect the water line to the float valve attach point.

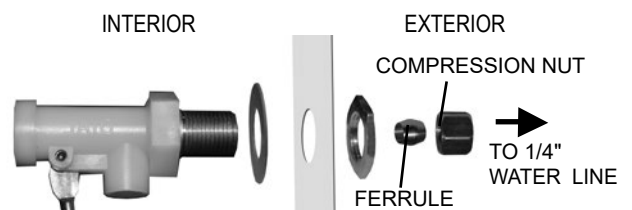
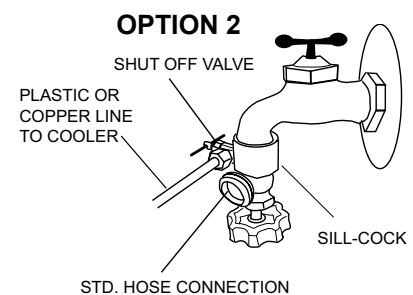
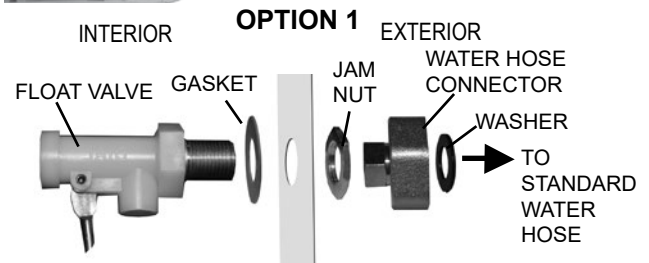
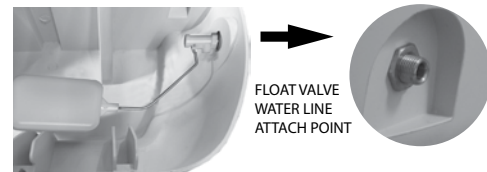
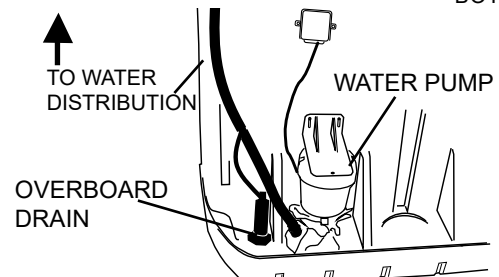
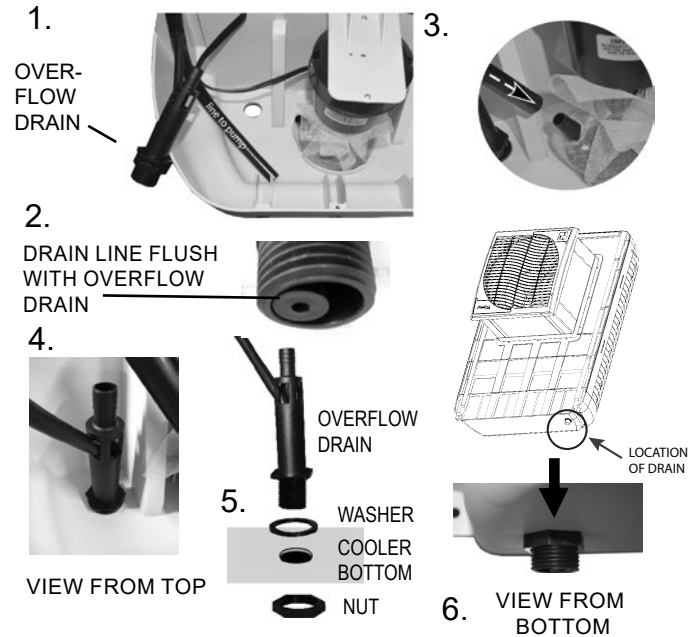

CLOSING UP COOLER

After completing water connections, close up the unit by repositioning the cooler back onto the installed cooler and reinstall four screws securing front and back of cooler together.

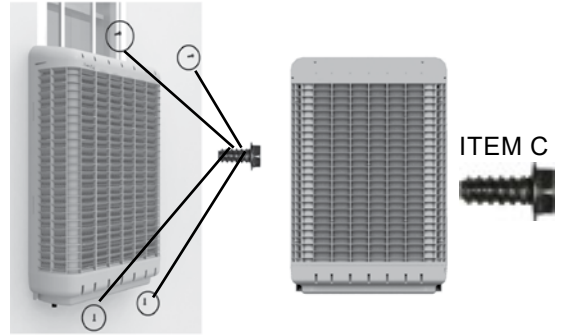

Final Steps

Before turning unit on, ensure unit is plugged in, water supply to pump is on, and there is correct ventilation, as shown on page 3 of this manual.

ELECTRICAL SYSTEM

The electrical system does not require general maintenance. The following wiring diagram is supplied for reference only.

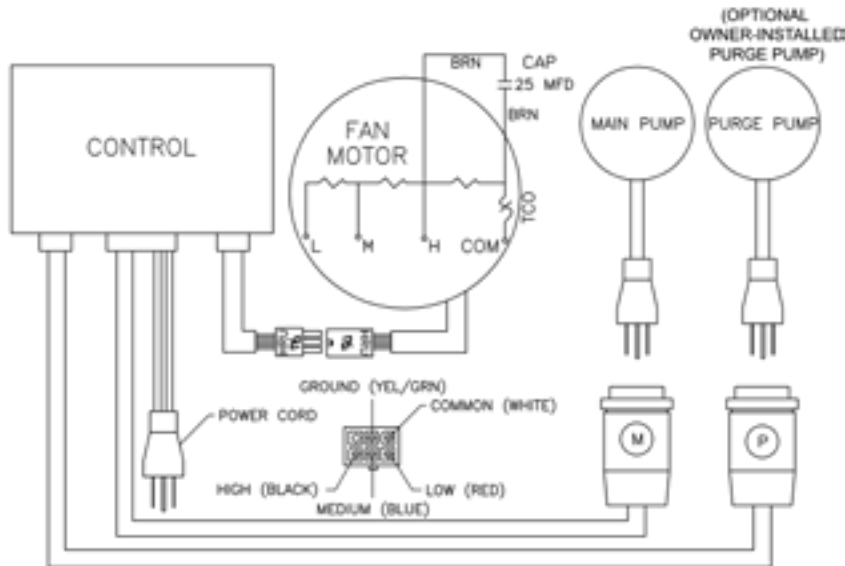

Electrical Specifications	
ITEM	VOLTS/AMPS
Fan motor	120 V; 2.8 amps
Main pump	120 V; 0.9 amps
*Optional purge pump	120 V; 0.9 amps

* Based on installation of owner installed purge MCP44-PPK pump.

OPERATING INSTRUCTIONS

The MCP Series of Coolers has an electronic touch control panel in the upper right hand corner.

Note: The MCP series coolers are controlled by three touch points on the front panel or with the remote control.

Power

Pressing the Power icon  turns on the unit. When first plugged, and turned on, the unit will start in the default setting (pump ON and Fan on HIGH). After its initial use, the last operating settings (for fan and pump) will be reinstated when the unit is turned on again.

Pressing the Power touch point when the unit is already running will turn both fan and pump off.

After A Power Failure: Once power is restored, the unit will restart in the same settings as before power was lost.

Pump

Pressing the Pump icon  toggles the pump on and off. When the LED is lit, the pump is running. The pump must be on while operating the fan for the unit to operate as an evaporative cooler, though the unit can be used in fan mode without the pump, if desired.

Note: For best results turn on the pump for a few minutes to wet the pads before operating the fan.

Fan

Pressing the Fan icon  cycles the unit from HIGH, to MEDIUM to LOW speeds and then OFF. Please Note: There is a two-second delay from the pressing of the button for the fan to engage or change speeds. This applies to the front control panel and the remote control.

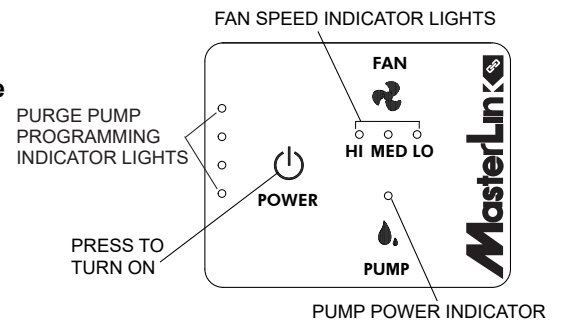

Remote Control

The remote control supplied with this cooler allows you to turn the unit on or off, control fan speed and initiate the pump. The buttons operate in the same manner as those on the front control panel. The remote control's range is approximately 20 feet within sight of the cooler. Two AA alkaline batteries are included. Remove the guard between the batteries to activate the remote. It is now ready for use. A wall mountable holder is also supplied with the remote.

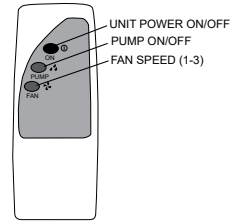

OPTIONAL ACCESSORIES

Optional Purge Pump

In addition to the standard water pump to recirculate water from the reservoir, an optional purge pump can be installed to evacuate the contents of the reservoir on a scheduled basis. The cooler base has space and pre-located screw attach points for purge pump bracket.

CAUTION: The MCP44-PPK purge pump kit is designed to be used with the MCP series coolers. If a different purge pump is installed the warranty cooler will be voided.

The MCP44-PPK is available for purchase at local retailers, at www.championcooler.com or by calling 1.800.643.8341.

When a purge pump has been installed, purge cycles can be activated and programmed from the control panel (See below).

The use of the purge pump saves water and is actually more economical, than continual bleed. It helps reduce bacterial growth and mineral buildup extending media life. It also maintains fresher air in the home.

Purge Pump Discharge: The water ejected at the time of purging will be expelled at a high rate of speed, and must be routed away from the foundation of the home or other areas where rushing water could do damage.

1. Attach a standard water hose to the overflow drain to direct the water away from the house.

NOTE: This water is not potable, but can be used for watering vegetable or flower gardens.

PROGRAMMING PURGE PUMP

NOTE: When in Purge Set Up Mode, you will not affect the fan speed or main water pump operation.

Once a purge pump has been installed and plugged into the cooler, the purging cycle can be programmed from the control panel:

The default setting for the purge pump is 1 minute of purge every 24 hours. This setting can be changed to increase interval and duration of purges as needed.

In order to enter the programming mode of the control panel hold down the PUMP touch point for five (5) seconds.

At this point the Purge Interval can be set. Four lights on the left side illuminate. This indicates one purge every 24 hours.

To change the number of hours between purges, press PUMP again until the desired schedule is selected. The options for purge interval are 24, 12, 8 and 6 hours. The lights decrease by one each time the Pump button is pressed. Note the legend of intervals listed below.

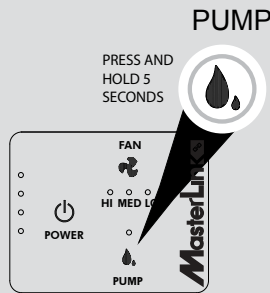

NOTE: Depending on the amount of minerals in the local water, it may be advantageous to increase the purges to extend the life of the media and the unit.

After the number of hours in the Purge Interval has been set, you may select the duration of the purge. Options are from 1 to 4 minutes that the water will be expelled.

Press the FAN touch point to enter the Purge Duration setting feature.

The four lights on the left side will begin blinking indicating 4 minutes of purging. Press the PUMP touch point to change the setting from 4 to 3 minutes, then 2 or 1 minute duration.

To save and exit the Duration portion of the programming, press and hold the FAN touch point for 5 seconds.

NOTE: If no touch-point is pressed within 10 seconds, the program will automatically exit the set up mode and retain previous settings.

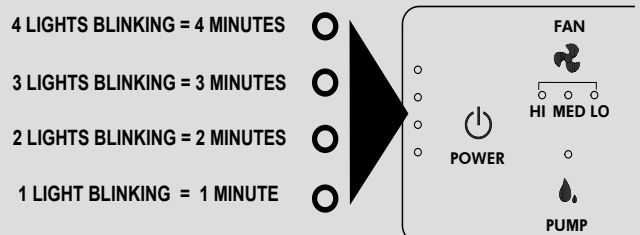
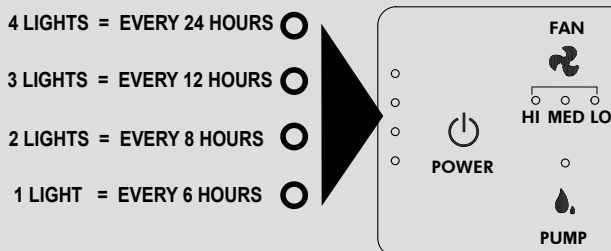
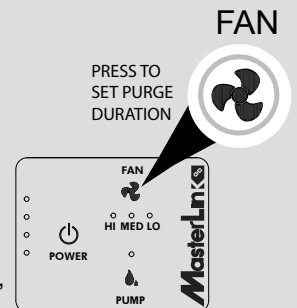

OPTIONAL ACCESSORIES (CON'T)

Optional Plug-In Thermostat Usage

The MCP Series also can be controlled by a plug-in programmable thermostat, such as the LUX brand WIN 100. These thermostats are locally available, and enable precise timing and temperature control via an electronic thermostat that plugs into a 110 volt outlet. To use such a device with the MCP series cooler, follow the instructions for the specific thermostat and plug the cooler into the outlet on the thermostat.

NOTE: Illustration is for reference only, models and features vary by model and manufacturer.

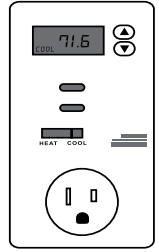

SERVICING INSTRUCTIONS

Maintenance on evaporative coolers is minimal, but very important to the proper operation and effectiveness of your cooler. Periodic inspection of the cooler's interior will reduce the potential for substandard cooling due to insufficient or uneven water distribution.

NOTE: For general maintenance purposes, the unit may be rapidly drained of water by removing the overflow fitting from the bottom of the unit. This is not adequate draining for winterization (see procedures under Winterization section.)

Annual Maintenance

(May be Needed More Often in Areas with Hard Water)

Cleaning

WARNING: Disconnect from electrical power and turn unit off during all maintenance. Turn water supply off before removing back for cleaning or maintenance.

CAUTION: In order to maintain UV resistance, do not use abrasive cleaners on the exterior of the cooler body.

1. Remove the back media guard (as shown below).
2. Inspect pads in place. Remove media pads from back guard by unscrewing the media peg clips. Be careful not to chip or damage the media while removing. Visually inspect both sides of media pads. Look for blockage, mineral build-up or mildew growth, breakage or other anomalies.
3. Wash pads with a garden hose. Do not use a pressure washer.
4. Check water distributor for blockage or excessive build-up of dust.
5. Set media in a safe place until all maintenance is complete.
6. Wash out reservoir thoroughly using a soft bristle brush. Use plenty of water to remove algae growth. Clean areas around pump, strainer and float to ensure no algae growth remains.

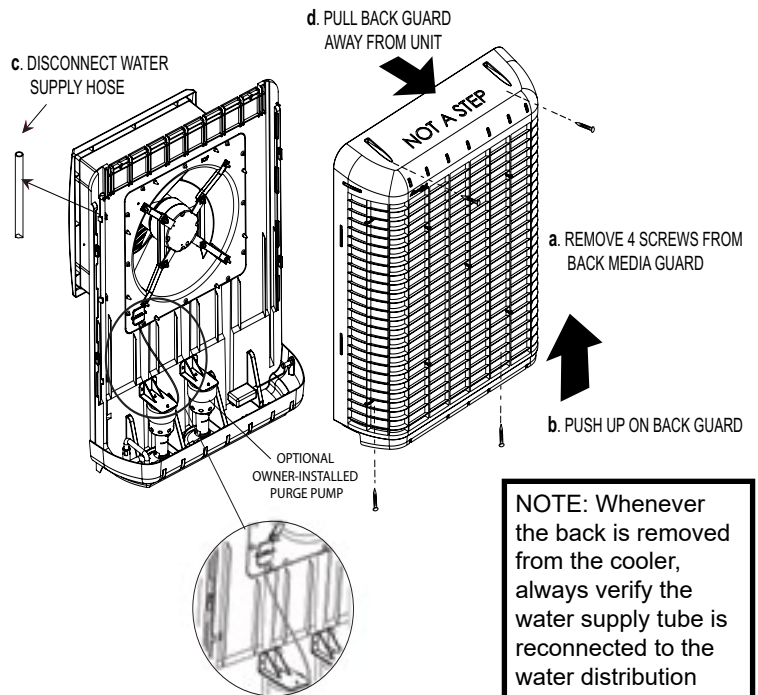

NOTE: Whenever the back is removed from the cooler, always verify the water supply tube is reconnected to the water distribution tray before operating the cooler.

CAUTION: Do not use harsh chemicals (like chlorine bleach) to clean the interior portions of the cooler.

7. Rinse thoroughly after using any cleaning solutions on the interior or exterior of the unit.

Water System Pump:

1. The water pump is a self-contained unit that should require no maintenance other than ensuring that no debris or corrosion interferes with free movement of the parts.
2. Ensure hose connection to pump is in good condition.

Water Float:

3. The float level is factory set for optimum performance, however moderate adjustments can be made by bending the float arm for a different water level.
4. The maximum recommended water level is approximately two inches (the height of the overflow orifice.)

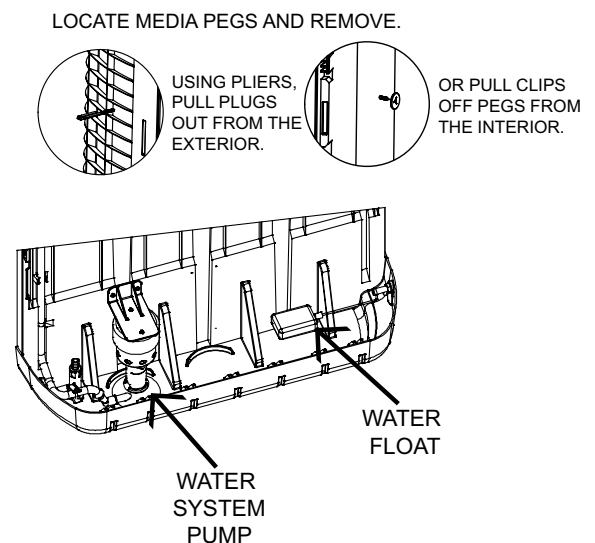

Annual Maintenance (Con't)

Water Distributor

1. Inspect the water distribution section to ensure all orifices are clear.
2. Verify the hose connections are in good order and no kinks or tears are present.

Water Drain Overflow

3. On the bottom of the cooler, unscrew the plastic nut holding the overflow drain in place. Push the drain up into the cooler base to allow rapid draining. Check the condition of the gasket at the bottom of the fixture. When reinstalling, ensure the standpipe fixture is secure and there is no leakage after the reservoir is filled.

NOTE: If during usage of the cooler you start noticing low saturation of pads and insufficient cooling, or leakage from the cooler, check the gasket at the base of the standpipe. This is the most likely cause of leakage on this unit.

Optional Water Purge Pump (if installed)

4. If a purge pump has been installed on the MCP Series, check that the purge pump and strainer are corrosion-free with freely moving parts.

Media Pad Replacement

5. When the media pads have become encased with mineral buildup, broken or damaged, replace them with Genuine Munters GreenGuard Celdek® replacement pads, model MCP44-PAD. You may purchase them on-line at www.championcooler.com or by calling 1.800.643.8341.

Winterization

The MCP Series cooler is durable enough to be left installed during the winter, though a few precautions must be taken to ensure no water freezes in the unit or lines.

If the temperatures in your area drop well below freezing it may be wise to remove the water supply line from the outside faucet.

Draining

1. Turn off and unplug cooler.
2. Turn the water supply to the cooler off.
3. On the bottom of the cooler, unscrew the plastic nut holding the overflow drain in place. Push the drain up into the cooler base to allow rapid draining.
4. Remove 4 screws securing the back media guard, lift up and remove. Access interior of unit.
5. Soak up any remaining water and ensure all water is drained from both the water pump and purge pump (if installed).
6. Disconnect and drain the water hoses and water distributor.
7. Replace the media guard with four screws

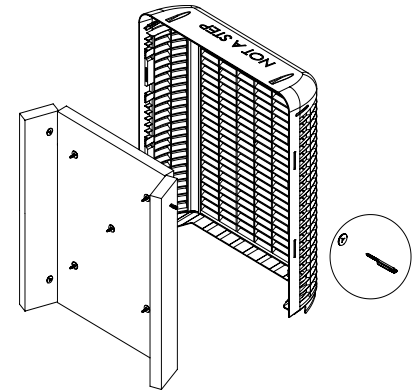
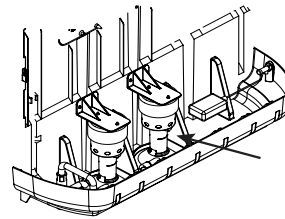
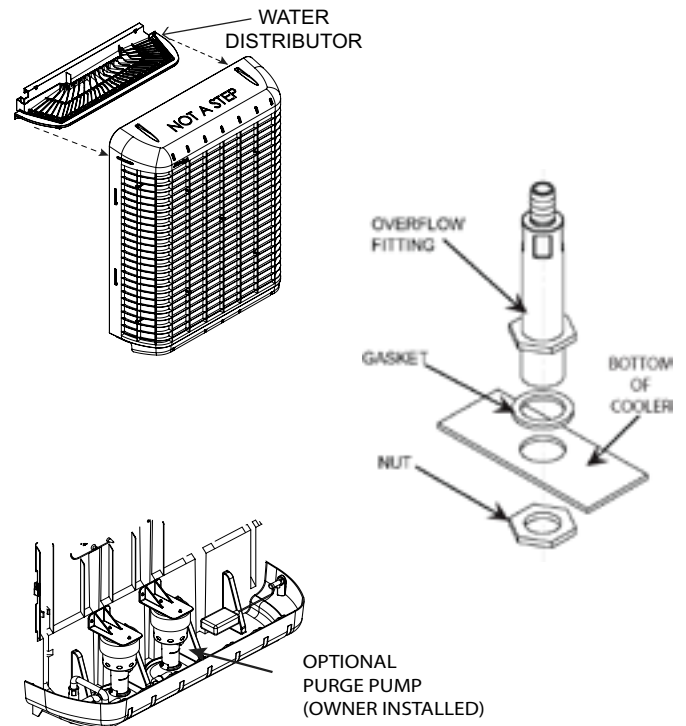

Covering

1. An optional weatherproof exterior fitted cover, model MCP44-EC is available for purchase on line at www.championcooler.com, at retail outlets or by calling 1.800.643.8341.
 - a. Use the elastic corners and straps to secure the cover onto the back of the unit.
2. An optional interior grille cover, model MCP44-IC (Included with MCP44E) to keep air from entering the home through the window is available at www.championcooler.com, a retail outlet or by calling 1.800.643.8341.
 - a. Use the snap on clips molded into the cover to secure the cover to the grille.

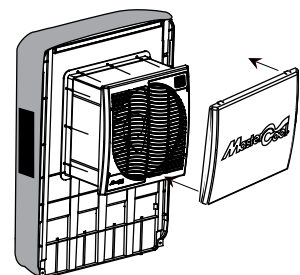

TROUBLE SHOOTING CHART

PROBLEM	PROBABLE CAUSE	SOLUTION
Unit will not start	<ul style="list-style-type: none"> a. No Power b. Tripped Circuit Breaker c. Blown home fuse d. Electrical fault 	<ul style="list-style-type: none"> a. Verify unit plugged in; and outlet is functional b. Reset Circuit Breaker c. Replace home fuse d. Call Champion Help line: 1.800.643.8341
Insufficient Cooling	<ul style="list-style-type: none"> a. Inadequate water distribution (pads not saturated) b. Pads dirty or covered with mineral deposits 	<ul style="list-style-type: none"> a. Check water distribution tray and hose for blockages. <ul style="list-style-type: none"> - Verify pump operating correctly - Check water supply for correct flow b. Wash dirt & deposits off pads or replace pads
Water in air stream	<ul style="list-style-type: none"> a. Water system has leaks or loose connections b. Water is not being absorbed by media pads, and entering straight into airflow 	<ul style="list-style-type: none"> a. Check all water connections, tubing, distribution tray for loose fittings, leakage or tears. b. Check condition of pads. Clean or replace as necessary.
High indoor humidity	<ul style="list-style-type: none"> a. Insufficient air flow b. Unsatisfactory exhaust 	<ul style="list-style-type: none"> a. Increase fan speed b. Open doors or windows more
Odor in home	<ul style="list-style-type: none"> a. Occurs initially when pads are first saturated b. Bacterial growth in reservoir c. Air intake is picking up ambient odor from surroundings 	<ul style="list-style-type: none"> a. Normal. Will dissipate shortly. b. Clean unit regularly c. Remove source of odor or move cooler to another window
Rapid mineral buildup on media pads	<ul style="list-style-type: none"> a. Hard water 	<ul style="list-style-type: none"> a. Install purge pump to reduce build-up. b. Increase maintenance cycle and wash off scale more often. Check orifices are clear of mineral buildup.

COOLER PARTS DIAGRAM

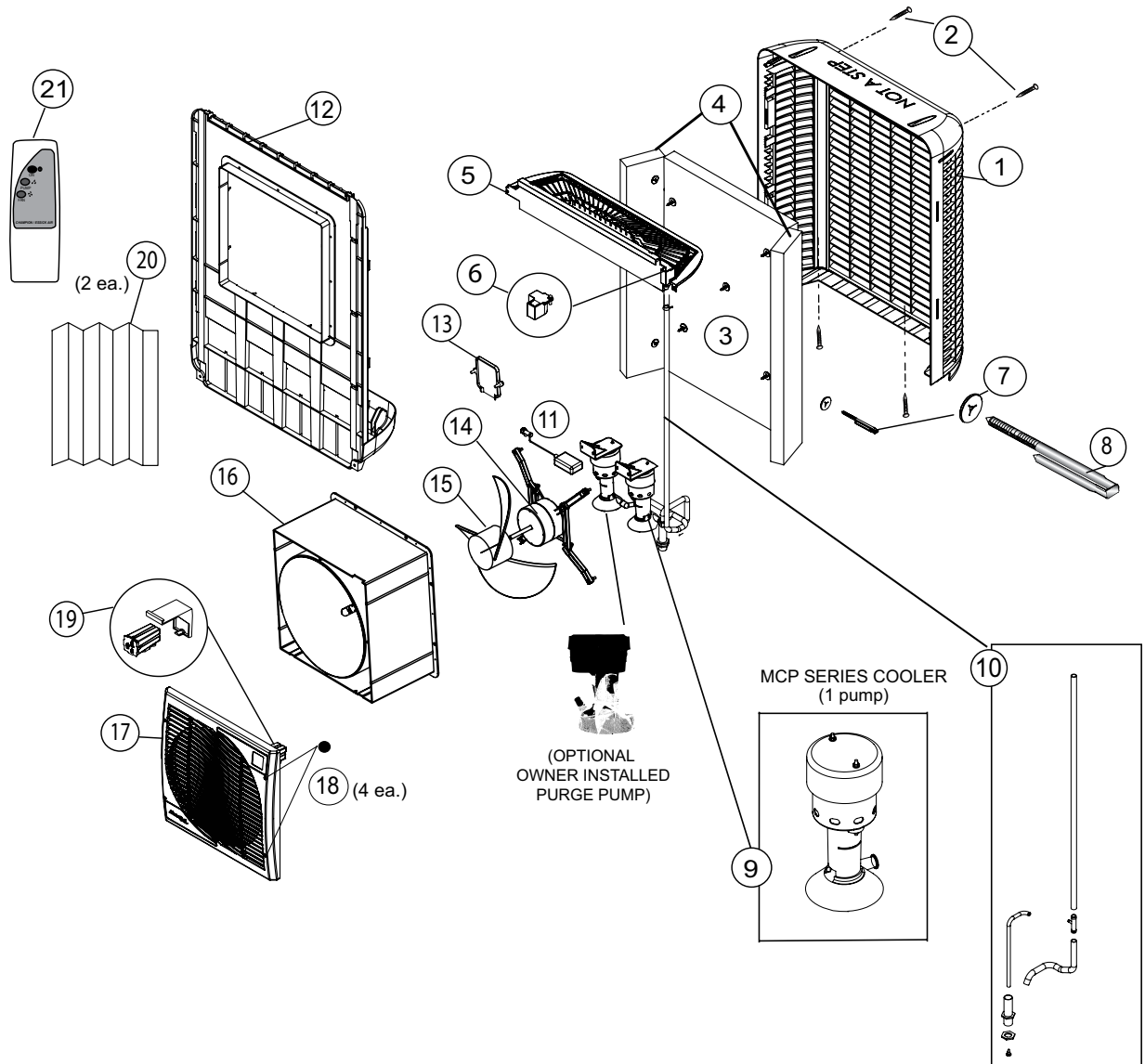

OPTIONAL ACCESSORIES

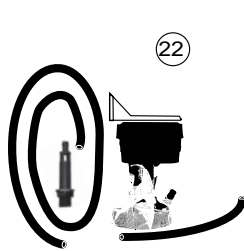

PURGE PUMP KIT

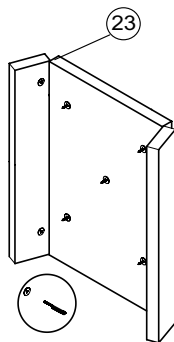

Kit includes full set
of media, pegs
and keepers
PAD REPLACEMENT KIT

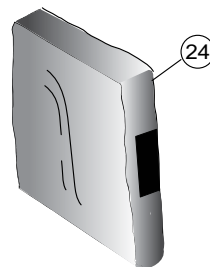

EXTERIOR COVER

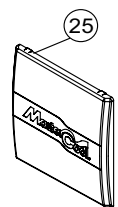

INTERIOR COVER

PARTS LIST

ITEM	DESCRIPTION	PART NUMBER
	Model:	MCP44 / 44C MCP59
1	Cooler Back/Media Guard	72243
2	Set of 4 screws for attaching back guard	72313
3	Back Media Pad; 2" X 24" X 35.5" Munters GreenGuard certified CelDek	72244
4	Side Media Pad; 2" X 5.88" X 35.5" CelDek (2 ea.)	72245
5	Water distributor tray	72249
6	Tray cap	72250
7	Media Peg Clip; window cooler; PP (sold individually)	72246
8	Media Peg; window cooler; (sold individually)	72247
-	Media retainer kit - (9 clips and 9 pegs)	72839
9	Pump assy. – Main water system (replacement)	72402
-	Pump bracket (replacement)	72296
10	MCP Series Water Distribution Hose assy.	72256
11	Float valve	73049
12	Cooler body front	72242
13	Receptacle cover	72407
14	Fan motor	72428-M 72842-M
15	Fan blade	72253
16	Fan housing	72251
17	Grille	72257
18	Grille screw caps (set of 4)	72260
19	Control module	72957
20	Vinyl accordion window panel (2 ea.)	72284
21	Remote control (IR- included with unit)	72302
-	Manual	72968-R11-16
OPTIONAL ACCESSORIES - Available for Purchase · Call 1.800.643.8341		
22	Purge Pump Kit	MCP44-PPK
23	Pad Replacement Kit	MCP44-PAD
24	Exterior Cover	MCP44-EC
25	Interior Grille Cover	MCP44-IC

MASTERCool MCP SERIES COOLER ONE YEAR LIMITED WARRANTY

SALES RECEIPT REQUIRED AS PROOF OF PURCHASE FOR ALL WARRANTY CLAIMS.

This warranty is extended only to the original purchaser of this evaporative cooler when the unit is installed and used under normal conditions against defects in workmanship and materials as follows:

- One (1) year from date of sale on the unit, and
- Five (5) years on the evaporative media, which is considered a disposable component and should be replaced periodically, and
- Two (2) years on motor.

The manufacturer will replace the defective part/product, at its discretion, with return freight paid by the manufacturer. It is agreed that such replacement is the exclusive remedy available from the manufacturer and that TO THE MAXIMUM EXTENT PERMITTED BY LAW, THE MANUFACTURER IS NOT RESPONSIBLE FOR DAMAGES OF ANY KIND, INCLUDING INCIDENTAL AND CONSEQUENTIAL DAMAGE OR LOSS OF PROFITS OR REVENUES.

Some states do not allow limitations on how long an implied warranty lasts, so the above limitations may not apply to you.

Exclusions from this warranty

We are not responsible for any incidental or consequential damage from any malfunction, accident, misuse, alterations, unauthorized repairs, abuse, including failure to perform reasonable maintenance, normal wear and tear, nor where the connected voltage is more than 5% above the nameplate voltage.

Alterations include the substitution of name brand components including, but not limited to media pads.

We are not responsible for any damage from the use of water softeners or treatments, chemicals or descaling materials.

We are not responsible for the cost of service calls to diagnose the cause of trouble, or labor charge to repair and/or replace parts.

No employee, agent, dealer or other person is authorized to give any warranties or conditions on behalf of the manufacturer. The customer shall be responsible for all labor costs incurred.

Some states do not allow the exclusion or limitation of incidental or consequential damages, so the above limitations or exclusions may not apply to you.

How to obtain service under this warranty

Within the limitations of this warranty, purchaser with inoperative units should contact the dealer where you purchased the cooler. If for any reason you are not satisfied with the response from the dealer, contact Customer Service at 800-643-8341 for instructions on how to obtain service within warranty as listed above.

This warranty gives the customer specific legal rights, and you may also have other rights which vary from province to province, or state to state.

Register your product at www.championcooler.com.



MasterCool® by Champion Cooler
5800 Murray St.
Little Rock, AR 72209
800.643.8341
www.championcooler.com

Enfriador Evaporativo de Ventana del MasterCool® MCP Serie

Instrucciones de uso e instalación

Felicitaciones por haber comprado el enfriador evaporativo plástico MasterCool® MCP Serie. Esta unidad se fabricó con el propósito de brindarle un enfriamiento confiable y eficiente durante años.

NOTA: LEA ESTAS INSTRUCCIONES ANTES DE INSTALAR EL ENFRIADOR. Siga atentamente las instrucciones de instalación de este manual. En caso contrario, podrían ocasionarse problemas relacionados con la seguridad y invalidar la garantía.

Instrucciones de seguridad

1. Use la unidad únicamente con un tomacorriente monofásico con conexión a tierra de 110 V y 60 Hz.
2. Asegúrese de que el enfriador esté APAGADO y DESENCUFADO antes de realizar la instalación, el mantenimiento o la limpieza de la unidad.
3. No opere la unidad con un cable o enchufe dañado ni con otras piezas dañadas o faltantes.
4. No haga funcionar el cable debajo de la alfombra. No cubra el cable con alfombras, alfombrillas o revestimientos similares. No cable de ruta debajo de los muebles o electrodomésticos. Coloque el cable lejos del área de tráfico y donde no se pueda tropezar.
5. No opere el enfriador con la protección posterior del medio extraída.
6. No utilice un cable prolongador para operar el enfriador.
7. No use un adaptador para convertir el conector de tres clavijas para utilizar en un tomacorriente sin conexión a tierra de 2 espigas.
8. NO lo use con un dispositivo de control de velocidad de estado sólido. Si lo hace, podría ocasionar un incendio o descarga eléctrica.
9. No altere ni modifique este enfriador.
10. Los componentes eléctricos deben ser reparados o reemplazados únicamente por electricistas calificados.
11. No permita que niños operen o realicen la instalación o el mantenimiento del enfriador.
12. Este ventilador no se puede utilizar como un extractor de aire en la cocina, y debe tener un mínimo de 3 pies de la llama abierta.

Índice

Instrucciones de seguridad.....	15
Nota acerca de los enfriadores evaporativo:.....	16
Funciones del enfriador de ventana MasterCool®MCP Serie.....	16
Montaje del enfriador	17
Antes de Instalar.....	17
Espacio Libre/Especificaciones Requeridas:.....	17
Procedimientos De Instalación	18
Instalación en ventana	18
Instalación empotrada.....	18
Conexión de agua	19
Bomba de agua.....	19
Desborde de Drenaje.....	19
Conexion de la fuente de agua	19
Opción 1.....	19
Opción 2.....	20
Cierre del enfriador	20
Sistema eléctrico	20
Instrucciones de uso.....	20
Accesorios opcionales.....	21
Opcional Bomba de purga.....	21
Programación de la bomba de purga	21
Uso del termostato complementario opcional	22
Instrucciones de servicio	22
Mantenimiento anual	22
Acondicionamiento para el invierno.....	23
Diagrama de piezas del enfriador.....	24
Lista de piezas.....	25
Tabla de solución de problemas.....	26
Garantía	27

NOTA ACERCA DE LOS ENFRIADORES EVAPORATIVO

Para enfriador trabajar mejor, tiene que haber una ventana o puerta abierta en cada habitación donde el enfriamiento es deseado.

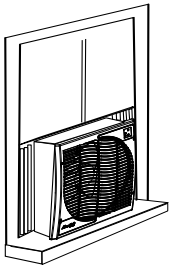

ESCAPE

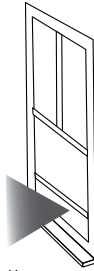

Ventana o puerta abierta 4-6 pulgadas

NOTA: Los enfriadores evaporativo NO funcionan en habitaciones cerradas

Purga de agua:

Los enfriadores evaporativo requieren un suministro de agua continuo para mantener saturado el medio y lograr un máximo enfriamiento. Debe retirarse de la unidad el agua bombeada dentro del enfriador para evitar la acumulación de minerales y bacterias. Esto puede suceder por acción gravitatoria de un flujo de descarga constante o por un sistema de purga programado a través de una bomba. La bomba de purga (MCP44-PPK) está disponible en www.championcooler.com o llamando al 1.800.643.8341. Consulte las páginas 21 y 22 para obtener más detalles acerca del funcionamiento de la bomba de purga.

Ventilación:

A diferencia de los acondicionadores de aire, los enfriadores evaporativo necesitan un sistema de ventilación abierto y no cerrado.

Se requieren tanto una fuente de aire fresco como una apertura de escape para generar una correcta circulación de aire. En general, una ventana o puerta parcialmente abierta en cada habitación donde se desea enfriamiento creará el flujo de aire adecuado para una efectividad óptima de un enfriador por evaporación. De manera alternativa, los conductos de ventilación del ático como UP-DUX® se pueden instalar para proporcionar un movimiento de aire suficiente sin necesidad de ventanas abiertas.

NOTA: Para mejores resultados, las ventanas/puertas abiertas no deben estar en la parte de la casa enfrente al viento.

ADVERTENCIA: El agua expulsada del enfriador debe dirigirse lejos de cualquier área que pudiera afectar los cimientos u otras zonas vulnerables.

NOTA: Los dibujos de este manual son para fines ilustrativos y pueden reflejar pequeñas diferencias en función de las diferencias de diseño y configuración.

FUNCIONES DEL ENFRIADOR DE VENTANA MASTERCOOL® MCP SERIE

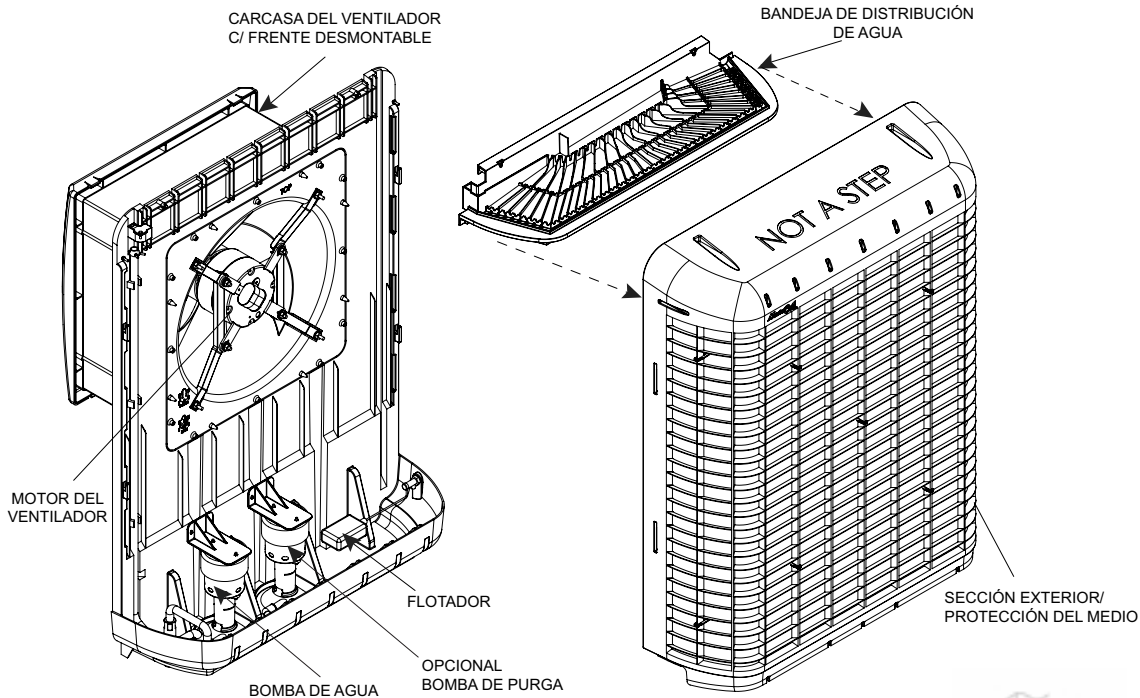

La carcasa y la estructura de este enfriador están realizados en un plástico reforzado y resistente a los rayos UV, lo que da como resultado un enfriador liviano y de fácil instalación. La unidad está construida en dos secciones básicas para posibilitar una rápida instalación dentro de ventanas a guillotina o corredizas.

El medio rígido de altísima eficiencia brinda un enfriamiento superior, comparado con otros enfriadores a evaporación.

NOTA: Antes de instalar la unidad, tómese un momento para anotar el número de serie y escribirlo en la cubierta del manual en el espacio provisto.



EL NÚMERO DE SERIE SE ENCUENTRA EN EL LADO DERECHO DEL ENFRIADOR

ANTES DE INSTALAR

ADVERTENCIA: No conecte la unidad hasta haber completado la instalación.

El enfriador MasterCool Serie MCP se puede instalar en una ventana de guillotina o corrediza.

Como alternativa, esta unidad se aprobó para instalaciones empotradas.

ESPACIO LIBRE/ESPECIFICACIONES REQUERIDAS:

Todas las instalaciones requieren el siguiente espacio libre:

- Ancho: 22"
- Altura: 22" MÁS: espacio adicional de 4" necesario sobre la parte exterior del gabinete para el mantenimiento.
- Peso: 93 libras de peso operativo.

Herramientas y materiales requeridos: (no incluidos)

- Taladro (con cable o inalámbrico)
 - Brocas surtidas (para realizar agujeros guía para las piezas de montaje)
 - Llave ajustable
 - Destornillador Phillips
 - Silicona o masilla para todo tipo de clima para sellar los paneles de cierre a la estructura de la ventana
 - Nivel de burbuja (3 pies de largo preferido)
 - (Material separador (según se requiera)
- Opción 1 de conexión de agua
- Manguera de agua estándar
- Opción 2 de conexión de agua
- Válvula de grifo
 - Tramo de tubería de cobre o plástico de 1/4"

PARTES



EN CASO DE PREGUNTAS O SI ENCUENTRA QUE HAY PARTES FALTANTES, LLAME AL 1-800-643-8341.

Montaje del enfriador

1. Retire la unidad de la caja. Verifique que incluya todas las piezas.
2. Retire todo el material de embalaje como se muestra a continuación.
 - a. Saque la unidad de la caja. Quite el empaque del módulo del ventilador.
 - b. Quite los cuatro (4) tornillos que aseguran la parte frontal y posterior de la unidad.



- C. Levante la sección posterior para separar la parte posterior de la frontal.

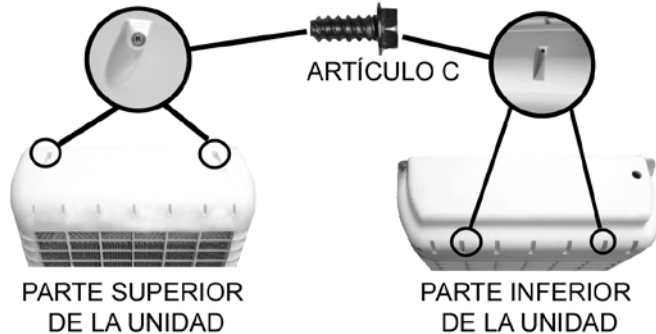
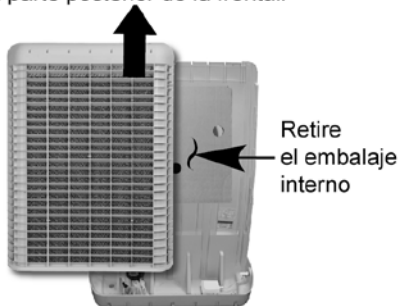

- d. Tire de la rejilla y quite el empaque de alrededor de la carcasa del ventilador.



PROCEDIMIENTOS DE INSTALACIÓN (consulte las ilustraciones de la derecha)

Carcasa del ventilador segura

1. En la sección frontal, extienda la carcasa del ventilador completamente desde el armazón.
2. Utilice 12 tornillos (ARTÍCULO C) para asegurar el módulo del ventilador en el lugar.

Instalación en la ventana

NOTA: Recomendamos dos personas para la instalación.

1. Extraiga la pantalla (según sea necesario) y asegúrese de que la ventana esté abierta en toda su altura. Desde el exterior de la ventana, deslice la parte del módulo del ventilador en la ventana. Asegúrese de que la persona que esté en el interior ajuste la colocación exacta de la unidad para mantener el aspecto y las longitudes correctas de los dos separadores de acordeón (incluidos).

Nota: Después de identificar la posición de la instalación, coloque un nivel de burbuja en la parte superior de la parte posterior externa de la unidad y realice los ajustes necesarios para asegurarse de que la unidad esté nivelada cuando se haya completado la instalación. Se recomienda verificar que la unidad esté nivelada en distintos puntos durante la instalación.

Parte exterior

2. Cierre la ventana para ayudar a sostener la unidad en posición durante los siguientes pasos. Empuje la unidad dentro de la ventana hasta que el montaje del ventilador esté completamente en la apertura de la ventana. El borde del montaje del ventilador debe estar posicionado fuera de la ventana. El ancho del borde generalmente requerirá el uso de un espaciador (no suministrado) en la parte inferior del enfriador con el fin de garantizar una instalación en escuadra. Utilice dos (2) tornillos de mampostería (ARTÍCULO D) u otros sujetadores para asegurar la unidad en la estructura externa.

Parte interior

3. Cuatro soportes en L (ARTÍCULO A) se suministran para asegurar el enfriador a la estructura de la ventana. La instalación recomendada usa dos soportes para asegurar la unidad en la parte superior y dos para asegurarla al antepecho de ventana. Sin embargo, puede configurar su instalación según sea necesario siempre que haya cuatro puntos de ajuste seguros.

NOTA: Para una instalación fácil, existen ranuras en la parte inferior de la carcasa del ventilador que se ajustan a los soportes.

4. Compruebe que el módulo esté fijo para evitar vibraciones entre las secciones frontal y posterior.
5. Sujete los paneles de cierre de acordeón (ARTÍCULO J). Para ello, despegue las cintas adhesivas y sujete un lado en la cubierta de la ventana y el otro lado en el montaje del ventilador. Pueden utilizarse tornillos cortos (no incluidos) para obtener una instalación más segura. (Cerciórese de que los tornillos no interfieran con las aspas del ventilador.)
6. Una vez instalados los separadores de acordeón, selle cualquier hueco que haya quedado alrededor de los espaciadores con silicona o masilla para todo tipo de clima (no incluidos).

Instalación empotrada

1. Este enfriador se aprobó para instalaciones empotradas. **Póngase en contacto con un contratista autorizado para que instale el enfriador en una pared externa.**

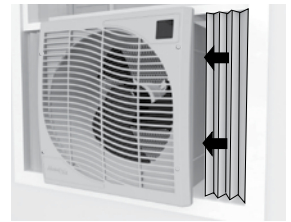
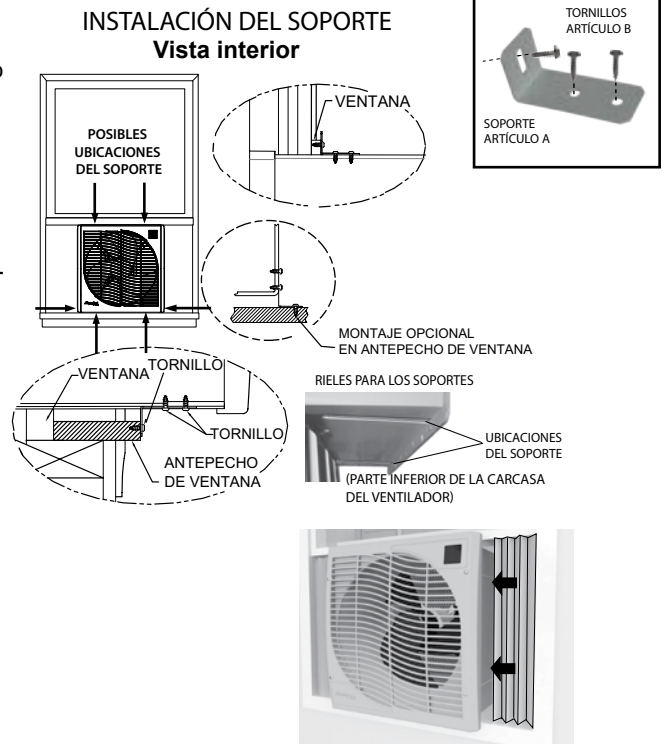
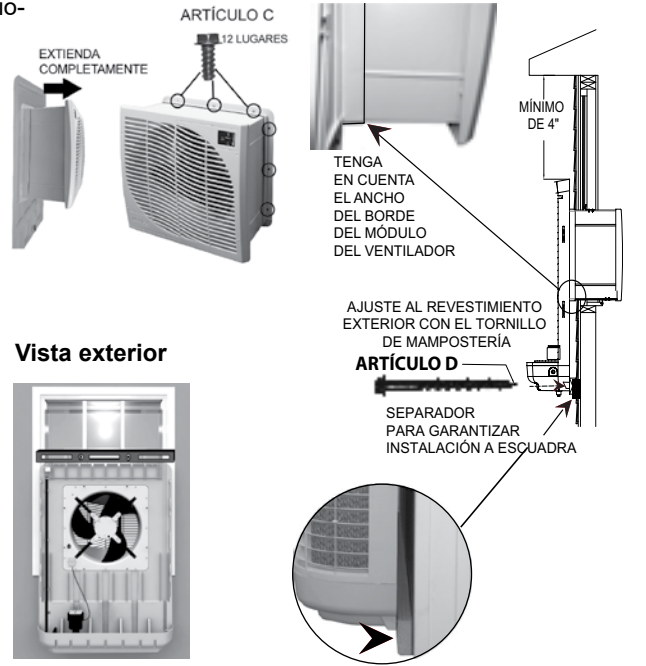
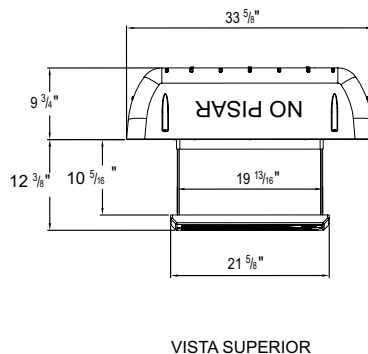
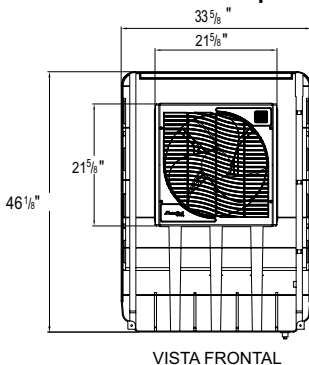

CONEXIONES DE AGUA (consulte las ilustraciones de la derecha)

El enfriador funciona mediante el bombeo de agua desde la fuente inferior a través del sistema de distribución de agua para saturar las almohadillas del medio de celulosa. Las tuberías de agua se insertan en los retenedores de plástico a lo largo de la parte interna de la unidad.

Bomba de agua

Una tubería de agua autocontenida circula continuamente agua por las tuberías de plástico negras hacia una bandeja de distribución en la parte superior del enfriador que infiltra agua por el medio.

1. La bomba y las tuberías de agua se envían desconectadas.
2. El drenaje de desborde (ARTÍCULO G) está sujeto a la tubería de drenaje y se debe empujar hacia abajo para que quede al ras del extremo de la tubería de drenaje.
3. Empuje la otra parte de la tubería de agua en el puerto de entrada de la bomba.

Drenaje de desborde

4. Quite la tuerca del extremo del drenaje e inserte el conector por el orificio de la parte inferior del enfriador. Luego, ajuste la tuerca en la parte inferior del enfriador.
5. Asegúrese de que la arandela de goma (instalada dentro del depósito) no se retuerza cuando se ajuste, lo que podría hacer que pierda. NO AJUSTE EN EXCESO.
6. Si se produce una fuga después de que se llene el depósito, vuelva a ajustar el conector de desborde hasta que se detenga la fuga.
7. Una manguera de agua estándar se puede adjuntar a la parte externa del conector del drenaje de desborde para

Conexión del flotador

Se ha instalado el flotador en la parte inferior del enfriador, y el casquillo y la tuerca de compresión están sujetos al flotador. Corte la sujeción para usar (como se describe a continuación) con la instalación de tuberías de agua. El nivel del flotador está establecido de fábrica para mantener 2 pulgadas de agua en el depósito. Después de que se complete la instalación, el flotador podría necesitar un reajuste al doblar levemente el brazo del flotador.

Conexión de la fuente de agua

Se requiere un suministro de agua constante para el funcionamiento del enfriador. Si se necesita agua de un grifo externo, existen dos opciones para conectar el agua al enfriador.

Opción 1: 20

Si utiliza una manguera de agua estándar para suministrar el agua:

1. Instale el flotador y la junta roja en la parte interna del enfriador, y asegúrelos con la contratuerca roscada en la parte externa del enfriador.
2. En la parte exterior, atornille la tuerca pequeña dentro del conector de la manguera de agua en el puerto roscado de la válvula del flotador. Puede usar una llave de 14 mm para ajustar. NO AJUSTE EN EXCESO.
3. Atornille una manguera de agua estándar en el conector. Verifique que la arandela esté en su lugar.
4. Deje cerrada la llave del agua hasta que se complete la instalación.

Opción 2:

Se puede instalar un suministro de agua más permanente desde un grifo de agua externo al instalar un grifo y una tubería de agua de 1/4" y para suministrar continuamente al enfriador.

1. Instale un grifo de manguera (disponible localmente) en el grifo.
2. Determine la longitud de la tubería de agua necesaria e instale un extremo de la tubería de cobre o plástico de 1/4" en el grifo y use el casquillo y la tuerca (sujetos al flotante para el empaque) para conectar la tubería de agua al punto de conexión de la válvula del flotador.

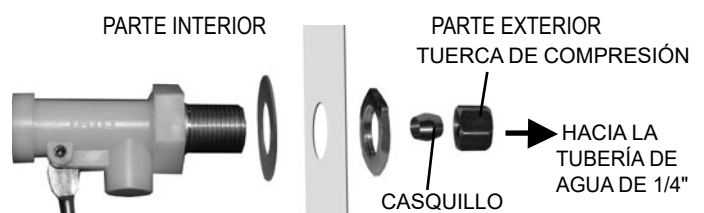
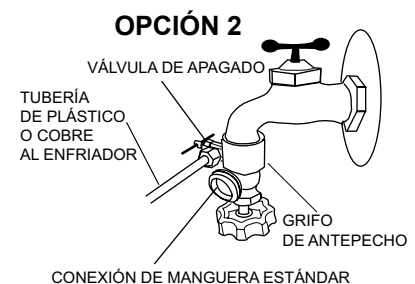
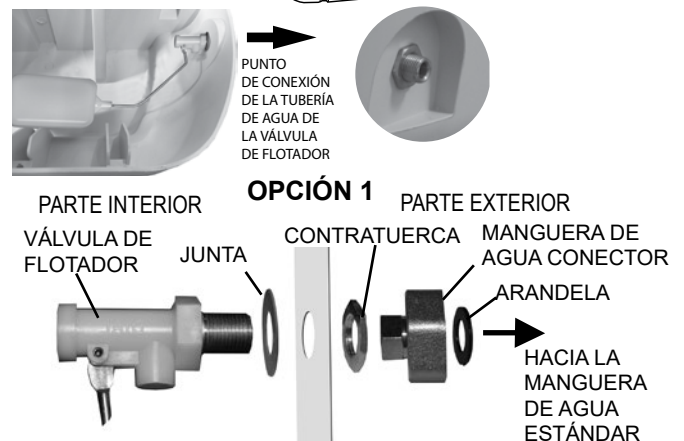
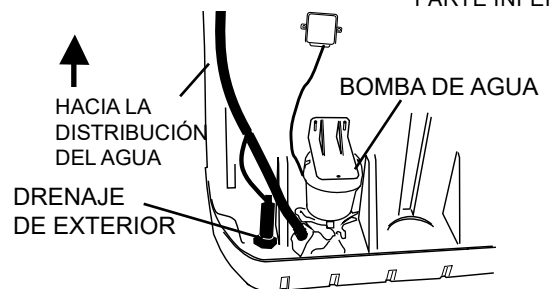
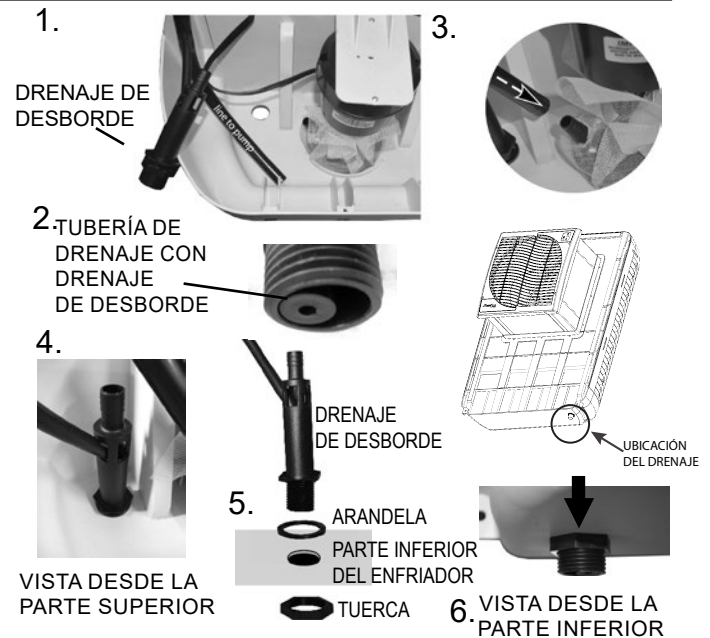

CIERRE DEL ENFRIADOR

Después de completar las conexiones de agua, cierre la unidad al reposicionar el enfriador de vuelta en el enfriador instalado y vuelva a colocar los cuatro tornillos que aseguran la parte frontal y posterior del enfriador juntas.

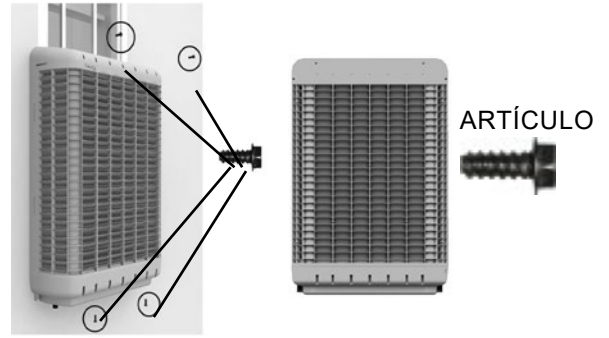

Pasos finales

Antes de encender la unidad, asegúrese de que está conectada, que el suministro de agua a la bomba está encendido y que se cuenta con una correcta ventilación, tal como se indica en la página 3 de este manual.

SISTEMA ELÉCTRICO

El sistema eléctrico no requiere mantenimiento general. El siguiente diagrama de cableado es sólo a modo de referencia.

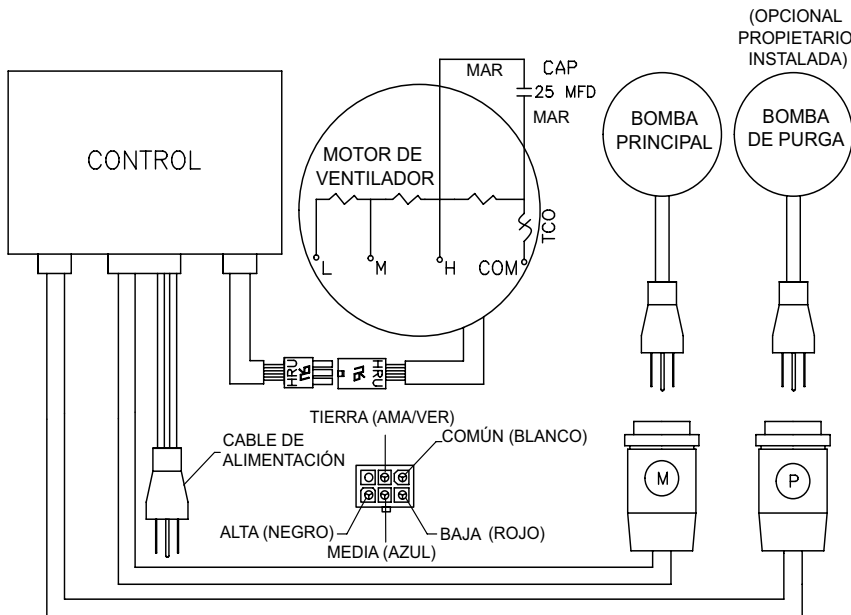

ESPECIFICACIONES ELÉCTRICAS	
ARTÍCULO	VOLTIOS / AMPERIOS
Motor de ventilador	120 / 2.8
La bomba principal:	120 / 0.9
Bomba de purga (opcional)	120 / Adicional 0.9 amperios

* Basado en la instalación del propietario Instalado purga MCP44-PPK bomba.

INSTRUCCIONES DE USO

El enfriador MCP serie posee un panel de control electrónico táctil en la esquina superior derecha.

Nota: Estas unidades se pueden controlar por medio de 3 botones ubicados en el panel frontal del enfriador o con control remoto.

(Encendido/Apagado)

Este botón  enciende la unidad. Cuando se la conecta por primera vez, (o después de un corte de energía), presione el botón ON/OFF (Encendido/Apagado) para encender la unidad en la configuración predeterminada (la bomba encendida y el ventilador en HI (Alta)). Luego del uso inicial, se restituirá la última configuración utilizada (para ventilador y bomba) cuando se encienda nuevamente la unidad.

Después de un fallo de alimentación:

Cuando se restablezca la alimentación, la unidad se reiniciará con la misma configuración que antes de que se interrumpiera la alimentación. Al presionar este botón mientras la unidad todavía está funcionando, se apagarán el ventilador y la bomba.

Pump (Bomba)

Este botón  alterna la bomba entre encendida y apagada. Cuando el LED está encendido, indica que la bomba está funcionando. La bomba debe estar encendida mientras funciona el ventilador para que la unidad funcione como un Enfriador Evaporativo de Ventana aunque, si lo desea, también la puede utilizar en modo ventilador sin la bomba.

Nota: Para mejores resultados, encienda la bomba durante unos minutos para humedecer las almohadillas antes de hacer funcionar el ventilador.

Fan (Ventilador)

Al presionar el botón  del ventilador, la unidad varía la velocidad de HI (Alta) a MED (Media), a LO (Baja) y a OFF (Apagado).

Nota: Se produce una demora de dos segundos desde que se presiona el botón hasta que el ventilador engrana o cambia de velocidad. Esto sucede tanto con el panel de control frontal como con el control remoto.

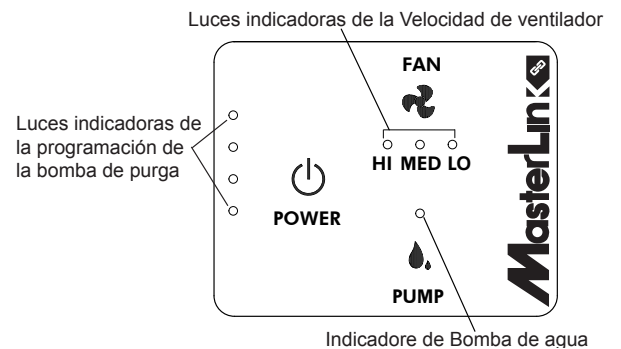

Control remoto

El control remoto incluido con este enfriador le permite encender o apagar la unidad, controlar la velocidad del ventilador e iniciar la bomba. Los botones funcionan de la misma manera que los del panel de control frontal.

El alcance del control remoto es de aproximadamente 20 pies en relación al enfriador. Utiliza dos baterías alcalinas AA (incluidas). También se incluye un soporte para pared con el enfriador.

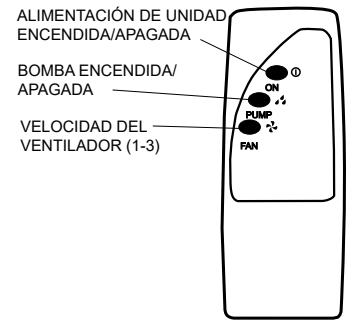

ACCESORIOS OPCIONALES

Opcional Bomba de purga

Además de la bomba de agua estándar para recircular el agua desde el depósito, una bomba de purga se pueden instalar para evacuar el contenido del depósito cada 6 horas. Esto ayuda a retardar el crecimiento bacteriano y la acumulación mineral en el medio y así prolongar su vida útil. También conserva el aire más fresco dentro del hogar. En realidad, el uso de una bomba de purga resulta más económico que una tubería de purga continua.

El kit de bomba de purga (nº. de pieza: MCP44-PPK) para esta unidad puede adquirirse en línea en www.championcooler.com o llamando al 1.800.643.8341.

Descarga de la bomba de purga

NOTA: El agua arrojada en el momento de la purga saldrá expulsada a gran velocidad y se la debe alejar de los cimientos de la casa u otras áreas donde pudiera ocasionar daños.

1. Anexe una manguera de agua estándar al drenaje de borde para dirigir el agua afuera de la casa.

NOTA: Esta agua no es potable pero puede utilizarse para regar huertos o jardines.

PROGRAMACIÓN DE LA BOMBA DE PURGA

NOTA: Cuando se encuentra en el Modo de configuración de purga, no afectará la velocidad del ventilador ni el funcionamiento de la bomba de agua.

Una vez que se haya instalado una bomba de purga y se haya conectado al enfriador, el ciclo de purga se puede programar desde el panel de control:

La configuración predeterminada para la bomba de purga es de 1 minuto de purga cada 24 horas. Esta configuración se puede cambiar para aumentar el intervalo y duración de las purgas según sea necesario.

Para ingresar en el modo de programación del panel de control, mantenga pulsado el punto táctil PUMP (BOMBA) durante cinco (5) segundos.

En este punto se puede configurar el Intervalo de purga. Se encienden cuatro luces en el lado izquierdo. Esto indica una purga cada 24 horas.

Para cambiar el número de horas entre las purgas, pulse PUMP (BOMBA) una vez más hasta seleccionar el programa deseado. Las opciones de los intervalos de purga son 24, 12, 8 y 6 horas. La intensidad de las luces disminuye por cada vez que se pulsa el botón Pump (Bomba). Observe la leyenda de los intervalos enumerados a continuación.

- 4 LUCES = CADA 24 HORAS
- 3 LUCES = CADA 12 HORAS
- 2 LUCES = CADA 8 HORAS
- 1 LUZ = CADA 6 HORAS

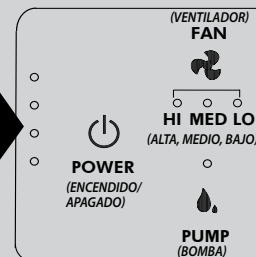

NOTA: Según la cantidad de minerales que contenga el agua a nivel local, aumentar la frecuencia de las purgas puede ser una ventaja para extender la vida de los medios y de la unidad.

Luego de haber ajustado el número de horas en el Intervalo de purga, puede seleccionar la duración de la purga. Las opciones son de 1 a 4 minutos para que el agua sea expulsada. Pulse el punto táctil FAN (VENTILADOR) para ingresar a la función del ajuste de la Duración de purga.

Las cuatro luces en el lado izquierdo comenzarán a parpadear indicando 4 minutos de purga.

Pulse el punto táctil PUMP (BOMBA) para cambiar el ajuste de 4 a 3 minutos, luego 2 o 1 minuto de duración.

Para guardar y salir de la sección Duración de la programación, mantenga pulsado el punto táctil FAN (VENTILADOR) durante 5 segundos.

NOTA: Si no se pulsa ningún punto táctil dentro de los 10 segundos, el programa saldrá automáticamente del modo de configuración y conservará los ajustes previos.

- 4 LUCES PARPADEAN = 4 MINUTOS
- 3 LUCES PARPADEAN = 3 MINUTOS
- 2 LUCES PARPADEAN = 2 MINUTOS
- 1 LUZ PARPADEA = 1 MINUTO

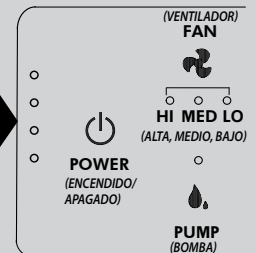

BOMBA

MANTENGA PULSADO DURANTE 5 SEGUNDOS

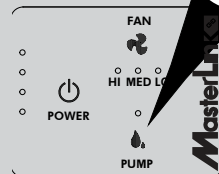

VENTILADOR

PULSE PARA AJUSTAR LA VELOCIDAD DEL VENTILADOR

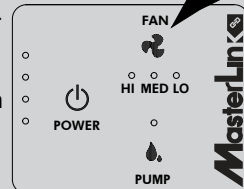

ACCESORIOS OPCIONALES (CONTINUACIÓN)

Uso del termostato complementario opcional

La serie MCP también se puede controlar mediante un termostato programable complementario, como el WIN 100 de la marca LUX. Estos termostatos pueden adquirirse a nivel local y permiten un control preciso del tiempo y la temperatura a través de un termostato electrónico que se conecta a un tomacorriente de 110 V. Para utilizar dicho dispositivo con el enfriador serie MCP, siga las instrucciones para ese termostato en particular y conecte el enfriador al tomacorriente en el termostato.

NOTA: La ilustración es solamente para referencia, los modelos y las características varían según el modelo y el fabricante.

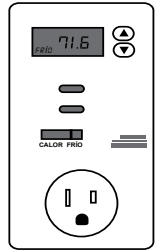

INSTRUCCIONES DE SERVICIO

El mantenimiento en enfriadores por evaporación es mínimo, pero sí muy importante para un funcionamiento y eficacia adecuados. La inspección periódica del interior del enfriador reducirá la posibilidad de un enfriamiento deficiente debido a una distribución de agua insuficiente o irregular.

NOTA: Para tareas de mantenimiento general, la unidad puede drenarse rápidamente al retirar la grifería de rebose del fondo. Este no es el drenaje apropiado para el acondicionamiento para el invierno (ver procedimientos en la sección Acondicionamiento para el invierno).

Mantenimiento anual (puede ser necesaria una mayor frecuencia en áreas con aguas duras)

Limpieza

ADVERTENCIA: Desconecte la alimentación eléctrica y apague la unidad durante todas las tareas de mantenimiento. Cierre el suministro de agua antes de retirar la parte posterior por limpieza o mantenimiento.

PRECAUCIÓN: Para mantener la resistencia UV, no utilice limpiadores abrasivos en el exterior del cuerpo del enfriador.

1. Retire la protección del medio posterior (como se indica abajo).
2. Inspeccione las almohadillas en su sitio. Retire las almohadillas del medio de la protección posterior desatornillando los ganchos de sujeción. Tenga cuidado de no dañar el medio mientras lo retira. Examine visualmente ambas caras de las almohadillas del medio. Observe si hay alguna obstrucción, acumulación mineral o crecimiento de moho, rotura o alguna otra anomalía.
3. Lave las almohadillas con una manguera de jardín. No utilice una lavadora a presión.
4. Controle el distribuidor de agua por si existe obstrucción o excesiva acumulación de polvo.
5. Coloque el medio en un lugar seguro hasta que termine con todo el mantenimiento.
6. Lave el depósito de manera exhaustiva con un cepillo de cerdas suaves. Utilice abundante agua para quitar el crecimiento de algas. Limpie las áreas alrededor de la bomba, el filtro y el flotador para asegurarse de que no quedan restos de algas.

PRECAUCIÓN: No utilice químicos abrasivos (como blanqueador de cloro) para limpiar las partes interiores del enfriador.

7. Enjuague minuciosamente después de utilizar cualquier solución de limpieza en el interior o el exterior de la unidad.

Bomba del sistema de agua:

1. La bomba de agua es una unidad independiente que no requiere más mantenimiento que evitar que los residuos o la corrosión interfieran en el libre movimiento de las piezas.
2. Cerciórese de que la conexión de la manguera a la bomba esté en buenas condiciones.

Flotador de agua:

3. El nivel del flotador está ajustado de fábrica para un rendimiento óptimo; sin embargo, se pueden realizar leves ajustes doblando el brazo del flotador para un nivel de agua diferente.
4. El nivel de agua máximo recomendado es aproximadamente de dos pulgadas (la altura del orificio de desborde).

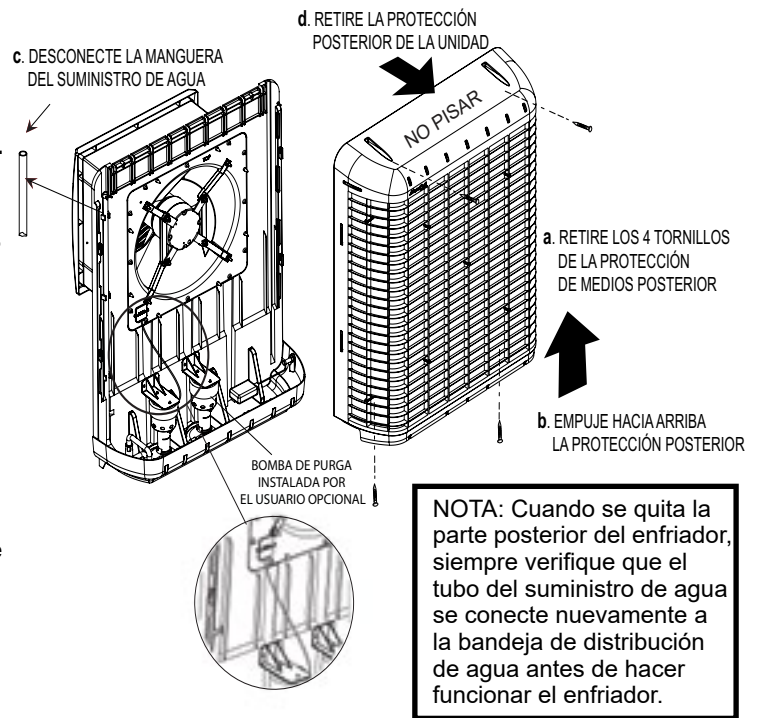

UBIQUE LAS CLAVIJAS DE MEDIO Y RETÍRELAS.

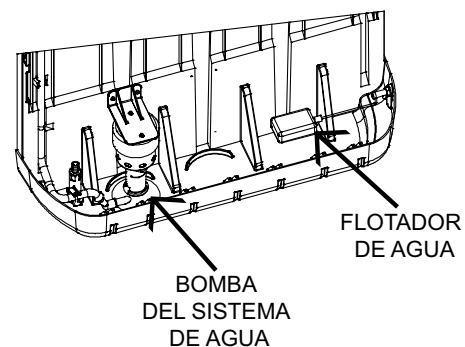
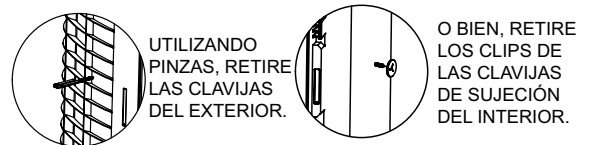

Mantenimiento anual (continuación)

Distribuidor de agua

1. Revise la sección de distribución de agua para asegurarse de que todos los orificios estén sin obstrucciones.
2. Verifique que las conexiones de la manguera estén en buen estado y no haya ningún pliegue o rotura.

Desborde de drenaje de agua

3. En la parte inferior del enfriador, desenrosque la tuerca de plástico que sostiene el drenaje de desborde en el lugar. Empuje el drenaje dentro de la base del enfriador para permitir un drenaje rápido. Controle el estado de la junta en la parte inferior del accesorio. Cuando lo reinstale, asegúrese de que el accesorio del tubo montante esté bien sujeto y no haya fugas después de llenar el depósito.

NOTA: Si mientras utiliza el enfriador comienza a notar una baja saturación de las almohadillas y un enfriamiento insuficiente, o fugas desde el enfriador, revise la junta en la base del tubo montante. Esta es la causa más probable de fuga en esta unidad.

Bomba de purga de agua opcional (si está instalada)

4. Si se ha instalado una bomba de purga en la unidad la serie MCP, controle que la bomba de purga y el filtro no tengan corrosión y las piezas se muevan libremente.

Reemplazo de las almohadillas del medio

5. Cuando las almohadillas del medio se han endurecido con acumulación de minerales, se han roto o dañado, reemplácelas con las almohadillas de reemplazo Genuine Munters GreenGuard Celdek®, modelo MCP44-PAD. Puede comprarlas en Internet en www.championcooler.com o llamando al 1-800-643-8341. 643.8341.

Acondicionamiento para el invierno

El enfriador de la serie MCP es lo suficientemente duradero como para dejarlo instalado durante el invierno, aunque hay que tomar algunas precauciones para garantizar que el agua no se congele en la unidad o las tuberías.

Si en su área las temperaturas descienden a varios grados bajo cero, es conveniente retirar la tubería de suministro de agua del grifo exterior.

Drenaje

1. Apague y desconecte el enfriador.
2. Cierre el suministro de agua al enfriador.
3. En la parte inferior del enfriador, desenrosque la tuerca de plástico que sostiene el drenaje de desborde en el lugar. Empuje el drenaje dentro de la base del enfriador para permitir un drenaje rápido.
4. Retire los 4 tornillos que fijan la protección posterior del medio, levántela y quítela. Acceda al interior de la unidad.
5. Absorba todo resto de agua y asegúrese de drenar toda el agua, tanto de la bomba de agua como de la bomba de purga (si está instalada).
6. Desconecte y drene las mangueras de agua y el distribuidor de agua.
7. Reemplace la protección del medio con cuatro tornillos.

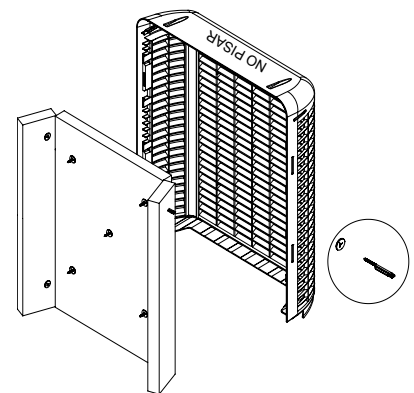
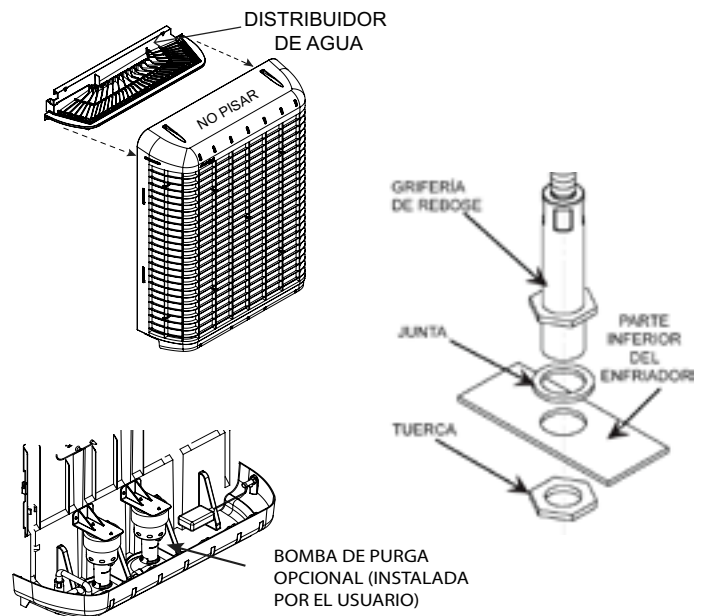

Cubierta

1. Una cubierta opcional para exteriores apta para resistir las condiciones climáticas, modelo MCP44-EC, está disponible para comprar en Internet en www.championcooler.com en establecimientos minoristas o llame al 1-800-643-8341.
 - a. Utilice las esquinas y las tiras elásticas para asegurar la cubierta en la parte posterior de la unidad.
2. Una cubierta opcional de la rejilla interior, modelo MCP44-IC (incluida con MCP44E) para evitar que el aire ingrese a la casa a través de la ventana está disponible en www.championcooler.com, un establecimiento minorista o llame al 1-800-643-8341.



DIAGRAMA DE PIEZAS DEL ENFRIADOR



ACCESORIOS OPCIONALES

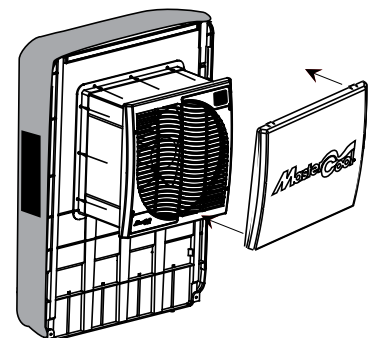
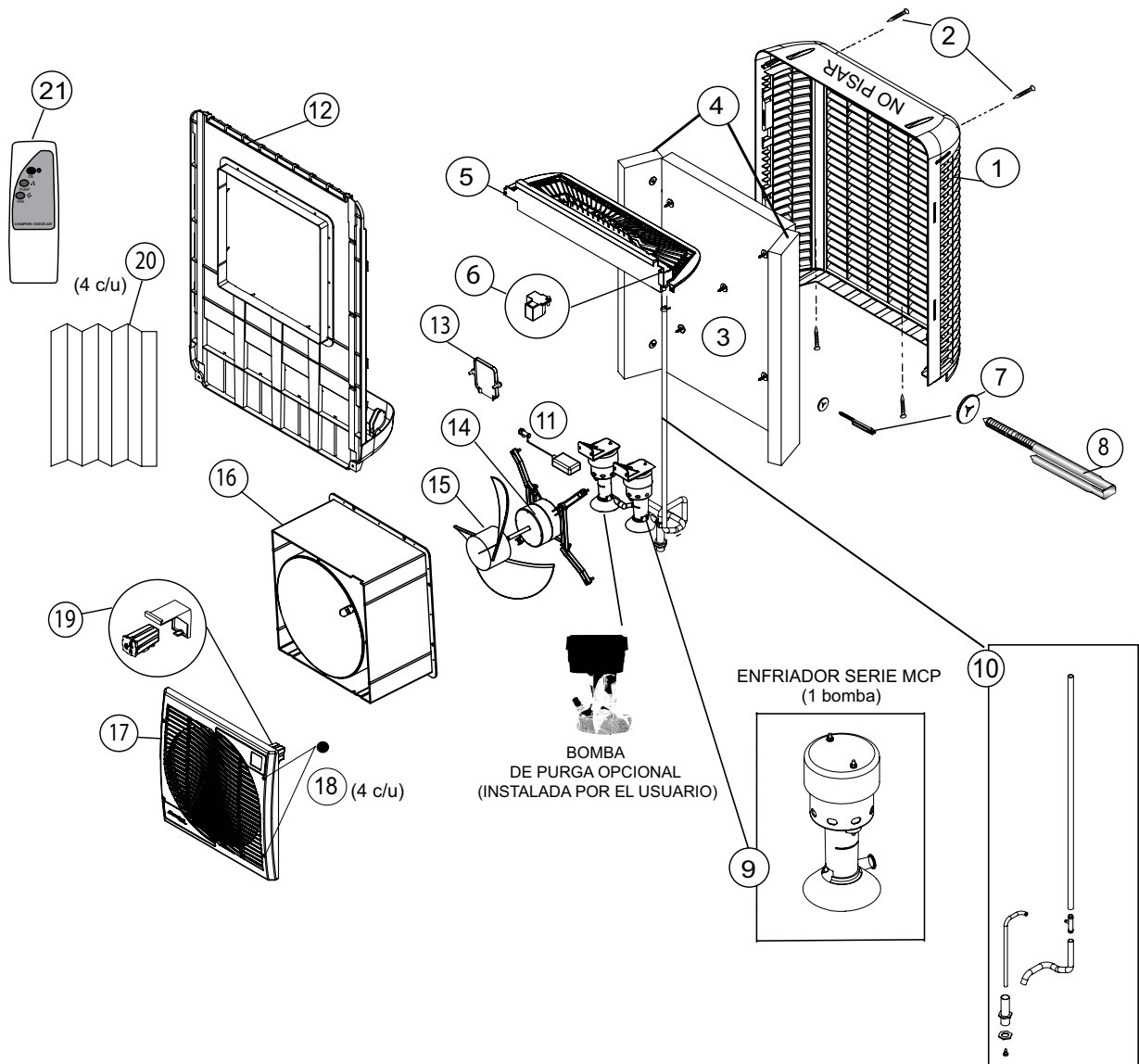
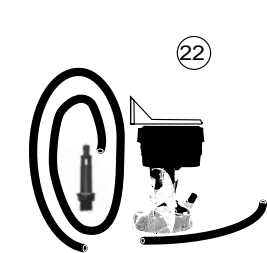

KIT DE BOMBA DE PURGA

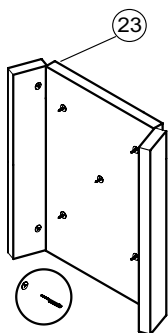

El kit incluye un juego completo de medios, clavijas y retenedores
KIT DE REEMPLAZO DE ALMOHADILLA

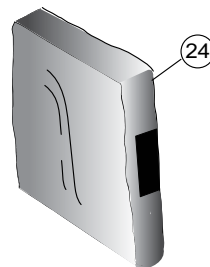

CUBIERTA EXTERIOR

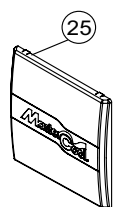

CUBIERTA INTERIOR

LISTA DE PIEZAS

ARTÍCULO	DESCRIPCIÓN	NÚMERO DE PIEZA
	Modelo:	MCP44/44C MCP59
1	Parte trasera del enfriador/Protección del medio	72243
2	Conjunto de 4 tornillos para sujetar la protección posterior	72313
3	Almohadilla posterior del medio; 2" X 24" X 35,5" Munters GreenGuard certificado por CelDek™	72244
4	Almohadilla lateral del medio; 2" X 5,88" X 35,5" CelDek (2 c/u)	72245
5	Bandeja del distribuidor de agua	72249
6	Tapón de la bandeja	72250
7	Gancho de sujeción del medio; enfriador de ventana; PP (vendido por unidad)	72246
8	Clavija del medio; enfriador de ventana; (a la venta por unidad)	72247
-	Conjunto de retenedores de medios (9 ganchos y 9 clavijas)	72839
9	Conjunto de la bomba - Sistema de agua principal (reemplazo)	72402
-	Soporte de la bomba (reemplazo)	72296
10	Conjunto de manguera de distribución de agua de serie MCP	72256
11	Válvula de flotador	73049
12	Frente del cuerpo del enfriador	72242
13	Cubierta de la toma	72407
14	Motor del ventilador	72428-M 72842-M
15	Aspa del ventilador	72253
16	Carcasa del ventilador	72251
17	Rejilla	72257
18	Tapas roscadas de la rejilla (conjunto de 4)	72260
19	Módulo de control	72957
20	Panel de ventana de acordeón de vinilo (2 c/u)	72284
21	Control remoto (IR, incluido con la unidad)	72302
-	Manual	739039-R11-16
ACCESORIOS OPCIONALES - Disponibles para la compra · Llamar al 1-800-643-8341		
22	Kit de bomba de purga	MCP44-PPK
23	Conjunto de reemplazo de las almohadillas	MCP44-PAD
24	Cubierta exterior	MCP44-EC
25	Cubierta de la rejilla interior	MCP44-IC

Tabla de solución de problemas

PROBLEMA	CAUSA PROBABLE	SOLUCIÓN
No arranca la unidad	<ul style="list-style-type: none"> a. No hay energía b. Disyuntor activado c. Fusible quemado (en casa) d. Falla eléctrica 	<ul style="list-style-type: none"> a. Compruebe que la unidad esté conectada y que el tomacorriente esté operativo b. Restablezca el disyuntor c. Reemplace el fusible en casa d. Llame a la línea telefónica de ayuda de Champion
Enfriamiento deficiente	<ul style="list-style-type: none"> a. Distribución de agua inadecuada (almohadillas no saturadas) b. Almohadillas sucias o cubiertas de sedimentos minerales 	<ul style="list-style-type: none"> a. Revise la bandeja de distribución de agua y la manguera por si existen obstrucciones. <ul style="list-style-type: none"> - Compruebe que la bomba funciona correctamente - Revise que el suministro de agua tenga el caudal correcto b. Lave las almohadillas para eliminar polvo y sedimentos o reemplácelas
Agua en la corriente de aire	<ul style="list-style-type: none"> a. El sistema de agua tiene fugas o conexiones sueltas b. Las almohadillas del medio no absorben el agua, que entra directamente al flujo de aire 	<ul style="list-style-type: none"> a. Revise todas las conexiones de agua, tuberías y bandeja de distribución para verificar que no haya conexiones sueltas, fugas o roturas.. b. Controle el estado de las almohadillas. Limpie o reemplácelas si fuese necesario.
Alta humedad interior	<ul style="list-style-type: none"> a. Insuficiente flujo de aire b. Escape insatisfactorio 	<ul style="list-style-type: none"> a. Aumente la velocidad del ventilador b. Abra más las puertas o ventanas
Olor en el hogar	<ul style="list-style-type: none"> a. Se produce inicialmente cuando pada se satura primero b. Crecimiento bacteriano en el depósito c. La toma de aire está recogiendo el olor ambiental de los alrededores. 	<ul style="list-style-type: none"> a. Normal. Se disipará en breve b. Limpie la unidad de manera regular. c. Retire la fuente de olor o mueva el enfriador a otra ventana.
Rápida acumulación mineral en las almohadillas del medio.	<ul style="list-style-type: none"> a. Aguas duras 	<ul style="list-style-type: none"> a. Instale la bomba de purga para reducir la acumulación. b. Incremente el ciclo de mantenimiento y retire el sarro con más frecuencia. Controle que los orificios estén sin obstrucción de acumulación mineral.

MASTERCool® MCP ENFRIADOR DE VENTANA

POLÍTICA DE GARANTÍA LIMITADA DE UN AÑO

PARA CUALQUIER RECLAMO RELACIONADO CON LA GARANTÍA ES NECESARIO PRESENTAR EL RECIBO COMO PRUEBA DE COMPRA.

Esta garantía se extiende solo al comprador original de este enfriador evaporativo, siempre y cuando la unidad sea instalada y utilizada en condiciones normales, contra defectos de fabricación y materiales como se detalla a continuación:

- Un (1) año a partir de la fecha de la venta de los componentes del gabinete
- Cinco (5) años para paneles evaporativos, que se consideran componentes desechables y deben reemplazarse periódicamente.
- Dos (2) años para el motor.

El fabricante reemplazará la parte o producto defectuoso, según lo crea conveniente, y se hará cargo de los gastos de envío de la devolución al cliente. Se acuerda que el reemplazo es la única solución que el fabricante tiene disponible. ASIMISMO, HASTA EL GRADO MÁXIMO PERMITIDO POR LA LEY, EL FABRICANTE NO SE HACE RESPONSABLE POR LOS DAÑOS DE CUALQUIER TIPO, INCLUIDOS DAÑOS INCIDENTALES Y EMERGENTES, O LA PÉRDIDA DE GANANCIAS O INGRESOS.

Algunos estados no permiten limitaciones con respecto a cuánto tiempo dura una garantía implícita, por lo tanto es posible que las limitaciones detalladas anteriormente no se apliquen a usted.

Exclusiones de esta garantía

No nos responsabilizamos por cualquier tipo de daños accidentales o resultantes, producto de cualquier tipo de mal funcionamiento, accidente, mal uso, alteraciones, reparaciones no autorizadas, abuso, incluidos la falta de mantenimiento razonable, uso o desgaste normal, ni en situaciones donde el voltaje conectado sea un 5% mayor al indicado por la placa indicadora.

Las alteraciones que puede sufrir el producto incluyen la sustitución de componentes de marca, incluido, pero no limitado al almohadillas del medio.

No nos responsabilizamos por cualquier daño provocado por el uso de suavizantes o tratamientos de agua, químicos o materiales de descalcificación

No nos responsabilizamos por el costo de las llamadas al servicio para diagnosticar la causa del problema o el cargo de la mano de obra para reparar o reemplazar piezas

Los empleados, agentes, distribuidores u otras personas no se encuentran autorizados a brindar garantías o condiciones en nombre del fabricante. El cliente será responsable por todos los costos de mano de obra incurridos

Algunos estados no permiten la exclusión o la limitación de daños incidentales o resultantes, por lo tanto es posible que las limitaciones o exclusiones detalladas anteriormente no se apliquen a usted.

Cómo obtener servicio bajo esta garantía

Dentro de las limitaciones de la presente garantía, el comprador que tenga unidades fuera de funcionamiento debe comunicarse con el servicio de atención al cliente al 800-643-8341 para obtener instrucciones sobre cómo obtener las piezas de repuesto dentro de la garantía, como se indica anteriormente.

Esta garantía le confiere al cliente derechos específicos. Además, el cliente puede gozar de otros derechos que varían según la provincia o el estado.

Registre su producto en www.championcooler.com.





CHAMPION COOLER

5800 MURRAY ST.

LITTLE ROCK, AR

72209

www.championcooler.com