

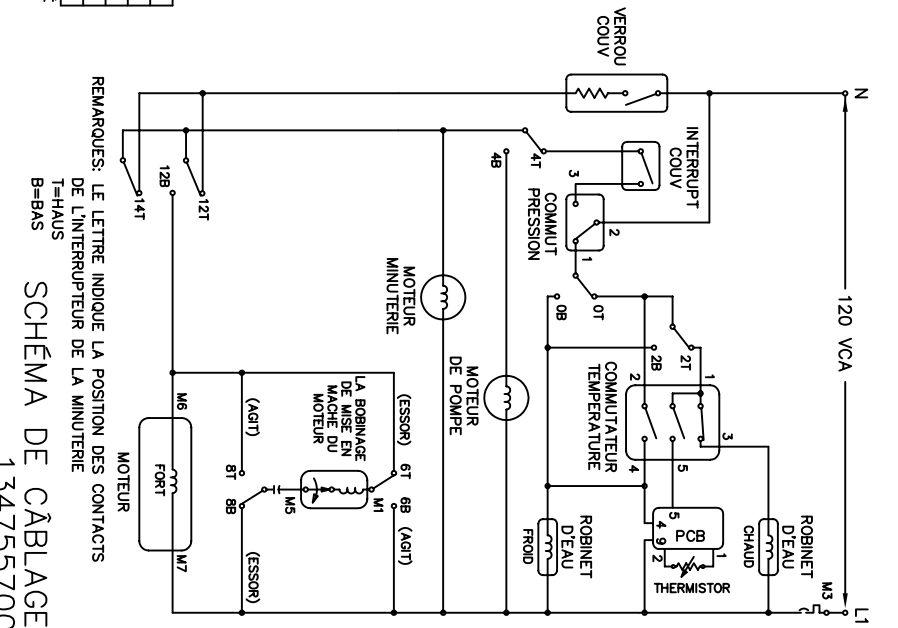

# ATTENTION: COUPER L'ALIMENTATION ÉLECTRIQUE AVANT DE DÉPANNER L'APPAREIL

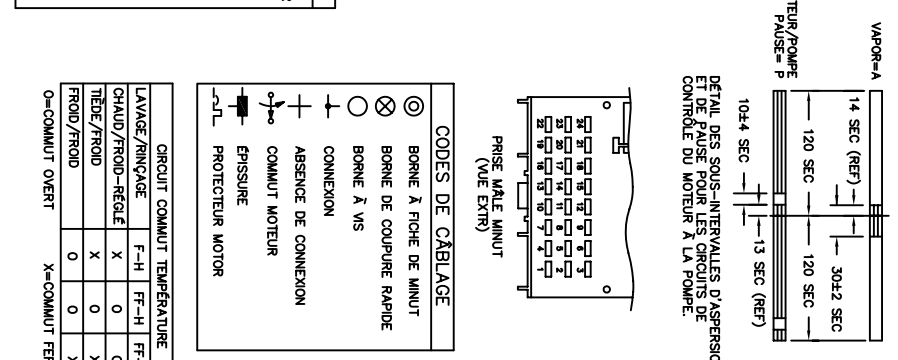
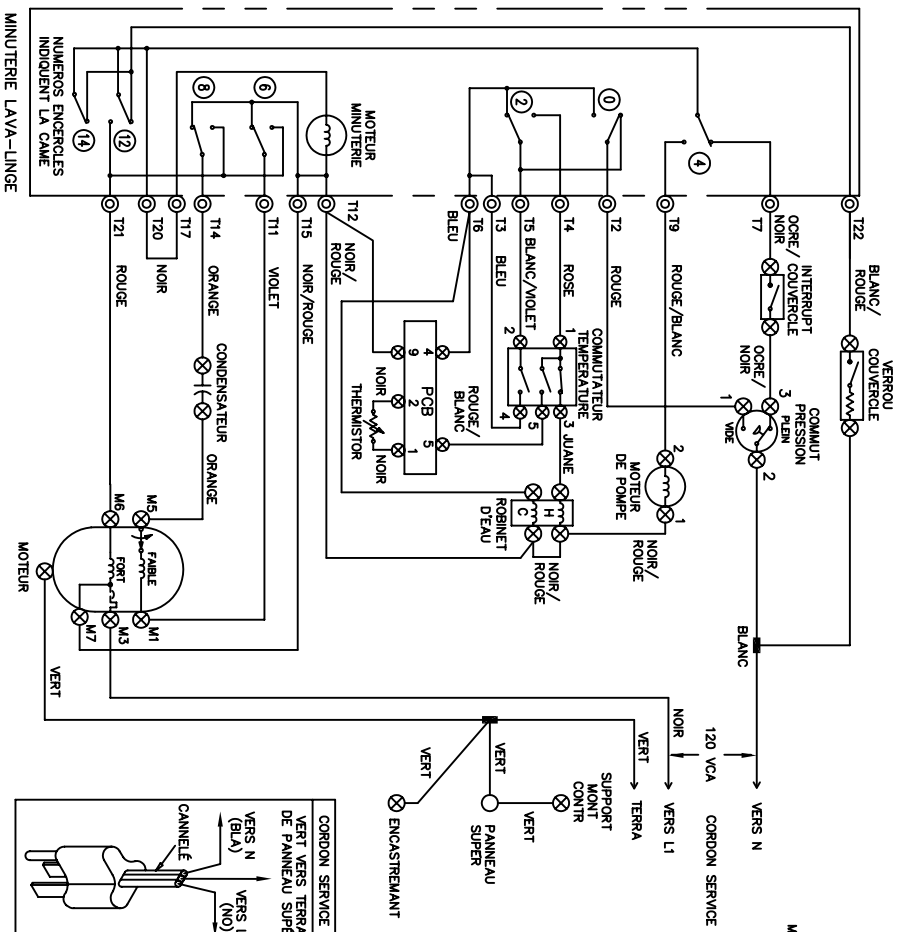
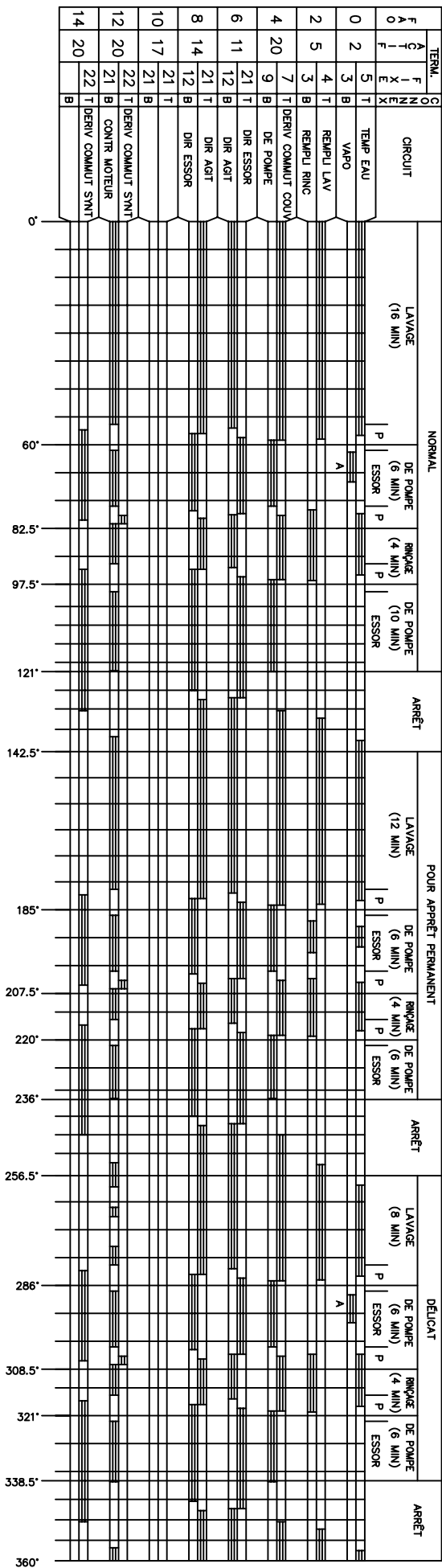

- CODES DE CÂBLAGE**
- ⊙ BORNE À FICHE DE MINUT
  - ⊗ BORNE DE COUPURE RAPIDE
  - BORNE À VIS
  - CONNEXION
  - + ABSENCE DE CONNEXION
  - ⊕ COMMUT. MOTEUR
  - ⊖ PROTÉCTEUR MOTOR
- CIRCUIT COMMUT. TEMPÉRATURE**
- |                   |     |      |      |
|-------------------|-----|------|------|
| LAVAGE/RINÇAGE    | F-H | FF-H | FF-C |
| CHAUD/FROID-RÉGLÉ | X   | 0    | 0    |
| TIÈDE/FROID       | 0   | 0    | X    |
| FROID/FROID       | 0   | 0    | X    |
- =COMMUT. OVERT X=COMMUT. FERMÉ

**REMARQUES:** LE LETTRE INDIQUE LA POSITION DES CONTACTS DE L'INTERRUPTEUR DE LA MINUTERIE

T=HAUS  
B=BAS