

**PORTABLE AIR CONDITIONER
CLIMATISEUR PORTATIF
ACONDICIONADOR DE AIRE PORTATIL**

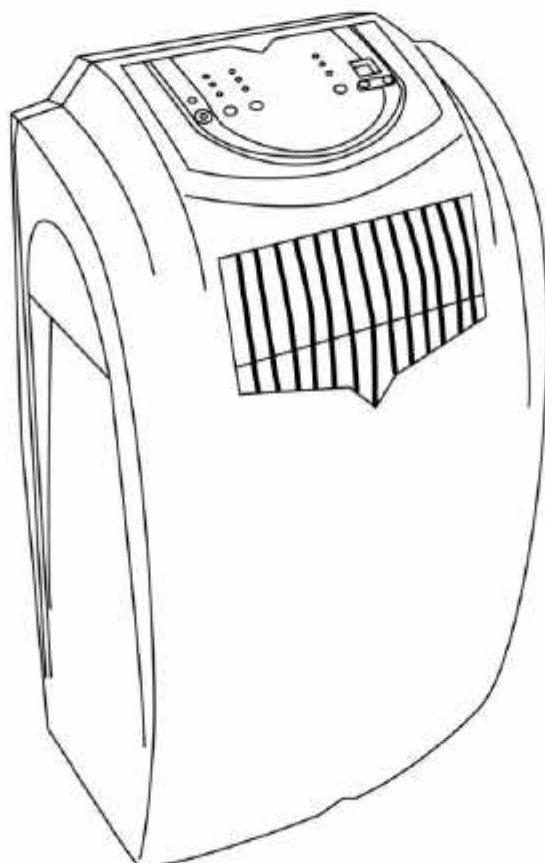

**User Manual
Model # HPE09XC6**

**Guide de l'Utilisateur
Modèle # HPE09XC6**

**Manual del Usuario
Para Modelo de # HPE09XC6**

Before operating this oven, please read these instructions completely.

Haier®

Quality • Innovation • Style

A Word From Haier

Thank You for buying a dependable, energy saving and easy to operate HAIER air conditioner. This manual contains useful information for you to maintain, operate, install and safely use your air conditioner. Your air conditioner cleans, cools and dehumidifies the air in your room to provide you with the ultimate level of comfort.

Please read instructions carefully before using the product. Also, do not forget to fill out and mail the **Product Registration Card**.

Product Registration

Record Your Model and Serial Number.

Attach the sales receipt to this guide and keep for future reference. Model and serial number can be obtained from the serial label, which is on your air conditioner. For all your service calls during the warranty period the following information will be needed:

Model Number:





Serial Number:

Date of Purchase:

Dealer's Name:

Dealer's Address:

Dealer's Phone Number:

TABLE RECEPTACLE AND FUSE TYPES					
RATED VOLTS AMPS	125/80		250/60		
	15	20	15	20	30
WALL OUTLET					
FUSE SIZE	15	20*	15	20*	30
TIME DELAY FUSE (for circuit breaker)	Plug	Plug	Plug		

SAFETY PRECAUTIONS

WARNING: Following these basic precautions will reduce the risk of fire, electrical shock, injury or death when using your air conditioner.



- ▲ 1) Air conditioner must be connected to proper electrical outlet with the correct electrical supply. (see table previous page)
- ▲ 2) Proper grounding must be ensured to reduce the risk of shock and fire. **DO NOT CUT OR REMOVE THE GROUNDING PRONG.** If you do not have a three-prong electric receptacle outlet in the wall, have a certified electrician install the proper receptacle. The wall receptacle **MUST** be properly grounded.
- ▲ 3) Do not operate air conditioner if power cord is frayed or otherwise damaged. Also avoid using it if there are cracks or abrasion damage along the length, plug connector or if the unit malfunctions or is damaged in any manner. Contact an authorized service for examination, repairs or adjustments.
- ▲ 4) **DO NOT USE AN ADAPTER OR AN EXTENSION CORD.**
- 5) Do not block airflow around the air conditioner. Also the exhaust hose should be free of any obstructions.
- 6) Always unplug the air conditioner before servicing it or moving it.
- 7) Do not install or use the air conditioner in any area where the atmosphere contains combustible gases or where the atmosphere is oily or sulphurous. Avoid any chemicals coming in contact with your air conditioner.
- 8) Do not place any object on the top of the unit.
- 9) Never operate the air conditioner without the filters in place.
- 10) Do not use the air conditioners near a bathtub, shower or wash basin.

SAVE THESE INSTRUCTIONS

Important Instructions

- Please keep this manual in a safe place.
- Do not use liquid or a spray to clean this product. Use a damp cloth.
- Do not place the product in an insecure or elevated place as it may fall and cause damage or injury.
- Never spill liquid on the control panel; it may cause electrical shock to the electronic parts inside and disable them or cause them to function improperly.
- Never try to dismantle the product by yourself. Unsupervised dismantling and incorrect reassembly of the inside of the back cover may damage the electrical circuit and affect its performance. When maintenance is required, please contact the local service center or local distributor.

Please read this manual carefully before operating and store it carefully for future reference

Staple your receipt to your manual. You will need it to obtain warranty service.

Model number

Serial number

Date of purchase

Table Of Contents

	PAGE
A Word From Haier.....	1
Product Registration	1
Safety Precautions	2
Important Instructions	3
Advantages	4
Parts and Features	5
Assembly and Installation	6
Operation	7
Product Specification	8
Care and Cleaning	9
Storage	9
Trouble Shooting	10
Warranty Information	11

Advantages of this Model

1. This model is easy to operate. The electronic control panel has a timer, thermostat, three speed cooling speeds, three fan speeds and one speed dehumidification function (dry).
2. The unit has a unique design which evaporates the water. Therefore no condensation tank is necessary, thus avoiding you to have to wake up in the middle of the night to empty the bucket and turn on the unit.
3. Easy to install window kit is included, which consists of the exhaust hose, 2 hose adaptors, the window panel kit and window panel adaptor.
4. Full directional casters are included to help the unit to be moved in almost any area.
5. The filter screen is designed for easy accessibility of the filter.
6. Portable air conditioners are easy to store when not in use.

Parts and Features

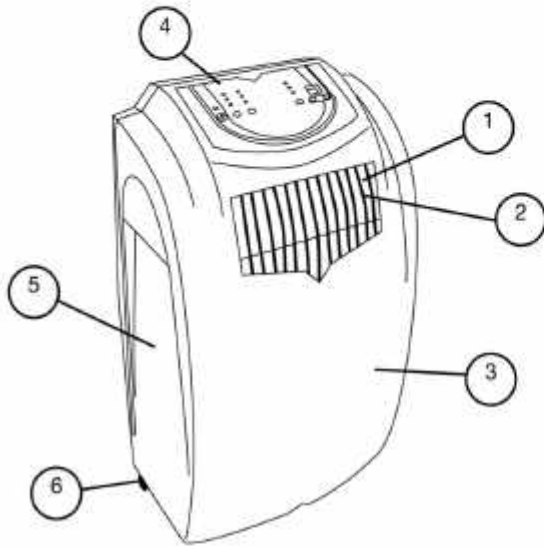

1. Air Outlet
2. Van Air Deflector
3. Front Panel
4. Control Panel
5. Side Panel
6. Caster

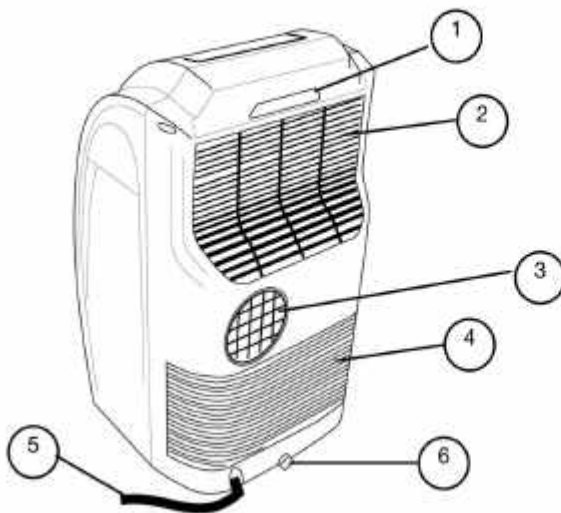

1. Screen Filter
2. Air Intake (Evaporator)
3. Air Outlet (Heat Exchange)
4. Air Intake (Condenser)
5. Power Supply Cord
6. Water Drain

1. **Warning Light**
See the trouble shooting when the light is on.
2. **Set-Up of Function Key**
Cool: Lamp is on when in cooling mode.
Dehumidifier: Lamp is on when in dehumidification mode.
Fan: Lamp is on when in fan mode.
3. **Temperature & Timer set-up key**
 - a) Time on or time off mode:
Timer setting (1-12 Hours)
 - b) Cooling or Dehumidification mode temperature setting.
4. **Power Key**
On/Off
5. **Fan Speed Key**
HIGH MED LOW
6. **On/Off Timer Key**
In running mode: Auto Switch Off
In stand by mode: Auto Switch On

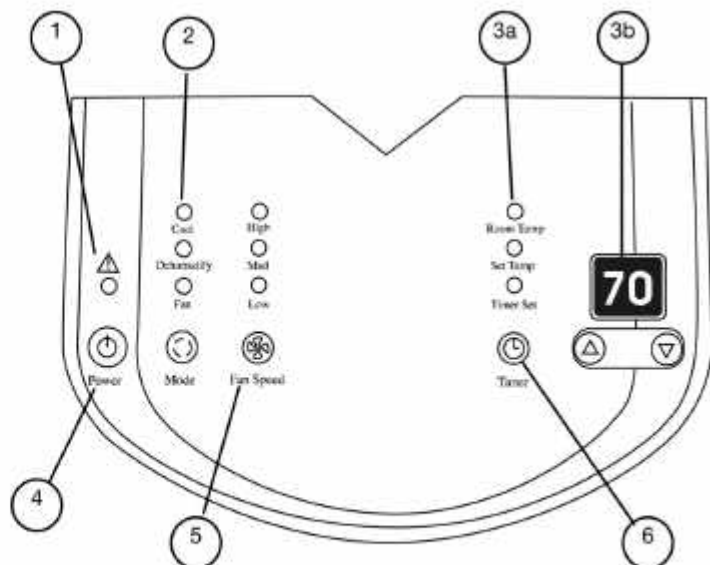

Assembly and Installation

Accessories Include

1. Exhaust Hose - 1 piece
2. Adaptor - 2 pieces
3. Window panel adapter - 1 piece
4. Window/Patio door slider kit- 1 piece
5. Cover-1 piece
6. Screws - 4 pieces

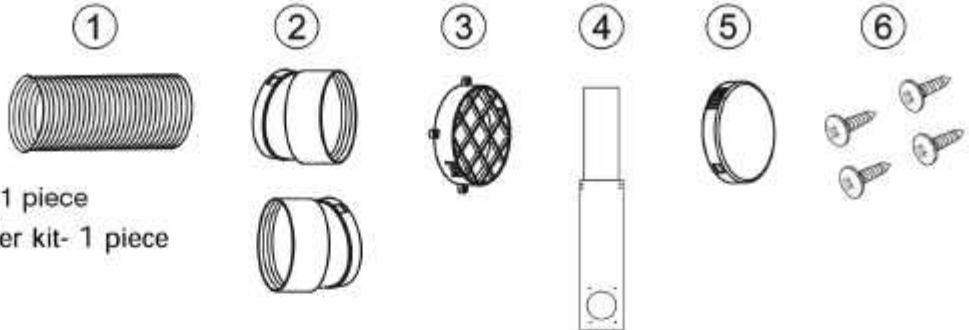

1. Push the round Window Panel Adapter through the rear of the Plastic Panel. Line up the holes and tighten the Adapter with 4 screws that are included in the kit. (Tighten screws from the front).
2. Adjust the Plastic Panel to the width or height of your window and tighten the 2 screws that are attached to the panel.
3. Install the Window Plastic Panel into the window. If necessary use duct tape to better secure the panel.
4. Connect exhaust hose to the unit by inserting the hose connector that is attached to the hose into the exhaust. (See Illustration A)
5. Move the unit to the window, extend the hose and attach the other end of the hose to the window. Align the tabs on the hose and window panel adapters and fasten them together.
6. Plug into wall outlet to get ready for operation.

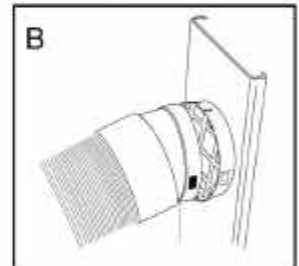
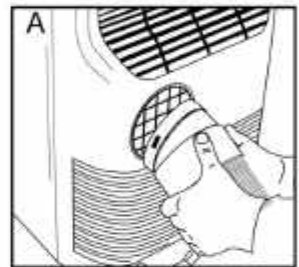

*** NOTE: Use on Single Outlet Circuit Only**

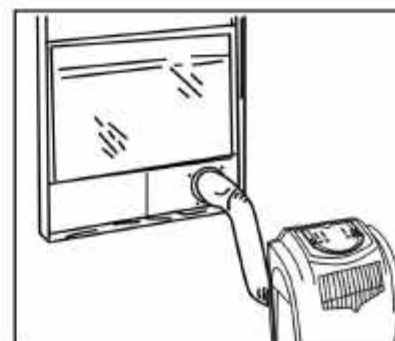
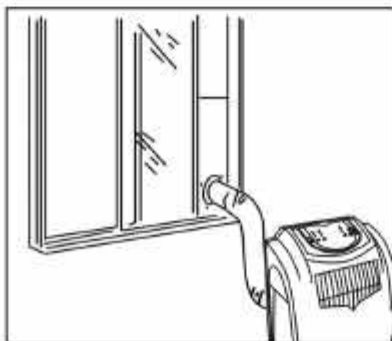
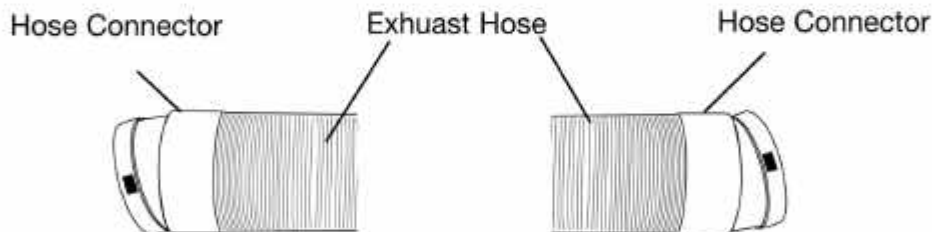

Operation

NOTE: Wait for 24 hours to turn on air conditioner if the unit has been tilted for any reason. This is for the oils and the coolants to settle and level off.

1. After a normal shut down wait for 3 minutes before restarting the unit so as to complete the compressor cycle.
2. Use an 115v /15 amp outlet for the air conditioner. Do not use any other electrical appliances on this line or you may trip the fuse. Use a dedicated line for this air conditioner.
3. Do not place the air conditioner in direct sunlight or close to any heating appliances (eg. baseboard heaters, stoves, etc).
4. Operate on a flat surface only.
5. Keep the unit free of any obstructions such as drapes, curtains, blinds, etc.
6. Keep unit at least 1 foot away from the wall.
7. Check and clean the filter once every week for highest efficiency.

NOTE: Do not use unit without filter.

8. If the unit is not being used for a long period of time, remove the plug from the water drain pipe and drain out any condensed water.

When turning on the unit for the first time after plugging it into an electrical outlet, the unit will start in a low fan cool mode. The temperature reading out on the LED will be the current room temperature. When turning on the unit during regular usage, it will remember the last shut off setting. If you want to operate the air conditioner as a dehumidifier, then adjust to dehumidify mode.

SETTING THE TEMPERATURE

To set the temperature, press the + or the - key to raise or lower the temperature. The temperature can be raised or lowered in the cool or dry mode. The temperature cannot be adjusted in the fan mode.

FAN SPEEDS

There are 3 adjustable speeds in the cool and fan mode: Low, Medium & High. In the dry or dehumidification mode the fan will only operate at low speed.

ON/OFF TIME SET

The air conditioner has a 1-12 hour on/off built-in timer. To delay the start time for 1-12 hours at 1 hour intervals, simply press "Timer" key (or On/Off Timer Key) to adjust the start time. Note that the unit has to be plugged in to an electrical outlet for the timer to operate.

To automatically shut-off the unit, press "Timer" key while the unit is running to adjust the shut-off time. The auto shut-off switch operates in all 3 modes: Cool, Dry & Fan.

NOTE: The temperature can be set between 60°F to 89°F.

Product Specification

Voltage and Frequency	115V~ 60Hz
Input Power	900 W
Cooling Capacity	9000 BTU
Moisture Removal (pints/day)	80
Coolant	R22
Timer	12 Hours
Operating Temperature Range	61°F - 100°F
Unit Dimensions (WxDxH) (inches)	17 3/32 x 16 7/8 x 30 5/16 435mm x 430mm x 770mm
Net Weight lbs. approximate	62 lbs.
Power Cord	84 inches
Exhaust Hose	5 Feet

Care and Cleaning Guide

- Always unplug your air conditioner before cleaning.
- Air filter needs to be cleaned at least once a week for your unit to operate at optimum efficiency. Slide out the filter from the back by pulling on the tab. The filter may be washed or vacuumed. Remove the excess water from the filter by gently shaking the filter. This will remove dust and particles trapped in the filter. After cleaning, reinstall the filter. **DO NOT** use your air conditioner without the air filter in place.
- To clean the cabinet, **DO NOT** use harsh chemicals, abrasives, ammonia, chlorine, bleach, concentrated detergents, solvents or metal scouring pads. Some of these chemicals may dissolve, damage and/or discolor your air conditioner.
- Always use a soft cloth dampened with water or a mild soap and water solution to wipe the front of the cabinet. Wipe dry with a soft cloth.

Storage

- To store your air conditioner when not being used for a long period of time, drain condensed water using the drain pipe. Remove exhaust hose, clean the filters, cover with plastic bag and store away.

Trouble-Shooting

If air conditioner does not operate:

- Check if unit is plugged in. The plug may have come loose.
- Check if the electrical wall receptacle is of proper voltage.
- Check if the circuit breaker needs to be reset or if the fuse needs to be replaced.
- Check if the unit is in "Off" mode.
- If the tank full warning light is on, call for service.

Air conditioner working but room not cooling:

- Room may have appliances that produce heat. Use an exhaust fan to remove excess heat.
- Check exhaust hose for proper installation.
- Redirect the airflow. Remove any obstacles.
- All doors and windows need to be closed so that cool air does not escape the room.
- Air filter may be blocked or may need cleaning.
- Unit BTU may be too low for the required cooling area.
- On extremely hot & humid days, air conditioners may take a little longer to cool.
- Drain the water drain pipe by removing the plug.
- Unit may be in fan or dry mode. Put air conditioner in cool mode.

Limited Warranty

This warranty covers all defects in workmanship or materials for:

1. The mechanical and electrical parts (including labor costs) contained in this Haier product, for a period of 12 months, from the date of purchase, (commercial or rental application, the warranty is 90 days).
2. The sealed system and compressor contained in this Haier product is for a period of 5 years, from the date of purchase (excluding labor costs after the initial 12 month period). In commercial or rental use, the additional limited compressor warranty is for 1 year and 9 months, (excluding labor costs after the initial 90 days period).

You must keep and be able to provide your original sales receipt as proof of the date of purchase.

Who is covered?

The original retail purchaser of this Haier product.

What will be done?

Haier will repair or replace, in your home, any mechanical, electrical part or the compressor, which proves defective in normal household, use for a period of 12 months. Haier will repair or replace (excluding labor costs) the sealed system and compressor (parts only) for an additional 4 year period.

How can you get service?

1. Contact your nearest Haier authorized Service Depot. For the name of the Service Depot nearest you, contact Haier at (877) 337-3639.
2. All service must be performed, by an authorized Haier Service Depot.

THIS WARRANTY COVERS UNITS WITHIN THE CONTINENTAL UNITED STATES, CANADA AND PUERTO RICO AND DOES NOT COVER:

- Damages from improper installation.
- Damages in shipping.
- Damages from misuse, abuse, accident, alteration, lack of proper care and maintenance.
- Damages from service, by other than an authorized dealer or service center.
- Labor, service, transportation and shipping charges for the removal of defective parts and installation of a replacement part, beyond the initial 12 month period.

THIS LIMITED WARRANTY IS GIVEN IN LIEU OF ALL OTHER WARRANTIES, EXPRESS OR IMPLIED, INCLUDING THE WARRANTIES OF MERCHANTABILITY AND FITNESS FOR A PARTICULAR PURPOSE.

The remedy provided in this warranty is exclusive and is granted in lieu of all other remedies. This warranty does not cover incidental or consequential damages. Some states do not allow the exclusion of incidental or consequential damages, so this limitation may not apply to you. Some states do not allow limitations on how long an implied warranty lasts, so this limitation may not apply to you. This warranty gives you specific legal rights, and you may also have other rights, which vary from state to state.

Un mot de Haier

Merci d'avoir achete un climatiseur "Haier" qui est dependable, facile a operer et economise de l'energie. Ce manuel contient l'information necessaire pour maintenir, operer, installer et utiliser proprement votre climatiseur. Votre climatiseur nettoie, refroidit et dehumidifie l'air dans votre salle pour vous fournir avec le niveau ultime de confort..





S'il vous plait lisez soigneusement les instructions avant d'installer ce produit. N'oubliez pas de remplir et poster la carte d'enregistrement du produit.

Registration du Produit

Registrez le model et numero de serie.

Pour tous vos appels de service pendant la periode de votre garantie, les informations suivantes vous seront necessaires. Attachez le recu de ventes a ce guide et garder pour la reference d'avenir. Cette information peut etre obtenue de la plaque en serie, qui est sur votre climatiseur.

Numero du model:.....
 Numero de serie:
 Date d'achats:
 Nom du negociant:
 Addressed u negociant:.....
 Numeros de telephone du negociant:.....

TABLEAU					
TYPES DE PRISES ET FUSIBLES					
TENSION	125/160		250/160		
AMPERES	15	30	15	30	50
PRISE DE COURANT MURALE					
TAILLE DU FUSIBLE	15	20"	15	20"	30
FUSIBLE A FUSION TEMPORISEE (disjoncteur)	Fiche	Fiche	Fiche		

Un mot de Haier

Merci d'avoir achete un climatiseur "Haier" qui est dependable, facile a operer et economise de l'energie. Ce manuel contient l'information necessaire pour maintenir, operer, installer et utiliser proprement votre climatiseur. Votre climatiseur nettoie, refroidit et dehumidifie l'air dans votre salle pour vous fournir avec le niveau ultime de confort..

S'il vous plait lisez soigneusement les instructions avant d'installer ce produit. N'oubliez pas de remplir et poster la carte d'enregistrement du produit.

Registration du Produit

Registrez le model et numero de serie.

Pour tous vos appels de service pendant la periode de votre garantie, les informations suivantes vous seront necessaires. Attachez le recu de ventes a ce guide et garder pour la reference d'avenir. Cette information peut etre obtenue de la plaque en serie, qui est sur votre climatiseur.

Numero du model:





Numero de serie:

Date d'achats:

Nom du negociant:

Addressed u negociant:

Numeros de telephone du negociant:

TABLEAU					
TYPES DE PRISES ET FUSIBLES					
TENSION	125/160		250/160		
AMPERES	15	30	15	30	50
PRISE DE COURANT MURALE					
TAILLE DU FUSIBLE	15	20"	15	20"	30
FUSIBLE A FUSION TEMPORISEE (disjoncteur)	Fiche	Fiche	Fiche		

Instructions Importantes

- Veuillez maintenir ce manuel dans un endroit sûr.
- N'employez pas le liquide ou un pulvérisateur pour nettoyer ce produit. Employez un tissu humide.
- Ne placez pas le produit dans un endroit peu sûr ou élevé comme il peut tomber et causer des dommages ou des dommages.
- Jamais liquide de flaque sur le panneau de commande ; il peut causer le choc électrique aux composants électroniques à l'intérieur et les neutraliser ou les faire fonctionner incorrectement.
- N'essayez jamais de démanteler le produit par vous-même. Le démantèlement d'Unsupervised et le remontage incorrect de l'intérieur de la couverture arrière peuvent endommager le circuit électrique et affecter son exécution. Quand l'entretien est exigé, entrez en contact avec svp le centre commercial local ou le distributeur local.

Veuillez lire ce manuel soigneusement avant l'opération et stockez-le soigneusement pour le futur referenceStaple votre reçu à votre manuel. Vous aurez besoin de lui pour obtenir le service de garantie.

Numéro de type

Numéro de série

Date d'achat

Table de matieres

	PAGE
Un mot de Haier	12
Registration du Produit	12
Consignes de Sécurité	13
Important Instructions	14
Avantages	15
Parties et Caracteristiques	16
Montage et Installation	17
Operation	18
Specification du Produit	20
Soins et Nettoyage	20
Emmagasinage	20
Detection de Panage	21
Garantie Limitee	22

Avantages de ce Model

1. Ce model est facile a operer. L'electronique a un minuteur, thermostat, trois vitesses pour refroidir, trois ventilateurs et une vitesse de dehumidification (seche).
2. Ce produit a une conception unique qui evapore l'eau. Donc une tank de condensation n'est pas necessaire . Ceci vous evitera de vous lever au milieu de la nuit pour vider le seau et virez le produit.
3. Une trousse de fenetre facile a installer est incluse et est constituee d'un tuyau d'echappement, de 2 jets de tuyau, d'une trousse de panneaux de fenetre, d'un connecteur du tuyau d'echappement.
4. Roulettes directionnelles sont inclus pour aider a deplacer le produit d'une maniere commode pour etre utiliser dans presque n'importe quel domaine.
5. L'ecran du filtre est concu pour l'acces facilement.
6. Les climatiseurs portatifs sont faciles a emmagasiner quand pas utilises.

Parties et Caracteristiques

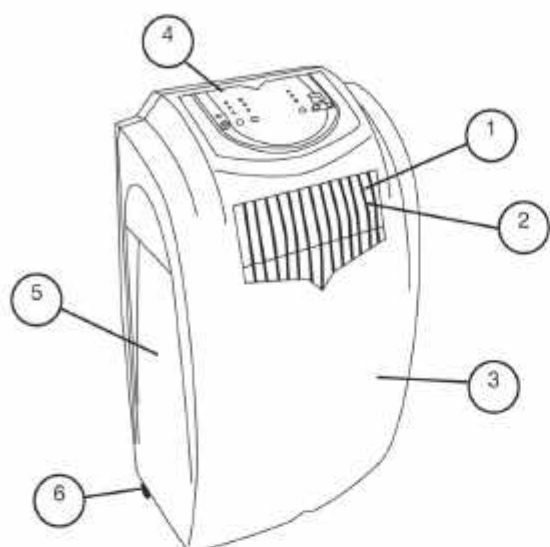

1. Sortie d'air
2. Deflecteur d'air
3. Panneau de devant
4. Tableau de Commande
5. Panneau de cote
6. Roulette

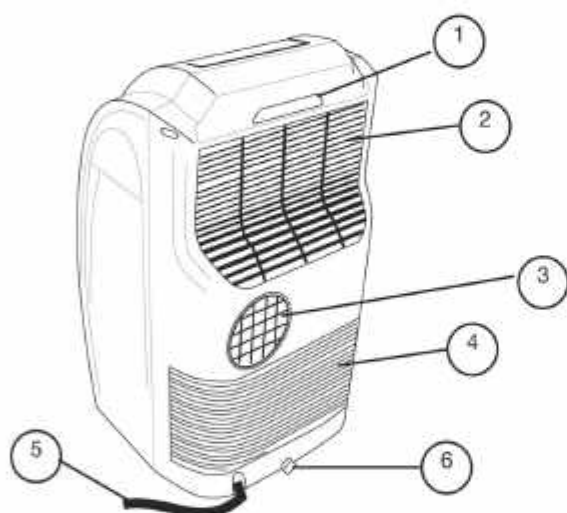

1. Filtre d'ecran
2. Entrée d'air - (Evaporateur)
3. Sortie d'air- (Echange thermique)
4. Entrée d'air - (Condensation)
5. Corde d'alimentation
6. Drain de l'eau

1. Voyant D'Alarme

Quand la lumiere est allumee ,voyez le depannage

2. Installation de la clef de fonction

Refroidissant: La lumiere est allumee en mode de refroidissant

Deshumidificateur: La lumiere est allumee en mode de deshumidification

Ventilateur : La lumiere est allumee en mode de ventilation

3. Temperature et Installation de la clef du minuteur

a) Modes du minuteur allume ou ferme

Arrangement du minuteur (1-12 heures)

b) Arrangement du mode de la temperature de refroidissement ou dehumidification

4. Clef de Puissance

OUVERTE/ FERMEE ON/OFF

5. Clef de la vitesse du ventilateur

HAUTE MOYENNE BASSE

6. Clef du minuteur OUVERT/ FERME ON/OFF

Dans le mode courant : Commutateur automatique Ferme OFF



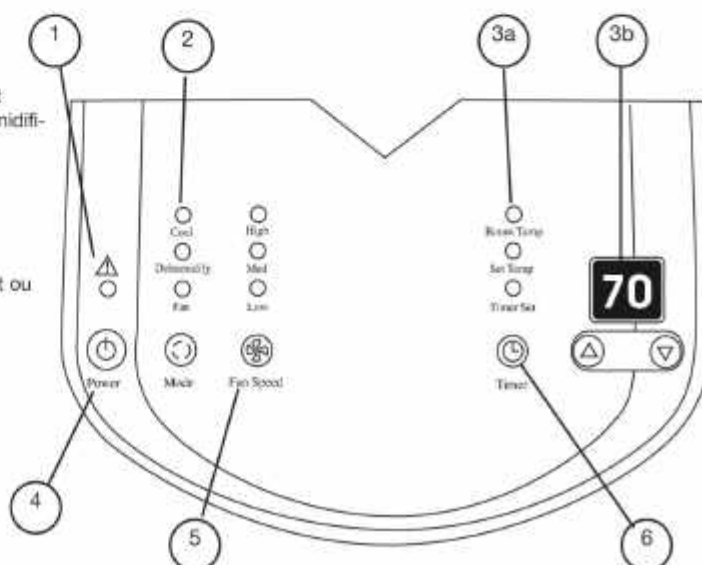

Dans le mode Arret : Commutateur automatique Ouvert ON

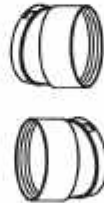

Montage et Installation

ASSEMBLEMENT ET INSTALLATION

ACCESSOIRES INCLUS

- | | | | | | | |
|---|---|---|--|---|---|---|
| | ① | ② | ③ | ④ | ⑤ | ⑥ |
| |  |  |  |  |  |  |
| 1. Tuyau d'échappement - 1 piece | | | | | | |
| 2. Adaptateurs - 2 pieces | | | | | | |
| 3. Adaptateur du panneau de la fenetre - 1 piece | | | | | | |
| 4. Trousse de fenetre et de la porte du patio - 1 piece | | | | | | |
| 5. Couvercle - 1 piece | | | | | | |
| 6. Vis - 4 pieces | | | | | | |

1. Pousser l'adaptateur du panneau de la fenetre circulaire a travers le panneau en plastique. Alignez les trous et resserrez l'adaptateur avec les 4 vis qui sont inclus dans la trousse. (Resserrez les vis du devant)
2. Ajustez le panneau en plastique a la largeur et hauteur de votre fenetre et resserrez les 2 vis qui sont attaches au panneau.
3. Installez le panneau en plastique sur la fenetre. Si necessaire, utilisez la bande adhesive pour assurer le panneau en place.
4. Connectez le tuyau d'échappement a l'unite en insérant le cote plus etroit de l'adaptateur de l'unite qui est attaché au tuyau dans l'échappement. Tournez l'adaptateur dans le sens des aiguilles d'une montre jusqu'a de que ce dernier se verouille. (Voir l'illustration A)
5. Transférez l'unite a la fenetre, etendez le tuyau et attachez l'autre fin du tuyau a la fenetre. Alignez les etiquettes du tuyau et de l'adaptateur du panneau de la fenetre et attachez les ensemble.
6. Branchez à la prise murale pour être prêt pour l'opération.

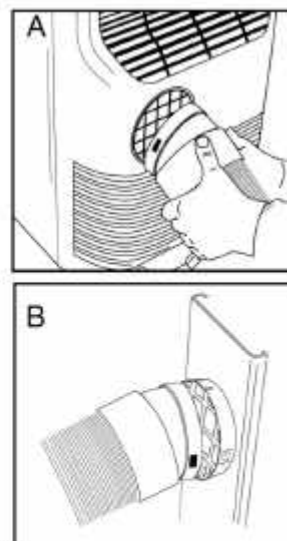

*** NOTE: Utilisation sur la circuit simple de sortie seulement.**

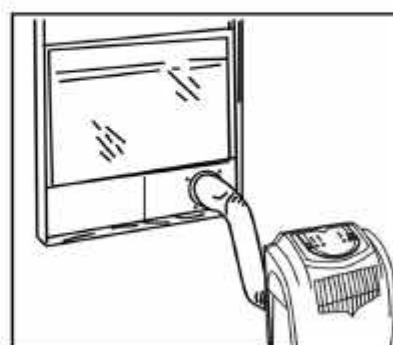
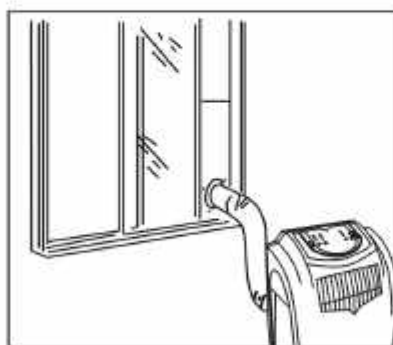
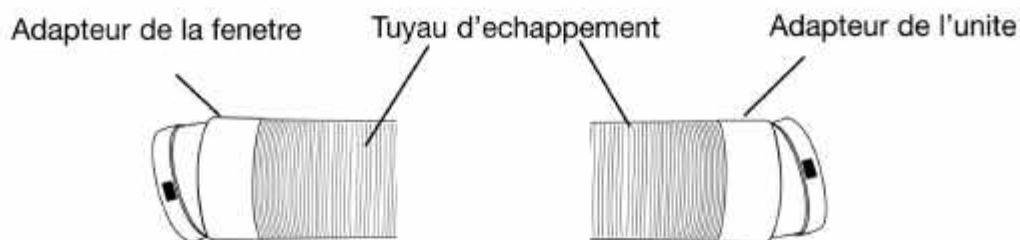

Operation

NOTE: Attendez 24 heures pour tourner le climatiseur si le produit a été penché pour n'importe quelle raison. Ceci est pour régler et niveler les pétroles

1. Attendez 3 minutes avant de remettre en marche le produit après une panne normale pour compléter le cycle de compresseur.
2. Utilisez un 115v 15sortie de amp pour le climatiseur. Ne pas utiliser autre appareils électriques sur cette ligne ou vous pouvez trebucher le fusible. Utilisez une ligne dédiée pour ce climatiseur.
3. Ne pas placer le climatiseur dans la lumière du soleil directe ou près des chauffages. Exemples.. les appareils de chauffage, de plinth, des fours etc...
4. Opérez sur une surface plate seulement
5. Gardez le produit libre d'obstructions tels que les rideaux, tentures , persiennes etc.
6. Gardez le produit au moins 1 foot éloigné du mur.
7. Vérifiez et nettoyez le filtre une fois chaque semaine pour recevoir la plus haute efficacité.

NOTE: Ne pas utiliser le produit sans le filtre.

8. Si le produit n'est pas utilisé pendant une longue période de temps, enlevez le bouchon du tuyau d'égout d'eau et drainez l'eau condensée

Quand vous mettez en marche le climatiseur pour la première fois, après l'avoir branché, le ventilateur commencera à froid bas. La température lue sur le LED sera la température de la salle. En tournant le produit régulièrement, il se souviendra du réglage du dernier éteint. Si vous voulez opérer le climatiseur comme un déshumidificateur, ajustez alors pour le mode sec.

Montage de la Temperature

Pour regler la temperature appuyez sur le + ou – bouton pour elever ou abaisser la temperature. La temperature peut etre elever ou abaissee dans le frais ou sec mode. La temperature ne peut pas etre ajustee dans le mode de ventilateur.

Vitesse du Ventilateur

Il ya 3 vitesses ajustables pour le ventilateur . Bas, Moyen ou haut.. Dans la mode seche ou dehumidificateur, le ventilateur fonctionne a une vitesse basse.

Declenchement de la minuterie

Le climatiseur a 1-12 heures ON/OFF minuteur incorpere. Pour retarder le commencement du produit de 1-12 heures a un intervalle d'une heure, simplement appuyez sur le declenchement puis pressez sur la clef + ou – pour ajuster le temps du commencement. Notez que le produit doit etre branche dans une sortie electrique pour que le minuteur fonctionne.

Pour fermer le produit automatiquement simplement appuyez sur le declenchement puis pressez sur la clef + ou – pour ajuster le temps d'eteint. L'auto eteint commutateur opera dans tous les 3 modes. Refroidit, sec et ventilateur.

NOTE: La temperature peut etre reglee entre 60°F a 89°F.

Specifications du produit

Voltage et frequence	115V~ 60Hz
Les données Propulsent	900 W
Refroidir la capacite	9000 BTU
Enlever l'humidite (pints/jour)	80
Agent de refroidissement	R22
Minuteur	12 Hours
Portee de temperature d'operation	16°C - 38°C
Dimensions (WxDxH)(mm)	435mm x 430mm x 770mm
Poids net en lbs approximativement	28 kg
Fil d'alimentation	2.1 meter
Tuyau d'echappement	1.5 meter

Guide de Nettoyage et de Soins

- Debranchez toujours votre climatiseur avant de le nettoyer.
- Les filtres doivent être nettoyés au moins une fois par semaine pour que votre produit opère à l'efficacité optimum. Le filtre peut être lavé ou aspiré. Enlevez l'excès d'eau du filtre, secouez doucement. Ceci enlèvera la poussière et les particules pris au piège dans le filtre. Après avoir nettoyé, réinstallez le filtre. **NE PAS** utiliser votre climatiseur sans le filtre à sa place
- Pour nettoyer le placard, n'utilisez jamais les produits chimiques caustiques, abrasifs, l'ammoniac, le chlore. Une partie de ces produits chimiques peuvent dissoudre, endommager et /ou **NE PAS** décolorer votre climatiseur.
- Utilisez toujours un tissu doux avec de l'eau au savon et nettoyez le devant du placard. Séchez avec un tissu doux.

Emmagasinage

- Pour emmagasiner votre climatiseur quand vous ne l'utilisez pas pour une longue période de temps, drainez l'eau condensée en utilisant le tuyau d'évacuation. Enlevez le tuyau d'évacuation, nettoyez les filtres puis couvrez-le avec des sacs en plastique et emmagasinez.

Detection de panage

Si le climatiseur ne fonctionne pas:

- Assurez que le produit est branché, la prise peut être décrochée.
- Assurez que la prise murale est au voltage approprié
- Assurez si le disjoncteur a besoin d'être remis à l'état initial ou si le fusible doit être remplacé.
- Assurez si le produit est sur le mode OFF
- Si les voyants d'alarme sont allumés, vidangez le drain de l'eau en enlevant la prise.

Le climatiseur en marche, mais la salle ne se refroidit pas:

- La salle peut avoir des appareils qui produisent de la chaleur. Utilisez un ventilateur d'échappement pour enlever l'excès de la chaleur.
- Assurez la propre installation du tuyau d'échappement.
- Déviez le courant d'air. Enlevez tous les obstacles.
- Toutes les portes et fenêtres doivent être fermées pour que l'air n'échappe pas de la salle.
- Les filtres peuvent être bloqués ou doivent être nettoyés
- Le BTU de produit peut être très bas pour la chambre à refroidir.
- Quand la chaleur et l'humidité sont extrêmes, le climatiseur prendra long pour refroidir la salle.
- Egouttez l'eau du tuyau d'égout par le débrancher.
- Le produit peut être dans le sec ou ventilateur mode. Mettez le climatiseur sur le mode frais.

Garantie Limitée

Cette garantie couvre les pièces suivantes du climatiseur contre tous vices de fabrication et de matériaux:

1. Les pièces mécaniques et électriques (y compris les frais de main d'oeuvre) de ce produit Haier pour une période de 12 mois à partir de la date d'achat (pour utilisation commerciale et location, la garantie est de 90 jours).

2. Le système scellé et le compresseur contenu à l'intérieur de ce produit Haier pour une période de 5 ans à partir de la date d'achat (frais de main d'oeuvre non compris après les 12 premiers mois de couverture). Si l'appareil est utilisé commercialement ou en location, la garantie supplémentaire du compresseur est de 1 à 9 mois (frais de main d'oeuvre non compris après les 90 premiers jours).

Veillez conserver votre reçu de vente daté comme preuve d'achat.

Qui est couvert?

L'acheteur d'origine ayant fait l'acquisition de cet appareil Haier.

Quelles sont les réparations couvertes?

Haier s'engage à réparer ou à remplacer à votre domicile et pour une durée de 12 mois, toute pièce mécanique ou électrique du compresseur ayant été déterminée défectueuse suite à une utilisation jugée normale. Haier s'engage à réparer ou à remplacer (frais de main d'oeuvre non compris) le système scellé et le compresseur (pièces uniquement) pour une période supplémentaire de 4 ans.

Démarches à suivre pour réparations

1. Contactez votre centre de réparation agréé Haier le plus proche. Pour connaître le nom du centre agréé Haier le plus proche, composez le (877) 337-3639.
2. Toute réparation doit être effectuée par un centre de réparation agréé Haier.

CETTE GARANTIE COUVRE LES APPAREILS AUX ÉTATS-UNIS ET À PUERTO RICO ET NE COUVRE PAS:

- Les dommages survenant suite à une installation incorrecte.
- Les dommages survenant lors du transport.
- Les dommages et dégâts suite à toute utilisation incorrecte ou excessive, négligence ou modification, tout accident ou entretien incorrect.
- Les dommages suite à des réparations ayant été effectuées par un concessionnaire ou revendeur autre que par un centre de réparation agréé.
- Les frais de main d'oeuvre, de réparations, de transport et tous frais d'expédition couvrant le démontage de pièces et le montage des pièces de rechange au-delà des 12 premiers mois.

LA PRÉSENTE GARANTIE REMPLACE TOUTE AUTRE GARANTIE EXPRESSE OU IMPLICITE Y COMPRIS TOUTE GARANTIE DE COMMERCIALITÉ OU DE QUALITÉ MARCHANDE ET D'APTITUDE À UNE UTILISATION PARTICULIÈRE.

Le recours offert par la garantie est un recours exclusif et tient lieu de recours unique. Cette garantie ne couvre pas les dommages accessoires ou indirects. Certains états ou provinces ne permettent ni la limitation de la durée d'une garantie implicite ni l'exclusion de dommages indirects. Les limites ou exclusions mentionnées ci-dessus peuvent ne pas s'appliquer dans votre cas. Cette garantie vous confère des droits juridiques particuliers et il est possible que vous ayez d'autres droits qui peuvent varier selon l'état et la province.

Palabras de Haier

Gracias por comprar nuestro Acondicionador de Aire HAIER, de bajo consumo de energía y práctico de utilizar. Este manual contiene información útil para la instalación, operación, mantenimiento y uso seguro de este producto. Su Acondicionador de aire limpia, enfría y deshumidifica el aire de la habitación de manera de obtener el mayor nivel de confort.

Por favor, lea las instrucciones cuidadosamente antes de utilizar este producto. No olvide de completar y enviar la tarjeta de **registro del producto**.

Registro del Producto

Guarde el número de modelo y de serie.

Para todos los llamados que usted realice al Centro de servicios dentro del período de garantía será necesaria la siguiente información. Adjunte la factura de compra a esta guía y guarde para futura referencia. Esta información se encuentra en la placa de su Acondicionador.

Número de modelo:





Número de serie:

Fecha de compra:

Nombre del distribuidor:

Dirección del distribuidor:

Teléfono del distribuidor:

TABLA					
TIPOS DE RECEPTACULOS					
VOLTIOS	125/150		250/300		
AMPS	15	20	15	20	30
TOMA DE PARED					
TAMANO FUSIBLE	15	20	15	20	30
DEMOÑA DEL FUSIBLE (Corta-circuitos)	Plug	ENCHUFE	ENCHUFE		

PRECAUCIONES PARA SEGURIDAD

SEA CUIDADOSO: Siga todas las instrucciones antes de utilizar el Acondicionador de aire para reducir el riesgo de un shock eléctrico, daños o lesiones.



- ▲ 1) Este acondicionador debe conectarse a la toma de corriente adecuada de acuerdo a las instrucciones de este manual. (Ver tabla)
- ▲ 2) Debe asegurarse una adecuada conexión a tierra para reducir el riesgo de shock. **NO CORTE O RETIRE EL CABLE DE CONEXIÓN A TIERRA.** Si usted no posee una toma de corriente con conexión a tierra llame a un técnico calificado para que realice la instalación necesaria y correcta.
- ▲ 3) No utilice este Acondicionador si el cable de corriente estuviera rasgado o dañado. Evite también el uso de la unidad si existen daños de abrasión en el enchufe, el conector, o si el Acondicionador no funcionara correctamente o estuviese dañado de cualquier manera. Contacte a un service autorizado para la reparación o ajustes.
- ▲ 4) **NO UTILICE UN ADAPTADOR O ALARGUE.**
 - 5) No bloquee o obstruya la corriente de aire alrededor de la unidad. Incluso la manguera de salida debe estar libre de cualquier obstrucción.
 - 6) Siempre desenchufe el acondicionador antes de realizar reparaciones o traslados del mismo.
 - 7) No instale u opere el Acondicionador en áreas donde la atmósfera posee gases combustibles. Evite que cualquier químico haga contacto con la unidad.
 - 8) No coloque ningún objeto arriba de la unidad.
 - 9) Nunca opere el Acondicionador sin los filtros en su lugar.
 - 10) Nunca utilice el Acondicionador cerca de una bañera, pileta de cocina o una ducha.

EXCEPTO ESTAS INSTRUCCIONES

Instrucciones Importantes

- Mantenga por favor este manual un lugar seguro.
- No utilice el líquido o un aerosol para limpiar este producto. Utilice un paño húmedo.
- No coloque el producto en un lugar inseguro o elevado como puede caer y causar daño o lesión.
- Nunca líquido del derramamiento en el panel de control; puede causar choque eléctrico a los componentes electrónicos adentro e inhabilitarlos o hacerlos funcionar incorrectamente
- Nunca intente desmontar el producto de se. El desmontar de Unsupervised y el nuevo ensamble incorrecto del interior de la cubierta trasera pueden dañar el circuito eléctrico y afectar su funcionamiento. Cuando se requiere el mantenimiento, entre en contacto con por favor el centro de servicio local o la distribuidor local.

Lea por favor este manual cuidadosamente antes de funcionar y almacenelo cuidadosamente para el referenceStaple futuro su recibo a su manual. Usted lo necesitará obtener servicio de la garantía.

Número de modelo

Número de serie

Fecha de la compra

Indice

	PAGINA
Palabra de HAIER	23
Registración del producto	23
Precauciones de seguridad	24
Important instructions	25
Ventajas	27
Partes y características	28
Ensamble e instalación.....	29
Operación	30
Especificaciones del producto	32
Cuidados y mantenimiento	33
Almacenaje	33
Problemas frecuentes	33
Garantía limitada	34

Ventajas de este Modelo

1. Este modelo es fácil de operar. El panel electrónico de control manual posee termostato, timer, tres velocidades de enfriamiento, tres velocidades de ventilación y una velocidad de deshumidificación (Seco).
2. La unidad es de un diseño único que evapora el agua. De esta manera no necesita de un tanque de condensación, evitando a usted el trabajo necesario de primero vaciar el recipiente de agua y luego encender la unidad.
3. Incluye un kit de fácil instalación en ventana que consta de una manguera de salida, 2 bocas de manguera, el panel para la ventana, Sistema de conexión de la manguera de salida y cobertor del mismo.
4. Cuenta con rueditas direccionales ajustables que ayudan a mover la unidad para utilizarse convenientemente en cualquier área.
5. El filtro es de fácil acceso y está diseñado para una limpieza fácil y rápida.
6. El Acondicionador de aire portátil es fácil de almacenar cuando no está en uso.

Partes y Características

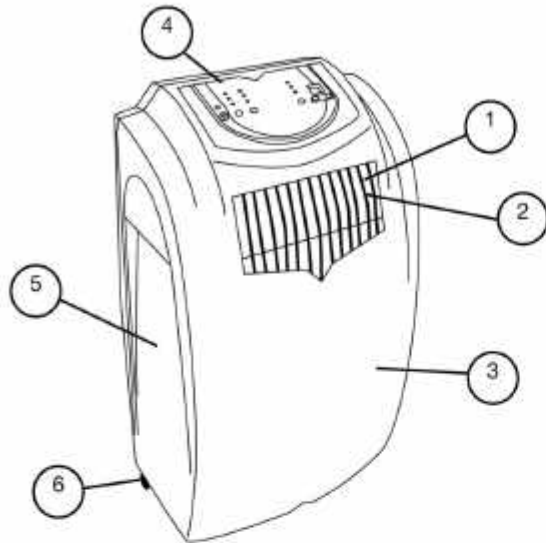

1. Salida de aire
2. Deflector de ventilación
3. Panel frontal
4. Panel de control
5. Panel lateral
6. Rueda

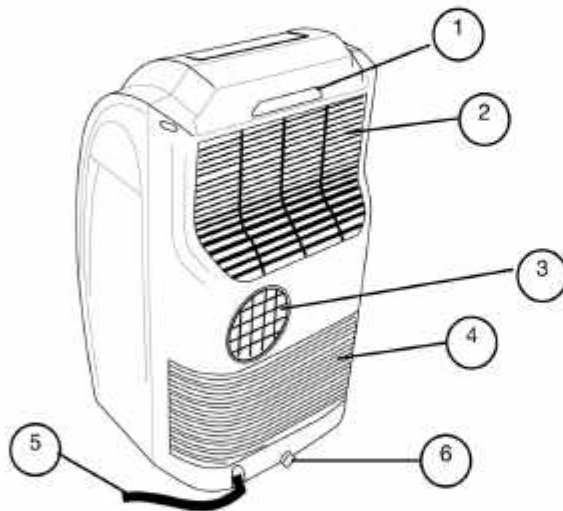

1. Filtro
2. Entrada de aire (Evaporador)
3. Salida de aire (Intercambiador de calor)
4. Entrada de aire (Condensador)
5. Cable de energía
6. Dren del agua

1. Piloto

Vea la sección de problemas frecuentes cuando la luz se enciende

2. Selección de Tecla de Función

Frio: La luz indicadora está encendida cuando se está en el modo de enfriamiento.

Deshumidificador: La luz indicadora está encendida en la función de deshumidificador

Ventilación: La luz indicadora está encendida en la función de ventilación.

3. Tecla de Temperatura y Timer

a) Modo Timer ON o timer OFF

Selecciones de tiempo (1-12 horas)

b) selección de temperaturas del modo 'enfriamiento' o 'deshumidificar'

4. Tecla de encendido

On/Off

5. Tecla de velocidad de ventilación

ALTA

MED

BAJA

6. Tecla de TIMER On/Off

En el funcionamiento: Apagado Automático



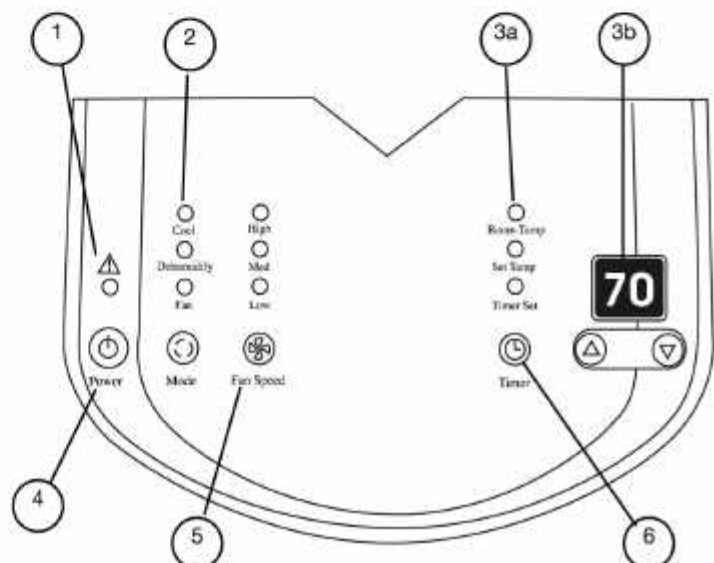



En el modo stand by: Encendido Automático



Ensamble e Instalacion

ENSAMBLE E INSTALACIÓN

INCLUYE ACCESORIOS

- | | | | | | | |
|---|---|---|--|---|---|---|
| | ① | ② | ③ | ④ | ⑤ | ⑥ |
| 1. Manguera de salida - 1 pieza |  |  |  |  |  |  |
| 2. Adaptador - 2 piezas | |  | | | | |
| 3. Adaptador de panel de ventana - 1 pieza | | | | | | |
| 4. Kit para ventana Ventana/ Puerta - 1 pieza | | | | | | |
| 5. Cobertor -1 pieza | | | | | | |
| 6. Tornillos - 4 piezas | | | | | | |

- Empuje el adaptador redondeado del panel a través de la parte trasera del mismo. Alinee los orificios y ajuste el adaptador con 4 tornillos los cuales se incluyen en el kit (ajuste los tornillos por el frente).
- Ajuste el panel plástico al ancho o altura de la ventana y ajuste con 2 tornillos que sujetan el panel.
- Instale el panel plástico en la ventana. Si es necesario utilice cinta adhesiva para asegurar el panel.
- Conecte la manguera de salida a la unidad insertando el extremo más angosto del adaptador de la unidad, que se encuentra atado a la manguera, a la salida. Gire el adaptador hacia la derecha hasta que trabaje. (ver dibujo A).
- Mueva la unidad hacia la ventana, extienda la manguera y ate el otro extremo de la misma a la ventana. Alinee la manguera con el adaptador de panel y ajuste ambos.
- Tape en el enchufe de pared para conseguir listo para la operación.

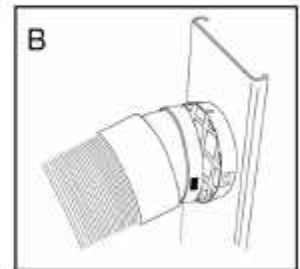
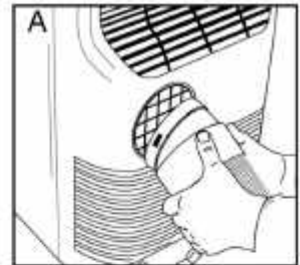

*** NOTE: Uso en el solo circuito del enchufe solamente.**

Adaptador de ventana

Manguera de salida

Adaptador de la unidad

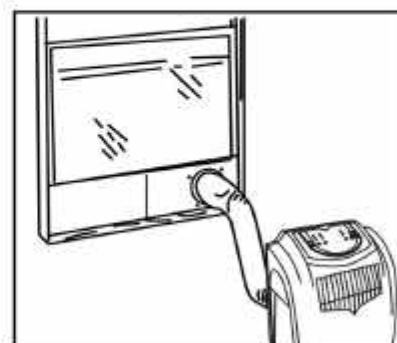
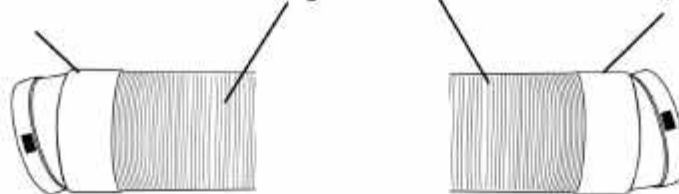

Operación

NOTA: Espere unas 24 horas antes de encender la unidad si la misma hubiese estado recostada o inclinada por cualquier motivo. Esto es para que el líquido refrigerante se asiente y nivele.

1. Espere unos 3 minutos antes de encender la unidad luego de haberla apagado de manera de permitir al compresor terminar con el ciclo.
2. Utilice una toma de 115 volt y 15 amp. No utilice ningún otro electrodoméstico en la misma línea de corriente para evitar saltar los fusibles. Utilice una línea de corriente separada, exclusiva para el Acondicionador.
3. No coloque el Acondicionador en la luz directa del sol o cerca de otras fuentes de calor como estufas, calentadores, etc.
4. Opere la unidad solamente en una superficie pareja y chata.
5. Mantenga lejos de la unidad cualquier obstrucción como cortinas, persianas, etc.
6. Mantenga la unidad por lo menos un pie lejos de la pared.
7. Controle y limpie el filtro una vez a la semana para lograr una mayor eficiencia en el funcionamiento de la unidad. **Nota:** No opere el Acondicionador sin el filtro.
8. Si la unidad no fuese utilizada por un periodo largo de tiempo, por favor, retire el tubo de drenaje para que salga el agua acumulada.

Cuando encienda el Acondicionador por primera vez el mismo comenzará a operar en un modo lento de enfriamiento. La temperatura que se leerá en la pantalla es la temperatura ambiente. Cuando encienda la unidad una vez en uso regular siempre comenzará a operar de acuerdo a la selección anterior. Si quiere operar la unidad como deshumidificador de aire presione entonces la opción "seco".

Eligiendo la Temperatura

Para elegir la temperatura deseada utilice los botones + y – para bajar o subir la misma respectivamente. La temperatura puede ajustarse estando en el modo “Frio” o en “seco”. La temperatura no puede regularse cuando está operando en el modo de ventilación.

Velocidades de Ventilación

Hay tres velocidades ajustables del ventilador y del modo de enfriamiento: Bajo, Medio y Alto. En la función de deshumidificación o secado solo se operará a una velocidad baja.

Selección de tiempo de apagado/ encendido

El Acondicionador de aire puede ser programado para apagarse o encenderse en un tiempo de 1 a 12 horas. Para demorar el comienzo de la operación de la unidad simplemente presione la tecla “tiempo/selección” (time/set) y presione + o – para ajustar al tiempo que desee. Note que el Acondicionador debe estar enchufado para poder operar los controles del mismo.

Para que la unidad se apague automáticamente presione “tiempo/selección” mientras que la unidad está en funcionamiento. Luego con + o – elija el tiempo deseado de 1 a 12 horas. El apagado automático funciona en los tres modos de operación: Frio, Secado y ventilación.

Nota: La temperatura puede elegirse entre los 60 F y 89F

Especificaciones del Producto

Consumo de energía	115V~60Hz
Potencia	900 W
Capacidad de enfriamiento	9000 BTU
Eliminación de la humedad (pint/hr)	3.3
Refrigerante	R22
Timer	12 Hours
Rango de temperaturas operables	61°F - 100°F
Dimensiones (WxDxH)	17 ³ / ₃₂ x 16 ⁷ / ₈ x 30 ⁵ / ₁₆
Peso neto aproximado (lbs)	62 lbs.
Cable de corriente	84"
Manguera de escape	5 Pies

Cuidado y Mantenimiento

- Siempre desenchufe la unidad antes de limpiar.
- El filtro de aire del Acondicionador necesita ser limpiado por lo menos una vez por semana para que la unidad pueda funcionar al máximo de eficiencia. El filtro puede retirarse de la parte trasera deslizando hacia adelante. El filtro puede ser lavado o aspirado. Retire el exceso de agua del filtro sacudiéndolo. De esta manera desaparecerán las partículas de tierra y polvillo atrapados. Coloque nuevamente el filtro luego de la limpieza. **NO UTILICE** el acondicionador si el filtro no está en su lugar.
- Para limpiar el gabinete **NO UTILICE** químicos, abrasivos, amoníaco, cloro, blanquedor, detergentes concentrados, solventes o esponjitas de metal. Algunos de estos productos puede dañar el acabado o decolorar las superficies.
- Utilice un paño seco y suave o apenas humedecido con una solución de agua y detergente. Lave y seque con un repasador o paño.

Almacenaje

- Para guardar el Acondicionador mientras no esté en uso por un largo período de tiempo retire restos de agua que hayan quedado en el tubo de drenaje. Retire también la manguera de salida, limpie los filtros, cubra con una bolsa de plástico y guarde.

Problemas Frecuentes

Si el acondicionador de aire no funciona:

- Controle que la unidad esté enchufada. El enchufe puede haberse aflojado.
- Controle que la toma de corriente sea del voltaje adecuado.
- Controle si se quemó algún fusible. Reemplaze el mismo.
- Verifique que la unidad esté en modo ON
- La luz indicadora de tanque lleno está encendida. Llame a un técnico.

El Acondicionador no enfría lo suficiente:

- Puede haber otros aparatos en el área que irradian calor. Utilice la opción de ventilación para remover el aire caliente.
- Controle que la manguera de salida de calor este instalada correctamente.
- Redireccione la corriente de aire. Retire los obstáculos.
- Todas las puertas y ventanas deben estar cerradas de manera que el aire frío no escape.
- El filtro de aire puede estar bloqueado o necesita limpieza.
- La unidad BTU puede ser chica para la habitación.
- En días de calor y humedad extrema los Acondicionadores pueden demorar más tiempo que el normal en enfriar.
- Drene el agua del tubo de drenaje desenchufando el mismo.
- La unidad puede estar en el modo de ventilación o secada. Seleccione la opción "frío".

Garantía Limitada

Esta garantía cubre todos los defectos en el funcionamiento o materiales por:

1. Las partes mecánicas y eléctricas que posee este producto Haier (incluyendo los costos de labor) por un período de 12 meses desde la fecha de compra. (90 días si fuese de aplicación comercial o renta)

2. El sistema sellado y el compresor comprendidos en este producto Haier por un período de 5 años, desde la fecha de compra, (excluyendo los costos de labor luego de los 12 meses iniciales). Si fuese de uso comercial o renta la garantía adicional limitada del compresor es por 1 año y 9 meses (excluyendo los costos de labor luego de los 90 días iniciales).

Usted debe conservar y disponer de la factura original de compra como prueba de la fecha de compra del producto.

Quién está cubierto?

El minorista comprador del producto Haier.

Qué se hará?

HAIER reparará o cambiará, en su casa, cualquier parte mecánica o eléctrica que se muestre defectuosa en la operatoria normal y dentro del período de 12 meses.

HAIER reparará o cambiará (excluyendo los costos por labor) el sistema sellado o compresor (partes solamente) por un período adicional de 4 años.

Cómo se obtiene el servicio?

1. Para obtener el servicio contacte al Departamento de servicios autorizado por HAIER más cercano al (877) 337-3639.
2. Toda reparación debe ser realizada por un Service Autorizado por Haier.

ESTA GARANTIA ACANZA A TODOS LAS UNIDADES DENTRO DE LOS ESTADOS UNIDOS, CANADA Y PUERTO RICO. NO ALCANZA LO SIGUIENTE:

- Daños por instalación inadecuada
- Daños en el embarque.
- Daños por desuso, accidente, abuso, alteración, falta de cuidado y mantenimiento adecuado
- Daños realizados por un service o persona no autorizada por HAIER.
- Labor, servicio, transporte y gastos de embarque por el reemplazo de las partes defectuosas e instalación de las nuevas partes, luego de los 12 meses iniciales.

ESTA GARANTIA LIMITADA ESTA DADA EN LUGAR DE CUALQUIER OTRA GARANTIA, EXPRESAS O NO, INCLUYENDO LA GARANTIA DE COMERCIALIZACION O PARA UN PROPOSITO EN PARTICULAR.

Las soluciones provistas en esta garantía son exclusivas y concedidas en lugar de cualquier otra garantía.

Esta garantía no cubre daños incidentales o consiguientes, de modo que las limitaciones anteriores pueden no alcanzarlo. Algunos Estados no permiten limitaciones en cuanto la duración de una garantía implícita, de modo que las limitaciones anteriores pueden no alcanzarlo.

Esta garantía le da derechos legales específicos, y usted gozará de otros derechos los cuales varían de Estado a Estado.

IMPORTANT

Do Not Return This Product To The Store

If you have a problem with this product, please contact the "Haier Customer Satisfaction Center" at 1-877-337-3639.

DATED PROOF OF PURCHASE, MODEL # AND SERIAL # REQUIRED FOR WARRANTY SERVICE

IMPORTANT

Ne pas retourner cet article au magasin

En cas de problème avec cet article, veuillez contacter le « Centre satisfaction client » de Haier au 1-877-337-3639.

UNE PREUVE D'ACHAT DATÉE, LE NUMÉRO DU MODÈLE ET LE NUMÉRO DE SÉRIE SONT OBLIGATOIRES POUR BÉNÉFICIER DE LA COUVERTURE OFFERTE PAR LA GARANTIE.

IMPORTANTE

No Devuelva Este Producto al Establecimiento Compra.

Si tiene problemas con este producto, por favor póngase en contacto con el "Centro Haier de Atención al Cliente" en el 1-877-337-3639.

PARA EL SERVICIO DE GARANTÍA SE REQUIERE PRUEBA DE COMPRA, FECHADA, No. DE MODELO Y No. DE SERIE

Made in China
Fabriqué en Chine
Hecho en China

Haier®

Haier America
New York, NY 10018

Printed in China