



COUNTERTOP DISHWASHER

User Manual



MODEL MCSCD6W1

CONTENTS

IMPORTANT SAFETY INSTRUCTIONS	3
SPECIFICATIONS	6
PARTS AND FEATURES	7
INSTALLATION INSTRUCTIONS	9
RECOMMENDATIONS FOR USE	12
OPERATIONAL INSTRUCTIONS	16
CARE AND MAINTENANCE	21
TROUBLESHOOTING	24
WARRANTY	26

IMPORTANT SAFETY INSTRUCTIONS

Inside you will find many helpful information on how to use and maintain your dishwasher properly. Following these guidelines can save you a great deal of time and money over the life of your dishwasher. Additional answers to common problems can be found in the chart of Troubleshooting Tips.

⚠ WARNING To prevent the risk of fire, electric shock, or injury to user and other people, the following safety and electrical instructions must be followed when using this appliance.

DO NOT USE THIS APPLIANCE FOR OTHER THAN ITS INTENDED USE. FAILURE TO ADHERE TO THESE INSTRUCTIONS AND PRECAUTIONS WILL VOID THE MANUFACTURER'S WARRANTY.

⚠ CAUTION

1. Contact MC Appliance Corp. Customer Service or an authorized service technician for repair or maintenance of this unit.
2. For service, support, and warranty information, visit www.mcappliance.com or call 888-775-0202.
3. The dishwasher is not intended for use by young children or infirm persons without supervision.
4. If the power cord is replaced, replacement work must be performed by authorized personnel only.
5. Permanent installation work must be performed in accordance with all local codes and ordinances for electrical and plumbing connections by authorized personnel only.

IMPORTANT SAFEGUARDS

READ THIS MANUAL AND ALL INSTRUCTIONS BEFORE USE.

1. DO NOT use this appliance for other than its intended use.
2. DO NOT unplug your appliance by pulling on the power cord. Always grasp the plug firmly and pull it straight out from the outlet.
3. DO NOT operate your appliance in the presence of explosive fumes.
4. DO NOT add or mix any flammable or explosive substances to wash.
5. DO NOT operate your appliance when parts are missing or broken.
6. DO NOT abuse, sit on or stand on the door or the dishwasher rack.
7. DO NOT use this appliance for commercial dishwashing purposes.

8. DO NOT wash plastic items unless they are marked “dishwasher safe” or the equivalent. For plastic items without such markings, check the manufacturer’s recommendations.
9. DO NOT operate this appliance unless all enclosure panels are properly in place.
10. DO NOT tamper with controls.
11. DO NOT touch the HEATING ELEMENT during or after immediate use.
12. DO NOT allow children to play in or on the appliance. To reduce risk of injury, close supervision and observation of children is needed around the dishwasher.
13. DO NOT repair or replace any part of the appliance or attempt any servicing unless specifically recommended in the user repair instructions that you understand and the necessary skills to carry out such dishwasher servicing.
14. DO NOT use this dishwasher outdoors.
15. DO NOT use extension cords or adapters to connect the unit to any electrical power source.
16. Use only detergents or wetting agents recommended for use in a dishwasher and keep them out of the reach of children.
17. When loading items to be washed:
 - A) Locate sharp items to prevent any damage to the door seal.
 - B) Load sharp knives with the handles up to reduce the risk of any personal injuries.
18. This appliance must be properly installed in accordance with the installation instructions before its use.
19. This appliance must be connected to a proper electrical outlet with the correct electrical supply.
20. Proper grounding must be ensured to reduce the risk of shock and fire. DO NOT CUT OR REMOVE THE GROUNDING PLUG. If you do not have a three-prong electric receptacle outlet in the wall, have a certified electrician install the proper receptacle. The wall receptacle MUST be properly grounded.
21. To reduce the risk of injury, immediately replace worn power cords, loose plugs and/or power outlets.
22. Disconnect electrical power and water intake hose to dishwasher before cleaning and/or servicing.
23. If your old appliance is not being used, we recommend that you store the unit out of the reach of children or remove its door. This will reduce the risk of injury to children.
24. Hydrogen gas may be produced if the water heater has not been used in more than two weeks. This could be explosive and can explode under certain circumstances. If this is the case, before using this appliance, turn on all the hot faucets and let the hot water run for a few minutes. This will let the trapped

hydrogen escape. During this process do not turn on an electric appliance, smoke, light a match or lighter, or use a flame to avoid serious injury, due to the highly flammable nature of hydrogen gas.

ELECTRICAL REQUIREMENTS

GROUNDING INSTRUCTIONS

This appliance must be plugged into at least a 15 AMP 120 Volt 60 Hz grounded outlet. This appliance must be grounded. It is equipped with a 3-prong power cord with a grounding plug. The plug must be plugged into an outlet that is properly installed and grounded.

⚠ WARNING Improper use of the grounded wire can result in the risk of electric shock. Consult a qualified electrician if necessary. Do not attempt to tamper or modify the plug in any form.

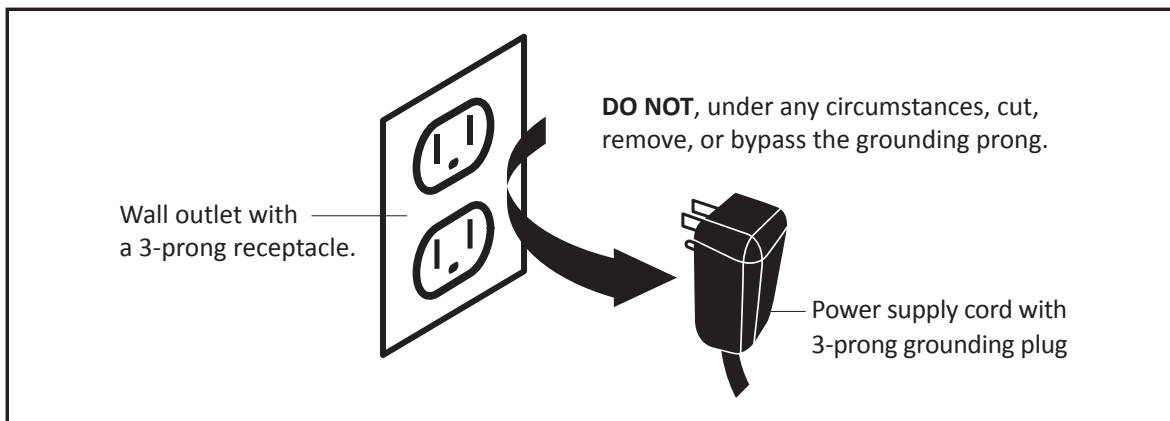

Avoid the use of an extension cord because it may overheat and cause a risk of fire. However, if it is necessary to use an extension cord:

- A) Use only a 3-prong extension cord with a 3-prong grounding plug.
- B) The marked rating of the extension cord must be equal to or greater than the rating of this appliance.
- C) The extension cord should be positioned such that it does not drape over the counter or tabletop where it can be pulled by children or tripped over.

ATTEMPTING ANY MAINTENANCE OR CLEANING

To minimize the possibility of electric shock, unplug this appliance from the power supply or disconnect at the household electrical panel by removing the fuse or switching off the circuit breaker before attempting any maintenance or cleaning.

NOTE: Pressing the Power ON/OFF button to an OFF position does NOT disconnect the appliance from the power supply.

SPECIFICATIONS

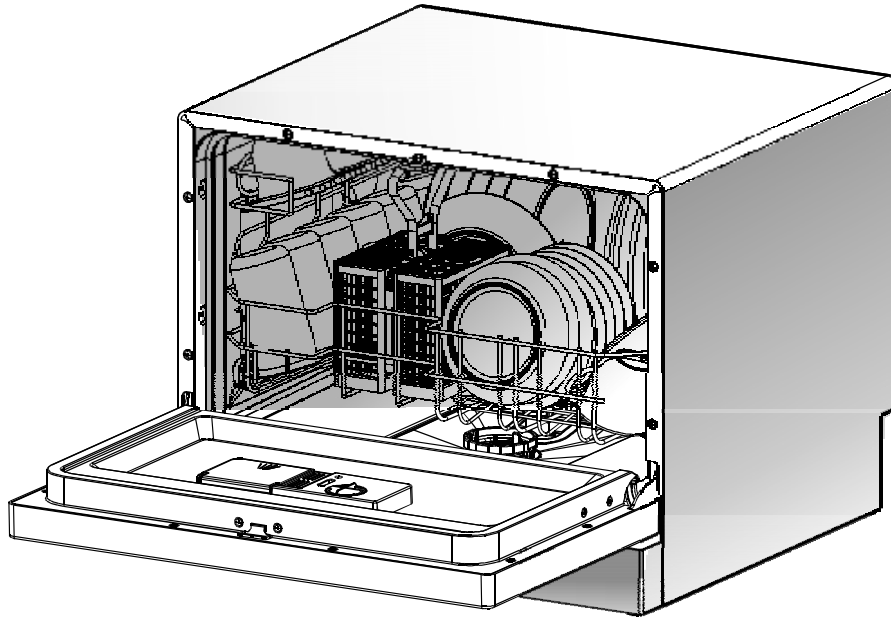

Height	17.2"
Width	21.7"
Depth	19.7"
Depth with Door Opened	31.5"
Capacity	6 Place Settings
Power Supply	See Rating Label
Voltage Connected Load	See Rating Label
Water Pressure	0.04 - 1.0 MPa
Hot Water Connection	Max 60°C

PARTS AND FEATURES

CONTROL PANEL

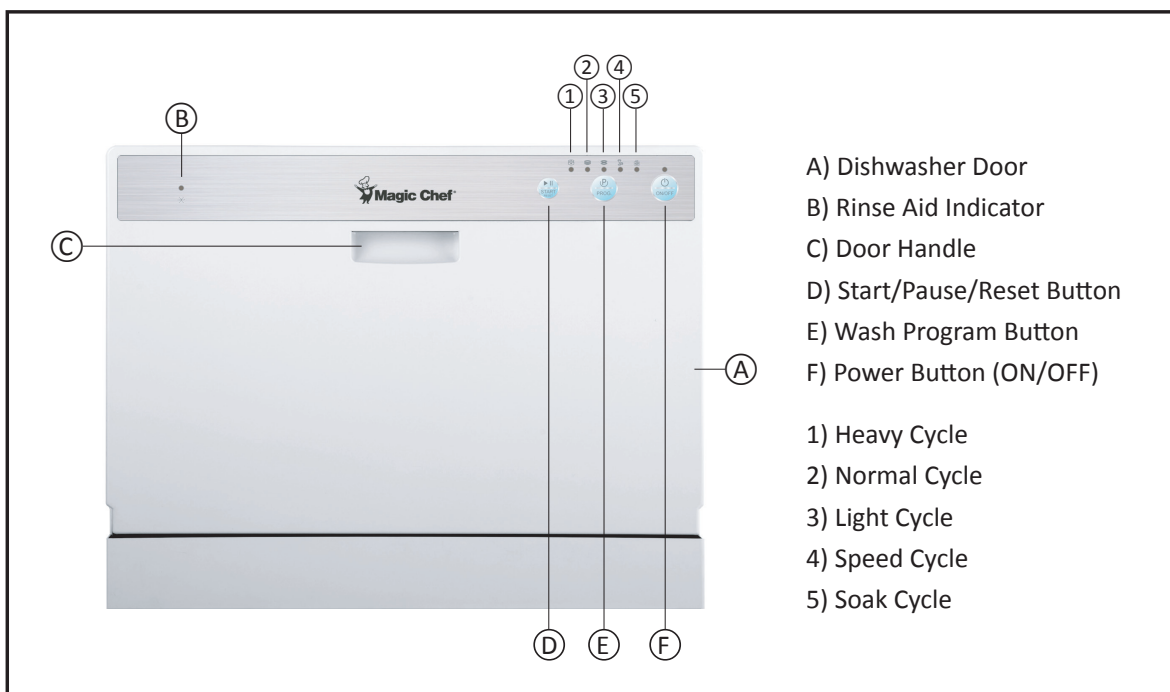

INSIDE VIEW

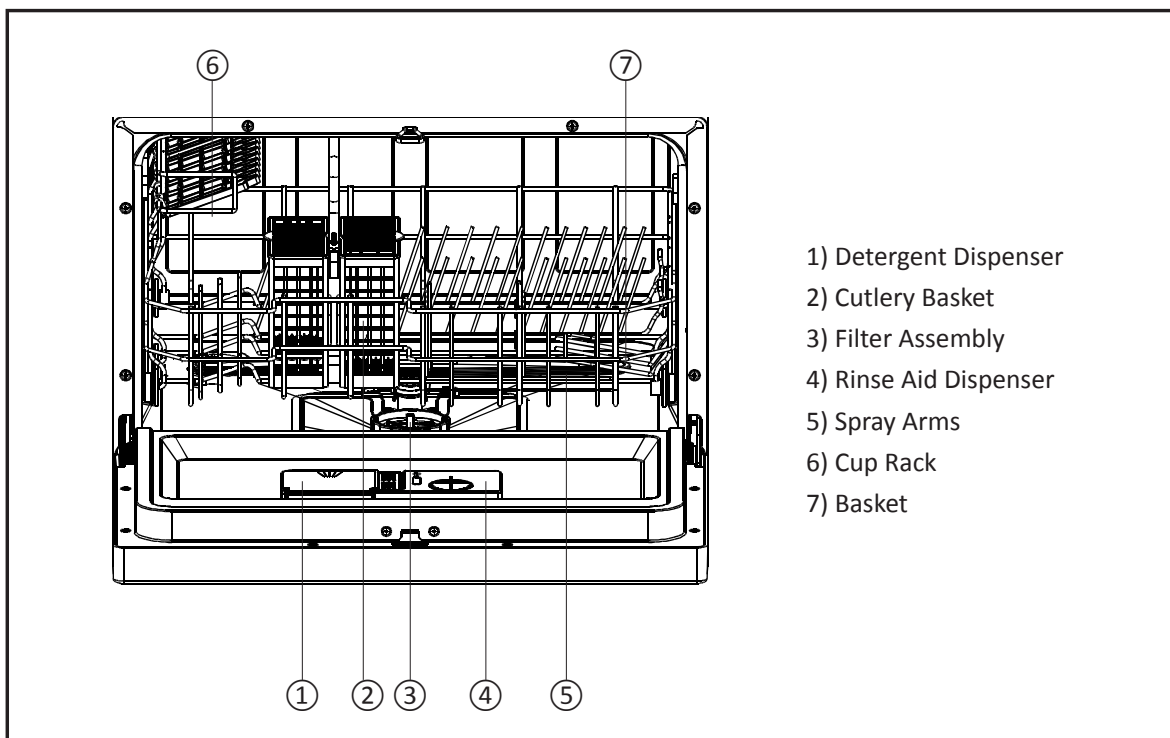

BACK VIEW

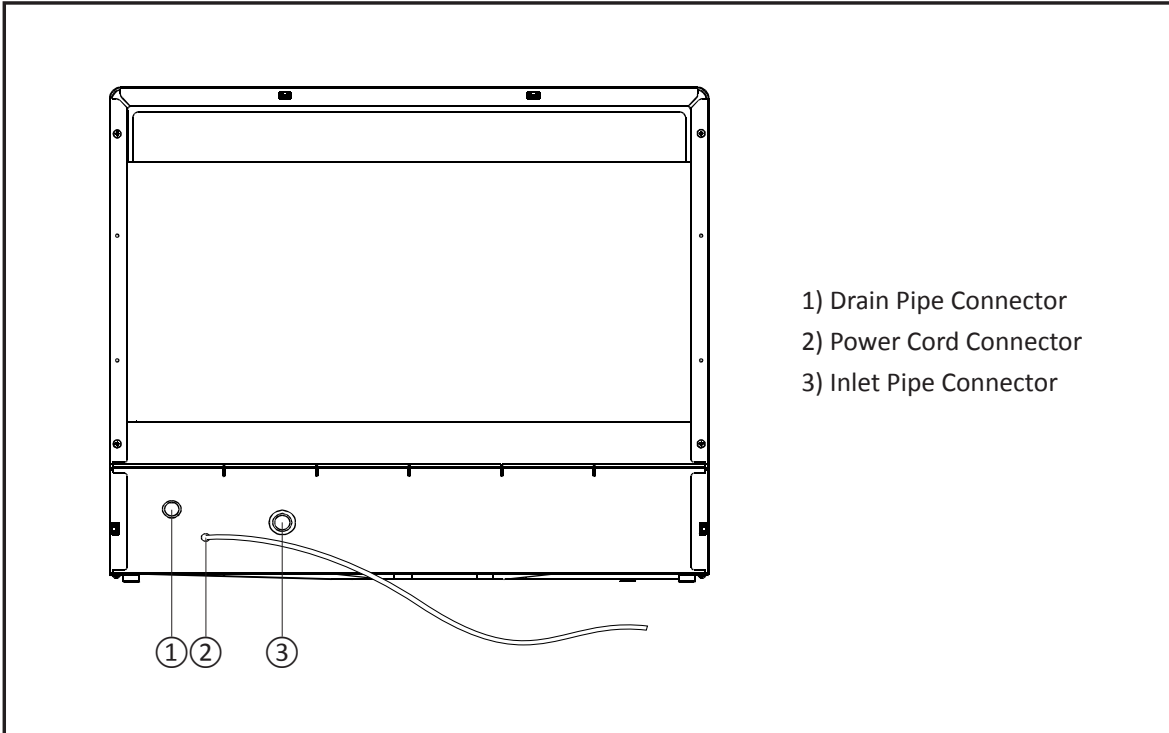

QUICK FAUCET ADAPTER CONNECTION

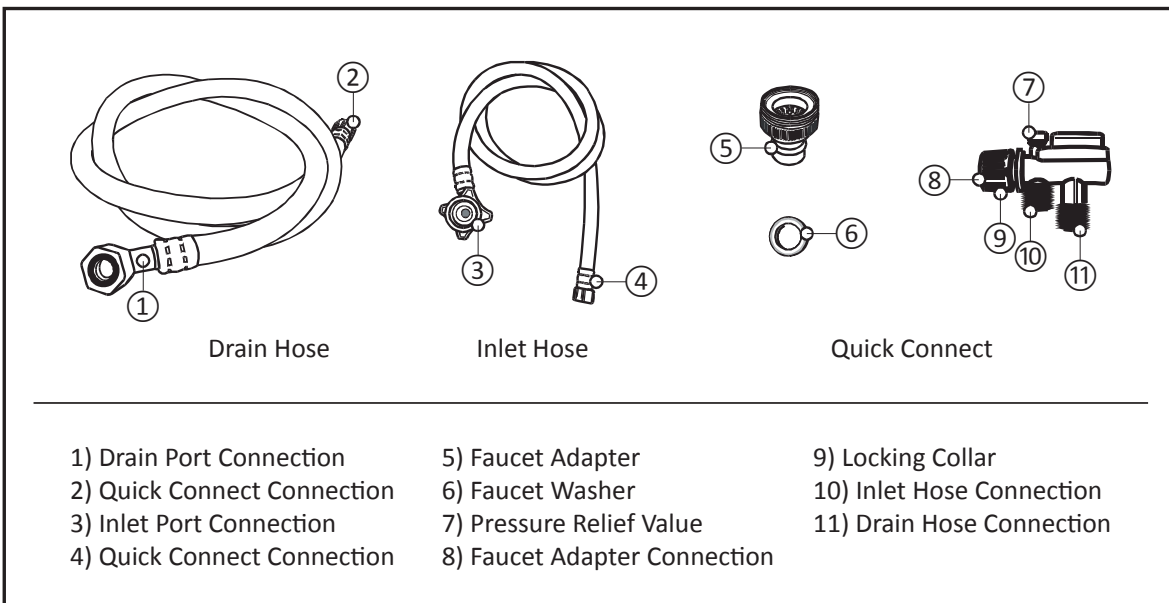

INSTALLATION INSTRUCTIONS

UNPACKING AND PROPER PLACEMENT

UNPACKING

1. Inspect and remove all packing materials. This includes the foam and any adhesive tape both inside and outside of the unit.
2. Inspect and remove any remains of packaging, tape, or printed materials before powering on your appliance.
3. Check to see if you have all of the following parts:
 - Instruction Manual (1)
 - Inlet Hose (1)
 - Drain Hose (1)
 - Quick Connect Adapter (1)
 - Faucet Adapter (1)
 - Measuring Cup for Powdered Detergent (1)
 - Measuring Spoon for Liquid Rinse Aid (1)
 - Rack (1)
 - Cutlery/Silverware Basket (1)
4. Clean the interior surface with lukewarm water using a soft cloth.

PROPER PLACEMENT

1. First determine the best countertop surface location for your new dishwasher. It must be close to a 120 Volt (15 Amp) outlet and a sink with water supply and drainage system.
2. The minimum height clearance required to install your dishwasher on a countertop surface with overhead cupboards or kitchen cabinets is 17.8". This countertop dishwasher is 17.2" in height. (Reference below diagram for more information)

DIAGRAM OF PROPER APPLIANCE PLACEMENT

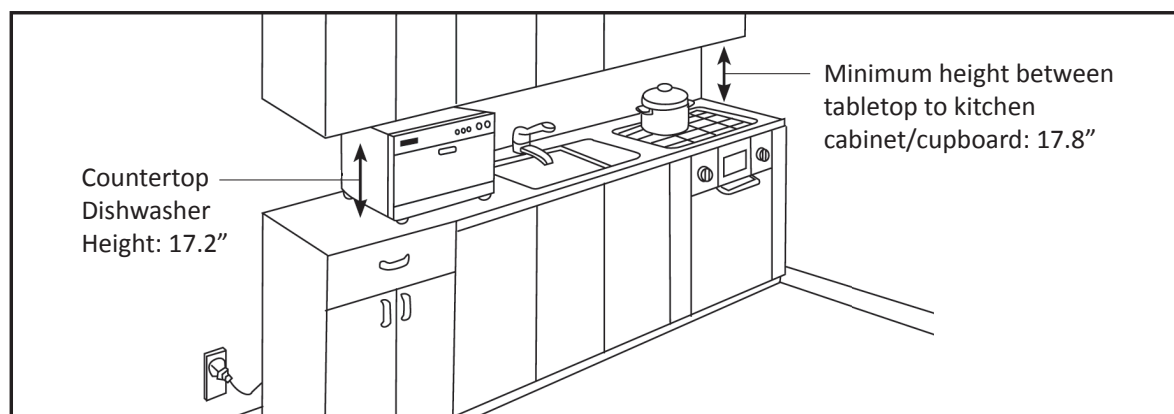

NOTE: Recommended dishwasher location is next to the sink. Make sure there is an electrical power supply within easy reach of the machine. The power cord is 6-feet long. The dishwasher must be installed on a solid, level surface. To level the dishwasher, adjust the four legs under the dishwasher. Carefully position the dishwasher on the countertop that you determined as your final location. There are two types of dishwasher installations:

1. Quick Faucet Adapter Connection
2. Permanent Plumbing Installation (requires professional instruction)

NOTE: The suggested way is to install and operate this countertop dishwasher using the Quick Faucet Adapter Connection.

QUICK FAUCET ADAPTER CONNECTION

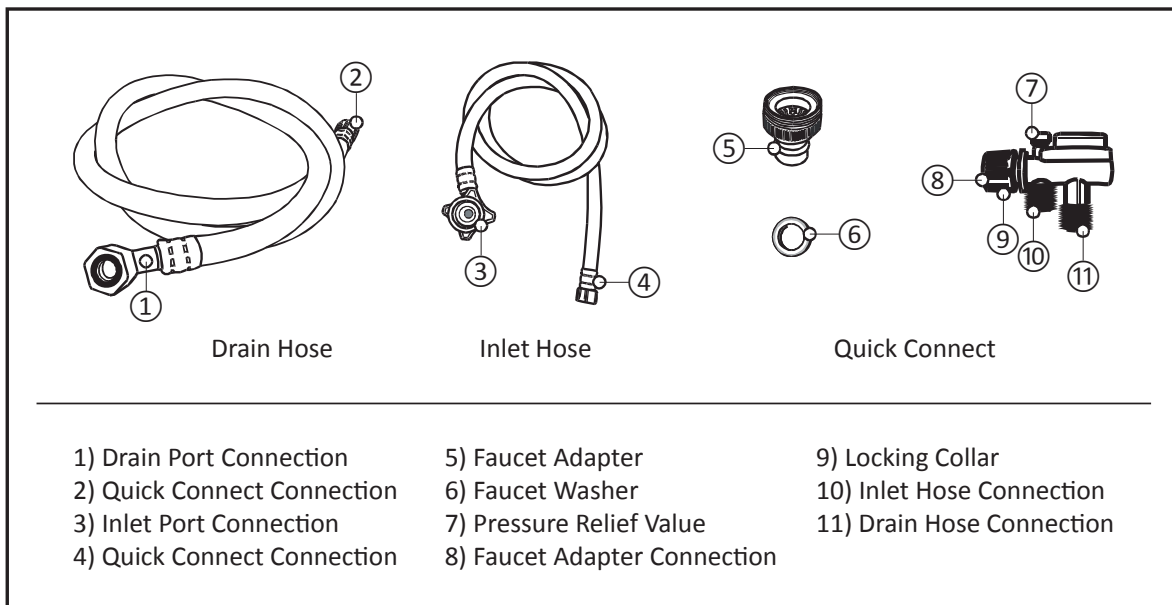

THE QUICK FAUCET ADAPTER EASILY CONNECTS TO THE SINK FAUCET.

- A) First remove aerator from your faucet nozzle and attach the quick connect threaded adapter to the faucet. The quick connect faucet adapter allows easy snap-on/snap-off connection to standard (7/8" diameter) faucets.
- B) Connect the dishwasher Quick Connect Faucet Adapter to the faucet first to ensure the hose length fits the dishwasher's selected location. Both hose and fittings must be connected to the back of the dishwasher. The plastic water intake and drain fittings are unique to each design and are made to easily fit the dishwasher.

⚠ WARNING A hose that attaches to a sink spray can burst if it is installed on the same water line as the dishwasher. If your sink has a sink spray, it is recommended that the hose be disconnected and the hole plugged.

- C) Water Intake Hose: Connect to the rear of the dishwasher using the large, 4-corner shaped wing nut.
- D) Drain Hose: Connect to the rear of the dishwasher. It is suggested you use pliers to tighten but DO NOT over tighten.
- E) With both hoses connected, make sure you can plug the power cord into a 120 volt, grounded AC outlet, then turn the dishwasher so it is facing forward.
- F) Red Pressure Release Button: This red button, located on the Quick Release Faucet Adapter, is used to release the water line pressure. When you first connect to the water faucet, you can press the red button to check the water is at the desired temperature or to use the faucet normally without removing the whole Quick Connect Adapter.

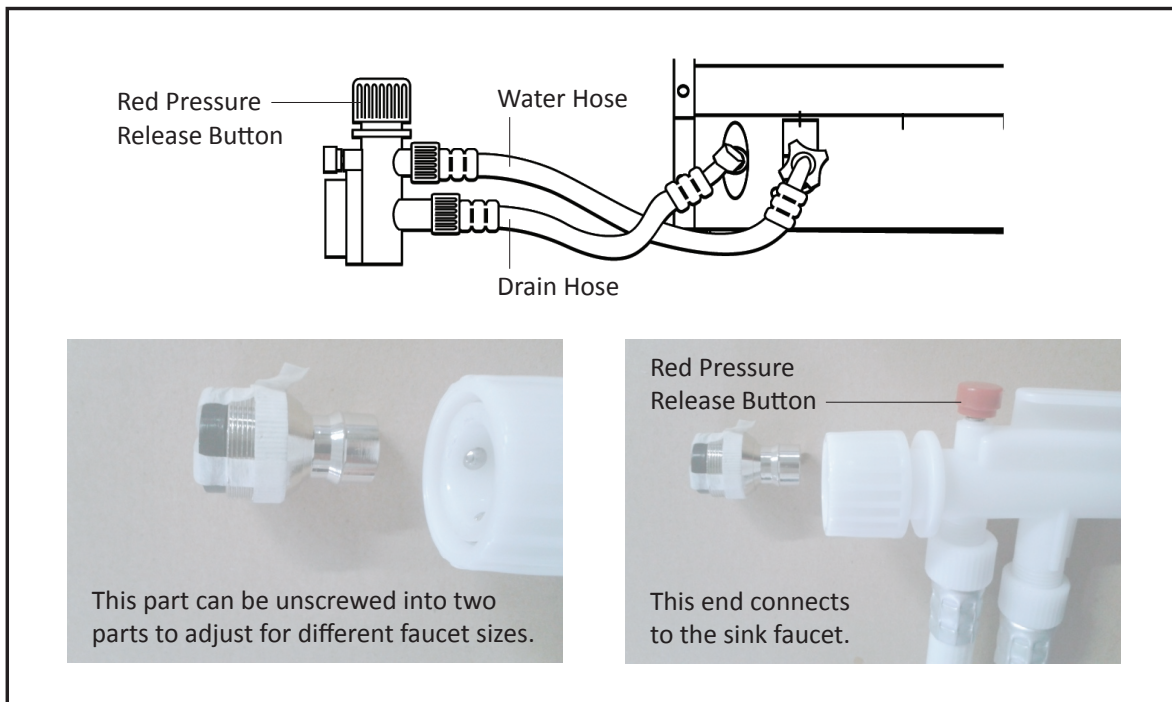

- G) With all the fittings connected, open the water tap to test to make sure there are no leaks. Connect the A/C power cord and use the dishwasher as outlined in the manual.
- H) When finished using the dishwasher, you need to close the water supply at the tap and disconnect the power supply cord.

⚠ WARNING The water intake hose is now pressurized. Press the Red Pressure Release Button on the Quick Connect Adapter, which will depressurize the water intake hose to easily remove without squirting water, which can be very hot and cause scalding or personal injury. The Quick Connect Adapter should then be disconnected from the faucet and stored for its next use.

⚠ CAUTION DO NOT let children disconnect the dishwasher. Close supervision of children is always important around the appliance.

RECOMMENDATIONS FOR USE

WATER, PRESSURE, AND TEMPERATURE

For the best operating results, the incoming water should be HOT and the pressure should be between 0.03~1.00 Mpa. Incoming water supply for the dishwasher is controlled by a “low water switch” application, in the event your household water ceases, the dishwasher will stop. We only recommend using HOT water for maximum efficiency and optimal results.

HOW IT WORKS

Your dishwasher cleans by spraying a mixture of clean HOT water and detergent (under pressure) against the soiled surface of your dishes. The water is pumped through a rotating spray arm, drained through a filter removing food and soiled particles, then pumped back through the spray arm.

Soiled water is pumped out and replaced with clean water at the end of each cycle. For the best cleaning results, the water temperature must be at least 120°F. To prevent damage to your dishwasher, the temperature of the incoming water supply should not exceed 150°F.

NOTE: “Hard Water” conditions will adversely affect the performance of your dishwasher’s washing ability. Hard water conditions will also contribute to “Lime” (white film substance) deposits, and/or “Scaling” on the stainless steel surface of the dishwasher tub and “Heater Element” located in the sump underneath the removable filter screen. To assist in minimizing these conditions, it is recommended to periodically operate/rinse the inside of an empty dishwasher using one cup of white vinegar (at least once a week) or special cleaning products that clean calcium and lime deposits.

DISHWASHING PREPARATIONS

PREPARING TO WASH DISHES

For best results, rinse dishware and perform the following steps before loading your dishes:

- A) Discard any big chunks of food from the plate.
- B) Remove any oils and grease.
- C) Remove sticky food residues and loosen burned-on residues.
- D) Empty liquids such as soups and beverages from glassware and cups.

TIPS TO AVOID STAINS AND FILMS

The following suggestions are recommended to prevent stains and films from forming on dishware and utensil items:

- A) You must rinse all dishware, silverware, glassware, and food containers immediately after use. Some citric based food products, coffee, tea, and iron deposits in water can cause yellow or brown filming on the inside surfaces when left on for long durations.
- B) Rinse off acid-based liquids, such as vinegar or lemon juice immediately. This may cause discoloration over time to your plates, food containers, or internal cabinets.
- C) Always check the manufacturer's recommendations prior to washing items.
- D) You must check your water hardness to see whether you need to use more or less detergent when washing. If your water is extremely hard then it may be causing stains on items.
- E) Do not overload the dishwasher.
- F) Avoid improper loading by nesting plates together.
- G) Do not use too little detergent.
- H) Do not use old or damp powered detergent.
- I) Make sure the water temperature is at the recommended level to wash your dishwares.
- J) Do not load aluminum utensils improperly. Aluminum utensils can cause gray or black marks to porcelain utensils if they touch during the washing cycle.

LOADING DISHWASHER

LOADING YOUR DISHWASHER

The dishwasher is designed for a standard "6 place setting".

NOTE: The standard plate size is 10". For ease of loading/unloading larger sized dinner plates from the dish rack, it may be necessary to (temporarily) remove the cutlery basket. When loading and unloading is complete, attach the cutlery basket to its original position.

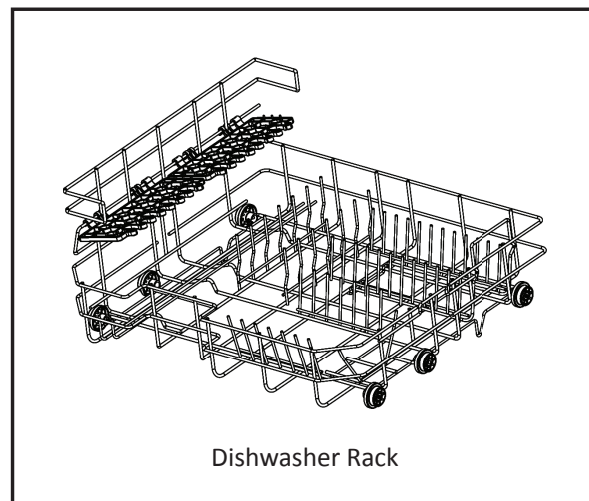

HOW TO LOAD ITEMS

- A) Locate sharp items so that they are not likely to damage the door seal.
- B) DO NOT load plastic items unless they are marked “Dishwasher Safe” or the equivalent. For plastic items without such markings, check the manufacturer’s recommendations.
- C) Cups, glasswares, and bowls must have their openings facing downwards in the dishwasher rack.
- D) DO NOT load glasswares over the dish rack pins. Glasses loaded over dish rack pins are not properly supported and are likely to get damaged. Certain types of glasses can become dull after a large number of washes.
- E) Arrange all items with recessed or curved sections on a slant to drain water away from the items.
- F) DO NOT nest utensils together or overload the basket. They need to be evenly distributed. Make sure any cutlery items have not fallen through the basket, which can stop the spray arm from rotating.
- G) Items with wooden or bone handles, and items joined together with glue are unsuitable for the dishwasher, as they cannot withstand the hot water used.
- H) Place silverware with handles facing down, with the exception of knives and other potentially dangerous utensils which should have handles facing up. Do not load silverware with steel constructions that are subject to rusting.
- I) DO NOT load pewter or copper items, crystal glassware, wooden platters, or items made from synthetic fibers.
- J) Silver and aluminium parts have a tendency to discolor after washing.
- K) Glazed patterns may fade over time if they are frequently machine washed.

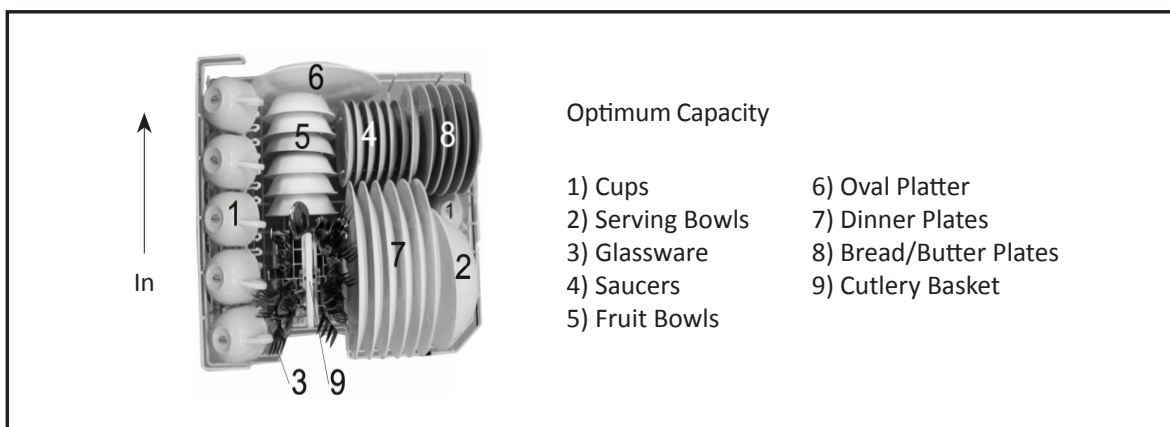

CUTLERY BASKET

Silverware should be placed in the basket with handles at the bottom. If the rack has side baskets, the spoon should be loaded individually into the correct slots. Exceptionally long utensils should be placed in the horizontal position on the cup shelf.

⚠ WARNING DO NOT let any items extend through the bottom of the rack or cutlery basket.

⚠ WARNING Load sharp utensils with the sharp end pointed downward.



ADDITIONAL RECOMMENDATIONS

- 1) Consider purchasing utensils that are labeled dishwasher safe.
- 2) Use mild detergents that are labeled for dishwasher use. If necessary seek further information from detergent manufacturers.
- 3) For particular items, select a wash cycle with a low temperature setting.
- 4) To prevent any damage, do not take glassware and cutlery immediately out of the dishwasher after the wash cycle has ended.
- 5) Exceptionally small items should not be washed in the dishwasher.

OPERATIONAL INSTRUCTIONS

OPERATING YOUR DISHWASHER

- 1) Ensure that all electrical, water, and drain connections have been installed correctly before proceeding.
- 2) Load the dishwasher (see the “Loading Dishwasher” section).
- 3) Make sure that the water supply is turned on to full pressure.
- 4) Add the appropriate amount of dishwasher detergent to the dispenser (see “Dishwashing Detergent” section).
- 5) Close the door and ensure that the door latch has engaged.
- 6) Turn the dishwasher ON by pressing the ON/OFF button.
- 7) Select the appropriate wash cycle/program (see “Wash Cycle Sequence” section).
- 8) Press the Start/Reset button. The indicator lights will flash intermittently to indicate the dishwasher is in “RUN” mode.

NOTE: When you press the Start/Reset button to pause the unit during washing, the indicator lights will stop blinking and the dishwasher will stop working until the Start/Reset button is pressed again.

DISHWASHING DETERGENT AND RINSE AID

NOTE: Use ONLY detergent specifically made for automatic dishwashers. Check the product packaging to be certain. Keep your detergent fresh and dry. Do not put powder detergent into the dispenser until you are ready to wash dishes.

The amount of dishwashing detergent used is dependent on the condition of your household water supply. Extra detergent is required for hard water conditions, while less detergent is needed for soft water conditions. Your water utilities company should be able to tell you the condition of your household water supply.

For heavily soiled loads, use the HEAVY, NORMAL WASH cycle. Fill one or both of the interior cups, depending on the hardness of your water, as well as the open cup on the dispenser lid. For an easy guideline, use the information in the table below to determine the amount of automatic dishwasher detergent to place into the dispenser:

Number of Place Settings Loaded	Dishwasher Detergent Recommendations
Less than 4	Fill compartment marked “A” (15g or 0.53 oz)
4 to 6	Fill compartment marked “B” (25g or 0.88 oz)

To open the detergent storage cover, press the button and the cover will flip open.

After you finish loading the detergent, securely close the cover. See below:

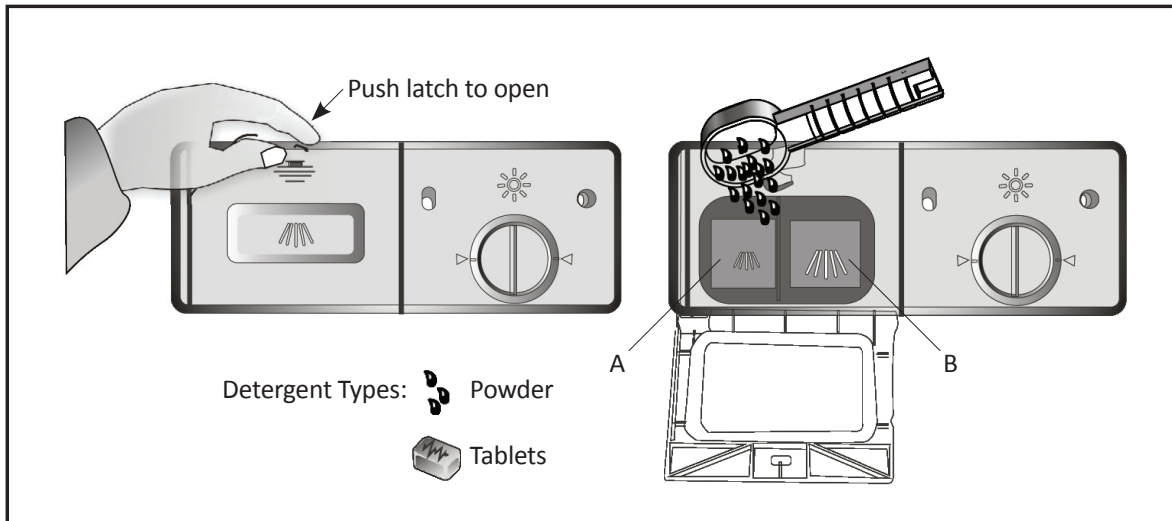

USING A RINSING AID AGENT

Using a specially formulated rinsing agent will help rinse away food and detergent residues that can be left behind on your dishes during the final rinse. This helps to prevent unsightly spots, films on dishes and glassware, and reduce drying time. When used regularly, a rinse agent will automatically provide you with cleaner dishes every time you wash them. The rinse aid will automatically be added during the final rinse, ensuring thorough rinsing, and spot or streak free drying.

Always use a branded rinse aid for dishwashers, and never dilute or fill the rinse aid dispenser with any other substances (e.g. detergent), as it will damage the appliance.

RINSE AID SETTING

The amount of rinse agent released into the final wash can be adjusted. The dispenser has four settings (factory setting is at the midpoint; the recommended setting). If there are rings of hard water (e.g. calcium) spots on dishes, try a higher setting.

TO ADJUST THE RINSE AID SETTING

Remove the dispenser cap, and then turn the adjuster counterclockwise to increase the amount of rinse agent.

LOW RINSE AID LEVEL INDICATOR

As the rinse aid diminishes, the size of the black dot on the rinse aid level indicator will change until the black dot no longer appears in the rinse aid level indicator.

FILLING THE RINSE AID DISPENSER



The rinsing agent dispenser holds 3.5 oz. of rinsing agent. Under normal conditions, this will last approximately one month. Keep it full, but do not overfill the dispenser. The dispenser is located inside the door next to the washing detergent dispenser.





- 1) To fill the dispenser, turn the cap to the left and lift it out.
- 2) Add rinse agent until the indicator level turns completely black.
- 3) Replace the dispenser cap and close the dishwasher door.



NOTE: Wash cycle times listed here are for reference use only as they can change based on conditions such as inlet water temperature, whether the dishwasher is partially or fully loaded, and the heating element power rating.

Cycle	Water (Approx.)	Time (Approx.)	Sequence
 Heavy	3.83 Gallons	100 Minutes	Pre-Wash
			Pre-Wash
			Wash
			Wash
			Rinse
			Rinse
			Dry
 Normal (*AHAM DW-1-2005)	3.17 Gallons	85 Minutes	Pre-Wash
			Pre-Wash
			Wash
			Rinse
			Rinse
			Dry
			 Light
Pre-Wash			
Wash			
Rinse			
Rinse			
Dry			

 Speed	3.17 Gallons	45 Minutes	Pre-Wash
			Pre-Wash
			Wash
			Rinse
			Rinse
 Soak	0.66 Gallons	10 Minutes	Pre-Wash

PAUSING THE WASH CYCLE SEQUENCE

In order to make any changes to the selected wash cycle sequence, load additional items, or remove previously loaded items, the dishwasher must be put into “PAUSE” mode. The dishwasher can be put into “PAUSE” mode at any time during the wash cycle.

To temporarily pause the washing process

- 1) Press and hold the START/RESET button for approximately 3 seconds to cancel the existing program mode.
- 2) Make the necessary changes to the wash cycle sequence selection or add/remove items from the dishwasher.
- 3) Ensure that the door is closed and the latch is fully engaged.
- 4) Press the START/RESET button once.
- 5) The dishwasher will immediately resume operation using the most recently selected wash cycle sequence.

NOTE: The dishwasher will automatically go into PAUSE mode if the door is opened. The door must be closed and the latch engaged for the dishwasher to resume operation. Always use the above steps.

CHANGING THE WASH CYCLE SEQUENCE

If you need to change the selected wash cycle sequence at any time during the washing process, then follow these steps:

- 1) Press and hold the START/RESET button for approximately 3 seconds.
(The START/RESET indicator light turn on and the unit is now in PAUSE mode).

- 2) Select the desired wash cycle sequence by pressing the program button.
- 3) Press the START/RESET button again to resume operation using the newly selected wash cycle sequence.

NOTE: If you change the wash cycle sequence after the detergent has been dispensed, or the dishwasher has already drained the water, you will need to refill the detergent dispenser for the newly elected wash cycle sequence, accordingly.

END OF THE WASH CYCLE PROCEDURE

Once the dishwasher has completed the selected wash cycle sequence, a buzzer will sound for 8 seconds, indicating the end of the wash cycle.

- 1) Shut off the water supply.
- 2) Turn the dishwasher OFF by pressing the ON/OFF button.
- 3) Open the door ajar slowly to allow residual steam to escape.
- 4) Wait a few minutes (approximately 15 minutes) before unloading the dishwasher as the dishes and cutlery will be hot. This also aids in the drying process.
- 5) The interior of the dishwasher will be wet, this is normal and will dry naturally.

 **WARNING** It is dangerous to open the door when the dishwasher is in operation, as the hot water may cause scalding or injury.

CHECKING THE WATER TEMPERATURE

For the most effective cleaning and to prevent damage to the dishware being cleaned, the hot water supplied to the dishwasher should be at a temperature of at least 120°F (49°C) and no more than 150°F (66°C).

CARE AND MAINTENANCE

HOW TO MAINTAIN YOUR DISHWASHER

After every wash, leave the dishwasher door slightly ajar so that any moisture and odor are not trapped inside the appliance.

DO NOT USE SOLVENTS OR ABRASIVE CLEANING PRODUCTS

To clean the exterior and rubber parts of the dishwasher, do not use solvents or abrasive cleaning products. Rather, use only a soft wash cloth and warm soapy water. To remove spots or stains from the surface of the interior, use a soft wash cloth dampened with water and a little white vinegar, or a cleaning product made specifically for dishwashers.

FILTER SYSTEM

The filter system consists of three different filters

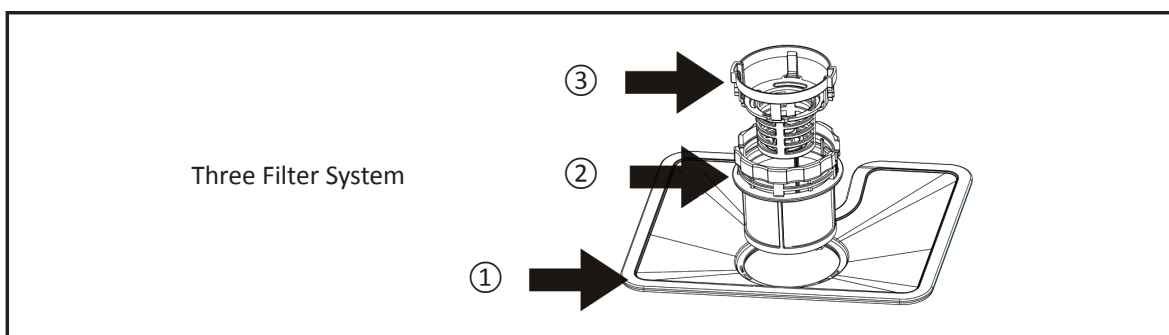

- 1) Main filter: Food particles trapped by this filter are pulverized by a special jet on the spray arm and washed down the drain.
- 2) Fine filter: This filter holds soil and food residue in the sump area, preventing residues from being deposited on the dishes during wash cycle.
- 3) Coarse filter: Larger items, such as those that could block the drain, are trapped in the coarse filter. To remove the items caught by this filter, gently squeeze the tap at the top of this filter and lift it out. The filter efficiently removes food particles from the used water, allowing it to be recycled.

For the best performance and optimal results, the filter assembly must be cleaned regularly. For this reason, it is a good idea to remove larger food remnants trapped inside the filter after each wash cycle by rinsing the filter assembly under running water. To clean the coarse filter and the fine filter, use a soft cleaning brush. Reassemble the filter parts as shown in the diagram and reinsert the entire assembly into the dishwasher by positioning the filter into its seat and pressing downward.

To remove the filter assembly, grab the handle of the fine filter, rotate it counter clockwise, and then pull the filter in an upward direction.

- 1) Rotate the fine filter counter clockwise.
- 2) Lift fine filter up.
- 3) Lift main filter up.

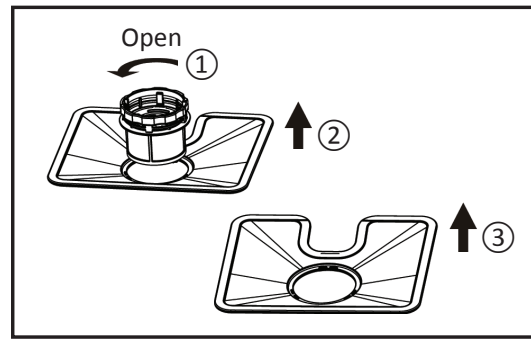

NOTE: Reverse the above procedure to reinstall the filter.

SUMMARY:

- A) Inspect and clean the filters after every dishwashing use.
- B) By unscrewing the coarse filter you can remove the filter system. Remove any food remnants and clean the filters under running water.

⚠ WARNING Never run the dishwasher without the filters installed. Improper replacement of the filters may reduce overall performance of the appliance, and subsequently damage dishware and utensils. The entire filter system should be cleaned at least once a week. When cleaning the filters do so carefully, otherwise filters may lose their shape, degrading the performance and overall effectiveness of the dishwasher.

CLEANING THE SPRAY ARM

It is necessary to clean the spray arm regularly for hard water chemicals that can clog the spray arm jets and bearings. Wash the arm in warm, soapy water using a soft brush to clean the jets.

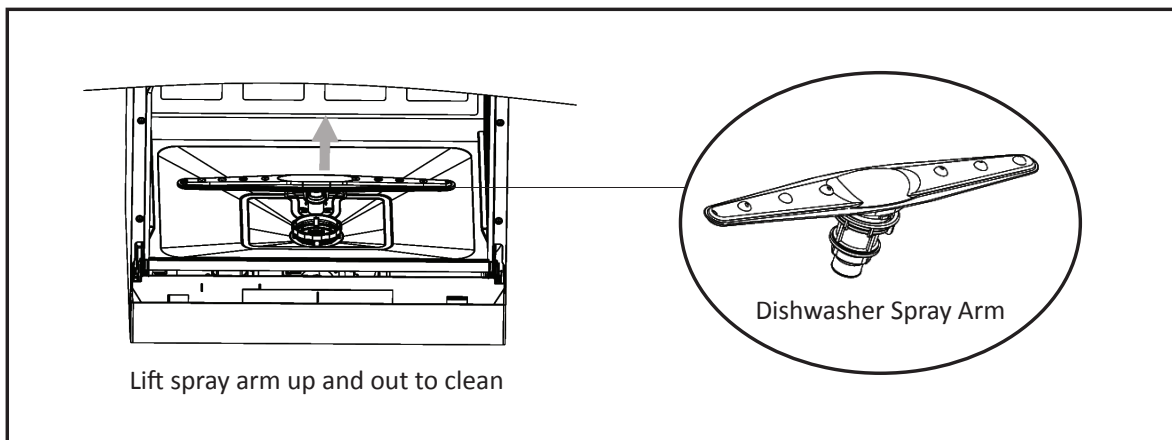

CLEANING THE CONTROL PANEL

To clean the control panel, use a lightly dampened cloth. To clean the exterior, use a good appliance polish wax.

Never use sharp objects, scouring pads, or harsh cleaners on any part of the dishwasher (exterior or interior).

CLEANING THE DISHWASHER DOOR

To clean the edge around the dishwasher door, you should use only a soft rag that is dampened with warm water.

⚠ WARNING Never use a spray cleaner to clean the door panel, as it may damage the door lock and electrical components of the unit. It is not recommended to use abrasive cleaners or rough surface paper towels since it carries the risk of scratching or leaving marks on the stainless steel surface.

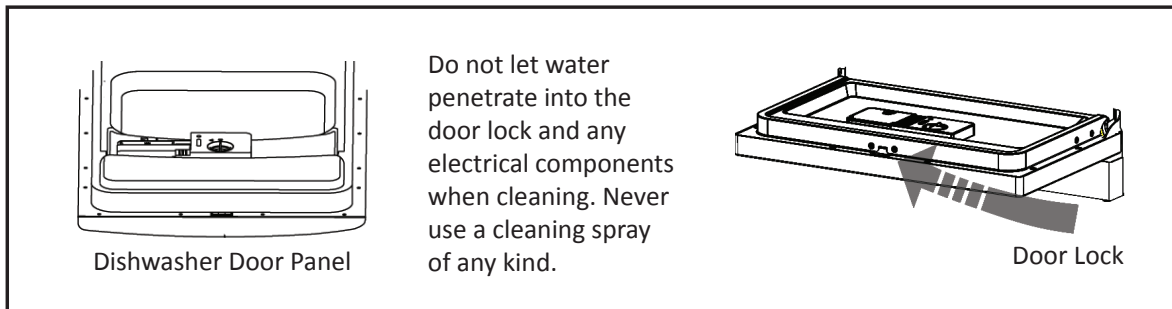

TROUBLESHOOTING

PROBLEM	POSSIBLE CAUSES	POSSIBLE SOLUTION
Dishwasher does not start.	Fuse is blown or the circuit breaker has tripped.	Replace the fuse or reset the circuit breaker. Remove any other appliances sharing the same circuit with the dishwasher.
	Power supply is not turned on.	A) Make sure the dishwasher is turned on and the door is closed securely. B) Make sure the power cord is properly plugged into the wall socket.
	Dishwasher door is not closed properly.	Close the door securely by ensuring that the door latch is completely engaged.
Water is not pumped from the dishwasher.	Drain hose is kinked.	Check the drain hose and ensure that there are no kinks or obstructions.
	Filter is clogged.	Check the filter assembly and remove any debris, if any, and ensure nothing is blocking the filter.
	Kitchen sink is clogged.	Check the kitchen sink for adequate drainage. If the kitchen sink is not draining you may need to contact a plumber to inspect your drainage pipe.
Suds in the tub.	Improper detergent used.	Use only detergent specifically designed and marked for use with dishwashers.
	Spilled rinse aid.	Always wipe away rinse aid spills immediately.
Stained tub interior.	Detergent with a colorant was used.	If suds occur, open the dishwasher and let the suds evaporate. Wipe away any residue.
White film on the inside surface of dishwasher.	Hard water mineral deposits.	Add approximately one gallon of cold water to the tub, then close and secure the door.
Rust stains on the silverware/cutlery.	The affected items are not corrosion resistant.	Select the "PREWASH" program. Press the Start/Reset button to drain out the water. Repeat the selected program, if necessary.
Knocking noise in the washing cabinet.	The spray arm is knocking against an item loaded in the rack.	Pause the wash cycle and rearrange the items accordingly, following the guidelines listed in the user manual.
The dishes are not clean.	The dishes were not loaded correctly.	See "Loading Dishwasher" section of the user manual.
	The selected program was not the appropriate cycle sequence for the condition of the dishes.	Select a more intense program to compensate for the condition of the dishware.

PROBLEM	POSSIBLE CAUSES	POSSIBLE SOLUTION
The dishes are not clean.	Not enough detergent was dispensed.	Use more detergent, or change the type of detergent being used by the dishwasher.
	Items are blocking the rotation path of the water spray arm.	Rearrange the items accordingly so that the spray arm can rotate freely.
	The filter assembly at the base of the unit is not clean, is clogged, or is not installed correctly. This may clog the spray arm jets.	Clean and properly secure the filter into its seat and fit the filter assembly correctly into the unit. Clean the spray arm jets. See the "Care and Maintenance" section of this manual.
Cloudiness on the glassware.	This is a combination of soft water and too much detergent.	Use less detergent if you have soft water, and select a shorter wash cycle sequence to clean the glassware.
Black or gray marks on dishware.	Aluminum utensils have rubbed against the dishes.	Use a mild abrasive cleaner to remove the marks.
Detergent left inside the dispenser cups.	Dishware blocked the detergent cups, preventing them to open fully during the wash cycle.	Rearrange the dishes accordingly and rerun the wash cycle sequence.
The dishes are not dry.	Improper loading of dishware.	See "Loading Dishwasher" section of the user manual.
	Too little rinse aid.	Increase the amount of rinse aid dispensed or refill the rinse aid dispenser if empty.
	Dishes were removed from the washer too soon.	Do not empty your dishwasher immediately after the cycle ends. Open the door slightly, so that the steam can escape. Begin unloading the dishwasher once the dishes are barely warm to the touch.
	Wrong wash cycle sequence selected.	Shorter wash cycle sequences use lower temperatures with lower cleaning performance capabilities. Choose a wash cycle with a longer wash time to resolve this issue.
	Using cutlery with a low quality coating.	Water drainage is more difficult with these items. Cutlery or dishes of this type are not suitable for dishwasher use.

WARRANTY

LIMITED WARRANTY

MC Appliance Corporation warrants each new Countertop Dishwasher to be free from defects in material and workmanship, and agrees to remedy any such defect or to furnish a new part(s), at the company's option, for any part(s) of the unit that has failed during the warranty period. Parts and labor expenses are covered on this unit for a period of one year from the date of purchase. A copy of the dated sales receipt or invoice is required to receive warranty service by an authorized service agent.

This warranty covers appliances in use within the continental United States, Puerto Rico, and Hawaii. The warranty does not cover the following:

- Damages due to shipping damage or improper installation.
- Damages due to misuse or abuse.
- Content losses due to failure of the unit.
- Inside components such as filters, etc.
- Repairs performed by unauthorized service agents.
- Service calls that do not involve defects in material and workmanship such as instructions on proper use of the product or improper installation.
- Replacement or resetting of house fuses or circuit breakers.
- Failure of this product if used for other than for its intended purpose.
- Disposal costs for any failed unit not returned to our factory.
- Any delivery costs incurred as the result of a unit that fails to perform as specified.
- Expenses for travel and transportation for product service if your appliance is located in a remote area where service by an authorized service technician is not available.
- The removal and reinstallation of your appliance if it is installed in an inaccessible location or is not installed in accordance with published installation instructions.

LIMITATIONS OF REMEDIES AND EXCLUSIONS

Product repair in accordance with the terms herein, is your sole and exclusive remedy under this limited warranty. Any and all implied warranties including merchantability and fitness for a particular purpose are hereby limited to one year

or the shortest period allowed by law. MC Appliance Corporation is not liable for incidental or consequential damages and no representative or person is authorized to assume for us any other liability in connection with the sale of this product. Under no circumstances is the consumer permitted to return this unit to the factory without prior written consent of MC Appliance Corporation.

Some states prohibit the exclusion or limitation of incidental or consequential damages, or limitations on implied warranties. This warranty gives you specific legal rights, and you may also have other rights which vary from state to state.

Model	Parts	Labor	Type of Service
MCSCD6W1	One-Year	One-Year	Carry In

For Service or Assistance, call 888-775-0202.
Or visit us on the web at www.mcappliance.com
to request warranty service or order parts.



© 2012 CNA International, Inc.
doing business as MC Appliance Corporation. All rights reserved.

Distributed by CNA International, Inc.
doing business as MC Appliance Corporation.
777 Mark Street, Wood Dale, IL 60191
U.S. 1-888-775-0202.

Visit us at www.mcappliance.com



LAVAVAJILLAS PARA LA ENCIMERA

Manual del Usuario



MODELO MCSCD6W1

ÍNDICE

INSTRUCCIONES IMPORTANTES DE SEGURIDAD	3
ESPECIFICACIONES	7
PARTES Y CARACTERÍSTICAS	8
INSTRUCCIONES DE INSTALACIÓN	10
RECOMENDACIONES DE USO	14
INSTRUCCIONES DE OPERACIÓN	18
CUIDADO Y MANTENIMIENTO	24
SOLUCIÓN DE PROBLEMAS	27
GARANTÍA	29

INSTRUCCIONES IMPORTANTES DE SEGURIDAD

En este manual encontrará mucha información útil para mantener y usar correctamente su lavavajillas. Al seguir estas indicaciones, usted puede ahorrar mucho tiempo y dinero a lo largo de la vida útil de su lavavajillas. En la tabla Solución de problemas, podrá encontrar soluciones adicionales a problemas comunes.

ADVERTENCIA

Para evitar el riesgo de incendios, descargas eléctricas o lesiones al usuario u otras personas, se deben cumplir las siguientes instrucciones sobre seguridad y electricidad cuando se use este aparato.

NO USE ESTE APARATO PARA PROPÓSITOS DISTINTOS A LOS QUE SE DISEÑÓ. DE NO CUMPLIR CON ESTAS INSTRUCCIONES Y MEDIDAS DE PRECAUCIÓN, SE ANULARÁ LA GARANTÍA DEL FABRICANTE.

PRECAUCIÓN

1. Comuníquese con Servicio al Cliente de MC Appliance Corp. o con un técnico de servicio autorizado para reparar o dar mantenimiento a esta unidad.
2. Para información sobre el servicio, soporte y garantía, visítenos en www.mcappliance.com o llame al 888-775-0202.
3. El lavavajillas no está diseñado para que lo usen sin supervisión niños pequeños o personas enfermas.
4. Si necesita cambiar el cable de alimentación eléctrica, este trabajo sólo deberá realizarlo personal autorizado.
5. La instalación permanente sólo debe hacerla personal autorizado de acuerdo con los códigos y reglamentos locales para las conexiones eléctricas y de plomería.

INDICACIONES DE SEGURIDAD IMPORTANTES

LEA ESTA MANUAL Y TODAS LAS INSTRUCCIONES ANTES DE USAR SU LAVAVAJILLAS.

1. No use este aparato para propósitos distintos a los que se diseñó.
2. No desconecte el aparato jalando el cable de alimentación eléctrica. Siempre tome el enchufe con firmeza y jale directamente hacia afuera del tomacorriente.
3. No utilice el aparato si hay humos explosivos en el aire.
4. Al lavar, No agregue ni mezcle ningún tipo de sustancia inflamable o explosiva.
5. No utilice el aparato cuando tenga partes faltantes o rotas.

6. No fuerce la puerta del lavavajillas, ni se siente o apoye en el escurrer platos.
7. No use este aparato para fines de lavado comercial de vajillas.
8. No lave artículos de plástico a menos que tengan la marca "Apto para lavavajillas" o una equivalente. Para los artículos de plástico que no tengan estas marcas, revise las recomendaciones del fabricante.
9. No utilice este aparato a menos que los paneles de aislamiento estén bien colocados en su sitio.
10. No haga cambios en los controles.
11. No toque el ELEMENTO CALEFACTOR durante o inmediatamente después de su uso.
12. No permita que los niños jueguen dentro o encima del aparato. Para reducir el riesgo de lesiones, es necesario vigilar y supervisar a los niños que estén cerca del lavavajillas.
13. No repare ni reemplace ninguna pieza del aparato ni intente darle servicio a menos que el fabricante lo recomiende específicamente en las instrucciones de reparación que usted comprenda y tenga la habilidad necesaria para dar dicho servicio al lavavajillas.
14. No use este lavavajillas en exteriores.
15. No use cables de extensión ni adaptadores para conectar la unidad a una fuente de energía eléctrica.
16. Use solo detergentes agentes humectantes recomendados para su uso en lavavajillas y manténgalos lejos del alcance de los niños.
17. Cuando coloque los artículos que va a lavar:
 - A) Ubique los artículos con filo en un sitio que evite que dañen el sello de la puerta.
 - B) Coloque los cuchillos filosos con los mangos hacia arriba para reducir el riesgo de lesiones.
18. Este aparato debe instalarse de acuerdo con las instrucciones antes de usarlo por primera vez.
19. Este aparato debe conectarse a un tomacorriente adecuado con la capacidad eléctrica correcta.
20. Debe asegurarse una adecuada conexión a tierra para reducir el riesgo de descargas e incendios. NO CORTE NI ELIMINE LA CONEXIÓN A TIERRA. Si no cuenta con un tomacorriente trifásico en la pared, contrate a un electricista certificado para que lo instale. El tomacorriente DEBE tener una conexión a tierra adecuada.
21. Para reducir el riesgo de lesiones, reemplace de inmediato los cables eléctricos desgastados, enchufes o tomacorrientes flojos.

22. Desconecte la corriente eléctrica y la manguera de entrada de agua del lavavajillas antes de limpiarlo o darle servicio.
23. Si su aparato viejo no se está usando, recomendamos que lo almacene fuera del alcance de los niños o que le quite la puerta. Esto reducirá el riesgo de lesiones para los niños.
24. Se puede producir hidrógeno gaseoso si el calentador de agua no se ha usado por más de dos semanas. Bajo ciertas circunstancias esto puede producir una explosión. Si este es el caso, antes de usar el aparato, abra todos los grifos de agua caliente y deje que el agua corra unos cuantos minutos. Esto permitirá que salga el hidrógeno almacenado. Durante este proceso, no encienda ningún aparato eléctrico, ni fume o encienda fuego, cerillos o encendedores, para evitar lesiones graves debido a la naturaleza altamente inflamable del hidrógeno.

REQUERIMIENTOS ELÉCTRICOS

INSTRUCCIONES DE CONEXIÓN A TIERRA

Este aparato debe estar conectado en un tomacorriente de por lo menos 15 Amperios, 120 Voltios y 60 Hz. También debe tener conexión a tierra. Está equipado con cable y enchufe trifásicos. El enchufe debe conectarse en un tomacorriente con instalación y conexión a tierra adecuadas.

ADVERTENCIA

El uso incorrecto del cable a tierra puede representar un riesgo de descarga eléctrica. Consulte a un electricista calificado si es necesario. No intente cambiar ni modificar el enchufe de ninguna forma.

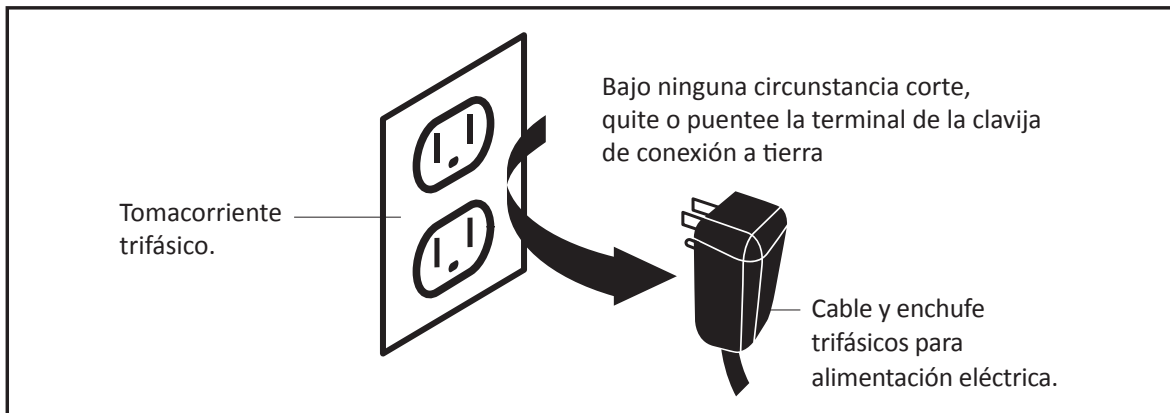

Evite el uso de un cable de extensión porque podría sobrecalentarse y representar un riesgo de incendios. Sin embargo, si es necesario usar una extensión:

- A) Use sólo una extensión trifásica con un enchufe trifásico para conexión a tierra.

- B) El valor nominal marcado en la extensión debe ser igual o mayor que el valor nominal de este aparato.
- C) La extensión deberá colocarse de forma que no cuelgue de la mesa o la encimera donde un niño podría jalarla o tropezarse con ella.

PROCEDIMIENTOS DE LIMPIEZA O MANTENIMIENTO

Para minimizar la posibilidad de una descarga eléctrica, desconecte este aparato del tomacorriente o desconecte el panel eléctrico quitando el fusible o apagando el interruptor antes de intentar cualquier trabajo de limpieza o mantenimiento.

NOTA: Al presionar el botón ON/OFF a la posición OFF no se desconecta el aparato de la fuente eléctrica.

ESPECIFICACIONES

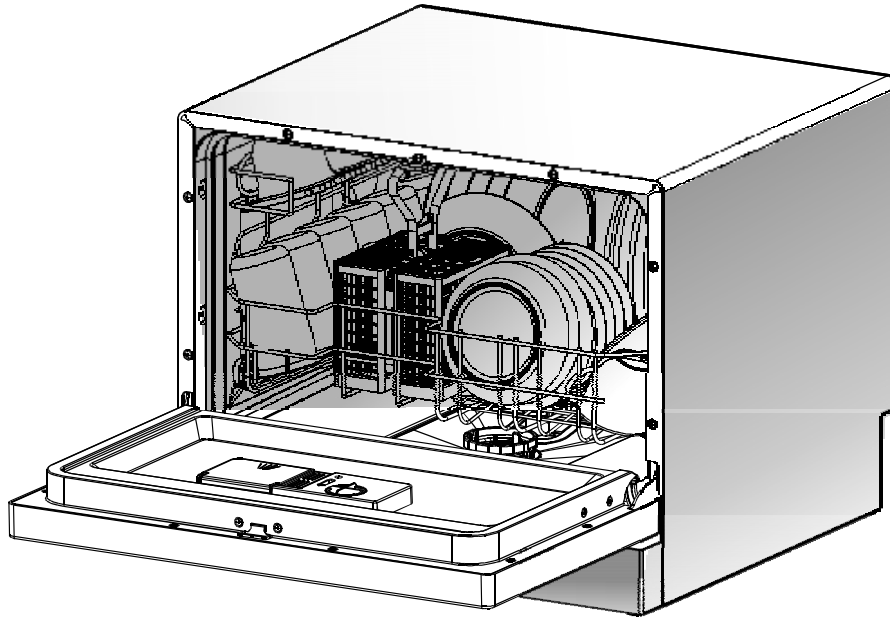

Altura	17.2"
Anchura	21.7"
Profundidad	19.7"
Profundidad con puerta abierta	31.5"
Capacidad	Configuración de 6 sitios
La fuente de poder	Consulte la etiqueta de clasificacion
Voltaje de carga conectada	Consulte la etiqueta de clasificacion
Presión de agua	0.04 - 1.0 MPa
Conexión de agua caliente	Máximo 60°C

PARTES Y CARACTERÍSTICAS

PANEL DE CONTROL

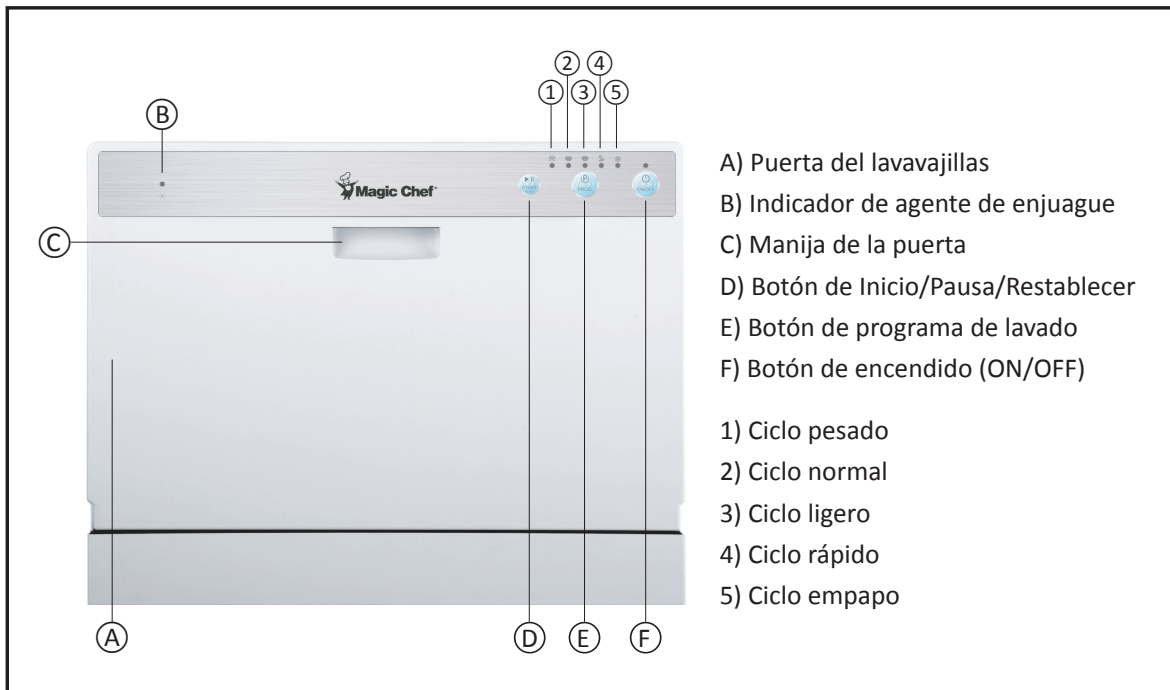

VISTA INTERIOR

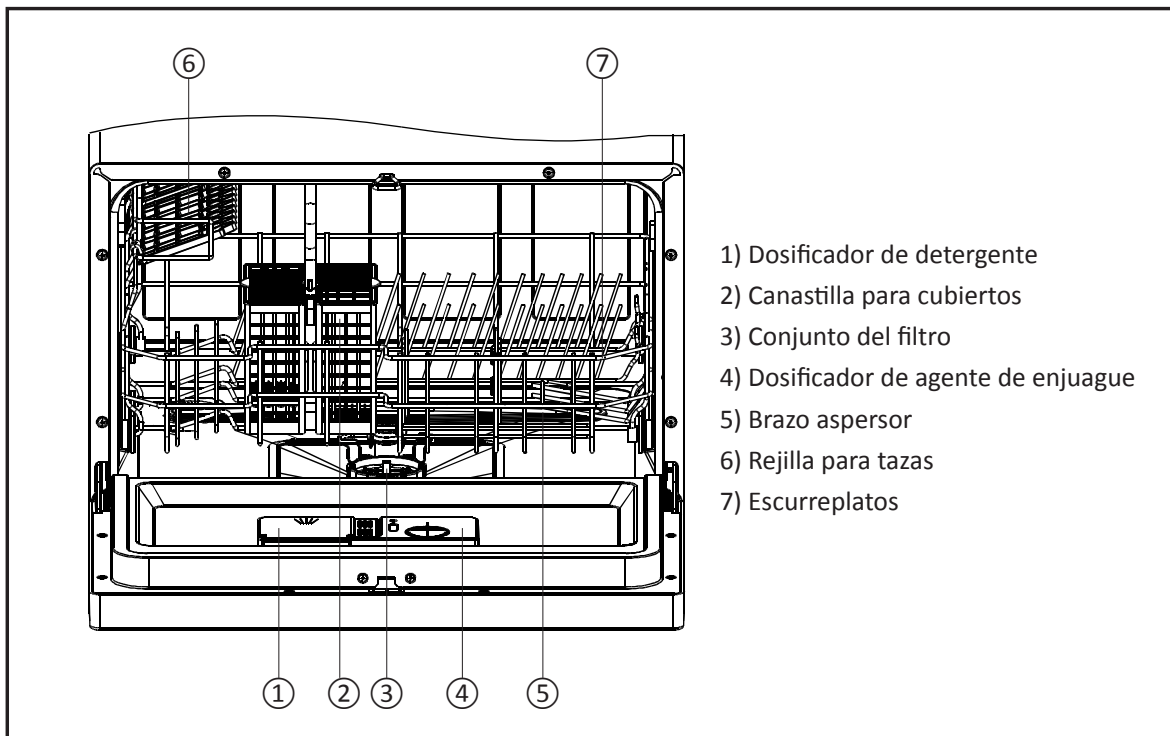

VISTA POSTERIOR

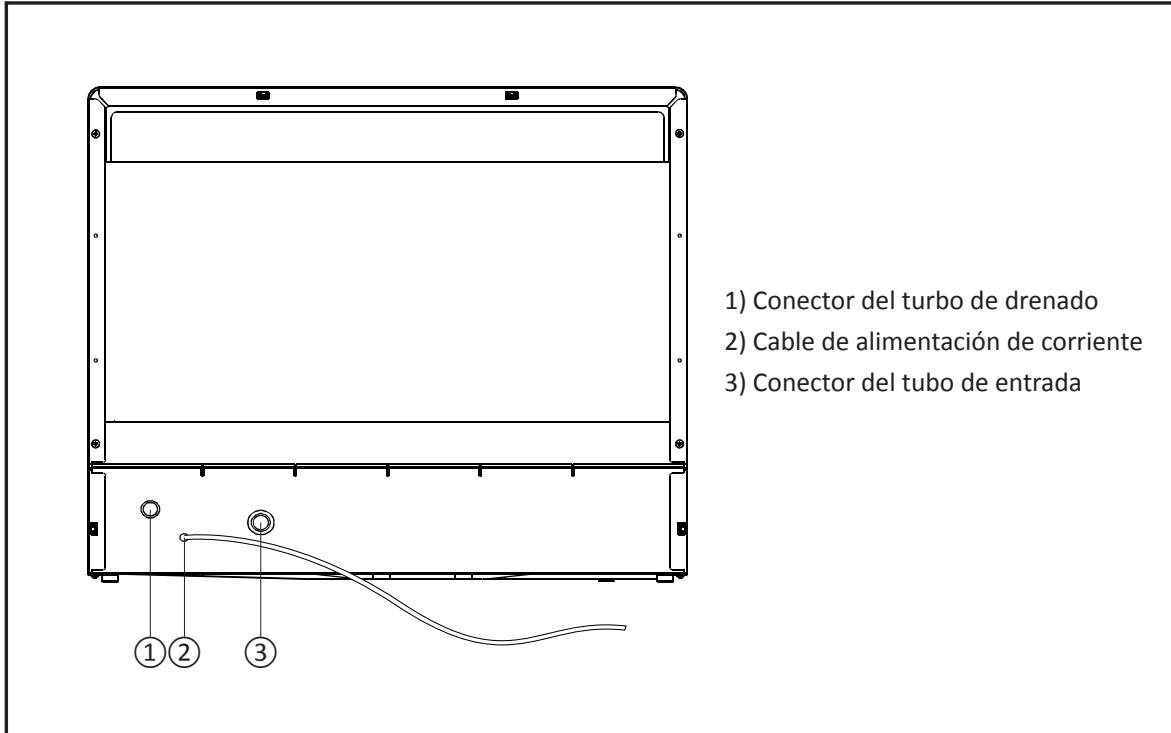

CONEXIÓN CON ADAPTADOR PARA GRIFO

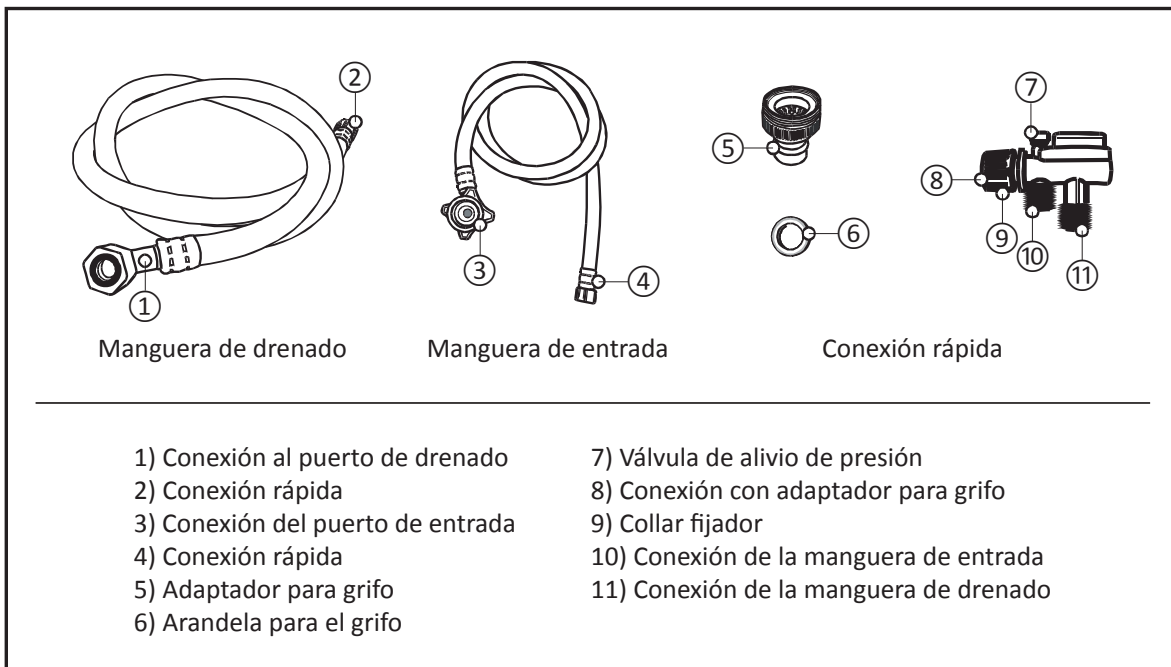

INSTRUCCIONES DE INSTALACIÓN

DESEMBALAJE Y COLOCACIÓN CORRECTOS

DESEMBALAJE

1. Inspeccione y quite todos los materiales de embalaje. Esto incluye la espuma y toda la cinta adhesiva dentro y fuera de la unidad.
2. Inspeccione y quite los restos de embalaje, cinta o materiales impresos antes de encender el aparato.
3. Revise que tenga las siguientes partes:
 - Instructivo (1)
 - La manguera de entrada (1)
 - Manguera de drenaje (1)
 - Conexión rápida (1)
 - Adaptador del grifo (1)
 - Taza medidora para detergente en polvo (1)
 - Cuchara medidora para agente de enjuague líquido (1)
 - Escurreplatos (1)
 - Canastilla para cubiertos (1)
4. Limpie la superficie interior con agua tibia y un paño suave.

COLOCACIÓN ADECUADA

1. Determine primero la mejor ubicación en la superficie de la encimera para su nuevo lavavajillas. Debe estar cerca de un tomacorriente de 120 voltios (15 amperios) y un fregadero con suministro de agua y sistema de drenaje.
2. El espacio mínimo de altura requerido para instalar su lavavajillas en una superficie de encimera con estantes superiores o gabinetes de cocina es de 17.8 pulgadas. Este lavavajillas para encimera tiene 17.2 pulgadas de altura. (Consulte el diagrama para más información)

DIAGRAMA DE LA COLOCACIÓN ADECUADA PARA EL APARATO

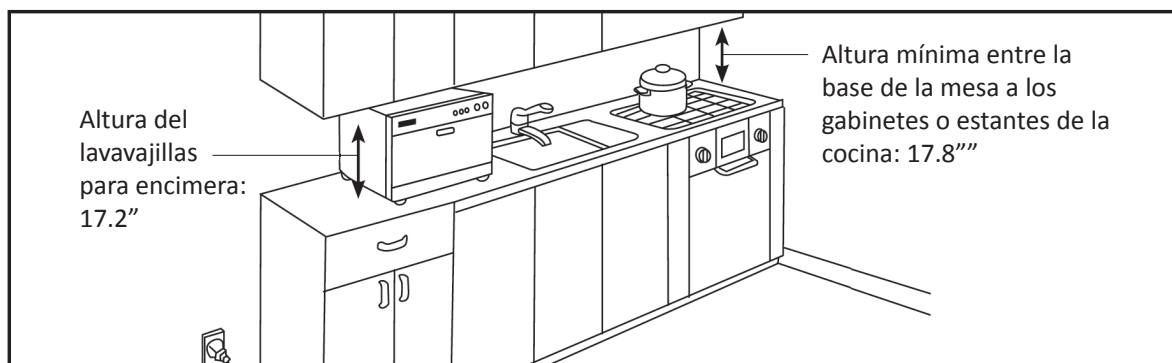

NOTA: Se recomienda ubicar el lavavajillas al lado del fregadero. Asegúrese de que la máquina tenga una fuente de alimentación eléctrica cerca para conectarla. El cable de alimentación eléctrica tiene 6 pies de largo. El lavavajillas deberá instalarse en una superficie sólida y nivelada. Para nivelar el lavavajillas, ajuste las cuatro patas debajo del lavavajillas.

Coloque con cuidado el lavavajillas en la parte de la encimera que haya determinado como ubicación final. Hay dos tipos de instalaciones para el lavavajillas:

1. Conexión con adaptador para grifo
2. Instalación con tubería permanente (requiere instrucción profesional)

NOTA: El procedimiento que se sugiere es instalar y operar este lavavajillas para encimera usando la conexión con adaptador para grifo.

CONEXIÓN CON ADAPTADOR PARA GRIFO

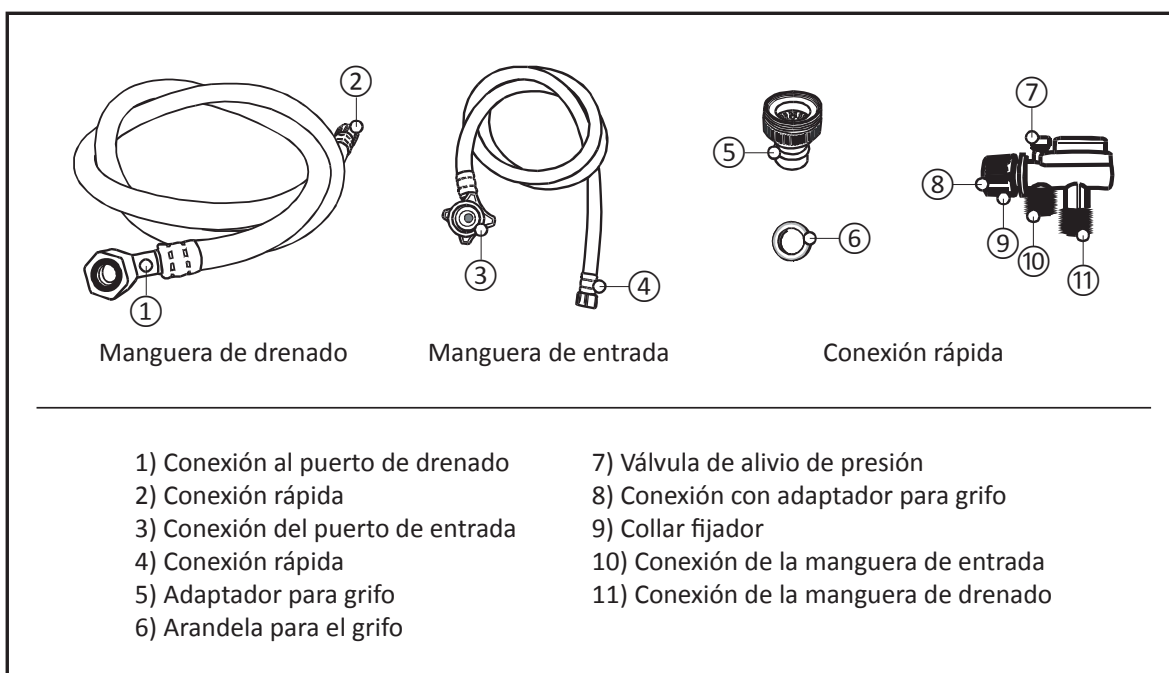

EL ADAPTADOR PARA GRIFO SE CONECTA CON FACILIDAD AL GRIFO DEL FREGADERO.

- A) Quite primero el aireador de la boquilla del grifo y coloque el adaptador roscado en el grifo. El adaptador para conexión al grifo permite una sencilla conexión de broche en los grifos de diámetro estándar (7/8").
- B) Conecte primero el lavavajillas al adaptador para grifo en el grifo para asegurar que la longitud de la manguera es suficiente para la ubicación seleccionada. La manguera y los dispositivos se deben conectar a la parte trasera del lavavajillas. Los dispositivos de plástico para entrada y drenado del agua son únicos para cada modelo y se fabricaron para ajustarse al lavavajillas.

ADVERTENCIA

Una manguera que se coloca en un aspersor para fregadero puede lanzar un chorro si se instala en la misma línea que el lavavajillas. Si su fregadero tiene un aspersor, se recomienda que la manguera se desconecte y se tape el orificio.

- C) Manguera de entrada de agua: Conéctela a la parte trasera del lavavajillas mediante la tuerca de mariposa grande.
- D) Manguera de drenado: Conéctela a la parte posterior del lavavajillas. Se sugiere que use pinzas para apretar, pero NO apriete demasiado.
- E) Con ambas mangueras conectadas, asegúrese de que puede enchufar el cable de alimentación eléctrica en un tomacorriente de 120 VCA con conexión a tierra, luego voltee el lavavajillas para que apunte hacia el frente.
- F) Botón rojo para liberar presión: Este botón rojo, ubicado en el adaptador para grifo de liberación rápida, se usa para desfogar la presión de la línea de agua. Cuando usted conecta por primera vez el grifo, puede presionar el botón rojo para revisar que el agua esté a la temperatura deseada o usar el grifo de manera normal sin quitar el adaptador para grifo de liberación rápida.

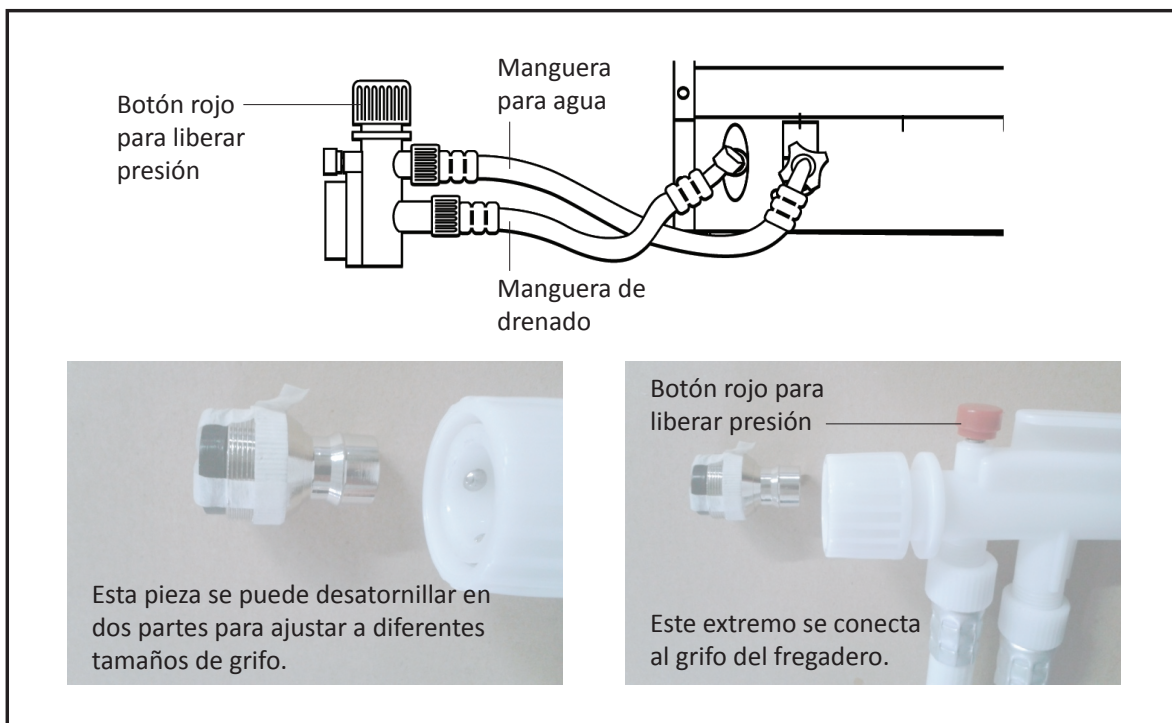

- G) Con todos los accesorios conectados, abra el grifo de agua para asegurarse de que no haya fugas. Conecte el cable de alimentación de CA y use el lavavajillas como se indica en el manual.
- H) Cuando termine de usar el lavavajillas, necesitará cerrar el suministro de agua en el grifo y desconectar el cable de alimentación eléctrica.

ADVERTENCIA

La manguera de entrada de agua ahora está presurizada. Presione el botón rojo de liberación de presión en el adaptador para grifo de liberación rápida, con lo que despresurizará la manguera de entrada de agua para quitarla con facilidad sin chorrear agua, la cual puede estar muy caliente y provocar quemaduras o lesiones. El adaptador para grifo de liberación rápida deberá luego desconectarse del grifo y guardarse para el siguiente uso.

PRECAUCIÓN

No permita que los niños desconecten el lavavajillas. Siempre es importante vigilar a los niños que estén cerca del aparato.

RECOMENDACIONES DE USO

PRESIÓN Y TEMPERATURA DEL AGUA

Para obtener mejores resultados, el agua de entrada deberá estar CALIENTE y la presión deberá estar entre 0.03 y 1.00 Mpa. El suministro de agua caliente para el lavavajillas se controla mediante un “interruptor por flujo bajo” en el caso de que el agua del aparato se corte, el lavavajillas se detendrá. Recomendamos que use solo agua CALIENTE para una máxima eficiencia y resultados óptimos.

CÓMO FUNCIONA

El lavavajillas lava mediante un chorro de agua CALIENTE mezclado con detergente (a cierta presión) aplicado a la superficie sucia de los platos. El agua se bombea a través de un brazo aspersor giratorio, se drena por un filtro que retiene la comida y las partículas de suciedad y luego la bombea de nuevo hacia el brazo aspersor.

El agua sucia se bombea hacia afuera y se reemplaza con agua limpia al final de cada ciclo. Para mejores resultados de limpieza, la temperatura del agua debe estar por lo menos a 120°F (aprox. 50°C). Para evitar daños al lavavajillas, la temperatura del agua que ingrese por la tubería de entrada no deberá exceder los 150°F (aprox. 60°C).

NOTA: El “agua dura” afectará negativamente la capacidad de lavado del lavavajillas. El agua dura también contribuirá a la acumulación de sarro (capa de sustancia blanca) o “escamado” en la superficie de acero inoxidable de la tina del lavavajillas y el “elemento calefactor” ubicado en el sumidero debajo de la pantalla del filtro desmontable. Para ayudar a minimizar estas condiciones, se recomienda enjuagar/operar el interior del lavavajillas vacío con una copa de vinagre blanco (por lo menos una vez a la semana) o con productos de limpieza especiales que laven los depósitos de calcio y sarro.

PREPARACIÓN DEL LAVAVAJILLAS

PREPARACIÓN PARA LAVAR PLATOS

Para mejores resultados, enjuague el lavavajillas y siga estos pasos antes de cargar con platos:

- A) Elimine del plato todos los pedazos grandes de comida.
- B) Quite todo el aceite y la grasa.
- C) Quite los residuos de comida pegajosa y afloje los residuos quemados.
- D) Vacíe líquidos como sopas y bebidas de los vasos y copas.

CONSEJOS PARA EVITAR FORMACIÓN DE MANCHAS Y CAPAS DE SUCIEDAD

Siga estas recomendaciones para evitar la formación de manchas y capas de suciedad en las vajillas y utensilios:

- A) Debe enjuagar todas las vajillas, cubiertos de plata, vasos y contenedores de comida inmediatamente después de usarlos. Algunos alimentos hechos con cítricos, café y té, además de los depósitos de hierro en el agua pueden crear una película amarilla o café en las superficies interiores cuando se dejan sin limpiar por largos periodos.
- B) Enjuague de inmediato los líquidos ácidos como vinagre o limón. Con el tiempo, esto puede producir decoloración en los platos, contenedores de alimentos o gabinetes internos.
- C) Revise siempre las recomendaciones del fabricante antes de lavar cualquier artículo.
- D) Debe revisar la dureza del agua para ver si necesita usar más o menos detergente cuando lava. Si el agua es extremadamente dura, entonces puede provocar escamado en los artículos a lavar. Puede ser necesario usar un suavizante de agua.
- E) No sobrecargue el lavavajillas.
- F) No sobrecargue el lavavajillas ni amontone los platos
- G) No use muy poco detergente.
- H) No use detergente en polvo viejo o húmedo.
- I) Asegúrese de que la temperatura del agua esté en el nivel recomendado para lavar su vajilla.
- J) No cargue de manera incorrecta utensilios de aluminio. Los utensilios de aluminio pueden producir marcas grises o blancas en los utensilios de porcelana si se tocan durante el ciclo de lavado.

CARGA DEL LAVAVAJILLAS

CÓMO CARGAR EL LAVAVAJILLAS

El lavavajillas está diseñado para una “configuración de 6 sitios” estándar.

NOTA: Los platos estándar miden 10”. Para facilitar la carga y descarga de platos de tamaño más grande en el escurrer platos, puede ser necesario quitar (temporalmente) la canastilla para cubiertos. Cuando termine la carga o descarga, coloque la canastilla para cubiertos en su posición original.

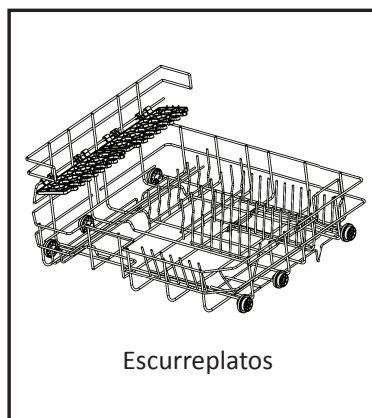

CÓMO COLOCAR LOS ARTÍCULOS

- A) Coloque los artículos filosos de tal manera que no puedan dañar el sello de la puerta.
- B) No coloque artículos de plástico a menos que tengan la marca “Apto para lavavajillas” o una equivalente. Para los artículos de plástico que no tengan estas marcas, revise las recomendaciones del fabricante.
- C) Las tazas, los vasos y los tazones deberán tener la abertura hacia abajo en el escurrir platos del lavavajillas.
- D) No coloque vasos sobre las ranuras del escurrir platos. Los vasos colocados en las ranuras del escurrir platos no se apoyarán de manera adecuada y pueden dañarse. Ciertos tipos de vasos pueden enturbiarse después de muchas lavadas.
- E) Coloque en posición inclinada los artículos con secciones huecas o curvas para drenar el agua.
- F) No amontone utensilios juntos ni sobrecargue la canastilla. Necesitan una distribución uniforme. Asegúrese que los cubiertos no se caigan de la canasta, lo que podría evitar que gire el brazo aspersor.
- G) Los artículos con mangos de madera o hueso y los que tienen partes unidas con pegamento no son adecuados para lavarse en el lavavajillas, pues no soportan el agua caliente.
- H) Coloque los cubiertos con los mangos hacia abajo, excepto los cuchillos y otros utensilios potencialmente peligrosos que deberán tener los mangos hacia arriba. No coloque cubiertos con detalles de acero que puedan oxidarse.
- I) No coloque artículos de cobre o peltre, vasos, tazones de madera o artículos hechos con fibras sintéticas.
- J) Las partes de plata y de aluminio tienden a decolorarse después de lavarse.
- K) Los patrones vidriados pueden desvanecerse con el tiempo si se lavan continuamente a máquina.



CANASTILLA PARA CUBIERTOS

Los cubiertos deberán colocarse en la canastilla con los mangos hacia abajo. Si el escurríplatos tiene canastillas laterales, las cucharas deberán cargarse de manera individual en las ranuras correctas. Los utensilios demasiado largos deberán colocarse en posición horizontal en la repisa para tazas.

⚠ ADVERTENCIA No permita que ningún artículo se extienda a través de la canastilla.

⚠ ADVERTENCIA Coloque los utensilios filosos con la punta filosa hacia abajo.



RECOMENDACIONES ADICIONALES

- 1) Considere comprar utensilios que tengan la etiqueta que indique que son aptos para lavavajillas.
- 2) Use detergentes suaves que estén etiquetados como aptos para lavavajillas. Si es necesario, busque información adicional con los fabricantes del detergente.
- 3) Para artículos particulares, seleccione un ciclo de lavado con un ajuste de temperatura baja.
- 4) Para evitar daños, no saque los vasos ni los cubiertos inmediatamente después de que termine el ciclo de lavado.
- 5) Los artículos excepcionalmente pequeños no deberán lavarse en el lavavajillas.

INSTRUCCIONES DE OPERACIÓN

OPERACIÓN DE SU LAVAVAJILLAS

- 1) Compruebe que todas las conexiones eléctricas, de agua y drenaje se hayan instalado correctamente antes de proceder a lavar.
- 2) Cargue el lavavajillas (consulte la sección “Carga del lavavajillas”).
- 3) Asegúrese de que el suministro de agua esté abierto y con presión completa.
- 4) Agregue la cantidad apropiada de detergente para lavavajillas al dosificador (consulte la sección “Detergente para lavavajillas”).
- 5) Cierre la puerta y compruebe que el seguro de la puerta esté colocado.
- 6) ENCIENDA el lavavajillas presionando el botón ON/OFF.
- 7) Seleccione el ciclo/programa de lavado apropiado (consulte la sección “Secuencia del ciclo de lavado”).
- 8) Oprima el botón Start/Reset (Iniciar/Restablecer). La luz indicadora parpadeará para señalar que el lavavajillas está en el modo “RUN”.

NOTA: Cuando oprima el botón Start/Reset para pausar la unidad durante el lavado, la luz indicadora dejará de parpadear y el lavavajillas se detendrá hasta que presione este botón de nuevo.

DETERGENTE PARA LAVAVAJILLAS Y ADITIVO PARA ENJUAGUE

NOTA: Use SOLO un detergente hecho específicamente para lavavajillas automáticos. Revise el empaque del producto para asegurarse. Conserve el detergente fresco y seco. No ponga detergente en polvo en el dosificador hasta que esté listo para lavar platos.

La cantidad de detergente para lavavajillas que se use depende de la condición del suministro de agua de su hogar. Se requiere detergente adicional para condiciones con agua dura, y menos detergente para agua suave. La compañía proveedora de servicios de agua puede decirle las condiciones del agua.

Para cargas muy sucias, use el ciclo HEAVY, NORMAL WASH (PESADO, LAVADO NORMAL). Llene una o ambas tazas interiores, dependiendo de la dureza del agua, así como la taza abierta en la tapa del dosificador. Use la información de la siguiente tabla como una guía sencilla para determinar la cantidad de detergente para lavavajillas que debe agregar en el dosificador:

Número de sitios cargados	Recomendaciones de detergente para lavavajillas
Menos de 4	Llene el compartimiento marcado con "A" (15g o 0.53 oz)
4 a 6	Llene el compartimiento marcado con "B" (25g o 0.88 oz)

Para abrir la cubierta del depósito de detergente, presione el botón y la cubierta girará para abrirse. Después de agregar el detergente, cierre y asegure la cubierta.

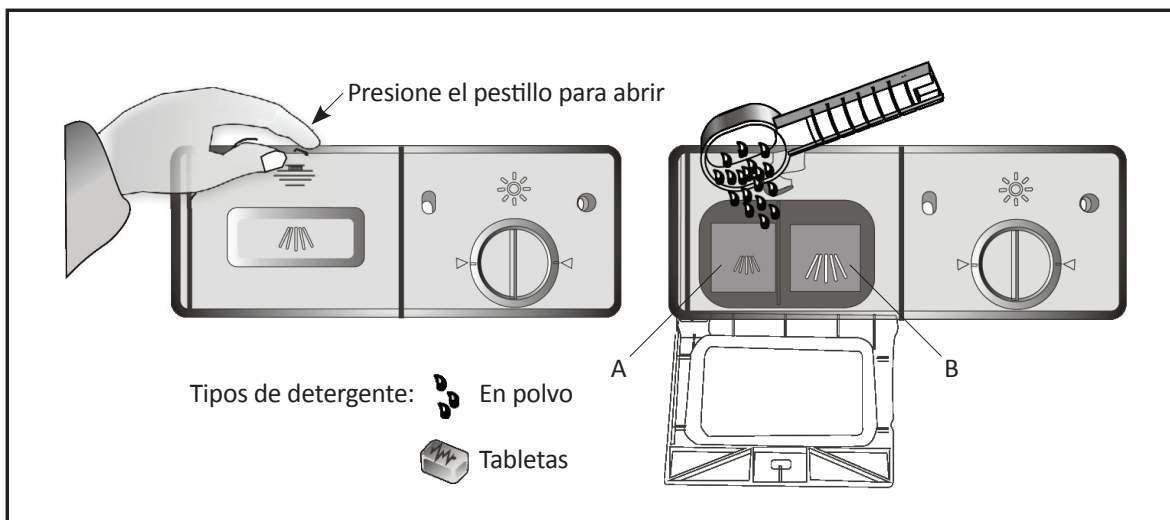

USO DE UN ADITIVO PARA ENJUAGUE

El uso de un agente con fórmula especial para enjuague ayudará a enjuagar los residuos de comida y alimentos que podrían quedar en sus platos durante el enjuague final. Esto ayuda a evitar pequeñas manchas, capas en los platos y los vasos y reducir el tiempo de secado. Cuando se usa con regularidad, un agente de enjuague le permitirá tener platos más limpios cada vez que los lave. El agente de enjuague se agregará de manera automática durante el enjuagado final, asegurando un enjuague completo y un secado sin manchas o marcas.

Use siempre un agente de enjuague de marca especial para lavavajillas y nunca diluya ni llene el dosificador de enjuague con ninguna otra sustancia (por ejemplo, detergente), pues esto dañará al aparato.

CONFIGURACIÓN DEL AGENTE DE ENJUAGUE

Se puede ajustar la cantidad de agente de enjuague liberado en el lavado final. El dosificador tiene cuatro configuraciones (la configuración de fábrica está a mediación; y es la configuración recomendada). Si hay marcas circulares debido al agua dura (por ejemplo, calcio) en los platos, pruebe con una configuración más alta.

PARA AJUSTAR LA CONFIGURACIÓN DEL AGENTE DE ENJUAGUE

Quite la tapa del dosificador y luego gire el ajustador en contra de las manecillas del reloj para incrementar la cantidad de agente de enjuague.

INDICADOR DE NIVEL BAJO DE AGENTE DE ENJUAGUE

Al tiempo que el agente de enjuague disminuye, el tamaño del punto negro en el indicador del nivel del agente de enjuague cambiará hasta que llegue el momento en que no aparezca el punto negro.

LLENADO DEL DOSIFICADOR DEL AGENTE DE ENJUAGUE





El dosificador del agente de enjuague tiene capacidad para 3.5 onzas de agente de enjuague. En condiciones normales, durará cerca de un mes. Manténgalo lleno, pero no sobrellene el dosificador. El dosificador se localiza dentro de la puerta al lado del dosificador de detergente.



- 1) Para llenar el dosificador, gire la tapa a la izquierda y destápelo.
- 2) Agregue el agente de enjuague hasta que el indicador de nivel se vuelva negro por completo.
- 3) Vuelva a colocar la tapa del dosificador y cierre la puerta del lavavajillas.

NOTA: Los tiempos de los ciclos de lavado son sólo una referencia, pues pueden cambiar debido a condiciones como la temperatura del agua, si el lavavajillas está lleno a medias o por completo y el valor nominal del elemento calefactor.

Ciclo	Agua (Aprox.)	Tiempo (Aprox.)	Secuencia
 Heavy (Pesado)	3.83 galones	100 minutos	Prelavado
			Prelavado
			Lavado
			Lavado
			Enjuagado
			Enjuagado
			Secado

 Normal (*AHAM DW-1-2005)	3.17 galones	85 minutos	Prelavado
			Prelavado
			Lavado
			Enjuagado
			Enjuagado
			Secado
 Ligero	3.17 galones	75 minutos	Prelavado
			Prelavado
			Lavado
			Enjuagado
			Enjuagado
			Secado
 Rápido	3.17 galones	45 minutos	Prelavado
			Prelavado
			Lavado
			Enjuagado
			Enjuagado
 Empapo	0.66 galones	10 minutos	Prelavado

PAUSA EN LA SECUENCIA DEL CICLO DE LAVADO

Para poder hacer un cambio en la secuencia del ciclo de lavado seleccionado, cargar artículos adicionales o quitar los artículos cargados con anterioridad, el lavavajillas debe colocarse en el modo "PAUSE" (PAUSA). El lavavajillas se puede poner el modo de PAUSA en cualquier momento durante el ciclo de lavado.

Para detener temporalmente el proceso de lavado:

- 1) Presione y sostenga el botón START/RESET durante unos 3 segundos para cancelar el modo de programa existente.
- 2) Haga los cambios necesarios en la selección de secuencia del ciclo de lavado o agregue/quite artículos del lavavajillas.
- 3) Cierre la puerta y compruebe que el seguro de la puerta esté colocado.
- 4) Oprima el botón START/RESET (Iniciar/Restablecer) una vez.

- 5) El lavavajillas reiniciará la operación de inmediato usando la secuencia de ciclo de lavado más reciente.

NOTA: El lavavajillas automáticamente pasará al modo de PAUSA si la puerta se abre. La puerta debe estar cerrada y el seguro colocado para que el lavavajillas reinicie su operación. Siga siempre los pasos anteriores.

CAMBIO EN LA SECUENCIA DEL CICLO DE LAVADO

Si necesita cambiar la secuencia seleccionada del ciclo de lavado en cualquier momento del proceso de lavado, siga estos pasos:

- 1) Presione y sostenga el botón START/RESET durante unos 3 segundos. (La luz indicadora START/RESET se encenderá y la unidad pasará al modo PAUSA).
- 2) Presione el botón de programa para seleccionar la secuencia deseada de ciclo de lavado.
- 3) Presione de nuevo el botón START/RESET para reanudar la operación usando la nueva secuencia seleccionada para el ciclo de lavado.

NOTA: Si cambia la secuencia del ciclo de lavado después de que se haya aplicado el detergente o el lavavajillas ya haya drenado el agua, necesitará rellenar el dosificador de detergente para la nueva secuencia de ciclo de lavado elegida, según corresponda.

PROCEDIMIENTO PARA FINALIZAR EL CICLO DE LAVADO

Cuando el lavavajillas haya completado la secuencia seleccionada de ciclo de lavado, sonará un timbre durante ocho segundos, lo que indica el fin del ciclo de lavado.

- 1) Corte el suministro de agua.
- 2) APAGUE el lavavajillas presionando el botón ON/OFF.
- 3) Abra la puerta poco a poco para permitir que escape el vapor residual.
- 4) Espere unos cuantos minutos (aprox. 15) antes de descargar el lavavajillas pues los platos y los cubiertos estarán calientes. Esto también ayuda al proceso de secado.
- 5) El interior del lavavajillas estará húmedo, lo cual es normal y se secará de forma natural.

ADVERTENCIA

Es peligroso abrir la puerta cuando el lavavajillas está en funcionamiento, pues el agua caliente podría provocar quemaduras o lesiones.

REVISIÓN DE LA TEMPERATURA DEL AGUA

Para una limpieza más efectiva y evitar daños al lavavajillas cuando se limpie, el agua caliente suministrada al lavavajillas deberá establecerse a una temperatura de por lo menos 120°F (49°C) y a no más de 150°F (66°C).

CUIDADO Y MANTENIMIENTO

CÓMO DAR MANTENIMIENTO A SU LAVAVAJILLAS

Después de cada lavada, deje entreabierta la puerta del lavavajillas para que la humedad y los olores no queden atrapados dentro del aparato.

NO USE SOLVENTES NI PRODUCTOS DE LIMPIEZA ABRASIVOS:

Para limpiar las partes exteriores y de goma del lavavajillas, no use solventes ni productos de limpieza abrasivos. En lugar de ello, use solo un paño suave y agua jabonosa tibia. Para eliminar las manchas o marcas de la superficie en el interior, use un paño suave humedecido con agua y un poco de vinagre blanco, o un producto de limpieza hecho específicamente para lavavajillas.

SISTEMA DE FILTRACIÓN

El sistema de filtración consta de tres filtros diferentes

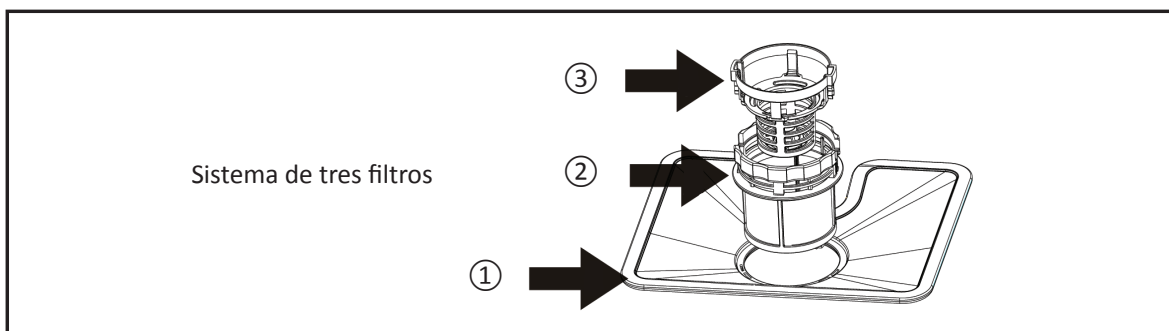

- 1) Filtro principal: Las partículas de alimentos atrapadas por este filtro se pulverizan mediante un chorro especial en el brazo aspersor y se lavan bajo esta caída de agua.
- 2) Filtro fino: Este filtro atrapa los residuos de alimento y suciedad en el área del sumidero, evitando que los residuos se depositen en los platos durante el ciclo de lavado.
- 3) Filtro grueso: Los elementos más grandes, como los que pueden bloquear el drenaje, quedan atrapados en el filtro grueso. Para quitar los elementos atrapados por este filtro, oprima con cuidado la tapa en la parte superior de este filtro y levántelo. El filtro elimina con eficiencia las partículas de alimentos del agua usada, lo que permite que ésta se recicle.

Para un mejor desempeño y resultados óptimos, el conjunto del filtro debe limpiarse con regularidad. Por este motivo, es buena idea eliminar los sobrantes de alimento más grandes atrapados en el interior del filtro después de cada ciclo de lavado

enjuagando el conjunto del filtro bajo un chorro de agua. Para limpiar el filtro grueso y el filtro fino, use un cepillo de limpieza suave. Vuelva a colocar las partes del filtro como se muestran en el diagrama y reinserte el conjunto completo en el lavavajillas colocando el filtro en su sitio y presionando hacia abajo.

Para quitar el conjunto del filtro, tome el asa del filtro fino, gírelo en sentido contrario a las manecillas del reloj y jale el filtro hacia arriba.

- 1) Gire el filtro fino en sentido contrario a las manecillas del reloj.
- 2) Levante el filtro fino.
- 3) Levante el filtro principal.

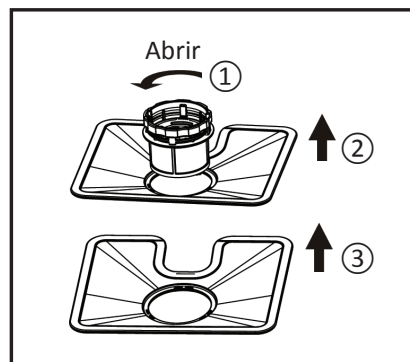

NOTA: Repita el procedimiento anterior en sentido inverso para reinstalar el filtro.

Resumen:

- A) Inspeccione y limpie los filtros cada vez que termine de usar el lavavajillas.
- B) Al desenroscar el filtro grueso, se puede quitar el sistema de filtración. Quite todos los residuos de alimentos y limpie los filtros bajo un chorro de agua.

ADVERTENCIA

Nunca utilice el lavavajillas si no tiene colocados los filtros. El reemplazo incorrecto de los filtros puede reducir el desempeño general del aparato, y dañar por consecuencia los platos y utensilios. El sistema de filtración completo deberá limpiarse por lo menos una vez a la semana. Cuando limpie los filtros, hágalo con cuidado, pues de lo contrario pueden perder su forma, disminuyendo su desempeño y la efectividad del lavavajillas en general.

LIMPIEZA DEL BRAZO ASPERSOR

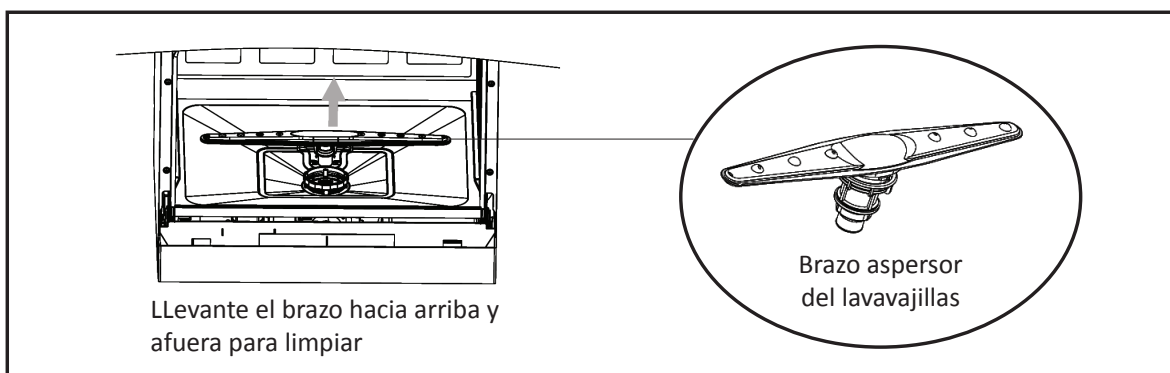

Es necesario limpiar el brazo aspersor con regularidad pues los químicos que endurecen el agua pueden bloquear los chorros y rodamientos del brazo aspersor. Lave el brazo con agua tibia y jabonosa usando un cepillo suave para limpiar los chorros.

LIMPIEZA DEL PANEL DE CONTROL

Para limpiar el panel de control, use un paño humedecido un poco. Para limpiar el exterior, use una buena cera pulidora especial para el aparato.

Nunca use objetos filosos, fibras rasposas o limpiadores abrasivos en ninguna parte del lavavajillas (exterior o interior).

LIMPIEZA DE LA PUERTA DEL LAVAVAJILLAS

Para limpiar la orilla de la puerta del lavavajillas, solo deberá usar un paño suave humedecido con agua tibia.

ADVERTENCIA

Nunca use un limpiador en aerosol para limpiar el panel de la puerta, pues puede dañar el seguro y los componentes eléctricos de la unidad. No se recomienda usar limpiadores abrasivos ni toallas de papel ásperas pues esto implica el riesgo de raspar o dejar marcas en la superficie de acero inoxidable.

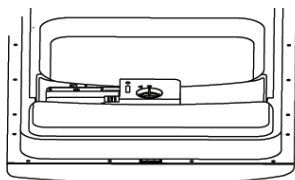

Panel de la puerta del lavavajillas

Cuando limpie, no deje que entre el agua en el seguro de la puerta ni en ningún componente eléctrico. Nunca use un limpiador en aerosol de ningún tipo.

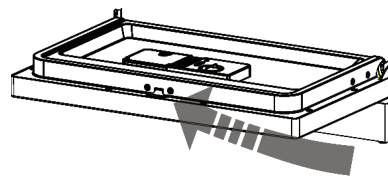

Seguro de la puerta

SOLUCIÓN DE PROBLEMAS

PROBLEMA	CAUSAS PROBABLES	POSIBLE SOLUCIÓN
El lavavajillas no enciende.	El fusible está fundido o el interruptor de circuito está desconectado.	Reemplace el fusible o restablezca el interruptor de circuito. Quite cualquier otro aparato que comparta el mismo circuito con el lavavajillas.
	La alimentación eléctrica no está encendida.	A) Asegúrese de que el lavavajillas esté encendido y que la puerta esté bien cerrada. B) Compruebe que el cable de alimentación eléctrica esté bien conectado en el tomacorriente.
	La puerta del lavavajillas no está bien cerrada.	Cierre bien la puerta, asegurándose de que el seguro esté completamente colocado.
El agua no se bombea desde el lavavajillas.	La manguera de drenado está retorcida.	Revise la manguera de drenado y asegúrese de que no haya torceduras ni obstrucciones.
	El filtro está bloqueado.	Revise el conjunto del filtro y, si hay residuos, quítelos y asegúrese de que nada bloquee el filtro.
	El fregadero está bloqueado.	Revise que el fregadero tenga un drenado correcto. Si el fregadero no está drenando, puede ser necesario que contrate a un plomero para que inspeccione la tubería de drenado.
Espuma en la tina.	No se usa el detergente adecuado.	Use sólo un detergente diseñado específicamente y marcado como apto para lavavajillas.
	Agente de enjuague derramado.	Siempre limpie de inmediato los derrames de agentes para enjuague.
Interior de la tina con manchas.	Se usó un detergente con colorante.	Si se forma espuma, abra el lavavajillas y permita que se evapore. Limpie todos los residuos.
Capa blanca en la superficie interior del lavavajillas.	Depósitos minerales debidos a agua dura.	Agregue aproximadamente un galón de agua fría en la tina, luego cierre y asegure la puerta.
Manchas de óxido en los cubiertos o en la platería.	Los artículos afectados no resisten la corrosión.	Seleccione el programa "PREWASH" (Prelavado). Presione el botón Start/Reset (Iniciar/Restablecer) para drenar el agua. Repita el programa seleccionado si es necesario.
Ruido de golpes en el gabinete de lavado.	El brazo aspersor está golpeando algún artículo cargado en el escurrer platos.	Ponga pausa en el ciclo de lavado y vuelva a colocar bien los artículos según las indicaciones del manual del usuario.
Los platos no están limpios.	Los platos no se cargaron de manera correcta.	Consulte la sección "Carga del lavavajillas" en el Manual del usuario.
	El programa seleccionado no estaba en la secuencia del ciclo apropiado para la condición de los platos.	Seleccione un programa más intenso para compensar la condición de los platos.

PROBLEMA	CAUSAS PROBABLES	POSIBLE SOLUCIÓN
Los platos no están limpios.	No se usó suficiente detergente.	Use más detergente o cambie el tipo de detergente que está usando en el lavavajillas.
	Hay artículos bloqueando la ruta de giro del brazo aspersor de agua.	Vuelva a colocar los artículos de manera correcta para que el brazo aspersor pueda girar con libertad.
	El conjunto del filtro en la base de la unidad no está limpio, está bloqueado o no se instaló correctamente. Esto puede bloquear los chorros del brazo aspersor.	Limpie y asegure bien el filtro en su sitio y ajuste el conjunto del filtro de manera correcta en la unidad. Limpie los chorros del brazo aspersor. Consulte la sección "Limpieza y mantenimiento" de este manual.
Cristalería con aspecto turbio.	Esta es una combinación de agua suave y demasiado detergente.	Use menos detergente si usa agua suave, y seleccione una secuencia de ciclo de lavado más corta para limpiar la cristalería.
Marcas negras o grises en los platos.	Se frotaron utensilios de aluminio contra los platos.	Use un limpiador abrasivo suave para quitar las marcas.
Queda detergente dentro de las tazas dosificadoras.	Los platos bloquearon las tazas con detergente, evitando que se abrieran por completo durante el ciclo de lavado.	Vuelva a colocar los platos de manera correcta y repita la secuencia del ciclo de lavado.
Los platos no están secos.	Carga incorrecta de los platos.	Consulte la sección "Carga del lavavajillas" en el Manual del usuario.
	Muy poco agente de enjuague.	Aumente la cantidad de agente de enjuague utilizado o vuelva a llenar el dosificador del agente de enjuague si está vacío.
	Los platos se quitaron del lavavajillas demasiado pronto.	No vacíe el lavavajillas inmediatamente después de terminar el ciclo. Abra un poco la puerta para que pueda escapar el vapor. Empiece a descargar el lavavajillas cuando los platos estén.
	Secuencia del ciclo de lavado seleccionada errónea.	Las secuencias de ciclo de lavado más cortas usan temperaturas más bajas con capacidades de limpieza menores. Escoja un ciclo de lavado con un tiempo de lavado más largo para resolver este problema.
	Se usan cubiertos con un recubrimiento de baja calidad.	El drenado de agua es más difícil con estos artículos. Los cubiertos o platos de este tipo no son adecuados para lavarse en lavavajillas.

GARANTÍA

GARANTÍA LIMITADA

MC Appliance Corporation garantiza que todas las lavavajillas y la encimera carecen de defectos en el material y la mano de obra y acuerda solucionar cualquiera de estos defectos o instalar la(s) parte(s) nueva(s) (a elección de la compañía) en caso de que la unidad haya fallado durante el periodo de garantía. Las partes y gastos de reparación están cubiertos en esta unidad por un periodo de un año a partir de la fecha de compra. Se requiere una copia de la factura o recibo de compra para recibir el servicio de garantía por parte de un agente de servicio autorizado.

Esta garantía cubre los aparatos que se usen dentro de los Estados Unidos continentales, Puerto Rico y Hawái. La garantía no cubre lo siguiente:

- Daños causados por embarque o por instalación inadecuados.
- Daños debido al mal uso o abuso.
- Pérdidas de contenido debido a falla de la unidad.
- Componentes internos como filtro, etc.
- Reparaciones hechas por agentes de servicio no autorizados.
- Llamadas a servicio no relacionadas con defectos en el material o mano de obra como uso instalación inadecuada del producto.
- Reemplazo o restablecimiento de fusibles o interruptores de circuito.
- Falla de este producto si se usa con fines distintos a los que fue diseñado
- Gastos de eliminación por unidades con falla no regresadas a nuestra fábrica.
- Cualquier costo de envío en que se incurra como resultado de una unidad que no funcione como se especificó.
- Gastos por transporte para trabajos de servicio del producto si su aparato está ubicado en un área remota donde no esté disponible el trabajo de servicio de un técnico autorizado.
- La desinstalación y reinstalación de su aparato si está instalado en un sitio inaccesible o no está instalado de acuerdo con las instrucciones publicadas.

LIMITACIONES DE REMEDIOS Y EXCLUSIONES

La reparación del producto de acuerdo con los términos de este documento, es el único y exclusivo remedio determinado en esta garantía limitada. Todas y cada una

de las garantías implicadas, incluyendo la calidad de comerciable y capacidad para un propósito particular, se limitan mediante la presente a un año o el periodo más corto permitido por la ley. MC Appliance Corporation no es responsable por daños incidentales ni resultantes y ningún representante o persona alguna están autorizados para asumir de parte nuestra ninguna otra responsabilidad en relación con la venta de este producto. Bajo ninguna circunstancia se le permite al consumidor regresar esta unidad a la fábrica sin consentimiento previo por escrito de MC Appliance Corporation.

Algunos estados prohíben la exclusión o limitación por daños incidentales o resultantes, o limitaciones en las garantías implícitas. Esta garantía le otorga a usted derechos legales específicos, y usted puede también tener otros derechos que varían según la entidad federativa donde se encuentre.

Modelo	Partes	Manos de Obra	Tipo de Servicio
MCSCD6W1	Un Año	Un Año	Transporte

Para Servicio o Asistencia, llame por favor al 888-775-0202.

O visítenos en www.mcappliance.com

para solicitar el servicio de garantía u ordenar piezas.



© 2012 CNA International, Inc.
operar bajo el nombre de MC Appliance Corporation. Todos los derechos reservados.

Distribuida por CNA International, Inc.
operar bajo el nombre de MC Appliance Corporation.
777 Mark Street, Wood Dale, IL 60191
Estados Unidos 1-888-775-0202.

Visítenos en www.mcappliance.com