

VISSANI

10.0 CU. FT. TOP MOUNT REFRIGERATOR INSTRUCTION MANUAL

Model No.: HMDR1030BE
HMDR1030VE

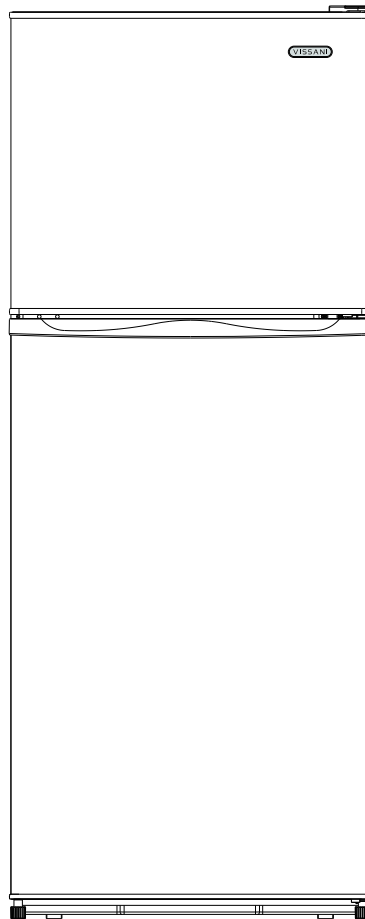

To ensure proper use of this appliance and your safety, please read the following instructions completely before operating this appliance.

Product Registration Copy

Thank you for purchasing a Vissani product. The first step in protecting your new product is to complete the product registration form on our website at **www.mcappliance.com/register** .The benefits of registering your product include the following.

1. Registering your product will allow us to contact you regarding a safety notification or product update.
2. In the event that warranty service is required, registering your product will allow for more efficient warranty service processing.
3. In the event of an insurance loss registering your product could act as your proof of purchase.

Once again thank you for purchasing a Vissani product.

TABLE OF CONTENTS

STRUCTURE ILLUSTRATION	3
IMPORTANT SAFETY INSTRUCTIONS.....	4
INSTALLATION INSTRUCTION	4
OPERATING YOUR REFRIGERATOR	5-6
FREEZER COMPARTMENT OPERATION	6
CARE & MAINTENANCE	7
CHANGING THE REVERSIBLE DOOR.....	8-9
TROUBLESHOOTING GUIDE.....	10
WARRANTY.....	11

Structure Illustration

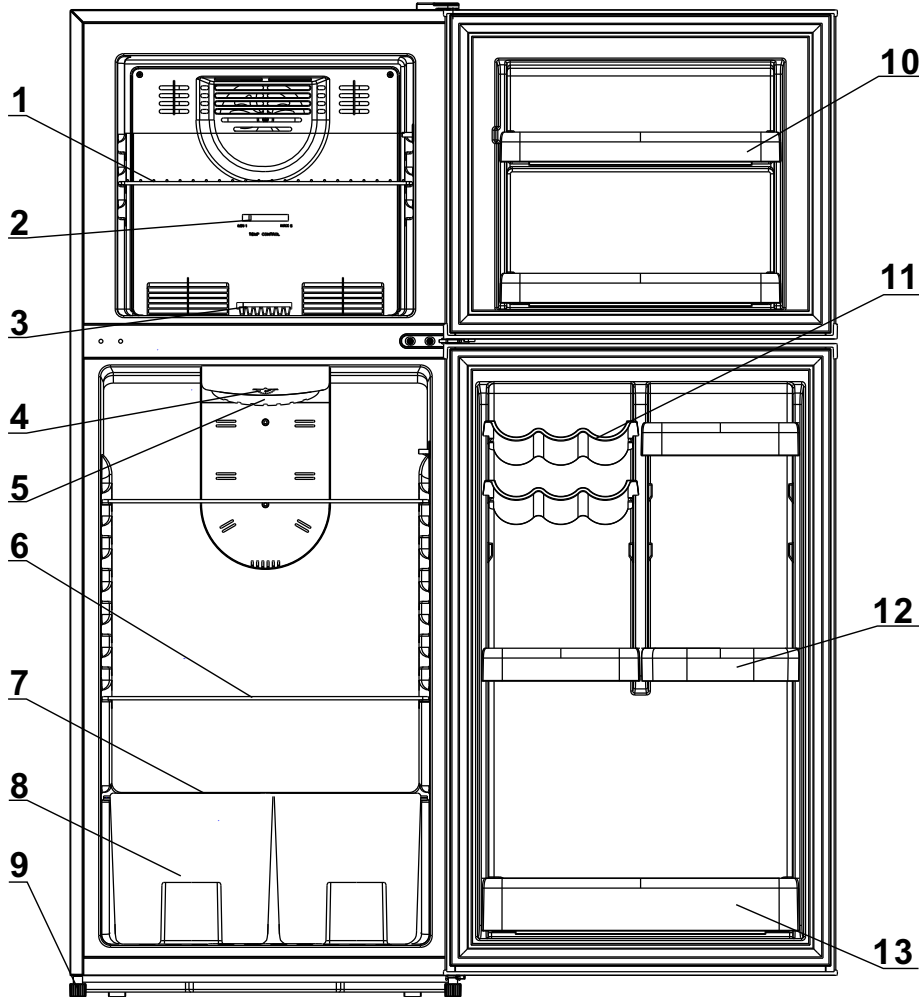

- | | |
|-------------------------------------|------------------------------|
| 1. Freezer shelf | 8. Crisper |
| 2. Freezer temperature control | 9. Adjustable feet |
| 3. Ice Tray | 10. Freezer Door Rail |
| 4. Refrigerator temperature control | 11. Can Rack |
| 5. Light Bulb | 12. Refrigerator Door Bin I |
| 6. Refrigerator Shelf | 13. Refrigerator Door Bin II |
| 7. Crisper cover | |

Important Safety Instructions



WARNING

To reduce the risk of fire, electrical shock, or injury follow these basic precautions when using your refrigerator.

- **DANGER:** Risk of child entrapment. To avoid the possibility of child entrapment, please take the following precautions before you dispose of your refrigerator.
 - Remove all doors.
 - Leave shelves in place so children may not easily climb in.
 - Never allow children to play with, operate, or crawl inside the refrigerator.
- Do not store or use gasoline or any flammable vapors and liquids in the vicinity of this refrigerator.
- All refrigeration products contain refrigerants, which under the guidelines of federal law must be removed before disposal. It is the consumer's responsibility to comply with federal and local regulations when disposing of this product.

Installation Instructions

Before Using Your Refrigerator

- Remove the exterior and interior packing.
- Before connecting the refrigerator to the power source, let it stand upright for approximately 4 hours. This will reduce the possibility of a malfunction in the cooling system from improper handling during transportation.
- Clean the interior surface with lukewarm water using a soft cloth. (Cleaning instructions on page 7)

Location

- Do not recess or build-in. This appliance is designed to be free standing only.
- Allow 5 inches clearance space between the back and sides of the refrigerator, which allows the proper air ventilation.
- **Avoid Installation:**
 - On weak surfaces unable to support refrigerator when fully loaded.
 - In direct sunlight and sources of heat (stove, heater, radiator, etc.). Ambient temperature below 50°F or above 85°F will hinder the performance of this appliance.
 - In moist areas.
 - In garage. **This unit is not designed for any type of outside installation.**
 - In moving vehicle. **This unit is not designed to be installed in an RV or used with an inverter. This unit is intended for household use only.**

Installing Your Refrigerator

- Adjust the leveling feet to keep the refrigerator level.
- Plug the refrigerator into dedicated, properly installed-grounded wall outlet. Do not under any circumstances cut or remove the third (ground) prong from the power cord.
- After plugging the appliance into a wall outlet, turn the unit on and allow the unit to cool down for 24 hours before placing food in the refrigerator or freezer compartment.

Electrical Connection



Improper use of the grounded plug can result in the risk of electrical shock. If the power cord is damaged, have it replaced by an authorized service center.

This refrigerator should be properly grounded for your safety. The power cord of this refrigerator is equipped with a three-prong plug which mates with standard three prong wall outlets to minimize the possibility of electrical shock.

Do not, under any circumstances, cut or remove the third ground prong from the power cord supplied.

This refrigerator requires a standard 115/120 Volt A.C. ~/60Hz electrical outlet with three-prong ground.

This refrigerator is not designed to be used with an inverter.

The cord should be secured behind the refrigerator and not left exposed or dangling to prevent accidental injury.

Never unplug the refrigerator by pulling the power cord. Always grip the plug firmly and pull straight out from the receptacle.

Do not use an extension cord with this appliance. If the power cord is too short, have a qualified electrician or service technician install an outlet near the appliance. Use of an extension cord can negatively affect the performance of the unit.

If any problems with the appliance persist, please contact our Customer Service Department to consult with a representative at **(888) 775-0202** or visit our website to request warranty service at **www.mcappliance.com**.

Operating Your Refrigerator

Temperature Control

The temperature control is located inside the refrigerator compartment on the top. The refrigerator compartment temperature control ranges from “1”, cold setting, to “7”, coldest setting. The first time the unit is turned on, adjust the temperature control knob to a higher (colder) setting and run for at least 24 hours before readjusting the temperature and placing food inside. This will ensure the cabinet is thoroughly chilled before food is placed into the refrigerator.

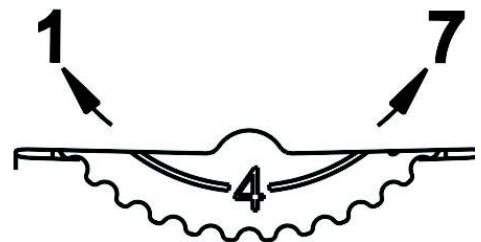

If you choose to change the thermostat setting, adjust the thermostat by one increment at a time. After each movement of the control knob, allow several hours for the unit to adjust completely. Large amounts of food may lower the cooling efficiency of the appliance.

NOTE

If the unit is unplugged or loses power; you must wait 3 to 5 minutes before restarting the unit. If you attempt to restart before this time delay, the refrigerator may not start.

Replacing the Interior Light

Before removing the light bulb, turn the refrigerator temperature control to the “1” position. Then unplug the electrical cord from the wall outlet. Failure to do so may result in electrical shock or personal injury. Replace the old bulb with a new bulb of the same wattage and size.

Freezer Compartment Operation

Temperature Control

Your refrigerator has one control for regulating the temperature in the freezer compartment. The freezer temperature control is located on the freezer compartment’s interior back panel. For the best performance, leave the freezer control at the midpoint and adjust the refrigerator compartment temperature control. Adjust the freezer control one increment at a time until the desired temperature is reached.

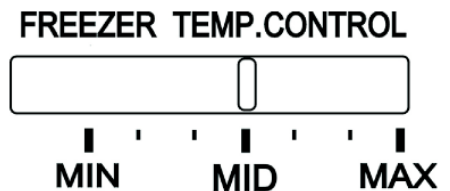

Ice Tray

To make ice, pour cool water into ice tray and place it in the freezer for two hours. To release ice cubes, twist the ice tray and the ice cubes will separate from the ice tray. To shorten the time of making ice, you can set the temperature control knob at a colder position.

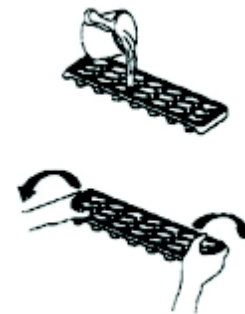

NOTE

Do not store canned foods or food stored in glass containers in the freezer compartment.

The Freezer Compartment

This compartment is designed for the long-term storage of frozen food. The storage life of frozen foods varies and the recommended storage time should not be exceeded. Place frozen food into the freezer as quickly as possible after purchase. If there are instructions on the packet, carefully follow these instructions regarding storage times.

Care and Maintenance

Cleaning Your Refrigerator

- Disconnect the electrical unit from the wall outlet.
- Clean interior and parts with a cloth soaked in lukewarm water and baking soda solution. A solution of 2 tablespoons baking soda to a quart of water will clean and neutralize odors. Rinse and wipe dry.
- Be sure to keep the door gasket (seal) clean to keep the unit running efficiently.
- The outside of the refrigerator should be cleaned with a warm damp cloth and mild detergent. Do not use harsh or abrasive cleaners.
- Never clean refrigerator parts with flammable fluids. The fumes can create a fire hazard.

Vacation Time

- For long vacations, remove all food. Then, unplug the electrical cord from the wall outlet.
- Clean the interior and leave doors open to avoid possible odor or mold formation.
- Use extreme caution in the case of children. The unit should not be accessible to child's play.

Moving Your Refrigerator

- Disconnect the electrical cord from the wall outlet.
- Remove all the food and securely tape down all loose items such as shelves, drawers, and doors.
- Be sure the refrigerator stays in the upright position during transportation.

Energy Saving Tips

- The refrigerator should be located in the coolest area of the room, away from heat producing appliances or heating ducts, and out of the direct sunlight.
- Let hot foods cool to room temperature before placing in the refrigerator.
- Be sure to wrap foods properly, and wipe containers dry before placing them in the refrigerator. This cuts down on frost build-up inside the refrigerator.
- Organize and label food to reduce door openings and extended searches

Changing the Reversible Door

Before reversing the door swing, ensure the appliance is unplugged and empty. Provide additional support for the doors while hinges are being removed. Do not depend on the door magnets to hold the door in place. It is recommended that two people perform this task. DO NOT lay the appliance completely flat as this may damage the coolant system.

Door parts



Top hinge



Bottom hinge



Top hinge cover



Right pin assembly(1)



Middle hinge

Included parts



Left pin assembly (1)

Step 1

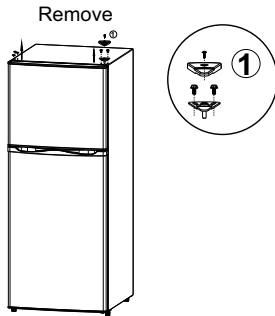

Remove the screw, Remove top hinge cover. Unscrew and remove the top hinge. Reserve the screws.

Step 2

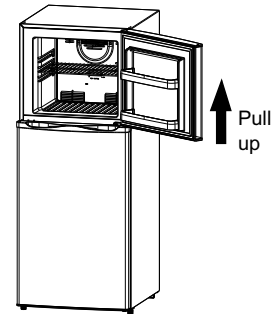

Lift the freezer door up and away from the appliance.

Step 3

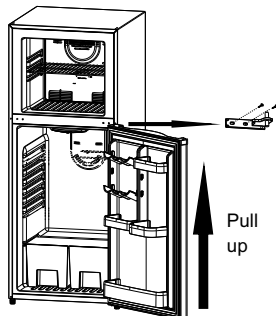

Unscrew and remove the middle hinge. Reserve the screws. Lift the refrigerator door up and away from the appliance.

Step 4

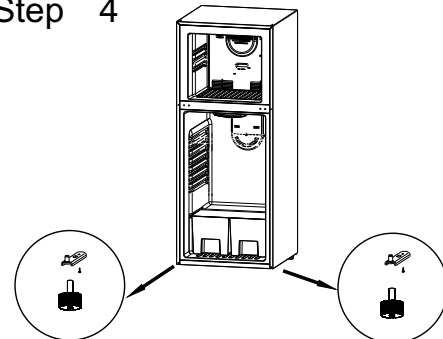

Unscrew and remove the two adjustable legs. Unscrew and remove the bottom hinge. Reserve the screws. Attach bottom hinge with the reserved screws.

Step 5

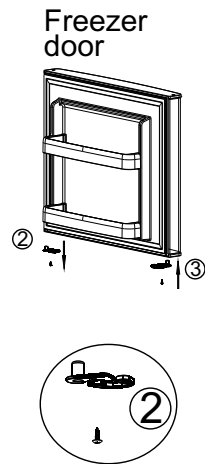

Remove right pin assemblies from the bottom of the freezer door. On the opposite side, attach the replacement pin assemblies (located in the plastic bag with the Use and Care Manual) with a screwdriver.

Note: You must re-use the screws from the pin assemblies that are removed in this step when attaching the new assemblies.

Step 6

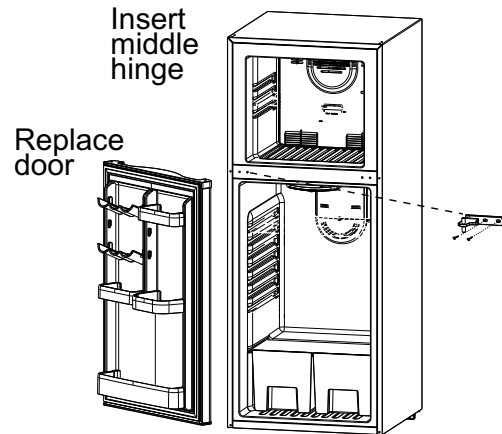

Place the refrigerator door on the bottom hinge. Ensure the door is aligned horizontally and vertically. Attach middle hinge to top (left) of refrigerator door, align with holes and affix to middle beam with reserved screws. Fasten with screwdriver (not included).

Step 7

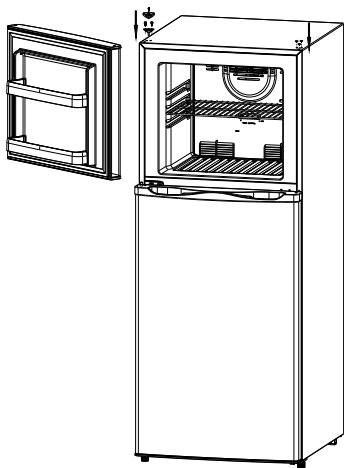

Place the freezer door on the middle hinge. Ensure that the door is aligned horizontally and vertically, and that the gasket seals on all sides before attaching the top hinge. Attach the top hinge and the hinge cover.

Troubleshooting Guide

You can solve many common refrigerator problems easily, saving you the cost of a possible service call. Try the suggestions below to see if you can solve the problem before calling for service.

<i>Problem</i>	<i>Possible Causes</i>
Refrigerator does not operate	<ul style="list-style-type: none"> • Refrigerator is unplugged. • The circuit breaker is tripped/ fuse blown.
Compressor turns on and off	<ul style="list-style-type: none"> • The room temperature is warmer than normal • Door is left open or is frequently opened. • The refrigerator does not have the correct clearances. • The refrigerator has recently been disconnected for a period of time.
Refrigerator compartments are too warm	<ul style="list-style-type: none"> • Temperature control is not set correctly. • Door is left open or is frequently opened. • The door gasket does not seal properly. • A large amount of warm or hot food was stored recently. Wait for the refrigerator to reach its selected temperature. • The refrigerator has recently been disconnected for a period of time.
Vibrating or rattling (slight vibration is normal)	<ul style="list-style-type: none"> • Leveling legs need adjusting • Refrigerator is placed on an uneven or weak surface. • The refrigerator is touching the wall. Re-level the refrigerator and move it away from the wall.
Temperature of external refrigerator surface is warm	<ul style="list-style-type: none"> • The exterior refrigerator walls can be as much as 30°F warmer than room temperature. • This is normal while the compressor works to transfer heat from inside the refrigerator cabinet.
Moisture collects inside the refrigerator	<ul style="list-style-type: none"> • Door is left open or is frequently opened.
Moisture forms on outside of refrigerator	<ul style="list-style-type: none"> • Is normal in hot and humid weather. Air carries moisture into the refrigerator when doors are opened.
Bubbling or gurgling sounds (like boiling water)	<ul style="list-style-type: none"> • This is the normal sound of refrigerant (used to cool refrigerator) circulating throughout the system.
Popping or cracking sounds when compressor comes on	<ul style="list-style-type: none"> • This is normal. Metal parts undergo expansion and contraction, like hot water pipes. The sound will level off or disappear as refrigerator runs.
The door will not close properly	<ul style="list-style-type: none"> • The refrigerator is not on a level surface. • The gasket is dirty. • The storage basket is out of position.

VISSANI

Limited Warranty

MC Appliance Corporation warrants each new Refrigerator to be free from defects in material and workmanship, and agrees to remedy any such defect or to furnish a new part(s), at the company's option, for any part(s) of the unit that have failed during the warranty period. Parts and labor expenses are covered on this unit for a period of one year from the date of purchase. A copy of the dated sales receipt or invoice is required to receive warranty service by an authorized service agent.

In addition, MC Appliance Corporation warrants the compressor (parts only) to be free from defects in material and workmanship for a period of five years. The consumer is responsible for all labor and transportation expenses related to the diagnosis and replacement of the compressor after the initial one-year warranty expires. In the event the unit requires replacement or refund under the terms of this warranty, the consumer is responsible for all transportation expenses to return the unit to our factory prior to receiving a replacement unit or refund. A copy of the dated sales receipt/invoice is required to receive warranty service, replacement or refund.

This warranty covers appliances in use within the continental United States, Alaska, Hawaii and Puerto Rico. This warranty does not cover the following:

- Damages due to shipping damage or improper installation.
- Damages due to misuse or abuse.
- Content losses due to failure of the unit.
- Inside components such as door panels, door shelves, racks, light bulbs, etc.
- Repairs performed by unauthorized service agents.
- Service calls that do not involve defects in material and workmanship such as instruction on proper use of the product, door reversal or improper installation.
- Replacement or resetting of house fuses or circuit breakers.
- Failure of this product if used for other than for its intended purpose.
- Disposal costs for any failed unit not returned to our factory.
- Any delivery costs incurred as the result of a unit that fails to perform as specified.
- Expenses for travel and transportation for product service if your appliance is located in a remote area where service by an authorized service technician is not available.
- The removal and reinstallation of your appliance if it is installed in an inaccessible location or is not installed in accordance with published installation instructions.
- Refunds for non repairable products are limited to the price paid for the unit per the sales receipt.

Limitations of Remedies and Exclusions:

Product repair in accordance with the terms herein, is your sole and exclusive remedy under this limited warranty. Any and all implied warranties including merchantability and fitness for a particular purpose are hereby limited to one year or the shortest period allowed by law. MC Appliance Corporation is not liable for incidental or consequential damages and no representative or person is authorized to assume for us any other liability in connection with the sale of this product. Under no circumstances is the consumer permitted to return this unit to the factory without the prior written consent of MC Appliance Corporation.

Some states prohibit the exclusion or limitation of incidental or consequential damages, or limitations on implied warranties. This warranty gives you specific legal rights, and you may also have other rights which vary from state to state.

Model	Parts	Labor	Compressor(Part Only)	Type of Service
HMDR1030BE	One-Year	One-Year	Five Years	In-Home
HMDR1030VE	One-Year	One-Year	Five Years	In-Home

For Service or Assistance please call **888 775-0202**. Or visit us on the web at www.mcappliance.com to request warranty service or order parts.

VISSANI

REFRIGERADOR DE 10.0 PIES CUBICOS MANUAL DE INSTRUCCIONES

Modelo No.: HMDR1030BE
HMDR1030VE

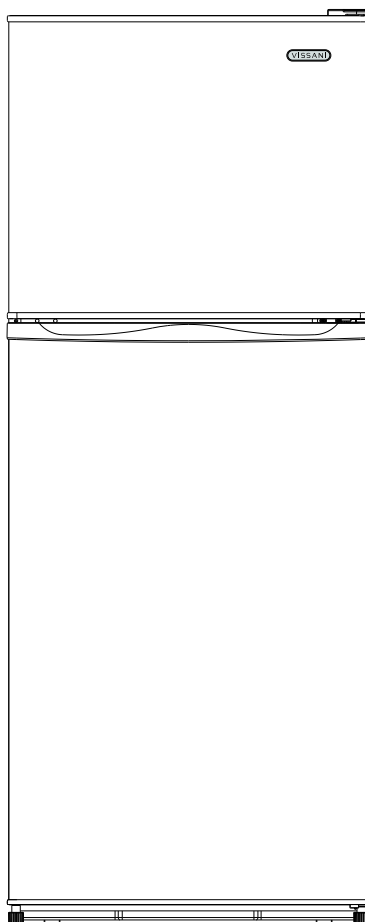

Para asegurar el uso apropiado de este aparato y su seguridad, leyó por favor las instrucciones siguientes completamente antes de operar este aparato.

Copia de Registración Del Producto

Gracias por comprar el producto Vissani. El primer paso para proteger su nuevo producto es completar la forma de registración en nuestra pagina Web **www.mcappliance/register**. Los beneficios de registrar su producto incluyen lo siguiente.

1. Al registrar su producto nos permite contactarle para notificarle de un cambio de seguridad o actualización del producto.
2. Si llegara a necesitar servicio bajo garantía, registrando su producto nos permite ser más eficiente en procesar el servicio.
3. En el evento que usted tenga una perdida que esta cubierto por un seguro, registrando su producto puede servir como prueba de su compra.

Una vez más gracias por comprar un producto marca Vissani.

INDICE DE MATERIAS

ILUSTRACIÓN DE LA ESTRUCTURA	3
LAS INSTRUCCIONES IMPORTANTES DE LA SEGURIDAD	4
INSTRUCCIONES DE INSTALACIÓN	4-5
OPERAR SU REFRIGERADOR	6
OPERAR COMPARTIMIENTO DEL CONGELADOR	6-7
CUIDE Y LA CONSERVACION	7-8
INSTRUCCIÓN DE LA REVOCACIÓN DE LA PUERTA	8-10
GUÍA DE RESOLUCIÓN DE PROBLEMAS.....	10
GARANTIA DE APARATO	11

Ilustración De La Estructura

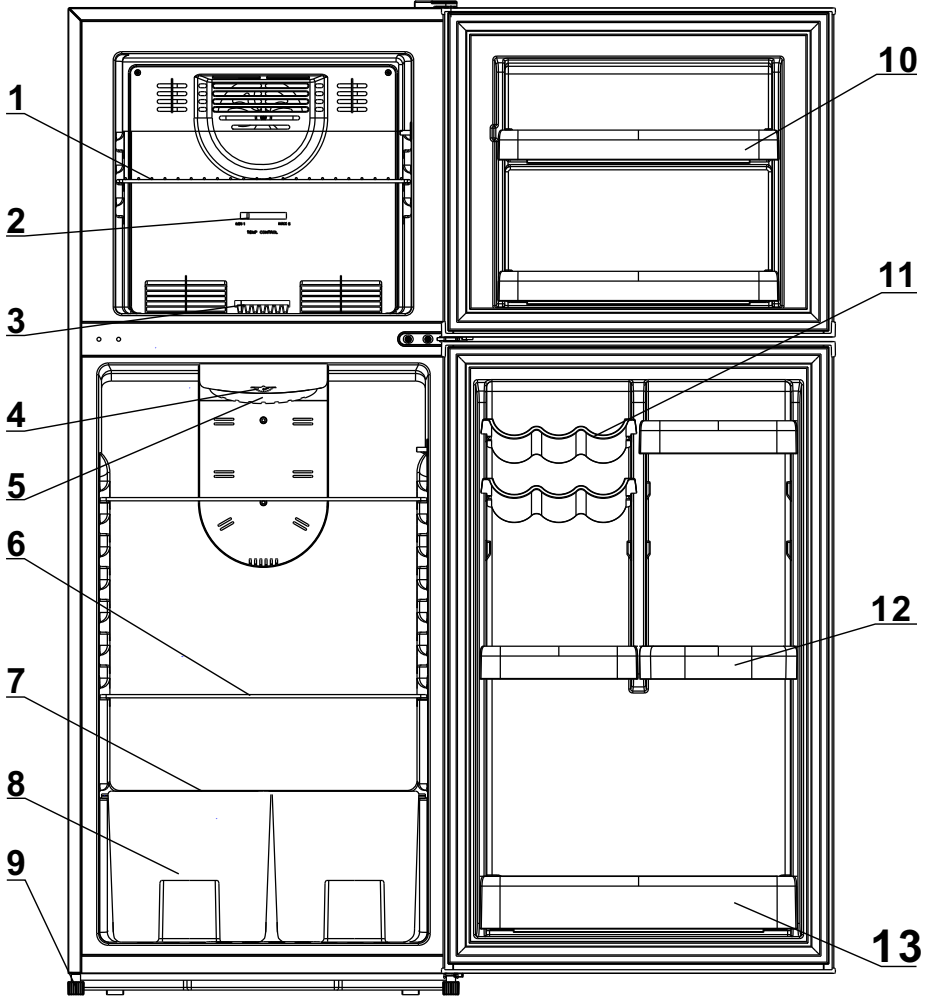

- 1. Estante del compartimiento del freezer
- 2. Control de temperatura del freezer
- 3. Bandeja de hielo
- 4. Control de temperatura del refrigerador
- 5. Bombilla
- 6. Estante de refrigerador
- 7. Tapa del cajón para verduras
- 8. Cajón para verduras
- 9. Patas regulables
- 10. Freezer Rieles de la puerta
- 11. Anaquel portalatas
- 12. Recipientes de la puerta I
- 13. Recipientes de la puerta II

LAS INSTRUCCIONES IMPORTANTES DE LA SEGURIDAD

⚡ ADVERTENCIA ⚡ Para reducir el riesgo de incendios, golpes de corriente o lesiones cuando utilice su Refrigerador, sírvase tener en cuenta las siguientes recomendaciones básicas:

- **EI PELIGRO:** Riesgo de que los niños queden atrapados. Para evitar este riesgo, sírvase observar las siguientes recomendaciones antes de lanzar fuera del refrigerador.
 - Retire la tapa del Refrigerador.
 - Deje los estantes en lugar de modo que los niños no puedan subir fácilmente adentro.
 - No deje que los niños usen el Refrigerador, jueguen con él o se introduzcan en el interior.
- No almacene ni use gasolina ni ningún otro gas o líquido inflamable cuando se encuentre cerca de este Refrigerador u otro.
- Todos los productos para refrigeración contienen refrigerantes. La legislación federal dispone que es obligatorio quitar los refrigerantes antes de desechar la unidad. Es responsabilidad del consumidor cumplir con las disposiciones federales y locales al desechar este producto.

INSTRUCCIONES DE INSTALACIÓN

ANTES DE UTILIZAR SU REFRIGERADOR

- Retire el material de embalaje del exterior e interior.
- Antes de conectar el Refrigerador a la fuente de alimentación, déjelo en posición vertical durante 4 horas aproximadamente. De esta forma, se reducirá la posibilidad de mal funcionamiento del sistema de refrigeración debido a manipulación incorrecta durante el traslado.
- Limpie la superficie interior con agua tibia y paño suave. (Limpiando la instrucción en la página 7)

UBICACIÓN

- No se debe rebajar o ser incorporada. Este electrodoméstico está diseñado para funcionar apoyado sobre el piso y no debe empotrarse ni embutirse en la pared.
- Deje el Refrigerador separado 5 pulgadas de las paredes atrás y de los costados para que haya buena circulación de aire. Ajuste los pies para mantener el refrigerador llano.
- **Evite Instalación:**
 - Sobre superficies débiles. Coloque el Refrigerador sobre un piso que sea lo suficientemente resistente como para sostener el peso del electrodoméstico cuando esté cargado.
 - Ubique el Refrigerador fuera de la luz directa del sol y otras fuentes de calor (horno, calentador, radiador, etc.). La luz directa del sol puede afectar la cubierta de acrílico y las fuentes de calor pueden aumentar el consumo eléctrico. La temperatura ambiente debajo de 50°F o sobre 85°F obstaculizará el funcionamiento de esta aplicación.
 - No coloque el Refrigerador en ambientes húmedos.
 - **Esta unidad no se diseña para el uso en un garage o ninguna otra**

instalación exterior.

- **Esta unidad no se diseña para ser instalada en un RV o para ser utilizada con un inversor. Este aparato es para uso doméstico exclusivamente.**

INSTALACIÓN DE SU REFRIGERADOR

- Ajuste los pies para mantener el refrigerador llano.
- Enchufe el Refrigerador en un toma corriente con la debida descarga a tierra utilizado exclusivamente para este aparato. No corte ni retire la tercera pata (descarga a tierra) del enchufe bajo ninguna circunstancia.
- Después de enchufar en el tomacorriente de pared, prende la unidad y permite la unidad enfríe durante 2 ó 3 horas antes de colocar alimentos en el interior.

CONEXIÓN ELÉCTRICA

⚡ ADVERTENCIA ⚡ El uso indebido de la descarga a tierra puede causar golpes de corriente. Si el cable de alimentación está dañado, hágalo reemplazar con un service autorizado.

El Refrigerador debe estar adecuadamente conectado a tierra para su seguridad. El cable de electricidad de este electrodoméstico cuenta con un enchufe de tres patas apto para los tomacorrientes de pared con tres patas para minimizar las posibilidades de golpes de corriente.

No corte ni retire la tercera pata de descarga a tierra del enchufe bajo ninguna circunstancia.

Este equipo debe conectarse a un toma corriente de tres patas con descarga a tierra instalado en una red estándar de electricidad con corriente 115/120 Volt A.C. ~/60Hz.

Este refrigerador no se diseña para ser utilizado con un inversor.

El cable debe mantenerse recogido detrás del Refrigerador; no debe dejarse a la vista ni colgando para prevenir accidentes.

No desenchufar tirando del cable. Tome el enchufe con firmeza y tire en dirección opuesta al receptáculo.

No utilice prolongaciones para conectar este aparato. Si el cable es muy corto, llame a un electricista o técnico calificado para que instale un toma corriente cerca del equipo. El uso de cables de prolongación puede perjudicar el funcionamiento de la unidad.

Si persisten algunos problemas con la aplicación, entre en contacto con por favor nuestro departamento del servicio de cliente para consultar con un representante en **(888) 775-0202** o visite nuestro Web site para solicitar servicio de la garantía en **www.mcappliance.com**.

OPERAR SU REFRIGERADOR

CONTROL DE TEMPERATURA

El control de temperatura está ubicado dentro del compartimiento de refrigerador en la parte arriba. La escala de temperaturas va desde 1 (la menos fría) a 7 (la más fría). La primera vez que la unidad es prendida, ajuste el control de temperatura a un más alto (más frío) y deje que corra para por lo menos 24 horas antes de ajustar de nuevo la temperatura y colocar alimentos adentro. De esa forma, el gabinete estará suficientemente refrigerado cuando coloque los alimentos.

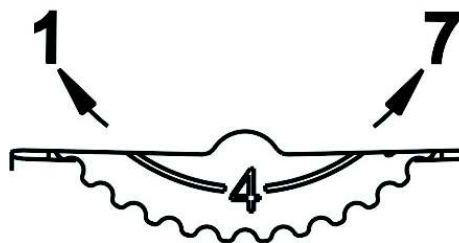

“Control de Temperatura”

Si decide modificar el valor fijado en el termostato, hágalo aumentando de a un número por vez. Luego de cada movimiento de la perilla de control de temperatura, espere algunas horas para que toda la unidad alcance una temperatura uniforme. Colocar una gran cantidad de alimentos puede disminuir la capacidad de enfriamiento del aparato.

NOTA

Si se desenchufa la unidad, pierde energía; usted debe esperar 3 a 5 minutos antes de recomenzar la unidad. Si intenta volver a ponerla en funcionamiento antes de transcurrido ese período, el Refrigerador no funcionará.

CAMBIAR LA BOMBILLA

Antes de quitar la bombilla, gire el control de temperatura del refrigerador al "1". Después desenchufe la unidad del enchufe de pared. La falta de hacer tan podía dar lugar a choque eléctrico o a daños corporales. Cuando reemplace la lamparita, utilice una del mismo voltaje.

OPERAR COMPARTIMIENTO DEL CONGELADOR

CONTROL DE TEMPERATURA

La unidad cuenta con una perilla de control para regular la temperatura del compartimiento del freezer. El control de temperatura del congelador esta ubicado en el panel interior detrás del congelador. Para un mejor desempeño, deje el control del congelador en el punto medio y ajuste el control de temperatura del refrigerador. Ajuste el control del congelador un incremento a la vez hasta que la temperatura deseada sea alcanzada.

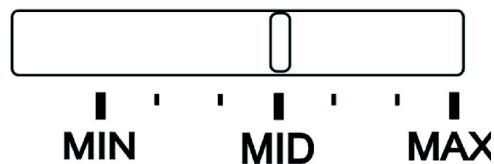

“Control de Temperatura”

BANDEJA DEL HIELO

Está para hacer el hielo, vierte el agua refrescada en la bandeja, lo pone en el compartimiento de la fabricación de hielo por dos horas y el hielo se puede hacer automáticamente. Cuando usted desea tomar los cubos del hielo, tuerza por favor la bandeja del hielo. Si usted desea acortar la época de hacer el hielo, coloque la perilla de control de temperatura en una posición más fría.

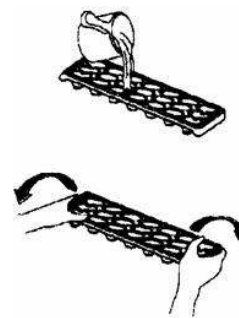

NOTA

No almacene ni los alimentos o alimento almacenados en los envases de cristal en el compartimiento del congelador.

COMPARTIMIENTO DEL CONGELADOR

Este compartimiento está diseñado para el almacenamiento de alimentos congelados durante períodos prolongados. El período máximo de almacenamiento es de tres meses. El tiempo máximo de almacenamiento depende del alimento que se congele y nunca se debe exceder el tiempo recomendado. Coloque los alimentos congelados en el Refrigerador lo antes posible después de la compra. Si el paquete trae instrucciones, siga las recomendaciones sobre los tiempos de guardado.

CUIDE Y LA CONSERVACION

PARA LIMPIAR SU REFRIGERADOR

- Desenchufe la unidad del enchufe de pared.
- Limpie el interior con un paño humedecido en una solución de agua tibia y bicarbonato de soda. La solución se prepara con aproximadamente 2 cucharadas de bicarbonato de soda y un cuarto de agua. Enjuague y pase un trapo seco.
- Recuerde mantener limpia la junta de la puerta (burlete) para que la unidad funcione correctamente.
- La parte exterior del Refrigerador se debe limpiar con una solución de agua tibia y detergente suave.
- No limpie las partes del freezer con productos inflamables. Los vapores pueden originar un incendio.

EN LAS VACACIONES

- Para vacaciones largas, quite todo el contenido del alimento y después desenchufe la unidad del enchufe de pared.
- Limpie y seque cuidadosamente el interior. Para evitar la formación de olores y humedad, deje la puerta apenas abierta.
- Extreme los cuidados cuando haya niños. La unidad no debe ubicarse donde los niños puedan jugar con ella.

PARA CAMBIAR DE LUGAR SU REFRIGERADOR

- Desenchufe la unidad del enchufe de pared.
- Quite todo el contenido del alimento. Asegure con cinta adhesiva los elementos sueltos en el interior del Refrigerador.
- Verifique que el Refrigerador se mantenga en posición vertical durante el traslado.

RECOMENDACIONES PARA AHORRAR ENERGÍA

El Refrigerador se debe ubicar en el lugar más fresco de la habitación, alejado de las fuentes de calor y de caños de calefacción, y protegido de la luz del sol directa. Deje que los alimentos calientes se enfríen hasta llegar a la temperatura ambiente antes de colocarlos en el Refrigerador. Asegúrese de envolver los alimentos adecuadamente y seque los envases antes de ubicarlos en el Refrigerador. Esto ayuda a reducir la formación de escarcha en el interior. Organice y etiquete los alimentos para reducir la cantidad de veces que abre la puerta y las demoras de la búsqueda.

INST

Si
en
las
re
ho

Please revise the below and make the font size and style as other Care and Maintenance section

RECOMENDACIONES PARA AHORRAR ENERGÍA

- El Refrigerador se debe ubicar en el lugar más fresco de la habitación, alejado de las fuentes de calor y de caños de calefacción, y protegido de la luz del sol directa.
- No introducir alimentos calientes se enfríen a temperatura ambiente antes de colocar el refrigerador.
- Asegúrese de envolver los alimentos adecuadamente y seque los envases antes de ubicarlos en el Refrigerador. Esto ayuda a reducir la formación de escarcha en el interior.
- Organice y etiquete los alimentos para reducir la cantidad de veces que abre la puerta y las demoras de la búsqueda.

Puer



Cubierta de la bisagra superior  Pivote derecho (1)



Bisagra del medio

Paso 1

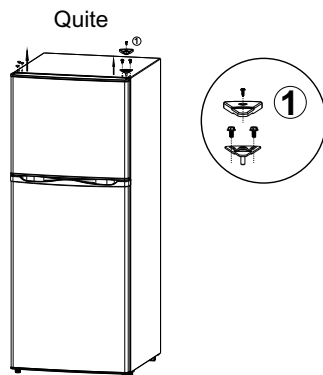

Quite el tornillo. Quite la cubierta de la bisagra superior.
Desatornille y retire la bisagra superior.
Reserve los tornillos.

Paso 2

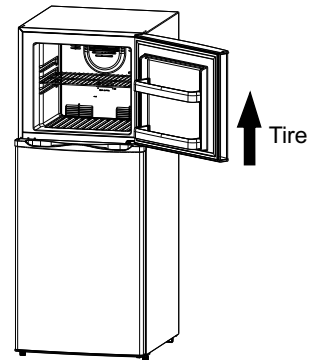

Quite la puerta del freezer levantándola y deposítela lejos de la unidad.

Paso 3

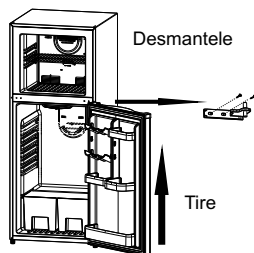

Desatornille y quite la bisagra del medio. Reserve los tornillos. Quite la puerta del refrigerador levantándola y dépositela lejos de la unidad.

Paso 4

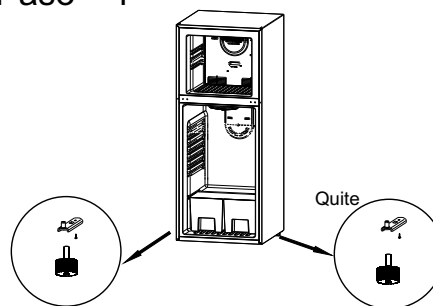

Desatornille y quite las dos patas regulables. Desatornille y quite la bisagra inferior. Reserve los tornillos. Adjuntar inferior hing con los tornillos reservados

Paso 5

Puerta del freezer

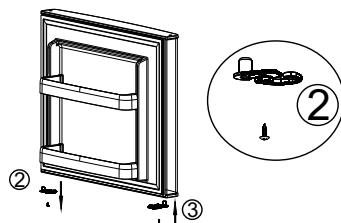

Retire el pivote de la parte inferior de la puerta del freezer. Sujete el pivote de repuesto (que encontrará en la bolsa plástica junto al Manual de uso y cuidado) del lado opuesto de la puerta utilizando un destornillador. Nota: en este paso debe reutilizar el tornillo del pivote que ha retirado para volver a sujetarlo.

Paso 6

Coloque la bisagra del medio

Coloque la puerta

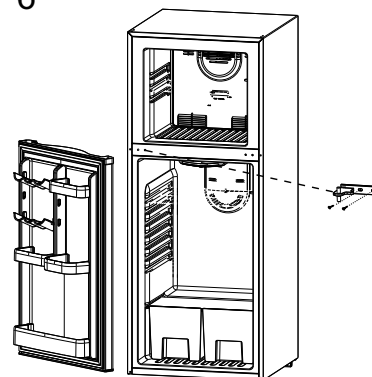

Coloque la puerta del refrigerador bisagra inferior. Asegúrese de que la puerta se encuentra alineada horizontal y verticalmente. Coloque la bisagra del medio hacia arriba (izquierda) de la puerta del refrigerador, coloque la arandela en la parte posterior de la bisagra, alineando con los orificios y fije a la viga central con tornillos reservados. Apriete con un destornillador (no incluido).

Paso 7

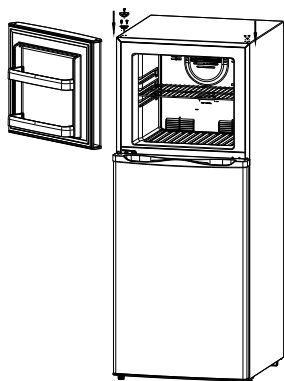

Coloque la puerta del freezer en la bisagra central. Asegúrese de que la puerta se encuentre alineada horizontal y verticalmente y de que las juntas cierren herméticamente en todos los lados antes de colocar la bisagra superior. Coloque la bisagra superior y ponga nuevamente la cubierta.

GUÍA DE RESOLUCIÓN DE PROBLEMAS

Usted puede resolver muchos de los inconvenientes comunes que se producen con el Refrigerador y ahorrarse el costo de llamar al servicio de mantenimiento. Intente las sugerencias a continuación para ver si puede resolver los problemas antes de llamar al service.

PROBLEMA	CAUSA POSIBLE
El Refrigerador no funciona	<ul style="list-style-type: none"> ▪ No está enchufado. ▪ Se activó el corta corriente o se quemó un fusible.
El compresor se prende y se apaga con frecuencia.	<ul style="list-style-type: none"> ▪ La temperatura ambiente es más elevada que lo normal. ▪ La puerta se abre con mucha frecuencia. ▪ El Refrigerador no está lo suficientemente alejado de las paredes que lo rodean. ▪ El Refrigerador estuvo últimamente desconectado durante un período de tiempo
La temperatura del interior del Refrigerador es muy elevada.	<ul style="list-style-type: none"> ▪ El control de temperatura está fijado a una temperatura muy elevada. ▪ La puerta no está completamente cerrada. ▪ La junta de la puerta no ajusta lo suficiente ▪ Es posible que recientemente se haya guardado una gran cantidad de alimentos tibios o calientes. Espere hasta que el Refrigerador haya tenido la oportunidad de alcanzar la temperatura fijada. ▪ El Refrigerador estuvo últimamente desconectado durante un período de tiempo
Vibración o golpeteo (una leve vibración es normal)	<ul style="list-style-type: none"> ▪ Verifique que el Refrigerador esté sobre una superficie nivelada. ▪ El piso está desparejo o no es fuerte. ▪ El Refrigerador está tocando la pared. Vuelva a nivelar y retirar de la pared.
La temperatura del exterior del Refrigerador es elevada.	<ul style="list-style-type: none"> ▪ Las paredes externas pueden llegar a tener una temperatura 30°F por encima de la temperatura ambiente. ▪ Esta situación es normal mientras el compresor trabaja para sacar el calor del interior del gabinete.
Se forma humedad en las paredes interiores del Refrigerador	<ul style="list-style-type: none"> ▪ La puerta está apenas abierta y el aire frío del interior se combina con el aire tibio del exterior
Se forma humedad en las paredes externas del Refrigerador	<ul style="list-style-type: none"> ▪ El tiempo está caluroso y húmedo, lo que ocasiona la mayor acumulación de escarcha en el interior. Es normal.
Ruidos de explosiones o rajaduras cuando el compresor empieza a funcionar.	<ul style="list-style-type: none"> ▪ Las partes metálicas se expanden y contraen como ocurre en las cañerías de agua caliente. Es normal. Los ruidos se normalizarán o desaparecerán a medida que el Refrigerador siga funcionando.
Ruidos burbujeantes parecidos al del agua hirviendo.	<ul style="list-style-type: none"> ▪ El refrigerante (utilizado para enfriar el Refrigerador) está circulando por el sistema. Es normal.
La puerta no cierra convenientemente.	<ul style="list-style-type: none"> ▪ El Refrigerador no está en una superficie nivelada. ▪ La junta está sucia. ▪ El canasto de almacenamiento está mal colocado.

VISSANI

GARANTIA DE APARATO

MC Appliance Corporation garantiza que todas las Encimera horno de microondas carecen de defectos en el material y la mano de obra y acuerda solucionar cualquiera de estos defectos o instalar la(s) parte(s) nueva(s) (a elección de la compañía) en caso de que la unidad haya fallado durante el periodo de garantía. Las partes y gastos de reparación están cubiertos en esta unidad por un periodo de un año a partir de la fecha de compra. Se requiere una copia de la factura o recibo de compra para recibir el servicio de garantía por parte de un agente de servicio autorizado.

Además MC Appliance corporation autoriza el magnetrón (piezas solamente) para estar libre de defectos en material y la ejecución por un período de ocho años. El consumidor es responsable de todo el trabajo y los costos del transporte relacionados con la diagnosis y el reemplazo del magnetrón después de las uno garantías inicial del año expiran. Si en el acontecimiento la unidad requiere el reemplazo o el reembolso bajo términos de esta garantía el consumidor es responsable de todos los costos del transporte volver la unidad a nuestra fábrica antes de recibir una unidad o un reembolso del reemplazo.

Esta garantía cubre los aparatos que se usen dentro de los Estados Unidos continentales, Alaska, Hawái y Puerto Rico. La garantía no cubre lo siguiente:

- Daños debido al daño del envío o a la instalación incorrecta.
- Daños debido al mal uso o abuso.
- Pérdidas de contenido debido a falla de la unidad.
- Componentes internos como platos giratorio, guía de rodillos, bombillas, etc.
- Las reparaciones se realizaron por los agentes desautorizados del servicio.
- Llamadas de servicio que no implican defectos en material y la ejecución tal como instrucción en el uso apropiado del producto o de la instalación incorrecta.
- Reemplazo o reajuste de los fusibles o de los interruptores de la casa.
- Falla de este producto si se usa con fines distintos a los que fue diseñado.
- Costes de la disposición de unidades falladas no vueltas a nuestra fábrica.
- Todos los gastos de entrega/instalación incurridos como resultado de una unidad que no cumple con lo especificado.
- Gastos de viajes y el transporte de los productos principales de servicio si su aparato está situado en una zona remota donde el servicio por un técnico de servicio no está disponible.
- La remoción y reinstalación de su gran aparato, si está instalado en un lugar inaccesible o no está instalado de conformidad con las instrucciones de instalación publicadas.
- Restituciones por productos no reparables se limita al precio pagado por la unidad por el recibo de compra.

Limitaciones de remedios y exclusiones:

La reparación del producto de acuerdo con los términos de este documento, es el único y exclusivo remedio determinado en esta garantía limitada. Todas y cada una de las garantías implicadas, incluyendo la calidad de comerciable y capacidad para un propósito particular, se limitan mediante la presente a un año o el periodo más corto permitido por la ley. MC Appliance Corporation no es responsable por daños incidentales ni resultantes y ningún representante o persona alguna están autorizados para asumir de parte nuestra ninguna otra responsabilidad en relación con la venta de este producto. Bajo ninguna circunstancia se le permite al consumidor regresar esta unidad a la fábrica sin consentimiento previo por escrito de MC Appliance Corporation.

Algunos estados prohíben la exclusión o limitación por daños incidentales o resultantes, o limitaciones en las garantías implícitas. Esta garantía le otorga a usted derechos legales específicos, y usted puede también tener otros derechos que varían según la entidad federal/va donde se encuentre.

Modelo	Piezas	Trabajo	Compresor(Parte Solamente)	Tipo de Servicio
HMDR1030BE	Uno-Año	Uno-Año	Cinco-Años	En Su Casa
HMDR1030VE	Uno-Año	Uno-Año	Cinco-Años	En Su Casa

Para el servicio o la ayudallame por favor **888 775-0202** o visítenos en la tela en **www.mcappliance.com** para solicitar servicio de la garantía.