

# Espresso Media Mantel for 23" Firebox

MODEL #23-68-48M

**Español p. 7**

**Français p. 13**

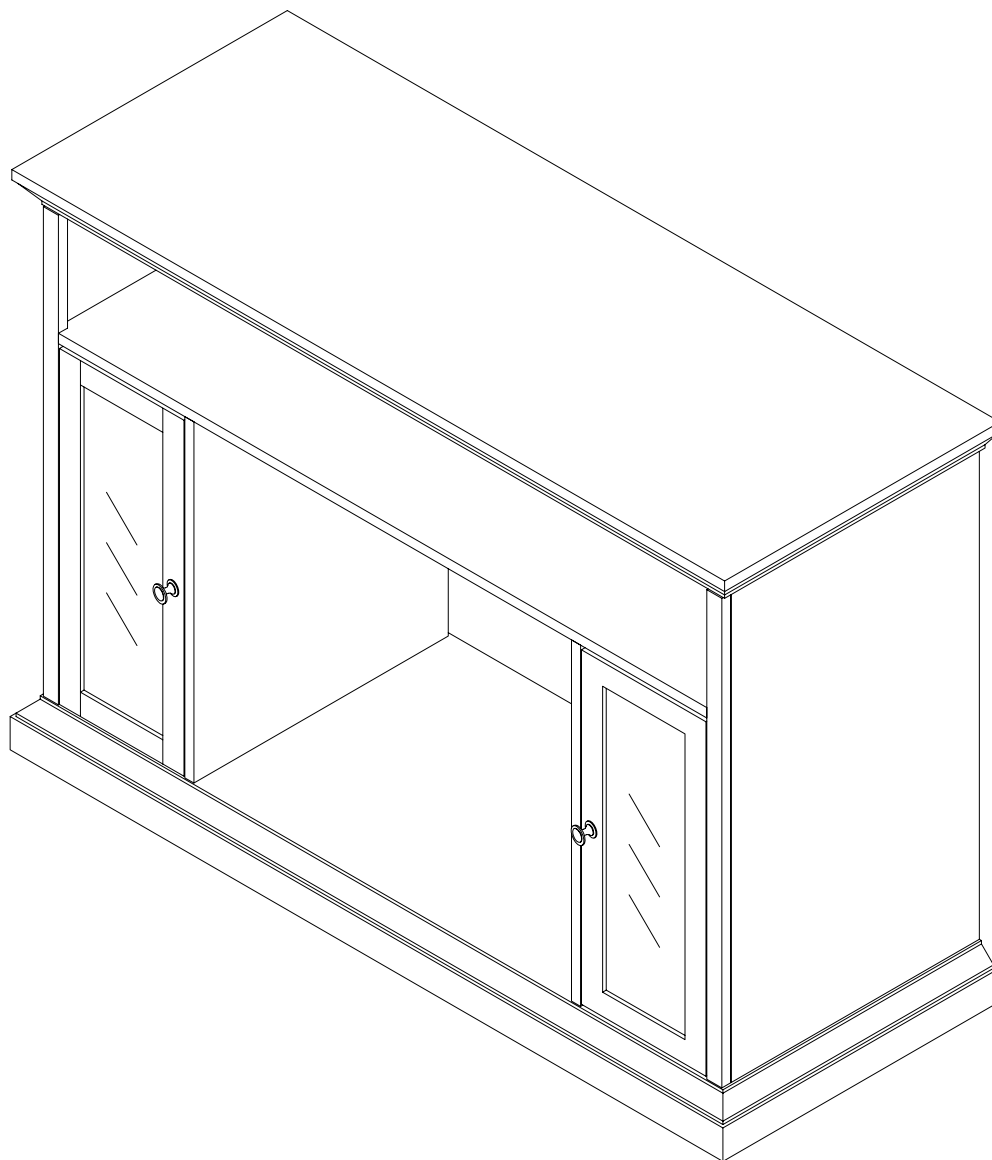

**ATTACH YOUR RECEIPT HERE**

**Serial Number** \_\_\_\_\_ **Purchase Date** \_\_\_\_\_









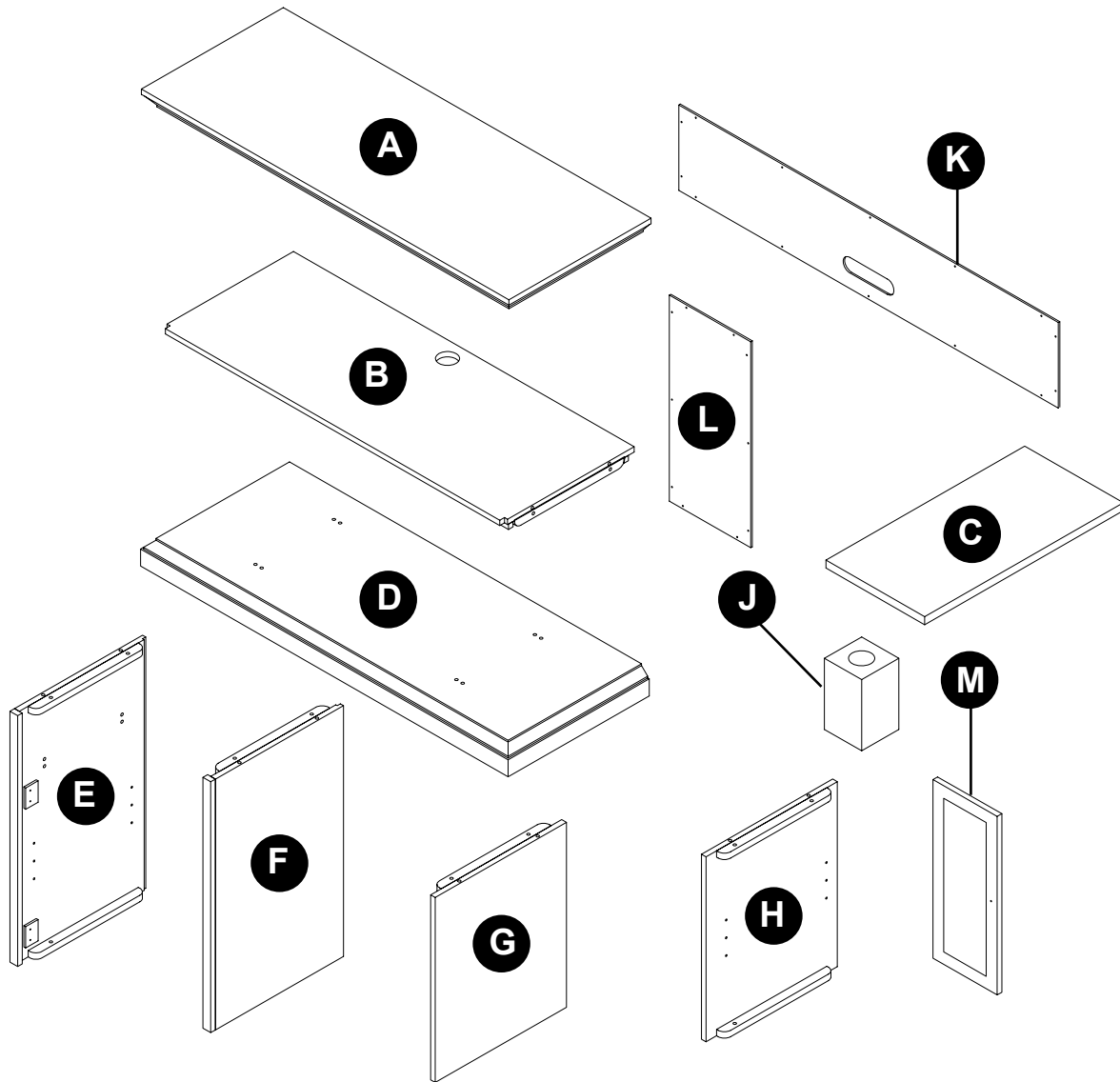

**Questions, problems, missing parts?**

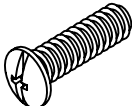
Before returning to your retailer, call our customer service department at 1-877-447-4768,  
8:30 a.m. – 8:00 p.m. CST, Monday – Friday or email us at [customerservice@ghpgroupinc.com](mailto:customerservice@ghpgroupinc.com)

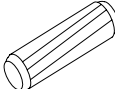
# PACKAGE CONTENTS



# HARDWARE CONTENTS

AA	BB	CC	DD	EE	FF	GG	HH	JJ
								
Bolt Qty. 21	Washer Qty. 21	Dowel Qty. 20	Back Panel Screw Qty. 34	Hinge Qty. 4	Hinge Screw Qty. 16	Shelf Pin Qty. 8	Handle Qty. 2	Handle Screw Qty. 2

## PACKAGE CONTENTS

---

PART	DESCRIPTION	QTY.	PART NO.
A	Top Panel	1	20-12-254
B	Top Shelf	1	20-12-255
C	Adjustable Shelf	2	20-12-256
D	Base	1	20-12-257
E	Left Side Panel	1	20-12-258
F	Right Side Panel	1	20-12-259
G	Left Inner Panel	1	20-12-260
H	Right Inner Panel	1	20-12-261
J	Support Leg	1	20-12-262
K	Upper Back Panel	1	20-12-263
L	Lower Back Panel	1	20-12-264
M	Cabinet Door	1	20-12-265
AA	Bolt	21	20-09-108
BB	Washer	21	20-09-109
CC	Dowel	20	20-09-110
DD	Back Panel Screw	34	20-09-111
EE	Hinge	4	20-09-112
FF	Hinge Screw	16	20-09-113
GG	Shelf-pin	8	20-09-114
HH	Handle	2	20-09-115
JJ	Handle Screw	2	20-09-116

*Some parts and specifications may change without notice.*

## ASSEMBLY INSTRUCTIONS

Carefully remove all pieces from carton and make sure that you have all parts listed (refer to parts list on page 2-3).

**If you are missing parts, please call GHP customer service at 1-877-447-4768.**

**1.** Attach support leg (J) to base (D) with bolt (AA) and washer (BB) through predrilled holes as illustrated.

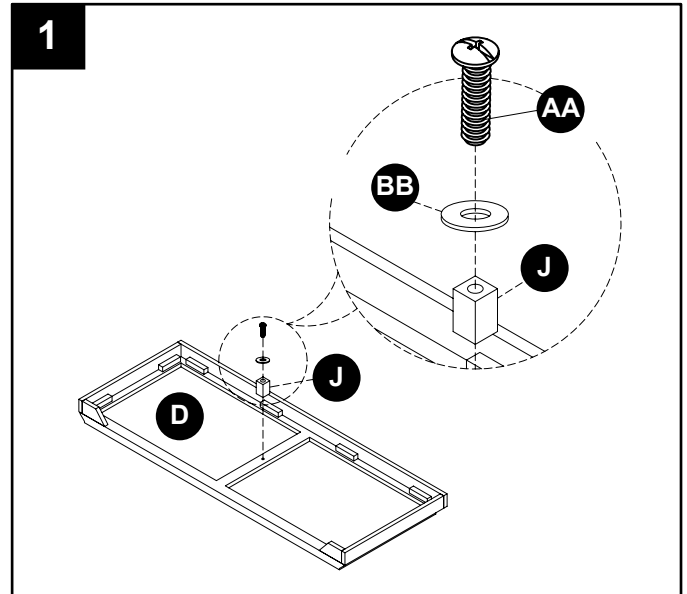

**2.** Set base (D) upright and insert 4 dowels (CC) into pre-drilled holes in base (D). Slip left inner panel (G) over dowels on the left side. Slip right inner panel (H) over dowels on right side. Make sure both panels are snug, then secure with washers (BB) and bolts (AA) inserted through pre-drilled holes as illustrated. Tighten with screwdriver.

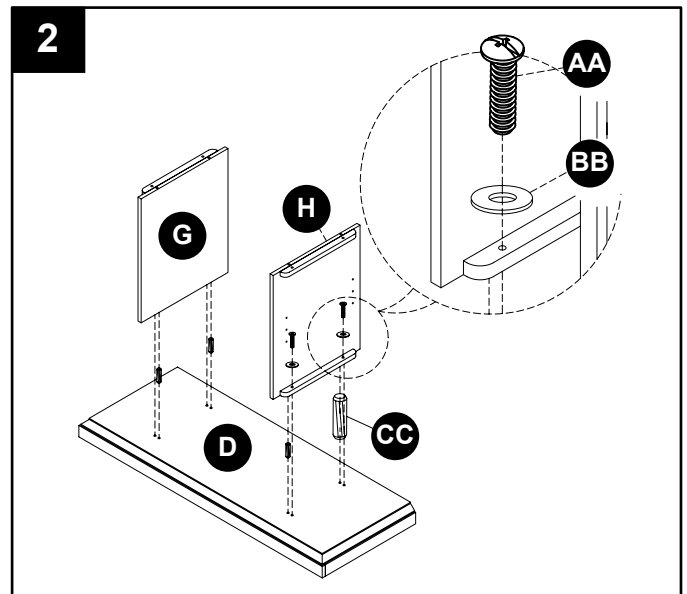

**3.** Assemble top shelf (B) and side panels (E and F) by inserting dowels (CC) into each end of top shelf (B) as illustrated. Slip left side panel (E) over dowels (CC) and secure with bolts (AA) and washers (BB). Repeat using right side panel (F). Tighten all bolts with screwdriver.

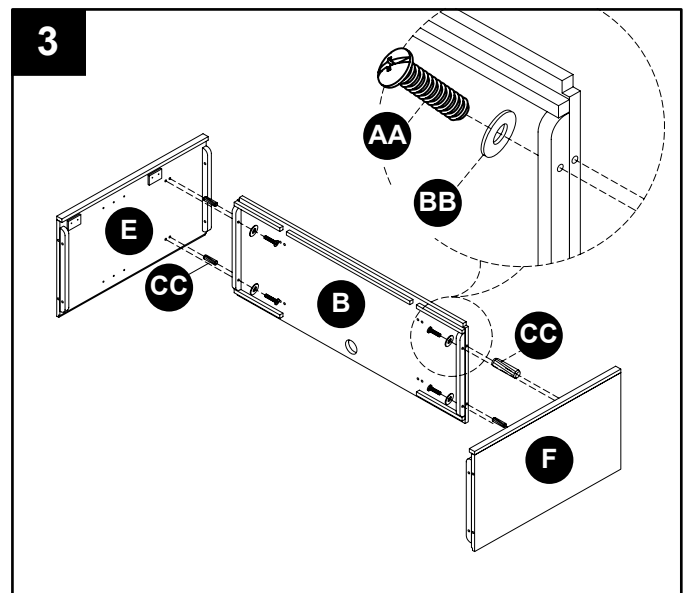

## ASSEMBLY INSTRUCTIONS

**4.** Insert dowels (CC) into predrilled holes in top edge of left and right inner panels (G and H). Insert dowels (CC) into predrilled holes in base (D). Slip top shelf/side assembly over dowels (CC) until assembly sits snugly on base (D). Insert bolts (AA) through washers (BB) through predrilled holes in inner panel glue blocks, and into predrilled holes in top shelf (B) as illustrated.

Tighten with screwdriver.

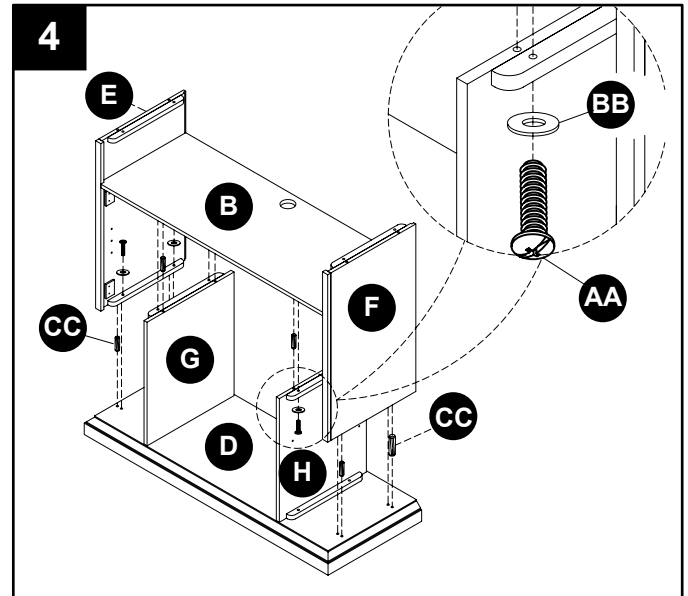

**5.** Insert dowels (CC) into predrilled holes in top edge of side panels. Slip top panel (A) over dowels (CC) and onto mantle assembly. From underneath, insert bolts (AA) through washers (BB) and into pre-drilled holes as illustrated.

Tighten with screwdriver.

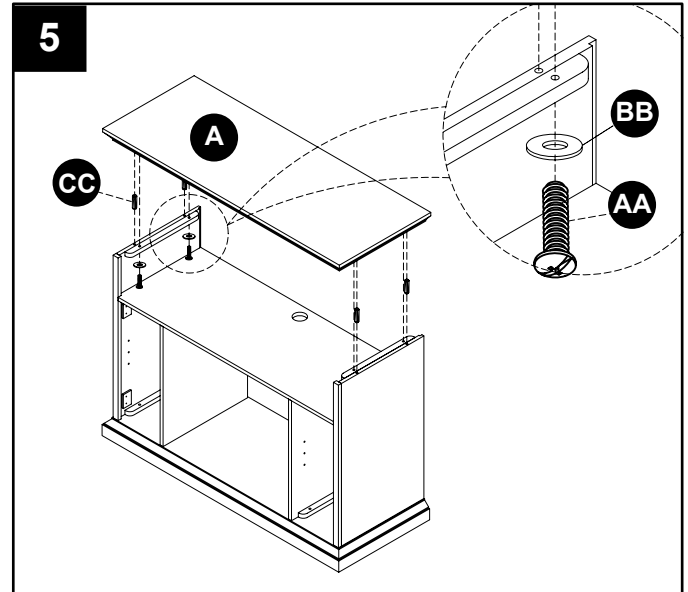

**6.** Attach upper back panel (K) and lower back panels (L) to back of mantle assembly using screws (DD) through predrilled holes as illustrated. Tighten all screws with screwdriver.

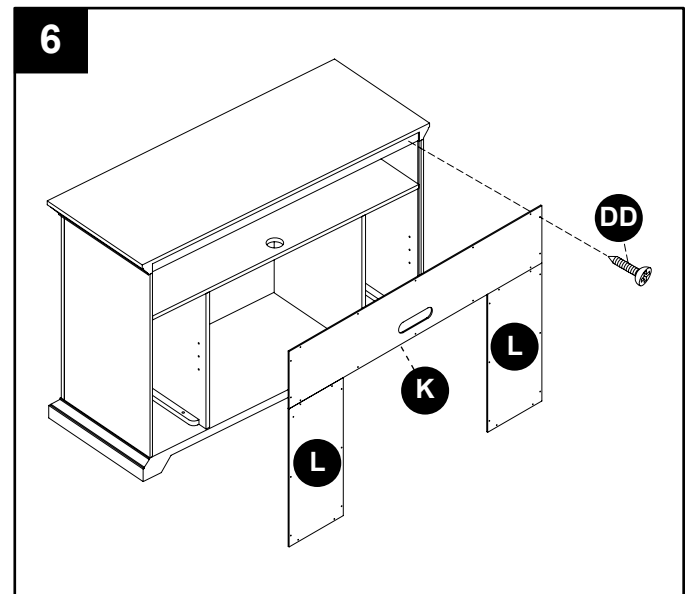

## ASSEMBLY INSTRUCTIONS

7. Attach hinges (EE) to mantle assembly and cabinet door (M) with screws (FF) as illustrated. Note: Once the mantle is in position, align cabinet doors (M) by turning hinge adjustment screw left or right until cabinet door hangs squarely.

Attach handles (HH) to cabinet doors (M) with screws (JJ). Insert shelf pins (GG) at preferred shelf heights inside mantle and lay shelves (C) on top of shelf pins (GG).

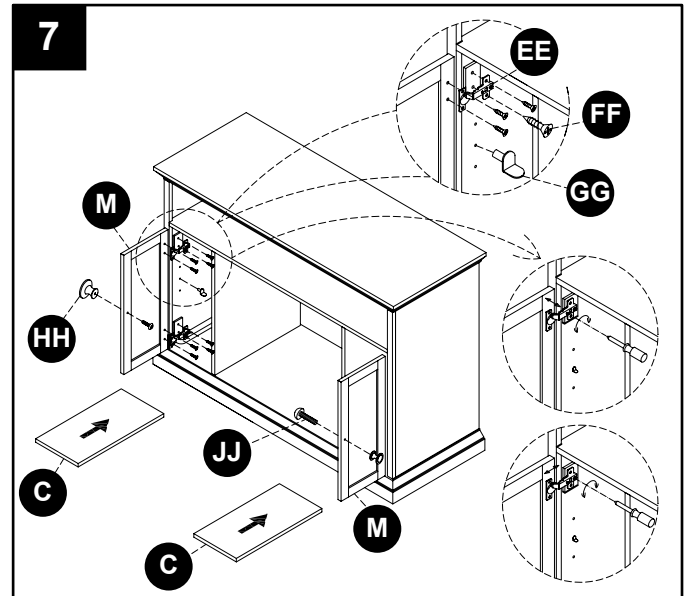

## ONE YEAR LIMITED WARRANTY

### ONE YEAR LIMITED WARRANTY

If within one year from the date of original purchase, this item fails due to a defect in material or workmanship, we will replace or repair at our option, free of charge. To order parts or to obtain warranty service, call 1-877-447-4768, Monday – Friday, 8:30a.m. – 4:30p.m. CST. This warranty does not cover defects resulting from improper or abnormal use, misuse, accident, or alteration. Failure to follow all instructions in the owner's manual will also void this warranty. GHP Group, Inc. will not be liable for incidental or consequential damages. Some states do not allow the exclusion or limitation of incidental or consequential damages, so the above limitation or exclusion of incidental or consequential damages may not apply to you. This warranty gives you specific legal rights, and you may also have other rights which vary from state to state.

GHP Group, Inc. • 6440 W. Howard St. • Niles, IL 60714-3302

### Notice to the Customer

Our quality furniture is built keeping tradition in mind. Variations in actual wood color and finishes which may result from natural characteristics of the wood, such as grain patterns, mineral streaks and the like, are not considered defects. As wood continues to move and age you may notice these slight differences in color, even on different parts of any individual unit. Sound knots and slight surface cracks are true personality of a quality piece of wood furniture.

There are several practices we recommend so that you may maintain your new furniture in top condition. First of all, to maintain the finish, you should clean with a soft, slightly damp cloth and buff with a dry cloth. Secondly, wood furniture should never be dragged across a floor. The added stress from dragging the unit may cause the dragged edge to splinter or it may cause some joints to loosen.

Please contact us for any questions or concerns you may have regarding your new piece of furniture.



6440 W. Howard St.  
Niles, IL 60714-3302  
877-447-4768

Printed in China

# Mueble de electrónicos espresso, para Cámara de Combustión de 23”

MODELO #23-68-48M

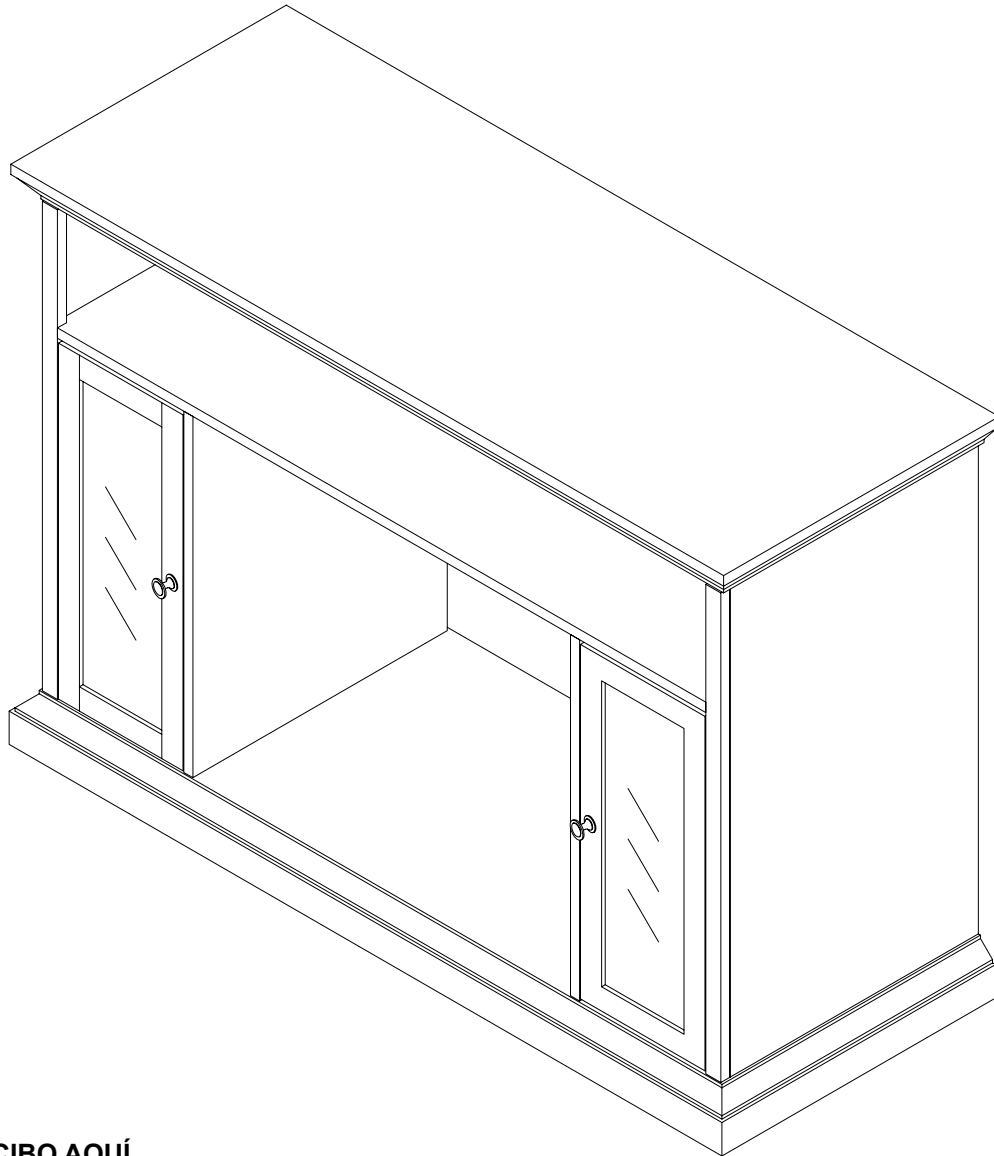

**ADJUNTE SU RECIBO AQUÍ**

**Número de serie** \_\_\_\_\_ **Fecha de compra** \_\_\_\_\_









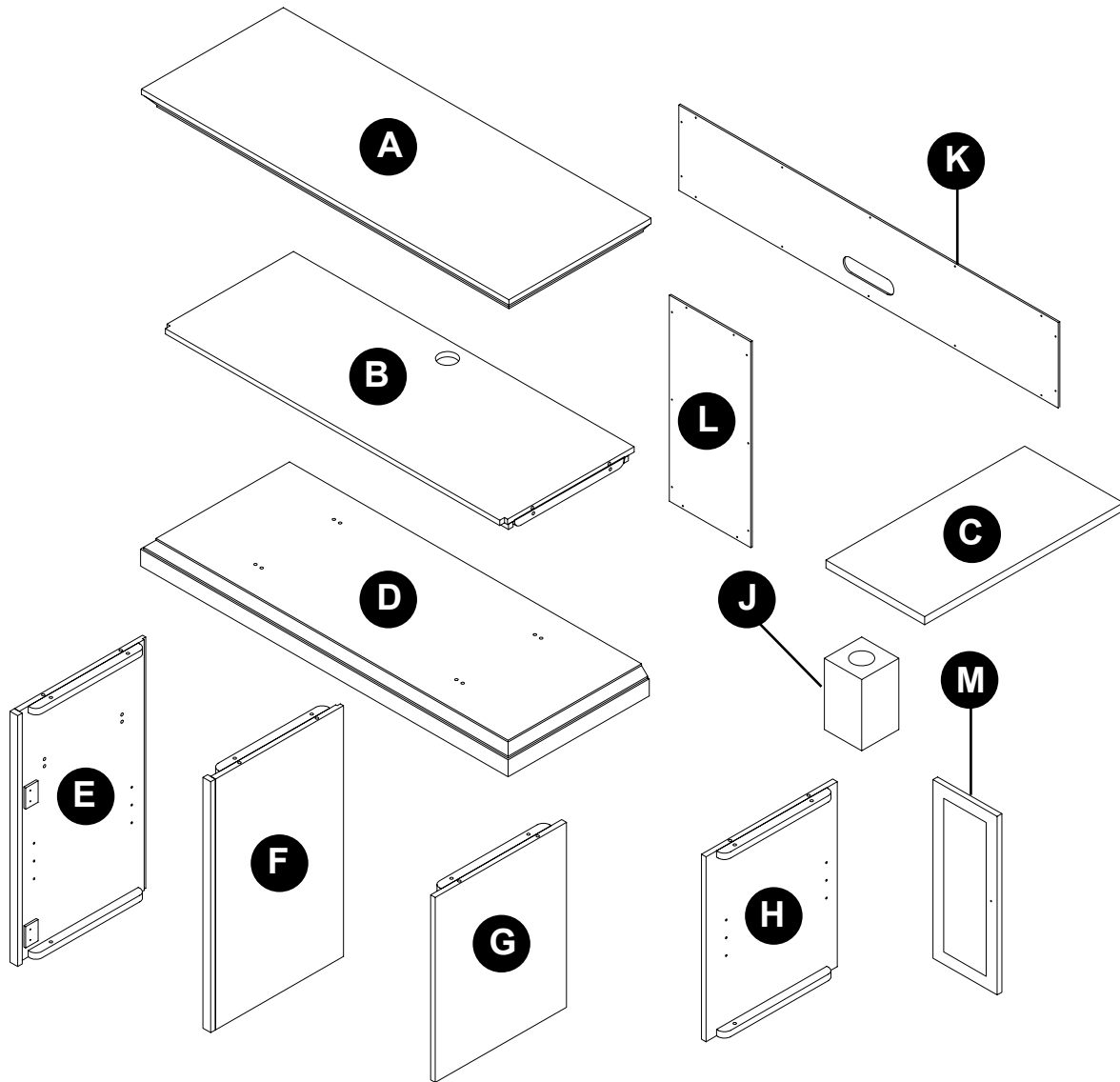

**¿Preguntas, problemas, piezas faltantes?**

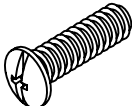
Antes de volver a la tienda, llame a nuestro departamento de servicio al cliente al 1-877-447-4768, de lunes a viernes de 8:30 a.m. a 4:30 p.m., hora central estándar o envíenos un correo electrónico a [customerservice@ghpgroupinc.com](mailto:customerservice@ghpgroupinc.com).

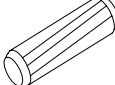
## CONTENIDO DEL EMPAQUE



## CONTENIDO HARDWARE

AA	BB	CC	DD	EE	FF	GG	HH	JJ
								
Perno Cant. 21	Arandela Cant. 21	Clavija Cant. 20	Tornillo Cant. 34	Bisagra Cant. 4	Bisagra Tornillo Cant. 16	Pasador de la Repisa Cant. 8	Manija Cant. 2	Tornillo Cant. 2



## CONTENIDO DEL EMPAQUE

---

PIEZA	DESCRIPCIÓN	CANT.	NÚMERO DE PARTE
A	Panel Superior	1	20-12-254
B	Repisa Superior	1	20-12-255
C	Repisa Ajustable	2	20-12-256
D	Base	1	20-12-257
E	Panel del Lado Izquierdo	1	20-12-258
F	Panel del Lado Derecho	1	20-12-259
G	Panel Interior Izquierdo	1	20-12-260
H	Panel Interior Derecho	1	20-12-261
J	Pata de Apoyo	1	20-12-262
K	Panel Superior Trasero	1	20-12-263
L	Panel Inferior Trasero	1	20-12-264
M	Puerta del Gabinete	1	20-12-265
AA	Perno	21	20-09-108
BB	Arandela	21	20-09-109
CC	Clavija	20	20-09-110
DD	Tornillo	34	20-09-111
EE	Bisagra	4	20-09-112
FF	Bisagra Tornillo	16	20-09-113
GG	Pasador de la Repisa	8	20-09-114
HH	Manija	2	20-09-115
JJ	Tornillo	2	20-09-116

*Algunas partes y las especificaciones pueden cambiar sin previo aviso.*

## INSTRUCCIONES DE MONTAJE

Retire con cuidado todas las piezas de la caja y asegúrese de que usted tiene todas las piezas de la lista (consulte a la lista de piezas en la página 8-9).

**Si le faltan piezas, por favor llame al GHP servicio al cliente al 1-877-447-4768.**

**1.** Ajuste la pata de apoyo (J) a la base (D) con perno (AA) y arandela (BB) a través de los huecos pre-perforados como se ilustra.

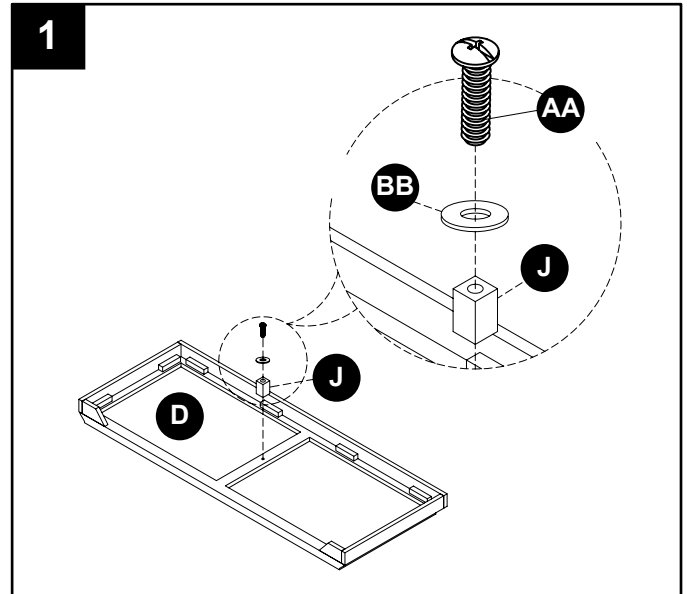

**2.** Coloque la base (D) en posición vertical e inserte 4 tacos (CC) dentro de los huecos preperforados en la base (D). Deslice el panel interior izquierdo (G) sobre los tacos en el lado izquierdo. Deslice el panel interior derecho (H) sobre los tacos en el lado derecho. Asegúrese de que ambos paneles quedan bien ajustados. Luego, asegúrelos con arandelas (BB) y pernos (AA) insertados a través de los huecos pre-perforados como se ilustra. Apriételos con destornillador.

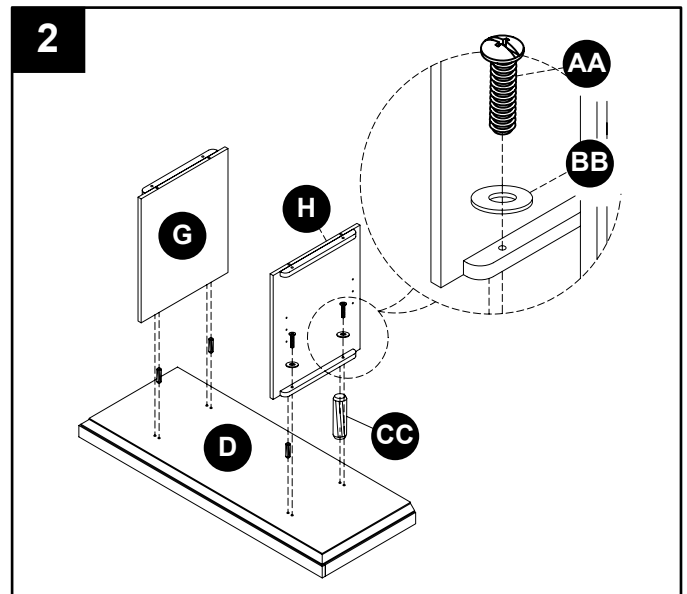

**3.** Ensamble la repisa superior (B) y los paneles laterales (E y F) insertando tacos (CC) dentro de cada extremo de la repisa superior (B) como se ilustra. Deslice el panel lateral izquierdo (E) sobre los tacos (CC) y asegúrelos con pernos (AA) y arandelas (BB). Repita el proceso, utilizando el panel del lado derecho (F). Apriete todos los pernos con destornillador.

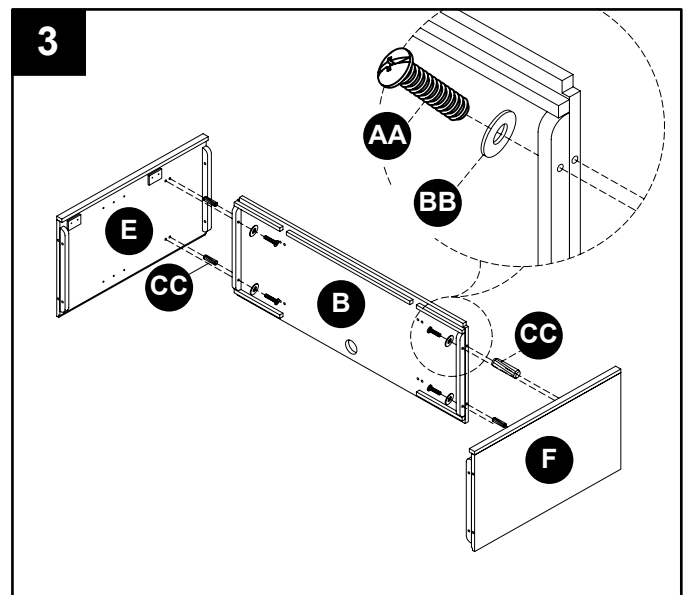

## INSTRUCCIONES DE MONTAJE

**4.** Inserte los tacos (CC) dentro de los huecos pre-perforados en el borde superior de los paneles interiores izquierdo y derecho (G y H). Inserte tacos (CC) dentro de los huecos pre-perforados de la base (D). Deslice la parte superior del ensamblaje repisa/costado sobre tacos (CC) hasta que el ensamblaje se asiente completamente sobre la base (D). Inserte pernos (AA) a través de arandelas (BB), a través de los huecos pre-perforados en los bloques de pegamento del panel interior, y de los huecos pre-perforados en la repisa superior (B) como se ilustra. Apriete con destornillador.

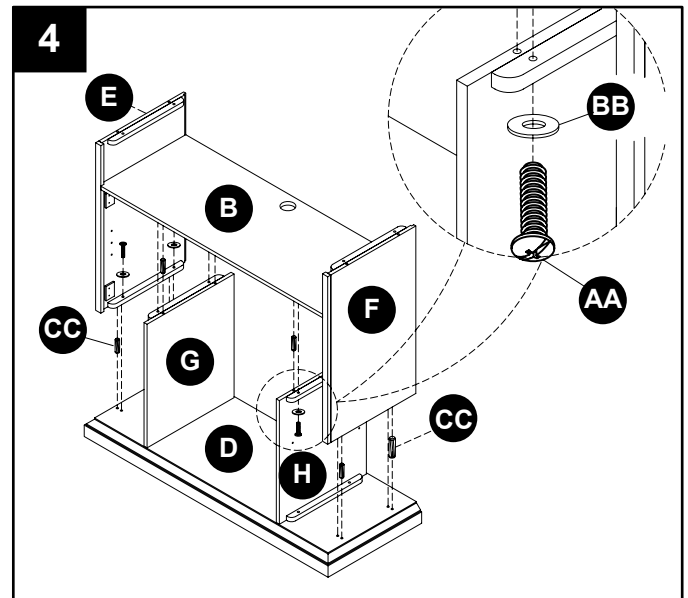

**5.** Inserte tacos (CC) dentro de los huecos preperforados en el borde superior de los paneles laterales. Deslice el panel superior (A) sobre los tacos (CC) y sobre el ensamblaje del mueble. Por debajo, inserte pernos (AA) a través de arandelas (BB) y de los huecos pre-perforados como se ilustra. Apriete con destornillador.

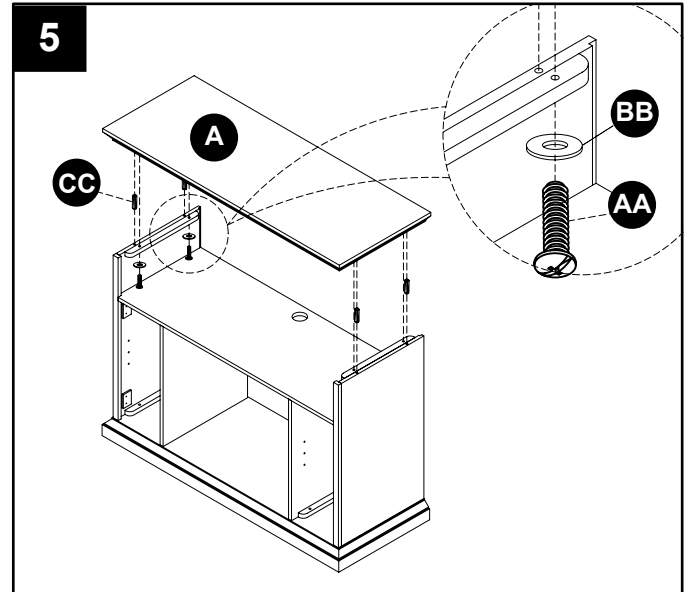

**6.** Acople el panel superior trasero (K) y los paneles inferiores traseros (L) a la parte trasera del ensamblaje del mueble, insertando tornillos (DD) a través de los huecos pre-perforados como se ilustra. Apriete todos los tornillos con destornillador.

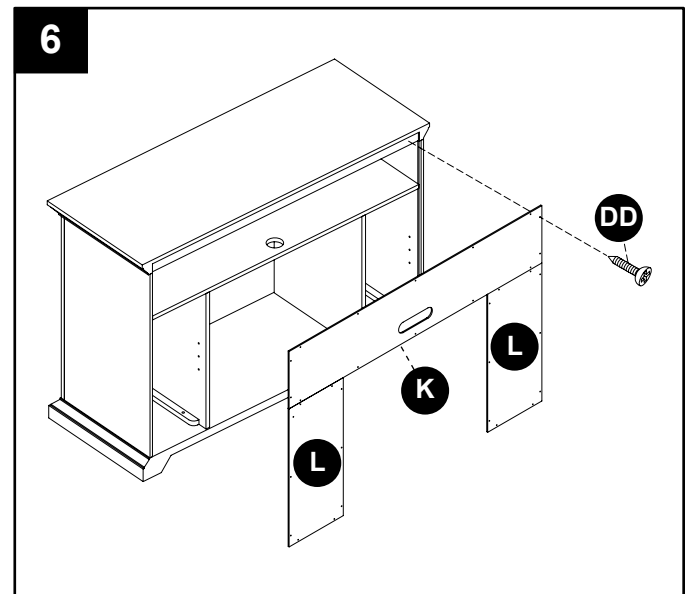

## INSTRUCCIONES DE MONTAJE

7. Acople las bisagras (EE) al ensamble del mueble y a la puerta del gabinete (M) con tornillos (FF) como se ilustra. Nota: Una vez que el mueble esté colocado, alinee las puertas del gabinete (M) girando el tornillo de ajuste de la bisagra hacia la izquierda o derecha hasta que la puerta del gabinete pende en ángulo recto. Acople las manijas (HH) a las puertas del gabinete (M) con tornillos (JJ). Inserte los pasadores de la repisa (GG) a la altura en que se desee dicha repisa dentro del mueble. Descanse las repisas (C) sobre dichos pasadores (GG).

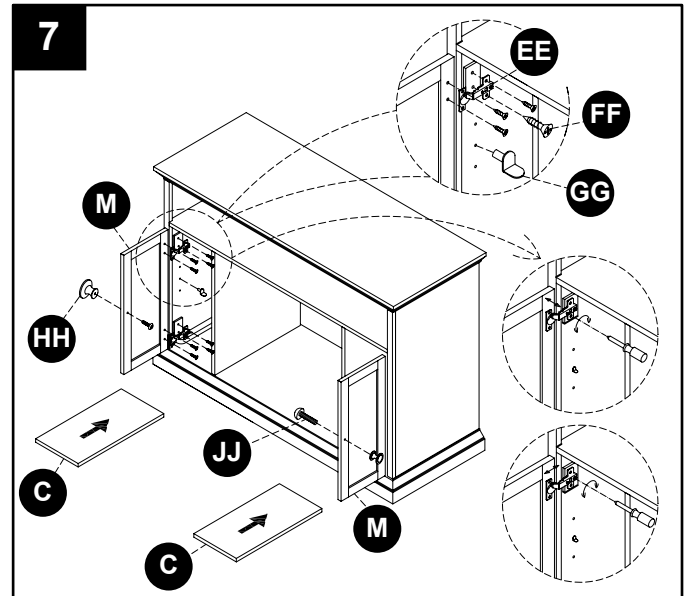

## UN AÑO DE GARANTÍA LIMITADA

### GARANTÍA LIMITADA DE UN AÑO

Si un lapso de un año a partir de la fecha de compra original este artículo falla debido a un defecto en el material o la mano de obra, lo reemplazaremos o repararemos sin cargos a nuestra discreción. Para hacer un pedido de las piezas o para obtener el servicio de garantía, llame al 1-800-776-9425, 8:30 a.m. – 5:00 p.m. EST, Monday – Friday. Esta garantía no cubre defectos que sean producto de un uso incorrecto o anormal, uso indebido, accidente o alteración. No seguir todas las instrucciones del manual del propietario también anulará esta garantía. El fabricante no será responsable de daños accidentales o resultantes. Algunos estados no permiten la exclusión o limitación de los daños accidentales o resultantes, de modo que las limitaciones anteriores pueden no aplicarse en su caso. Esta garantía le otorga derechos legales específicos, pero podría tener también otros derechos que verían según el estado.

GHP Group, Inc. • 6440 W. Howard St. • Niles, IL 60714-3302

### AVISO PARA EL CONSUMIDOR

Nuestros muebles de calidad se fabrican teniendo en mente la tradición. Las variaciones en el color y acabados de la madera, que pueden ser resultado de las características naturales de la misma, tales como el patrón de las vetas, manchas minerales y otros similares, no se consideran defectos. A medida que la madera continúa moviéndose y envejeciendo, usted podrá notar estas ligeras diferencias en color, incluso en diferentes partes de una pieza individual. Los nudos profundos y las pequeñas rajaduras en la superficie indican la personalidad verdadera de una pieza de madera de buena calidad.

Existen varias formas que recomendamos para que mantenga sus muebles nuevos en las mejores condiciones. Primero que todo, para mantener el acabado debe limpiar con un paño suave, ligeramente húmedo, y pulir con un paño seco. Además, los muebles de madera nunca deben arrastrarse por el piso. El estrés agregado de arrastrar la unidad puede causar que la parte arrastrada se astille o que se afloje una unión.

Comuníquese con nosotros si tiene alguna pregunta o preocupación acerca de su nuevo mueble.



6440 W. Howard St.  
Niles, IL 60714-3302  
877-447-4768

# Manteau en Bois de Chêne Foncé pour un Foyer électrique de 23"

MODELE #23-68-48M

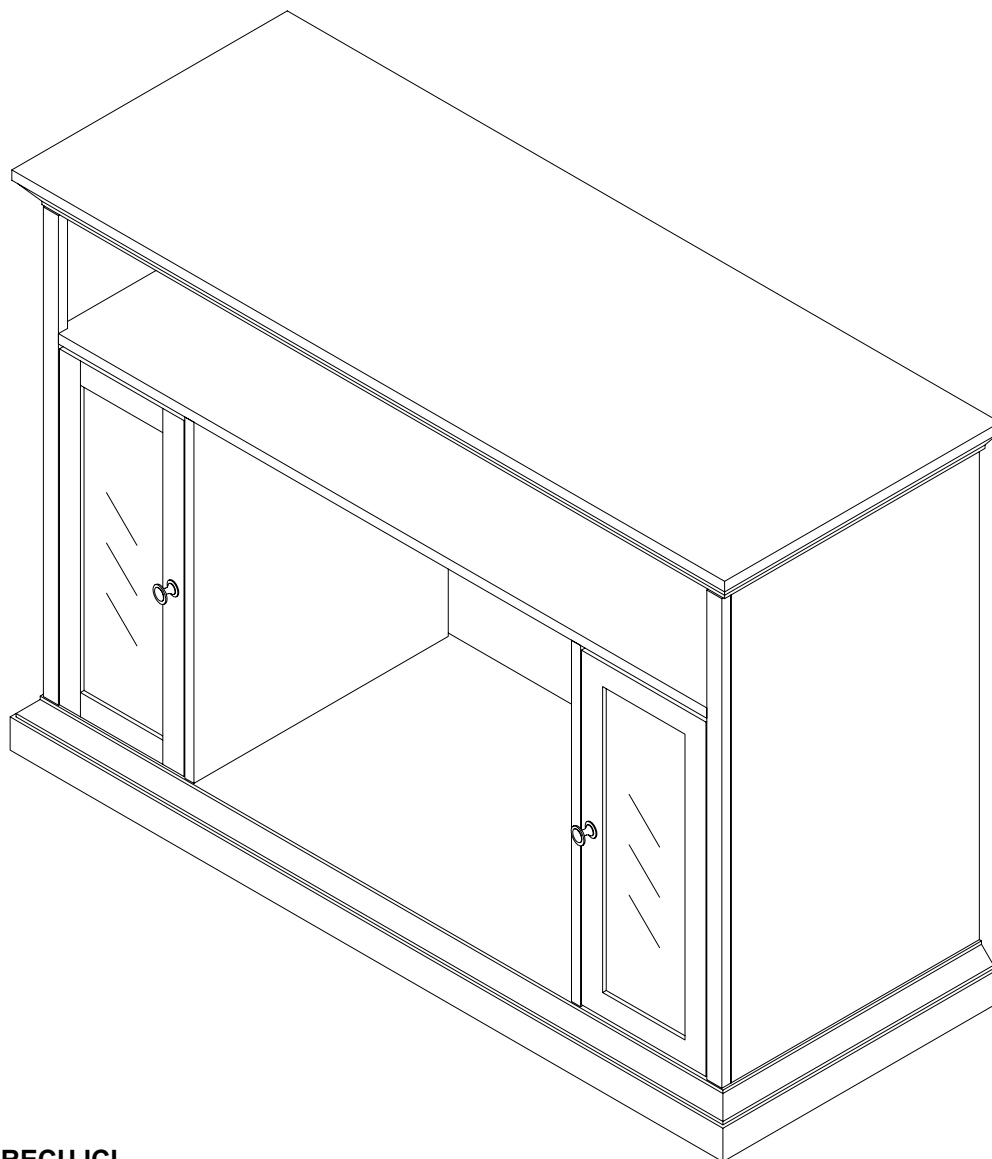

**JOIGNEZ VOTRE REÇU ICI**

Numéro de série \_\_\_\_\_

Date d'achat \_\_\_\_\_



**Des questions, des problèmes, des pièces manquantes?**

Avant de communiquer avec votre détaillant, adressez-vous au service à la clientèle au 877 447-4768, du lundi au vendredi de 8 h 30 à 16 h 30 (HNC) ou par courriel à [customerservice@ghpgroupinc.com](mailto:customerservice@ghpgroupinc.com).

## CONTENU DE L'EMBALLAGE

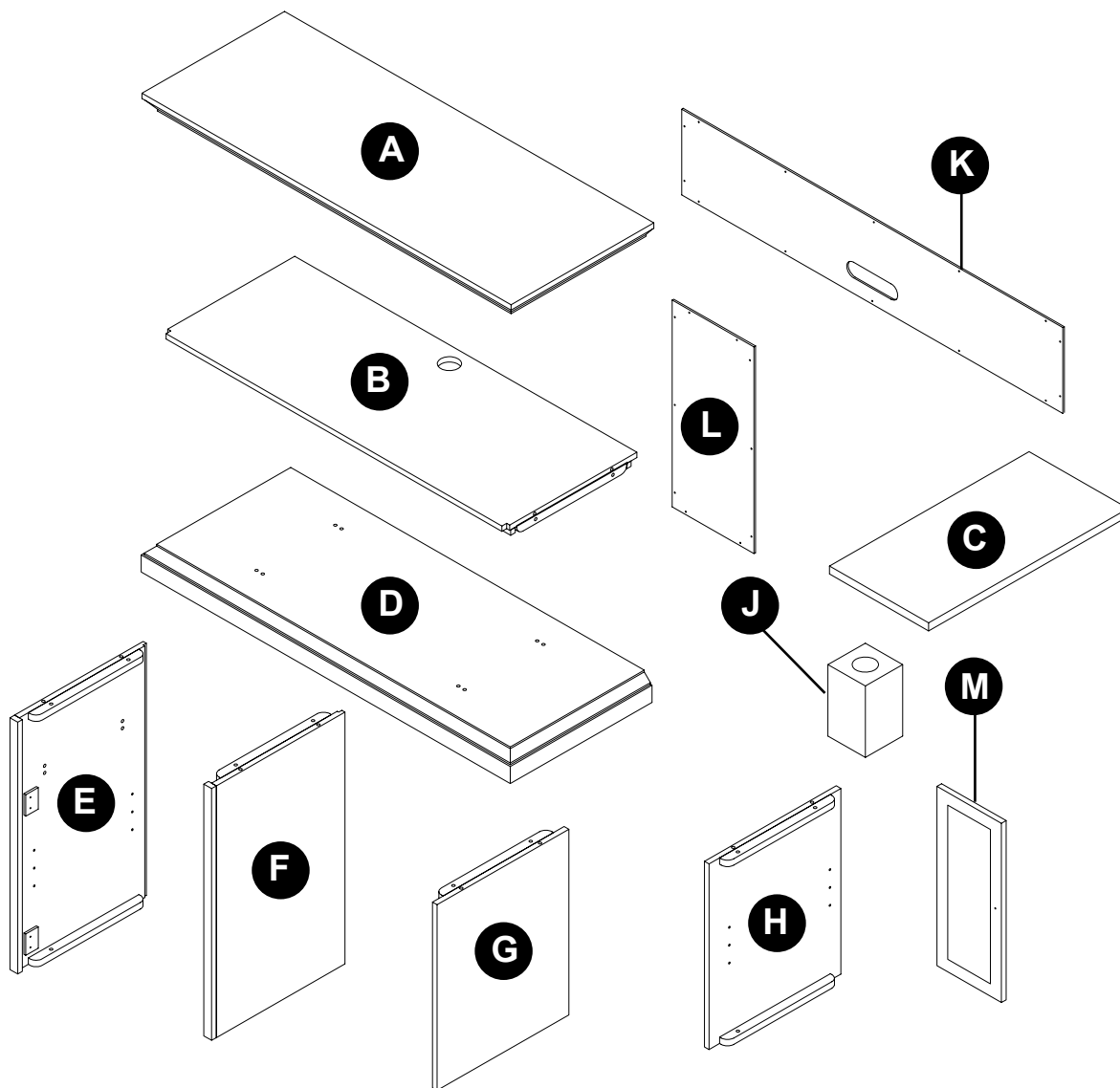

## CONTENU HARDWARE

<b>AA</b>	<b>BB</b>	<b>CC</b>	<b>DD</b>	<b>EE</b>	<b>FF</b>	<b>GG</b>	<b>HH</b>	<b>JJ</b>
Boulon Qté. 21	Rondelle Qté. 21	Goujon Qté. 20	Vis Qté. 34	Charnière Qté. 4	Vis Qté. 16	Goupille de l'étagère Qté. 8	Poignée Qté. 2	Vis Qté. 2

## CONTENU DE L'EMBALLAGE

---

PIÈCE	DESCRIPTION	QTÉ.	N° DE PIÈCE
A	Panneau supérieur	1	20-12-254
B	Planche du haut	1	20-12-255
C	Tablette réglable	2	20-12-256
D	Base	1	20-12-257
E	Panneau latéral gauche	1	20-12-258
F	Panneau latéral droit	1	20-12-259
G	Panneau intérieur gauche	1	20-12-260
H	Panneau intérieur droit	1	20-12-261
J	Pieds de support	1	20-12-262
K	Panneau arrière supérieur	1	20-12-263
L	Panneau arrière inférieur	1	20-12-264
M	Porte du placard	1	20-12-265
AA	Boulon	21	20-09-108
BB	Rondelle	21	20-09-109
CC	Goujon	20	20-09-110
DD	Vis	34	20-09-111
EE	Charnière	4	20-09-112
FF	Vis	16	20-09-113
GG	Goupille de l'étagère	8	20-09-114
HH	Poignée	2	20-09-115
JJ	Vis	2	20-09-116

*Certaines parties et les spécifications peuvent changer sans préavis.*

## INSTRUCTIONS DE MONTAGE

Retirez soigneusement toutes les pièces de l'emballage et assurez-vous qu'il n'en manque aucune (référez-vous à la liste des pièces de la pages 14-15).

**S'il y a des pièces manquantes, veuillez communiquer avec le service à la clientèle de GHP au 1 877 447-4768.**

**1.** Attachez les pieds (J) qui servent d'appui et de support au panneau de base (D) avec des boulons (AA) et des rondelles (BB). Fixez les à travers les trous prépercés comme illustré.

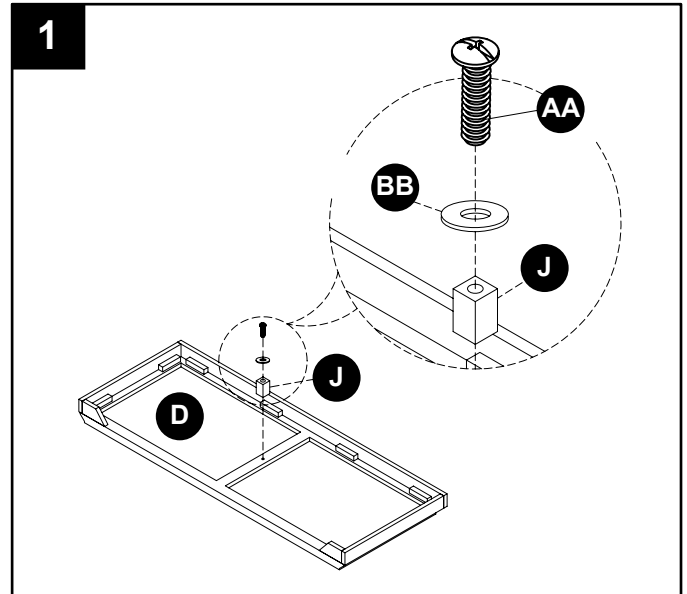

**2.** Placez le panneau (D) à la verticale. Insérez 4 goujons (CC) à ce panneau. Glissez le panneau intérieur gauche (G) sur les goujons du côté gauche. Glissez le panneau intérieur droit (H) sur les goujons du côté droit. S'assurer que les 2 panneaux soient bien ajustés puis fixer le tout avec les rondelles (BB) et les boulons (AA) insérés dans les trous prépercés comme illustré. Serrez avec un tournevis.

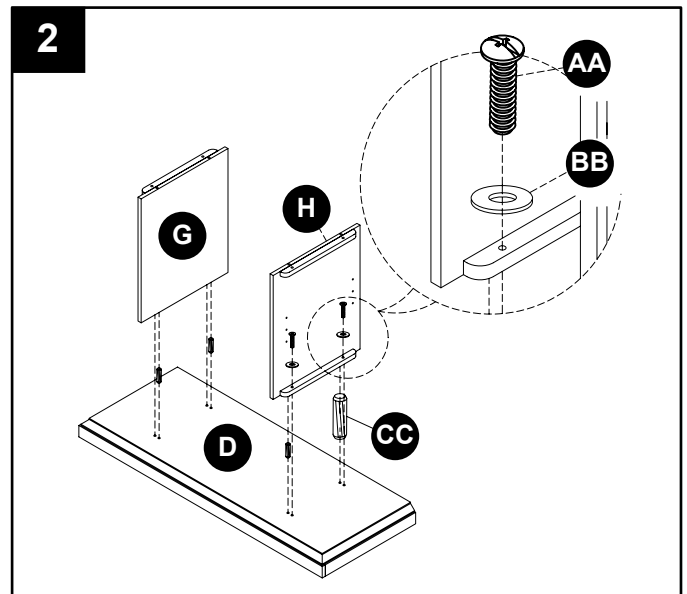

**3.** Assemblez le panneau supérieur (B) et les panneaux latéraux (E et F) en insérant les goujons (CC) à chaque extrémité de l'étagère du haut (B) comme illustré. Glissez le panneau latéral gauche (E) sur les goujons (CC), le fixer avec les boulons (AA) et les rondelles (BB). Répétez la même chose avec le panneau latéral droit (F). Serrez tous les boulons avec un tournevis.

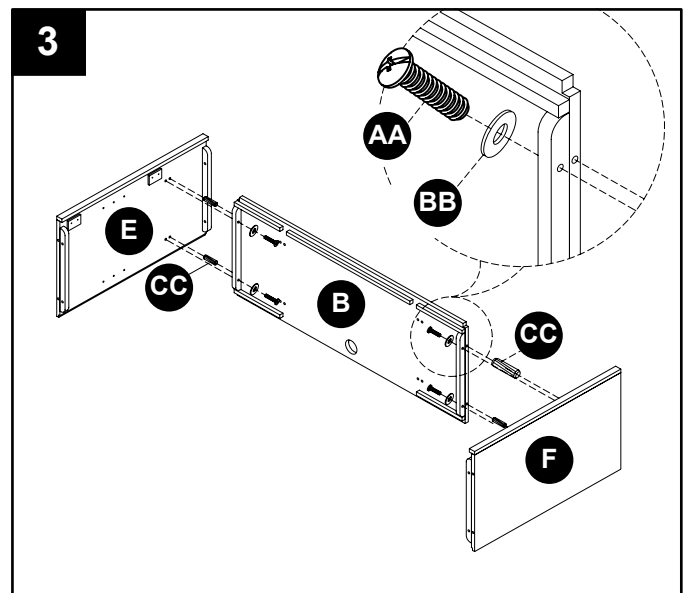



## INSTRUCTIONS DE MONTAGE

**4.** Insérez les goujons (CC) dans les trous prépercés en haut et au bord des panneaux intérieurs gauche et droit (G et H). Insérez les goujons (CC) dans les trous prépercés dans le panneau de base (D). Glissez la planche du haut/l'assemblage des panneaux latéraux sur les goujons (CC) jusqu'à ce que le tout soit bien planté et ajusté sur le panneau de base (D). Insérez les boulons (AA) dans les rondelles (BB) puis dans les trous prépercés du panneau intérieur de blocs de colle. Serrez avec un tournevis.

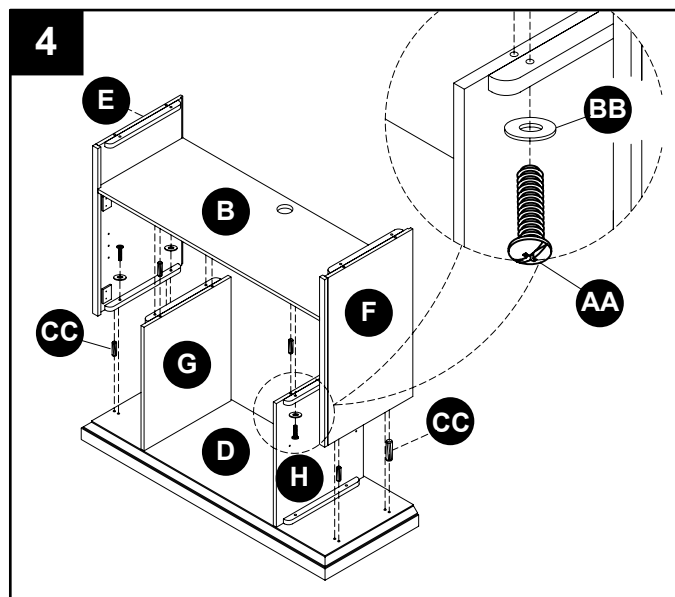

**5.** Insérez les goujons (CC) dans les trous préforés en haut et au bord des panneaux latéraux. Glissez le panneau supérieur (A) sur les goujons (CC) et dans l'assemblage du manteau. Par en dessous, insérez les boulons (AA) à travers les rondelles (BB) et dans les trous préforés comme illustré. Serrez avec un tournevis.

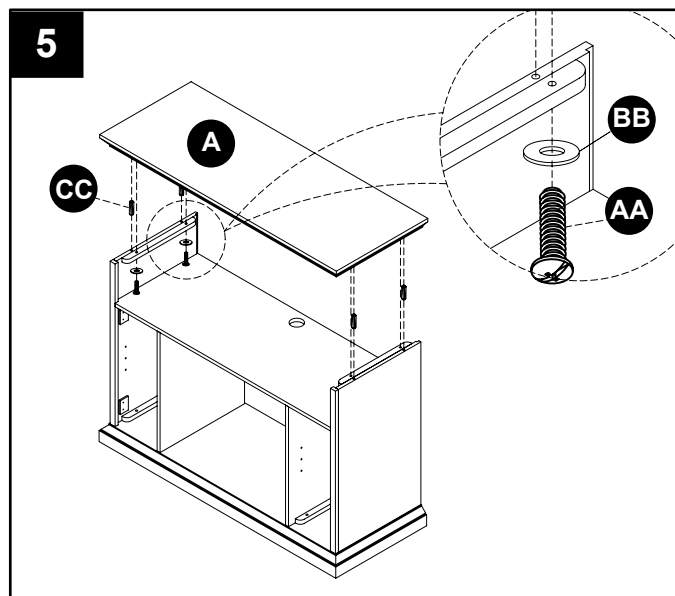

**6.** Attachez le panneau arrière supérieur (K) et les panneaux arrière inférieurs (L) au dos de l'assemblage du manteau en utilisant les vis (DD) à travers les trous prépercés comme illustré. Serrez tous les vis avec un tournevis.

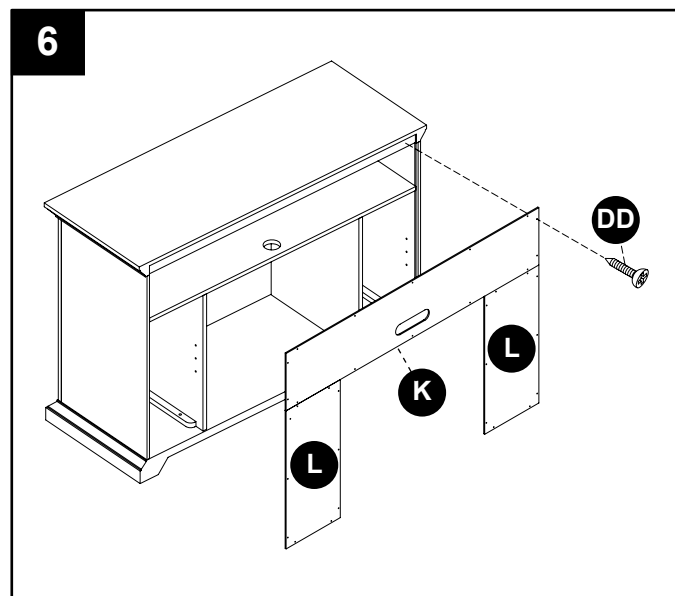

## INSTRUCTIONS DE MONTAGE

7. Fixez les charnières (EE) à l'assemblage du manteau ainsi que les portes du placard (M) avec les vis (FF) comme illustré.

Remarque: Une fois que le manteau est en position, aligner les portes du placard (M) en tournant les vis de réglage charnières à gauche ou à droite jusqu'à ce qu'elles soient mises en place. Fixez les poignées (HH) aux portes du placard avec les vis (JJ). Insérez les goupilles à étagère (GG) à la hauteur désirée à l'intérieur du manteau et posez dessus les tablettes réglables (C).

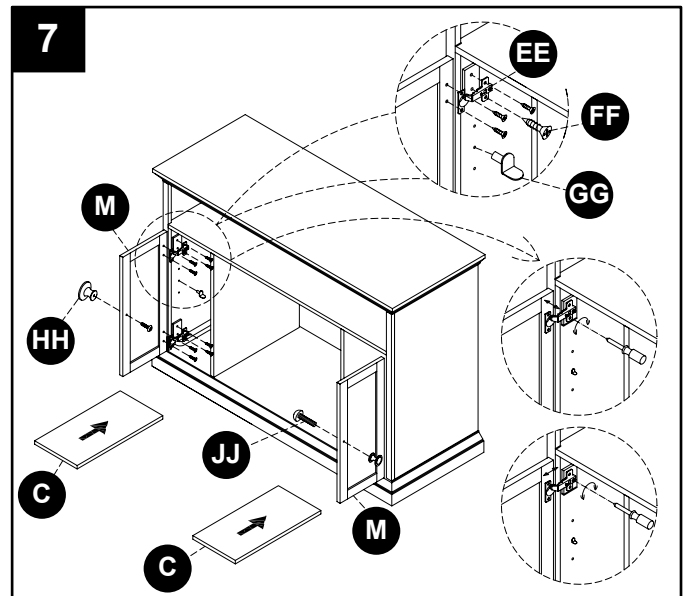

## UN AN DE GARANTIE LIMITÉE

### GARANTIE LIMITÉE D'UN AN

Si pendant un an à partir de la date d'achat originelle cet article ne fonctionne pas du fait d'un défaut de matériau ou de façon, nous le remplacerons ou le réparerons, à notre choix, gratuitement. Pour commander des pièces ou pour faire jouer la garantie, appelez le 1-877-447-4768, Lundi-Vendredi, 8 h 30 – 16 h 30 CST. Cette garantie ne couvre pas les défauts provenant d'une utilisation incorrecte ou anormale, de mésusage, d'un accident ou d'une altération. Ne pas suivre toutes les instructions du manuel du propriétaire annule aussi la garantie. Le Groupe GHP ne sera pas responsable des dommages accessoires et indirects. Certains États ne permettent pas l'exclusion ou la limitation des dommages accessoires ou indirects. Les limites ou exclusions ci-dessus peuvent donc ne pas s'appliquer à vous. Cette garantie vous octroie des droits légaux spécifiques et vous pouvez aussi posséder d'autres droits qui varient d'État à État.

GHP Group, Inc. • 6440 W. Howard St. • Niles, IL 60714-3302

### NOTE POUR LE CLIENT

Nos meubles de qualité sont fabriqués selon la tradition. Les différences dans la couleur du bois et du fini, qui peuvent provenir des caractéristiques naturelles du bois, comme le grain, les veines du bois et l'effet, ne peuvent pas être considérées comme défauts. Comme le bois travaille et vieillit, de légères différences de couleur peuvent apparaître, même sur différentes parties du meuble. Les noeuds et craquelures sur la surface font parties du caractère d'un meuble en bois.

Il existe plusieurs moyens pour que votre meuble reste comme neuf. Premièrement, pour garder le fini, il vous faut nettoyer avec un chiffon légèrement, humide et doux et frotter avec un chiffon sec. Deuxièmement, ne tirez jamais le meuble en bois sur le sol. L'effort peut faire éclater le bois ou desserrer certaines jonctions.

Veillez nous contacter pour toutes questions ou problèmes que vous pouvez avoir à propos de votre nouveau meuble.



6440 W. Howard St.  
Niles, IL 60714-3302  
877-447-4768