

CHERRY MEDIA MANTEL FOR 23" FIREBOX

MODEL #238-11-68M

Español p. 8

Français p. 15

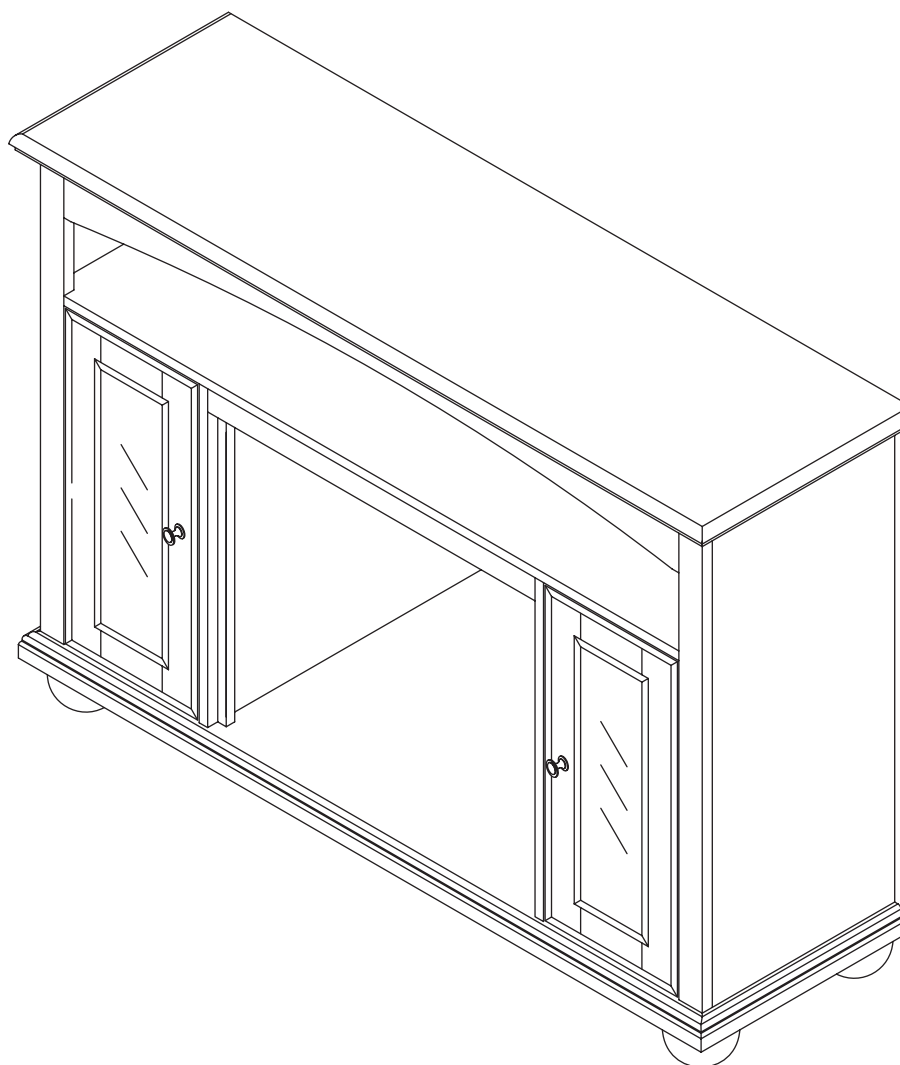

ATTACH YOUR RECEIPT HERE

Serial Number _____ **Purchase Date** _____



Questions, problems, missing parts?

Before returning to your retailer, call our customer service department at 1-877-447-4768,
8:30 a.m. – 8:00 p.m. CST, Monday – Friday or email us at customerservice@ghpgroupinc.com

PACKAGE CONTENTS

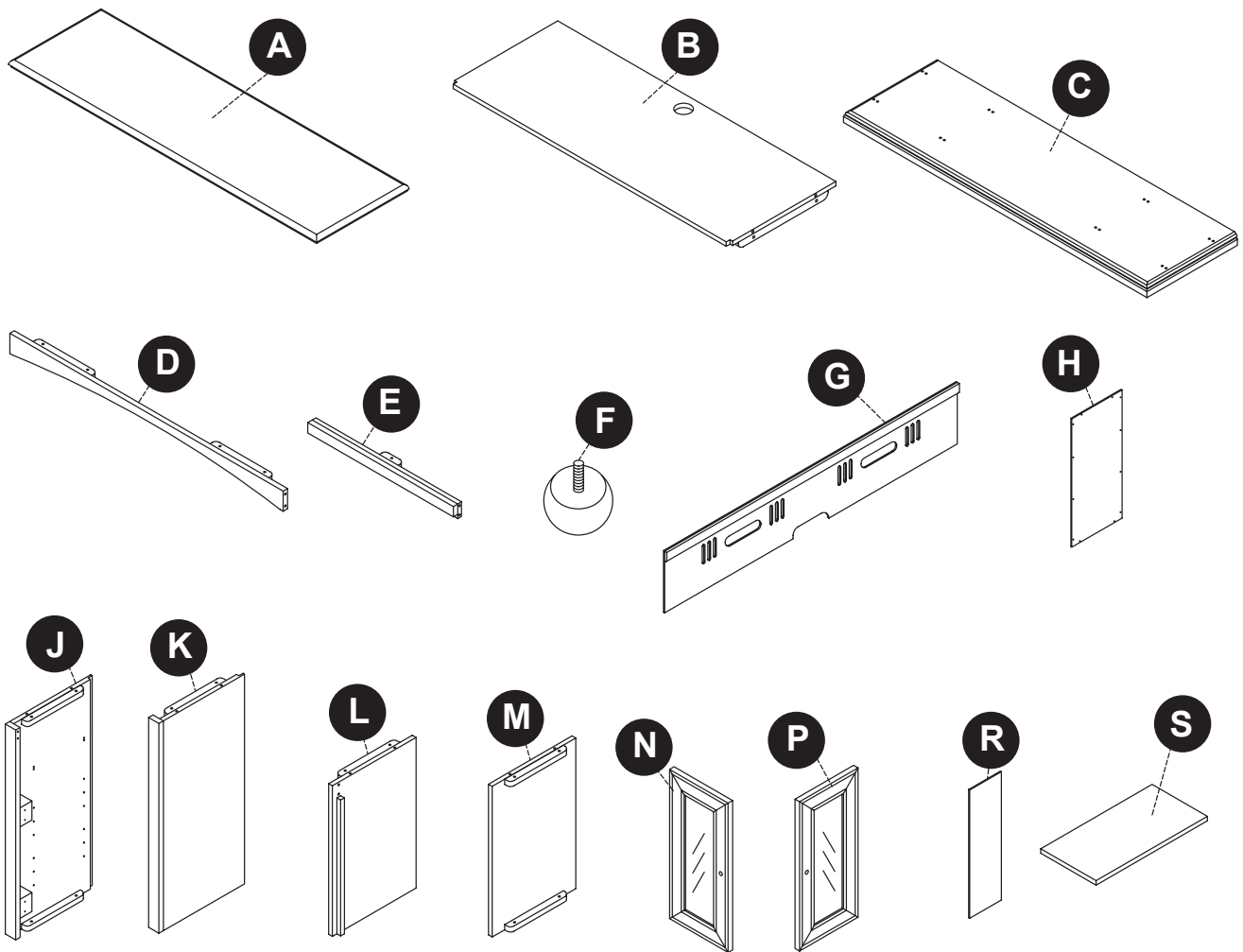

HARDWARE CONTENTS



PACKAGE CONTENTS

PART	DESCRIPTION	QTY.	PART NO. CHERRY FINISH 238-11-68
A	Top Panel	1	20-12-406
B	Top Shelf	1	20-12-407
C	Base	1	20-12-408
D	Top Rail	1	20-12-409
E	Shelf Rail	1	20-12-410
F	Leg	4	20-12-411
G	Upper Back Panel	1	20-12-412
H	Lower Back Panel	2	20-12-413
J	Left Side Panel	1	20-12-414
K	Right Side Panel	1	20-12-415
L	Left Inner Panel	1	20-12-416
M	Right Inner Panel	1	20-12-417
N	Left Cabinet Door with Glass Insert	1	20-12-418
P	Right Cabinet Door with Glass Insert	1	20-12-419
R	Wood Core Panel	2	20-12-420
S	Adjustable Shelf	2	20-12-421
AA	Bolt	25	20-09-176
BB	Washer	25	20-09-177
CC	Dowel	28	20-09-178
DD	Screw	24	20-09-179
EE	Shelf Pin	8	20-09-180
FF	Handle	2	20-09-181
GG	Screw	2	20-09-182

Some parts and specifications may change without notice.



ASSEMBLY INSTRUCTIONS

Carefully remove all pieces from carton and make sure that you have all parts listed (refer to parts list on page 2-3).

If you are missing parts, please call GHP customer service at 1-877-447-4768.

1. Lay base (C) upside down on a flat, smooth surface. Attach legs (F) to base (C) by screwing into predrilled holes in glue blocks on corners of base (C).

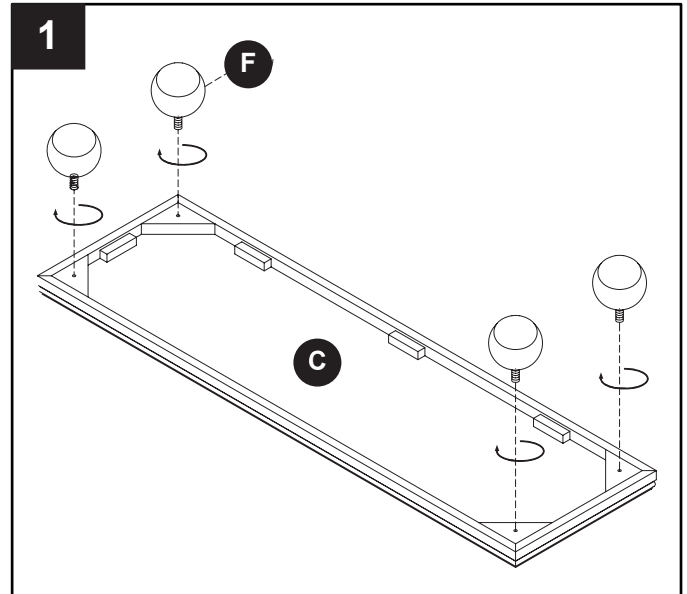

2. Set base (C) upright. Insert 4 dowels (CC) into predrilled holes in base (C) as illustrated. Insert 2 dowels (CC) in predrilled holes in each end of shelf rail (E). Slip left inner panel (L) and right inner panel (M) over dowels in base (C). Slip dowelled ends of shelf rail (E) into predrilled holes in left inner panel (L) and right inner panel (M) as illustrated. Secure by inserting bolts (AA) and washers (BB) through predrilled holes in bottom edge of inner panels and tightening with screwdriver.

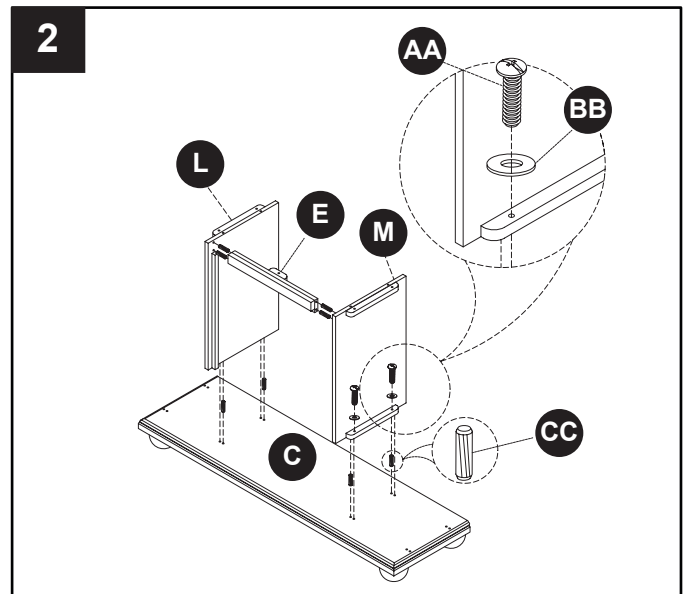

3. Insert 4 dowels (CC) in predrilled holes in left side panel (J) as illustrated. Slip left edge of top shelf (B) over dowels (CC) and slip left edge of top rail (D) over dowels (CC) as illustrated. Attach with bolts (AA) and washers (BB) inserted through predrilled holes. Tighten with screwdriver. Repeat on right side using right side panel (K).

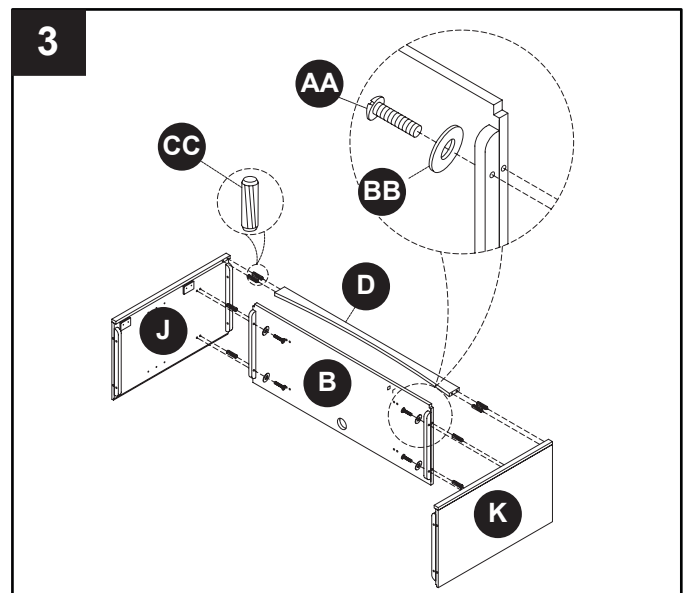

ASSEMBLY INSTRUCTIONS

4. Insert 4 dowels (CC) into pre-drilled holes in base (C) and 4 dowels (CC) into top edge of inner panel assembly. Slip previous assembly over all dowels (CC) until snug. Secure with bolts (AA) and washers (BB) inserted through pre-drilled holes as illustrated. Tighten with screwdriver.

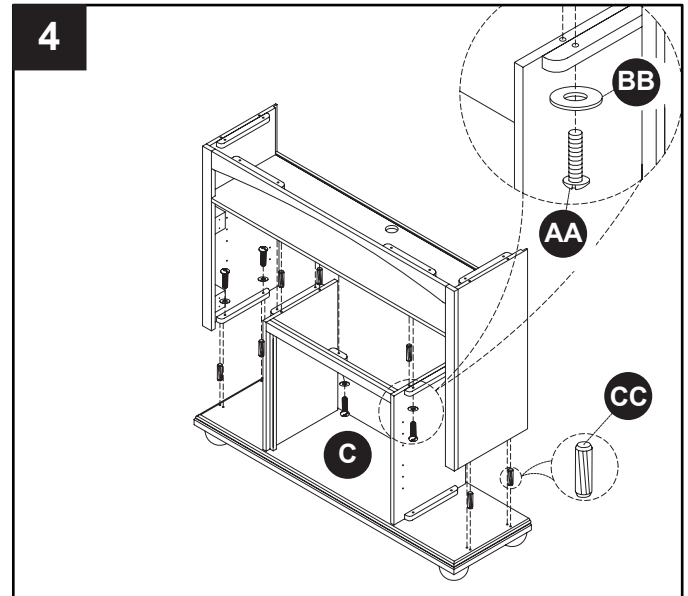

5. Insert 4 dowels (CC) into predrilled holes in top edge of assembly. Slip top panel (A) over dowels (CC) until snug. Secure from the inside with bolts (AA) and washers (BB) through predrilled holes as illustrated. Tighten with screwdriver.

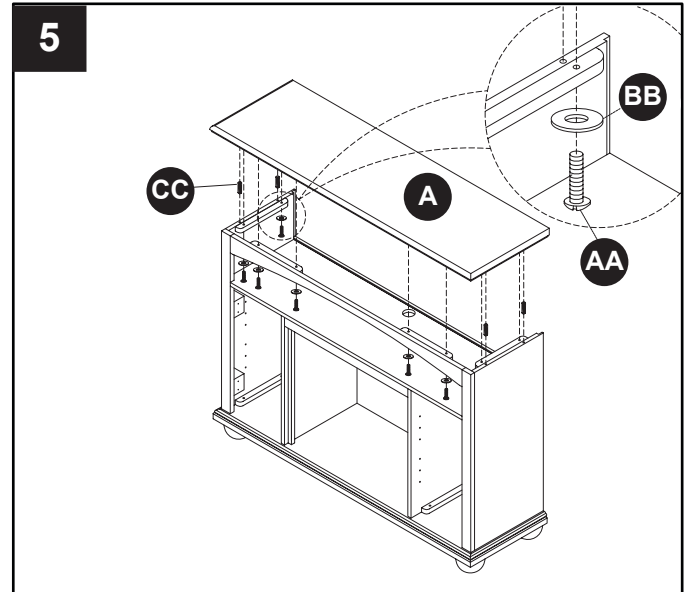

6. Attach cabinet door with glass insert (P) on left side by sliding hinges into corresponding hinge receivers on left side of assembled mantel. Tighten set screws with screwdriver. Attach handle (FF) to cabinet door with glass insert (N) with screw (GG) as illustrated. Repeat on right side using second cabinet door (P).

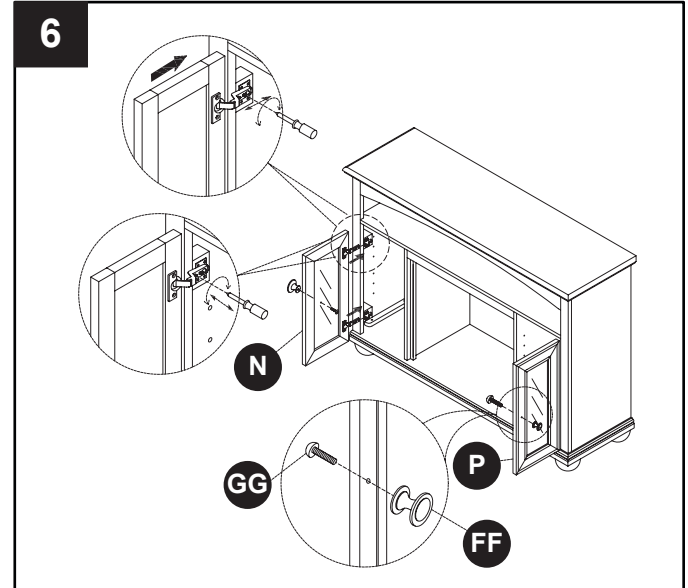

ASSEMBLY INSTRUCTIONS

7. Attach upper back panel (G) by dropping into place using magnetic backing as illustrated. Attach both lower back panels (H) by placing screws (DD) through predrilled holes as shown and tightening with screwdriver.

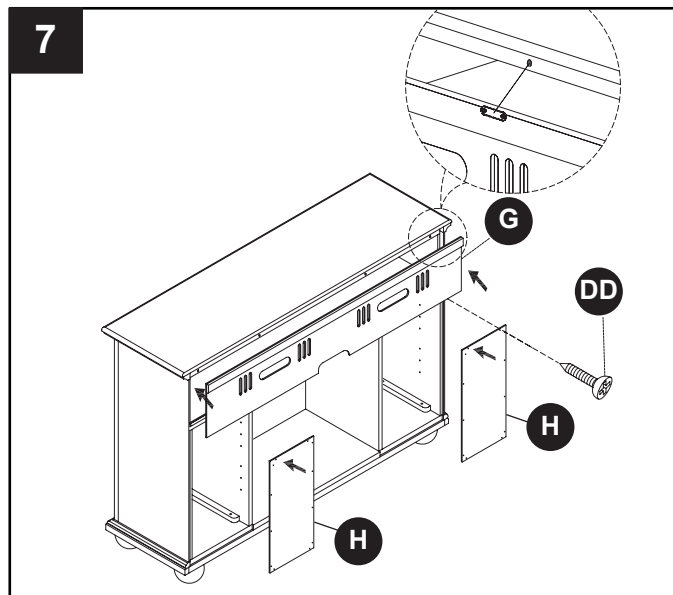

8. Insert shelf pins (EE) in desired locations on each side of mantel and lay adjustable shelves (S) on top of shelf pins (EE).

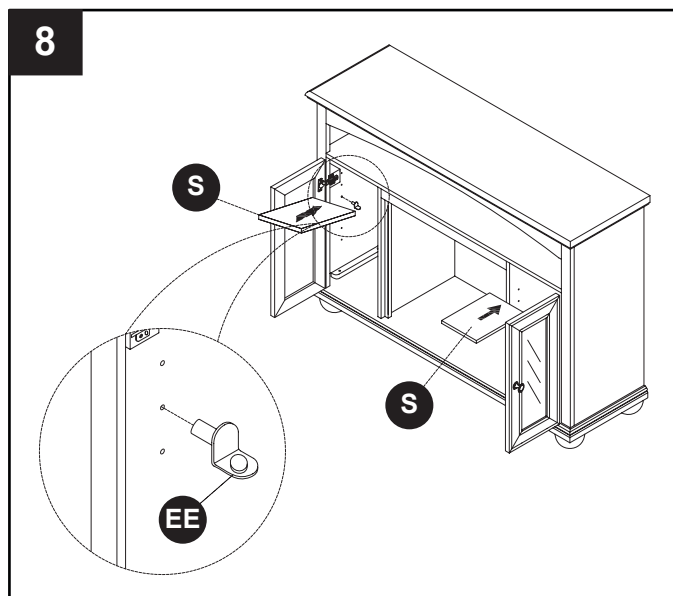

9. Set completed mantel in desired position against wall.

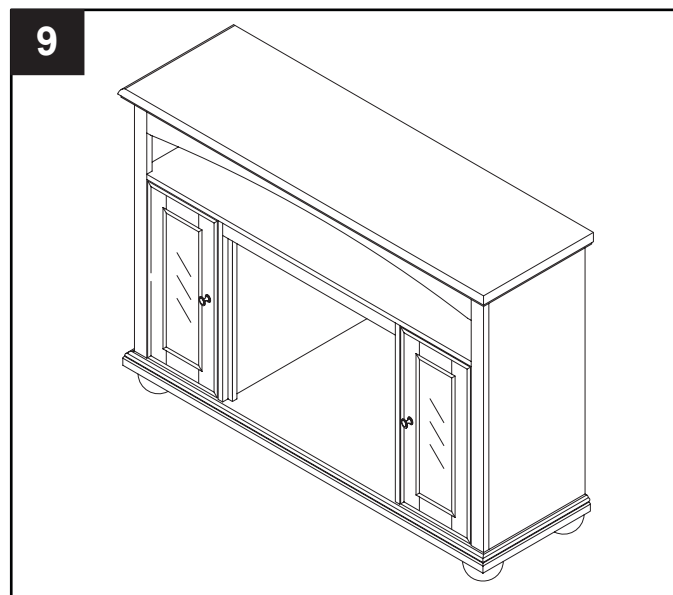

ASSEMBLY INSTRUCTIONS

Optional cabinet door panel replacement.

10. Draw out glazing bead on back side of cabinet door with glass insert (N). Carefully remove glass panel and replace with wood core panel (R). Reinsert glazing bead.

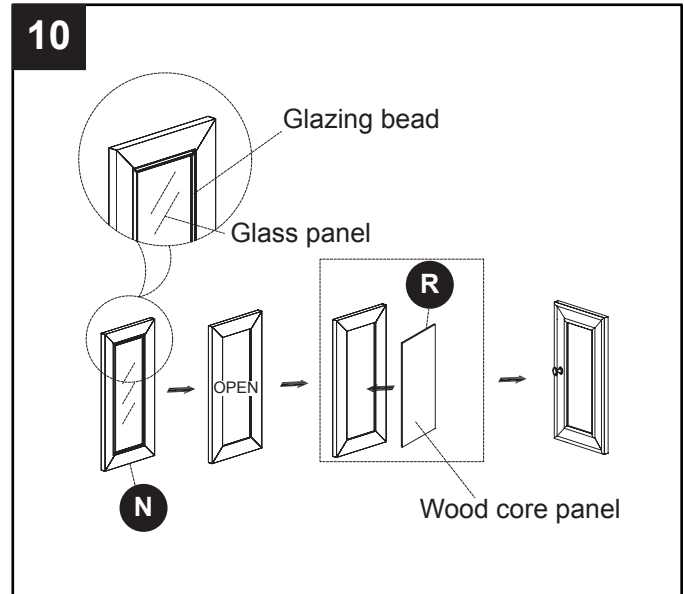

ONE YEAR LIMITED WARRANTY

ONE YEAR LIMITED WARRANTY

If within one year from the date of original purchase, this item fails due to a defect in material or workmanship, we will replace or repair at our option, free of charge. To order parts or to obtain warranty service, call 1-877-447-4768, Monday - Friday, 8:30 a.m. - 4:30 p.m. CST. This warranty does not cover defects resulting from improper or abnormal use, misuse, accident, or alteration. Failure to follow all instructions in the owner's manual will also void this warranty. GHP Group, Inc. will not be liable for incidental or consequential damages. Some states do not allow the exclusion or limitation of incidental or consequential damages, so the above limitation or exclusion of incidental or consequential damages may not apply to you. This warranty gives you specific legal rights and you may also have other rights which vary from state to state.

GHP Group, Inc. • 6440 W. Howard St. • Niles, IL 60714-3302

Notice to the Customer

Our quality furniture is built keeping tradition in mind. Variations in actual wood color and finishes which may result from natural characteristics of the wood, such as grain patterns, mineral streaks and the like, are not considered defects. As wood continues to move and age you may notice these slight differences in color, even on different parts of any individual unit. Sound knots and slight surface cracks are true personality of a quality piece of wood furniture.

There are several practices we recommend so that you may maintain your new furniture in top condition. First of all, to maintain the finish, you should clean with a soft, slightly damp cloth and buff with a dry cloth. Secondly, wood furniture should never be dragged across a floor. The added stress from dragging the unit may cause the dragged edge to splinter or it may cause some joints to loosen.

Please contact us for any questions or concerns you may have regarding your new piece of furniture.



6440 W. Howard St.
Niles, IL 60714-3302
877-447-4768

Printed in China

MUEBLE DE ELECTRÓNICOS CEREZA, PARA CÁMARA DE COMBUSTIÓN DE 23”

MODELO #238-11-68M

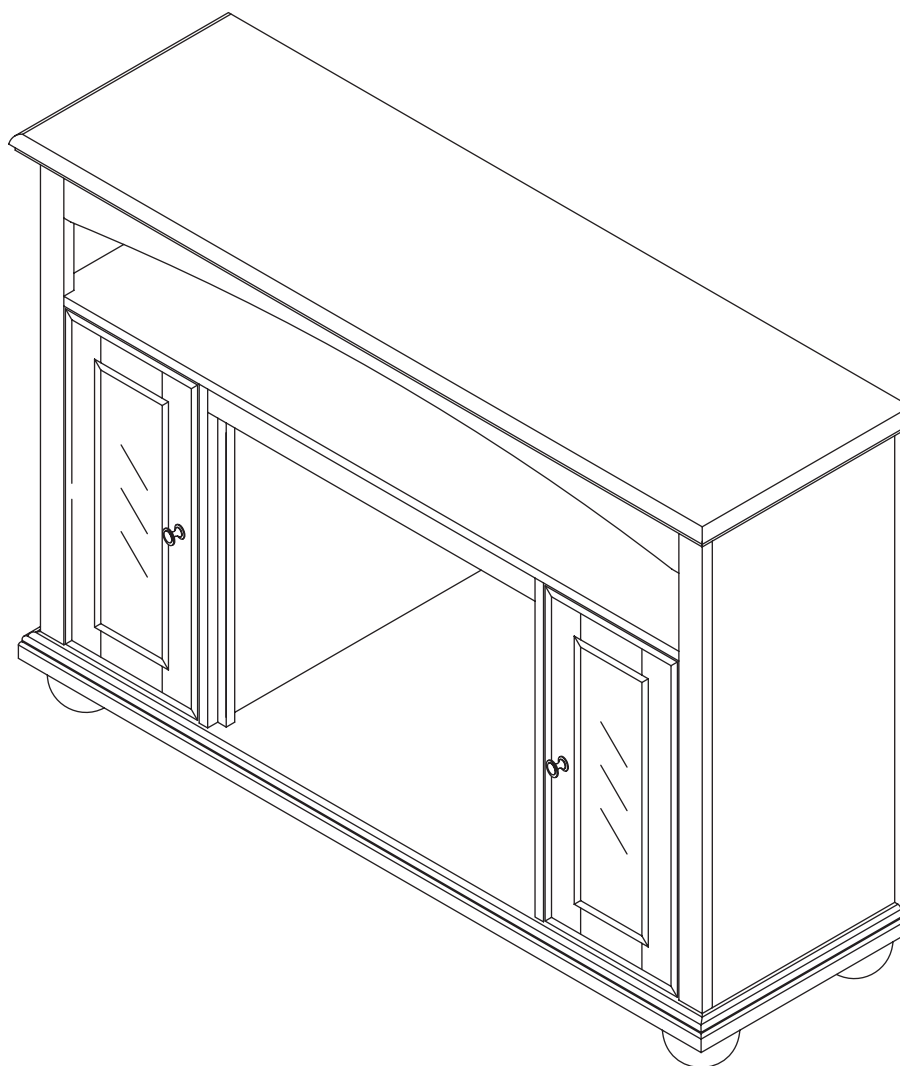

ADJUNTE SU RECIBO AQUÍ

Número de serie _____ Fecha de compra _____



¿Preguntas, problemas, piezas faltantes?

Antes de volver a la tienda, llame a nuestro departamento de servicio al cliente al 1-877-447-4768, de lunes a viernes de 8:30 a.m. a 4:30 p.m., hora central estándar o envíenos un correo electrónico a customerservice@ghpgroupinc.com.

CONTENIDO DEL EMPAQUE

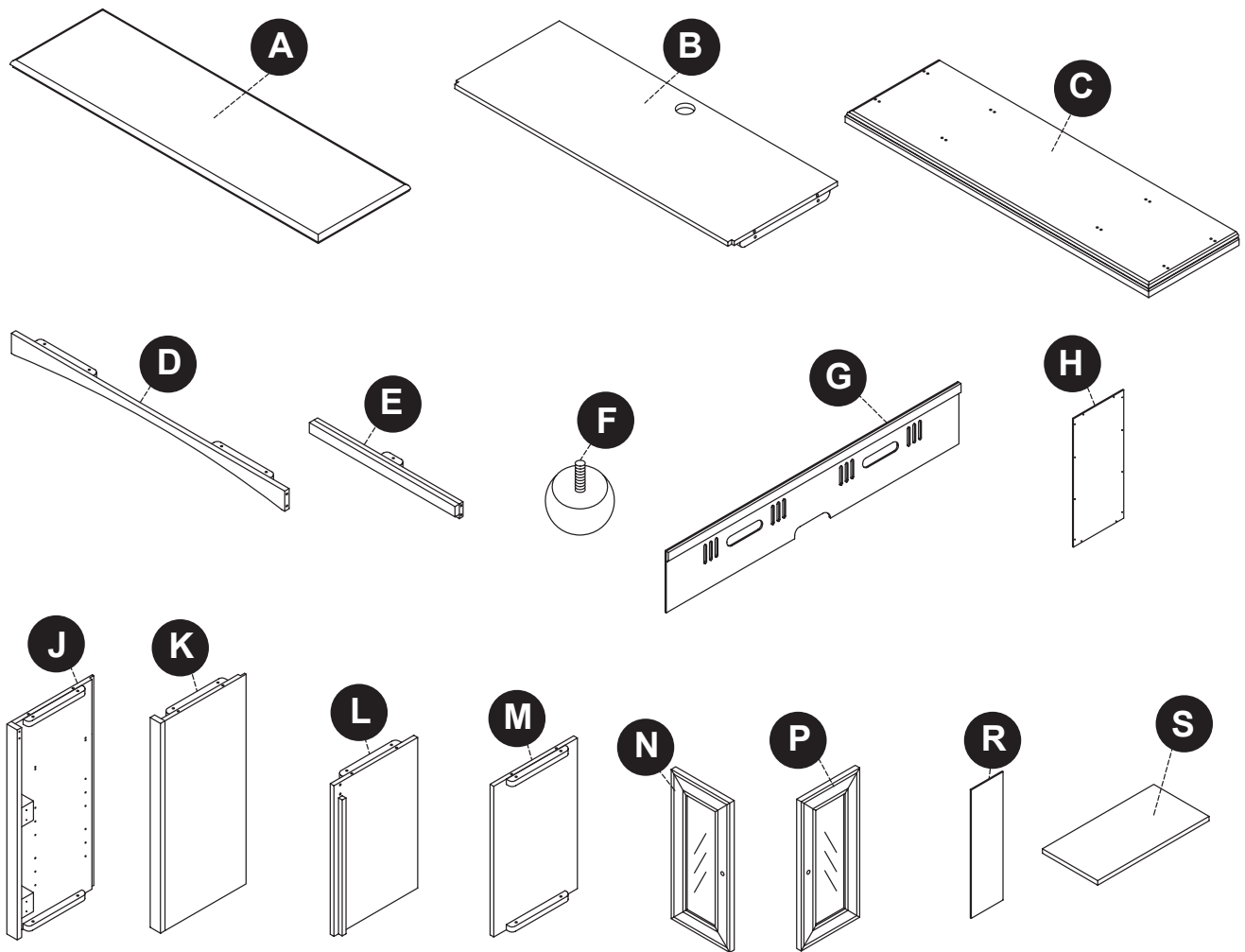

CONTENIDO HARDWARE

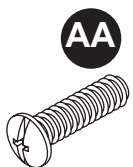

AA
Perno
Cant. 25



BB
Arandela
Cant. 25

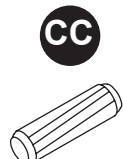

CC
Clavija
Cant. 28



DD
Tornillo
Cant. 24



EE
Alfiler del
estante
Cant.8



FF
Manija
Cant. 2



GG
Tornillo
Cant. 2

CONTENIDO DEL EMPAQUE

PIEZA	DESCRIPCIÓN	CANT.	NÚMERO DE PARTE ACABADO CEREZA 238-11-68
A	Panel superior	1	20-12-406
B	Estante superior	1	20-12-407
C	Base	1	20-12-408
D	Baranda superior	1	20-12-409
E	Barandilla del estante	1	20-12-410
F	Pata	4	20-12-411
G	Panel trasero superior	1	20-12-412
H	Panel trasero inferior	2	20-12-413
J	Panel lateral izquierdo	1	20-12-414
K	Panel lateral derecho	1	20-12-415
L	Panel interior izquierdo	1	20-12-416
M	Panel interior derecho	1	20-12-417
N	Gabinete de puerta izquierdo con inserto de vidrio	1	20-12-418
P	Gabinete de puerta derecho con inserto de vidrio	1	20-12-419
R	Panel de madera	2	20-12-420
S	Repisa ajustable	2	20-12-421
AA	Perno	25	20-09-176
BB	Arandela	25	20-09-177
CC	Clavija	28	20-09-178
DD	Tornillo	24	20-09-179
EE	Alfiler del estante	8	20-09-180
FF	Manija	2	20-09-181
GG	Tornillo	2	20-09-182

Algunas partes y las especificaciones pueden cambiar sin previo aviso.

INSTRUCCIONES DE MONTAJE

Retire con cuidado todas las piezas de la caja y asegúrese de que usted tiene todas las piezas de la lista (consulte a la lista de piezas en la página 9-10).

Si le faltan piezas, por favor llame a nuestro departamento de servicio al cliente de GHP al 1-877-447-4768.

1. Extienda la base (C) revertida sobre una superficie plana y lisa. Coloque las patas (F) a la base (C) atornillandolas por los agujeros en los bloques adhesivos en las esquinas de la base (C).

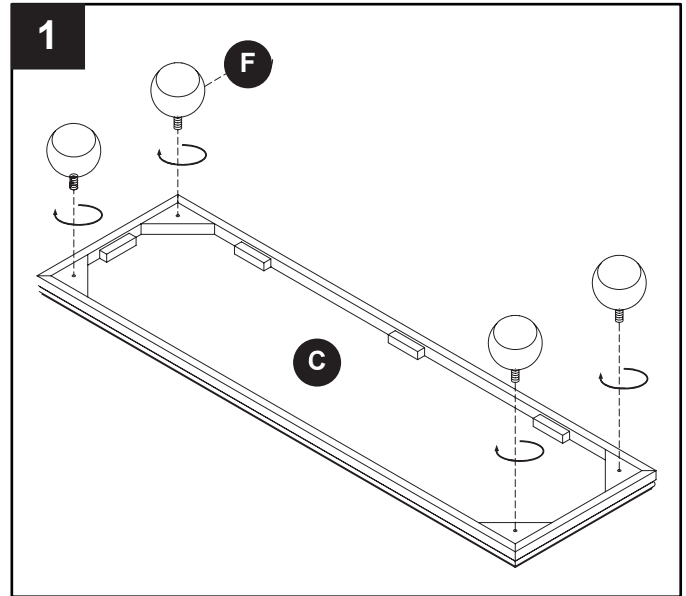

2. Ponga la base (C) vertical. Inserte 4 clavijas (CC) por los agujeros en la base (C) como muestra la ilustración. Inserte 2 clavijas (CC) por los agujeros en cada extremo del carril del estante (E). Deslice el panel interior izquierdo (L) y el panel interior derecho (M) sobre las clavijas en la base (C). Deslice los carriles del estante calvados en los agujeros en el panel interior izquierdo (L) y el panel interior derecho (M) como muestra la ilustración. Fije insertando los pernos (AA) y las arandelas (BB) por los agujeros en el borde inferior de los paneles internos y ajustandolos con un destornillador.

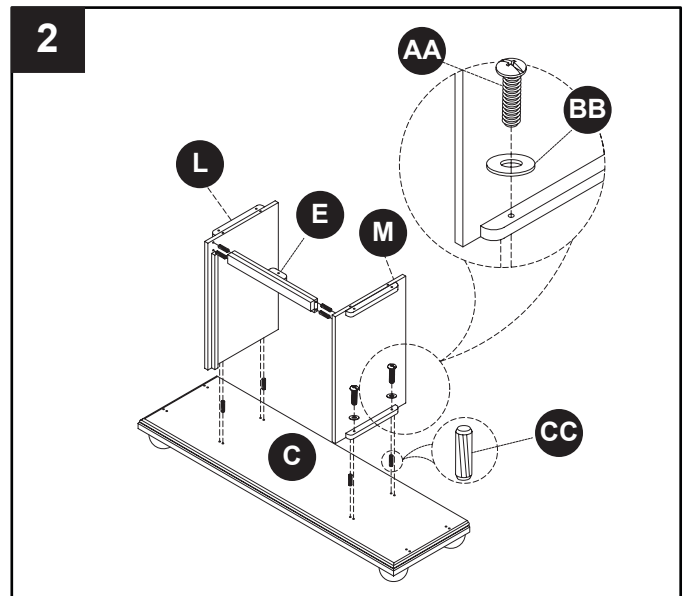

3. Inserte 4 clavijas (CC) por los agujeros en el panel del lado izquierdo (J) como muestra la ilustración. Deslice el borde izquierdo del estante superior (B) sobre las clavijas (CC) como muestra la ilustración. Fije con los pernos (AA) y las arandelas (BB) insertadas por los agujeros. Ajustelos con un destornillador. Repita lo mismo en el lado derecho usando el panel de la derecha (K)

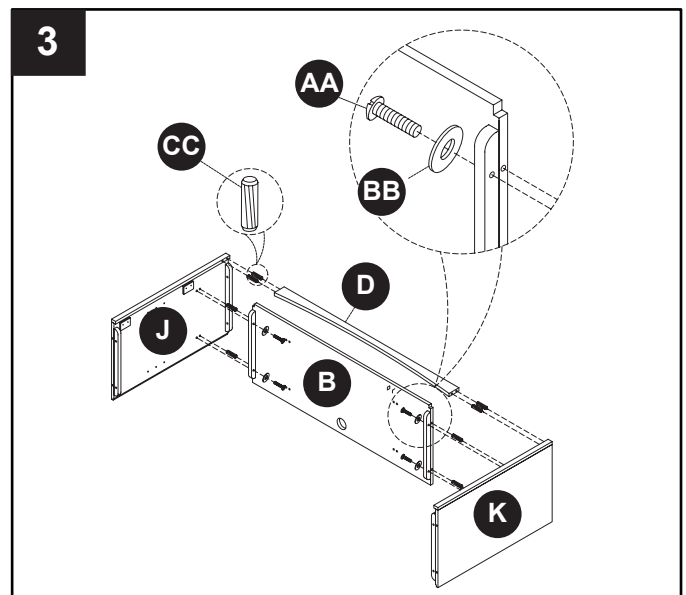

INSTRUCCIONES DE MONTAJE

4. Inserte 4 clavijas (CC) por los agujeros en la base (C) y 4 clavijas (CC) en el borde superior del panel interior del ensamblaje. Deslice el ensamblaje previo sobre todas las clavijas (CC) hasta que este bien ajustado. Fije con los pernos (AA) y las arandelas (BB) insertados por los agujeros como muestra la ilustración. Ajuste con un destornillador.

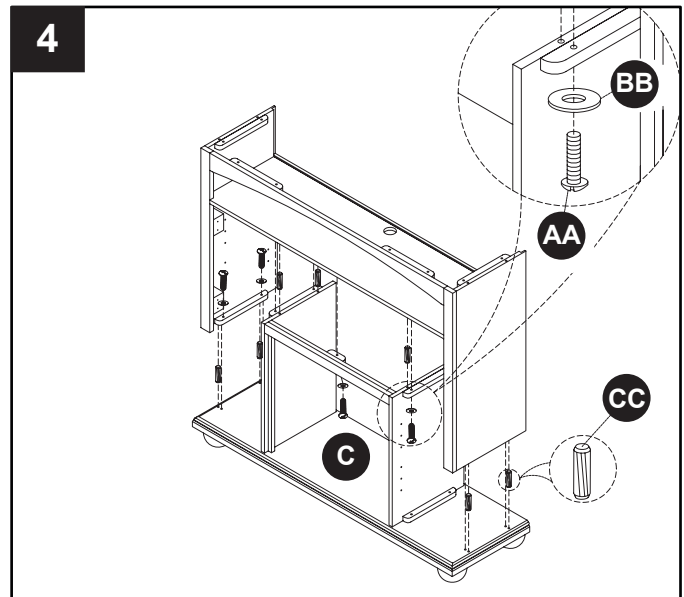

5. Inserte 4 clavijas (CC) por los agujeros en el borde superior del ensamblaje. Deslice el panel superior (A) sobre las clavijas (CC) hasta que este bien ajustado. Fije desde adentro con los pernos (AA) y las arandelas (BB) por los agujeros como muestra la ilustración. Ajuste con un destornillador.

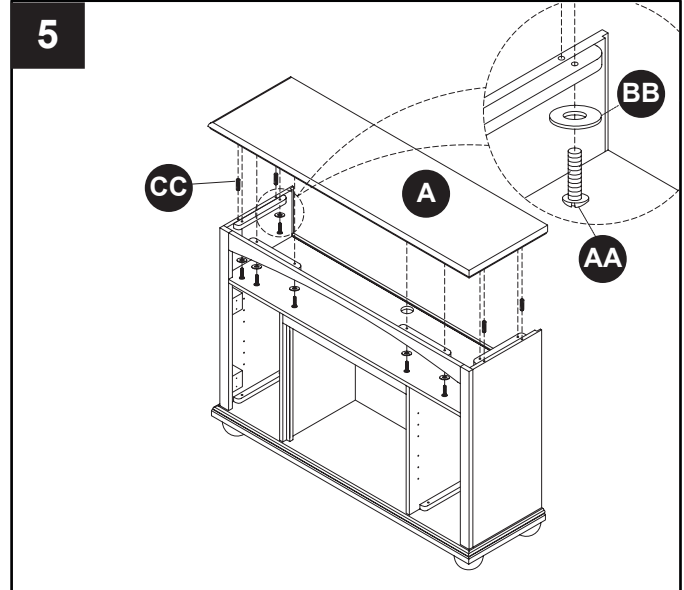

6. Coloque la gabinete de puerta con inserto de vidrio (P) sobre el lado izquierdo deslizando las bisagras en sus correspondientes receptores de bisagras sobre el lado izquierdo del ensamblaje de la repisa del hogar. Ajuste con los tornillos y con un destornillador. Coloque la manija (FF) a la gabinete de puerta con inserto de vidrio (N) con un tornillo (GG) como muestra la ilustración. Repita sobre el lado derecho usando la segunda puerta del gabinete (P).

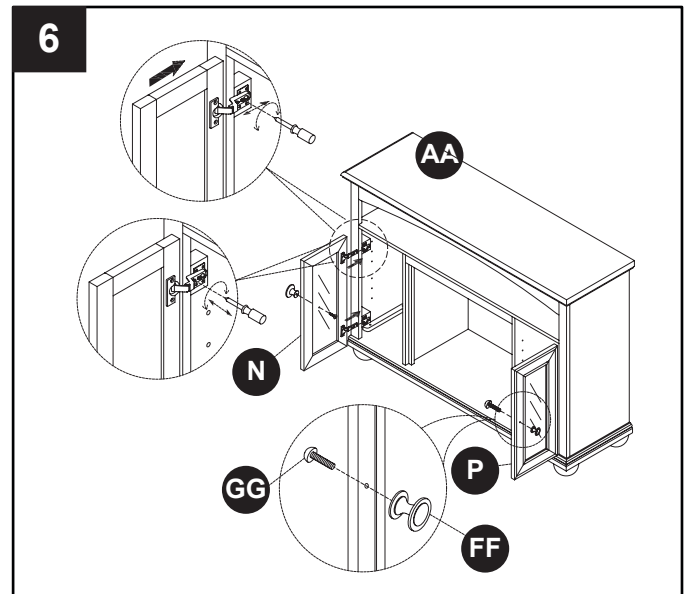

INSTRUCCIONES DE MONTAJE

7. Coloque el panel superior trasero (G) cayendo en su lugar usando respaldo magnético, tal como se muestra en la ilustración. Coloque ambos paneles inferiores traseros (H) colocando los tornillos (DD) por los agujeros como muestra la ilustración y ajustandolos con un destornillador.

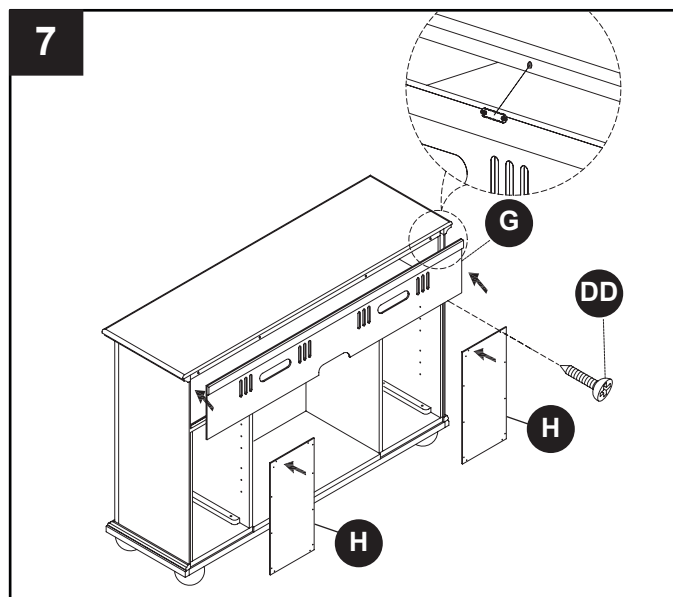

8. Inserte los pernos del estante (EE) adonde desee sobre cada costado de la repisa del hogar y ponga los estantes ajustables (S) sobre los pernos del estante (EE).

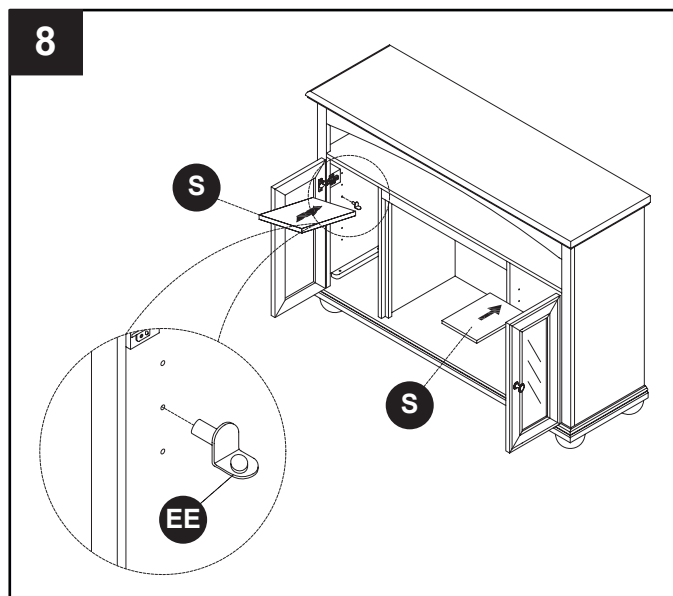

9. Coloque la repisa armada en la posición deseada contra la pared.

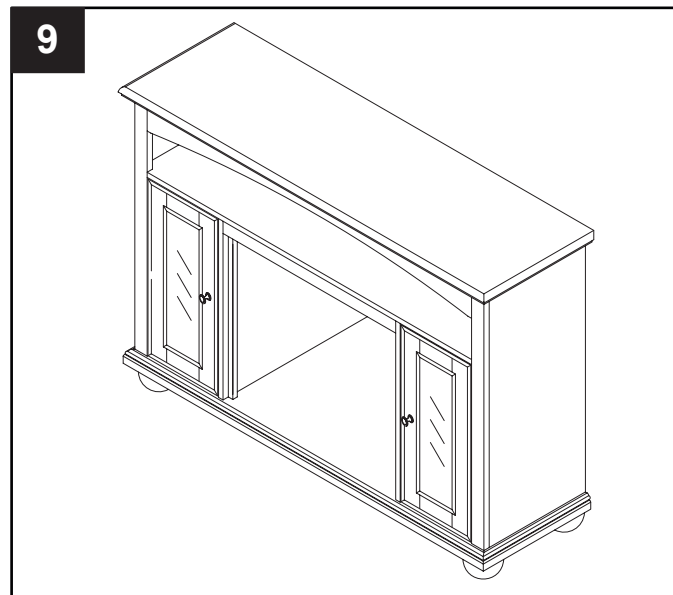

INSTRUCCIONES DE MONTAJE

Opcion de reemplazo de la puerta del gabinete.

10. Quite el borde biselado de vidrio detras de la gabinete de puerta con inserto de vidrio (N). Con cuidado quite el panel de vidrio y remplace con el panel de Madera (R). Reinserte el borde biselado.

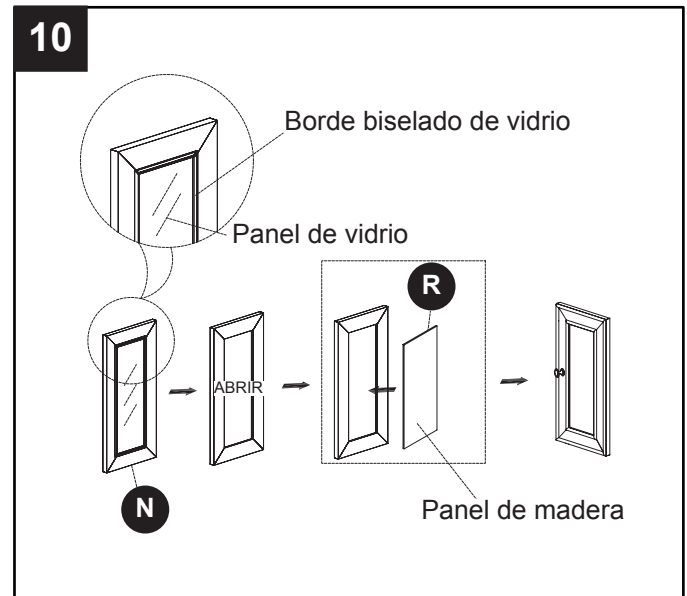

UN AÑO DE GARANTÍA LIMITADA

GARANTÍA LIMITADA DE UN AÑO

Si en el lapso de un año a partir de la fecha de compra original este artículo falla debido a un defecto en el material o la mano de obra, lo reemplazaremos o repararemos sin cargos a nuestra discreción. Para hacer un pedido de las piezas o para obtener el servicio de garantía, llame al 1-877-447-4768, de lunes a viernes, de 9:00 a.m. a 4:30 p.m., hora central estándar. Esta garantía no cubre defectos que sean producto de un uso incorrecto o anormal, uso indebido, accidente o alteración. No seguir todas las instrucciones del manual del propietario también anulará esta garantía. El fabricante no será responsable de daños accidentales o resultantes. Algunos estados no permiten la exclusión o limitación de los daños accidentales o resultantes, de modo que las limitaciones anteriores pueden no aplicarse en su caso. Esta garantía le otorga derechos legales específicos, pero podría tener también otros derechos que varían según el estado.

GHP Group, Inc. • 6440 W. Howard St. • Niles, IL 60714-3302

Aviso para el consumidor

Nuestros muebles de calidad de fabrican teniendo en mente la tradición. Las variaciones en el color y acabados de la madera, que pueden ser resultado de las características naturales de la misma, tales como el patrón de las vetas, manchas minerales y otros similares, no se consideran defectos. A medida que la madera continúa moviéndose y envejeciendo, usted podrá notar estas ligeras diferencias en color, incluso en diferentes partes de una pieza individual. Los nudos profundos y las pequeñas rajaduras en la superficie indican la personalidad verdadera de una pieza de madera de buena calidad.

Existen varias formas que recomendamos para que mantenga sus muebles nuevos en las mejores condiciones. Primero que todo, para mantener el acabado debe limpiar con un paño suave, ligeramente húmedo, y pulir con un paño seco. Además, los muebles de madera nunca deben arrastrarse por el piso. El estrés agregado de arrastrar la unidad puede causar que la parte arrastrada se astille o que se afloje una unión.

Comuníquese con nosotros si tiene alguna pregunta o preocupación acerca de su nuevo mueble.



6440 W. Howard St.
Niles, IL 60714-3302
877-447-4768

MANTEAU EN BOIS DE CHÊNE FONCÉ POUR UN FOYER ÉLECTRIQUE DE 23”

MODEL #238-11-68M

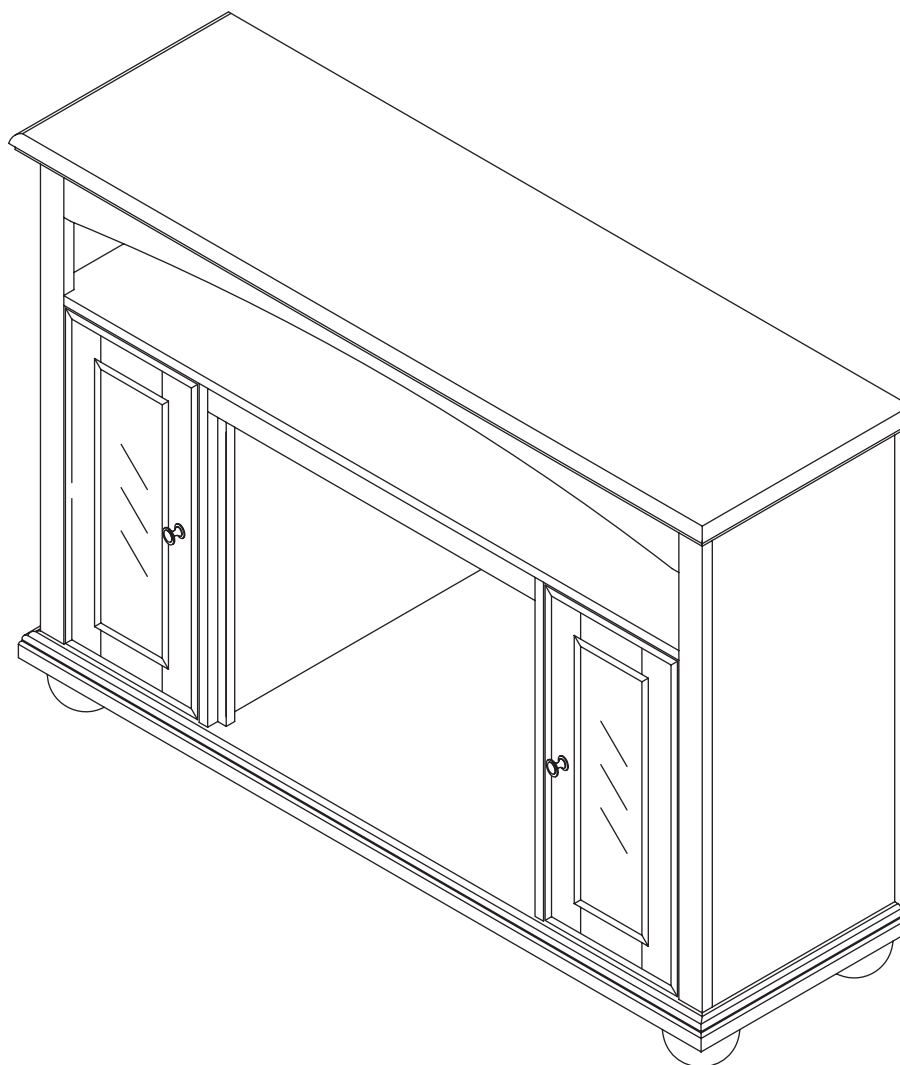

JOIGNEZ VOTRE REÇU ICI

Numéro de série _____ Date d'achat _____



Des questions, des problèmes, des pièces manquantes?

Avant de communiquer avec votre détaillant, adressez-vous au service à la clientèle au 877 447-4768, du lundi au vendredi de 8 h 30 à 16 h 30 (HNC) ou par courriel à customerservice@ghpgroupinc.com.

CONTENU DE L'EMBALLAGE

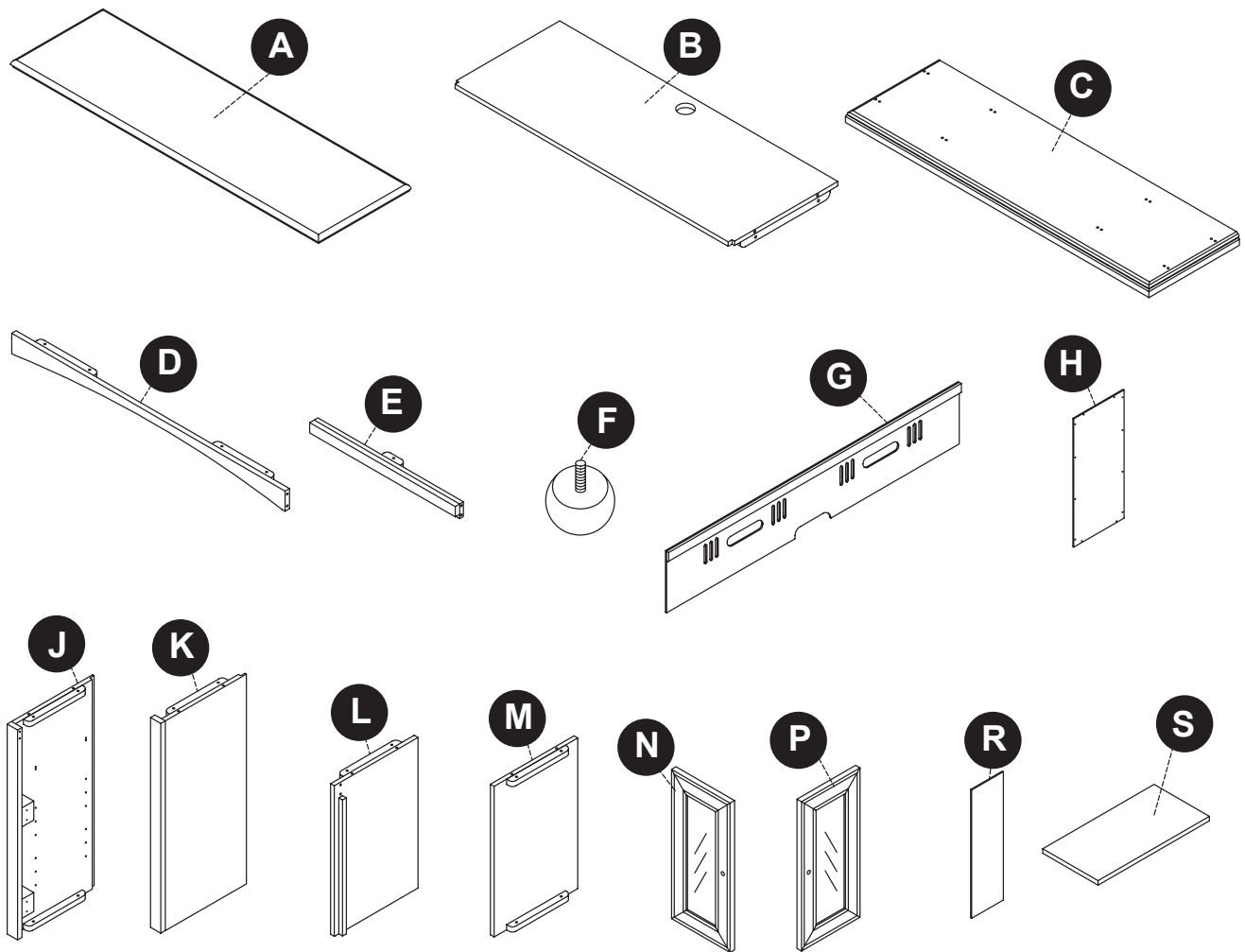

CONTENU HARDWARE



CONTENU DE L'EMBALLAGE

PIÈCE	DESCRIPTION	QTÉ.	N° DE PIÈCE FINI CERISE 238-11-68
A	Panneau supérieur	1	20-12-406
B	Étagère supérieure	1	20-12-407
C	Base	1	20-12-408
D	Rail supérieur	1	20-12-409
E	Rail de l'étagère	1	20-12-410
F	Patte	4	20-12-411
G	Panneau supérieur arrière	1	20-12-412
H	Panneau inférieur arrière	2	20-12-413
J	Panneau gauche	1	20-12-414
K	Panneau droit	1	20-12-415
L	Panneau intérieur gauche	1	20-12-416
M	Panneau intérieur droit	1	20-12-417
N	Porte d'armoire gauche avec insert en verre	1	20-12-418
P	Porte d'armoire droite avec insert en verre	1	20-12-419
R	Panneau âme en bois	2	20-12-420
S	Étagère ajustable	2	20-12-421
AA	Boulon	25	20-09-176
BB	Rondelle	25	20-09-177
CC	Goujon	28	20-09-178
DD	Vis	24	20-09-179
EE	Support à étagère	8	20-09-180
FF	Poignée	2	20-09-181
GG	Vis	2	20-09-182

Certaines parties et les spécifications peuvent changer sans préavis.

INSTRUCTIONS DE MONTAGE

Retirez soigneusement toutes les pièces de l'emballage et assurez-vous qu'il n'en manque aucune (référez-vous à la liste des pièces de la pages 16-17).

S'il y a des pièces manquantes, veuillez communiquer avec le service à la clientèle de GHP au 1 877 447-4768.

1. Placez la base (C) à l'envers sur une surface plane et lisse. Fixez les pattes (F) à la base (C) en insérant les vis dans les trous des coins en bois de la base (C).

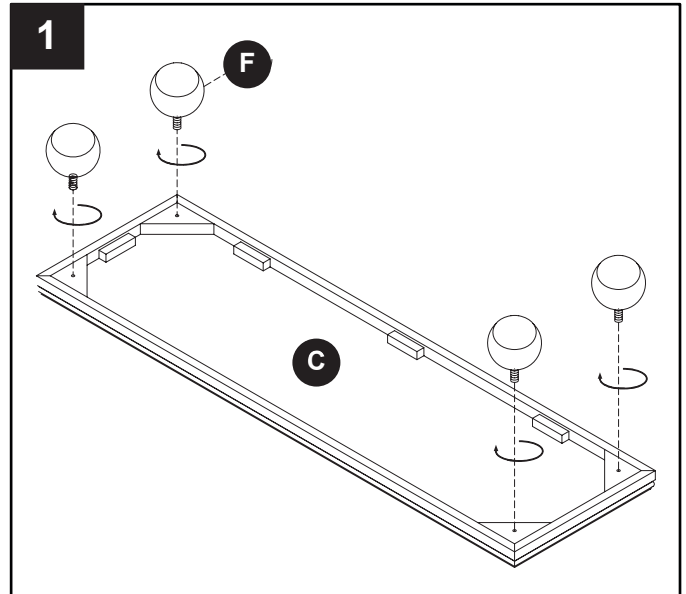

2. Placez la base (C) debout. Insérez 4 goujons (CC) dans les trous de la base (C), tel qu'illustré. Insérez 2 goujons (CC) dans chacune des extrémités du rail de l'étagère (E). Placez le panneau intérieur gauche (L) et le panneau intérieur droit (M) sur les goujons de la base (C). Insérez les goujons du rail de l'étagère (E) dans les trous du panneau intérieur gauche (L) et du panneau intérieur droit (M), tel qu'illustré. Faites tenir avec les boulons (AA) et les rondelles (BB). Les trous se trouvent à la base des panneaux. Serrez avec un tournevis.

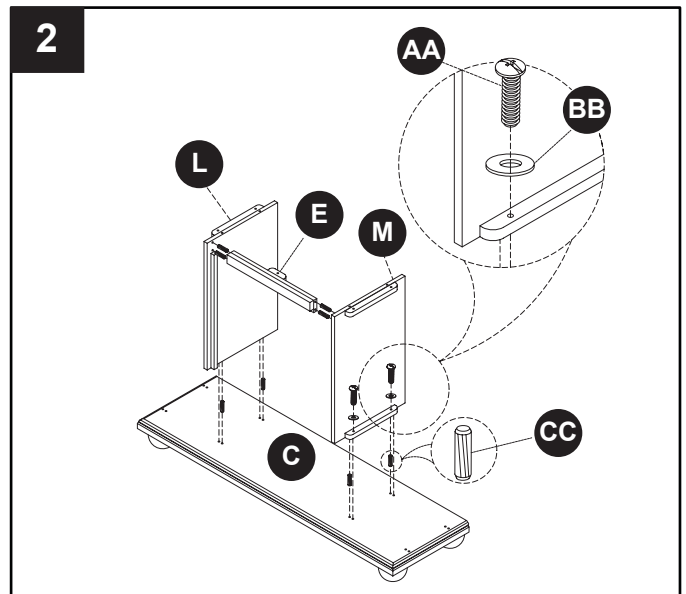

3. Insérez 4 goujons (CC) dans les trous du panneau gauche (J), tel qu'illustré. Placez la partie gauche de l'étagère supérieure (B) sur les goujons (CC) et placez la partie gauche du rail supérieur (D) sur les goujons (CC), tel qu'illustré. Fixez avec les boulons (AA) et les rondelles (BB). Utilisez les trous. Serrez avec un tournevis. Faites la même chose avec le panneau droit (K).

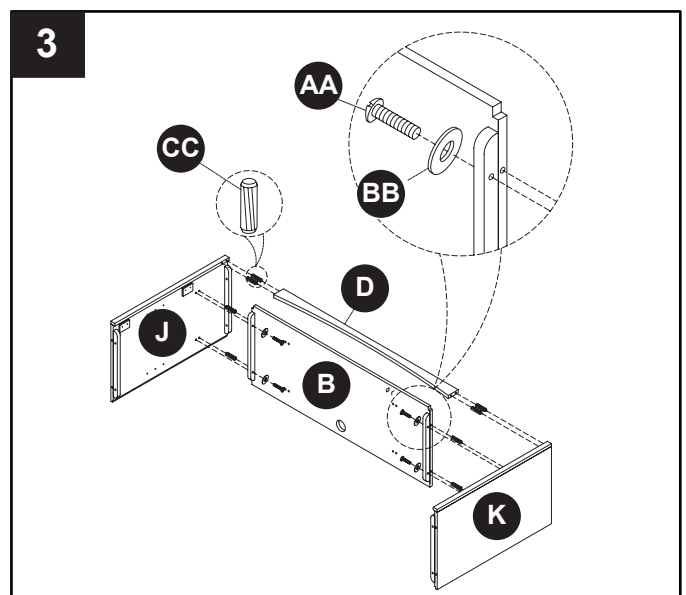

INSTRUCTIONS DE MONTAGE

4. Insérez 4 goujons (CC) dans les trous de la base (C) et 4 goujons (CC) dans la partie supérieure du panneau intérieur. Placez et ajustez l'assemblage sur tous les goujons (CC). Insérez les boulons (AA) avec les rondelles (BB) dans les trous, tel qu'illustré. Serrez avec un tournevis.

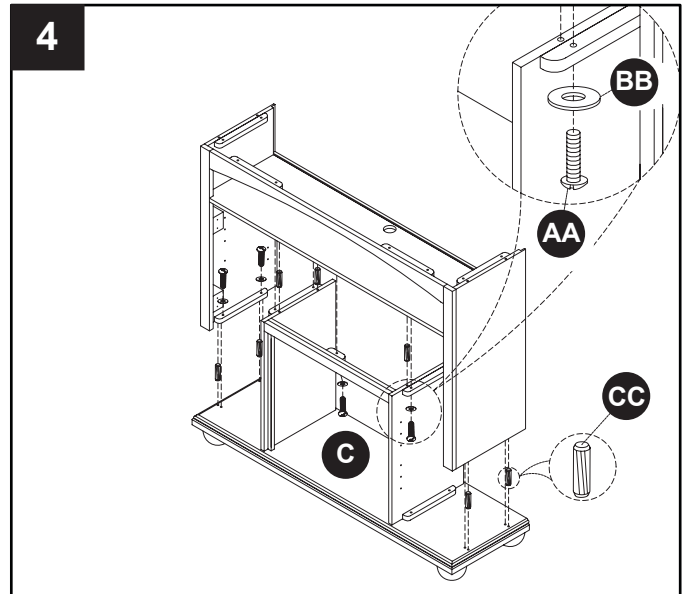

5. Insérez 4 goujons (CC) dans les trous de la partie supérieure de l'assemblage. Installez et ajustez le panneau supérieur (A) sur les goujons (CC). Faites tenir en insérant de l'intérieur les boulons (AA) avec les rondelles (BB) dans les trous, tel qu'illustré. Serrez avec un tournevis.

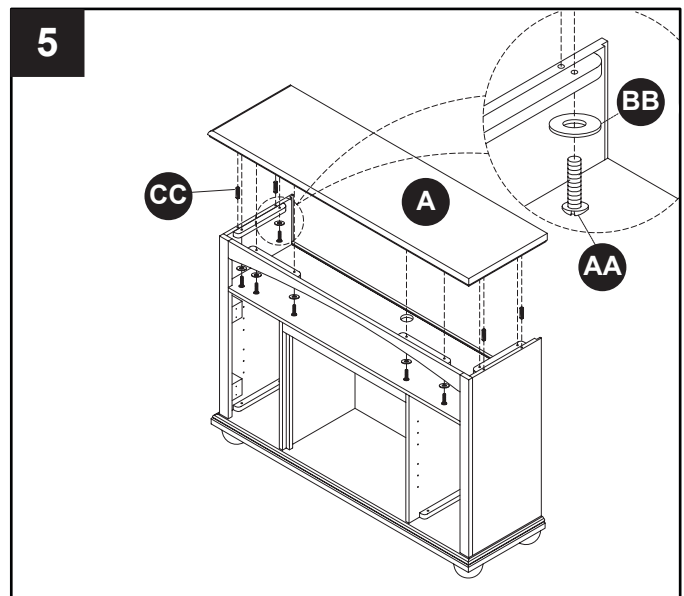

6. Fixez la porte d'armoire avec insert en verre (P) en insérant la languette dans la charnière du côté gauche du foyer assemblé. Serrez la vis de calage avec un tournevis. Fixez la poignée (FF) à la porte d'armoire avec insert en verre (N) avec la vis (GG), tel qu'illustré. Faites la même chose avec l'autre porte du cabinet (P).

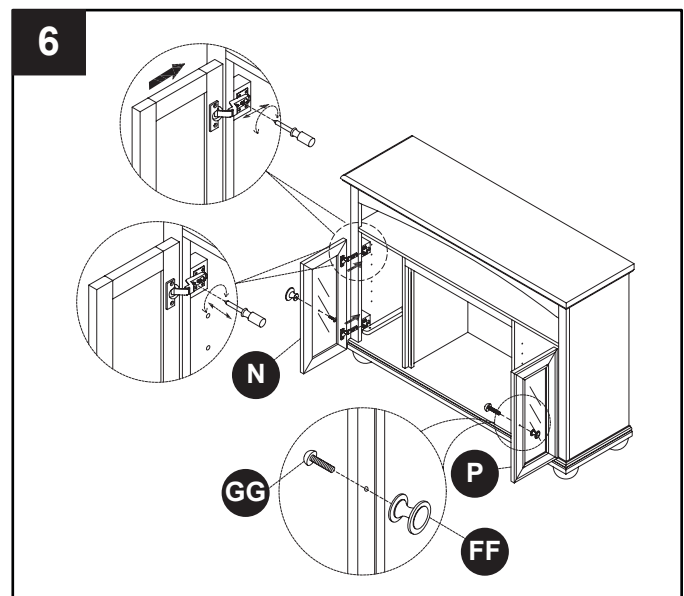

INSTRUCTIONS DE MONTAGE

8. Attachez le panneau arrière supérieur (G) en laissant tomber en place à l'aide d'un support magnétique, comme illustré. Fixez les deux panneaux arrière (H) avec des vis (DD). Utilisez les trous, tel qu'illustré. Serrez avec un tournevis.

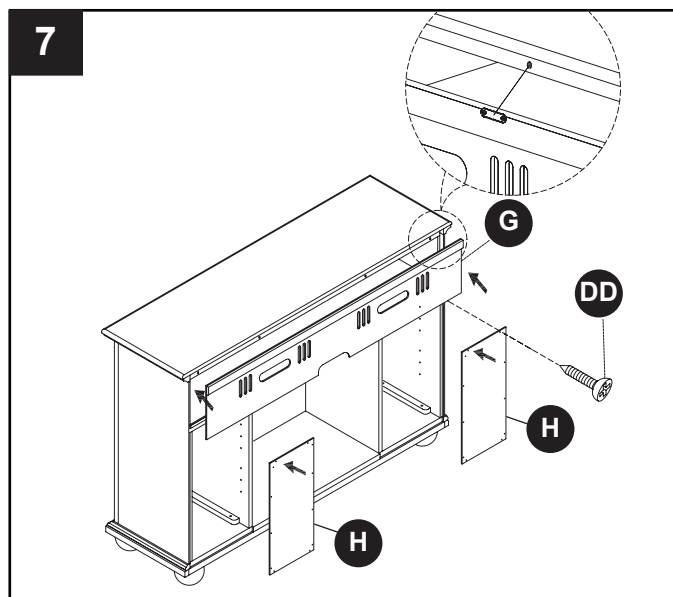

7. Insérez les supports à étagère (EE) à l'endroit choisi de chaque côté du foyer et placez les étagères ajustables (S) sur les supports à étagères (EE).

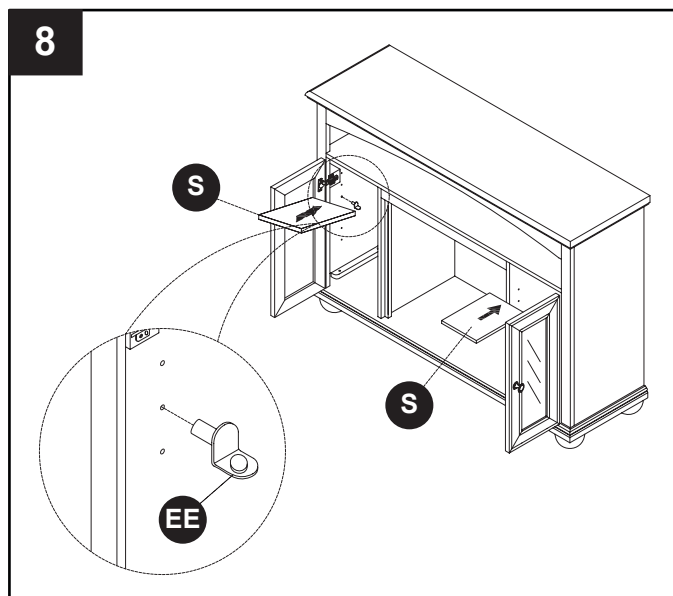

9. Placez le foyer contre un mur après l'assemblage.

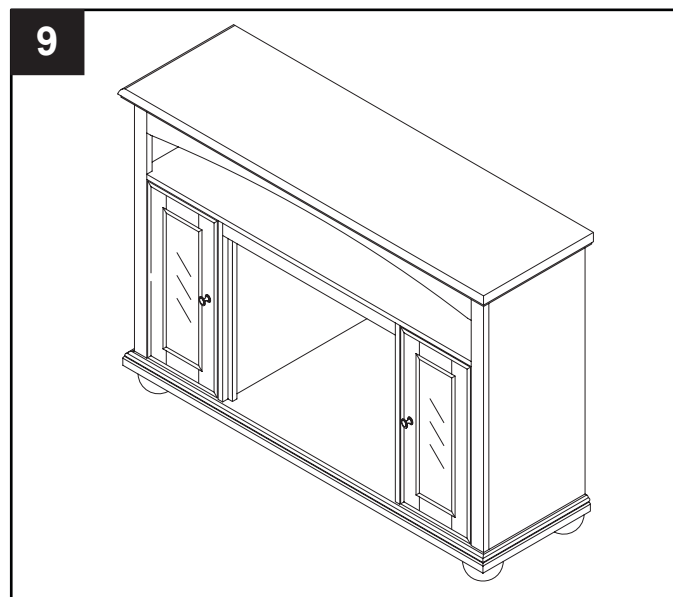

INSTRUCTIONS DE MONTAGE

Panneau de porte optionnel.

10. Enlevez la parclose à l'arrière de la porte d'armoire avec insert en verre (N). Enlevez avec prudence le panneau de vitre et remplacez-le par le panneau âme de bois (R). Réinstallez la parclose.

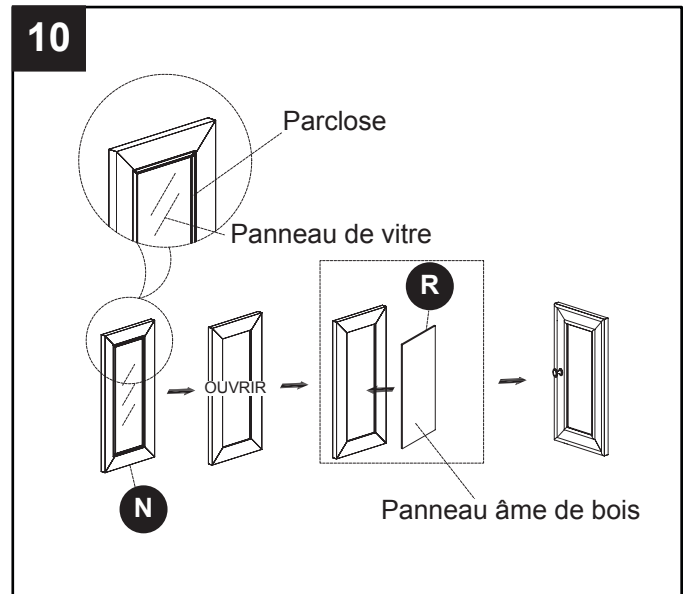

UN AN DE GARANTIE LIMITÉE

GARANTIE LIMITÉE D'UN AN

Si pendant un an à partir de la date d'achat originelle cet article ne fonctionne pas du fait d'un défaut de matériau ou de façon, nous le remplacerons ou le réparerons, à notre choix, gratuitement. Pour commander des pièces ou pour faire jouer la garantie, appelez le 1-877-447-4768, Lundi-Vendredi, 8 h 30 – 16 h 30 CST. Cette garantie ne couvre pas les défauts provenant d'une utilisation incorrecte ou anormale, de mésusage, d'un accident ou d'une altération. Ne pas suivre toutes les instructions du manuel du propriétaire annule aussi la garantie. Le Groupe GHP ne sera pas responsable des dommages accessoires et indirects. Certains États ne permettent pas l'exclusion ou la limitation des dommages accessoires ou indirects. Les limites ou exclusions ci-dessus peuvent donc ne pas s'appliquer à vous. Cette garantie vous octroie des droits légaux spécifiques et vous pouvez aussi posséder d'autres droits qui varient d'État à État.

GHP Group, Inc. • 6440 W. Howard St. • Niles, IL 60714-3302

Note pour le client

Nos meubles de qualité sont fabriqués selon la tradition. Les différences dans la couleur du bois et du fini, qui peuvent provenir des caractéristiques naturelles du bois, comme le grain, les veines du bois et l'effet, ne peuvent pas être considérées comme défauts. Comme le bois travaille et vieillit, de légères différences de couleur peuvent apparaître, même sur différentes parties du meuble. Les nœuds et craquelures sur la surface font parties du caractère d'un meuble en bois.

Il existe plusieurs moyens pour que votre meuble reste comme neuf. Premièrement, pour garder le fini, il vous faut nettoyer avec un chiffon légèrement humide et doux et frotter avec un chiffon sec. Deuxièmement, ne tirez jamais le meuble en bois sur le sol. L'effort peut faire éclater le bois ou desserrer certaines jonctions.

Veuillez nous contacter pour toutes questions ou problèmes que vous pouvez avoir à propos de votre nouveau meuble.



6440 W. Howard St.
Niles, IL 60714-3302
877-447-4768