



FIUSI40IGI92

POLARIS® RZR 900 Camo

USE AND CARE **EN**

EMPLEYO MANUTENCION **ES**

UTILISATION ET ENTRETIEN **FR**

See separate insert
sheet for more
information

Vea la hoja separada del
separador de millares
para más información

Voir la feuille séparée
d'insertion pour plus
d'information



2 YEARS*

*CONSUMER PARTICIPATION
REQUIRED

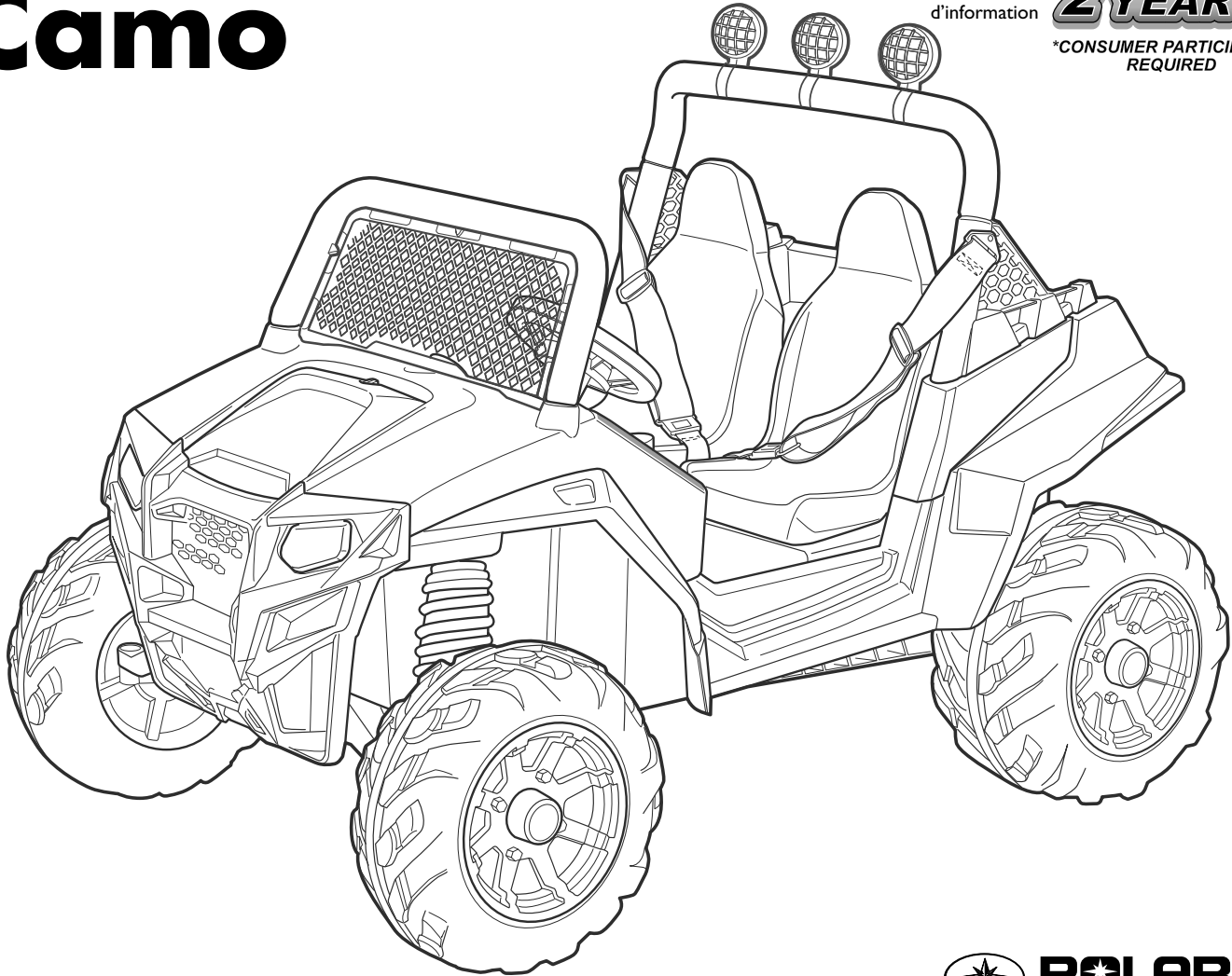

NOTE: because this manual contains 3 languages, the Assembly illustrations are separate from the Assembly verbal instructions (Assembly verbal instructions are several pages deeper into the manual)

NOTA: este manual contiene 3 idiomas, por lo tanto las ilustraciones para ensamblaje estan aparte de las instrucciones de ensamblaje escritas (Las instrucciones de ensamblaje escritas estan varias paginas adelante en el manual).

NOTE: puisque ce manuel est traduit en 3 langues, les illustrations d'assemblage ne se trouvent pas sur la même page que les instructions verbales d'assemblage (les instructions verbales d'assemblage sont quelques pages plus loin dans le manuel).



POLARIS®
LICENSED MERCHANDISE

12VOLT

Model Number **IGOD0074**



SEE VERBAL INSTRUCTIONS
AFTER THE PICTURES

VER LAS INSTRUCCIONES
DESPUÉS DE LOS DISEÑOS

VOIR LES INSTRUCTIONS APRÈS
LES DESSINS

INITIAL BATTERY CHARGE

PRIMERA CARGA DE LA
BATERÍA

PREMIÈRE CHARGE DE
BATTERIE

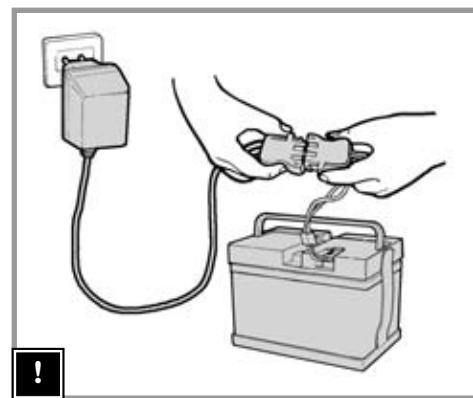

ASSEMBLY

MONTAJE

MONTAGE

Apply decals before
installing



1

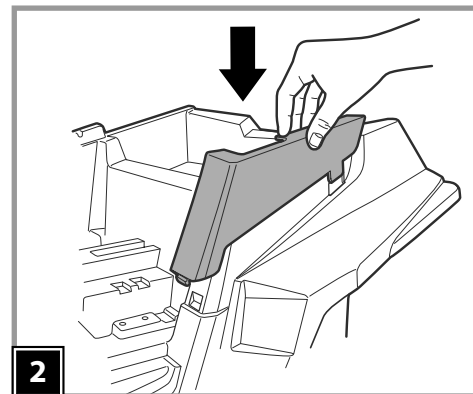
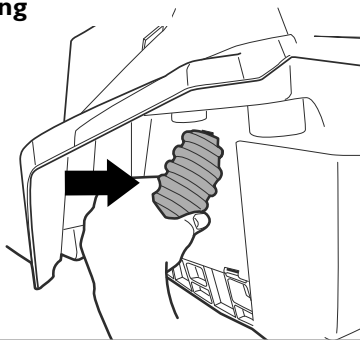

2

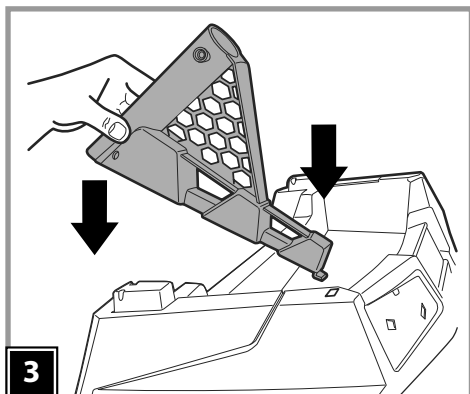

3

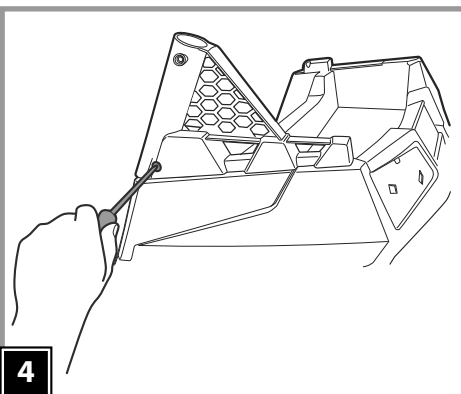

4

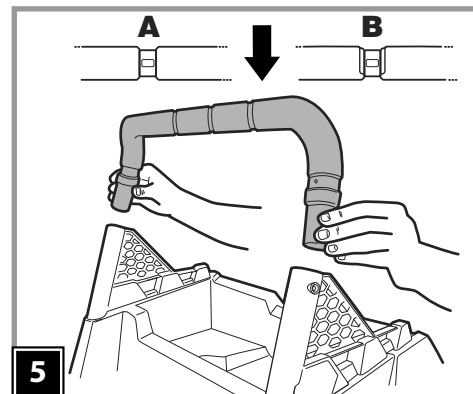

5

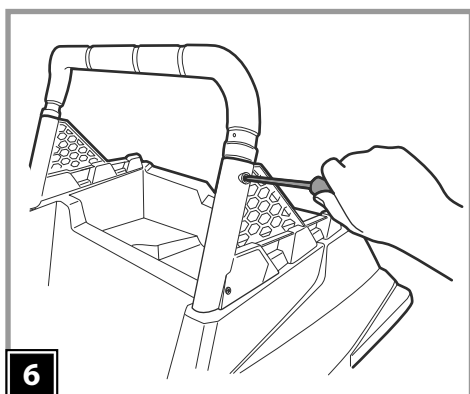

6

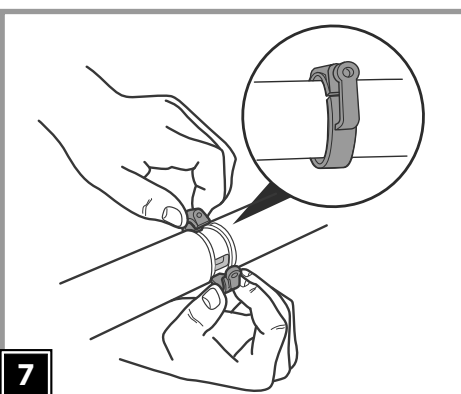

7

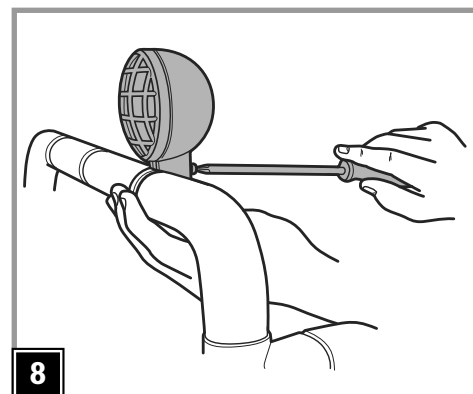

8

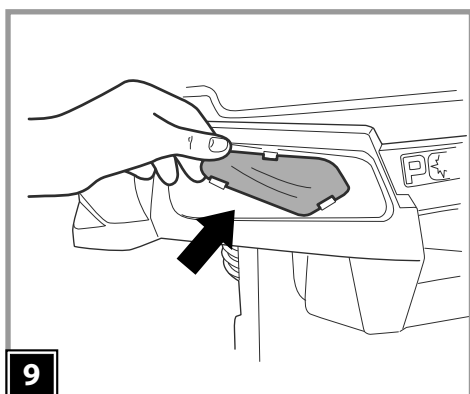

9

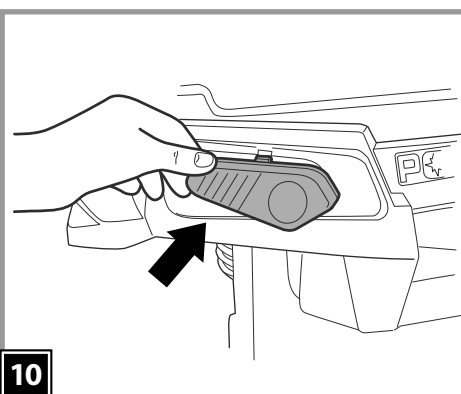

10

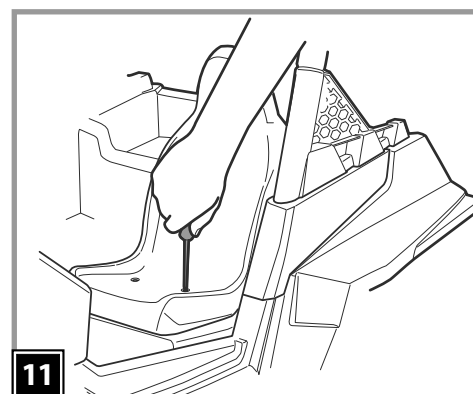

11

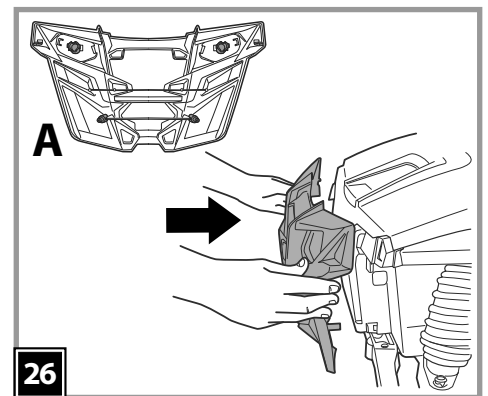
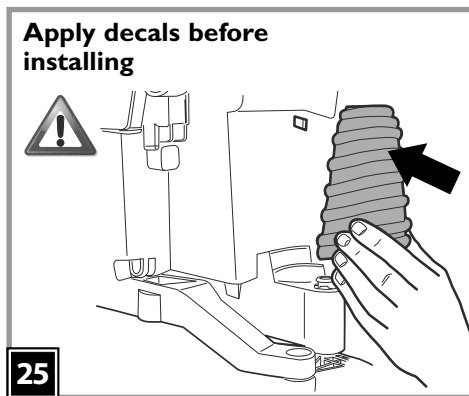
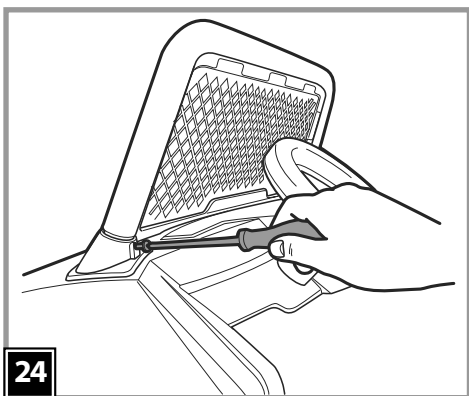
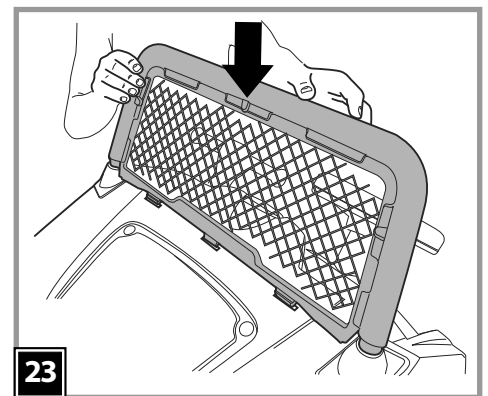
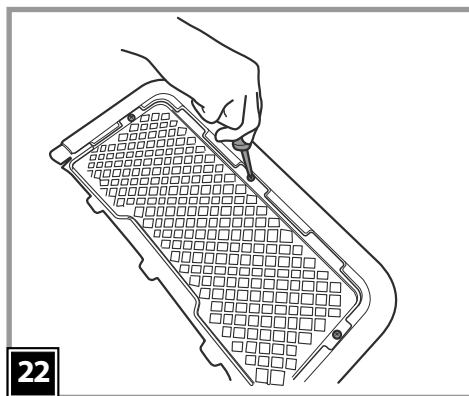
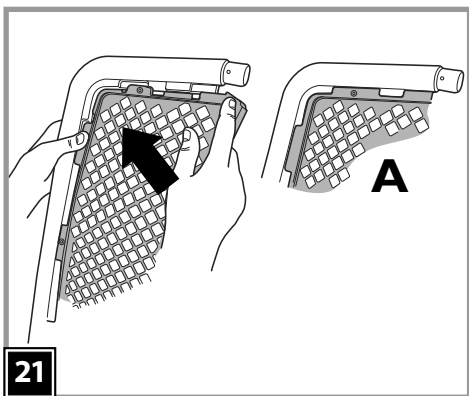
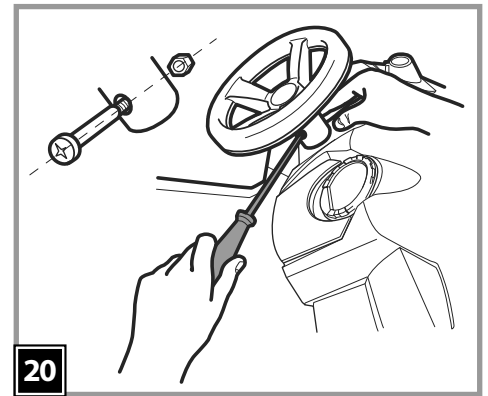
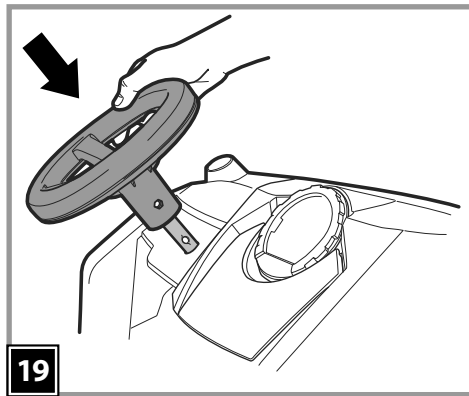
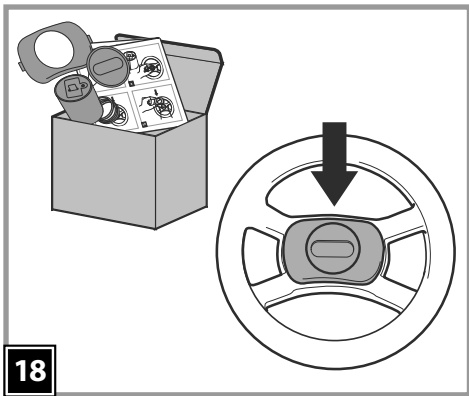
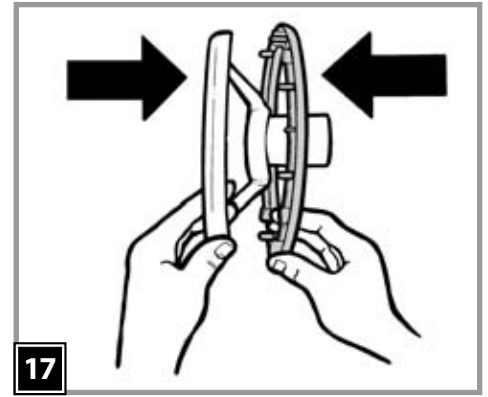
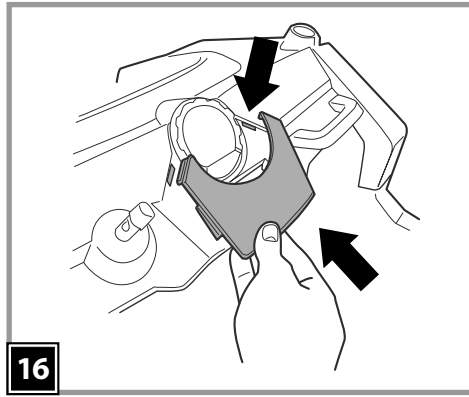
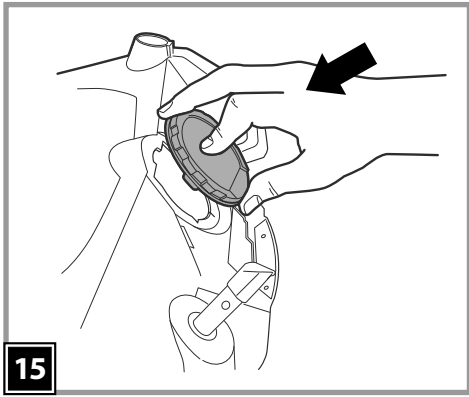
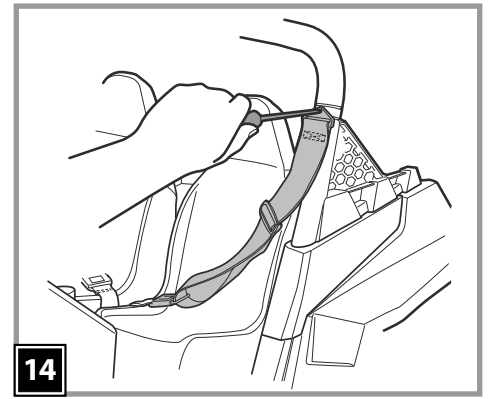
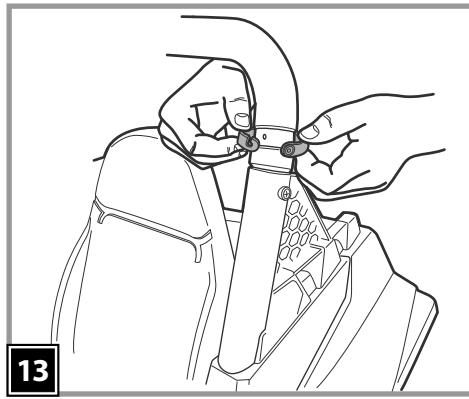
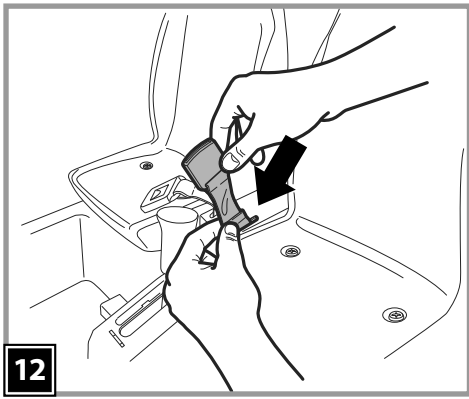

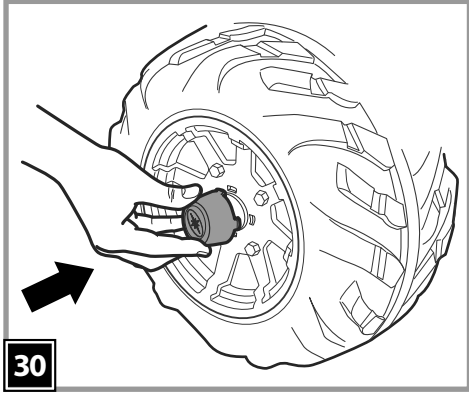
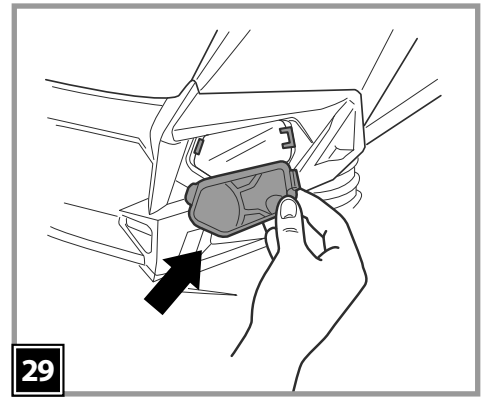
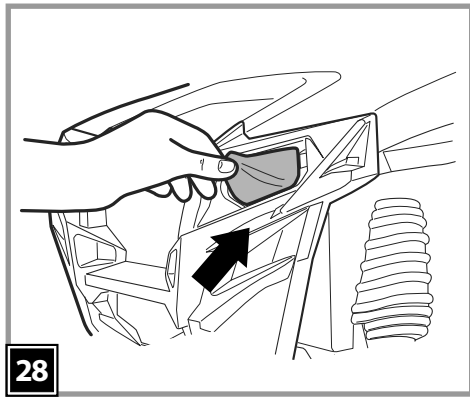
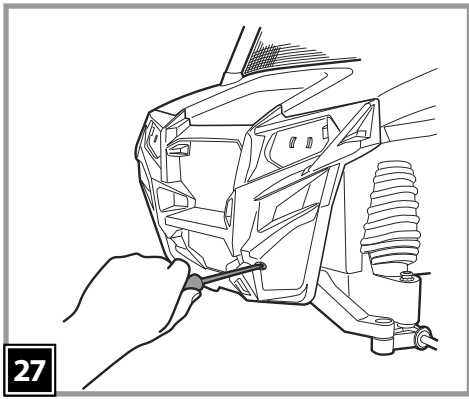

BATTERY INSTALLATION
INSTALACIÓN DE LA BATERÍA
INSTALLATION DE LA BATTERIE

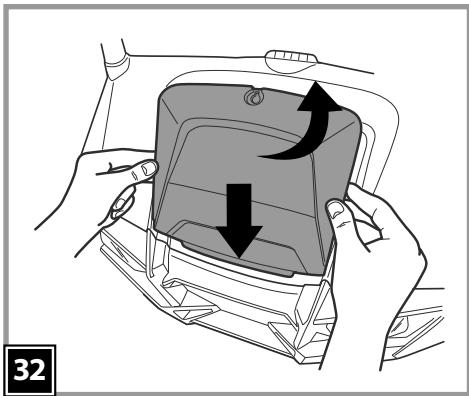
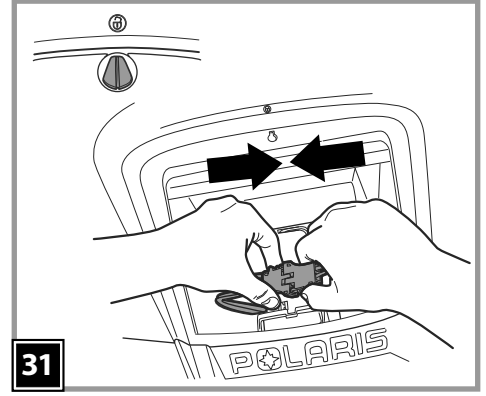

VEHICLE FEATURES AND INSTRUCTIONS FOR USE
CARACTERÍSTICAS Y USO DEL VEHÍCULO
CARACTERISTIQUES ET EMPLOI DU VEHICULE

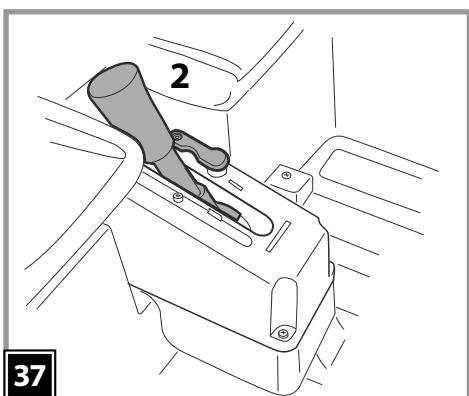
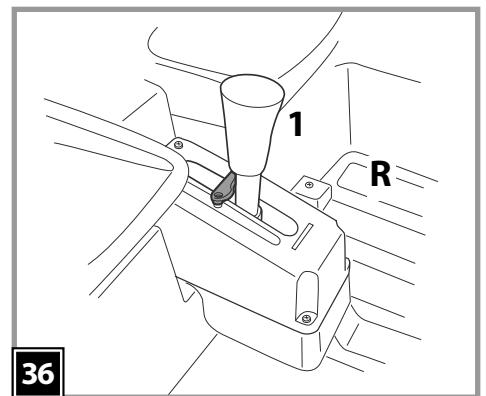
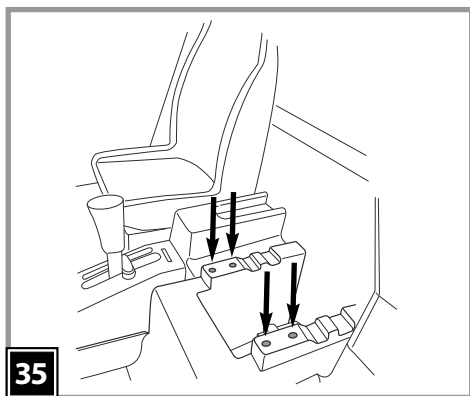
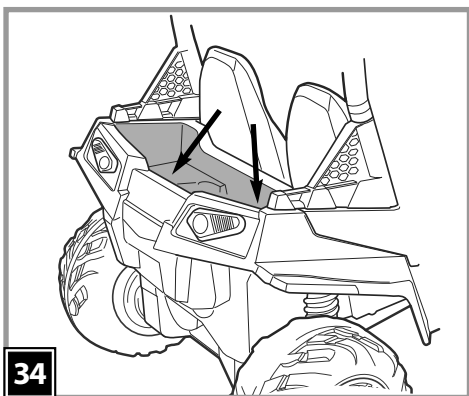
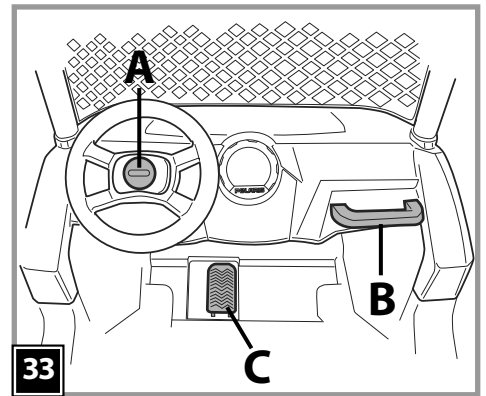

BATTERY REPLACEMENT
SUSTITUCIÓN DE LA BATERÍA
REPLACEMENT DE LA BATTERIE

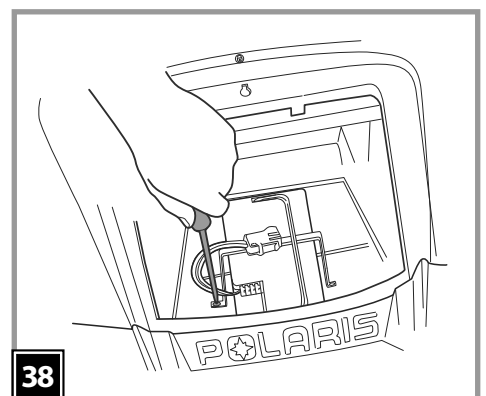

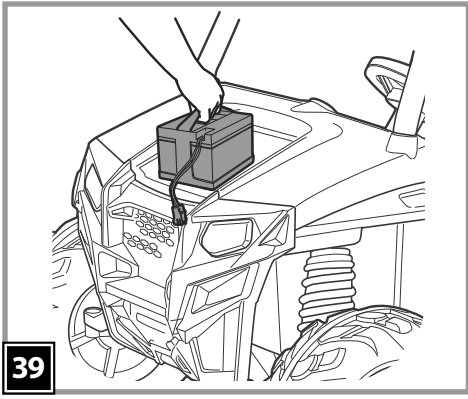

BATTERY RECHARGE
RECARGA DE LA BATERÍA
RECHARGE DE LA BATTERIE

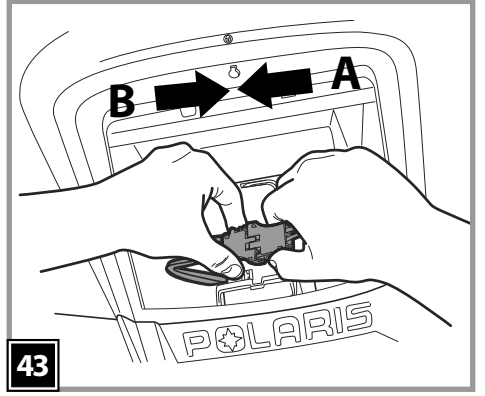
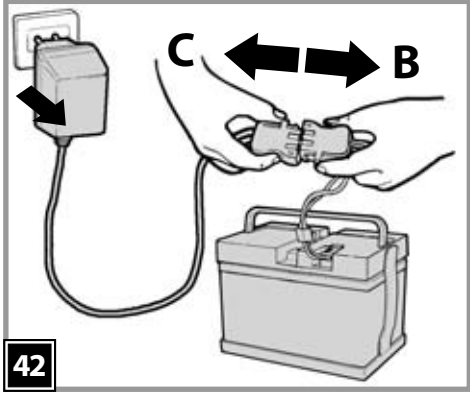
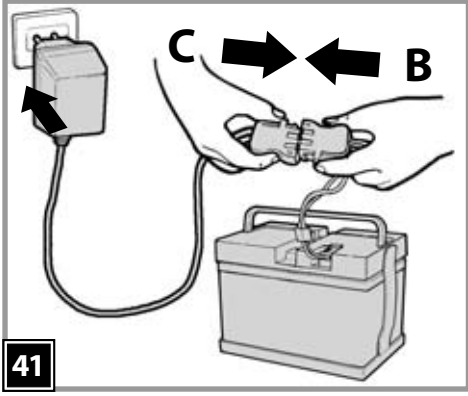
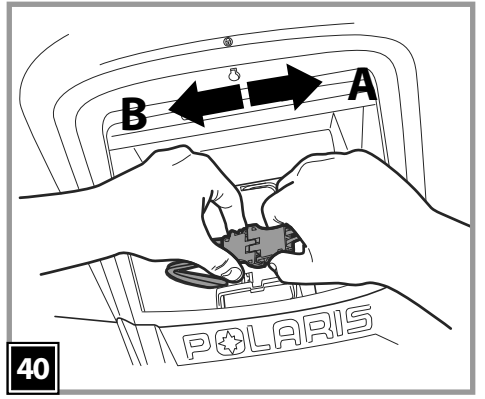

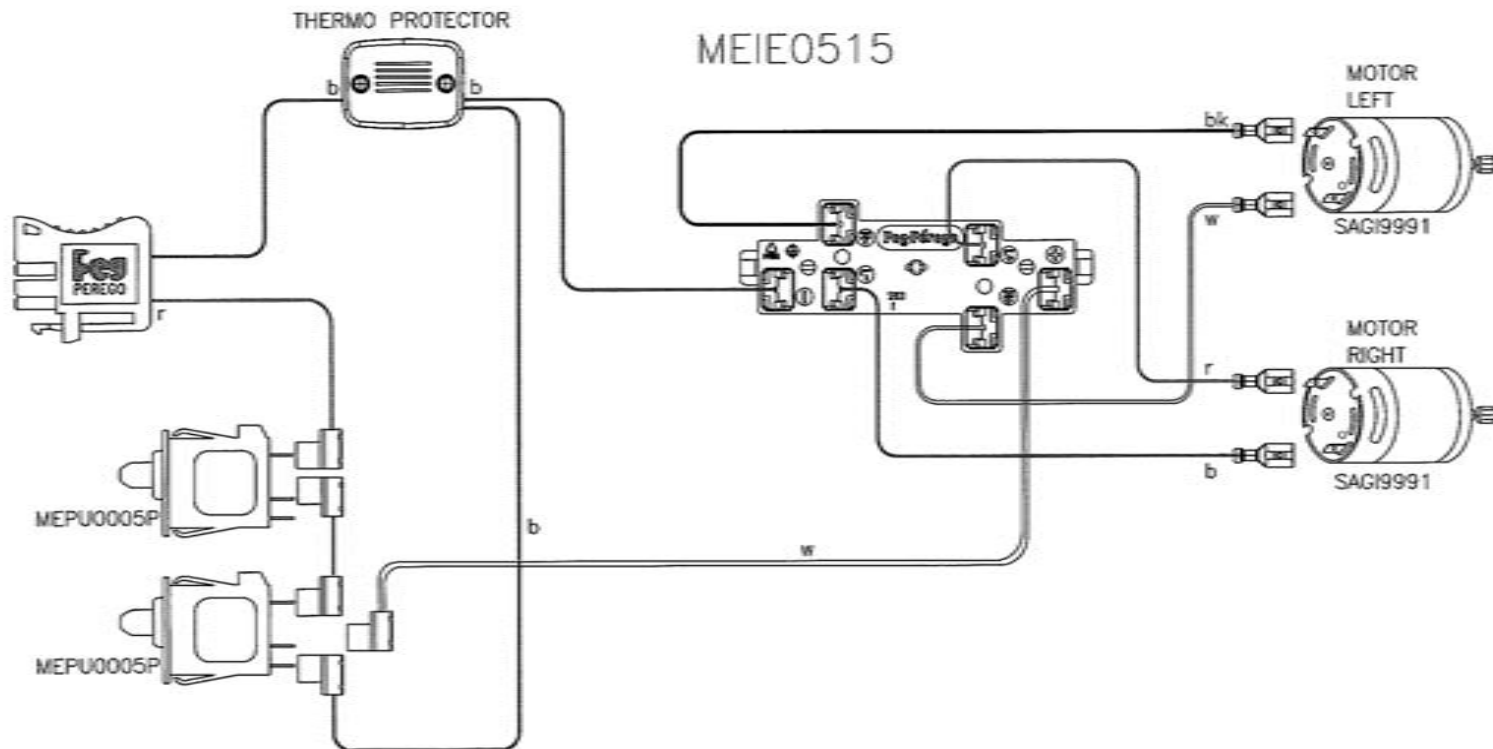

b = blue
bk = black
r = red
w = white

b = azul
bk = negro
r = rojo
w = blanco

b = bleu
bk = noir
r = rouge
w = blanc

- 1 SPST9309N
- 2 SPST9315VO
- 3 SPST9310
- 4 SPST8500N
- 5 SPST9314VO
- 6 SPST8211N
- 7 SPST8995
- 8 SPST8933N
- 9 SPST9323N
- 10 SAGI8862NGL
- 11 SPMV9458N
- 12 ASGI0217NVO
- 13 SOTF0291L30
- 14 ASGI0235N
- 15 SPRP9304MF
- 16 SPMV9459N
- 17R SPST9317DN
- 17L SPST9317SN
- 18R SPST9318DVO
- 18L SPST9318SVO
- 19 SPST8920RF
- 20 SPST9353N
- 21 SPST9303JN
- 22 SPST9320N
- 23 SPST9312YG
- 24 SOFF0300L30
- 25 SOTF0292L30
- 26 SAGI9952XV
- 27 SARP9306NYG
- 28 SPST9319N
- 29 SPST9316N
- 30 SPST9302N
- 31 SPST9313YG
- 32 SPST8932N
- 33 SARP9305NYG
- 34 SPST9324YG
- 35 SAGI9321NYG
- 36 MECB0086U
- 37 SOPF1639L30
- 38 IAKB0501
- 39 SPST9308N
- 40 SPST9355N
- 41 MMEV1066US
- 42 MEIE0515
- 43 SAGI0132JN
- 44 SPST9069N
- 45 ASGI0209GRN
- 46 SAGI9192NY
- 47 SPST9460N
- 48 SPST9457N

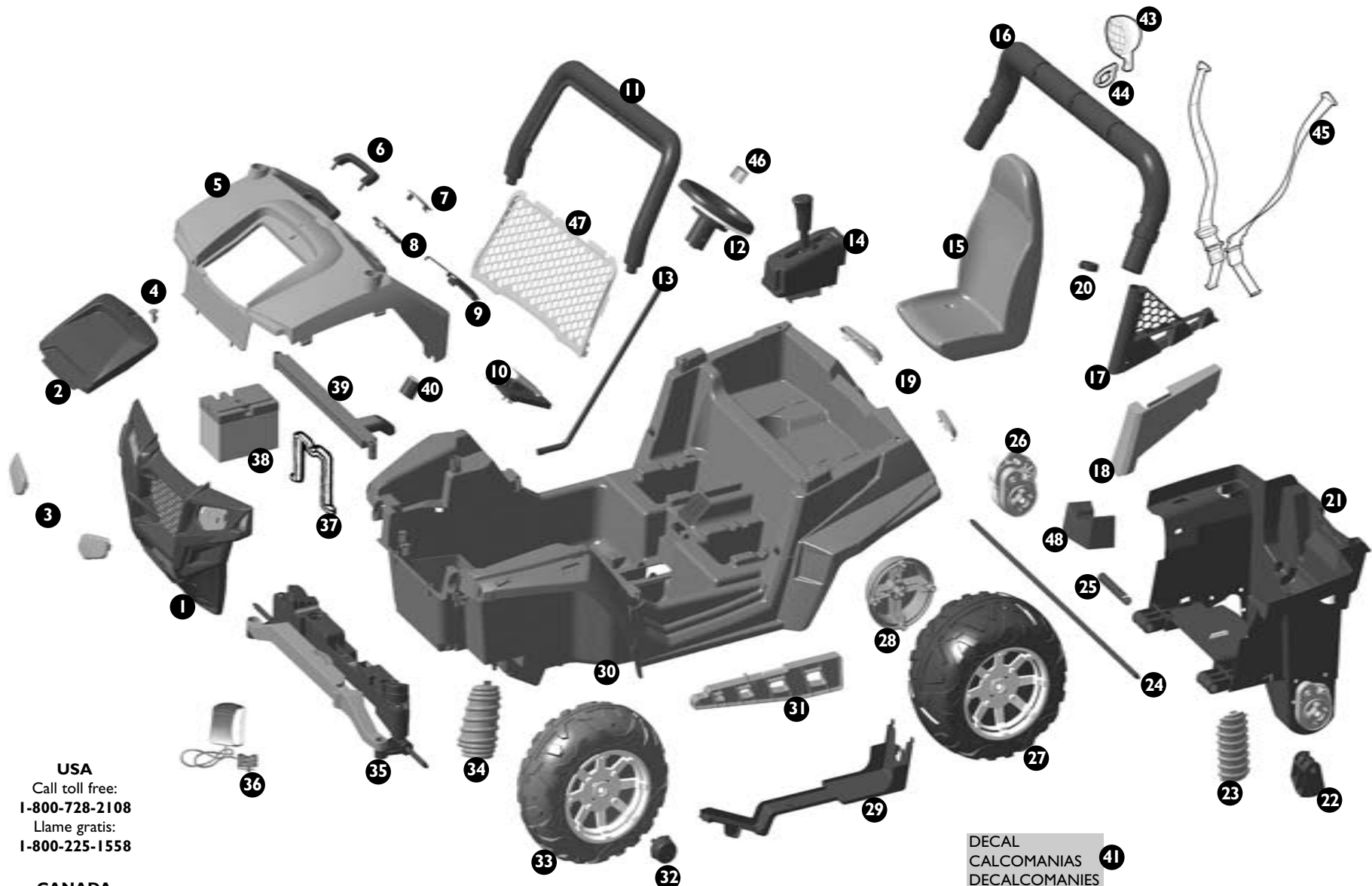

USA
 Call toll free:
1-800-728-2108
 Llame gratis:
1-800-225-1558

CANADA
 Call toll free:
 Appelez le péage
 libre:
1-800-661-5050

DECAL
 CALCOMANIAS
 DECALCOMANIES **41**

ELECTRIC SYSTEM
 INSTALACIÓN ELÉCTRICA
 CIRCUIT ÉLECTRIQUE **42**

PEG PEREGO® thanks you for choosing this product. For more than 60 years, PEG PEREGO have been taking children for an outing: first with its famous baby carriages and strollers, later with its pedal and battery operated toy vehicles.

Discover our complete range of products, news and other information about the Peg Perego world on our web site www.pegperego.com

IMPORTANT INFORMATION

- Read this instruction manual carefully to learn the use of the vehicle and to teach your child safe and enjoyable driving. Please keep this manual (with your original sales receipt) for use as a reference in the future.
- **DO NOT RETURN YOUR VEHICLE TO THE STORE. This product cannot be returned for a refund after it has been used. If you have ANY questions, need replacement parts or need assistance, call us toll-free; U.S.A. , call 1-800-728-2108 / CANADA, call 1-800-661-5050**
- This product meets and/or exceeds all ASTM (American Society for Testing and Materials) TOY SAFETY STANDARDS, including F 963, Consumer Toy Safety Specifications as well as C.R.C, c.931, the Canadian Hazardous Products (Toys) Regulations.
- Tools needed for assembly: Phillips screwdriver medium and small, pliers (not included)
- Your new vehicle is partially pre-assembled. It will require adult assembly. Please set aside at 45 minutes for assembly.
- Before the vehicle is used for the first time, charge the battery for 18 hours to initiate it. Failure to do this can result in permanent battery damage.
- Use only with the included Peg Perego 12 Volt lead-acid, rechargeable battery and a Peg Perego 12 Volt Charger (both included).

• Year 3+

• Weight capacity 130 lbs

- Do not exceed the maximum total weight capacity of 130 lbs (59,1 kg).

Contents:

- 1 Polaris RZR 900 CAMO riding vehicle -- partially assembled
- 1 Rechargeable 12V 12Ah sealed lead-acid battery
- 1 Charger 12V
- two 230W motors -- pre installed
- assembly hardware
- parts to be assembled
- decals

- Speed in 1st gear 2,5 MPH
- Speed in 2nd gear 5 MPH
- Speed in reverse gear 2,5 MPH

- To prevent damaging the motor and gears, teach your child to stop the vehicle before switching directions.
- Use this vehicle **ONLY** outdoors. Most interior flooring can be damaged by riding this vehicle indoors. Peg Perego will not be responsible for damage to the floor if the vehicle is used indoors.
- Peg Perego reserves the right to modify or change its products. Price, literature, manufacturing processes or locations or any combination of the above mentioned entities may change at any time for any reason without notice with impunity.

⚠ CAUTION:

ELECTRIC VEHICLE NOT RECOMMENDED FOR CHILDREN UNDER 3 YEARS OF AGE. AS WITH ALL ELECTRIC PRODUCTS, PRECAUTIONS SHOULD BE OBSERVED DURING HANDLING AND USE TO PREVENT ELECTRIC SHOCK. RECHARGER INCLUDED. 120Vac 60Hz 16W INPUT - 12Vdc 12W OUTPUT

⚠ CAUTION:

Only adults should recharge batteries never children.

Never allow children to handle batteries.

Only use the batteries specified by the manufacturer. Only use the charger specified by the manufacturer.

Do not mix old and new batteries.

Do not mix alkaline, standard (carbon-zinc), or rechargeable (nickel-cadmium) batteries.

CHARGING THE BATTERY

- Charge the batteries no longer than 24 hours, following the instructions enclosed with the battery charger.
- Charge the battery, as the vehicle shows low power, in this way you will avoid damage to the battery.
- If you don't use your vehicle for a long period of time unplug the battery from the main wire harness of the vehicle. Remember to charge the battery at least every three months.
- Never charge the battery upside down.
- Do not forget batteries during charging! Check them periodically.
- Never use a replacement recharger or batteries unless they are approved by PEG PEREGO.
- Batteries are sealed and maintenance free.
- Battery polarity must be observed when connecting battery to wiring.

⚠ WARNING:

- BATTERIES CONTAIN TOXIC AND CORROSIVE SUBSTANCES. DO NOT TAMPER WITH THEM.
- Batteries contain an acid-based electrolyte.
- Do not make direct contact between battery terminals, as this can cause an explosion or fire.
- Charging produces explosive gases. Charge batteries in a well ventilated area away from sources of heat and flammable materials.
- Exhausted batteries are to be removed from the vehicle.
- Do not place the batteries near clothing to avoid damage.

IF A LEAK DEVELOPS

Shield your eyes. Avoid direct contact with the electrolyte, protect your hands.

Place battery in a plastic bag and follow directions listed below.

IF ELECTROLYTE COMES IN CONTACT WITH SKIN OR CLOTHING

Flush with cool water for at least 15 minutes.

See a physician at once.

IF ELECTROLYTE IS INGESTED

Give tap water, milk of magnesia or egg whites at once.

Do not induce vomiting.

See a physician at once.

DISPOSAL OF BATTERIES; Help protect the environment!

CONTAINS SEALED LEAD ACID BATTERY.

BATTERY MUST BE RECYCLED. Do not throw used batteries in your regular household trash.

Dispose of old batteries at an approved battery dumping station; contact your local Environmental Protection Agency office for further information or call Peg Perego Customer Service USA at 1-800-728-2108 or Peg Perego Customer Service Canada at 1-800-661-5050 for additional information.

Pb



INITIAL BATTERY CHARGE

! Remove battery and charger from packaging. Connect battery charger to a 120vac wall recepticle. Connect battery charger to battery.

ASSEMBLY INSTRUCTIONS

CAUTION:

ADULT ASSEMBLY REQUIRED.

USE CARE WHEN UNPACKING AS COMPONENTS TO BE ASSEMBLED MAY POSE A SMALL PARTS/SHARP EDGE HAZARD.

BATTERY IS INCLUDED AND MUST BE CONNECTED; see instructions 31-32

- 1 • **IMPORTANT:** Apply decals to simulated coil springs before installing them. Push the 2 rear simulated coil springs into the slots, ensuring that the sides are correct (right and left are indicated on the back of the items, DX = right side)
- 2 • Push the side trim section into the 2 slots in the chassis. Fit the other trim section on the opposite side.
- 3 • Install the roll-bar support, first engaging the rear section and then the front. Fit the other side in the same way.
- 4 • Secure the supports with the screws provided.
- 5 • Place the top of the rollbar. Mantain the holes represented by the letter A on the front and the holes represented by the letter B to the rear of the vehicle.
- 6 • Secure the roll bar using pressure to engage the 2 self-threading screws, one on each side.
- 7 • Attach the three plastic rings to rollbar. The holes position is up and down the back of the vehicle.
- 8 • Mount the three fog lights on the roof bars and attach them with the screws provided (one per light).
- 9 • Apply the silver mylar decals in the 2 rear light areas.
- 10 • Push the rear lights into the respective slots.
- 11 • Position the seat as required (the seat can be fitted in 2 positions) and secure it with the 2 screws provided. Secure the other seat in the same way.
- 12 • Insert the 2 seatbelt buckles into the respective central slots between the seats, as shown in the figure.
- 13 • Install the 2 ring clamps on the roll bar, one on each side, opening them to position them correctly.
- 14 • Fix the 2 belts to the respective ring clamps with the screws provided.
- 15 • Apply the speedometer decal and push to install the transparent cover. Now install the speedometer to the dashboard, inserting first the tongue and then the tooth.
- 16 • Install the dashboard cover, inserting first the upper teeth and then the lower, as shown in the figure.
- 17 • Join the two sections of the steering wheel.
- 18 • Insert the horn into the central hole of the steering wheel, following the instructions included in its packaging.
- 19 • Remove the plastic protector from the steering shaft. Install the steering wheel on the steering column, lining up the respective holes.
- 20 • On one side insert the screw and on one other the nut, and fix the steering wheel as shown in the figure.
- 21 • Install the two parts of the windshield as shown. Picture A shows the grille fitted correctly
- 22 • Secure the grille with the three screws.
- 23 • Place the windshield on the hood hooking the three central tabs.
- 24 • Fit the windscreen of the vehicle with screws.
- 25 • **IMPORTANT:** Apply decals to simulated coil springs before installing them. Snap fit the 2 remaining simulated coil springs, ensuring that the sides are correct (right and left are indicated on the back of the items, DX = right side).
- 26 • Fit the front grill engaging it to the chassis at the 6 points highlighted in detail A.
- 27 • Screw on the grill with the 2 screws provided.
- 28 • Apply the silver mylar decals in the 2 front light areas.
- 29 • Push the front lights into the respective slots.
- 30 • Install the 4 small hubcaps.

BATTERY INSTALLATION

WARNING:

WARNING: BATTERY CHARGING AND ANY OTHER OPERATION ON THE ELECTRICAL SYSTEM MUST BE CARRIED OUT BY ADULTS ONLY.

THE BATTERY CAN ALSO BE CHARGED WITHOUT REMOVING IT FROM THE VEHICLE.

- 31 • Open the battery compartment by rotating the red catch to the lock open position. Connect the electrical system plug with the battery plug.
- 32 • Close the battery compartment by inserting the cover at the front below the cover plate. Complete the operation by inserting the red catch and rotating it 180° using a coin. The vehicle is now ready for use.

VEHICLE FEATURES AND INSTRUCTIONS FOR USE

- 33 • **A:** HORN. Press the yellow button to sound the horn.
B: Passenger HANDHOLD.
C: Electrical accelerator and brake pedal. When accelerator is pressed completely down, forward motion is activated. Brake activates automatically when the child takes his foot off the accelerator.
- 34 • Rear DRINK HOLDERS. There are dual drink holders in the rear box.
- 35 • ADJUSTABLE SEATS. The seats can be adjusted in 2 positions as the child grows, as shown in the figure.
- 36 • GEAR SHIFT LEVER: when received the vehicle speed is limited to first gear (1 - see figure). It also has a reverse (R - for safety, shifter must be held in reverse to back up), and a second gear (2) recommended only for expert drivers.
- 37 • TO ACCESS HIGH SPEED To enable the second gear, unscrew the red stop on the gear lever. Rotate the stop 90°, as shown in the figure, and secure in position with the screw. Now by pulling back the gear lever the vehicle can run in second gear.

BATTERY REPLACEMENT

- 38 • Use a coin to open the battery compartment. Disconnect the battery from the system. Remove the 2 screws from the battery holder in the compartment.
- 39 • Replace the expired battery. Re-install the battery holder back in place and secure it with the screws. Connect the two plugs, close the battery compartment and fasten it shut.

BATTERY RECHARGE

- 40 • Disconnect plug **A** of the electrical system from plug **B** of the battery by pressing laterally.
- 41 • Connect the battery charger to a domestic power outlet according to the instructions included with the charger. Connect plug **B** with plug **C** of the battery charger.
- 42 • When charging is complete, disconnect the battery charger from the power outlet and then disconnect plug **C** from plug **B**.
- 43 • Fully insert plug **B** into plug **A**, until it snaps into position. At the end of charging operations always remember to insert and fix the battery holder. Close the battery compartment and secure it with the catch.

RULES FOR SAFETY DRIVING

DON'T STOP THE FUN: purchase a spare battery to have a freshly charged back-up available. For your child's safety: please read and follow all instructions below before operating.

• **ATTENTION:**

Check the fastening retainers to be sure they are tight.

• **1st SPEED** slow speed (beginner drivers):

With both hands on the steering wheel, press down on the accelerator pedal; the vehicle goes forward at 2¼ mph.

• **2nd SPEED:** fast speed (experienced drivers):

With both hands on steering wheel press down on the accelerator pedal; the vehicle goes forward at 4½ mph.

• **REVERSE:**

Place the left hand on steering wheel. With the right hand holding the gearshift in reverse, press your foot down on the accelerator; the vehicle reverses at 2¼ mph. (Reverse is spring-loaded for safety).

• **BRAKE:**

The electric braking system stops the vehicle automatically when your child lifts his foot off the pedal.

Teach your child the proper use of this vehicle for a safe and fun play time.

• Before starting be sure that the way is free from people and objects.

• Drive with both hands steering wheel and keep your eyes on the road at all times.

• Please teach your child to stop in time to avoid running into objects or people and to immediately release the accelerator pedal if they do run into an object or person.

⚠ CAUTION:

• **If the vehicle is overloaded, as can happen on soft sand, mud, or very uneven ground, the overload switch will immediately disconnect the power. The power supply will be restored after a few seconds.**

VEHICLE MAINTENANCE AND SAFETY

This product meets and/or exceeds all ASTM (American Society for Testing and Materials) TOY SAFETY STANDARDS, including F 963, Consumer Toy Safety Specification.

This vehicle is not intended for use on streets, around traffic or parked cars.

MAINTENANCE AND CARE

- Regularly check the conditions of the vehicle, particularly the electrical system, the plug connections, the covering caps and the charger. In case of fault, do not try to use the vehicle and the charger. For repair use only original PEG PEREGO's spare parts.
- PEG PEREGO assumes no liability if the electrical system is tampered with.
- Do not leave vehicle or batteries near sources of heat such as radiators, stoves, fireplaces, etc.
- Protect vehicle from water, rain, snow, etc.
- When operating in overload conditions, such as soft deep sand, mud or rough uneven terrain, the overload circuit breaker will automatically disconnect the power. After 10 or more seconds, the circuit breaker will automatically reset, however you must eliminate overload conditions to resume normal driving.
- Periodically lubricate (with a light weight oil) moving parts, such as wheel bearings, steering linkages, where they rotate or touch one another.
- The vehicle's surfaces can be cleaned with a damp cloth. Do not use abrasive cleaners. The cleaning must be carried out by adults only.
- Never disassemble the vehicle mechanisms or motor unless authorized by PEG PEREGO.

SAFETY

⚠ WARNING:

- To reduce the risk of injury, adult supervision is required. Never use in roadways, near motor vehicles, on or near steep inclines or steps, swimming pools or other bodies of water; always wear shoes, and never allow more than two riders.
- Surfaces that are appropriate for use: grass, dirt or hard surfaces with slopes not to exceed 10%.
- A child must be 3 years of age or older for the necessary coordination and maturation to operate this motorized vehicle safely.
- Never use the vehicle on steep slopes or near steps or stairs. This vehicle is not suitable for use on public highways.
- Children should always wear shoes when riding in or driving a riding vehicle.
- Do not allow children to place their hands, feet or any part of their body, clothing or other articles near the moving parts while vehicle is in operation.
- Do not allow the electrical components, motors, wiring, switches of your motorized vehicle to become wet and

never wash it with a hose.

- NEVER STORE GASOLINE OR ANY FLAMABLE SUBSTANCE WHERE A CHILD CAN ACCESS IT. AND NEVER ALLOW GASOLINE OR ANY FLAMABLE SUBSTANCE TO BE NEAR A BATTERY POWERED CHILDREN'S VEHICLE WHEN IT IS BEING RIDDEN.

PROBLEMS?

IF THE VEHICLE DOES NOT OPERATE?

- **When operating in overload conditions, such as running the vehicle against a fixed object, through soft deep sand or mud, or over rough or uneven terrain, the overload circuit breaker will automatically disconnect the power. After 10 or more seconds, the circuit breaker will automatically reset, however-you must eliminate overload conditions to resume normal driving.**
- Check that all plugs are properly connected.
- Check electrical switches. Replace if necessary.
- Check that the battery is connected to the electrical system.

IF THERE IS NO POWER?

- Fully recharge the battery. If the problem persists, check with an Authorised PEG PEREGO Service Center.

CUSTOMER SERVICE

For your convenience, PEG PEREGO offers after-sales service, directly or through a network of authorized service centers for repairs or replacement parts.

If you have any questions about your Peg Perego vehicle, please call our toll-free service lines at;

U.S.A , call 1-800-728-2108

CANADA, call 1-800-661-5050

Trained customer service representatives are available to take your call in English or Spanish.

PEG PEREGO® le agradece que haya elegido este producto. Hace más de 60 años que PEG PEREGO lleva a pasear a los niños: al nacer, con sus famosos coches-cuna y coches de paseo, después con los fantásticos vehículos de juguete a pedal y con la batería.

Descubre la gama completa de los productos, las novedades y otras informaciones acerca del mundo Peg Perego en nuestra página Web www.pegperego.com

INFORMACIÓN IMPORTANTE

- Lea este manual de instrucción cuidadosamente para aprender el uso del vehículo y para enseñar su conducir seguro y agradable del niño. Guarde por favor este manual (con su recibo original de las ventas) para el uso como referencia en el futuro.
- **NO VUELA SU VEHÍCULO AL ALMACÉN. Este producto no se puede volver para un reembolso después de que se haya utilizado. Si usted tenga las preguntas, necesita piezas de recambio o necesita ayuda, llámenos gratis.**
USA: 1-800-225-1558, MEXICO: 01-800-710-1369.
- Este producto cumple con y/o sobrepasa los ESTÁNDARES DE SEGURIDAD ASTM TOY, incluido el F 963, Especificaciones de seguridad en juguetes para consumidores y C.R.C, c.931, el Regulaciones Peligrosas Canadienses De los Productos (Juguetes).
- Herramientas necesitadas para el ensamblaje: destornilladores de la Phillips medio y pequeño, pinzas (no incluido)
- Su vehículo nuevo se premonta parcialmente. Requiere a ensamblaje de un adulto. Puesto a un lado por favor por lo menos 45 minutos para el ensamblaje.
- Antes de utilizar el vehículo por primera vez, cargar la batería durante 18 horas. No respetar este procedimiento podría causar daños irreversibles a la batería, anulando su garantía.
- Utilice solamente con la clavija incluida Peg Perego 12 voltio baterías lead-acid, recargables y una clavija Peg Perego de 12 voltio cargadores (ambos incluidos).

•Años 3+

•Peso transportable 130 lbs/59,1 kg

- No exceda la capacidad total máxima del peso de 130 libras (59,1 kg).

Contenido:

- 1 Polaris RZR 900 CAMO vehículo de los niños -- ensamblado parcialmente
- 1 batería sellada recarable de plomo ácido de 12V 12Ah
- 1 cargador de 12V
- 2 motor de 230 W -- instalado previamente
- dotación física del montaje
- piezas que se montaje
- calcomanías

- Velocidad en 1ª marcha 2,5 MPH
- Velocidad en 2ª marcha 5 MPH
- Velocidad en Retromarcha 2,5 MPH

- Para evitar el dañar de los motores y de los engranajes, enseñe a su niño a parar la dirección de la conmutación del befor del vehículo.
- Utilice este vehículo al aire libre SOLAMENTE. La mayoría del suelo interior puede ser dañado montando este vehículo dentro. Peg Perego no será responsable de daño al suelo si el vehículo se utiliza dentro
- Peg Perego se reserva el derecho de aportar modificaciones a sus productos. El precio, el manual adjunto, los procesos o lugares de fabricación o una combinación de estos factores pueden provocar cambios sin previo aviso y sin que ello suponga ninguna obligación para Peg Perego.

⚠ PRECAUTION:

LOS VEHICULOS ELECTRICOS NO SON RECOMENDABLE PARA NIÑOS MENORES DE 3 AÑOS. COMO TODOS LOS PRODUCTOS ELECTRICOS, CUANDO SE ESTA MANEJANDO OBSERVE LAS MEDIDAS DE PRECAUCION PARA PREVENIR UN CHOQUE ELECTRICO. EL CARGADOR ESTA INCLUIDO. 120Vac 60Hz 16W DE ENTRADA - 12Vdc 12W DE SALIDA.

⚠️ ADVERTENCIAS:

Las baterías deben ser cargadas sólo por personas adultas.

No deje que los niños jueguen con las baterías.

Use sólo las baterías especificadas por el fabricante. Use solamente el cargador especificado por el fabricante.

No mezcle baterías viejas y nuevas.

No mezcle baterías alcalinas, estándar (carbono-zinc) o recargables (níquel - cadmio).

CARGA DE LAS BATERÍAS

- Cargar la batería siguiendo las instrucciones incluidas en el cargador y no superar en ningún caso las 24 horas. No respetar estos tiempos puede acortar la vida de las baterías.
- Cargue las baterías a tiempo, apenas el vehículo pierda velocidad. De este modo se evitarán otros daños.
- Si el vehículo se queda sin usarlo por largo tiempo, recuérdese de cargar la batería y de mantenerla desconectada de la instalación; repita la operación de carga al menos cada tres meses.
- La batería no debe recargarse en posición invertida.
- ¡No se olvide de las baterías que se están cargando! Contrólelas periódicamente.
- Use sólo el cargador en dotación y las baterías originales PEG PEREGO.
- Las baterías están selladas y no necesitan de mantenimiento.
- Inserte las baterías con la correcta polaridad.

⚠️ ATENCIÓN:

• LAS BATERÍAS CONTIENEN SUBSTANCIAS TÓXICAS CORROSIVAS.

NO SE DEBEN MANIPULAR ABUSIVAMENTE.

- Las baterías contiene electrolito de base ácida.
- No provoque el contacto directo entre los terminales de la batería, riesgo de explosión o incendio.
- Mientras se están cargando, las baterías producen gas explosivos. Cárguelas en un lugar bien ventilado, lejos de fuentes de calor y materiales inflamables.
- Las baterías agotadas se deben sacar del vehículo.
- No coloque las baterías sobre prendas porque se podrían dañar.

SI HAY UNA PÉRDIDA

Protéjase los ojos. Evite el contacto directo con el electrolito: proteja sus manos.

Ponga la batería en una bolsa de plástico y siga las instrucciones para la eliminación de baterías.

SI PIEL Y OJOS ENTRAN EN CONTACTO CON EL ELECTROLITO

Lave abundantemente con agua corriente durante al menos 15 minutos.

Consultar un médico inmediatamente.

SI SE INGIERE ELECTROLITO

Tome pequeños sorbos de agua, leche de magnesia o clara de huevo.

No provocar el vómito.

Consultar un médico inmediatamente.

DESECHO DE BATERIAS; Ayude a proteger el medio ambiente.

QUE CONTIENE ACIDO DE PLOMO EN BATERIA.

BATERIA TIENE QUE SER RECICLADA. Desagase de baterías viejas en una estación aprobada por EPA. Contacte su agencia local de Protección de Ambiente o llame servicio al cliente Peg Perego para información adicional.

Pb



PRIMERA CARGA DE LA BATERÍA

!• Quite la batería y el cargador del empaquetado. Conecte el cargador de la batería con un socket doméstico. Conecte el cargador de batería con la batería.

INSTRUCCIONES DE MONTAJE

⚠ PRECAUTION:

REQUIERE MONTAJE DE UN ADULTO.

ALGUNOS COMPONENTES AL SER ENSAMBLADOS PODRÍAN TENER PARTES PEQUEÑAS/RIESGO POR BORDES CONTANTES.

BATERÍA DE ESTA INCLUIDO Y DEBE ESTAR CONECTADO, ver las instrucciones de 31-32.

- 1 • **IMPORTANTE:** Aplicar las pegatinas a los amortiguadores cilíndricos simulados antes de instalarlos. Insertar los 2 amortiguadores cilíndricos simulados posteriores en los huecos correspondientes, teniendo en cuenta los lados correctos (la indicación se encuentra en la parte trasera de las piezas: DX = lado derecho)
- 2 • Insertar a presión la protección lateral en los 2 huecos del chasis. A continuación, insertar la protección del lado opuesto.
- 3 • Colocar el soporte de la barra, insertando primero la parte posterior y, a continuación, la parte anterior. Colocar el otro soporte de la misma manera.
- 4 • Atornillar ambos soportes con los tornillos que se suministran.
- 5 • En la barra transversal soporte, se observan 3 hendiduras para los soportes de las luces; NOTA: la hendidura más ancha (ilus. B) debe estar orientada hacia la parte posterior. Insertar la barra transversal en los tubos verticales.
- 6 • Atornillar con fuerza la barra mediante los 2 tornillos autorroscantes, uno en cada lado.
- 7 • Montar 3 abrazaderas de soporte para las luces sobre la barra soporte orientando los orificios para los tornillos hacia la parte posterior y superior.
- 8 • Aplicar los tres faros antiniebla en el techo, atornillando los tornillos puestos a disposición (uno para cada faro).
- 9 • Aplicar los adhesivos plateados en los receptáculos de los 2 faros posteriores.
- 10 • Colocar a presión los faros posteriores en los huecos correspondientes.
- 11 • Colocar el asiento en la posición deseada (puede colocarse en 2 posiciones diferentes) y fijarlo con los dos tornillos que se suministran. A continuación, colocar y fijar el otro asiento del mismo modo.
- 12 • Insertar los dos terminales de los cinturones de seguridad en los correspondientes huecos centrales situados entre los asientos, como se muestra en la figura.
- 13 • Colocar las 2 anillas sobre la barra, unir en cada lado, abriéndolas para colocarlas en su sitio.
- 14 • Fijar los 2 cinturones de seguridad a las anillas correspondientes mediante los tornillos que se proporcionan.
- 15 • Aplicar el adhesivo del velocímetro en insertar la cubierta transparente a presión. A continuación, colocar el velocímetro en el salpicadero, insertando primero la lengüeta y luego el diente.
- 16 • Montar la cubierta del salpicadero, insertando primero los dientes superiores y luego los inferiores, como se muestra en la figura.
- 17 • Unir las dos partes del volante.
- 18 • Insertar el claxon en el orificio central del volante siguiendo las instrucciones contenidas en su propio embalaje.
- 19 • Eliminar la protección de plástico del eje del volante. Colocar el volante sobre la columna de dirección haciendo coincidir los orificios respectivos.
- 20 • Fijar el volante como se muestra en la figura, insertando el tornillo por un lado y la tuerca por otro.
- 21 • Montar el parabrisas. En la ilustración A, aparece perfectamente montado.
- 22 • Asegurar las redes al tubo con 3 tornillos.
- 23 • Colocar el parabrisas sobre el capó acoplando las tres pestañas centrales.
- 24 • Asegurar el parabrisas al vehículo con los tornillos.
- 25 • **IMPORTANTE:** Aplicar las pegatinas a los amortiguadores cilíndricos simulados antes de instalarlos. Encajar a presión los dos amortiguadores anteriores, teniendo en cuenta cuál es el derecho y cuál el izquierdo (la indicación se encuentra en la parte trasera de las piezas: DX = lado derecho)
- 26 • Insertar la persiana del radiador en la parte anterior enganchándola al chasis en los 6 puntos que se muestran en el gráfico A.
- 27 • Atornillar la persiana del radiador mediante los 2 tornillos correspondientes.
- 28 • Aplicar los adhesivos plateados en los receptáculos de los 2 faros delanteros.
- 29 • Colocar a presión los faros delanteros en los huecos correspondientes.
- 30 • Montar a presión los 4 tapacubos.

INSTALACIÓN DE LA BATERÍA

⚠ ATENCIÓN:

LA OPERACIÓN DE RECARGA DE LA BATERÍA ASÍ COMO CUALQUIER INTERVENCIÓN ELÉCTRICA, DEBEN SER REALIZADAS ÚNICAMENTE POR PERSONAS ADULTAS. LA BATERÍA TAMBIÉN SE PUEDE RECARGAR SIN QUITARLA DEL JUGUETE.

SÓLO PARA EL BRASIL: TENSIÓN DEL CARGADOR: 127V - 60 HZ. OBSERVACIÓN: NO UTILIZAR EL CARGADOR DE LA BATERÍA CON UNA TENSIÓN DE 220V.

- 31 • Abrir el compartimento de la batería girando el gancho rojo hasta la posición del candado abierto. Conectar la clavija del sistema eléctrico con la clavija de la batería.
- 32 • Cerrar el receptáculo de la batería insertando la cubierta delante bajo la placa de cubierta. Finalizar insertando el gancho rojo y rotándolo 180° con ayuda de una moneda. El vehículo queda listo para su uso.

CARACTERÍSTICAS Y USO DEL VEHÍCULO

- 33 • **A:** CLAXON. El claxon se acciona mediante el pulsador amarillo.
B: MANILLA para el pasajero.
C: Pedal de acelerador y de freno. Cuando el acelerador se pisa a fondo, se activa el movimiento hacia adelante. El freno se activa automáticamente cuando el niño levanta el pie del acelerador.
- 34 • **PORTABEBIDAS** posteriores. Portabebidas doble situado en la parte posterior del cajón.
- 35 • **ASIENTOS REGULABLES.** Los asientos pueden regularse en 2 posiciones distintas (como se muestra en la figura) para adaptarse al crecimiento de los niños.
- 36 • **PALANCA DE CAMBIO:** El vehículo está configurado de fábrica en primera velocidad (**1** - ver figura). Posee además marcha atrás (**R**; por seguridad, la palanca debe mantenerse en posición para dar marcha atrás), y una segunda velocidad (**2**), aconsejada sólo para expertos.
- 37 • **PARA ACTIVAR LA SEGUNDA VELOCIDAD:** Para poder utilizar la segunda velocidad, desatornillar el seguro de color rojo situado sobre la palanca de cambio. Girar el seguro 90°, como se muestra en la figura, y fijarlo nuevamente en su sitio con el tornillo. Tirando hacia atrás de la palanca de cambio, el vehículo funcionará en segunda velocidad.

SUSTITUCIÓN DE LA BATERÍA

- 38 • Abrir el receptáculo de la batería con ayuda de una moneda. Desconectar la batería del sistema eléctrico. Quitar los 2 tornillos del pasador de la batería situado en el interior del receptáculo.
- 39 • Sustituir la batería descargada. Volver a colocar el pasador de la batería y, a continuación, atornillarlo. Unir las dos clavijas y cerrar el receptáculo de la batería asegurándolo con el gancho.

RECARGA DE LA BATERÍA

- 40 • Desconectar la clavija A del sistema eléctrico de la clavija B de la batería presionando en el lateral.
- 41 • Insertar la clavija del cargador de batería en una toma de corriente doméstica siguiendo las instrucciones que se incluyen con el cargador. Unir la clavija B con la clavija C del cargador de batería.
- 42 • Cuando finalice la carga, desenchufar el cargador de batería de la toma de corriente y, a continuación, desconectar la clavija C de la clavija B.
- 43 • Insertar hasta el fondo la clavija B en la clavija A, hasta escuchar un clic. Finalizada la operación de carga, acordarse siempre de insertar y fijar el pasador de la batería. Cerrar el receptáculo de la batería, asegurándolo con el gancho.

REGLAS PARA CONDUCIR EN CONDICIONES DE SEGURIDAD

DIVERTIMIENTO SIN INTERRUPCIÓN: Hay un set de baterías recargadas de repuesto puesto a disposición y listo para su uso.

Para la seguridad del niño: antes de accionar el vehículo, leer y seguir atentamente las siguientes instrucciones.

¡ATENCIÓN!

- Controlar que todos los remaches/las tuercas de fijación de las ruedas estén firmes.
- 1ª VELOCIDAD (para principiantes):
Con ambas manos sobre el volante, pisar el pedal del acelerador; el vehículo se pone en marcha a una velocidad reducida de aproximadamente 2 1/4 mph.
- 2ª VELOCIDAD (para expertos):
Con ambas manos sobre el volante, pisar el pedal del acelerador; el vehículo se pone en marcha a una velocidad reducida de aproximadamente 4 1/2 mph.
- MARCHA ATRÁS :
Bajar con una mano la palanca del cambio. Colocar la otra mano sobre el volante y pisar el acelerador. El vehículo retrocede a una velocidad de aproximadamente 2 1/4 mph.
- FRENO:
El sistema eléctrico de frenado bloquea automáticamente el vehículo cuando se levanta el pie del pedal del acelerador.
- Enseñar a su niño el uso correcto del vehículo para una conducción segura y divertida.
- Antes de partir, comprobar que el recorrido esté libre de personas o cosas.
- Conducir con las manos sobre el volante/manubrio y mirar siempre el camino.
- Frenar a tiempo para evitar choques.

⚠ ¡ATENCIÓN!

- **Si el vehículo funciona en condiciones de sobrecarga, por ejemplo sobre arena blanda, barro o terrenos muy accidentados, el interruptor de sobrecarga desconectará inmediatamente la potencia. Después de algunos segundos, se reanudará el suministro de corriente.**

MANTENIMIENTO Y CUIDADOS DEL VEHICULO

Este producto cumple con y/o sobrepasa los ESTÁNDARES DE SEGURIDAD ASTM TOY, incluido el F 963, Especificaciones de seguridad en juguetes para consumidores.
Este vehículo no ha sido fabricado para ser usado en la vía pública, con vehículos en movimiento o aparcados.

MANTENIMIENTO Y CUIDADOS

- Controlare periódicamente el estado del vehículo, en especial la instalación eléctrica, las conexiones de los enchufes, las caperuzas de protección y el cargador. En caso de defectos comprobados, el vehículo eléctrico y el cargador no deben utilizarse. Para las reparaciones utilizar sólo piezas de recambio originales PEG PEREGO.
- PEG PEREGO no se asume ninguna responsabilidad en caso de uso indebido de la instalación eléctrica.
- No dejare las baterías o el vehículo cerca de fuentes de calor como radiadores, caloríferos, chimeneas, etc.
- Proteger el vehículo contra el agua, lluvia, nieve, etc.;
- Si el vehículo funciona en condiciones de sobrecarga, por ejemplo sobre arena blanda, barro o terrenos muy accidentados, el interruptor de la sobrecarga desconectará inmediatamente la potencia. El suministro de corriente se reanudará una vez eliminadas las condiciones de sobrecarga.
- Lubricar periódicamente (con aceite ligero) las partes móviles como cojinetes, dirección, etc., donde girar o están en contacto entre ellas.
- Las superficies del coche deben limpiarse con un paño húmedo y, si es necesario, con productos adecuados de uso doméstico.
Las operaciones de limpieza deben ser realizadas únicamente por adultos.
- No desmontar nunca los mecanismos del vehículo o los motores, sin la autorización de PEG PEREGO.

SEGURIDAD

⚠ ¡ATENCIÓN!

- Para reducir el riesgo de heridas, la supervisión de un adulto es siempre necesaria. No usar nunca en carreteras, cerca de vehículos a motor, o en pendientes pronunciadas o cerca de escaleras, piscinas u otras superficies de agua; los niños deben usar siempre zapatos durante el uso del vehículo. El vehículo está construido para dos niños.
- Se puede usar sobre superficies lisas: hierba, sin suciedad o superficies duras con pendientes que superan el 10%.
- No apto para niños menores de 36 meses por sus características funcionales y dimensiones.
- No usar el vehículo en vías públicas, donde hay tránsito y coches estacionados, en pendientes pronunciadas, cerca de escaleras, cursos de agua y piscinas.
- Los niños deben usar siempre zapatos durante el uso del vehículo.
- Cuando el vehículo está funcionando, preste atención para que los niños no metan las manos, los pies u otras partes del cuerpo, cerca de las partes en movimiento.
- No mojar nunca los componentes eléctricos del vehículo como motores, cableado, botones, etc.
- No usar gasolina u otras sustancias inflamables cerca del vehículo.

¿PROBLEMAS?

¿EL VEHÍCULO NO FUNCIONA?

- **Si el vehículo funciona en condiciones de sobrecarga, por ejemplo sobre arena blanda, barro o terrenos muy accidentados, el interruptor de la sobrecarga desconectará inmediatamente la potencia. Después de unos 10 segundos se reanudará el suministro de corriente, pero deben eliminarse las condiciones de sobrecarga.**
- Controlar que todos los enchufes están correctamente conectados.
- Controlar los interruptores eléctricos y si fuera necesario sustituirlos.
- Controlar que la batería esté conectada a la instalación eléctrica.

¿EL VEHÍCULO NO TIENE POTENCIA?

- Cargar la baterías. Si después de cargarlas el problema persiste hacer controlar las baterías y el cargador de baterías en un centro de asistencia autorizado Peg Perego.

SERVICIO DE ASISTENCIA

Para su conviencia, PEG PEREGO ofrece un servicio de asistencia post-venta, directamente o a través de una red de centros de asistencia técnica autorizados, para eventuales reparaciones o substituciones y venta de recambios originales.

Si usted tiene cualesquiera preguntas sobre su vehículo de Peg Perego, llame por favor nuestras líneas de servicio gratis.

U.S.A , 1-800-225-1558

MEXICO, 01-800-710-1369

Los representantes técnico de cliente entrenados están disponibles para tomar su llamada en español o inglés.

PEG PEREGO® vous remercie de votre confiance et vous félicite d'avoir choisi ce produit. Depuis plus de 60 ans, PEG PEREGO emmène en promenade les enfants: à peine nés, avec ses fameux landaus et poussettes et plus tard, avec ses fantastiques véhicules à pédales et à batterie.

Découvrez sur notre site la gamme complète des produits, les nouveautés et d'autres renseignements sur le monde Peg Perego. www.pegperego.com

L'INFORMATION IMPORTANTE

- Lisez ce manuel d'instruction soigneusement pour apprendre l'utilisation du véhicule et pour enseigner votre pilote sûr et agréable d'enfant. Veuillez garder ce manuel (avec votre réception initiale de ventes) pour l'usage comme référence à l'avenir.
- **NE RENVOYEZ PAS VOTRE VÉHICULE À LA MÉMOIRE. Ce produit ne peut pas être retourné pour un remboursement après qu'il ait été utilisé. Si vous avez des questions, avez besoin des pièces de recharge ou avez besoin d'aide, appelez-nous en service libre appel à 1-800-661-5050.**
- Ce produit répond et/ou dépasse tous les CONDITIONS DE SECURITE ASTM TOY et il est conforme à la NORME DE SURETE F 963 pour les utilisateur des jouets électriques et C.R.C, c.931, le Règlements Dangereux Canadiens de Produits (Jouets).
- Outils requis pour l'assemblage: tournevis de Phillips moyen et petit, pinces (non inclus)
- Votre nouveau véhicule est partiellement prémonté. Il exige l'assemblage par un adulte. S'il vous plaît mis de côté au moins 45 minutes pour l'assemblage.
- Avant d'utiliser le véhicule pour la première fois, recharger la batterie pendant 18 heures. La non-observation des instructions dans cette brochure peut entraîner le risque des dommages irréversibles à la batterie.
- Utiliser seulement avec la batterie rechargeable Peg Perego de 12 volts aux plombo sigillé et chargeurs Peg Perego de 12 volts (tous les deux inclus).

• Ans 3+

• Poids transportable 130 lbs / 59,1 kg

- N'excédez pas toute la capacité maximum de poids de 130 livres (59,1 kg).

Table des matières:

- 1 Polaris RZR 900 CAMO véhicule des enfant -- partiellement réuni.
- 1 batterie rechargeable sigillée au plomb de 12V 12Ah -- dans l'emballage
- 1 chargeur de 12V
- 2 motore de 230W -- préinstallé
- matériel de montage
- pièces à montage
- decalcomanies

- Vitesse en première 2,5 MPH
- Vitesse en seconde 5 MPH
- Vitesse en marche arrière 2,5 MPH

- Pour empêcher endommager les moteurs et les vitesses, enseignez votre enfant à cesser la direction de commutation de befor de véhicule.
- Utilisez ce véhicule dehors SEULEMENT. La plupart de plancher intérieur peut être endommagé en montant ce véhicule à l'intérieur. Peg Perego ne sera pas responsable des dommages au plancher si le véhicule est utilisé à l'intérieur.
- Peg Perego pourra apporter à tout moment des modifications aux modèles décrits dans cette publication, pour des raisons de nature technique ou commerciale.

⚠ ATTENTION:

VÉHICULE ÉLECTRIQUE NON RECOMMANDÉ POUR LES ENFANTS DE MOINS DE 3 ANS. COMME POUR TOUS LES PRODUITS ÉLECTRIQUES, DES PRÉCAUTIONS DOIVENT ÊTRE PRISES PENDANT LE MANIEMENT ET L'UTILISATION POUR PRÉVENIR LES CHOCS ÉLECTRIQUES. CHARGEUR DE BATTERIE INCLU. 120Vac 60Hz 16W ENTREE - 12Vdc 12W SORTIE.

⚠ PRECAUTION:

Les batteries ne doivent être rechargées que par ou sous la surveillance d'adultes.

Ne pas laisser les enfants jouer avec les batteries.

Utiliser uniquement le chargeur de batterie fourni et les batteries originales PEG PEREGO.

Ne pas utiliser simultanément des batteries neuves et usagées.

Ne pas utiliser simultanément des batteries alcalines standard (zinc-carbone) ou rechargeables (nickel-cadmium).

RECHARGEMENT DES BATTERIES

- Charger les batteries sans dépasser les 24 heures et en suivant les instructions jointes au chargeur de batterie.
- Recharger les batteries à temps, dès que le véhicule perd de la vitesse, pour éviter de les endommager.
- Si on laisse le véhicule arrêté pendant un long intervalle, se rappeler de recharger la batterie et de la laisser débranchée de l'installation; répéter l'opération de rechargement tous les trois mois au moins.
- La batterie ne doit pas être rechargée retournée.
- Ne pas oublier la batterie en rechargement! Contrôler périodiquement.
- Utiliser exclusivement le type de batteries et de chargeur spécifié par PEG PEREGO.
- Les batteries doivent être mises en place avec la polarité correcte.
- Les batteries sont scellées et n'exigent pas de maintenance.

⚠ ATTENTION:

• LES BATTERIES CONTIENNENT DES SUBSTANCES TOXIQUES ET CORROSIVES. NE PAS LES OUVRIR.

• Les batteries contiennent des électrolytes à base d'acide.

• Ne pas provoquer de contact direct entre les plots de la batterie: risque d'explosion et d'incendie.

• Pendant le rechargement, la batterie produit des gaz. Recharger la batterie dans un lieu bien aéré, loin de toute source de chaleur et de matériaux inflammables.

• Les batteries déchargées doivent être enlevées du véhicule.

• Eviter que les batteries entrent en contact avec les vêtements: ceux-ci pourraient s'abîmer.

EN CAS DE FUITE

Se protéger les yeux. Eviter tout contact direct avec le électrolyte et se protéger les mains. Mettre la batterie dans un sac en plastique et suivre les instructions sur l'élimination des batteries.

SI LA PEAU OU LES YEUX ENTRENT EN CONTACT AVEC L'ELECTROLYTE

Laver abondamment les parties concernées à l'eau courante (pendant 15 minutes au moins).

Consulter immédiatement un médecin.

EN CAS D'INGESTION DE ELECTROLYTE

Boire à petites gorgées de l'eau, du lait de magnésie ou de l'albumen d'œuf.

Ne pas provoquer de vomissement.

Consulter immédiatement un médecin.

DISPOSITION DES BATTERIES; Contribuons à la sauvegarde de l'environnement.

CONTIENT UNE QUANTITÉ SCELLÉE D'ACIDE À BATTERIE AU PLOMB.

LA BATTERIE DOIT ÊTRE RECYCLÉE. Veuillez disposer des vieilles batteries dans un centre de recyclage approuvé pour cet usage; communiquez avec votre bureau local de protection de l'environnement ou appelez le Service à la Clientèle de Peg Perego pour plus d'informations.

Pb



PREMIERE CHARGE DE BATTERIE

- ! Retirez la batterie et le chargeur de l'emballage. Reliez le chargeur de batterie à un plot domestique. Reliez le chargeur de batterie à la batterie.

INSTRUCTION DE MONTAGE

⚠ ATTENTION:

ASSEMBLAGE PAR UN ADULTE REQUIUS.

ASSEMBLER PEUVENT COMPORTER UN DANGER DE PETITES PIÈCES OU DE BORDS TRANCHANTS.

BATTERIE EST INCLUSE ET DOIT ETRE CONNECTE; voir les instructions 31-32.

- 1 • **IMPORTANT** : Appliquez les adhésifs sur les ressorts hélicoïdaux simulés avant de les installer. Poussez les 2 ressorts hélicoïdaux simulés arrière dans les fentes en veillant à ce que les côtés soient corrects (la droite et la gauche sont indiquées à l'arrière des articles, DX = côté droit).
- 2 • Poussez la section du bord latéral dans les 2 fentes du châssis. Réglez l'autre section de bord de l'autre côté.
- 3 • Installez le support de l'arceau de sécurité en enclenchant en premier la section arrière, puis la section avant. Réglez l'autre côté de la même façon.
- 4 • Fixez les supports à l'aide des vis fournies.
- 5 • Sur la traverse de l'arceau de sécurité, vous verrez 3 zones évidées pour les bagues légères ; NOTE : l'évidement le plus large (dessin B) doit être tourné vers l'arrière. Placer la traverse sur les tubes verticaux.
- 6 • Fixez l'arceau de sécurité en exerçant une pression pour enclencher les 2 vis autotaraudeuses, une de chaque côté.
- 7 • Monter les 3 bagues légères de l'arceau de sécurité avec les trous pour les vis vers l'arrière et vers le haut.
- 8 • Fixer les phares antibrouillard sur le toit avec les vis fournies (une par phare).
- 9 • Appliquez les adhésifs en mylar argenté dans les 2 zones de feux arrière.
- 10 • Poussez les feux arrière dans les fentes respectives.
- 11 • Positionnez le siège tel que requis (le siège peut être réglé en 2 positions) et fixez-le à l'aide des 2 vis fournies. Fixez l'autre siège de la même façon.
- 12 • Insérer les 2 parties terminales des ceintures dans leur emplacement respectif entre les sièges, comme indiqué sur la figure.
- 13 • Installez les 2 bagues de serrage sur l'arceau de sécurité, de chaque côté, en les ouvrant pour les mettre à la bonne position.
- 14 • Fixer les 2 ceintures au collier correspondant à l'aide des vis fournies.
- 15 • Appliquez l'adhésif de l'indicateur de vitesse et poussez pour installer la couverture transparente. Installez à présent l'indicateur de vitesse sur le tableau de bord en insérant d'abord la languette, puis la dent.
- 16 • Installez le cache du tableau de bord en insérant en premier la dent supérieure, puis l'inférieure, comme indiqué dans l'image.
- 17 • Reliez les deux sections du volant de direction.
- 18 • Insérer le klaxon dans le trou au centre du volant en suivant les instructions présentes dans l'emballage.
- 19 • Retirez la protection en plastique de l'arbre de direction. Installez le volant de direction sur la colonne de direction en l'alignant avec les trous respectifs.
- 20 • Sur un côté, insérez la vis et sur l'autre, un écrou et fixez le volant de direction comme indiqué dans l'image.
- 21 • Monter le pare-brise. Sur le dessin A on le voit entièrement monté.
- 22 • Fixer la partie grillagée au tube avec 3 vis.
- 23 • Placer le pare-brise sur le capot en accrochant les trois broches centrales.
- 24 • Fixer le pare-brise au véhicule avec des vis.
- 25 • **IMPORTANT** : Appliquez les adhésifs sur les ressorts hélicoïdaux simulés avant de les installer. Enclenchez les 2 ressorts hélicoïdaux simulés restants en veillant à ce que les côtés soient corrects (la droite et la gauche sont indiquées à l'arrière des articles, DX = côté droit).
- 26 • Réglez la calandre avant en l'enclenchant au châssis sur les 6 points mis en évidence dans le détail A.
- 27 • Vissez la calandre à l'aide des 2 vis fournies.
- 28 • Appliquez les adhésifs en mylar argenté dans les 2 zones de feux avant.
- 29 • Poussez les feux avant dans les fentes respectives.
- 30 • Installez les 4 petits enjoliveurs.

INSTALLATION DE LA BATTERIE

⚠ ATTENTION:

ATTENTION: LE CHARGEMENT DE LA BATTERIE ET TOUTE INTERVENTION SUR LE CIRCUIT ELECTRIQUE DOIVENT ETRE EFFECTUES EXCLUSIVEMENT PAR UN ADULTE.

LA BATTERIE PEUT ETRE RECHARGEE SANS DEVOIR LA RETIRER DU JOUET.

- 31 • Ouvrez le logement de la batterie en tournant le clapet d'arrêt rouge en position déverrouillée. Branchez la fiche du système électrique avec la fiche de la batterie.
- 32 • Fermez le logement de la batterie en insérant le couvercle à l'avant, en-dessous de la plaque couvrante. Complétez l'opération en insérant le clapet d'arrêt rouge et en le tournant à 180° à l'aide d'une pièce de monnaie. Le véhicule est à présent prêt à l'emploi.

CARACTERISTIQUES ET EMPLOI DU VEHICULE

- 33 • A : KLAXON. Une pression sur le bouton jaune actionne le klaxon.
B : POIGNÉE passager.
C : Accélérateur et pédale de frein. Dès que l'accélérateur est complètement enfoncé, le mouvement vers l'avant s'amorce. Le frein s'active automatiquement dès que l'enfant lève son pied de l'accélérateur.
- 34 • PORTE-BOISSONS arrière. On compte deux porte-boissons dans le coffre arrière.
- 35 • SIÈGES RÉGLABLES Les sièges peuvent être réglés en 2 positions à mesure que l'enfant grandit, comme indiqué dans l'image.
- 36 • LEVIER DE VITESSES : dès la réception, la vitesse du véhicule est limitée à la première vitesse (1 - voir image). Il a également une marche arrière (**R- pour la sécurité, le levier de vitesses doit rester en marche arrière pour reculer**) et une deuxième vitesse (2) réservé aux conducteurs experts.
- 37 • POUR ACCÉDER À LA GRANDE VITESSE Pour engager la deuxième vitesse, dévissez l'arrêt rouge sur le levier de vitesses. Tournez l'arrêt à 90°, comme indiqué dans l'image, et fixez en position à l'aide de la vis. En retirant le levier de vitesse, le véhicule peut passer en deuxième vitesse.

REPLACEMENT DE LA BATTERIE

- 38 • Servez-vous d'une pièce de monnaie pour ouvrir le logement de la batterie. Débranchez la batterie du système. Retirez les 2 vis de la barre de retenue de la batterie dans le logement.
- 39 • Remplacez la batterie obsolète. Remettez la barre de retenue de la batterie en place et fixez-la à l'aide des vis. Branchez les deux fiches à proximité du logement de la batterie et serrez-le à fond.

RECHARGE DE LA BATTERIE

- 40 • Débranchez la fiche A du système électrique de la fiche B de la batterie en appuyant sur les côtés.
- 41 • Connectez le chargeur de batterie à une prise d'alimentation domestique en suivant les instructions qui accompagnent le chargeur. Branchez la fiche B avec la fiche C du chargeur de la batterie.
- 42 • Une fois la recharge terminée, débranchez le chargeur de la batterie de la prise d'alimentation, puis débranchez la fiche C de la fiche B.
- 43 • Insérez complètement la fiche B dans la fiche A jusqu'à ce qu'elle s'enclenche en position. À la fin des opérations de recharge, gardez toujours à l'esprit d'insérer et de fixer la barre de retenue de la batterie. Fermez le logement de la batterie et fixez-le à l'aide du cliquet d'arrêt.

REGLES POUR UNE CONDUITE EN TOUTE SECURITE

DIVERTISSEMENT SANS INTERRUPTION: prévoir une batterie de rechange chargée et prête à l'emploi.

Pour la sécurité de l'enfant: avant de mettre en marche le jouet, lire et suivre attentivement les instructions suivantes:

• **ATTENTION!**

Contrôler que toutes les plaques/écrous de fixation des roues sont bien serrés.

• **1ere VITESSE** (pour les débutants):

Mettre les deux mains sur le volant, appuyer sur la pédale d'accélérateur; le véhicule se met en marche à une vitesse d'environ 2¹/₄ mph

• **2nde VITESSE** (pour les experts):

Mettre les deux mains sur le volant, appuyer sur la pédale d'accélérateur; le véhicule se met en marche à une vitesse d'environ 4¹/₂ mph

• **MARCHE ARRIERE:**

Abaisser d'une main le levier du chargement de vitesse. Mettre l'autre main sur le volant et appuyer avec le pied sur l'accélérateur. Le véhicule part en arrière à une vitesse d'environ 2¹/₄ mph

• **FREIN:**

Le système électrique de freinage bloque automatiquement le véhicule quand on lève le pied de la pédale d'accélérateur.

Enseigner à l'enfant à utiliser le véhicule correctement pour conduire en sécurité tout en s'amusant.

- Avant de partir, s'assurer que le parcours est libre de personnes ou de choses.
- Conduire avec les mains sur le volant et toujours regarder la route.
- Freiner à temps pour éviter les accrochages.

ATTENTION:

- **Si le jouet est utilisé dans des conditions entraînant une surcharge, l'interrupteur de surcharge réduira automatiquement la puissance. La puissance sera rétablie quelques secondes plus tard.**

ENTRETIEN ET SECURITE DU JOUET

Ce produit réponde et/ou dépasse tous les CONDITIONS DE SECURITE ASTM TOY et il est conforme à la NORME DE SURETE F 963 pour les utilisateurs des jouets électriques. Ce véhicule n'est pas conforme aux dispositions des normes de circulation routière et ne peut par conséquent pas circuler sur la voie publique.

SECURITE, MAINTENANCE ET ENTRETIEN

- Contrôler régulièrement l'état du jouet, en particulier l'installation électrique, le branchement des fiches, les capots de protection et le chargeur de batterie. Si l'on trouve des défauts, le jouet électrique et le chargeur de batterie ne doivent pas être utilisés. Pour les réparations, n'utiliser que des pièces de rechange d'origine PEG PEREGO.
- PEG PEREGO décline toute responsabilité en cas de mauvaise utilisation de l'installation électrique.
- Ne pas laisser les batteries ou le jouet à proximité de sources de chaleur comme des radiateurs, des cheminées, etc.
- Protéger le jouet de l'eau, de la pluie, de la neige, etc.
- Si le véhicule fonctionne en conditions de surcharge, l'interrupteur de surcharge coupe immédiatement le courant. La distribution de courant reprend de 10 secondes environ, mais il faut éliminer les conditions de surcharge pour assurer la conduite normale.
- Lubrifier périodiquement (avec une huile légère) les parties mobiles comme roulements à billes, direction, etc., surtout là où ils tournent ou entrent en contact.
- Les surfaces du jouet peuvent être nettoyées avec un chiffon humide. Ne jamais utiliser des détergents abrasifs. Les opérations de nettoyage doivent être effectuées exclusivement par des adultes.
- Ne jamais démonter les mécanismes du jouet ou les moteurs, sauf autorisation de PEG PEREGO.

SECURITE

⚠ ATTENTION:

- Pour éviter tout risque d'accident, la supervision d'un adulte est toujours requise. Ne pas utiliser le véhicule sur les voies publiques, là où il y a des voitures, sur les pentes raides, près de gradins, d'escaliers, de cours d'eau et de piscines; les enfants doivent toujours porter des chaussures quand ils utilisent le véhicule. Le véhicule est ensemble seulement pour deux enfants.
- Pour voyager sur surfaces lisses et terrains accidentés: herbe, la saleté ou des surfaces dures avec des pentes ne dépassant pas 10%.
- Ce produit n'est pas destiné aux enfants de moins de 3 ans. La présence de petites pièces est dangereuse par ce qu'elles pourraient être avalées ou inhalées.
- Ne pas utiliser le véhicule sur les pentes raides ou près de gradins et d'escaliers. Le véhicule n'est pas conçu pour l'utilisation sur les voies publiques.
- Les enfants doivent toujours porter des chaussures quand ils utilisent le véhicule.
- Quand le véhicule fonctionne, faire attention à ce que les enfants ne mettent pas les mains, les pieds ou d'autres parties du corps, des vêtements ou d'autres choses près des parties en mouvement.
- Ne jamais mouiller les composants du véhicule comme les moteurs, les installations, les touches, etc.
- Ne jamais utiliser d'essence ou d'autres substances inflammables près du véhicule.

PROBLEMES?

LE VEHICULE NE MARCHE PAS?

- **Si le véhicule fonctionne en conditions de surcharge, comme sur le sable mou, la boue ou les terrains très accidentés, l'interrupteur de surcharge coupe immédiatement le courant. La distribution de courant reprend au bout de 10 secondes environ, mais il faut éliminer les conditions de surcharge pour assurer la conduite normale.**
- Vérifier qu'il n'y a pas de câbles débranchés sous le bouton de mise en route.
- Contrôler le fonctionnement de le bouton de mise en route et le remplacer éventuellement.
- Contrôler si la batterie est branchée à l'installation électrique.

LE VEHICULE MANQUE DE PUISSANCE?

- Recharger la batterie. Si après l'avoir rechargée le problème persiste, faire contrôler la batterie et le chargeur de batterie par un centre d'assistance autorisé PEG PEREGO.

SERVICE D'ASSISTANCE

Pour votre convenance, PEG PEREGO offre un service d'assistance après-vente, directement ou à travers un réseau de centres d'assistance autorisés pour les éventuelles réparations ou pour le remplacement et la vente de pièces de rechange d'origine.

Si vous avez n'importe quelles questions au sujet de votre véhicule de Peg Perego, veuillez appeler nos tuyaux de service en service libre appel à 1-800-661-5050 entre 8 AM et 6:30 PM Lundi par Vendredi. Les représentants qualifiés de service à la clientèle sont disponibles pour prendre votre appel.

STOP!

Do not return your vehicle to the store!

We're a toll-free phone call away and we can help.
If you are missing parts or need assistance, please see the contact information below.

¡ALTO!

¡No vuelva su vehículo al almacén!

Somos una llamada telefónica gratis lejos y podemos ayudar.
Si usted es piezas que falta o necesita ayuda, vea por favor la información del contacto abajo.

ARRÊTEZ!

Ne renvoyez pas votre véhicule à la mémoire !

Nous sommes un appel téléphonique en service libre appel loin et nous pouvons aider.
Si vous êtes les pièces manquantes ou avez besoin d'aide, voir s'il vous plaît l'information de contact ci-dessous.

Model Number IGOD0074

PEG PEREGO U.S.A Inc.

3625 INDEPENDENCE Dr. FORT WAYNE IN 46808

fax 260-484-2940

call us toll free 1-800-728-2108

llame USA gratis 1-800-225-1558

PEG PEREGO CANADA Inc.

585 GRANITE COURT PICKERING ONT. CANADA L1W3K1

fax 905-839-9542

call us toll free 1-800-661-5050

PEG PEREGO S.p.A.

via A. De Gasperi, 50 20862 ARCORE (MB) ITALIA



www.pegperego.com