



Product Guide Model 18402082

IMPORTANT: Fill out the product record information below.

Serial Number _____

See rating label on grill for serial number.

Date Purchased _____

For support and to register your grill, please visit us at www.charbroil.com
If you have questions or need assistance during assembly, please call 1-800-241-7548.

*Français commence à la page 8
Española comienza en la página 15*

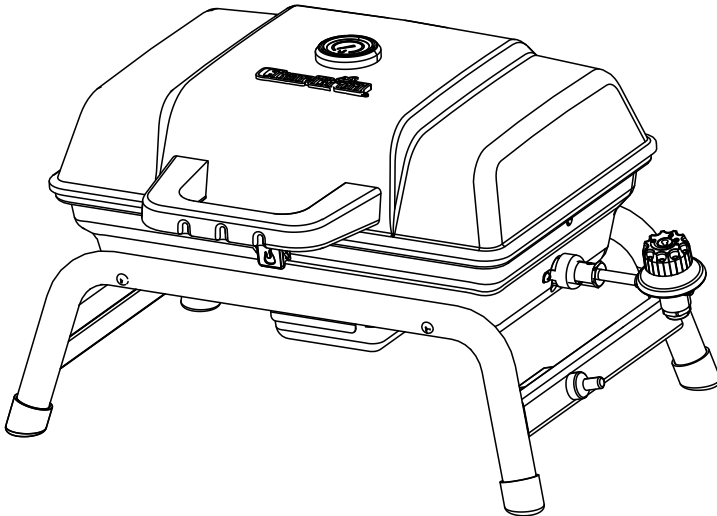

THIS GRILL IS FOR OUTDOOR USE ONLY.



DANGER



If you smell gas:

1. Shut off gas to the appliance.
2. Extinguish any open flame.
3. Open lid.
4. If odor continues, keep away from the appliance and immediately call your gas supplier or your fire department.

Failure to follow these instructions could result in fire or explosion which could cause property damage, personal injury or death.



WARNING



1. Do not store or use gasoline or other flammable liquids or vapors in the vicinity of this or any other appliance.
2. An LP cylinder not connected for use shall not be stored in the vicinity of this or any other appliance.



WARNING



This manual contains important information necessary for the proper assembly and safe use of the appliance.

Read and follow all warnings and instructions before assembling and using the appliance.

Follow all warnings and instructions when using the appliance.

Keep this manual for future reference



CAUTION



Some parts may contain sharp edges — especially as noted in the manual! Wear protective gloves if necessary.

INSTALLER/ASSEMBLER: Leave these instructions with consumer.

CONSUMER: Keep this manual for future reference.



WARNING



MOST SURFACES ON THIS UNIT ARE HOT WHEN IN USE.

USE EXTREME CAUTION.

KEEP OTHERS AWAY FROM UNIT.

ALWAYS WEAR PROTECTIVE CLOTHING TO PREVENT INJURY.



TABLE OF CONTENTS

Product Record Information	1
Safety Warnings	2-3
Use and Care with Grilling Guide.	3-6
Limited Warranty	7
Hardware List	22
Parts Diagram	23
Parts List	24
Assembly	25-30
Troubleshooting	31
Registration Card	35

Safety Symbols

The symbols and boxes shown below explain what each heading means. Read and follow all of the messages found throughout the manual.



WARNING: Indicates an potentially hazardous situation which, if not avoided, could result in death or serious injury.



DANGER: Indicates an imminently hazardous situation which, if not avoided, will result in death or serious injury.



CAUTION: Indicates a potentially hazardous situation or unsafe practice which, if not avoided, may result in minor or moderate injury.



- For residential use only. Not intended for commercial use.
- Do not leave appliance unattended. Keep children and pets away from appliance at all times.



1. Never operate this appliance unattended.
2. Never operate this appliance within 10 ft. (3m) of any structure, combustible material or other gas cylinder.
3. Never operate this appliance within 25 ft (7.5 m) of any flammable liquid.
4. If a fire should occur, keep away from the appliance and immediately call your fire department. Do not attempt to extinguish an oil or grease fire with water.

Failure to follow these instructions could result in fire, explosion or burn hazard, which could cause property damage, personal injury or death.

THIS GRILL IS FOR OUTDOOR USE ONLY.



CALIFORNIA PROPOSITION 65

1. Combustion by-products produced when using this product contain chemicals known to the State of California to cause cancer, birth defects, and other reproductive harm.
2. This product contains chemicals, including lead and lead compounds, known to the State of California to cause cancer, birth defects or other reproductive harm.

Wash your hands after handling this product.



Do not attempt to repair or alter the regulator/valve for any “assumed” defect. Any modification to this assembly will void your warranty and create the risk of a gas leak and fire. Use only authorized replacement parts supplied by manufacturer.

USE AND CARE

Installation Safety Precautions

- Use grill, as purchased, only with LP (propane) gas and the regulator/valve assembly supplied.
- Grill installation must conform with local codes, or in their absence of local codes, with either the **National Fuel Gas Code, ANSI Z223.1/ NFPA 54**. Storage and handling of liquefied petroleum gasses must conform to LP Gas Code **ANSI / NFPA 58**. Grill is not for use in or on recreational vehicles and/or boats.
- All electrical accessories (such as rotisserie) must be electrically grounded in accordance with local codes, or **National Electrical Code, ANSI / NFPA 70**. Keep any electrical cords and/or fuel supply hoses away from any hot surfaces.
- This grill is safety certified for use in the United States and/or Canada only. Do not modify for use in any other location. Modification will result in a safety hazard.
- **Do not leave appliance unattended. Keep children and pets away from appliance at all times.**

Safety Tips

- ♦ The use of alcohol, prescription or nonprescription drugs may impair the consumer's ability to properly assemble or safely operate the appliance.
- ♦ When grill is not in use, disconnect 1 lb. cylinder.
- ♦ Never move grill while in operation or still hot. Allow the appliance to cool before moving or storing.
- ♦ The regulator may make a humming or whistling noise during operation. This will not affect safety or use of grill.
- ♦ If you have a grill problem see the Troubleshooting Section.
- ♦ Light burner. Check to make sure it is lit, close the lid and warm up grill on high for 10 minutes. Curing of paint and parts will produce an odor only on first lighting.
- ♦ Grill is not intended for and should never be used as a heater.
- ♦ Clean grill often, preferably after each cookout. If a bristle brush is used to clean any of the grill cooking surfaces, ensure no loose bristles remain on cooking surfaces prior to grilling. It is not recommended to clean cooking surfaces while grill is hot.
- ♦ Use long-handled barbecue utensils and oven mitts to avoid burns and splatters.
- ♦ If the regulator frosts, turn off grill and LP cylinder valve immediately. This indicates a problem with the cylinder and it should not be used on any product. Return to supplier!



WARNING



For Safe Use of Your Grill and to Avoid Serious Injury:

- Do not let children operate or play near grill.
- Keep grill area clear and free from materials that burn (i.e. gasoline, propane, or any other flammable liquid or gas).
- Do not block holes in bottom or back of grill.
- Check burner flames regularly.
- Never use regulator from this grill with any other LP appliance.
- When cooking, the appliance must be on a level surface in an area clear of combustible material.
- Use grill only in well-ventilated space. NEVER use in enclosed space such as carport, garage, porch, covered patio, or under an over head structure of any kind.
- Do not use charcoal or ceramic briquets in a gas grill. *(Unless briquets are supplied with your grill.)*
- This appliance is not intended for and should never be used as a heater.
- **Use grill at least 2 ft. from any wall or surface.** Maintain 10 ft. clearance to objects that can catch fire or sources of ignition such as pilot lights on water heaters, live electrical appliances, etc..

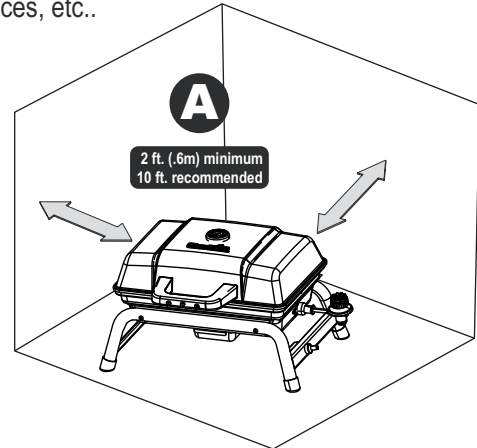

• Apartment Dwellers:

- Check with management to learn the requirements and fire codes for using an LP gas grill in your apartment complex. If allowed, use outside on the ground floor with a three (3) foot clearance from walls or rails. Do not use on or under balconies.
- **NEVER attempt to light burner with lid closed. A build up of non-ignited gas inside a closed grill is hazardous.**
- **Never operate grill with LP cylinder out of correct position specified in assembly instructions**

LP (Liquefied Petroleum Gas)

- Is nontoxic, odorless and colorless when produced. **For your Safety**, LP gas has been given an odor (similar to rotten cabbage) so that it can be smelled.
- **LP gas is highly flammable and may ignite unexpectedly when mixed with air.**

Propane Cylinder Use (1lb. Disposable)

- Use only cylinder marked "Propane Fuel".
- Cylinder must be constructed and marked in accordance with the specifications for LP-gas cylinders of the U.S. Department of Transportation (DOT) or the National Standard of Canada, CAN/CSA-B339, Cylinders, Spheres and Tubes for the Transportation of Dangerous Goods.
- Save cylinder cap and reinstall when not in use.
- Cylinder supply system must be arranged for vapor withdrawal. Gas cylinder must be upright in use.

Propane Gas Cylinders

- Your grill is designed to operate with one 16.4 oz. disposable cylinder (DOT 39 Cylinder).

Do not attempt to refill any 16.4 oz. disposable fuel cylinders.

- The cylinder must be installed, transported and stored in an upright position and should not be dropped or handled roughly.
- When the appliance is to be stored indoors, the propane gas cylinder must be disconnected from the appliance.
- When the propane gas cylinder is not disconnected from the appliance, the appliance and cylinder must be stored outdoors in a well-ventilated space.
- The cylinder should never be transported or stored where temperature can reach 125 °F (51 °C).
- Cylinders must be stored outdoors out of the reach of children.
- A disconnected LP cylinder in storage or being transported must have a safety cap installed. Failure to use safety cap as directed may result in serious personal injury and/or property damage.
- Do not store an LP cylinder in enclosed spaces such as a carport, garage, porch, covered patio or other building.

Propane Cylinder Installation/Removal

Propane Cylinder Installation:

1. Remove cap from end of Propane cylinder (sold separately).
2. Cap should be kept on cylinder when not in use to prevent dirt and debris from entering Regulator/Valve.
3. Check end of cylinder attachment for dirt and debris. Clean out if necessary.
4. Insert threaded end of Propane Cylinder into Regulator/Valve and hand-tighten turning cylinder clockwise as shown below. **DO NOT USE TOOLS!** Over tightening can damage threads on Regulator/Valve.
5. Perform a leak test.

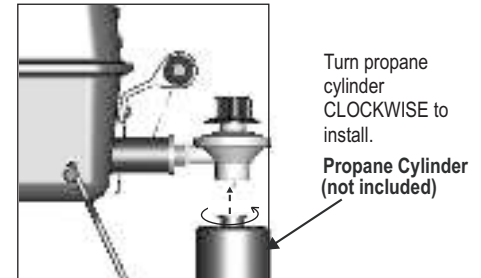

Propane Cylinder Removal:

1. Turn regulator OFF.
2. Allow Grill to cool.
3. Remove the propane cylinder by turning counter-clockwise until disengaged from the Regulator/Valve.
4. Install cap on cylinder. Cap should be kept on cylinder when not in use to prevent dirt and debris from entering Regulator/Valve.

Leak Testing (1lb. Disposable) **IMPORTANT!**

- During leak test, keep grill away from open flames or sparks and do not smoke. Grill must be leak tested out doors in a well ventilated area.
- Leak test must be repeated each time gas cylinder is replaced or after storage.

Materials needed include clean paint brush and 50/50 soap and water solution. Use mild soap and water. **Do not use household cleaning agents.** Damage to components can result.

1. Be sure **control knob** on regulator is in "OFF" position.
2. Brush soapy solution onto **connection** between gas cylinder and regulator at **(A)**.

If growing bubbles appear, there is a leak. Retighten connection and repeat steps 1 and 2.



If you can not stop a leak, remove gas cylinder from regulator and check for damaged threads, dirt and debris on regulator and gas cylinder. Also check to see if anything is obstructing flow of gas at regulator and gas cylinder openings. Remove any obstruction that may be found and repeat leak test. **If threads are damaged on either regulator or gas cylinder, replace.** Order new parts by giving the serial, model number and name of items needed to the Grill Service Center at **1-800-232-3398**.

CAUTION

SPIDER ALERT!

**SPIDER AND WEBS
INSIDE BURNER**

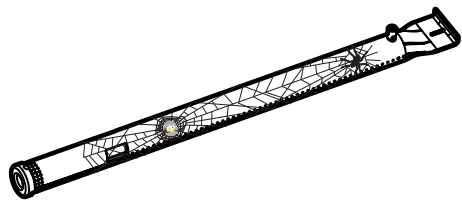

If your appliance is getting hard to light or the flame is weak, check and clean the venturi's and burners.

Spiders or small insects are known to create "flashback" problems by building nests and laying eggs in the appliance venturi or burner obstructing the flow of gas. The back-up gas can ignite behind the control panel. This flashback can damage your appliance and cause injury. To prevent flashbacks and ensure good performance the burner and venturi tube assembly should be removed and cleaned whenever the appliance has been idle for an extended period of time.

General Grill Cleaning

Do not mistake brown or black accumulation of grease and smoke for paint. Interiors of gas grills are not painted at the factory (and should never be painted). Apply a strong solution of detergent and water or use a grill cleaner with scrub brush on insides of grill lid and bottom. Rinse and allow to completely air dry. **Do not apply a caustic grill/oven cleaner to painted surfaces.**

Lighting Instructions

1. Read all instructions before lighting.
2. Open or remove lid during lighting.
3. Push and turn knob on regulator/valve to **HIGH** position.
4. Push igniter button rapidly.
5. If ignition does not occur in 5 seconds, turn the regulator/valve knob **OFF**, wait 5 minutes, and repeat the lighting procedure.

Match Lighting Instructions

Important! Remove or raise lid and cooking grate to open position.

Attempting to light burner with lid closed may cause an explosion. Do not expose any part of your body or clothing directly above cooking area when lighting.

NOTE: remove cooking grate, then replace when complete.

1. Place lighted wooden match under the heat tent, near the burner.
2. While holding match in place, turn control knob to lighting position. Grill will ignite.
3. Observe burner flames under the heat tent. Make sure burner ignites and stays lit on both sides.
4. Preheat grill for 6 minutes with lid closed. Using control knob on Regulator/Valve, adjust flame to desired height for cooking.

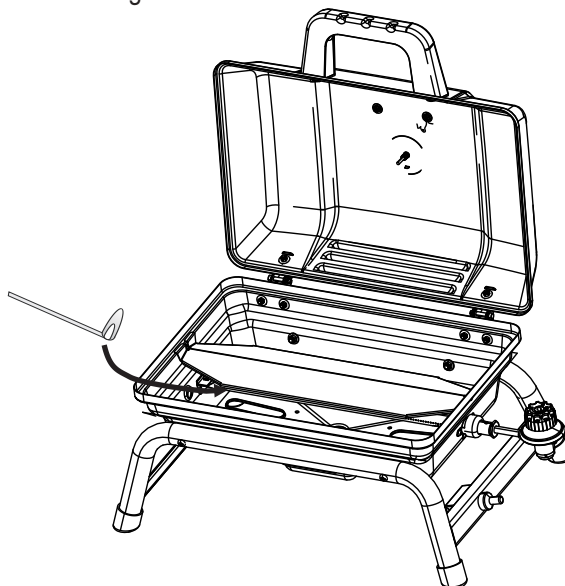



CAUTION

If ignition does NOT occur in 5 seconds, turn the burner control OFF, wait 5 minutes and repeat the lighting procedure. If the burner does not ignite with the valve open, gas will continue to flow out of the burner and could accidentally ignite with risk of injury.

Burner Flame Check

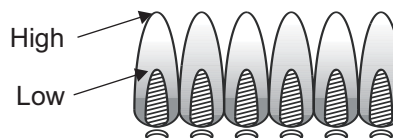
Light burner. Make sure burner stays lit while rotating the control knob from HIGH to LOW. Always check flame prior to each use.



	<h1>CAUTION</h1>	
<ul style="list-style-type: none"> • Putting out grease fires by closing the lid is not possible. Grills are well ventilated for safety reasons. • Do not use water on a grease fire. Personal injury may result. If a grease fire develops, turn knobs and LP cylinder off. • Do not leave grill unattended while preheating or burning off food residue on HI. If grill has not been regularly cleaned, a grease fire can occur that may damage the product. 		

Before Cooking For The First Time

Operate grill for 15 minutes with the grill lid closed and the gas control on HIGH. This will heat-clean internal components and eliminate odor from paint finish of grill.

Turning Grill Off

- After cooking, turn the grill off by rotating the control knob to OFF. Control knob should pop up in the OFF position. If control knob does not pop up, disconnect cylinder to turn grill off and replace the Regulator/Valve.

- Allow grill to cool completely before storing.

Storing Grill

- Allow grill to cool completely.
- Remove Propane Cylinder and install protective cap over outlet threads.
- Remove Regulator/Valve from grill to help keep dirt out of the propane cylinder probe.
- Store Regulator/Valve in a heavy plastic bag and place inside grill.

Grill Maintenance

- Allow grill to cool before cleaning. Frequency of cleaning is determined by how often grill is used.
- **DO NOT** use self-cleaning oven to clean any grill part. Extreme heat would remove any chrome plating and cause premature rusting.
- Meat drippings will solidify in bottom of grill after a few uses. This residue should be removed regularly. Failure to do so could cause overflow at bottom vent openings and increase the chance of a grease fire.
- When cleaning grill, cover work area with newspaper. Remove grill lid and cooking grate. Loosen residue with scraper or putty knife. Wipe away loosened residue with paper towels.
- Inside surface of grill may be cleaned with a strong solution of detergent and water applied with a scrub brush. Cooking grate may be cleaned with a wire brush. Thoroughly rinse grill with water and allow to completely air-dry before using again.
- Place cooking grate and lid onto grill.
- Clean grill often, preferably after each cookout. If a bristle brush is used to clean any of the grill cooking surfaces, ensure no loose bristles remain on cooking surfaces prior to grilling. It is not recommended to clean cooking surfaces while grill is hot.

Food Safety

Food safety is a very important part of enjoying the outdoor cooking experience. To keep food safe from harmful bacteria, follow these four basic steps:

Clean: Wash hands, utensils, and surfaces with hot soapy water before and after handling raw meat and poultry.

Separate: Separate raw meats and poultry from ready-to-eat foods to avoid cross contamination. Use a clean platter and utensils when removing cooked foods.

Cook: Cook meat and poultry thoroughly to kill bacteria. Use a thermometer to ensure proper internal food temperatures.

Chill: Refrigerate prepared foods and leftovers promptly.

For more information call: USDA Meat and Poultry Hotline at 1-800-535-4555 In Washington, DC (202) 720-3333, 10:00 am-4:00 pm EST.

LIMITED WARRANTY

This warranty only applies to units purchased from an authorized retailer. Manufacturer warrants to the **original consumer-purchaser** only that this product shall be free from defects in workmanship and materials after correct assembly and under normal and reasonable home use for the periods indicated below beginning on the date of purchase*. The manufacturer reserves the right to require that defective parts be returned, postage and or freight pre-paid by the consumer for review and examination.

<u>SCOPE OF COVERAGE</u>	<u>PERIOD OF COVERAGE</u>	<u>TYPE OF FAILURE COVERAGE</u>
All Parts	1 year from date of purchase*	PERFORATION, MANUFACTURING, AND MATERIAL DEFECTS ONLY

*Note: A dated sales receipt WILL be required for warranty service.

The original consumer-purchaser will be responsible for all shipping charges for parts replaced under the terms of this limited warranty.

This limited warranty is applicable in the United States and Canada only, is only available to the original owner of the product and is not transferable. **Manufacturer requires proof of your date of purchase. Therefore, you should retain your sales slip or invoice.** Registering your product is not a substitute for proof of purchase and the manufacturer is not responsible for or required to retain proof of purchase records.

This limited warranty applies to the functionality of the product ONLY and does not cover cosmetic issues such as scratches, dents, corrossions or discoloring by heat, abrasive and chemical cleaners or any tools used in the assembly or installation of the appliance, surface rust, or the discoloration of stainless steel surfaces. Paint is not warranted and will require touch up. **RUST is not considered a manufacturing or materials defect.**

This limited warranty will not reimburse you for the cost of any inconvenience, food, personal injury or property damage.

ITEMS MANUFACTURER WILL NOT PAY FOR:

1. Shipping cost, standard or expedited, for warranty and replacement parts
2. Service calls to your home.
3. Repairs when your product is used for other than normal, single-family household or residential use.
4. Damage, failures, or operating difficulties resulting from accident, alteration, careless handling, misuse, abuse, fire, flood, acts of God, improper installation or maintenance, installation not in accordance with electrical or plumbing codes, or use of products not approved by the manufacturer.
5. Any food loss due to product failures or operating difficulties.
6. Replacement parts or repair labor costs for units operated outside the United States or Canada.
7. Pickup and delivery of your product.
8. Repairs to parts or systems resulting from unauthorized modifications made to the product.
9. The removal and/or reinstallation of your product.

DISCLAIMER OF IMPLIED WARRANTIES and LIMITATION OF REMEDIES

Repair or replacement of defective parts is your exclusive remedy under the terms of this limited warranty. In the event of parts availability issues, the manufacturer reserves the right to substitute like or similar parts that are equally functional.

Manufacturer will not be responsible for any consequential or incidental damages arising from the breach of either this limited warranty or any applicable implied warranty, or for failure or damage resulting from acts of God, improper care and maintenance, grease fire, accident, alteration, replacement of parts by anyone other than Manufacturer, misuse, transportation, commercial use, abuse, hostile environments (inclement weather, acts of nature, animal tampering), improper installation or installation not in accordance with local codes or printed manufacturer instructions.

THIS LIMITED WARRANTY IS THE SOLE EXPRESS WARRANTY GIVEN BY THE MANUFACTURER. NO PRODUCT PERFORMANCE SPECIFICATION OR DESCRIPTION WHEREVER APPEARING IS WARRANTED BY MANUFACTURER EXCEPT TO THE EXTENT SET FORTH IN THIS LIMITED WARRANTY. ANY IMPLIED WARRANTY PROTECTION ARISING UNDER THE LAWS OF ANY STATE, INCLUDING IMPLIED WARRANTY OF MERCHANTABILITY OR FITNESS FOR A PARTICULAR PURPOSE OR USE, IS HEREBY LIMITED IN DURATION TO THE DURATION OF THIS LIMITED WARRANTY.

Neither dealers nor the retail establishment selling this product has any authority to make any additional warranties or to promise remedies in addition to or inconsistent with those stated above. Manufacturer's **maximum liability**, in any event, shall not exceed the purchase price of the product paid by the original consumer.

NOTE: Some states do not allow an exclusion or limitation of incidental or consequential damages, so some of the above limitations or exclusions may not apply to you. This limited warranty gives you specific legal rights as set forth herein. You may also have other rights which vary from state to state. In the state of California only, if refinishing or replacement of the product is not commercially practicable, the retailer selling this product or the Manufacturer will refund the purchase price paid for the product, less the amount directly attributable to use by the original consumer-purchaser prior to discovery of the nonconformity. In addition, in the state of California only, you may take the product to the retail establishment selling this product in order to obtain performance under this limited warranty.

If you wish to obtain performance of any obligation under this limited warranty, you should write to:

**Consumer Relations
P. O. Box 1240
Columbus, GA 31902-1240**

Consumer returns will not be accepted unless a valid Return Authorization is first acquired. Authorized returns are clearly marked on the outside of the package with an RA number and the package is shipped freight/postage pre-paid. Consumer returns that do not meet these standards will be refused.



Guide d'utilisation du produit

Modèle 18402082

IMPORTANT : inscrivez les renseignements relatifs à la garantie ci-dessous.

Numéro de série _____

Le numéro de série se trouve sur l'étiquette signalétique située sur l'appareil.

Date d'achat _____

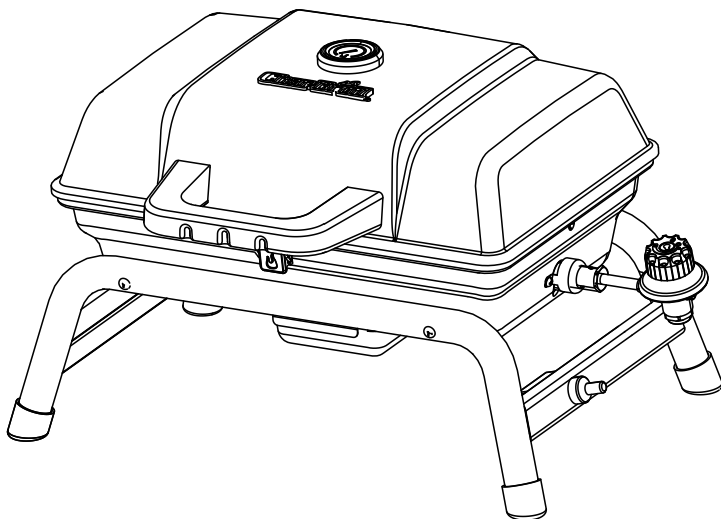

Pour obtenir de l'aide et pour enregistrer votre gril, veuillez vous rendre sur notre site Web à l'adresse www.charbroil.com

Si vous avez une question quelconque à poser ou si vous avez besoin d'aide au cours de l'assemblage, veuillez composer le **1-800-241-7548**.

CE GRIL EST CONÇU POUR UN USAGE EXTÉRIEUR UNIQUEMENT.



DANGER



Si vous détectez une odeur de gaz :

1. Coupez l'alimentation en gaz de l'appareil.
2. Éteignez toute flamme nue.
3. Ouvrez le couvercle.
4. Si l'odeur persiste, éloignez-vous de l'appareil et appelez votre fournisseur de gaz ou le service d'incendie.

Ne pas se conformer à ces consignes pourrait entraîner un incendie, une explosion et causer des dommages matériels, des blessures, voire la mort.



AVERTISSEMENT



1. Il ne faut jamais entreposer et utiliser de l'essence ou d'autres substances inflammables (vapeurs ou liquides) à proximité de cet appareil ou de tout autre appareil ménager.
2. Un réservoir de GPL qui n'est pas raccordé pour utilisation immédiate ne doit jamais être entreposé à proximité de cet appareil ou de quelque autre appareil.



AVERTISSEMENT



Le présent manuel renferme des renseignements importants pour vous aider à assembler l'appareil correctement et à l'utiliser en toute sécurité.

Lisez et appliquez toutes les mises en garde et instructions avant d'assembler et d'utiliser l'appareil.

Appliquez toutes les mises en garde et instructions lorsque vous utilisez l'appareil.

Conservez ce manuel pour pouvoir vous y référer ultérieurement



ATTENTION



Certaines pièces peuvent présenter des bords coupants particulièrement lorsque cela est noté dans le manuel! Portez des gants de protection au besoin.

INSTALLATEUR/MONTEUR :

remettez ces instructions au consommateur.

CONSOMMATEUR : conservez ce manuel pour consultation ultérieure.



AVERTISSEMENT



**PARTIES DE CET APPAREIL SONT CHAUD
LORSQU'IL FONCTIONNE.
UTILISATION EXTREME PRUDENCE.
MAINTENIR LES AUTRES LOIN DE L'UNITÉ.
TOUJOURS PORTER DES VÊTEMENTS DE
PROTECTION POUR EVITER DES BLESSURES.**

TABLE DES MATIÈRES

Information sur le produit Record.	8
Consignes de sécurité.	9-10
Utilisation et Guide d'entretien avec le gril.	10-13
Garantie limitée.	14
Liste du matériel.	22
Le schéma des pièces.	23
Liste des pièces.	24
Assemblée.	25-30
Dépannage.	31
Carte d'enregistrement.	35

Symboles de sécurité

Vous trouverez ci-dessous une explication de la signification de chaque symbole. Lisez et respectez toutes les consignes qui apparaissent partout dans le présent guide.

	AVERTISSEMENT	
<p>AVERTISSEMENT : indique une situation potentiellement dangereuse qui, si elle n'est pas évitée, pourrait entraîner la mort ou des blessures graves.</p>		

	DANGER	
<p>DANGER : indique une situation dangereuse imminente qui, si elle n'est pas évitée, entraînera la mort ou des blessures graves.</p>		

	ATTENTION	
<p>ATTENTION : indique une situation potentiellement dangereuse ou une pratique à risque qui, si elle n'est pas évitée, pourrait entraîner des blessures mineures ou modérément graves.</p>		

	ATTENTION	
<ul style="list-style-type: none">• Pour utilisation domestique uniquement. N'est pas prévu pour un usage commercial.• Ne laissez pas l'appareil sans surveillance. Gardez les enfants et les animaux à distance de l'appareil en tout temps.		

	DANGER	
<ol style="list-style-type: none">1. Ne laissez jamais l'appareil fonctionner sans surveillance.2. Ne vous servez jamais de l'appareil à moins de 3 mètres (10 pi) de quelque matériau combustible ou structure que ce soit, ou d'un autre réservoir de gaz de 1 lb.3. N'utilisez jamais cet appareil à une distance de moins de 8 m (25 pi) d'un liquide inflammable quelconque.4. Si un incendie se déclare, éloignez-vous de l'appareil et appelez immédiatement le service des incendies. N'essayez pas d'éteindre un incendie d'huile ou de graisse avec de l'eau. <p>Ne pas se conformer à ces consignes pourrait entraîner un incendie, une explosion ou des risques de brûlures et causer des dommages matériels, des blessures, voire la mort.</p>		

	ATTENTION	
<p>Pour utilisation domestique uniquement. Ne pas utiliser à des fins commerciales.</p>		

CE GRIL EST CONÇU POUR UN USAGE EXTERIEUR UNIQUEMENT.

	AVERTISSEMENT	
<p>PROPOSITION 65 DE CALIFORNIE</p> <ol style="list-style-type: none">1. Les sous-produits de combustion libérés au cours de l'utilisation de cet appareil contiennent des produits chimiques réputés dans l'État de la Californie comme pouvant causer le cancer, des anomalies congénitales ou d'autres dangers pour la reproduction.2. Cet appareil renferme des produits chimiques, y compris du plomb et des composés du plomb, reconnus dans l'État de Californie comme étant susceptibles de causer le cancer, des anomalies congénitales ou d'autres dangers pour la reproduction. <p><i>Lavez-vous les mains après avoir manipulé cet appareil.</i></p>		

	AVERTISSEMENT	
<p>N'essayez pas de réparer ou de modifier le tuyau, le système de valve ou le régulateur pour corriger un défaut « présumé ». Toute modification apportée à cet assemblage annule votre garantie en plus de créer un risque de fuite de gaz et d'incendie. N'utilisez que des pièces de rechange approuvées et fournies par le fabricant.</p>		

Mesures de sécurité pendant l'installation

- Utilisez seulement des gaz de pétrole liquéfiés (GPL) avec le gril; utilisez seulement le régulateur de pression de gaz et la valve du réservoir fournis avec le gril.
- **L'installation du gril doit se conformer aux codes locaux, ou en leur absence, au national Fuel Gas Code, ANSI Z223.1/ NFPA 54.** Le stockage et la manutention des gaz de pétrole liquéfiés doivent être conformes au LP Gas Code **ANSI / NFPA 58**. N'utilisez pas le gril à l'intérieur ou sur le pont des véhicules de plaisance ou des bateaux.
- Tous les accessoires électriques (la rôtissoire par exemple) doivent être mis à la terre conformément aux codes locaux **ou au Code national de l'électricité, norme NFPA 70 / ANSI**. Gardez les cordons d'alimentation électrique et les tuyaux d'alimentation en carburant éloignés de toute surface chaude.
- Ce gril est la sécurité certifié pour une utilisation aux États-Unis et / ou du Canada seulement. Ne pas modifier pour une utilisation dans tout autre endroit du Canada seulement. Ne pas modifier pour une utilisation dans tout autre endroit.
- **Ne laissez pas l'appareil sans surveillance. Gardez les enfants et les animaux à distance de l'appareil en tout temps.**

Consignes de sécurité

- La consommation d'alcool ou de médicaments, qu'ils soient en vente libre ou sur ordonnance, peut altérer les facultés de l'utilisateur de l'appareil pendant l'installation ou l'utilisation.
- Lorsque le gril n'est pas utilisé, déconnectez le réservoir de gaz de 1 lb.
- Ne déplacez jamais le gril lors de l'utilisation ou pendant qu'il est encore chaud. Laissez-le refroidir avant de le déplacer ou de le ranger.
- Le régulateur peut émettre un bourdonnement ou un sifflement en cours de fonctionnement. Cela n'affecte ni la sécurité ni le bon fonctionnement de l'appareil.
- En cas de problème, consultez la section « Dépannage ».
- Allumez les brûleurs, puis assurez-vous qu'ils sont bien allumés. Fermez ensuite le couvercle et laissez le gril chauffer à l'intensité maximale pendant 10 minutes. La surchauffe de la peinture et des pièces produira une odeur seulement la première fois que le gril est allumé.
- Cet appareil n'a pas été conçu pour servir de radiateur.
- Nettoyez souvent le gril, de préférence après chaque emploi. Si une brosse avec soies est employée pour nettoyer les surfaces de cuisson du gril, assurez-vous qu'aucune soie ne reste sur les surfaces avant de procéder à la cuisson. Il est déconseillé de nettoyer les surfaces de cuisson alors que le gril est encore chaud.
- Utilisez des ustensiles de cuisson à long manche et des gants afin d'éviter les brûlures et les éclaboussures.
- Si du givre se forme sur le régulateur, éteignez le gril et fermez le robinet du réservoir de GPL immédiatement. Cela indique que le réservoir de gaz est défectueux et qu'il ne faut l'utiliser avec aucun appareil. Renvoyez-le au fournisseur de gaz!

UTILISATION ET ENTRETIEN



AVERTISSEMENT



Pour utiliser votre gril en toute sécurité et pour éviter les blessures graves :

- Ne laissez pas les enfants utiliser le gril ou jouer à proximité de celui-ci.
- Gardez l'espace autour du gril propre et exempt de toute matière inflammable (p. ex., essence, propane ou tout autre liquide ou gaz inflammable).
- Ne bouchez pas les trous au fond ou à l'arrière du gril.
- Vérifiez régulièrement les flammes du brûleur.
- N'utilisez jamais le régulateur de ce gril avec un autre appareil autre appareil.
- Lors de la cuisson, l'appareil doit être sur une surface plane, dans un endroit exempt de matières combustibles.
- N'utilisez le gril que dans un endroit bien ventilé. **NE L'UTILISEZ JAMAIS** dans un endroit fermé comme un abri d'auto, un garage, un porche, un patio couvert ou sous toute surface surplombante quelle qu'elle soit.
- N'utilisez pas de charbon ou de briquettes en céramique dans un gril à gaz. *À moins que des briquettes ne soient fournies avec votre gril.)*
- Cet appareil n'a pas été conçu pour servir de radiateur.
- **Gardez une distance d'au moins .6 m (2 pieds) entre le gril et tout mur ou surface.** Conservez une distance de 3 m (10 pi) entre l'appareil et tout objet inflammable, ainsi que toute source d'inflammation telle que la veilleuse d'un chauffe-eau, un appareil ménager sous tension, etc.

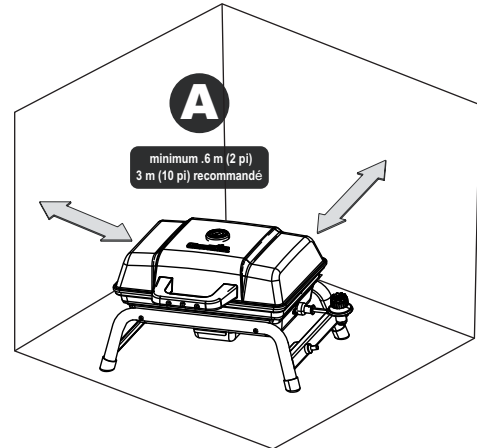

• Résidents d'appartements :

Renseignez-vous auprès de l'administration pour connaître quelles sont les exigences et les codes d'incendie applicables à l'utilisation d'un gril à gaz dans votre immeuble. Si son utilisation est permise, utilisez le gril à l'extérieur, au rez-de-chaussée, en laissant un espace d'un mètre (3 pieds). Ne pas utiliser sur ou sous des balcons.

• N'essayez JAMAIS d'allumer un brûleur lorsque le couvercle du gril est fermé. Une accumulation de gaz non brûlé à l'intérieur d'un gril fermé constitue un danger. constitue un danger.

• Ne vous servez pas du gril lorsque le réservoir n'est pas en position correcte tel que spécifié dans les instructions d'assemblage.

GPL (gaz de pétrole liquéfiés)

• Le GPL n'est pas toxique; il est incolore et inodore lorsqu'il est produit. **Pour votre sécurité** Une odeur est ajoutée au GPL (semblable à l'odeur de chou pourri) afin que vous puissiez le sentir.

• **Le GPL est très inflammable et peut prendre feu de manière inattendue lorsqu'il est en présence d'air.**

Utilisation du réservoir de propane (1 lb jetable)

- Utilisez uniquement un réservoir portant la mention « gaz propane ».
- Les réservoirs de GPL doivent être fabriqués et étiquetés conformément aux spécifications pour les réservoirs de GPL du ministère des Transports des États-Unis (DOT) ou, au Canada, aux normes CAN/CSA-B339 relatives aux cylindres, sphères et tubes pour le transport des matières dangereuses.
- Conservez le capuchon du réservoir et remettez-le en place lorsque le réservoir n'est pas utilisé.
- Le système d'alimentation du réservoir doit être disposé de manière à permettre l'élimination des vapeurs. Le réservoir de gaz doit être en position verticale pendant l'utilisation.

Réservoirs de gaz propane

- Votre gril est conçu pour fonctionner avec un réservoir jetable de 16,4 oz (réservoir Dot 39).
Ne tentez pas de recharger les réservoirs jetables de 16,4 oz.
- Le réservoir doit être installé, transporté et entreposé en position debout; veillez à ne pas le laisser tomber et à ne pas le manipuler brusquement.
- Lorsque l'appareil est entreposé à l'intérieur, il faut débrancher le réservoir de gaz propane de l'appareil.
- Si le réservoir de gaz propane n'est pas débranché, l'appareil et le réservoir de gaz doivent être entreposés à l'extérieur dans un endroit bien aéré.
- Le réservoir de gaz ne doit jamais être transporté ou entreposé dans un endroit où la température peut atteindre 125 °F (51 °C).
- Les réservoirs de gaz doivent être entreposés à l'extérieur hors de la portée des enfants.
- Un réservoir de GPL qui a été débranché pour le transport ou pour l'entreposage doit comporter un capuchon de sûreté. Faute d'utiliser le capuchon de sûreté selon les consignes, des blessures graves et des dommages matériels pourraient s'ensuivre.
- N'entreposez pas un réservoir de GPL dans un endroit fermé tel qu'un N'entreposez pas un réservoir de GPL dans un endroit fermé tel qu'un abri d'auto, un garage, un porche, un patio couvert ou sous toute surface surplombante quelle qu'elle soit.

Installation/Enlèvement du réservoir de propane

Installation du réservoir de propane :

1. Enlevez le capuchon du réservoir de propane (vendu séparément).
2. Gardez le capuchon sur le réservoir lorsque l'appareil n'est pas utilisé, afin d'empêcher que les saletés et les débris pénètrent dans le régulateur/robinet de gaz.
3. Examinez les raccords du réservoir pour déceler la présence de saletés et de débris. Nettoyez les raccords au besoin.
4. Insérez l'extrémité fileté du réservoir de propane dans le régulateur/robinet de gaz et serrez à la main, en tournant le réservoir dans le sens des aiguilles d'une montre, tel qu'illustré ci-dessous. **N'UTILISEZ PAS D'OUTILS!** Un serrage excessif peut endommager le filetage du régulateur/robinet de gaz.
5. Effectuez un essai d'étanchéité.

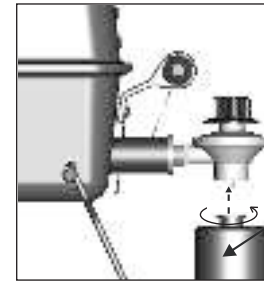

Tournez le réservoir de propane **DANS LE SENS DES AIGUILLES D'UNE MONTRE** pour l'installer.

Réservoir de gaz propane (non compris)

Pour enlever le réservoir de propane :

1. Tournez le régulateur sur la position OFF (arrêt).
2. Laissez le gril refroidir complètement.
3. Enlevez le réservoir de propane en le tournant dans le sens contraire des aiguilles d'une montre jusqu'à ce qu'il soit détaché du régulateur/robinet de gaz.
4. Posez le capuchon sur le réservoir. Gardez le capuchon sur le réservoir lorsque l'appareil n'est pas utilisé, afin d'empêcher que les saletés et les débris pénètrent dans le régulateur/robinet de gaz.

Essai d'étanchéité (réservoir jetable de 1 lb)

IMPORTANT!

- Au cours de l'essai d'étanchéité, gardez le gril loin des flammes nues et des étincelles et ne fumez pas. L'essai d'étanchéité doit être effectué à l'extérieur, dans un endroit bien aéré.
- Il faut procéder à un essai d'étanchéité chaque fois que le réservoir de GPL est changé ou après l'entreposage.

Les matériaux requis comprennent un pinceau propre et une solution composée d'eau et de savon à parts égales. Utilisez un savon doux et de l'eau. **N'utilisez pas de produits d'entretien ménager.** Cela peut causer des dommages et des blessures.

1. Assurez-vous que le **bouton de réglage** du régulateur est sur la position OFF (arrêt).
2. Brossez la solution savonneuse sur les **raccords** joignant le réservoir et le régulateur (**A**).
Si des bulles « moussantes » apparaissent, c'est qu'il y a une fuite. Resserrez les raccords et répétez les étapes 1 et 2.



Si vous ne parvenez pas à arrêter une fuite, enlevez le réservoir de gaz du régulateur et vérifiez afin de détecter la présence de filetage endommagé, de saleté et de débris sur le régulateur et le réservoir de gaz. Vérifiez également pour voir si l'écoulement de gaz est bloqué à l'ouverture du régulateur ou du réservoir de gaz. Enlevez l'obstruction et effectuez l'essai d'étanchéité de nouveau. **Si le filetage du régulateur ou du réservoir est endommagé, remplacez cette pièce.** Commandez de nouvelles pièces en indiquant le numéro de série, le modèle et le nom des pièces dont vous avez besoin au centre d'entretien des grils **1-800-232-3398**.



ATTENTION



ATTENTION AUX ARAIGNÉES!

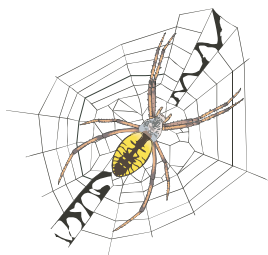

Si vous remarquez qu'il est difficile d'allumer votre appareil ou que la flamme n'est pas aussi forte qu'elle devrait l'être, prenez le temps de vérifier et de nettoyer les brûleurs.

Dans certaines régions du pays, les araignées et les petits insectes entraînent des problèmes de « retour de flamme ». Les araignées tissent des toiles, bâtissent des nids et pondent leurs œufs dans le tube du brûleur du gril, bloquant l'arrivée de gaz dans le brûleur. Le gaz accumulé peut s'enflammer dans le tube du brûleur. Ce phénomène, connu sous le nom de retour de flamme, peut endommager votre gril et même entraîner des blessures.

Afin de prévenir les retours de flamme et garantir le bon fonctionnement du brûleur et du tube du brûleur, il faut retirer et nettoyer l'assemblage avant l'utilisation lorsque l'appareil n'a pas été utilisé depuis longtemps.

SI UNE DES SITUATIONS SUIVANTES SE PRÉSENTE :

1. Vous détectez une odeur de gaz.
2. Le brûleur ne s'allume pas.
3. Vous voyez une petite flamme jaune sortir du brûleur (la flamme devrait être bleue).
4. Vous voyez du feu autour ou derrière le bouton de réglage.

ARRÊTEZ!

COUPEZ IMMÉDIATEMENT L'ALIMENTATION EN GAZ AU NIVEAU DU RÉSERVOIR DE GPL

1. Attendez que le gril refroidisse.
2. Utilisez un cure-pipe de 12 po pour nettoyer le tube du brûleur.

Instructions d'allumage avec une allumette

Important! Retirez ou ouvrez le couvercle et grille de cuisson.

Toute tentative d'allumer un brûleur avec le couvercle fermé peut entraîner une explosion. N'exposez aucune partie de votre corps ou de vos vêtements directement au-dessus de la zone de cuisson en allumant le gril.

1. Placez une allumette de bois allumée dans le trou sur la écran thermique.
2. En tenant l'allumette en place, tournez le bouton de réglage sur la position. d'allumage. Le gril s'allumera.
3. Observez les flammes à travers les orifices de la plaque de distribution. Assurez-vous que le brûleur s'allume et demeure allumé sur les deux côtés.
4. Préchauffez le gril pendant 6 minutes avec le couvercle fermé. Ajustez les flammes au niveau désiré pour la cuisson au moyen du bouton de réglage situé sur le régulateur/robinet de gaz.



ATTENTION



Si le brûleur ne s'allume PAS dans les cinq secondes, mettez le bouton de réglage des brûleurs en position d'arrêt (OFF), attendez 5 minutes, puis répétez la procédure d'allumage. Si le brûleur ne s'allume pas lorsque le robinet est ouvert, le gaz continuera de s'échapper du brûleur et pourrait s'enflammer accidentellement et causer des blessures.

Instructions d'allumage

1. Lisez toutes les instructions avant d'allumer l'appareil.
2. Ouvrez ou enlevez le couvercle lors de l'allumage.
3. Poussez sur le bouton du régulateur/robinet de gaz et tournez-le sur la position **Intensité maximale (HIGH)**.
4. Appuyez rapidement sur le bouton du dispositif d'allumage.
5. Si le brûleur ne s'allume pas dans les 5 secondes, placez le bouton du régulateur/robinet de gaz sur la position arrêt (OFF), attendez 5 minutes, puis recommencez la procédure d'allumage.

Vérification de la flamme du brûleur

Allumez le brûleur. Assurez-vous que le brûleur reste allumé pendant que vous tournez le bouton de réglage de la position maximale (HIGH) à la position minimale (LOW). Vérifiez toujours la flamme avant chaque utilisation.

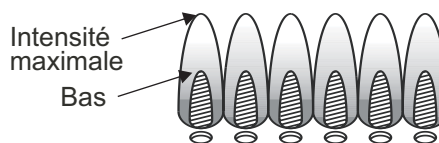

	<h1>ATTENTION</h1>	
<ul style="list-style-type: none"> • Il n'est pas possible d'éteindre les incendies de graisse en fermant le couvercle. Les grils sont bien ventilés pour des raisons de sécurité. • N'utilisez pas d'eau pour éteindre un incendie de graisse. Cela pourrait vous causer des blessures. Si un incendie de graisse se déclare, fermez les boutons et l'alimentation en GPL du réservoir de GPL. • Ne laissez pas le gril sans surveillance lorsque vous le préchauffez ou que vous brûlez les résidus de nourriture au maximum. Si le gril n'a pas été nettoyé régulièrement, un incendie de graisse peut se déclarer et endommager l'appareil. 		

Avant d'utiliser le gril pour la cuisson la première fois

Allumez le gril et laissez-le en marche pendant 15 minutes avec le couvercle fermé et le réglage du gaz mis en position élevée (HIGH). Cela effectuera un nettoyage à chaud des composants internes et permettra d'éliminer l'odeur produite par la peinture du gril.

Pour éteindre le gril

Après la cuisson, éteignez le gril en tournant le bouton de réglage sur la position fermée (OFF). Le bouton de réglage devrait rebondir sur la position fermée (OFF). Si vous n'entendez pas le déclic, débranchez le réservoir de gaz afin d'éteindre le gril et remplacez le régulateur/robinet de gaz.

Entreposage du gril

- Laissez le gril refroidir complètement.
- Retirez le réservoir de propane et posez le capuchon protecteur sur la soupape de sortie fileté.
- Retirez le régulateur/robinet de gaz du gril pour éviter que des saletés ne s'accumulent dans le tuyau de gaz.

Entretien du gril

- Laissez le gril refroidir avant de procéder au nettoyage. La fréquence à laquelle il faut nettoyer le gril dépend de l'usage qu'on en fait.
- **N'UTILISEZ PAS de four autonettoyant pour nettoyer un élément quelconque du gril.** Une chaleur extrême pourrait enlever le revêtement de chrome et causer une oxydation précoce.
- Les dépôts de jus d'égouttage durcissent dans le fond du gril après quelques usages. Ce résidu doit être enlevé régulièrement. Faute de faire cela, les ouvertures de ventilation au fond du gril pourraient déborder, augmentant ainsi les risques d'un incendie de graisse.
- Couvrez la zone de travail avec des journaux lorsque vous nettoyez le gril. Retirez le couvercle du gril et la grille de cuisson. Enlevez les résidus avec un grattoir ou un couteau à mastic. Essuyez les résidus décollés lâches avec des essuie-tout.
- Nettoyez les surfaces internes du gril avec une solution concentrée de détergent et d'eau au moyen d'une brosse à récurer. Nettoyez la grille de cuisson au moyen d'une brosse métallique. Rincez l'intérieur du gril avec de l'eau et laissez sécher à l'air libre avant d'utiliser le gril de nouveau.

Sécurité alimentaire

La sécurité alimentaire contribue de façon importante à assurer une expérience agréable lors d'un barbecue en plein air. Pour protéger la nourriture contre les bactéries, respectez les quatre étapes de base suivantes :

Propreté : lavez-vous les mains, nettoyez les ustensiles et toutes les surfaces à l'eau chaude savonneuse avant et après avoir manipulé de la viande ou de la volaille crue.

Séparation : séparez la viande et la volaille crues des aliments prêts à être consommés afin d'éviter toute contamination entre les aliments. Utilisez un plateau et des ustensiles propres pour servir des aliments cuits.

Cuisez : cuisez entièrement la viande et la volaille afin d'éliminer les bactéries. Utilisez un thermomètre pour vous assurer que la nourriture a atteint des températures internes adéquates.

Réfrigérez : Réfrigérez sans tarder les aliments cuits et les restes.

Pour de plus amples renseignements, appelez la téléassistance USDA Meat and Poultry Hotline au 1-800-535-4555. Si vous êtes à Washington DC, composez le 202-720-3333, de 10 h à 16 h HNE.

GARANTIE LIMITÉE

La présente garantie n'est valide que pour les appareils achetés auprès d'un détaillant autorisé. Le fabricant garantit à **l'acheteur initial**, et uniquement celui-ci, que le produit est exempt de tout défaut de matériel et de main-d'œuvre, dans la mesure où il a été assemblé correctement, qu'il est utilisé de façon normale et raisonnable à des fins personnelles, et ce, pendant la durée de la période indiquée ci-dessous et commençant le jour de la d'achat du produit*. Le fabricant se réserve le droit de demander au client que les pièces défectueuses lui soient expédiées, port ou fret prépayé, pour fins d'examen.

Portée de la couverture	Période de couverture	Type de défaillances couvertes
Toutes les parties	1 an à compter de la date d'achat *	Perforation, Défauts de fabrication et de matériel Uniquement

*Remarque : dans la mesure où le client inscrit le produit et fournit un exemplaire du reçu de caisse ou de la facture portant la date de l'achat, la période de couverture de la garantie sera étendue de façon à commencer à la date d'achat du produit.

L'acheteur initial assume la responsabilité de l'ensemble des frais d'expédition pour le remplacement de pièces en vertu des modalités de la présente garantie limitée.

Cette garantie limitée n'est valide qu'aux États-Unis et au Canada; elle n'est en vigueur que pour l'acheteur initial du produit et n'est pas transférable. **Le fabricant exigera une preuve de la date d'achat. Par conséquent, vous devez conserver votre reçu de caisse ou votre facture.** L'enregistrement du produit ne constitue pas une preuve d'achat. Il n'appartient pas au fabricant de tenir un dossier des achats des clients.

La présente garantie limitée vise **UNIQUEMENT** le fonctionnement du produit et elle ne touche donc pas les questions esthétiques, telles les égratignures, les bosses, la corrosion ou la décoloration causée par la chaleur, des nettoyants abrasifs ou chimiques, quelque outil que ce soit employé lors de l'assemblage ou de l'installation de l'appareil, la rouille en surface, ni la décoloration des surfaces en acier inoxydable. La peinture n'est pas garantie et requiert des retouches. **Rouille n'est pas considéré comme un matériel de fabrication ou de défaut.**

La présente garantie limitée ne couvre pas le remboursement de frais associés à un inconfort, à une perte de nourriture, à des blessures personnelles ou au bris de biens matériels.

ÉLÉMENTS NON REMBOURSÉS PAR LE FABRICANT :

1. Frais d'expédition, service régulier ou accéléré, tant pour une pièce couverte par la garantie que pour une pièce de rechange.
2. Visite d'un réparateur à votre domicile.
3. Les réparations lorsque le produit est employé à des fins autres qu'un usage normal résidentiel pour une seule famille.
4. Des dommages, des défaillances ou des difficultés de fonctionnement découlant d'un accident, d'une modification, d'une manipulation négligente, d'une mauvaise utilisation, d'un usage abusif, d'un incendie, d'une inondation, d'une catastrophe naturelle, d'une installation ou d'un entretien inadéquats, d'un montage non conforme aux codes de l'électricité et de plomberie en vigueur, ou de l'utilisation de produits non approuvés par le fabricant.
5. Toute perte de nourriture causée par une défaillance du produit ou des difficultés de fonctionnement.
6. Les pièces de rechange ou les coûts de la main-d'œuvre pour un appareil ayant fonctionné hors des États-Unis ou du Canada.
7. Le ramassage et la livraison du produit.
8. La réparation de pièces ou de systèmes suite à des modifications non autorisées apportées au produit.
9. Le démontage ou la réinstallation de l'appareil.

STIPULATION D'EXONÉRATION DE GARANTIES et LIMITATION DES RECOURS

La réparation ou le remplacement d'une pièce défectueuse constitue votre seul recours en vertu des modalités de la présente garantie limitée. En cas de problèmes de disponibilité des pièces, le constructeur se réserve le droit de remplacer des pièces similaires qui sont également fonctionnels. Le fabricant n'assume aucune responsabilité pour tout dommage consécutif ou accessoire découlant d'une violation soit de la présente garantie soit de toute autre garantie tacite, ou pour une défaillance ou des dommages résultant d'une calamité naturelle, d'un entretien inadéquat, d'un incendie de graisse, d'un accident, d'une modification apportée à l'appareil, du remplacement de pièces par une personne autre que le fabricant, d'un mauvais usage, du transport, d'une utilisation commerciale, d'un usage abusif, de la présence d'environnements hostiles (temps non clément, catastrophes naturelles, altération par les animaux), d'une installation inadéquate ou non conforme aux codes locaux, ou des instructions imprimées du fabricant.

LA PRÉSENTE GARANTIE LIMITÉE CONSTITUE L'UNIQUE GARANTIE EXPLICITE ÉMISE PAR LE FABRICANT. LE FABRICANT NE FORMULE AUCUNE DÉCLARATION NI DESCRIPTION DE RENDEMENT ASSOCIÉE AU PRODUIT, PEU IMPORTE OÙ CELLE-CI POURRAIT FIGURER, SAUF DANS LES ÉNONCÉS DE LA PRÉSENTE GARANTIE LIMITÉE. TOUTE PROTECTION DE GARANTIE TACITE DÉCOULANT DES LOIS D'UN ÉTAT OU D'UNE PROVINCE, Y COMPRIS LES GARANTIES IMPLICITES DE QUALITÉ MARCHANDE OU D'ADAPTATION À UN USAGE OU OBJECTIF PARTICULIER., SE LIMITE À LA DURÉE DE LA PRÉSENTE GARANTIE LIMITÉE.

Ni les représentants commerciaux ni les détaillants vendant l'appareil n'ont l'autorisation de produire une garantie supplémentaire ni de promettre des recours s'ajoutant à ceux mentionnés ci-dessus, qu'ils soient ou non compatibles avec ceux-ci. Dans tous les cas, la responsabilité maximale du fabricant ne pourra dépasser le prix d'achat de l'appareil payé par l'acheteur initial.

REMARQUE : certains États ou certaines provinces n'autorisent pas les exclusions ou les restrictions de dommages consécutifs ou accessoires, de sorte qu'il est possible que certaines des restrictions ou exclusions ci-dessus ne s'appliquent pas à vous. La présente garantie limitée vous donne des droits juridiques spécifiques qui sont exposés aux présentes. Il est possible que vous disposiez d'autres droits qui peuvent varier d'un État et d'une province à l'autre. Dans l'État de Californie uniquement, si la remise en état ou le remplacement du produit n'est pas commercialement possible, le détaillant ayant vendu l'appareil ou le fabricant rembourseront le montant payé par l'acheteur, et déduiront une somme directement proportionnelle à l'utilisation par l'acheteur initial avant la découverte de la non-conformité. De plus, dans l'état de Californie uniquement, vous pouvez rapporter l'appareil au détaillant qui vous a vendu le produit afin de bénéficier des privilèges que vous donne la présente garantie limitée.

Si vous désirez qu'une obligation, quelle qu'elle soit, soit exécutée en vertu de la présente garantie limitée, vous devez écrire à :

**Consumer Relations
P. O. Box 1240
Columbus, GA 31902-1240**

Les retours de marchandise des clients ne seront acceptés que si une autorisation de retour (Return Authorization) valide a été obtenue au préalable. Les retours autorisés doivent être clairement identifiés par leur numéro sur l'extérieur de l'emballage. De plus, le fret ou les frais d'expédition doivent être prépayés. Tout retour de marchandise d'un client qui ne satisfait pas à ces critères sera refusé.

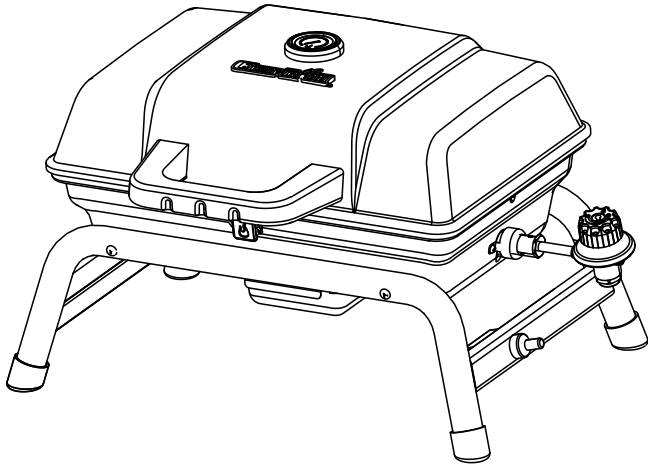

Guía del producto

Modelo 18402082

IMPORTANTE: Llene la siguiente información de garantía.

Número de serie	_____
El número de serie se encuentra en la etiqueta de especificaciones de la parrilla.	
Fecha de compra	_____

Para solicitar servicio de asistencia técnica o para inscribir su parrilla, visítenos en www.charbroil.com

Si tiene alguna pregunta o necesita ayuda durante el armado, llámenos al 1-800-241-7548.

ESTA PARRILLA SÓLO SE PUEDE USAR EN EXTERIORES.

PELIGRO

Si siente olor a gas:

1. Cierre el paso de gas al aparato.
2. Apague toda llama al descubierto.
3. Abra la tapa.
4. Si persiste el olor, aléjese del aparato y llame inmediatamente al proveedor local de gas o a los bomberos.

El no cumplir con todas estas instrucciones puede ocasionar incendios o explosiones que pueden causar daños materiales, lesiones o la muerte.

ADVERTENCIA

1. No almacene ni use gasolina u otros líquidos o gases inflamables cerca de éste ni de cualquier otro aparato.
2. No guarde un tanque de gas propano, que no esté conectado, cerca de éste ni de cualquier otro aparato a gas.

ADVERTENCIA

Este manual contiene información importante, necesaria para armar el aparato adecuadamente y usarlo de manera segura.

Antes de empezar a armar y a usar el aparato, lea y siga todas las advertencias y las instrucciones de armado.

Cuando use el aparato, siga todas las advertencias y las instrucciones.

Conserve este manual para que lo pueda consultar en el futuro

ADVERTENCIA

Algunas piezas pueden tener bordes afilados, especialmente las indicadas en los manuales! Si es necesario, use guantes protectores.

A LA PERSONA QUE INSTALE O ARME ESTA

PARRILLA: Deje estas instrucciones al consumidor.

AL CONSUMIDOR: Conserve estas instrucciones para que las pueda consultar en el futuro.

ADVERTENCIA

MÁS SOBRE SUPERFICIES ESTA UNIDAD SE CALIENTA CUANDO ESTÁ ENCENDIDO.

USO DE EXTREMA PRECAUCIÓN.

MANTENER A OTROS FUERA DE LA UNIDAD. SIEMPRE USE ROPA DE PROTECCIÓN PARA EVITAR LESIONES.

ÍNDICE DE MATERIAS

Producto Información de registros.	15
Advertencias de seguridad.	16-17
Uso y cuidado con el asado.	17-20
Garantía limitada.	21
Lista de hardware.	22
Piezas diagrama.	23
Lista de piezas.	24
Asamblea.	25-30
Solución de problemas.	31
Tarjeta de registro.	35

Símbolos de seguridad

Los símbolos y las casillas ilustradas más adelante explican lo que significa cada encabezado. Lea y cumpla todo lo indicado en los mensajes que se encuentran en el manual.



ADVERTENCIA: Indica una situación potencialmente peligrosa que, de no evitarse, podría causar la muerte o lesiones graves.



PELIGRO: Indica una situación peligrosa inminente que, de no evitarse, causará la muerte o lesiones graves.



ADVERTENCIA: Indica una situación potencialmente peligrosa o una práctica insegura que, de no evitarse, podría causar lesiones leves o menores.



- Sólo para uso particular. Este aparato no ha sido diseñado para uso comercial.
- No deje la freidora desatendida. Mantenga alejados en todo momento a los niños y a las mascotas.



1. Nunca deje desatendida esta parrilla cuando la esté usando.
2. Nunca la use a una distancia menor que 10 pies (3 m) de cualquier estructura, material combustible u otro tanque de gas.
3. Nunca la use a una distancia menor que 25 pies (7.5 m) de cualquier líquido inflamable.
4. En caso de ocurrir un incendio, aléjese del aparato y llame de inmediato a los bomberos. No trate de apagar con agua el fuego producido por el aceite o la grasa.

El no cumplir con estas instrucciones puede crear el riesgo de incendio, de explosión o de quemaduras que pueden causar daños materiales, lesiones o la muerte.



Sólo para uso particular. No la use para fines comerciales.

ESTA PARRILLA SÓLO SE PUEDE USAR EN EXTERIORES.



PROPOSITION 65 DEL ESTADO DE CALIFORNIA

1. En el estado de California se sabe que los subproductos de la combustión, que se producen al usar este producto, contienen sustancias químicas que causan cáncer, defectos congénitos u otras lesiones al aparato reproductor.
2. Este producto contiene sustancias químicas como el plomo y sus compuestos, que en el estado de California se sabe que causan cáncer, defectos congénitos u otras lesiones al aparato reproductor.

Lávese las manos después de manipular este producto.



No intente reparar ni modificar la unidad de la válvula/el regulador debido a un "supuesto" defecto. Toda modificación a esta unidad anulará la garantía y creará el riesgo de una fuga de gas y de incendio. Use únicamente repuestos autorizados, suministrados por el fabricante.

Medidas de seguridad para la instalación

- Use la parrilla únicamente con gas propano y con la unidad de regulador/válvula suministrada.
- La instalación se debe realizar de conformidad con los códigos locales o, en su defecto, ya sea con la norma ANSI Z223.1/NFPA 54 del **Código nacional sobre gases combustibles (o National Fuel Gas Code)** El almacenamiento y la manipulación del gas de petróleo licuado debe realizarse de conformidad con lo estipulado la norma **58 ANSI / NFPA** del código sobre gas propano (o LP Gas Code). No se debe usar la parrilla en vehículos de recreo ni en embarcaciones.
- Todos los accesorios eléctricos (tal como el asador) deben estar conectados a tierra de conformidad con los códigos locales, o con el **National Electrical Code (Código nacional sobre electricidad), ANSI / NFPA 70**. Mantenga todo cable eléctrico o tubería de suministro de combustible alejados de las superficies calientes.
- La parrilla está certificado de seguridad para su uso en los Estados Unidos y / o Canadá solamente. No modifique para su uso en cualquier otro sólo para alquileres Canadá. No modifique para su uso en cualquier otro alquiler.
- **No deje la freidora desatendida. Mantenga alejados en todo momento a los niños y a las mascotas.**

Consejos de seguridad

- El consumo de alcohol y de medicamentos de venta con o sin receta pueden afectar la capacidad del consumidor para armar y para usar correctamente este aparato.
- Desconecte el tanque de gas, cuando no use la parrilla.
- Nunca mueva la parrilla cuando la esté usando o mientras esté caliente. Deje que el aparato se enfríe por completo antes de moverlo o guardarlo.
- El regulador puede emitir un sonido zumbante o sibilante durante su uso. Esto no afectará la seguridad ni el uso de la parrilla.
- Si tiene un problema con la parrilla, lea la sección de Resolución de problemas.
- Encienda los quemadores. Verifique que estén encendidos, cierre la tapa y caliente la parrilla en la graduación alta (High) durante 10 minutos. La vulcanización de la pintura y de las piezas producirá olores solamente la primera vez que encienda la parrilla.
- Esta freidora no ha sido diseñada ni debe ser usada como un calefactor.
- Limpie la parrilla con frecuencia; de preferencia cada vez después de usarla. Si utiliza un cepillo de cerdas para limpiar las superficies para cocinar, antes de usar la parrilla verifique que no queden cerdas sueltas sobre éstas. Se recomienda no limpiar las superficies para cocinar cuando la parrilla esté aún caliente.
- Use utensilios para parrilla de mango largo y guantes para hornear, para evitar quemaduras y salpicaduras.
- Si el regulador se empaña, apague inmediatamente la parrilla y cierre la válvula del tanque de gas del tanque de gas. Esto indica que existe un problema con el tanque y no debe ser usado en ningún otro producto. ¡Devuélvalo al proveedor!

USO Y MANTENIMIENTO



Para usar su parrilla en forma segura y para evitar lesiones graves:

- No deje que los niños usen la parrilla ni que jueguen cerca de la misma.
- Mantenga el área de la parrilla limpia y sin materiales combustibles (i.e. gasolina, propano, o cualquier otro líquido o gas inflamable).
- No obstruya los orificios de la parte inferior ni los de la parte posterior de la parrilla.
- Revise periódicamente las llamas del quemador.
- Nunca use el regulador de esta parrilla con ningún otro aparato a gas.
- Para cocinar, el aparato debe estar colocado sobre una superficie nivelada, en un área sin materiales combustibles.
- Use la parrilla sólo en lugares bien ventilados. NUNCA la use en lugares cerrados tales como cocheras, garajes, porches, patios techados o debajo de superficies de ningún tipo.
- No use carbón ni briquetas de cerámica en una parrilla a gas. *(Salvo que las briquetas vengan con su parrilla).*
- Este aparato no ha sido diseñado ni debe ser usado como un calefactor.
- **Use la parrilla al menos a 2 pies de distancia de cualquier pared o superficie.** Deje un espacio de 10 pies entre la chimenea y los objetos que puedan incendiarse o que sean fuentes de ignición, tales como las llamas piloto de los calentadores de agua, los aparatos eléctricos conectados, etc.

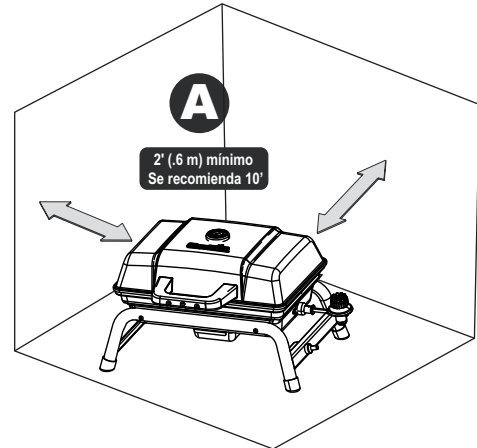

- **Para personas que viven en apartamentos:** Pídale al administrador que le indique cuáles son los requisitos y los códigos contra incendios que corresponden al uso de parrillas de gas propano en un edificio de apartamentos. Si se le permite usarla, hágalo al aire libre, en la planta baja, dejando un espacio libre de tres (3) pies entre la parrilla y las paredes o las barandillas. No la use en balcones o debajo de los mismos.
- **NUNCA trate de encender el quemador con la tapa cerrada. Las acumulaciones de gas no encendido en las parrillas tapadas son peligrosas.**
- **Nunca use la parrilla si el tanque de gas no está en la posición correcta que se especifica en las instrucciones de armado. 2**

Gas propano (GLP)

- Es atóxico, inodoro e incoloro en el momento en que se produce. Por su propia seguridad, al gas propano se le ha incorporado un olor (parecido al de la colpodrida), de modo que se pueda oler.
- **El gas propano es sumamente inflamable y se puede encender en forma inesperada al mezclarse con el aire.**

Uso del tanque de gas propano (desechable, de 1 lb.)

- Debe usar únicamente tanques marcados con la leyenda "gas propano".
- El tanque debe ser fabricado y codificado según las especificaciones del Ministerio de Transporte de Estados Unidos (o DOT por sus siglas en inglés) para tanques de gas propano, o la Norma Nacional de Canadá, CAN/CSA-B339, Cilindros, esferas y tubos para el transporte de mercaderías peligrosas.
- Guarde las tapas del tanque y vuelva a instalarlas cuando no lo use.
- El tanque de gas debe tener un dispositivo de extracción del vapor. El tanque debe estar en posición vertical para usarlo.

Tanques de gas propano

- Su parrilla está diseñada para funcionar con un tanque desechable de 16.4 oz. (DOT 39 Cylinder).
No intente rellenar ningún tanque desechable de combustible de 16.4 oz.
- El tanque debe instalarse, transportarse y guardarse en posición vertical y no debe dejarse caer ni tratarse bruscamente.
- Cuando el aparato se guarde en interiores, debe desconectarse del tanque de gas.
- Debe guardar al aire libre el aparato y tanque de gas, en un lugar bien ventilado, cuando no estén desconectados uno del otro.
- Nunca guarde ni transporte el tanque en un lugar donde la temperatura pueda alcanzar los 125° F (51° C).
- Los tanques de gas deben guardarse al aire libre, en un lugar que esté fuera del alcance de los niños.
- Los tanques de gas desconectados, guardados o en transporte, deben tener instalada la tapa de seguridad. Si la tapa de seguridad no se usa tal como se indica, esto puede ocasionar lesiones o daños materiales graves.
- No guarde tanques de gas en lugares cerrados, como cocheras abiertas, garajes, porches, patios cubiertos y otras edificaciones.

Cómo instalar/retirar el tanque de gas

Para instalar el tanque de gas:

1. Saque la tapa del extremo del tanque de gas (que se vende por separado).
2. Debe dejarse colocada la tapa del tanque cuando no esté en uso, para evitar que entre suciedad y residuos al regulador/la válvula.
3. Examine el extremo del tanque para ver si tiene suciedad o residuos. Límpielo si es necesario.
4. Introduzca el extremo con rosca del tanque de gas en el regulador/ la válvula y apriételo a mano girando el tanque en el sentido de las agujas del reloj, como se ilustra a continuación.

¡NO USE HERRAMIENTAS!
Si lo aprieta demasiado puede dañar la rosca del regulador/de la válvula.

5. Haga una prueba para detectar fugas.

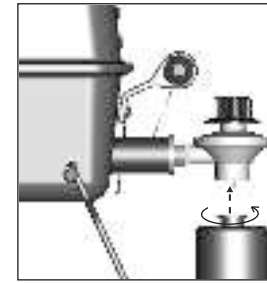

Para la instalación, gire el tanque de gas en sentido **CONTRARIO** al de las agujas del reloj.

Tanque de gas propano (que no viene incluido)

Para retirar el tanque de gas:

1. Cierre el regulador.
2. Espere a que la parrilla se enfríe.
3. Gire el tanque en sentido contrario al de las agujas del reloj para desconectarlo del regulador/la válvula.
4. Coloque la tapa del tanque. Debe dejarse colocada la tapa del tanque cuando no esté en uso, para evitar que entre suciedad y residuos al regulador/la válvula.

Prueba para detectar fugas (tanque desechable, de 1 lb.)

¡IMPORTANTE!

- Durante la prueba para detectar fugas, mantenga la parrilla alejada de las llamas al descubierto o de las chispas.
- y no fume La prueba para detectar fugas en la parrilla debe realizarse al aire libre, en un lugar bien ventilado.

Esta prueba debe repetirse cada vez que se cambie el tanque de gas. Necesitará una brocha de pintura limpia y una solución al 50/50, de agua y jabón suave. Use jabón suave y agua. Esto puede dañar los componentes de limpieza del hogar. **No use** los componentes.

1. **perilla de control** Verifique que la perilla de control del regulador esté en la posición de APAGADO.
2. **conexión** Aplique agua jabonosa con la brocha en la conexión, entre el tanque y el regulador, en Si aparecen burbujas que aumentan de tamaño, existe una fuga (**A**). Vuelva a apretarla conexión y repita los pasos 1 y 2. Si no puede detener una fuga, retire el



tanque del regulador y examine ambos para ver si las roscas están dañadas si tienen suciedad o residuos. Examine también las aberturas del regulador y del tanque, para verificar que no haya nada que obstruya el paso de gas. Retire todo objeto o materia que esté produciendo la obstrucción y repita la prueba para detectar fugas. **Si la rosca del regulador o la del tanque está dañada, cámbiela.** Encargue las piezas nuevas indicando el número de serie, de modelo y el nombre de las piezas que requiera, llamando al centro de servicio para parrillas al **1-800-232-3398**



ADVERTENCIA



¡ALERTA CONTRA LAS ARAÑAS!

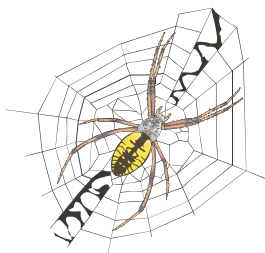

Si usted nota que le es más difícil encender la parrilla o que la llama es más débil de lo normal, examine y limpie el quemador.

En algunas zonas del país, las arañas y los insectos pequeños han producido "fogonazos". Las arañas tejen sus telas, hacen sus nidos y ponen sus huevos en el tubo del quemador de la parrilla, que obstruyen el paso del gas al quemador. El gas acumulado se puede encender en el tubo del quemador. A esto se le llama "fogonazo", y puede dañar su parrilla y producir lesiones.

Para evitar los fogonazos y garantizar el buen funcionamiento, retire la unidad del quemador y límpiela antes de usar la parrilla, si no la ha usado durante un tiempo prolongado.

SI LE LLEGA A OCURRIR LO SIGUIENTE:

1. Siente olor a gas.
2. El quemador no se enciende.
3. El quemador produce una llama pequeña, de color amarillo (que debería ser azul).
4. Sale fuego alrededor o por detrás de la perilla de control.

¡DETÉNGASE!

¡CIERRE INMEDIATAMENTE EL PASO DE GAS DESDE EL TANQUE!

1. Espere a que la parrilla se enfríe.
2. Use un alambre de 12" para limpiar pipas, para limpiar el tubo del quemador.

Instrucciones de encendido

1. Antes de encender el aparato, lea todas las instrucciones.
2. Abra o retire la tapa durante el encendido.
3. Oprima y gire la perilla de control del regulador/la válvula a la posición de llama **ALTA**.
4. Oprima rápidamente el botón del encendedor.
5. Si no se enciende en 5 segundos, gire la perilla de control del regulador/la válvula a la posición de APAGADO, espere 5 minutos y repita el proceso de encendido.

Instrucciones de encendido con fósforos ¡Importante! Retire o ábrala la tapa y parrilla de cocción.

El tratar de encender el quemador con la tapa cerrada puede ocasionar una explosión. No exponga ninguna parte de su cuerpo o ropa directamente por encima del área de cocinar cuando esté encendida la parrilla.

1. Coloque por la abertura en el placa térmica, un fósforo de madera encendido.
2. Mientras sujeta el fósforo en el sitio, gire la perilla de control hasta la posición de encendido. La parrilla se encenderá.
3. Observe las llamas del quemador a través de las aberturas ubicadas en la placa de distribución del calor. Verifique que el quemador se encienda y que se mantenga encendido a ambos lados.
4. Deje calentar la parrilla durante 6 minutos con la tapa cerrada. Con la perilla de control del regulador/de la válvula, regule la llama a la altura deseada para cocinar.

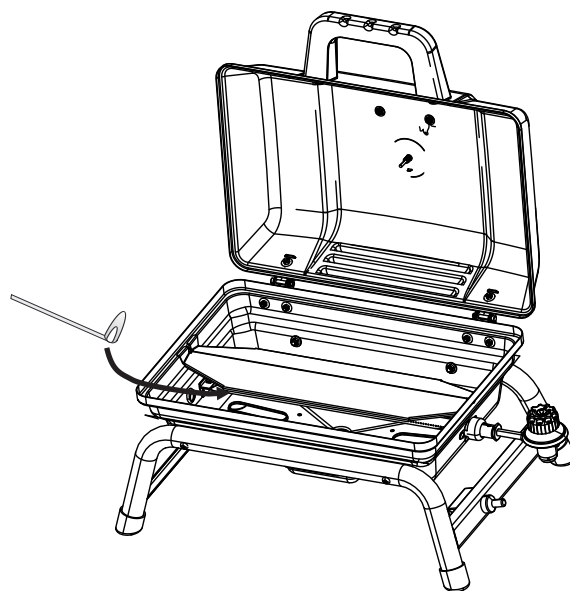

ADVERTENCIA



Si **NO** se enciende en 5 segundos, gire el control del quemador a la posición de APAGADO, espere 5 minutos y repita el procedimiento de encendido. Si el quemador no se enciende con la válvula abierta, el gas continuará saliendo por el quemador y podría encenderse accidentalmente con el riesgo de causar lesiones.

Control de la llama del quemador

Encienda el quemador. Verifique que permanezca encendido mientras gira la perilla de control de llama ALTA a llama BAJA. Siempre observe la llama, cada vez antes de usar la parrilla.

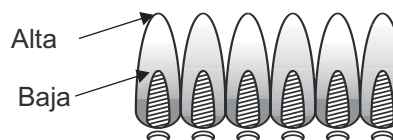

	ADVERTENCIA	
<ul style="list-style-type: none"> • No es posible apagar los fuegos provocados por la grasa cerrando la tapa. • Por razones de seguridad, las parrillas tienen aberturas de ventilación. • No use agua para apagar los fuegos provocados por la grasa. Esto puede ocasionar lesiones. Si surge un fuego provocado por la grasa, cierre las perillas y el tanque de gas. • No deje desatendida la parrilla cuando la esté precalentando o usando la alta temperatura para quemar los residuos de comida. Si no se ha limpiado periódicamente la parrilla, se puede presentar un fuego provocado por la grasa, que puede dañar el producto. 		

Antes de cocinar por primera vez

Deje encendida la parrilla durante 15 minutos con la tapa cerrada y la válvula de control de gas en la graduación ALTA (HIGH). De esta manera limpiará con calor las piezas internas y

Cómo apagar la parrilla

- Después de cocinar, apague la parrilla girando la perilla de control a la posición de APAGADO (OFF). La perilla de control debe saltar hacia fuera cuando llegue a la posición de APAGADO (OFF). Si la perilla de control no salta hacia fuera, desconecte el tanque para apagar la parrilla y cambie el regulador/la válvula.

- allow grill to cool completely before storing.

Cómo guardar la parrilla

- Espere a que la parrilla se enfríe completamente.
- Retire el tanque de gas e instale la tapa protectora sobre las roscas de la salida.
- Retire de la parrilla el regulador/la válvula para evitar que entre suciedad en la sonda del cabezal del tanque de gas.
- Guarde el regulador/la válvula en una bolsa de plástico gruesa y dentro de la parrilla.

Mantenimiento de la parrilla

- Deje que la parrilla se enfríe antes de limpiarla. La frecuencia con que limpie la parrilla dependerá de la frecuencia con que la usa.
- **NO** limpie ninguna pieza de la parrilla en un horno con función de autolimpieza. El calor extremo puede hacer que se desprenda el cromado y ocasionará la oxidación prematura de las piezas.
- El jugo de la carne que gotea se solidifica en el fondo de la parrilla después de usarla algunas veces. Debe eliminar regularmente esos residuos. El no hacerlo puede ocasionar la obturación de los orificios de ventilación ubicados en el fondo de la parrilla, lo que aumenta las posibilidades de que se incendie la grasa acumulada.
- Para limpiar la parrilla, cubra el área donde va a trabajar con papel periódico. Retire la tapa de la parrilla y la parrilla de cocción. Con una rasqueta o con una espátula para masilla, desprenda los residuos. Limpie con toallas de papel los residuos que ha desprendido.
- Para limpiar la superficie interior de la parrilla puede usar una solución concentrada de detergente y agua, aplicándola con un cepillo de cerdas resistentes. Puede limpiar la parrilla de cocción con un cepillo de cerdas de alambre de latón. Enjuague bien toda la parrilla con agua y deje que se seque completamente al aire antes de volver a usarla.

Seguridad con los alimentos

La seguridad con los alimentos es una parte muy importante del disfrute de su parrillada al aire libre. Para evitar que bacterias nocivas contaminen la comida, siga estos cuatro pasos básicos:

Limpieza: Lávese las manos, lave los utensilios y las superficies con agua jabonosa caliente, antes y después de manipular carnes y aves crudas.

Separar: Separe las carnes y las presas de ave crudas de las que están listas para comer, para evitar la contaminación cruzada. Use una fuente y utensilios limpios cuando retire la comida cocinada.

Cocción: Cocine bien las carnes y las presas de ave, para matar las bacterias. Use un termómetro para verificar que los alimentos alcancen la temperatura interna adecuada.

Refrigeración: Refrigere con prontitud los alimentos preparados y las sobras.

Para mayor información llame a USDA Meat and Poultry, a la línea directa 1-800-535-4555; en Washington, DC (202) 720-3333, entre las 10.00 y las 16.00 horas, hora normal del Este.

GARANTÍA LIMITADA

Esta garantía es válida únicamente para las unidades adquiridas de los distribuidores autorizados. El fabricante le garantiza únicamente **al consumidor-comprador original**, que este producto no presentará defectos de mano de obra ni de materiales por el período indicado a continuación, contado desde la fecha de compra*, si se arma correctamente y se usa en el hogar, en condiciones normales y razonables. El fabricante se reserva el derecho de exigir la devolución de las piezas defectuosas, enviadas con el porte o el flete pagado por el consumidor, para ser revisadas y examinadas.

ALCANCE DE LA COBERTURA

PLAZO DE COBERTURA

TIPO DE FALLA AMPARADA

Todas las piezas	1 Año de fecha de compra *	SOLO DEFECTOS DE PERFORACIÓN, DE FABRICACIÓN Y DE MATERIALES

*Nota: A fecha de recibo de compra serán necesarios para el servicio de garantía.

Son de responsabilidad del consumidor-comprador original todos los gastos de envío de las piezas cambiadas en virtud de las condiciones de esta garantía limitada.

Esta garantía limitada es válida únicamente en Estados Unidos y en Canadá, se ofrece únicamente al propietario original del producto y es intransferible. **El fabricante exige la presentación de evidencia de la fecha de la compra. Por tanto, debe conservar el recibo o la factura de la compra.** La inscripción del producto no reemplaza al comprobante de compra, y el fabricante no se hace responsable ni está obligado a llevar un registro de dichos comprobantes.

Esta garantía limitada atañe ÚNICAMENTE al funcionamiento del producto y no ampara rayones, abolladuras, corrosión ni decoloración ocasionada por el calor, los productos de limpieza abrasivos y químicos, ni por las herramientas usadas en el armado o en la instalación del aparato, oxidación de las superficies ni decoloración de las superficies de acero inoxidable. La pintura no esta garantizada y requiera retoques. **RUST no se considera una de fabricación o materiales defecto.**

Esta garantía limitada no ampara el costo en el que se incurra por inconvenientes, alimentos, lesiones ni daños a la propiedad.

EL FABRICANTE NO PAGARÁ LOS SIGUIENTES RUBROS:

1. El costo de envío normal o acelerado de piezas y repuestos amparados por la garantía
2. Las llamadas de servicio técnico a domicilio.
3. Reparaciones de productos que hayan sido usados para fines distintos a los normales, en casas de más de una familia o no domésticos.
4. Daños, fallas, o dificultades para hacerlo funcionar, ocasionadas por accidentes, modificaciones, manipulación descuidada, uso indebido, abuso, incendio, inundación, casos fortuitos, instalación o mantenimiento inadecuados o que no se realicen de conformidad con las disposiciones de los códigos de instalaciones eléctricas o sanitarias, o uso de productos no autorizados por el fabricante.
5. Pérdida de alimentos debidos a fallas del producto o a la dificultad para hacerlo funcionar.
6. El costo de las piezas de repuesto ni de la mano de obra para la reparación de unidades instaladas fuera de Estados Unidos o de Canadá.
7. La recogida y el envío de su producto.
8. Las reparaciones de piezas o de sistemas que hayan sufrido daños por alteraciones no autorizadas hechas en el producto.
9. La remoción y/o la reinstalación de su producto.

ESTIPULACIONES DE EXONERACIÓN DE GARANTÍAS IMPLÍCITAS; LIMITACIÓN DE LOS RECURSOS

El único recurso del que usted dispone en virtud de esta garantía limitada es la reparación o el cambio de las piezas defectuosas. En cas de problèmes de disponibilité des pièces, le constructeur se réserve le droit de remplacer des pièces similaires qui sont également fonctionnels. El fabricante no será responsable por ningún tipo de daño accesorio o indirecto ocasionado por el incumplimiento de lo estipulado ya sea en esta garantía limitada o en alguna garantía implícita pertinente, ni por las fallas o los daños ocasionados por actos fortuitos, cuidado y mantenimiento inadecuados, fuego provocado por la grasa, accidentes, modificaciones, cambio de piezas por cualquier persona que no sea el fabricante, uso indebido, transporte, uso con fines comerciales, abuso, ambientes hostiles (condiciones inclementes del tiempo, fenómenos naturales, acción de los animales), instalación inadecuada o instalación que no se realice de conformidad con las disposiciones de los códigos locales o las instrucciones impresas del fabricante.

ESTA GARANTÍA LIMITADA ES LA ÚNICA GARANTÍA EXPLÍCITA OFRECIDA POR EL FABRICANTE. EL FABRICANTE NO GARANTIZA NINGUNA ESPECIFICACIÓN O DESCRIPCIÓN DE RENDIMIENTO DEL PRODUCTO, INDEPENDIENTEMENTE DEL LUGAR DONDE APAREZCAN, SALVO EN LA MEDIDA SEÑALADA EN ESTA GARANTÍA LIMITADA. POR EL PRESENTE, EL PLAZO DE VIGENCIA DE LA PROTECCIÓN QUE OTORGAN LAS GARANTÍAS IMPLÍCITAS, EN VIRTUD DE LAS LEYES DE CUALQUIER ESTADO, INCLUYENDO LA GARANTÍA IMPLÍCITA ACERCA DE LA IDONEIDAD DEL PRODUCTO PARA SU COMERCIALIZACIÓN O PARA ALGÚN PROPÓSITO DETERMINADO, QUEDA LIMITADO AL PLAZO DE VIGENCIA DE ESTA GARANTÍA LIMITADA.

Ni los distribuidores, ni el negocio minorista que vende este producto, están autorizados para ofrecer ninguna garantía ni para prometer recursos adicionales o incongruentes con los arriba indicados. En todo caso, el límite máximo de responsabilidad del fabricante no será mayor que el precio de compra pagado por el consumidor original.

NOTA: Algunos estados no permiten la exclusión ni la limitación de daños accesorios o indirectos, de manera que es posible que las limitaciones o exclusiones arriba señaladas no correspondan en su caso. Esta garantía le otorga derechos específicos, señalados aquí. Es posible que usted tenga otros derechos que pueden variar de un estado a otro. Sólo en el estado de California, en el caso en que no sea comercialmente viable reparar o cambiar el acabado del producto, el minorista que vende este producto o el fabricante le reembolsarán el precio de compra pagado por el mismo, menos la cantidad directamente atribuible al uso dado por el consumidor-comprador original, antes de haber descubierto la falla. Además, y únicamente en el estado de California, usted podrá llevar el producto al negocio minorista que venda este producto para solicitar servicios en virtud de esta garantía limitada.

Si desea obtener algún servicio en virtud de esta garantía limitada, debe

dirigir su correspondencia a:







Consumer Relations

P. O. Box 1240

Columbus, GA 31902-1240

No se aceptarán las devoluciones por parte del consumidor a menos que haya obtenido primero una autorización válida de devolución. Debe rotular de manera legible la parte exterior del paquete de devolución autorizada con su número de autorización de devolución y remitir dicho paquete con el flete o el porte pagado. Se rechazará toda devolución del consumidor que no cumpla con las reglas anteriores.

HARDWARE LIST / LISTE DES FERRURES / LISTA DE HERRAJES

Key/ Réf./ Clave	Description/ Description/ Descripción	Picture/ Illustré/ iustra	Qty/ Qté/ Cant
A	Hinge pin Fiche Pasador de articulación		2
B	Hitch Pin Clip Cheville Pasadores de acoplamiento		3
C	1/4-20 Bolt 1/4-20 Boulon 1/4-20 Perno		4
D	1/4-20 Nut 1/4-20 Écrou 1/4-20 Tuerca		4
E	1/4" Washer 1/4" Plate 1/4" Plane		4
F	#10-24x1/2" Bolt #10-24x1/2" Boulon #10-24x1/2" Perno		8
G	#10-24 Nut #10-24 Écrou #10-24 Tuerca		4
H	φ5.4mm Washer φ5.4mm Plate φ5.4mm Plane		6
J	#10-24x3/8" Bolt #10-24x3/8" Boulon #10-24x3/8" Perno		1

Tools needed for assembly:

Adjustable Wrench
Phillips Screwdriver
(Tools not provided)

Outils nécessaires pour l'assemblage :

Clé à molette
Tournevis cruciforme
(Outils non fournis)

Herramientas necesarias para el ensamblaje:

Llave ajustable
Destornillador Phillips
(Las herramientas no siempre)

PARTS DIAGRAM/ SCHÉMA DES PIÈCES / DIAGRAMA DE PIEZA

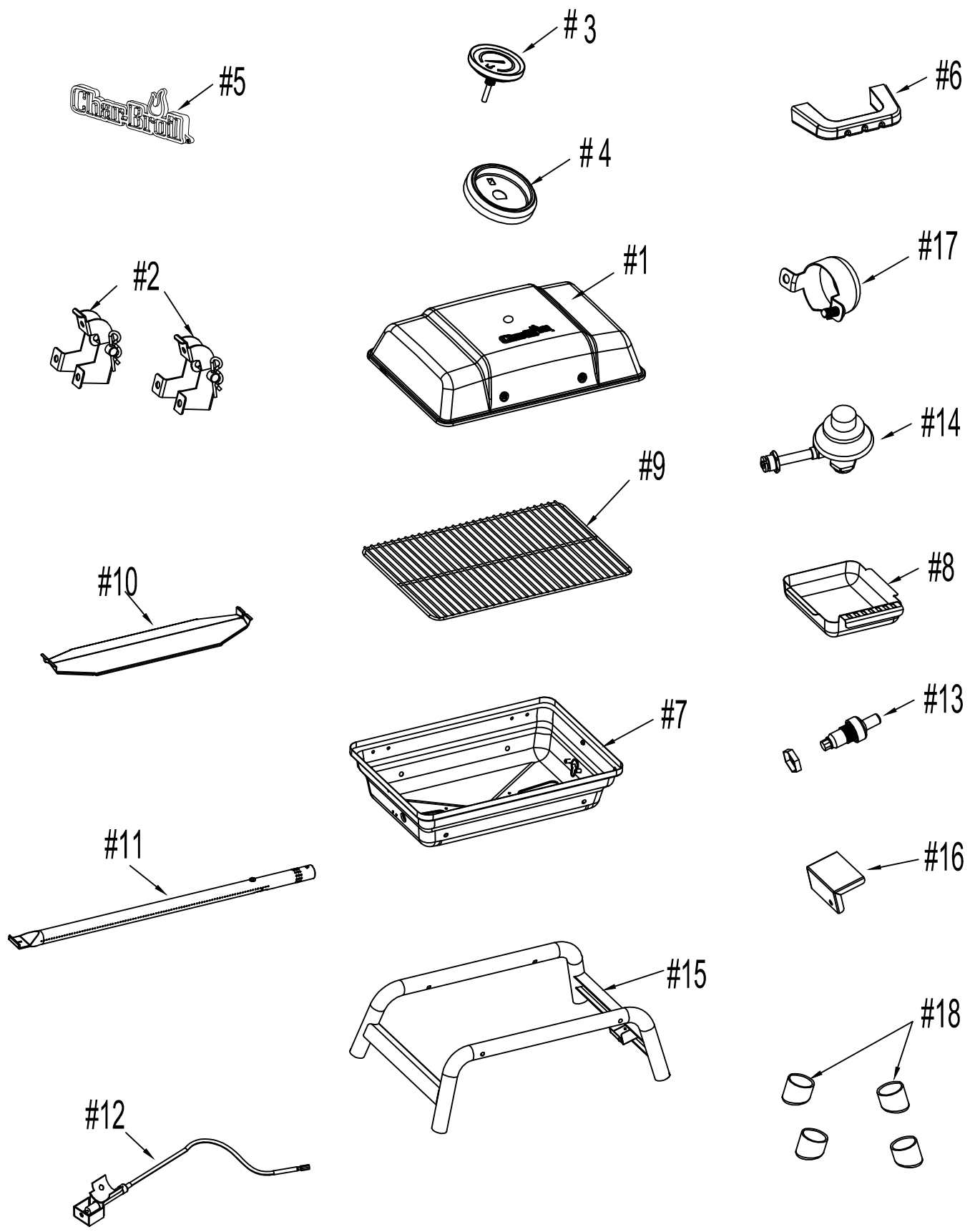

PARTS LIST LISTE DES PIÈCES LISTA DE PIEZAS

Key	Qty	Description
1	1	LID
2	1	HINGE KIT F/ LID (SET OF 2)
3	1	TEMPERATURE GAUGE
4	1	BEZEL, F/ TEMPERATURE GAUGE
5	1	LOGO PLATE
6	1	LID HANDLE
7	1	FIREBOX
8	1	GREASE CUP
9	1	COOKING GRATE
10	1	HEAT TENT
11	1	TUBE BURNER
12	1	ELECTRODE W/ WIRE, F/ MAIN BURNER
13	1	IGNITOR
14	1	VALVE/ REGULATOR
15	1	CART, LEG ASSEMBLY W/ SHIELD
16	1	SHIELD, UPPER IGNITION
17	1	WINDSHIELD, F/ BURNER
18	4	LEG CAP

Llv	Cant	Descripción
1	1	TAPA
2	1	KIT DE LA BISAGRA PARA LA TAPA (SET DE 2)
3	1	MEDIDOR DE TEMPERATURA
4	1	MARCO, PARA MEDIDOR DE TEMPERATURA
5	1	PLACA DEL LOGO
6	1	ASA DE LA TAPA
7	1	FOGÓN
8	1	TAZA DE GRASA
9	1	REJILLA DE COCCIÓN
10	1	CAMPANA DE CALOR
11	1	QUEMADOR DE TUBO
12	1	ELECTRODO CON ALAMBRE PARA EL QUEMADOR PRINCIPAL
13	1	ARRANCADOR
14	1	VÁLVULA / REGULADOR
15	1	CARRO, ENSAMBLAJE DE LA PATA CON PROTECCIÓN
16	1	PROTECCIÓN, IGINCIÓN SUPERIOR
17	1	PROTECCIÓN CONTRA EL VIENTO PARA EL QUEMADOR
18	4	TAPA DE LA PATA

NOT Pictured

...	1	HARDWARE PACK
...	1	PRODUCT GUIDE, ENGLISH, FRENCH, SPANISH

Sin ilustración

...	1	PAQUETE DE ACCESORIOS
...	1	GUÍA DEL PRODUCTO, INGLÉS, FRANCÉS, ESPAÑOL

N°	Qté	Description
1	1	COUVERCLE
2	1	TROUSSE DE CHARNIÈRES POUR COUVERCLE (ENSEMBLE DE 2)
3	1	SONDE DE TEMPÉRATURE
4	1	COLLERETTE POUR SONDE DE TEMPÉRATURE
5	1	PLAQUE DE LOGO
6	1	POIGNÉE DU COUVERCLE
7	1	CHAMBRE DE COMBUSTION
8	1	RÉCIPIENT À GRAISSE
9	1	GRILLE DE CUISSON
10	1	PLAQUE DE RECOUVREMENT
11	1	BRÛLEUR À TUBE
12	1	ÉLECTRODE AVEC FIL POUR LE BRÛLEUR PRINCIPAL
13	1	AMORCEUR
14	1	VALVE/RÉGULATEUR
15	1	CHARIOT, ASSEMBLAGE DU PIED AVEC ÉCRAN
16	1	ÉCRAN, ALLUMAGE SUPÉRIEUR
17	1	PARE-BRISE POUR LE BRÛLEUR
18	4	BOUCHONS DE PIED

N'apparaît PAS sur l'image

...	1	TROUSSE DE QUINCAILLERIE
...	1	GUIDE DU PRODUIT, ANGLAIS, FRANÇAIS, ESPAGNOL

ASSEMBLY ASSEMBLAGE ASAMBLEA

1

-  (D)X4
-  (E)X4
-  (C)X4

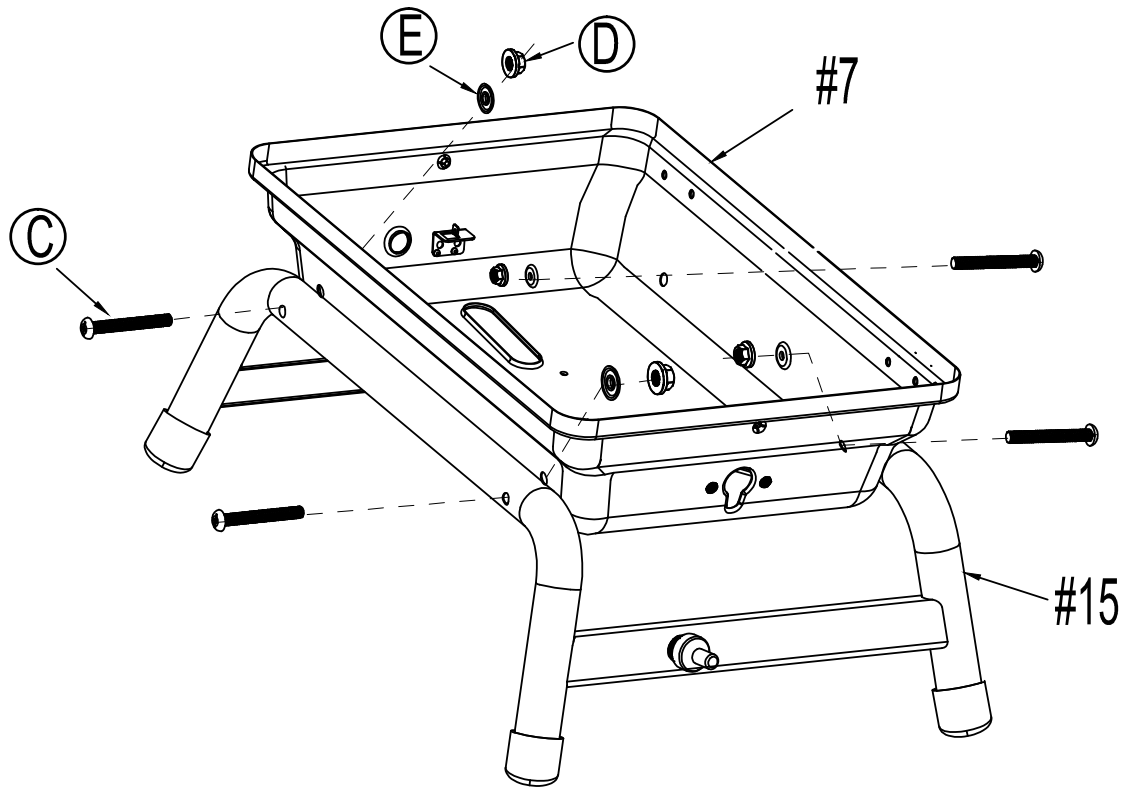

2

-  (G)X4
-  (H)X4
-  (F)X4

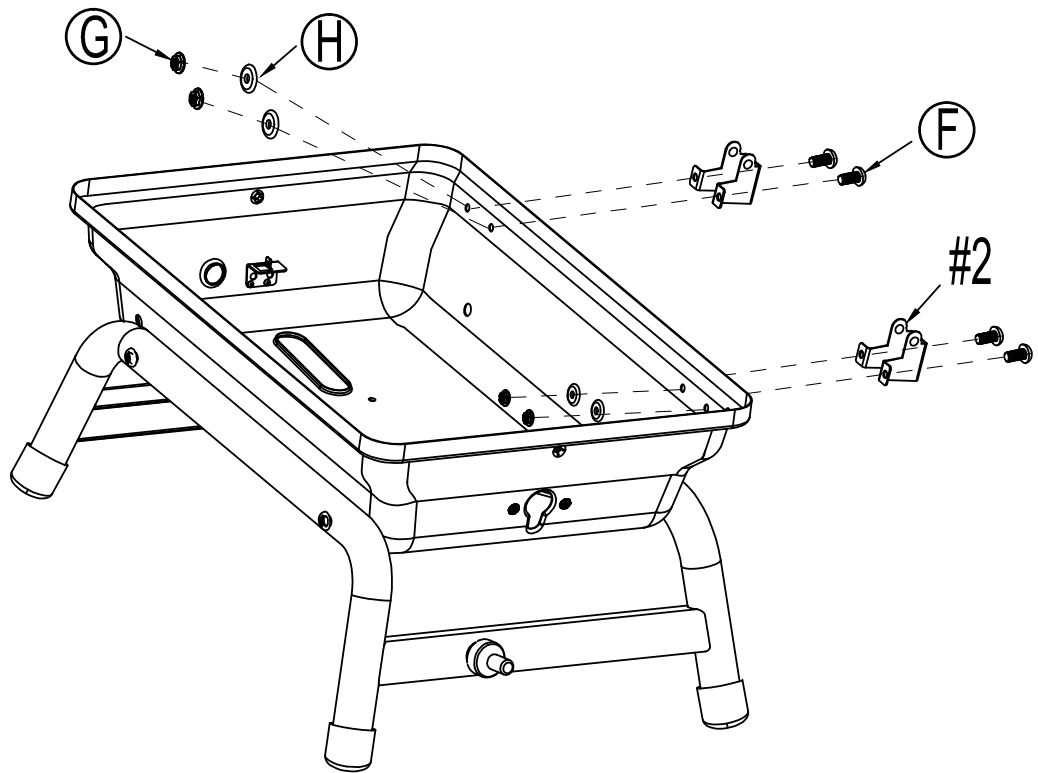

3



ⓑX1

ⓑ

#11

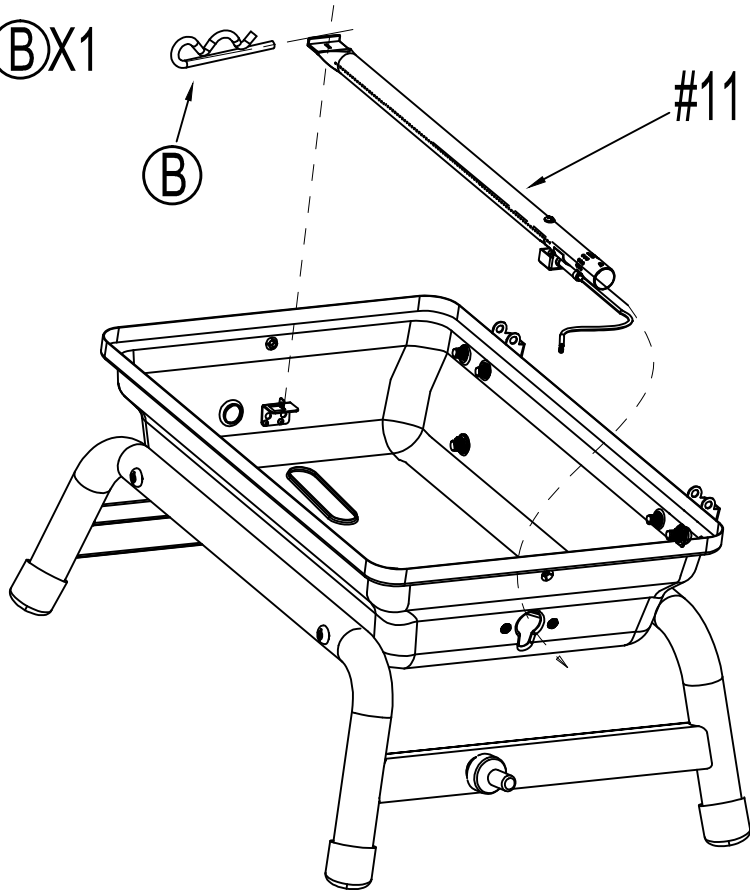

4



ⓕX2

#17

ⓕ

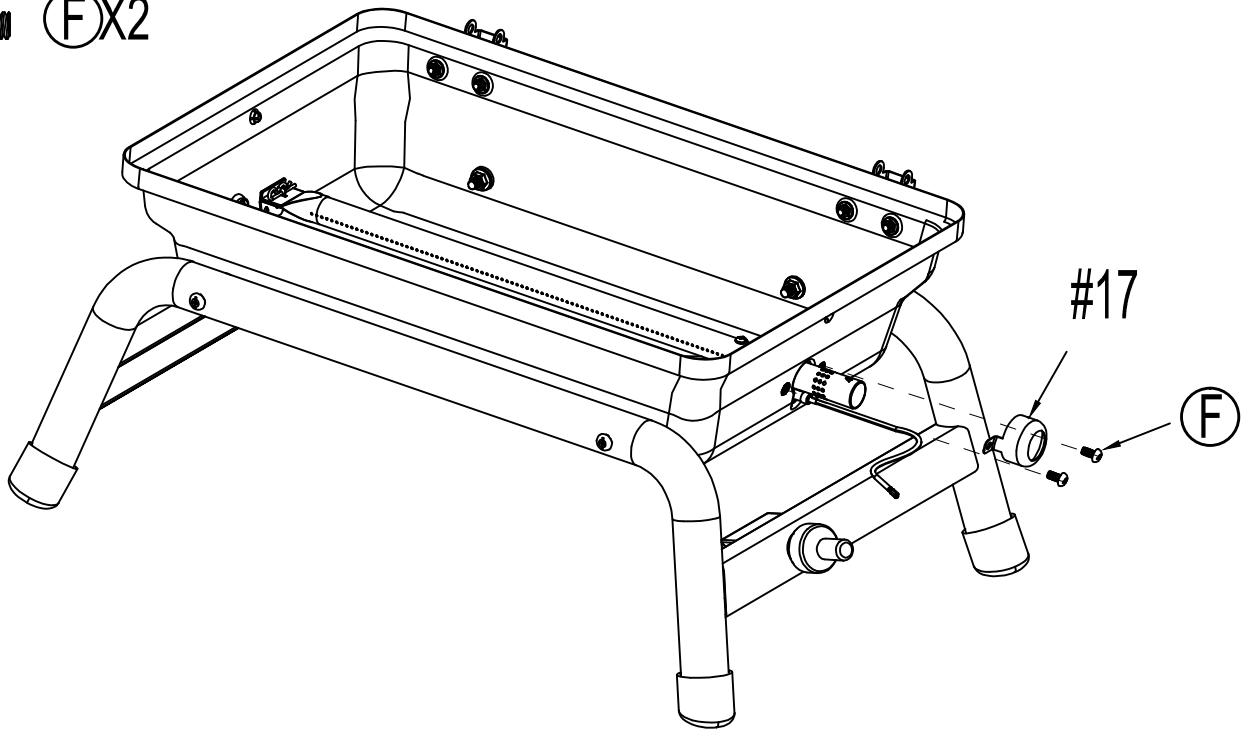

5



ⓐX1

1ST

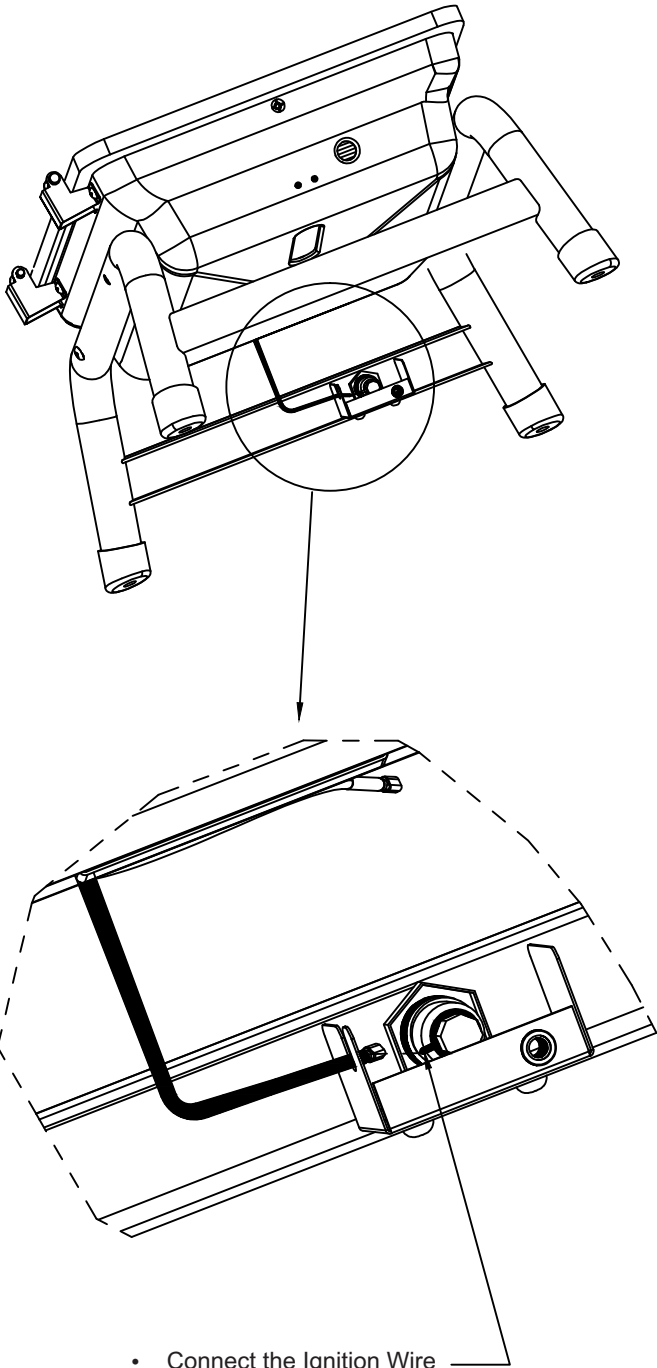

- Connect the Ignition Wire to the Ignitor.
- Conectar el cable de encendido a la encendedor.
- Branchez le câble d'allumage à l'allumeur

2ND

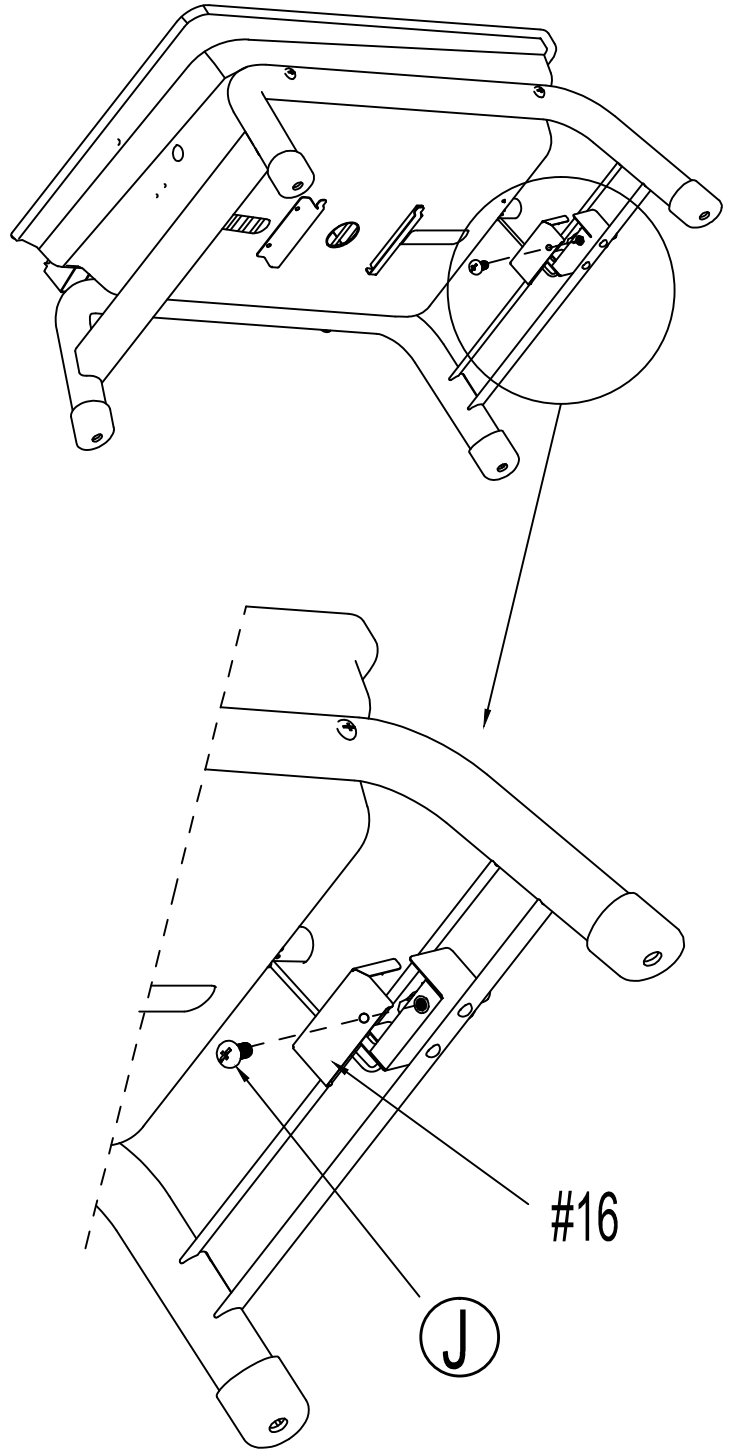

6  **H**X2  **F**X2

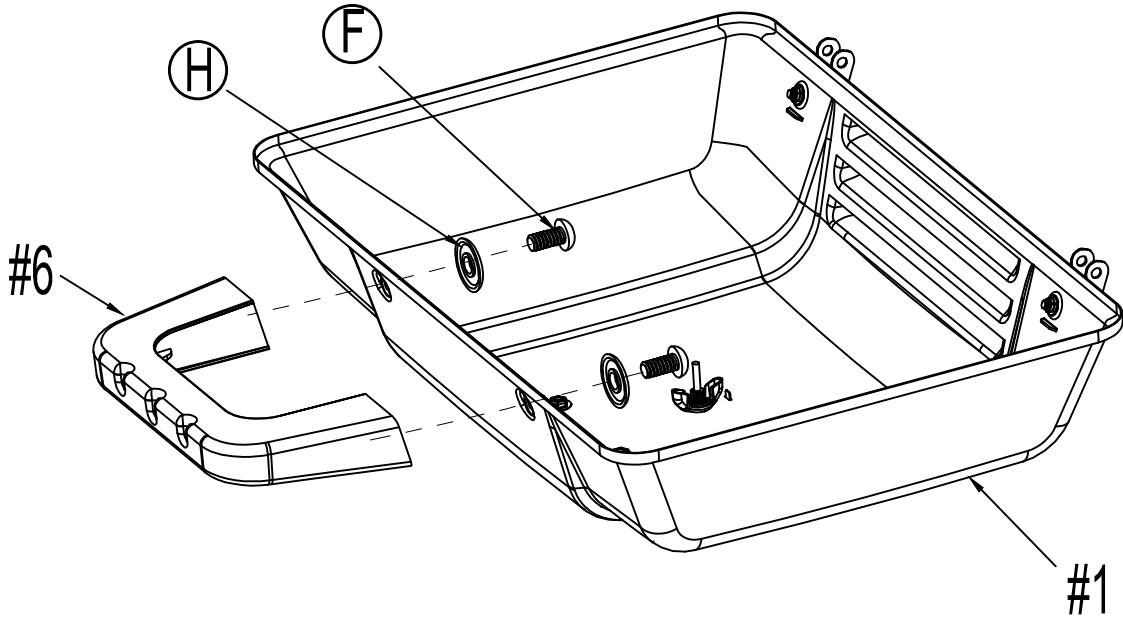

7  **A**X2  **B**X2

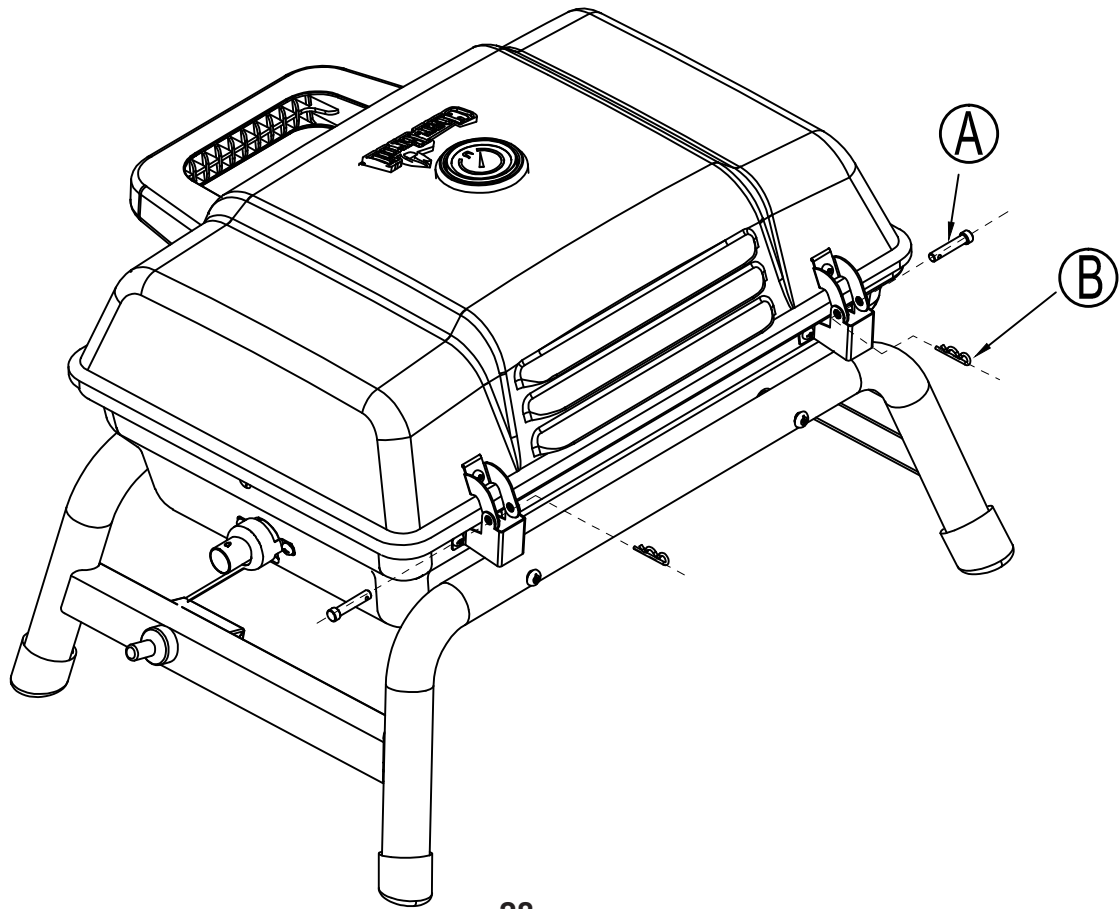

8

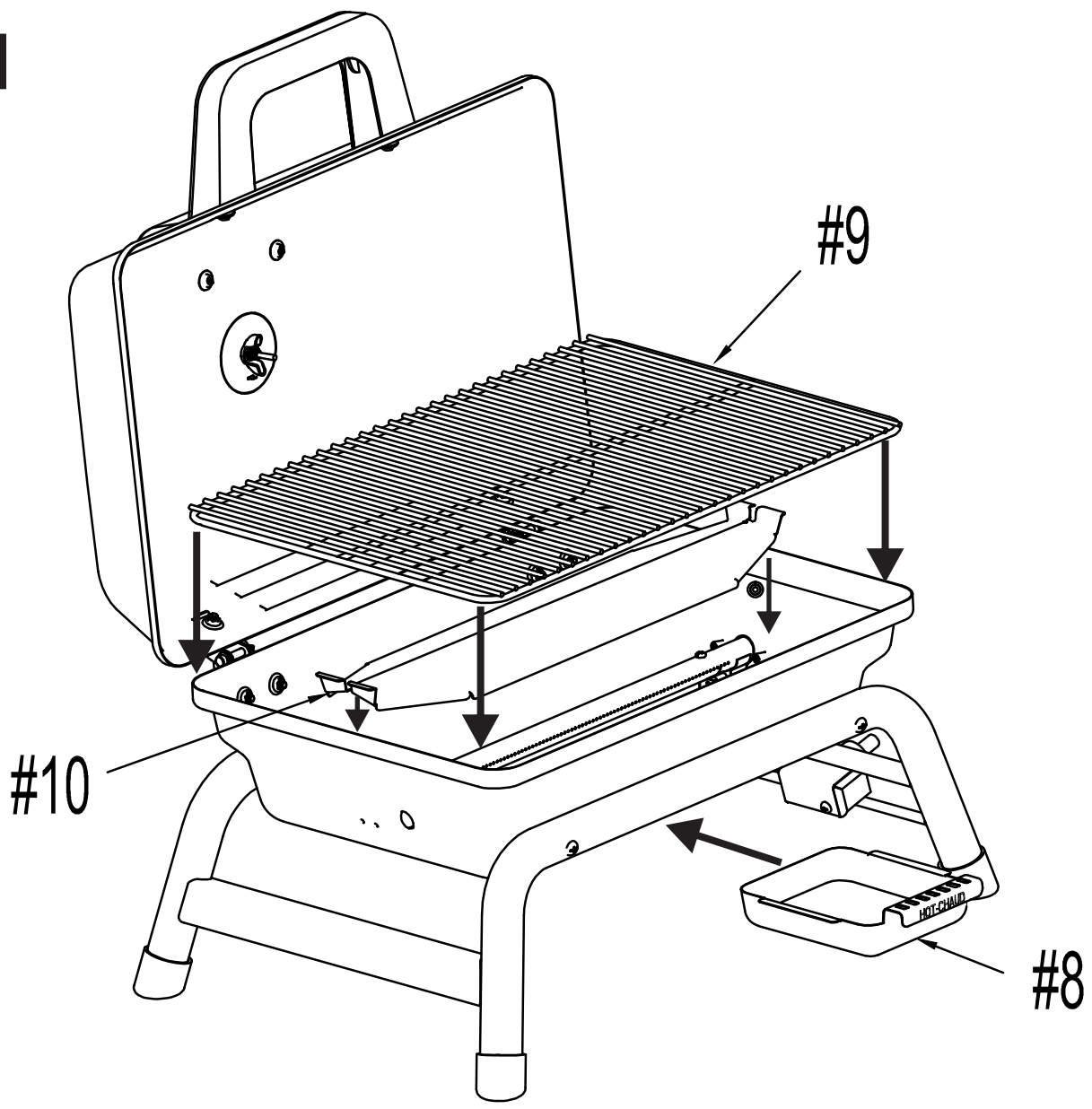

9

- Before assembly, inspect Regulator/Valve for damage, dirt or debris accumulation. Clean out if present.
- With knob **pointing down**, insert Regulator/Valve into end of Burner. **Notch in Regulator/Valve MUST engage dimple on end of burner.**
- Once Regulator/Valve has **completely engaged** Burner, turn Regulator/Valve clockwise to lock in position with knob pointing up.
- Avant l'assemblage, examinez le régulateur pour déceler tout signe de dommages ou toute accumulation de saletés ou de débris. Nettoyez le régulateur au besoin.
- Insérez le régulateur/robinet de gaz dans l'extrémité du brûleur**, le bouton de réglage pointé vers le bas. **L'encoche du régulateur/robinet de gaz DOIT être enfoncée dans le cran situé sur l'extrémité du brûleur.**
- Lorsque le régulateur/robinet de gaz est complètement enfoncé dans le brûleur, tournez le régulateur/robinet de gaz dans le sens des aiguilles d'une montre afin de le verrouiller en place, le bouton orienté vers le haut.
- Antes de armarlo, examine el regulador para ver si tiene daños o si hay acumulación de suciedad o de residuos. Si la hay, límpiela.
- Con la perilla **orientada hacia abajo**, introduzca el regulador/la válvula en el extremo del quemador. **La ranura ubicada en el regulador/la válvula DEBE trabarse en la depresión que queda en el extremo del quemador.**
- Una vez que el regulador/la válvula **quede bien trabado** en el quemador, gírelo **en el sentido de las agujas del reloj** para fijarlo en su lugar con la perilla orientada hacia arriba.

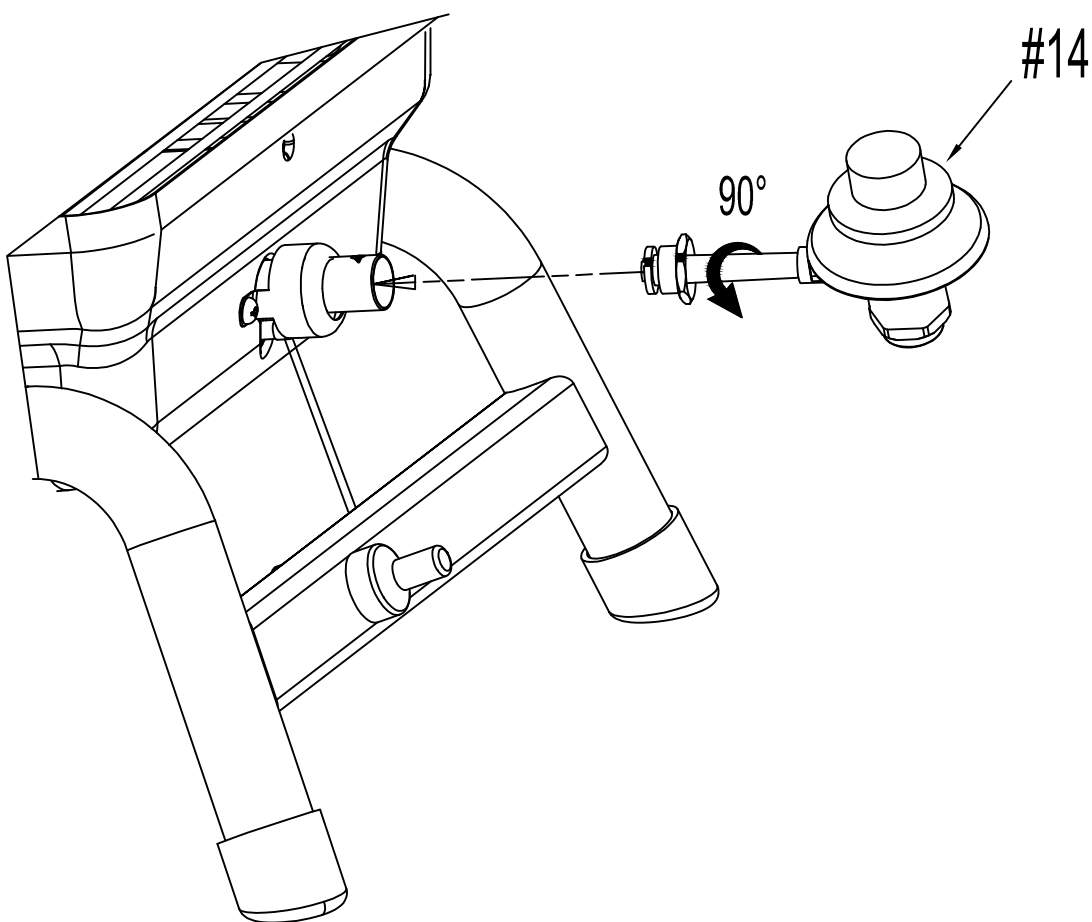

EMERGENCIAS: If a gas leak cannot be stopped, or a fire occurs due to gas leakage, call the fire department.

Troubleshooting

Problem	Possible Cause	Prevention/Solution
Burner will not Light.	<ul style="list-style-type: none"> • Out of Propane • Regulator not fully tightened to cylinder. • Inspect burner for obstructions. 	<ul style="list-style-type: none"> • Replace Cylinder. • Retighten cylinder. • See 'Care and Use' for burner cleaning instructions.
Flames burns out on "LOW".	<ul style="list-style-type: none"> • Grill not sufficiently preheated before turning to "LOW". 	<ul style="list-style-type: none"> • See 'Care and Use' section "Before Cooking For The First Time".

ÉMERGENCES: Si une fuite de gaz ne peut pas être arrêtée, ou qu'un incendie survient à cause d'une fuite de gaz, appelez le service des incendies.

Dépannage

Problème	Cause possible	Prévention / Solution
Le brûleur ne s'allume pas.	<ul style="list-style-type: none"> • hors propane • Le régulateur n'est pas complètement serré sur le cylindre. • Inspectez le brûleur pour les obstructions. 	<ul style="list-style-type: none"> • Remplacer le cylindre. • Resserrer le cylindre. • Voir 'Entretien et utilisation' pour les instructions de nettoyage du brûleur.
Flames burns out on "Faible"	<ul style="list-style-type: none"> • Faire griller pas suffisamment préchauffé avant de passer à "BAS". 	<ul style="list-style-type: none"> • Voir la section «Entretien et utilisation», «Avant de cuisiner pour la première fois».

ÉMERGENCES: Si une fuite de gaz ne peut pas être arrêtée, ou qu'un incendie survient à cause d'une fuite de gaz, appelez le service des incendies.

Solución de problemas

Problema	Causa posible	Prevención / Solución
El quemador no se encenderá.	<ul style="list-style-type: none"> • Fuera de propano • Regulador no completamente apretado al cilindro. • Inspeccione el quemador si hay obstrucciones. 	<ul style="list-style-type: none"> • Reemplace el cilindro. • Volver a apretar el cilindro. • Consulte "Cuidado y uso" para las instrucciones de limpieza del quemador.
Las llamas se queman "Bajo".	<ul style="list-style-type: none"> • La parrilla no está suficientemente precalentada antes de girar a "BAJO". 	<ul style="list-style-type: none"> • Consulte la sección "Cuidado y uso" antes de cocinar por primera vez.

Two convenient ways to register your product: Deux façons pratiques d'enregistrer votre produit: Dos formas convenientes de registrar su producto:

- 1 Online
En ligne
En línea

www.charbroil.com/register

- 2 By mail | Par la poste | Por correo

PLEASE FILL OUT THIS CARD AND ATTACH A COPY OF YOUR SALES RECEIPT. RETURN IT WITHIN 10 DAYS OF PURCHASE. FOR WARRANTY SERVICE PROOF OF PURCHASE WILL BE REQUIRED. THIS WARRANTY IS NON-TRANSFERABLE.

LLENE ESTA TARJETA Y DEVUELVALA DENTRO DE LOS 10 DIAS DE LA COMPRA. PARA EL SERVICIO DE GARANTIA ES NECESARIO QUE PRESENTE SU COMPROBANTE DE COMPRA. CONSERVE LA FACTURA. ESTA GARANTIA ES INTRANSFERIBLE.

VEUILLEZ COMPLETER CETTE CARTE ET LA RETOURNER DANS LES 10 JOURS SUIVANT L'ACHAT. POUR OBTENIR LE SERVICE SOUS GARANTIE, UNE PREUVE D'ACHAT DOIT ETRE PRESENTEE. VEUILLEZ CONSERVER VOTRE FACTURE. LA PRESENTE GARANTIE N'EST PAS TRANSFERABLE.

*Required | Necesario | Exigé

~ PLEASE PRINT ~ IMPRIMA POR FAVOR ~ S'IL VOUS PLAÎT IMPRIMER ~

* 1. First Name | Nombre | Prénom Initial | Inicial | Initiale Last Name | Apellido | Nom de Famillie

Address (number & street) | Dirección (número y calle) | Adresse (numéro et rue) Apt Number | Nº de apart | Nº d'appt.

City | Ciudad | Ville State | Estado | Province Zip Code | Código Zip | Code Postal

* 2. E-mail Address | Dirección de correo electrónico | Adresse électronique * 3. Phone Number | Número telefónico | Numéro de téléphone

* 4. Model Number | Número de modelo | Numéro de modèle

Serial Number | Número de serie | Numéro de série



STICKER ON PRODUCT

* 5. Attach copy of your sales receipt here.

Adjunte aqui la copia de su recibo de compra

Veillez attacher une copie de votre reçu ici.

6. Date of Purchase | Fecha de compra | Date de l'achat

\$

8. Purchase Price | Precio de compra | Prix d'achat

7. Store Name | Nombre de la tienda | Nom du magasin

9. Your Gender | Sexo | Sexe:

- Male | Masculino | Masculin
 Female | Femenino | Féminin

10. Which product are you registering?

¿Qué producto está registrando?
Quel produit enregistrez-vous?

- Gas Grill | Parrilla a gas | Gril au gaz
- Electric Grill | Parrilla eléctrica | Gril électrique
- Smoker | Ahumador | Fumoir
- Charcoal Grill | Parrilla a carbón | Barbecue au charbon
- Cooker/Fryer | Cocina/freidora | Cuiseur/Friteuse
- Other | Otro | Autre

Mail to: / Enviar a: / Envoyer à :

Char-Broil Warranty Registration
P.O. Box 1240
Columbus, GA 31902-1240

We respect your privacy. | Respetamos su privacidad. | Nous respectons votre vie privée.

- If you prefer not to receive special offers and promotions from Char-Broil, please check here:
- Marque aquí si no desea recibir ofertas y promociones especiales de Char-Broil:
- Si vous préférez ne pas recevoir d'informations concernant des offres spéciales et des promotions de Charbroil, veuillez cocher ici:

Thank you for completing this questionnaire. | Gracias por completar este cuestionario. | Merci d'avoir bien voulu remplir ce questionnaire.



©2019 Char-Broil, LLC. Columbus, GA, 31902. Printed in China. Impreso en China.
©2019 Assembly instructions. ©2019 Instrucciones de ensamblado.