

This Owner's Manual is provided and hosted by [Appliance Factory Parts](#).



MASTERBUILT MB20090919 Owner's Manual

[Shop genuine replacement parts for MASTERBUILT
MB20090919](#)



[Find Your MASTERBUILT Grill Parts - Select From 589 Models](#)

----- Manual continues below -----



MASTERBUILT®

Welcome to the family. Let's get started.

GRILL + FINISH ELEMENT

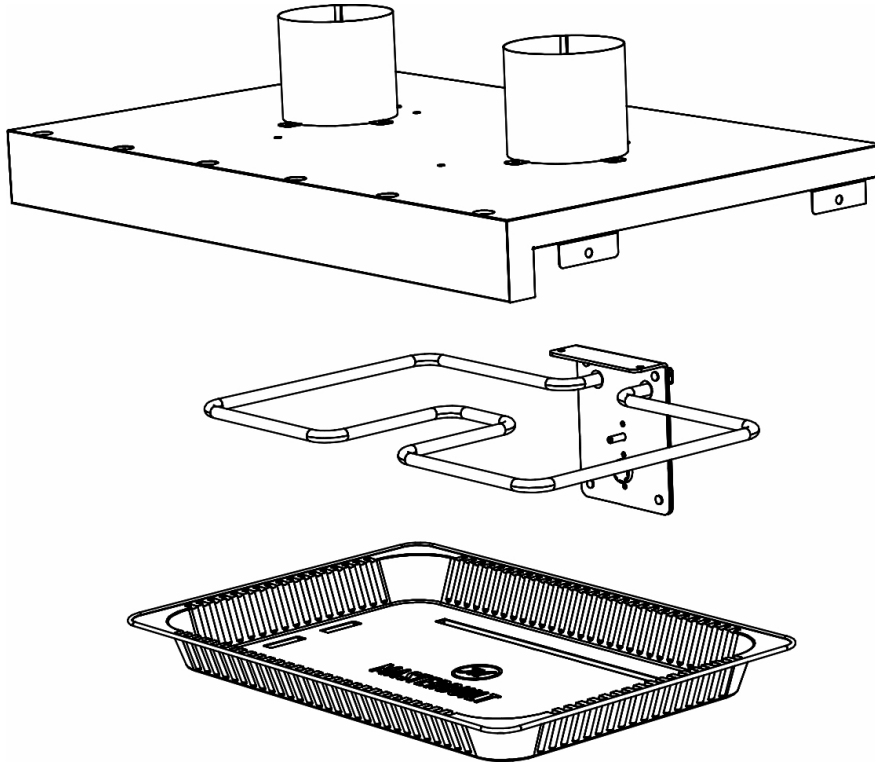

Manual applies to the following model number(s)

MB20090819 • MB20090919

Manual Code: 9809180041 190501-GSB



WARNING



- To avoid personal injury and/or property damage, please read and follow all of these instructions before assembly and operation.
- Keep this manual for future reference.

Master it. Masterbuilt.

Parts List

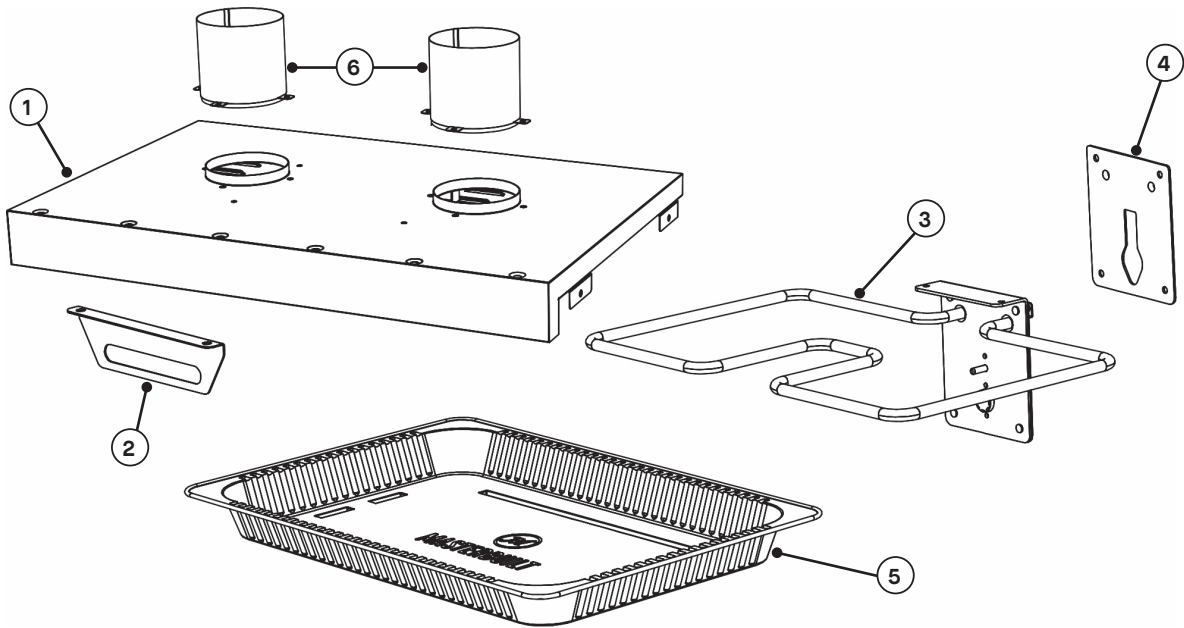

NO	QTY	DESCRIPTION	NO	QTY	DESCRIPTION
1	1	Grill + Finish Heat Shield	4	1	Silicone Gasket
2	1	Grill + Finish Element Bracket	5	1	Disposable Pan
3	1	Grill + Finish Element	6	2	Grill + Finish Heat Shield Vent

Hardware List

A



ST4x10 Tapping Screw
Qty-10

B



M4 Hex Nut
Qty-4

C



M4x10 Combination Screw
Qty-6

D



M4 Split Lock Washer
Qty-1

E



M4 Star Washer
Qty-1

BEFORE ASSEMBLY READ ALL INSTRUCTIONS CAREFULLY.

Tools needed: Adjustable Wrench, Phillips screwdriver • Approximate assembly time: 30 minutes
Actual product may differ from picture shown.

STOP

DO NOT RETURN TO RETAILER for assembly assistance, missing or damaged parts. Please contact MASTERBUILT customer service at 1-800-489-1581 or support.masterbuilt.com.

Assembly

1

NOTE: For clarity of illustrations, the smoker door is not shown. The door does not have to be removed to complete the assembly process.

Remove water bowl and racks from smoker.

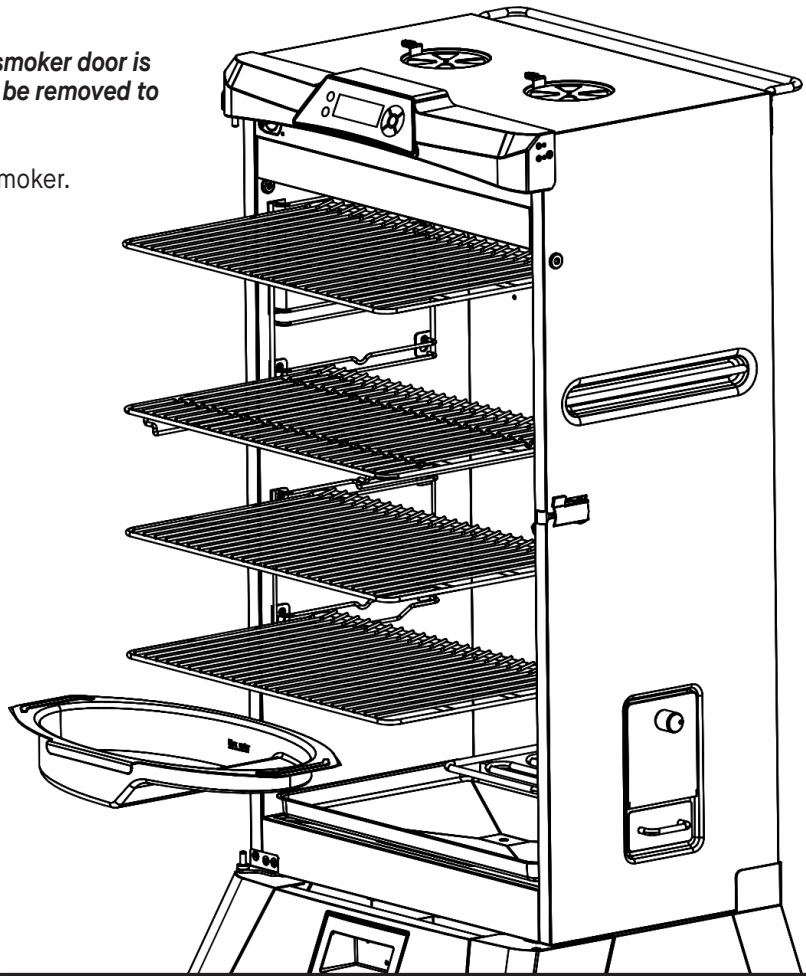

2

Lift and remove upper rack supports.

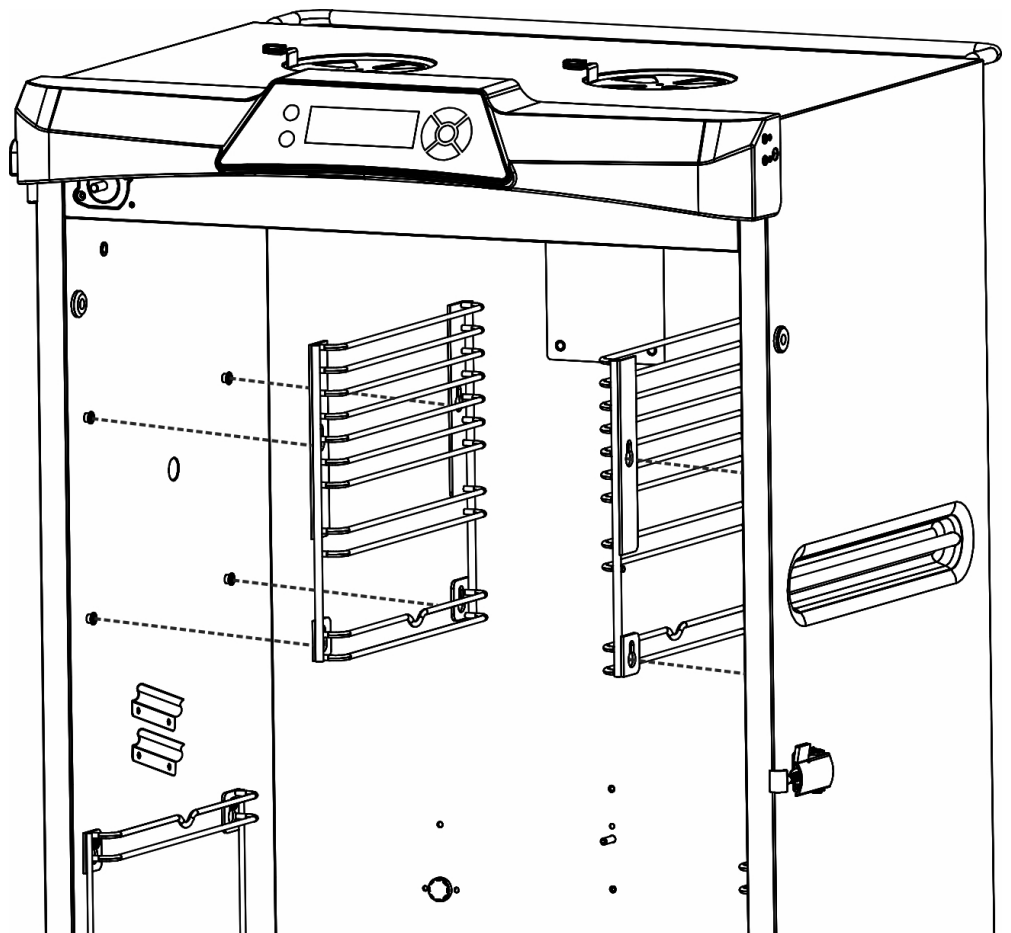

Assembly

3

Attach element bracket to heat shield with two screws.



X10



X4

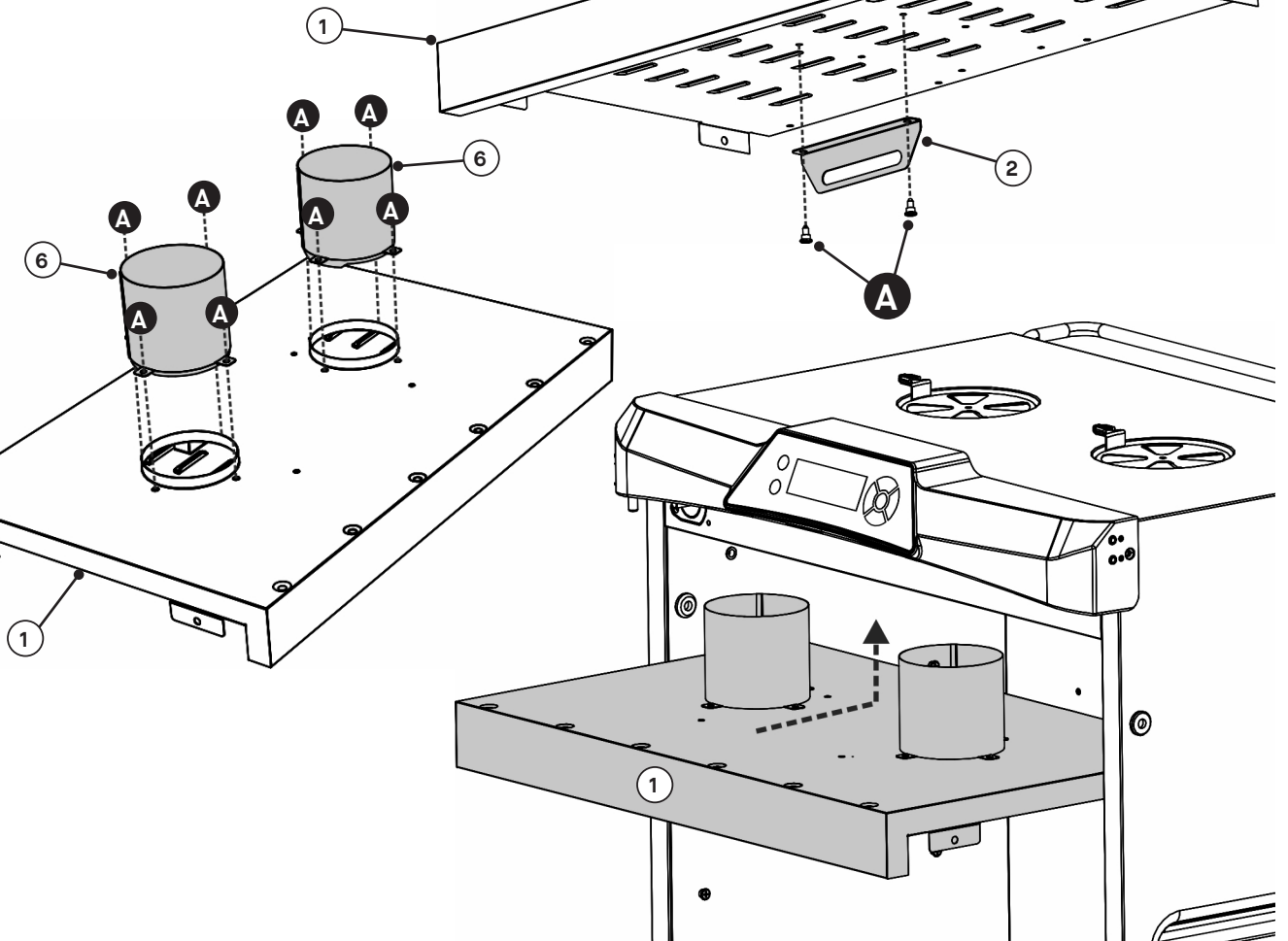

Place heat shield into top of smoker and secure with two screws and two flat washers on each side.

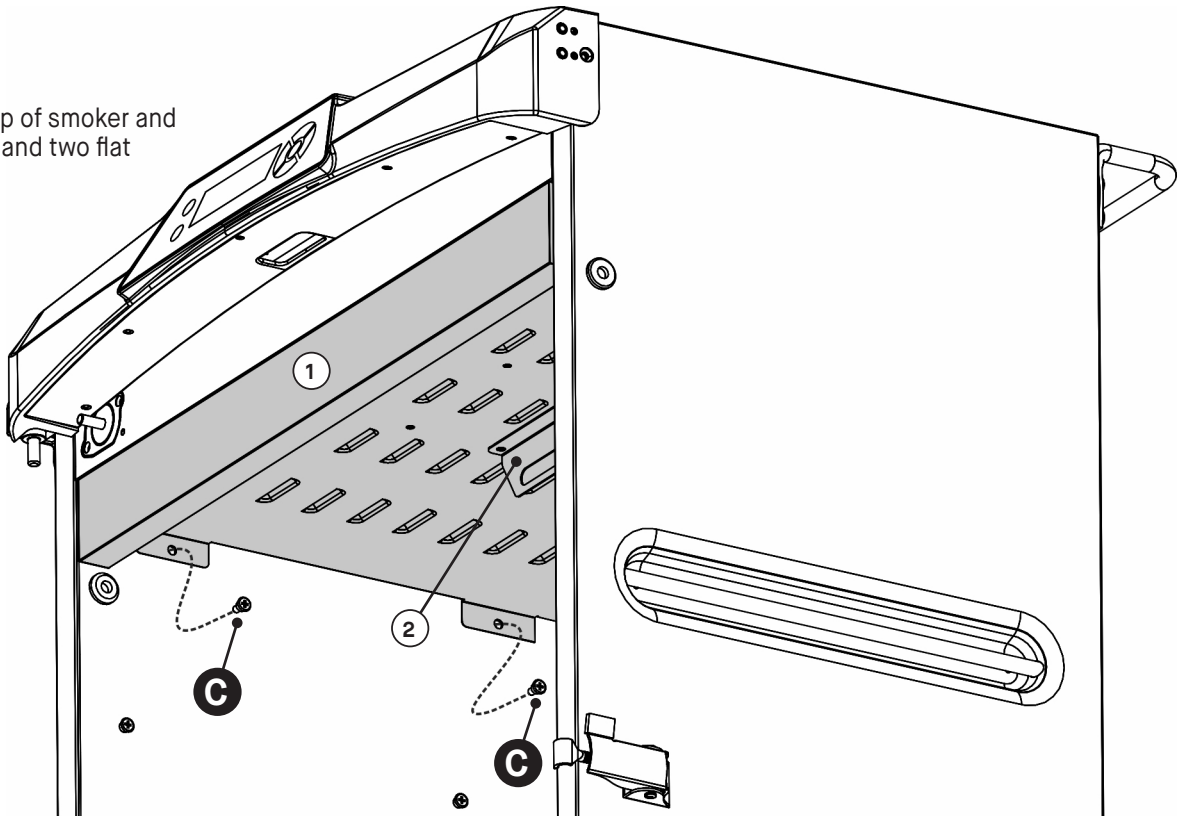

Assembly

- 4** On the back of the smoker, remove six screws to remove the outer element panel, insulator and element gasket.

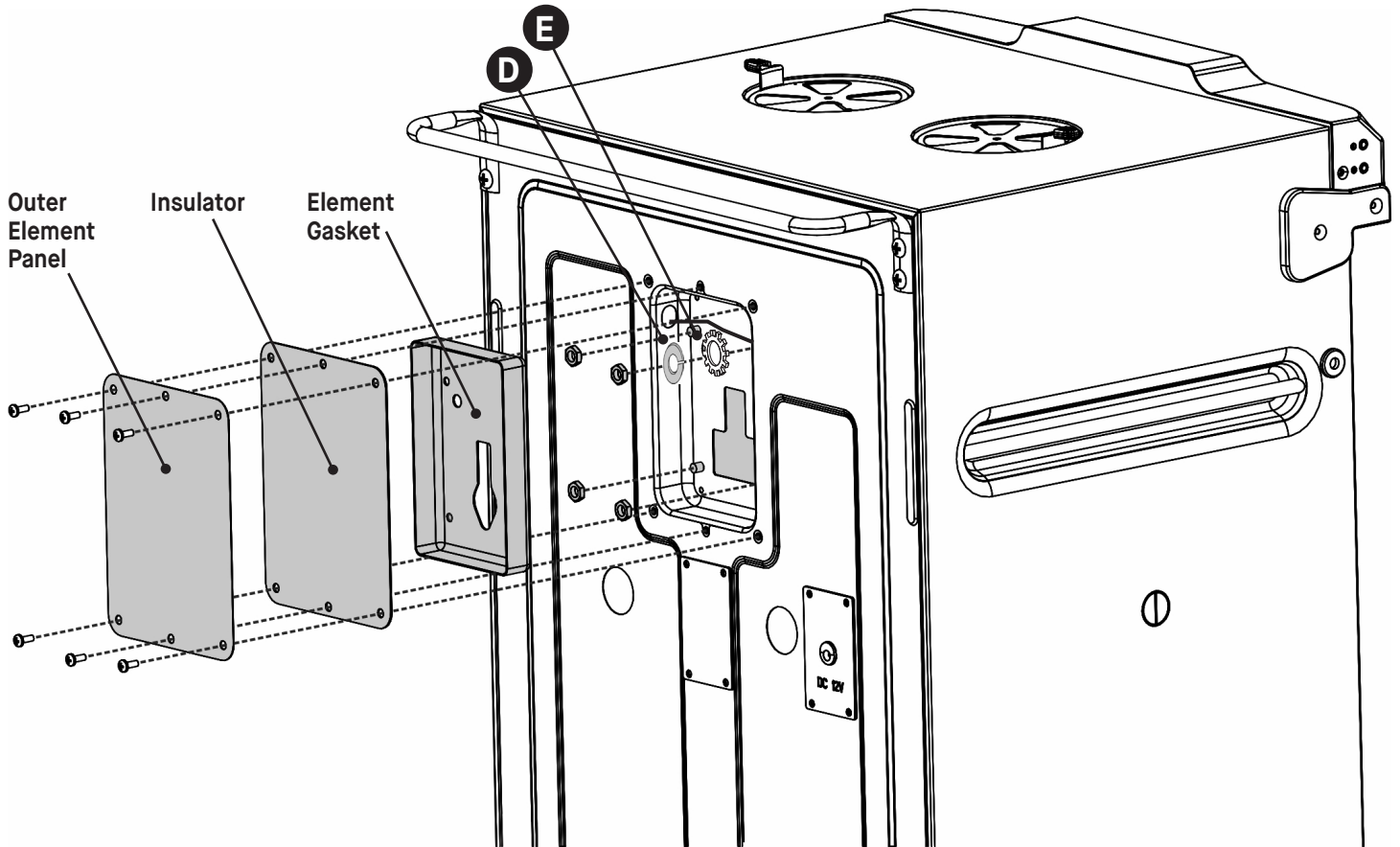

Remove four hex nuts, lock washer (D) and star washer (E) to remove inner element panel and insulator. Your smoker may or may not have the lock washer and star washer. If it does not, they are provided with this kit to assemble the element.

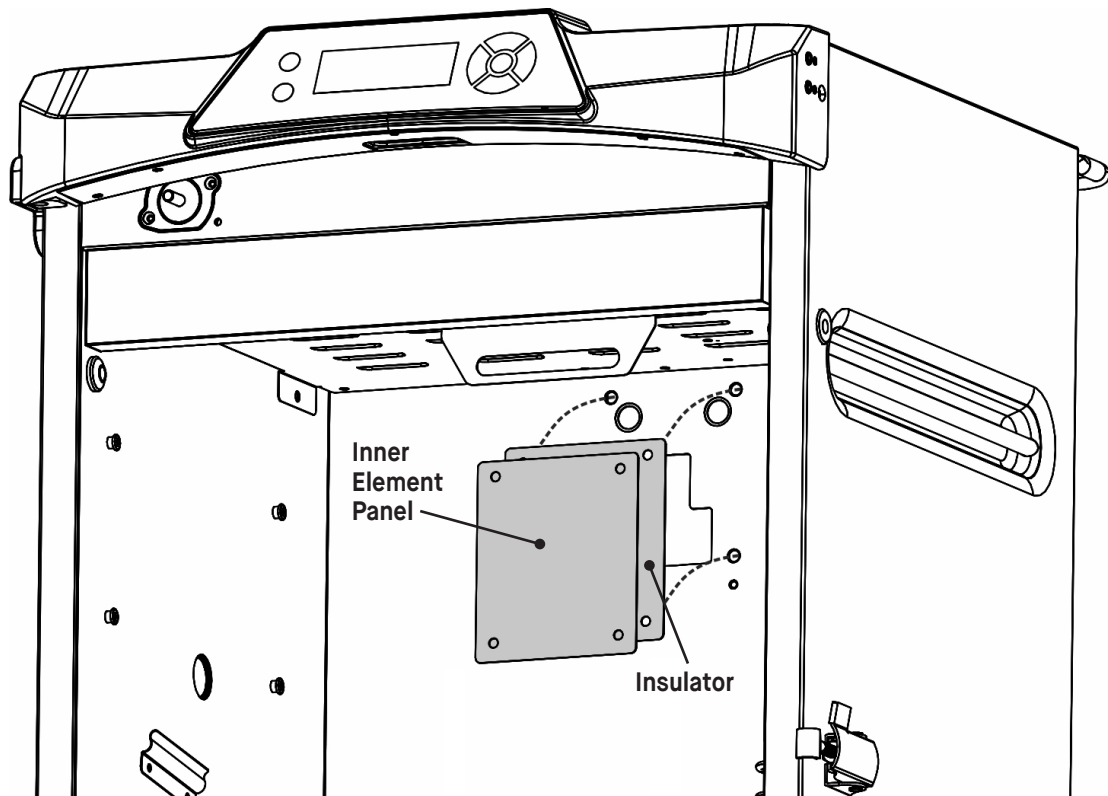

Assembly

5 Place silicone gasket onto back of element. Slide element through element bracket on heat shield, then align threaded studs on element bracket with holes in back wall of smoker. On the back of the smoker, connect the yellow/green ground wire to the top right threaded stud as shown below, then secure element with hex nuts. Place the element gasket back into the opening.

B

X4

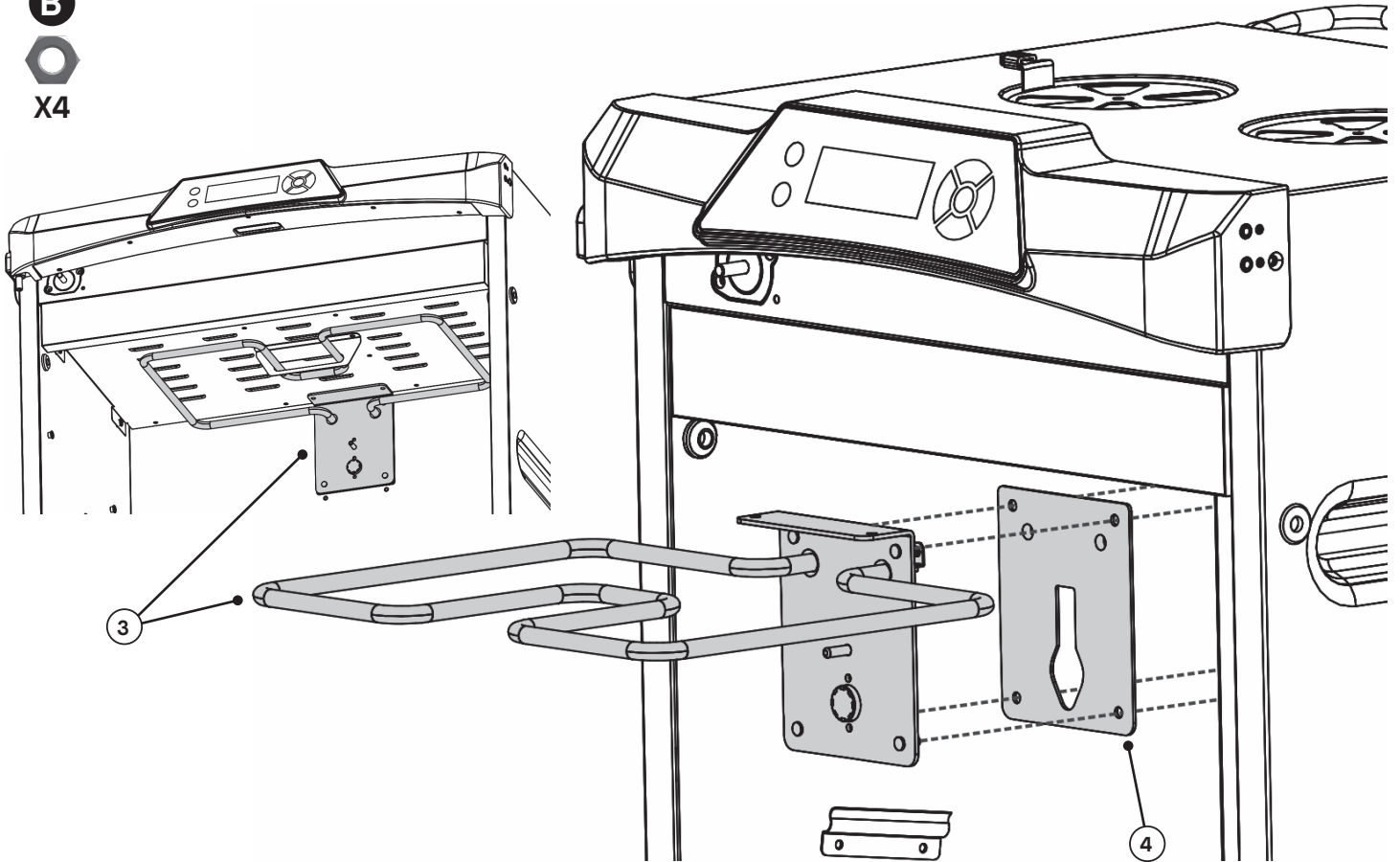

D

X1

E

X1

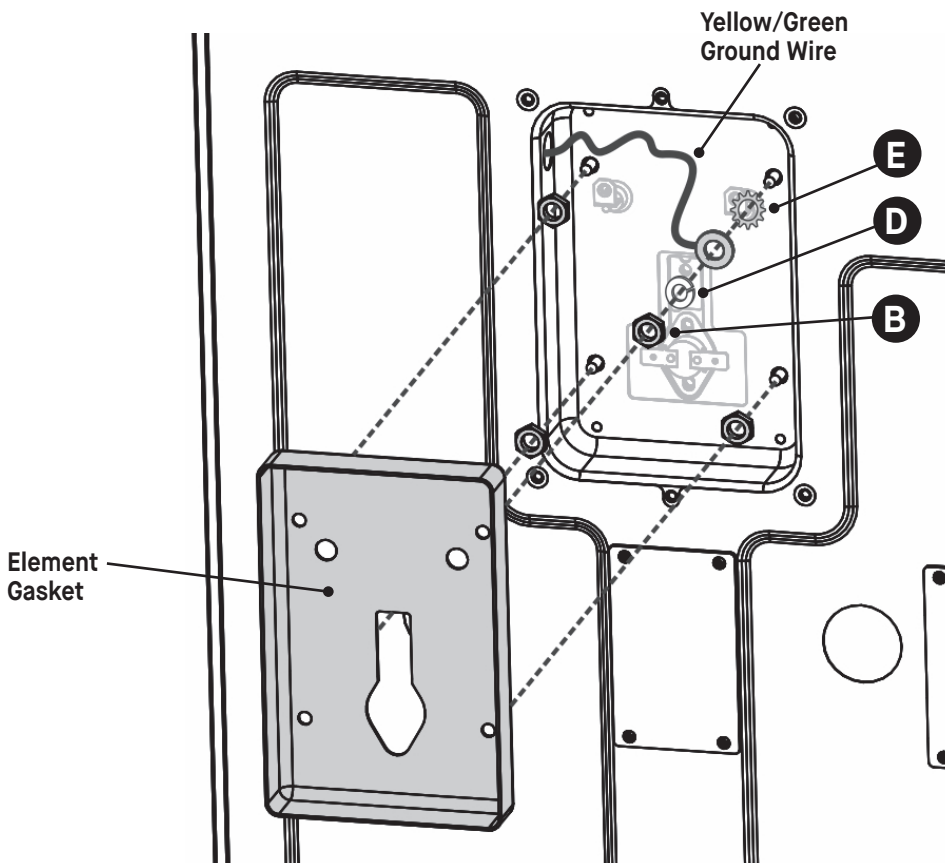

Place star washer (E) over the threaded stud first, then the ground wire, lock washer (D) and hex nut (B).

Assembly

- 6** Attach each round connector to the element terminals using a split lock washer, flat washer and M4 machine screw. Connect the temperature probe plug. Connect the two female connectors to the male spades on the high temp limit switch.

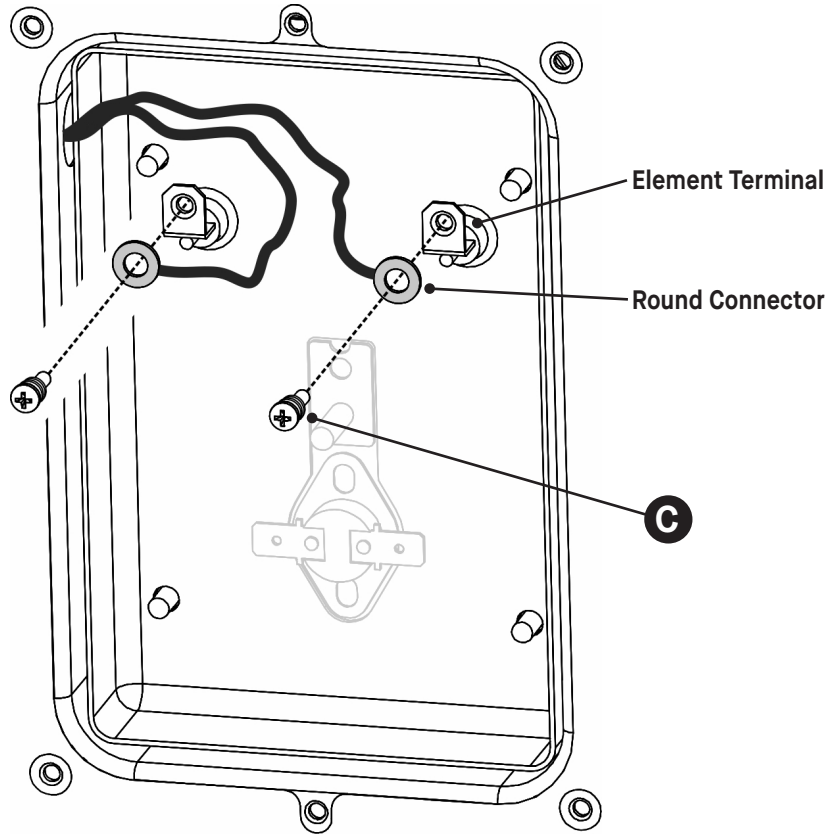

Temperature Probe Plug

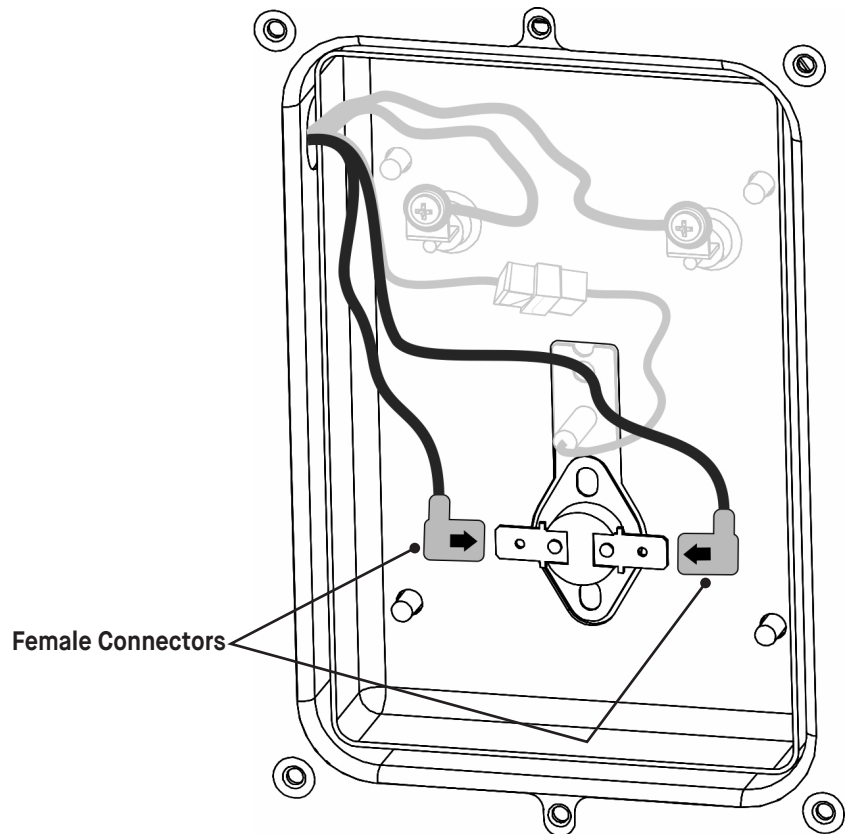
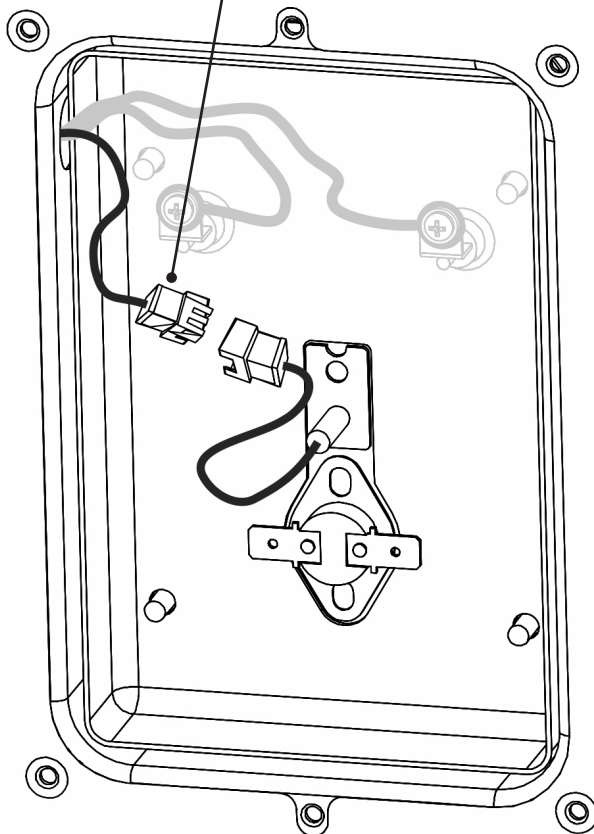

Assembly

7

Replace the insulator and outer element panel using the six screws previously removed.

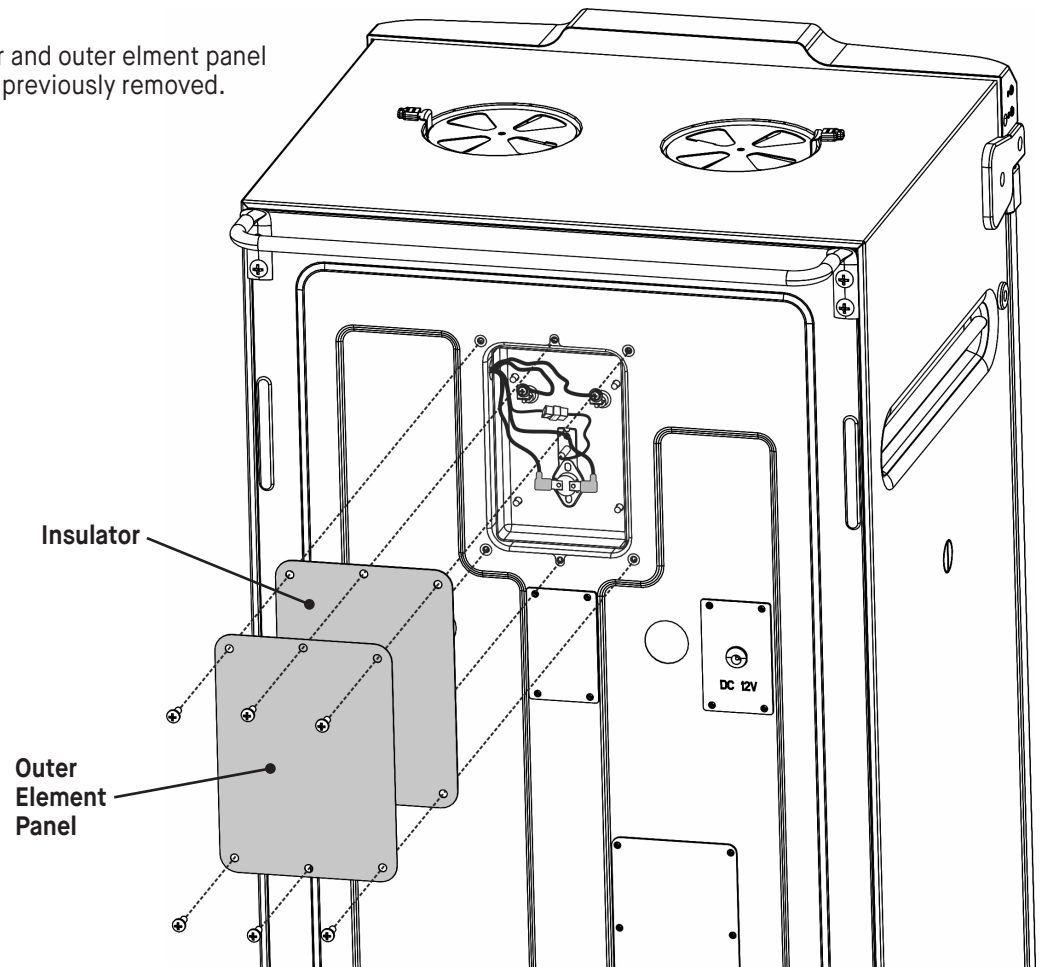

8

Reinstall upper rack supports.

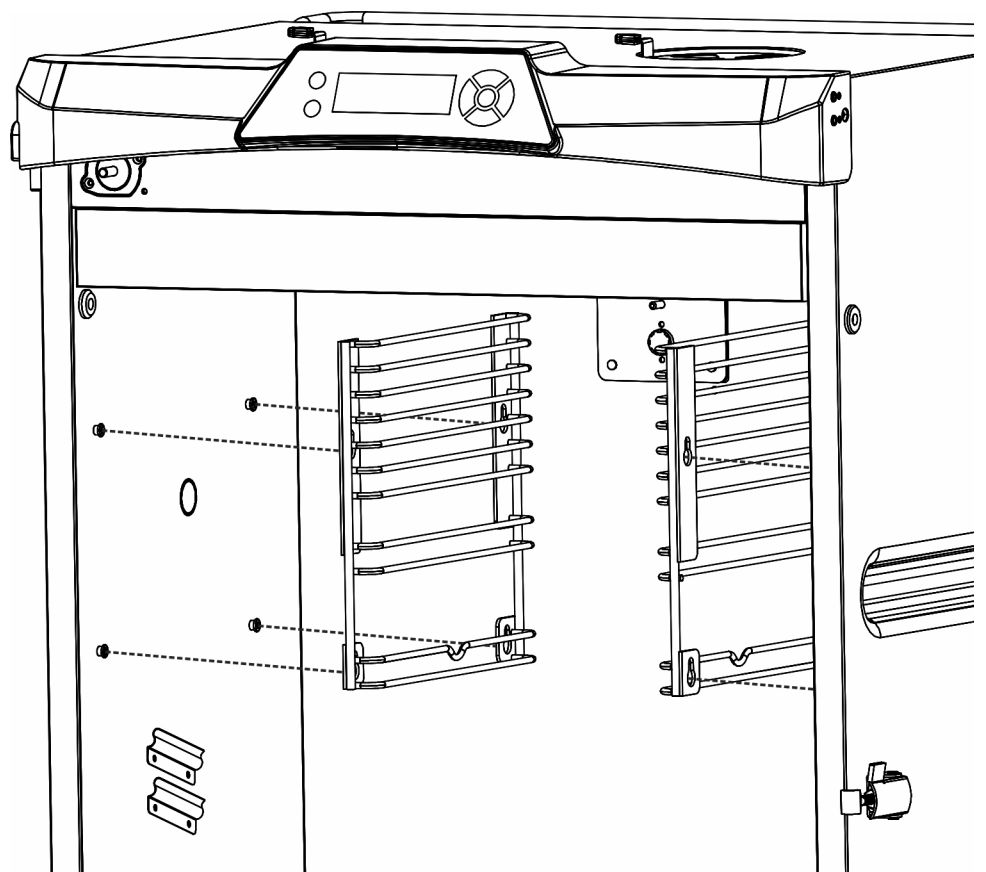

Assembly

9



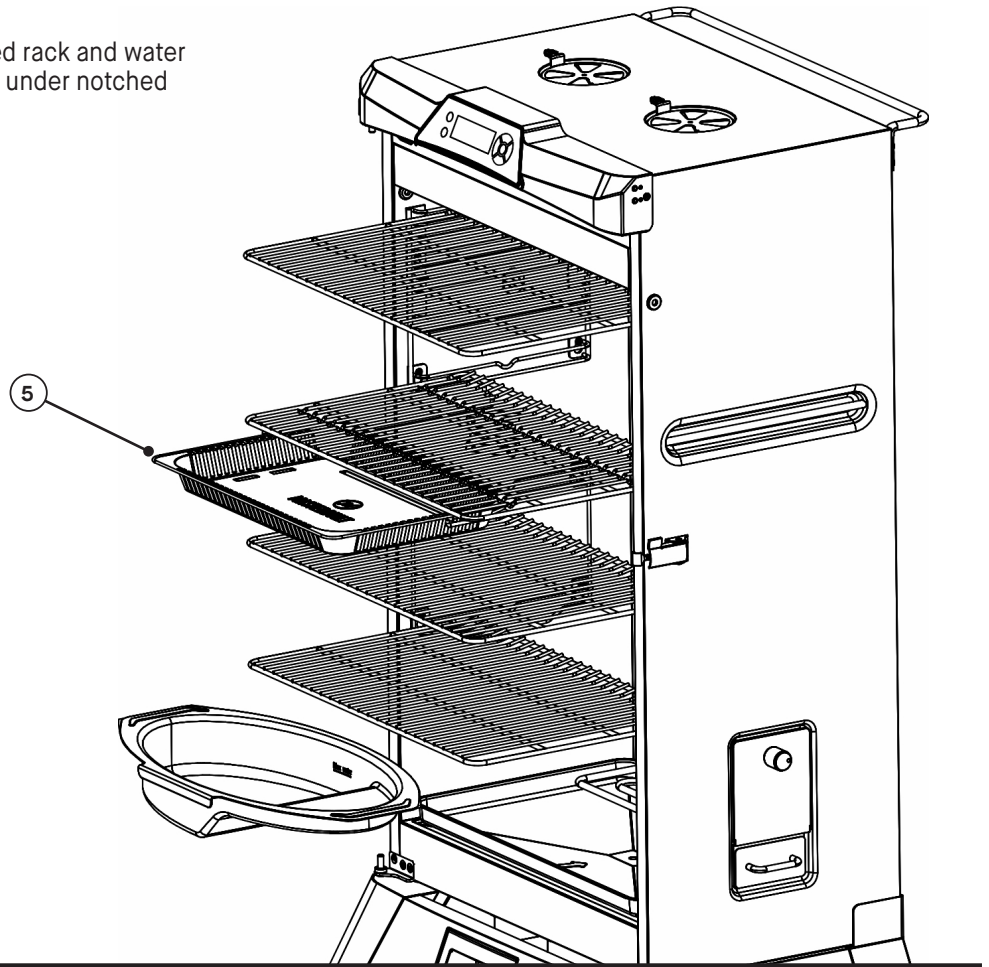





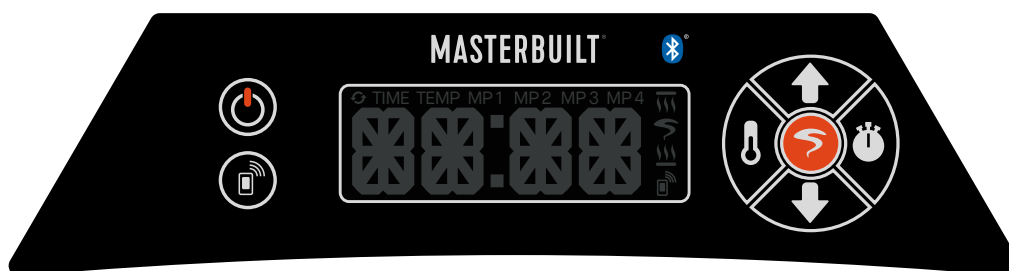



Replace cooking racks, notched rack and water bowl. Disposable pan will slide under notched rack or sit on top of it.











Operating Instructions

SETTING THE GRILL + FINISH ELEMENT



- The top Grill + Finish element provides two unique benefits:
 1. Food can be slow-smoked and then positioned under the top element to crisp meat or caramelize sauce.
 2. The top element works similar to the broiler in an oven. Food can be cooked quicker when placed under the top grill and finish element.
- Press the SET TEMP button  once. LCD will display boTM (bottom heating element).
- Press the UP or DOWN arrows   to select ToP (grill + finish element) and press SET TEMP  again.
- Press the UP or DOWN arrows   to select High/Medium/Low.
- Press the SET TEMP button  again to lock in the setting.
- The grill and finish element icon  will illuminate to indicate temperature has been set.
- To turn all elements off, press the SET TEMP button , then press the UP or DOWN arrows   to select OFF. Press the SET TEMP button  again.

SETTING THE TIMER

1. Countdown Timer Option:
 - Press the SET TIME button  once-LCD display for hours will blink.
 - Use the UP or DOWN arrows   to set hours.
 - Press the SET TIME button  again to lock in hours. The minutes LCD will start blinking.
 - Use the UP or DOWN arrows   to set minutes.
 - Press the SET TIME button  to lock in minutes and start the timer.
2. Duration (Count-up) Timer Option:
 - This timer will start counting from 00:00.
 - Press and hold the SET TIME button  once for LCD display to start counting from 00:00. Press again to pause the timer and again to continue. Press and hold to cancel.

NOTE: When outside temperature is cooler than 65°F (18°C) and/or altitude is above 3,500 feet (1067m), additional cooking time may be required. To ensure that meat is completely cooked use a meat thermometer to test internal temperature or use meat probe, if included.

NOTE: You do not have to set the timer when cooking. The element will begin heating once the temperature has been set.

Masterbuilt 1-Year Limited Warranty

Masterbuilt warrants its products to be free from defects in material and workmanship under proper assembly, normal use and recommended care for 1 year from the date of original retail purchase. The Masterbuilt warranty does not cover paint finish as it may burn off during normal use. The Masterbuilt warranty does not cover rust. Masterbuilt requires proof of purchase for warranty claim, such as a receipt. Upon the expiration of such warranty, all such liability shall terminate.

Within the stated warranty period, Masterbuilt, at its discretion, shall replace defective components free of charge, with the owner being responsible for shipping. Should Masterbuilt require return of component(s) in question for inspection, Masterbuilt will be responsible for shipping charges to return requested item. This warranty excludes property damage sustained due to misuse, abuse, accident, or damage arising out of transportation.

This express warranty is the sole warranty given by Masterbuilt and is in lieu of all other warranties, expressed or implied including implied warranty, merchantability, or fitness for a particular purpose. Neither Masterbuilt nor the retail establishment selling this product has authority to make any warranties or to promise any remedies in addition to or inconsistent with those stated above. Masterbuilt's maximum liability, in any event, shall not exceed the purchase price of the product paid by the original consumer/ purchaser. Some states do not allow the exclusion or limitation of incidental or consequential damages. In such a case, the above limitations or exclusions may not be applicable.

California residents only: Notwithstanding this limitation of warranty, the following specific restrictions apply; if service, repair, or replacement of the product is not commercially practical, the retailer selling the product or Masterbuilt will refund the purchase price paid for the product, less the amount directly attributable to use by the original buyer prior to the discovery of the nonconformity. Owner may take the product to the retail establishment selling this product in order to obtain performance under warranty. This express warranty gives you specific legal rights, and you may also have other rights which vary from state to state.

Visit masterbuilt.com or complete form below and return to:
Attn: Warranty Registration
Masterbuilt Manufacturing, LLC
1 Masterbuilt Court | Columbus, GA 31907

Name: _____ Address: _____

City: _____

State/Province: _____ Postal Code: _____ Phone Number: _____

E-mail Address: _____

*Model Number: _____ *Serial Number: _____

Purchase Date: _____ - _____ - _____ Place of Purchase: _____

***Model Number and Serial Number are located on silver label on back of smoker.**



MASTERBUILT®

Rest assured, we're here to help.

Customer Service masterbuilt.com/contact

Masterbuilt Manufacturing, LLC
1 Masterbuilt Court | Columbus, GA | 31907

@masterbuilt



1.800.489.1581

masterbuilt.com

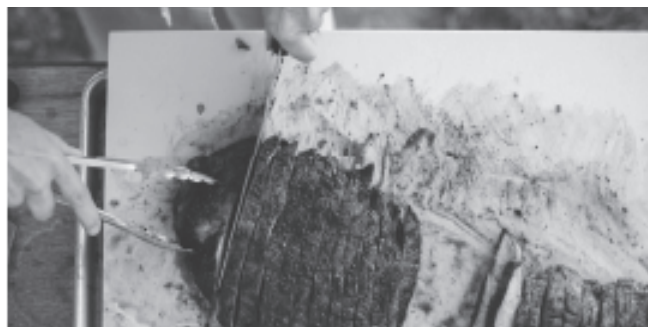



MASTERBUILT®

Bienvenue à la famille. Commençons!

ÉLÉMENT DE GRIL ET DE FINITION

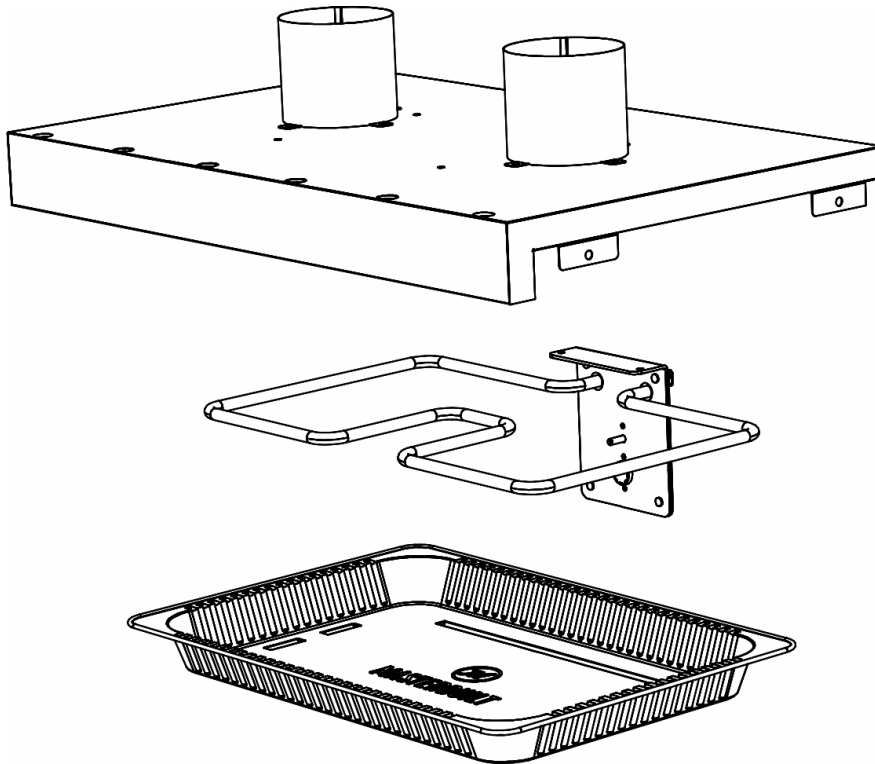

Le manuel s'applique au(x) numéro(s) de modèle(s) suivant(s)

MB20090819 • MB20090919



AVERTISSEMENT



- Pour éviter les blessures et les dommages matériels, assurez-vous de lire et de suivre toutes ces consignes avant l'assemblage et l'utilisation.
- Conservez ce manuel pour référence ultérieure.

Maîtrisez-le. Masterbuilt.

Liste des pièces

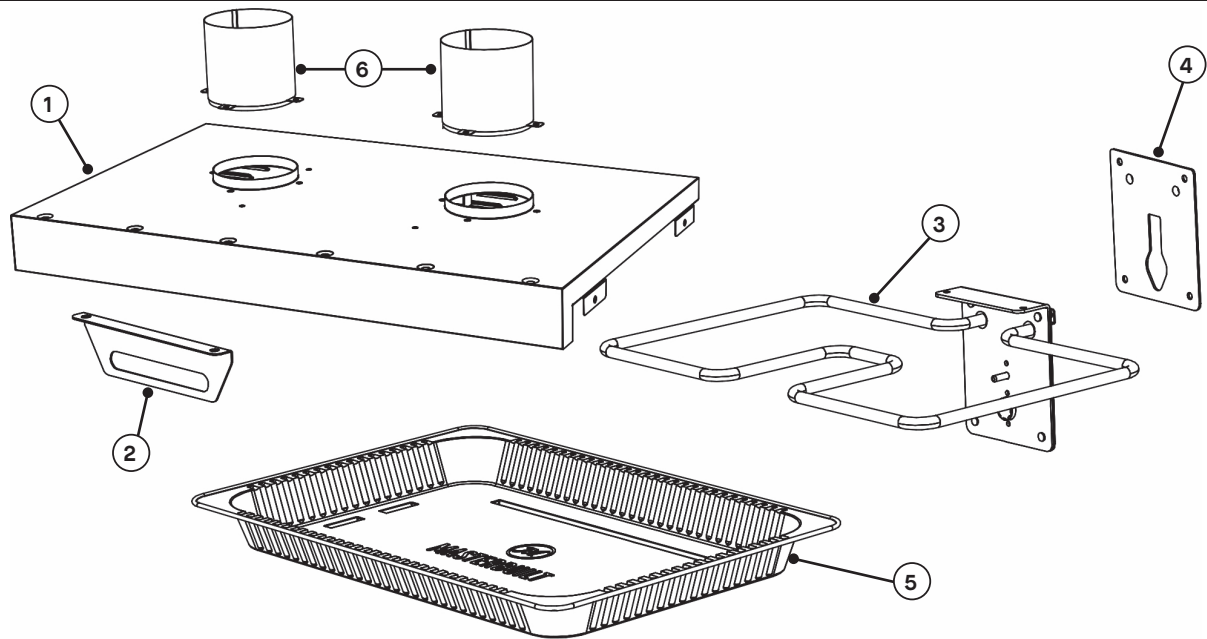

NO	QTÉ	DESCRIPTION	NO	QTÉ	DESCRIPTION
1	1	Écran thermique de l'élément de grill et de finition	4	1	Joint d'étanchéité en silicone
2	1	Support de l'élément de grill et de finition	5	1	Plat jetable
3	1	Élément de grill et de finition	6	2	Écran thermique tuyau de l'élément de grill et de finition

Liste de quincaillerie

A



Vis autotaraudeuse
ST4×10
Qté-10

B



Écrou hexagonal M4
Qty-4

C



Vis de combinaison M4×10
Qté-6

D



Rondelle de
blocage fendue M4
Qté-1

E



Rondelle étoile M4
Qté-1

AVANT L'ASSEMBLAGE, LIRE ATTENTIVEMENT TOUTES LES INSTRUCTIONS.

Outils nécessaires : Clé ajustable, Tournevis cruciforme • Temps nécessaire pour l'assemblage : environ 30 minutes
Le produit réel peut différer de l'illustration.

ARRÊTEZ

NE PAS RENVOYER AU DÉTAILLANT pour obtenir de l'aide pour l'assemblage, des pièces manquantes ou endommagées. Veuillez prendre contact avec le service à la clientèle de MASTERBUILT au 1-800-489-1581 ou à support.masterbuilt.com.

Assemblage

1

REMARQUE : Pour rendre les illustrations plus claires, la porte du fumoir n'est pas montrée. Il n'est pas nécessaire d'enlever la porte pour faire l'assemblage.

Sortez la cuvette d'eau et les grilles du fumoir.

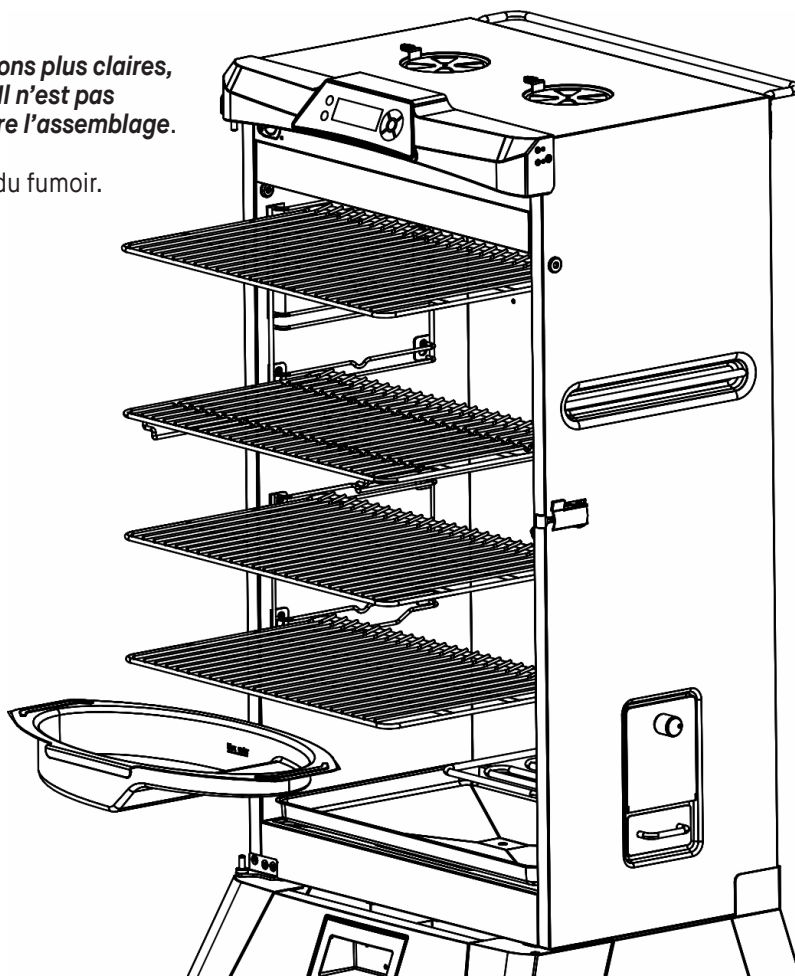

2

Soulevez et retirez les supports de la grille supérieure.



Assemblage

3

Fixez le support de l'élément à l'écran thermique en utilisant deux vis.



X10



X4

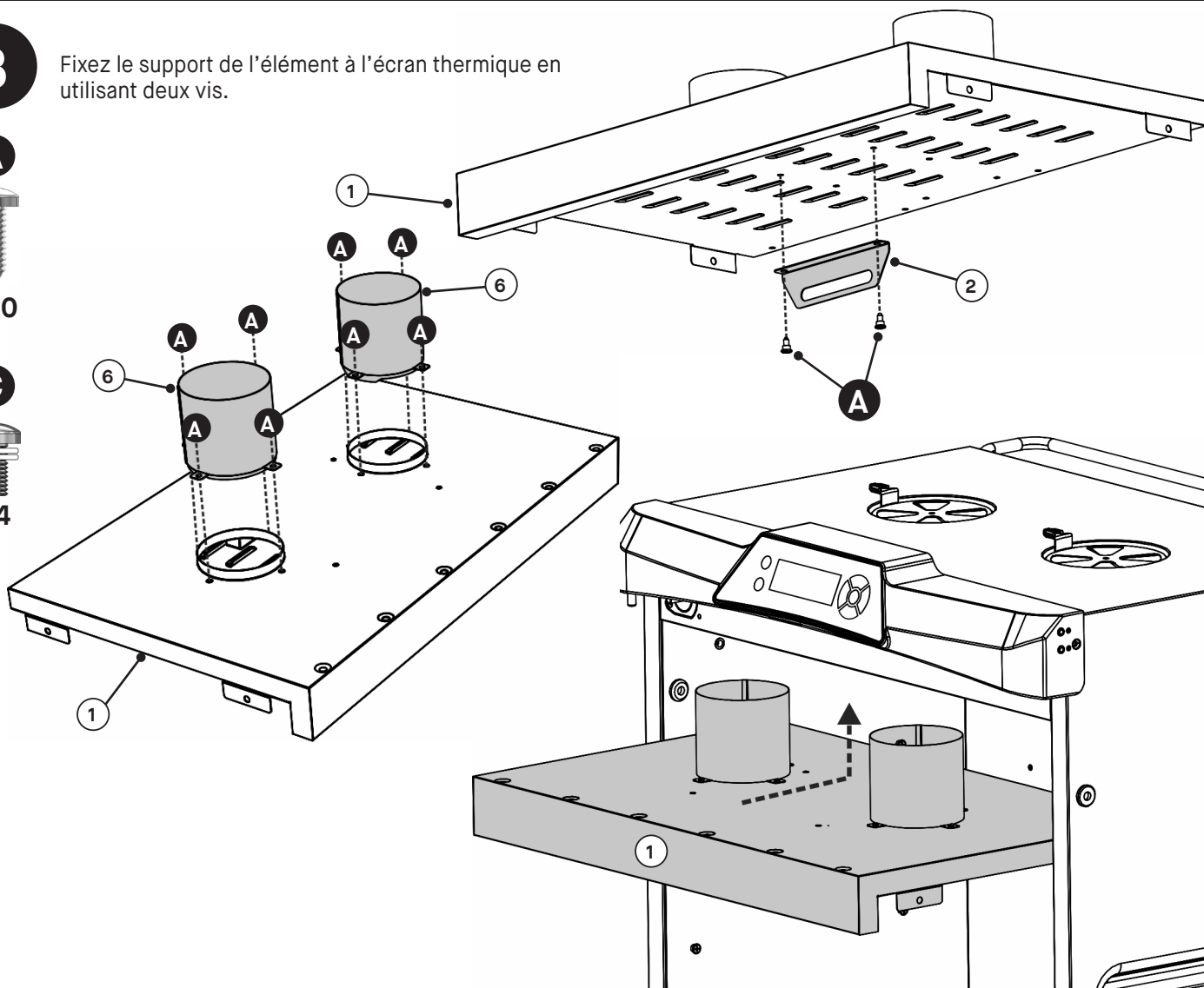

Placez l'écran thermique sur le dessus du fumeur et fixez-le avec deux vis et deux rondelles plates de chaque côté.

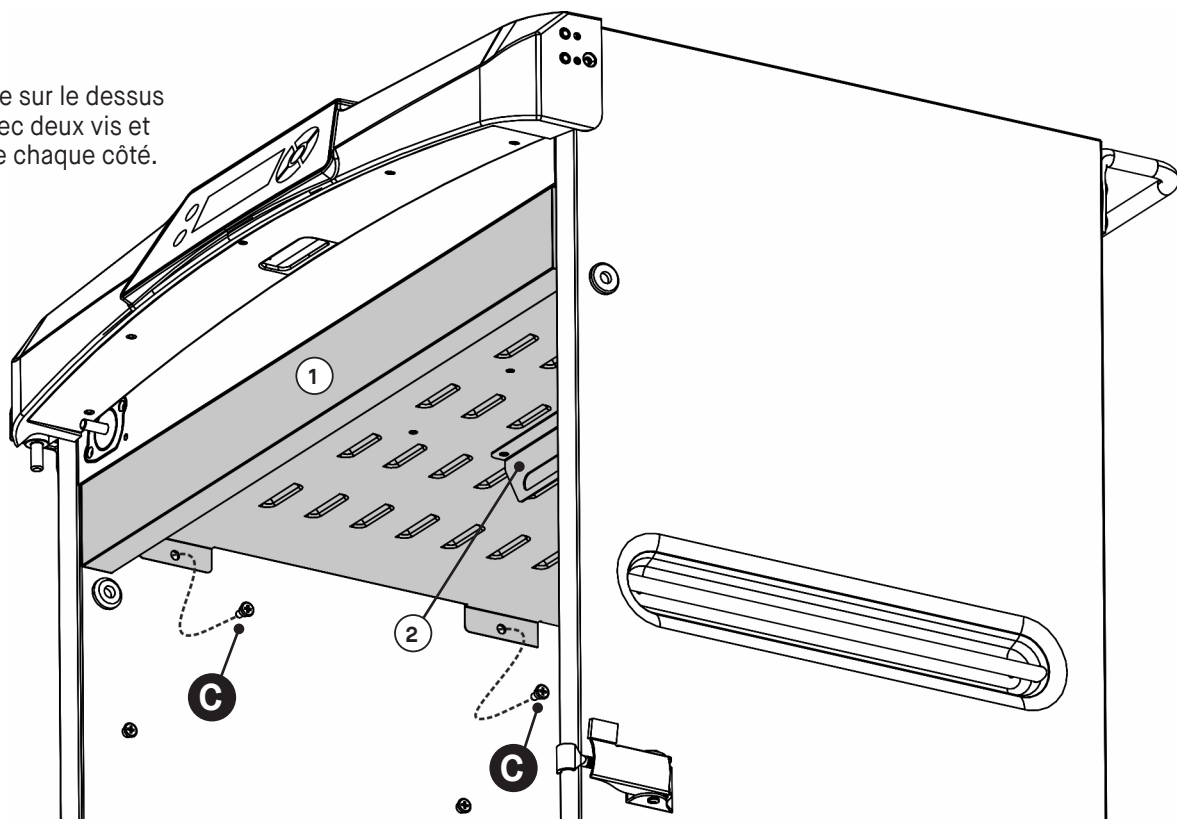

Assemblage

- 4** À l'arrière du fumoir, enlevez six vis afin d'enlever le panneau extérieur de l'élément, l'isolant et le joint d'étanchéité de l'élément.

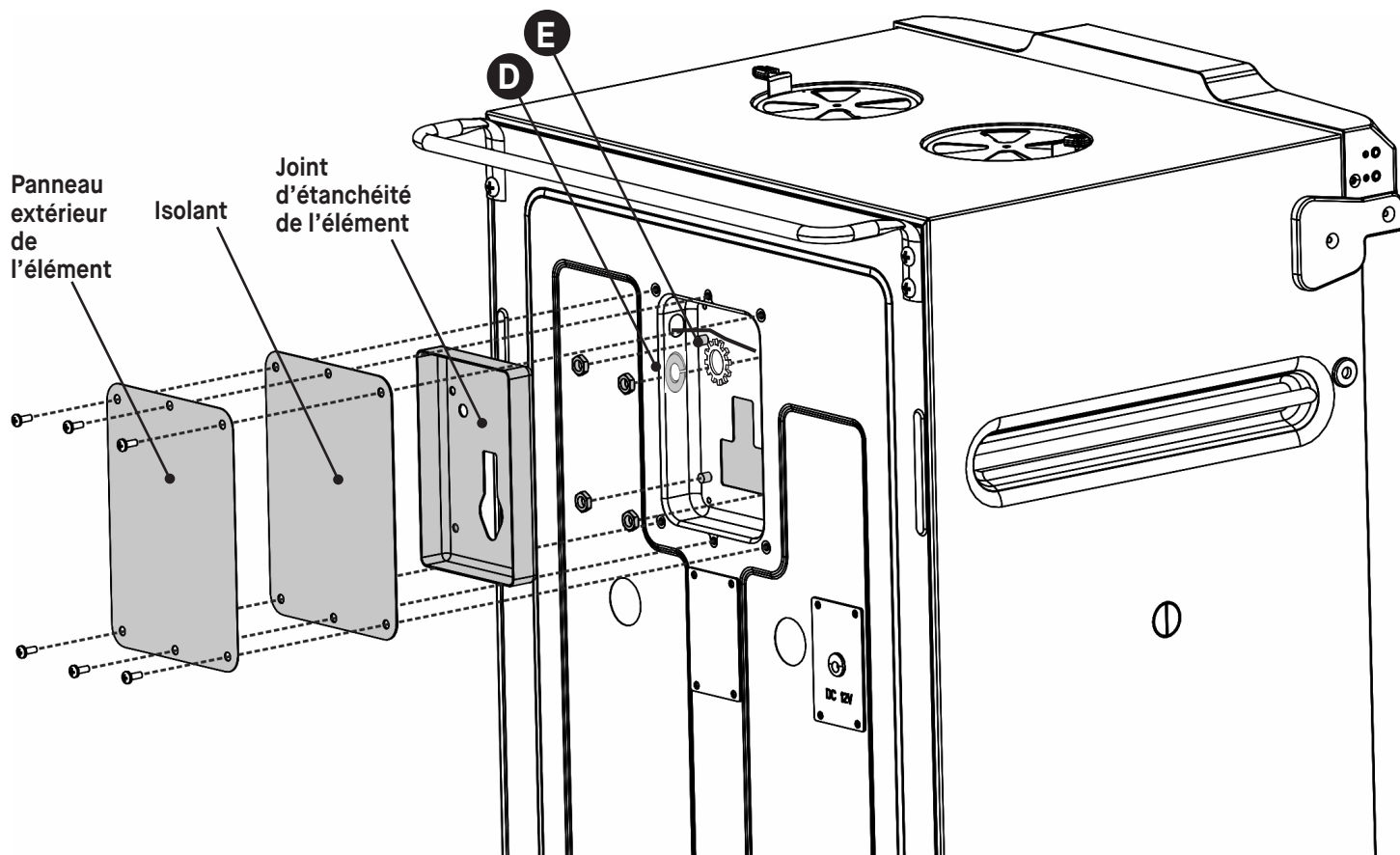

Retirez les quatre écrous hexagonaux, la rondelle frein (D) et la rondelle étoile (E) pour retirer le panneau interne de l'élément et l'isolant. Votre fumeur peut avoir ou non la rondelle de blocage et la rondelle en étoile. Si ce n'est pas le cas, ils sont fournis avec ce kit pour assembler l'élément.

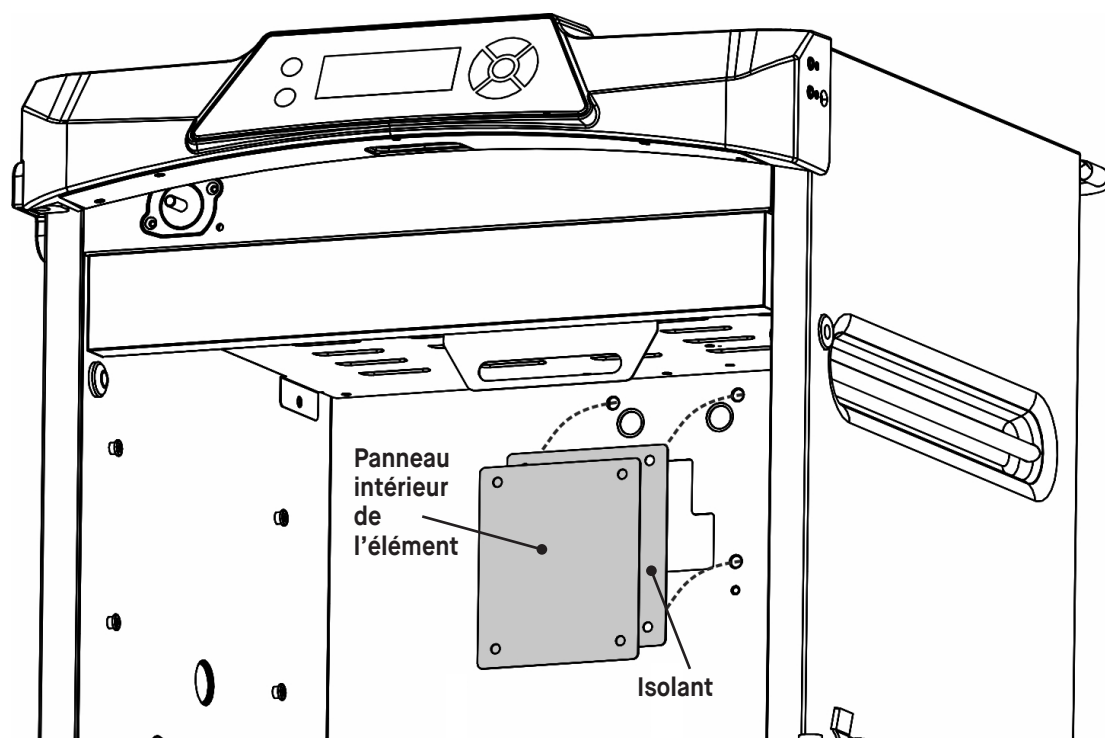

Assemblage

5 Mettez le joint d'étanchéité en silicone sur l'arrière de l'élément. Glissez l'élément dans le support de l'élément situé sur l'écran thermique, puis alignez les goujons filetés du support de l'élément avec les trous qui se trouvent dans la paroi arrière du fumeur. À l'arrière du fumeur, connectez le fil de terre jaune / vert au goujon fileté en haut à droite, comme indiqué ci-dessous, puis fixez l'élément avec des écrous hexagonaux. Remettez le joint d'étanchéité de l'élément dans l'ouverture.

B



X4

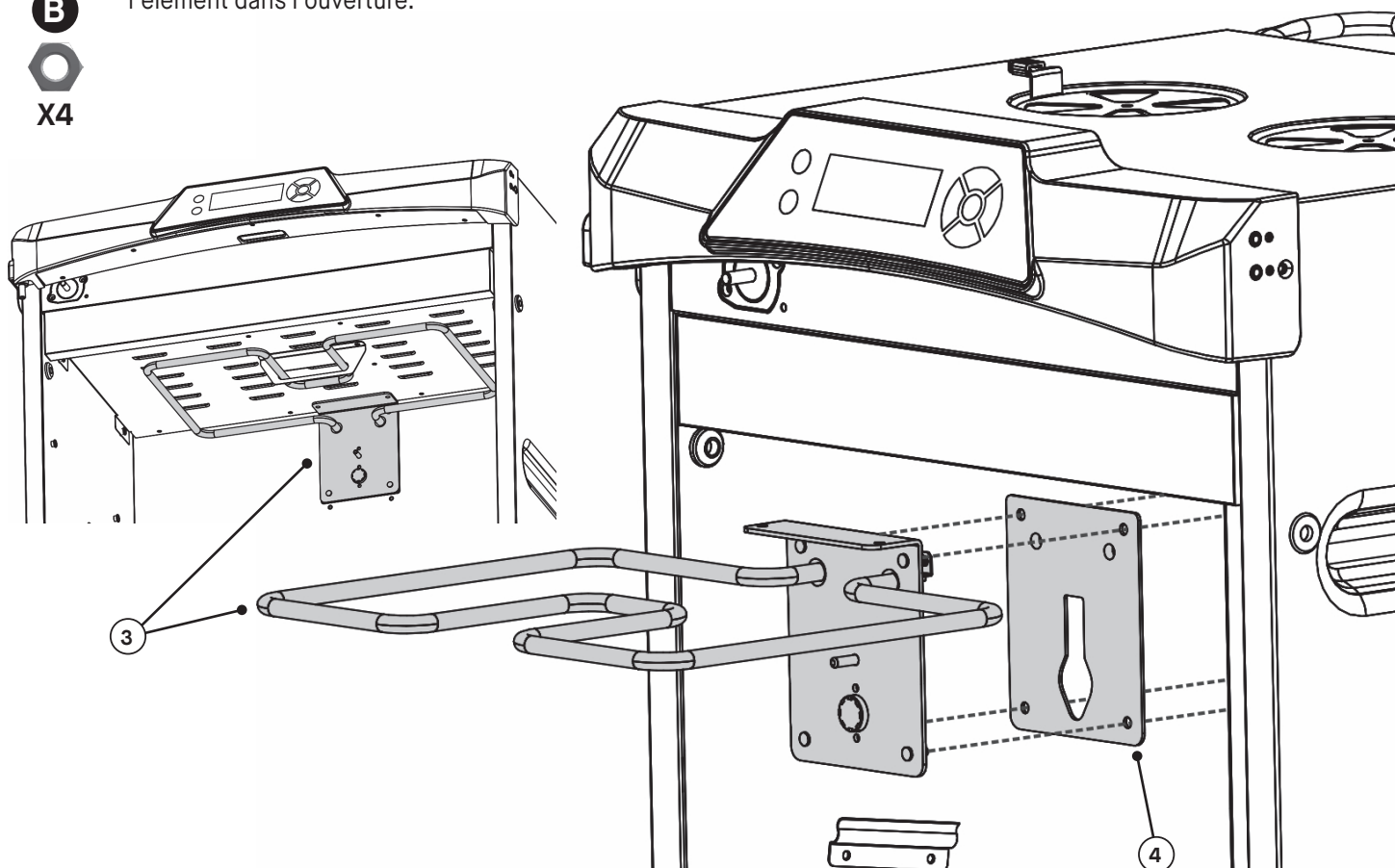

Fil de mise à la terre
jaune/vert

D



X1

E



X1

Joint
d'étanchéité
de l'élément

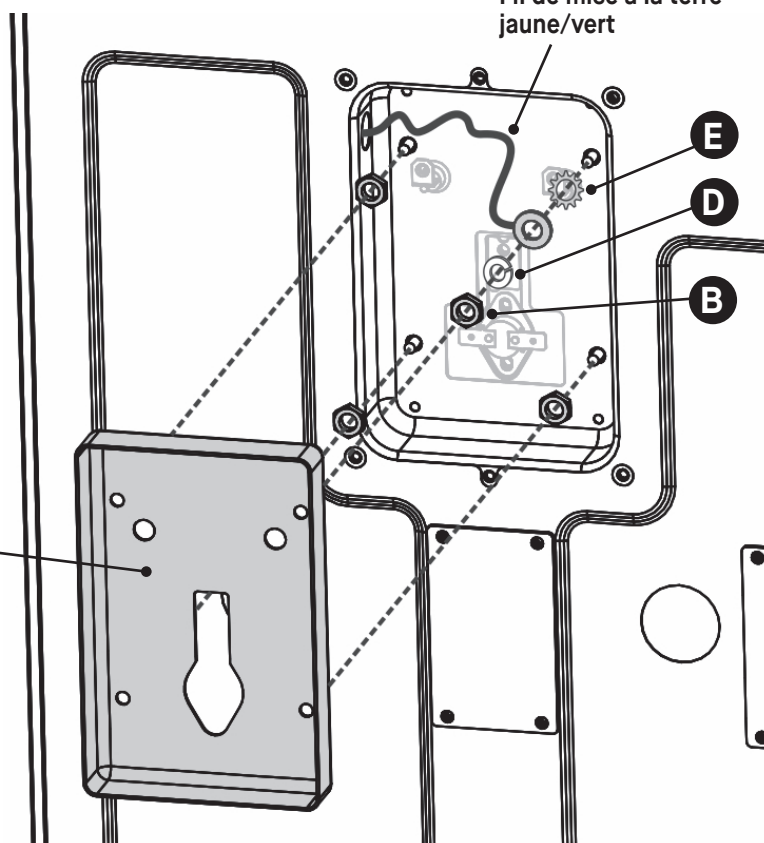

Placez la rondelle en étoile (E) d'abord sur le goujon fileté, puis le fil de terre, la rondelle frein (D) et l'écrou hexagonal (B).

Assemblage

- 6** Fixez chaque connecteur rond aux bornes de l'élément en utilisant une rondelle de blocage fendue, une rondelle de blocage et une vis à métaux M4. Raccordez la fiche de la sonde de température. Raccordez les deux connecteurs femelles aux cosses mâles du dispositif de protection contre la surchauffe.

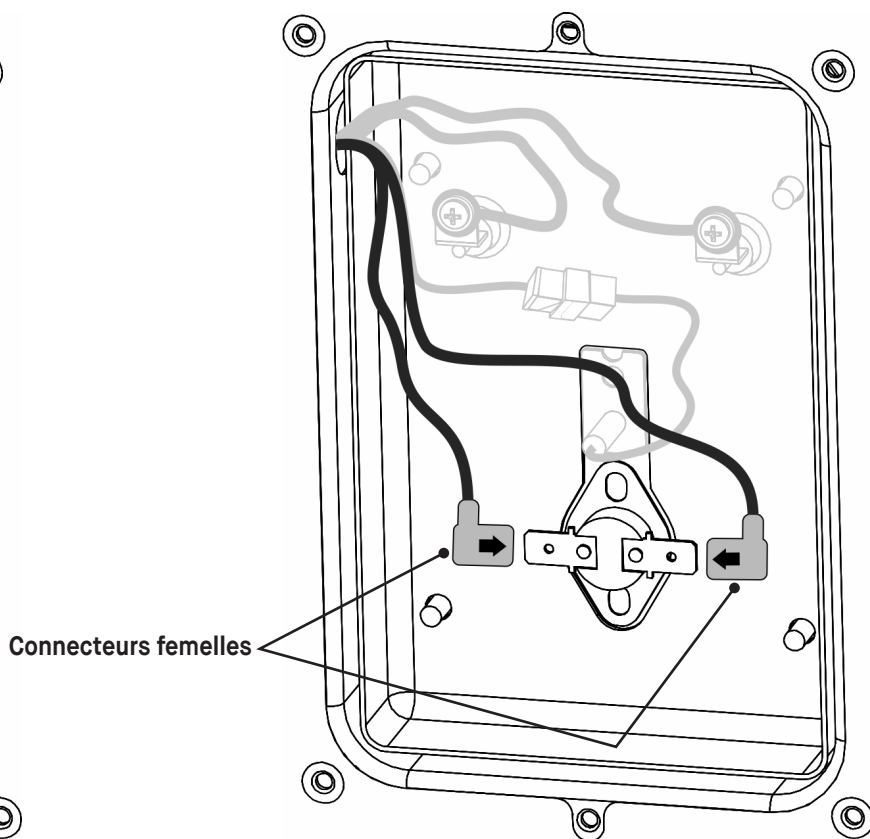
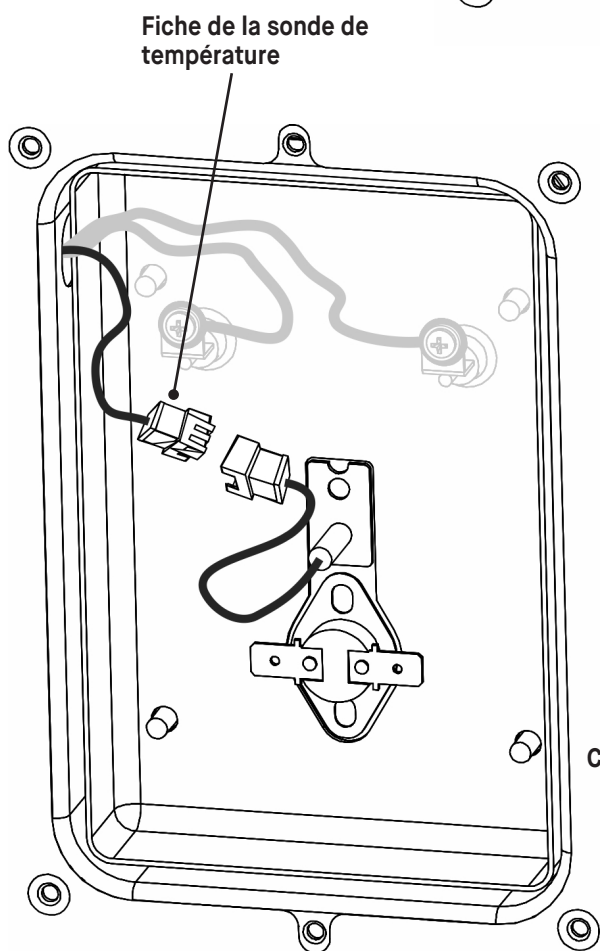
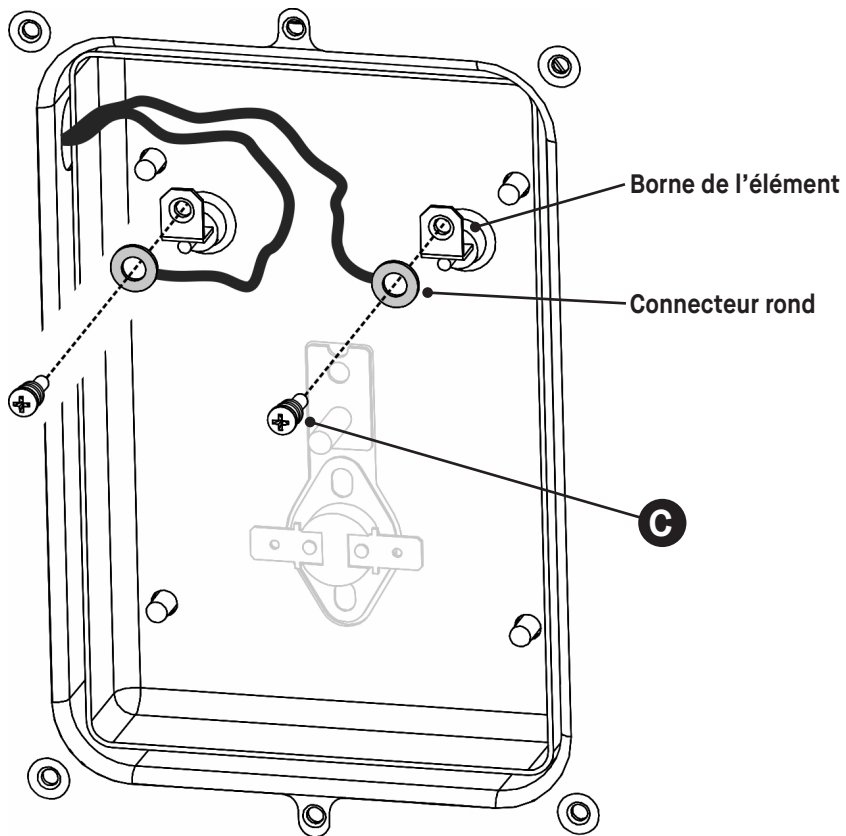

Assemblage

7

Remettez l'isolant et le panneau extérieur de l'élément en utilisant les six vis enlevées précédemment.

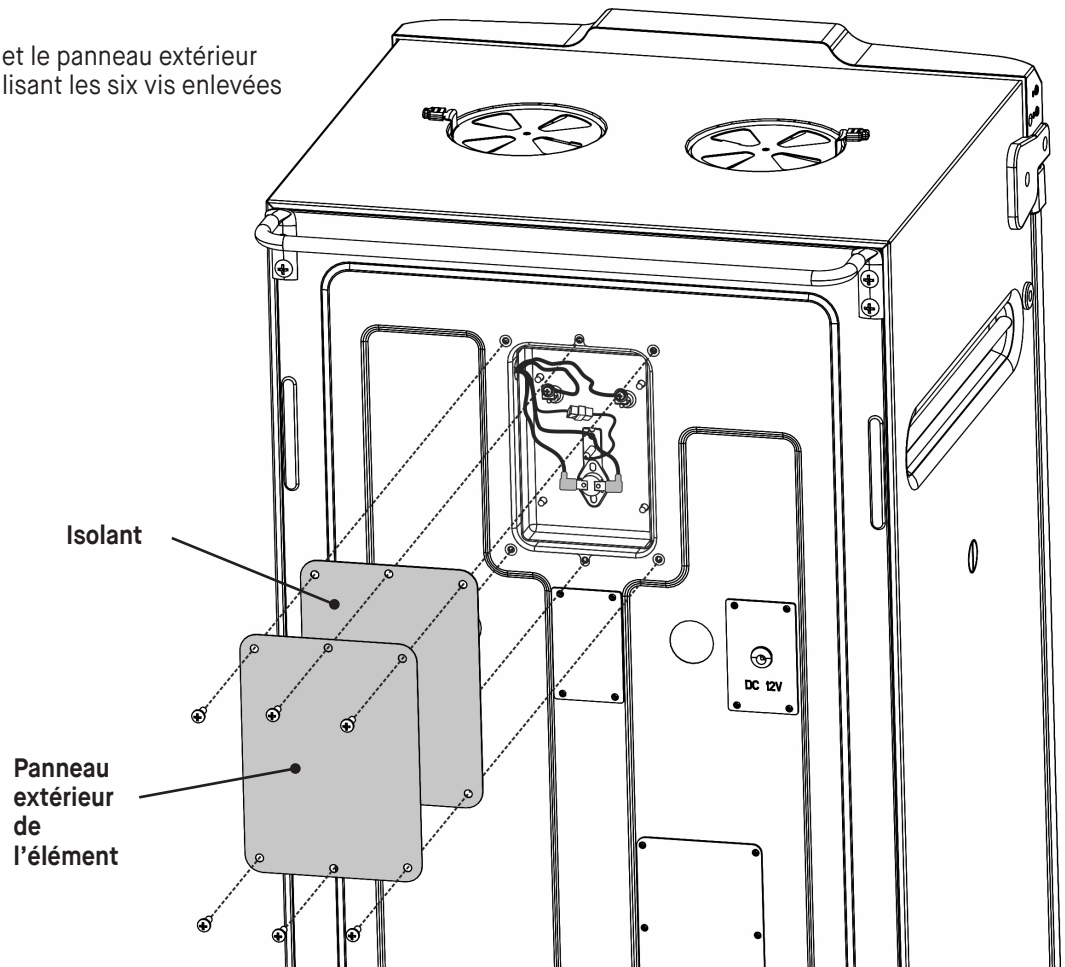

8

Réinstallez les supports de la grille supérieure.

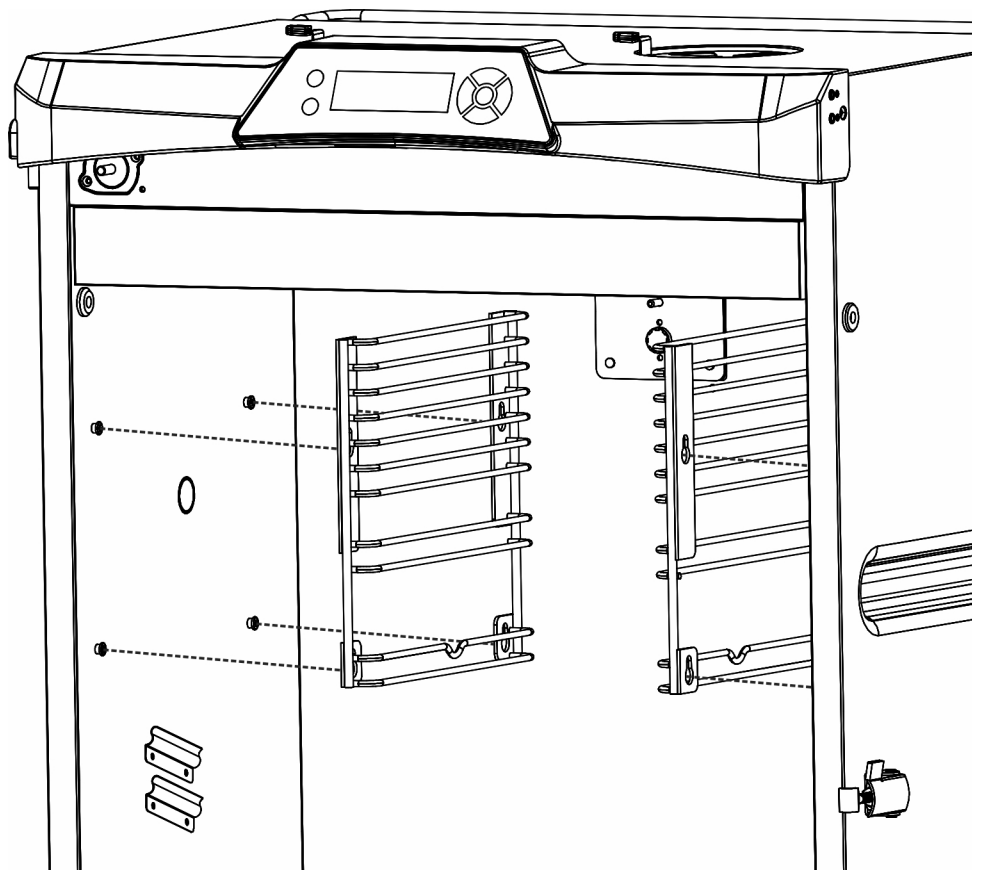

Assemblage

9

Remettez les grilles de cuisson, la grille à encoche et la cuvette d'eau. Le plat jetable peut être glissé sous la grille à encoche ou être posé dessus.

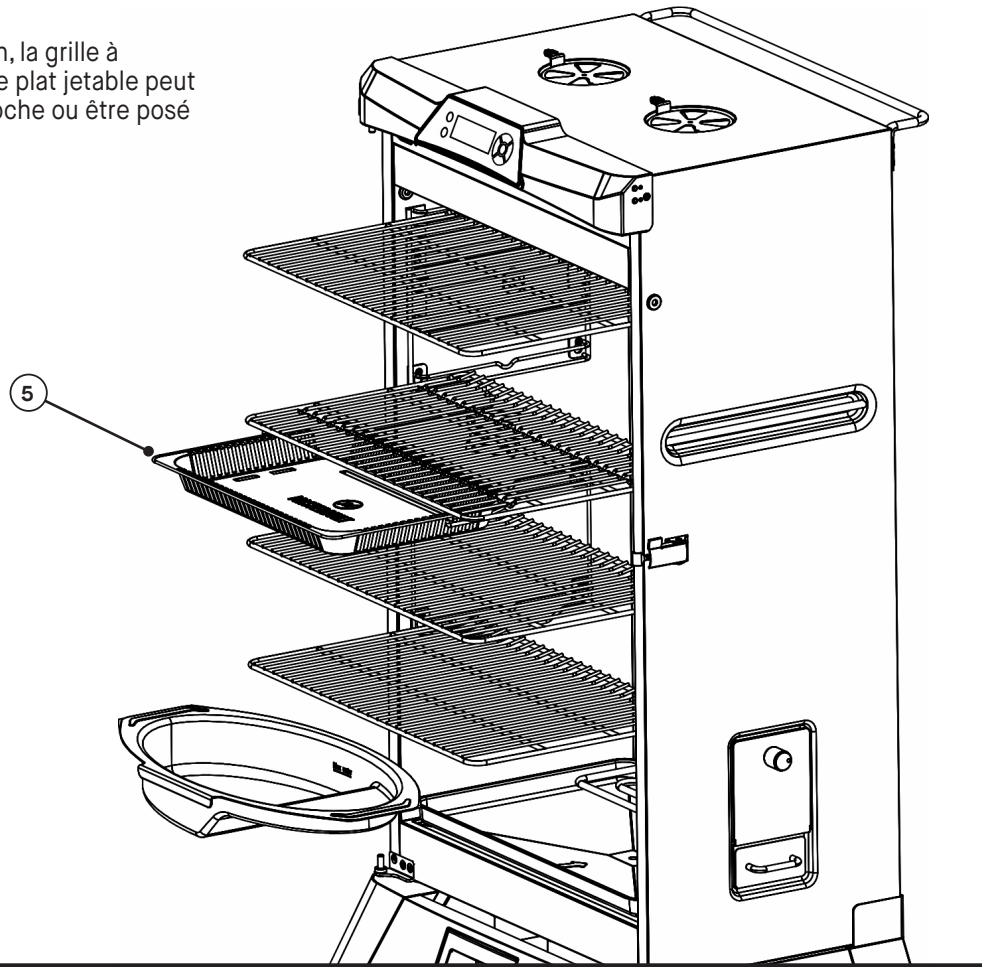

Instructions d'utilisation

RÉGLAGE DE L'ÉLÉMENT DE GRIL ET DE FINITION

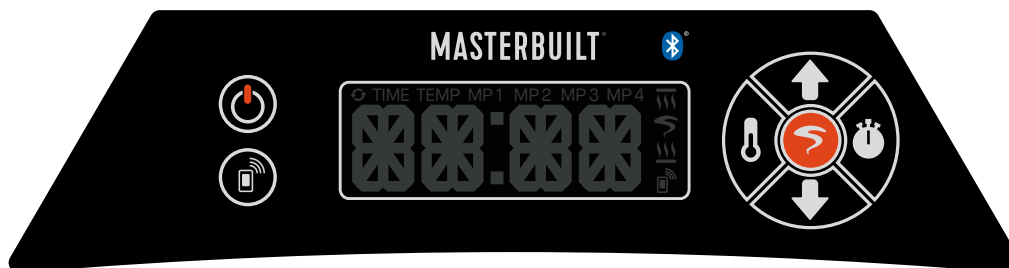

- L'élément supérieur de grill et de finition procure deux avantages uniques :
 1. Les aliments peuvent être fumés lentement, puis mis sous l'élément supérieur pour les rendre croustillants ou caraméliser la sauce.
 2. L'élément supérieur fonctionne comme le grilloir d'un four. Les aliments peuvent être cuits plus rapidement lorsqu'ils sont mis sous l'élément supérieur de grill et de finition.
- Appuyez une fois sur le bouton SET TEMP . L'afficheur à ACL indiquera boTM (élément chauffant inférieur).
- Appuyez sur les flèches vers le haut et vers le bas pour sélectionner ToP (élément de grill et de finition), puis appuyez de nouveau sur SET TEMP .
- Appuyez sur les flèches vers le haut et vers le bas pour sélectionner High/Medium/Low (Élevé/Moyen/Bas).
- Appuyez de nouveau sur le bouton SET TEMP pour fixer le réglage.
- L'icône de l'élément de grill et de finition s'allumera pour indiquer que la température a été fixée.
- Pour éteindre tous les éléments, appuyez sur le bouton SET TEMP , puis appuyez sur les flèches vers le haut et vers le bas pour sélectionner OFF (ARRÊT). Appuyez de nouveau sur le bouton SET TEMP .

RÉGLAGE DE LA MINUTERIE

1. Option de minuterie de compte à rebours :
 - Appuyez une fois sur le bouton SET TIME ; l'afficheur ACL des heures commencera à clignoter.
 - Utilisez les flèches vers le haut et vers le bas pour régler les heures.
 - Appuyez de nouveau sur le bouton SET TIME pour fixer les heures. L'afficheur ACL des minutes commencera à clignoter.
 - Utilisez les flèches vers le haut et vers le bas pour régler les minutes.
 - Appuyez sur SET TIME pour fixer les minutes et démarrer la minuterie.
2. Option de minuterie de durée :
 - Cette minuterie commence le décompte à 00:00.
 - Appuyez une fois sur le bouton SET TIME ; l'afficheur ACL commencera le décompte à partir de 00:00. Appuyez de nouveau pour interrompre la minuterie, puis une autre fois pour continuer. Appuyez sur le bouton et maintenez-le enfoncé pour annuler.

REMARQUE : Lorsque la température extérieure est inférieure à 18 °C (65 °F) ou que l'altitude est supérieure à 1 000 mètres (3 500 pi), un temps de cuisson supplémentaire peut être requis. Afin de s'assurer que la viande est complètement cuite, utilisez un thermomètre à viande pour mesurer la température interne ou la sonde thermique, si elle est fournie.

REMARQUE : Il n'est pas nécessaire de régler la minuterie pendant la cuisson. L'élément commence à chauffer dès que la température est réglée.

Garantie limitée de 1 an de Masterbuilt.

Masterbuilt garantit que ses produits sont exempts de défauts de matériel et de fabrication pendant un an à partir de la date d'achat d'origine s'ils sont assemblés de la manière appropriée, utilisés normalement et entretenus de la façon recommandée. La garantie de Masterbuilt ne couvre pas la finition de peinture, car elle peut brûler au cours d'un usage normal. La garantie de Masterbuilt ne couvre pas la rouille. Masterbuilt exige une preuve d'achat lors de réclamations au titre de la garantie, par exemple un reçu. À l'expiration de la garantie, toute responsabilité et obligation en découlant cessera.

Durant la période de garantie déclarée, Masterbuilt, à sa discrétion, remplacera gratuitement tout composant défectueux, le propriétaire étant responsable des frais de transport. Advenant que Masterbuilt demande que le ou les composants lui soient retournés pour inspection, Masterbuilt assumera les frais de transport pour le retour du composant demandé. Cette garantie exclut les dommages matériels dus au mauvais usage, à l'usage abusif ou à un accident, ainsi que les dommages découlant du transport.

Cette garantie expresse tient lieu de garantie unique offerte par Masterbuilt et remplace toute autre garantie expresse ou implicite, y compris toute garantie implicite d'aptitude à la commercialisation ou d'adaptation à un usage particulier. Ni Masterbuilt ni le détaillant qui vend ce produit ne sont autorisés à fournir des garanties ou à promettre quoi que ce soit qui dépasse ou qui contredit ce qui est énoncé ci-dessus. La responsabilité maximale de Masterbuilt, dans tous les cas, ne peut dépasser le prix d'achat de l'article payé par le consommateur ou l'acheteur d'origine. Certains États et certaines provinces ne permettent pas l'exclusion ni la limitation de dommages directs ou indirects. Par conséquent, les exclusions ou limitations indiquées ci-dessus peuvent ne pas vous être applicables.

Résidents de la Californie seulement : Nonobstant les limitations de cette garantie, les restrictions suivantes vous sont applicables; si réparer ou remplacer le produit en question ne s'avère pas rentable pour le revendeur, ce dernier ou Masterbuilt remboursera le prix payé d'achat du produit après dépréciation et après déduction d'une somme équivalente à la durée d'utilisation par l'acheteur initial avant la découverte du vice ou de la non-conformité. Le propriétaire peut rapporter le produit au détaillant qui le lui a vendu pour bénéficier des services offerts par la garantie. Cette garantie expresse vous confère des droits légaux spécifiques et vous pouvez également avoir d'autres droits qui varient d'un État à l'autre.

Rendez-vous à masterbuilt.com ou remplissez le formulaire ci-dessous et renvoyez-le à

Attn: Warranty Registration
Masterbuilt Manufacturing, LLC
1 Masterbuilt Court | Columbus, GA 31907

Nom : _____ Adresse : _____

Ville : _____

État/Province : _____ Code postal : _____ Numéro de téléphone : _____

Adresse de courriel : _____

*Numéro de modèle : _____ *Numéro de série : _____

Date de l'achat : ____ - ____ - ____ Lieu de l'achat : _____

**Les numéros de série et de modèle se trouvent sur l'étiquette argentée à l'arrière du fumoir.*



MASTERBUILT®

Soyez assurés que nous sommes ici pour aider.

Service à la clientèle

masterbuilt.com/contact

Masterbuilt Manufacturing, LLC
1 Masterbuilt Court | Columbus, GA | 31907

@masterbuilt



1.800.489.1581

masterbuilt.com

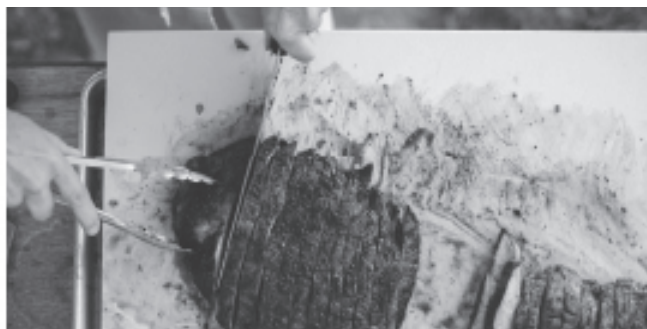



MASTERBUILT®

Bienvenido a la familia. ¡Comencemos!

PARRILLA + ELEMENTO DE ACABADO

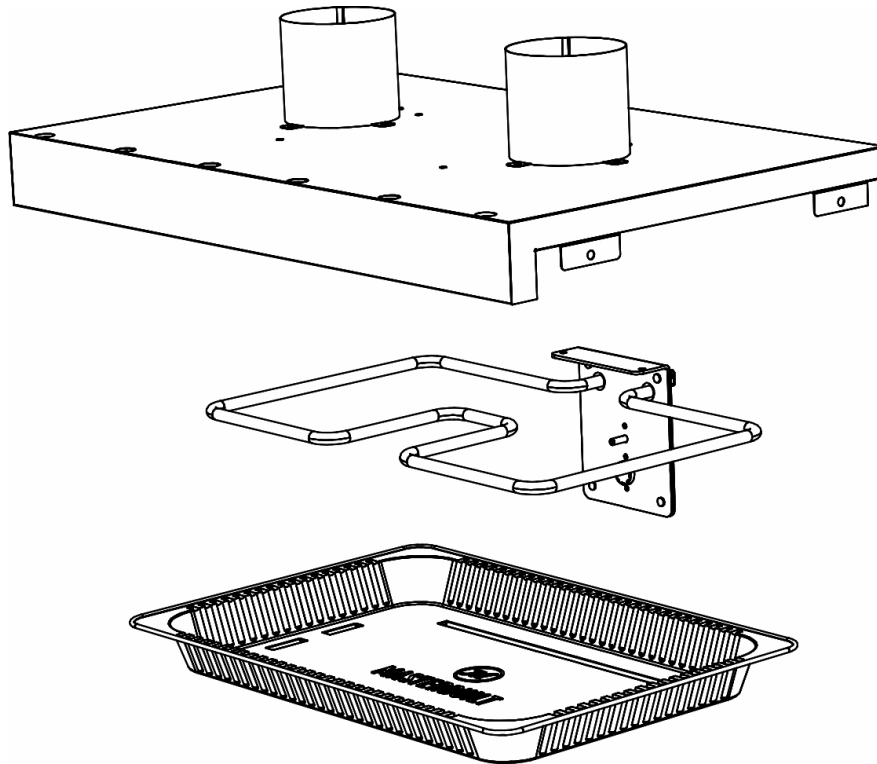

El manual se aplica a los siguientes números de modelos

MB20090819 • MB20090919



ADVERTENCIA



- Para evitar lesiones personales serias y/o daños a la propiedad, lea y siga todas estas instrucciones antes de ensamblar y operar.
- Conserve este manual para referencia en el futuro.

Domínelo. Masterbuilt.

Lista de partes

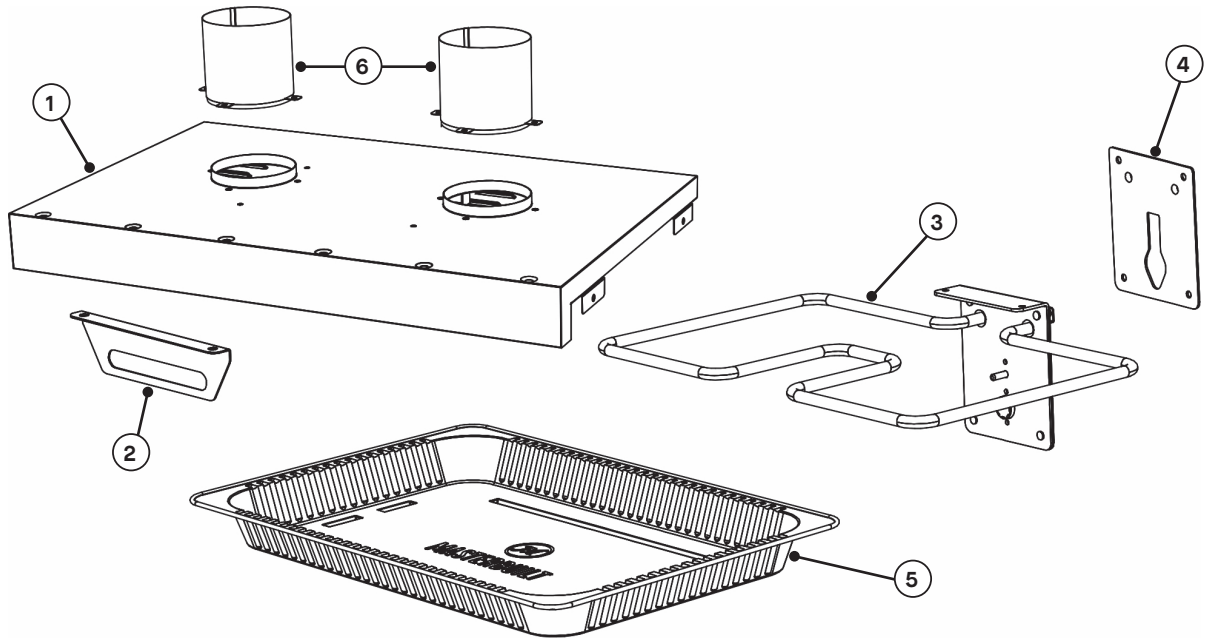

NO	CANT.	DESCRIPCIÓN	NO	CANT.	DESCRIPCIÓN
1	1	Protector de calor para Parrilla + Elemento de acabado	4	1	Junta de silicona
2	1	Abrazadera para Parrilla + Elemento de acabado	5	1	Bandeja desechable
3	1	Parrilla + Elemento de acabado	6	2	Ventilador con protector de calor para Parrilla + Elemento de acabado

Lista de accesorios



A
Tornillo roscante ST4x10
Cant. 10



B
Tuerca hexagonal M4
Cant. 4



C
Tornillo de combinación M4x10
Cant. 6



D
Arandela de seguridad abierta M4
Cant. 1



E
Arandela de estrellas M4
Cant. 1

ANTES DEL ENSAMBLAJE, LEA TODAS LAS INSTRUCCIONES CUIDADOSAMENTE

Herramientas necesarias: Llave ajustable, Destornillador en cruz Phillips • Tiempo de ensamblaje aproximado: 30 minutos
El producto real puede ser distinto de la imagen mostrada.

PARE

NO REGRESE AL MINORISTA para solicitar asistencia en el ensamblaje, o partes faltantes o dañadas. Contacte al Servicio al cliente de MASTERBUILT al 1-800-489-1581 o en support.masterbuilt.com.

Ensamblaje

1

NOTA: Para claridad en las ilustraciones, no se muestra la puerta del ahumador. La puerta no tiene que retirarse para completar el proceso de ensamblaje.

Retire el tazón de agua y las rejillas del ahumador.

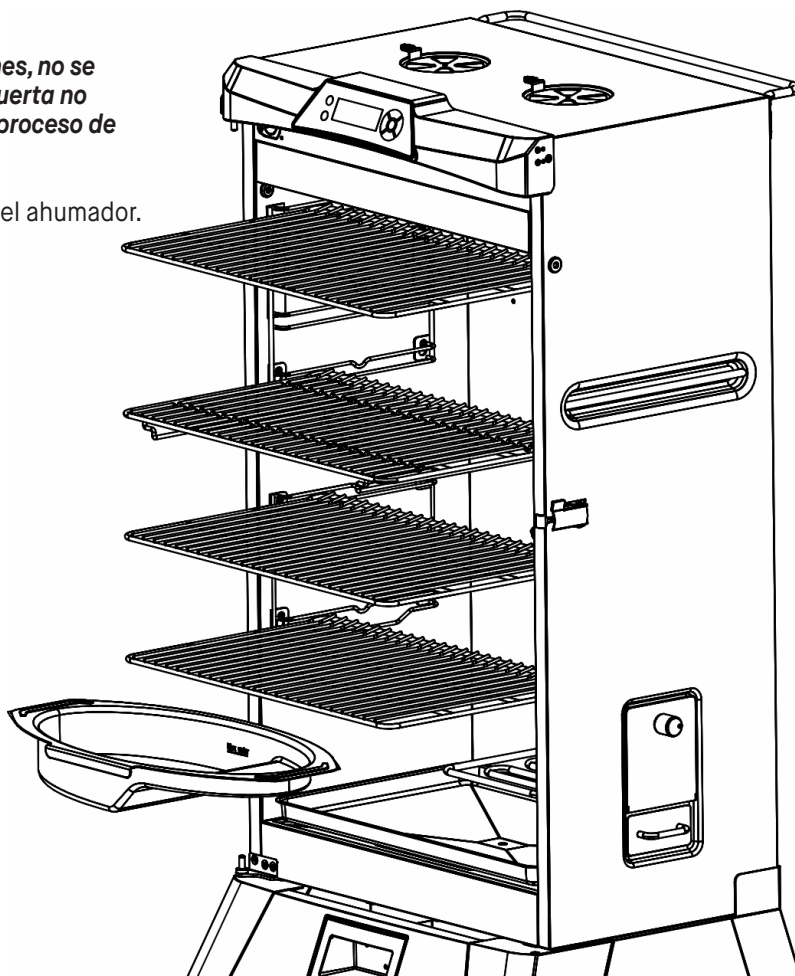

2

Levante y retire los soportes de la rejilla superior.

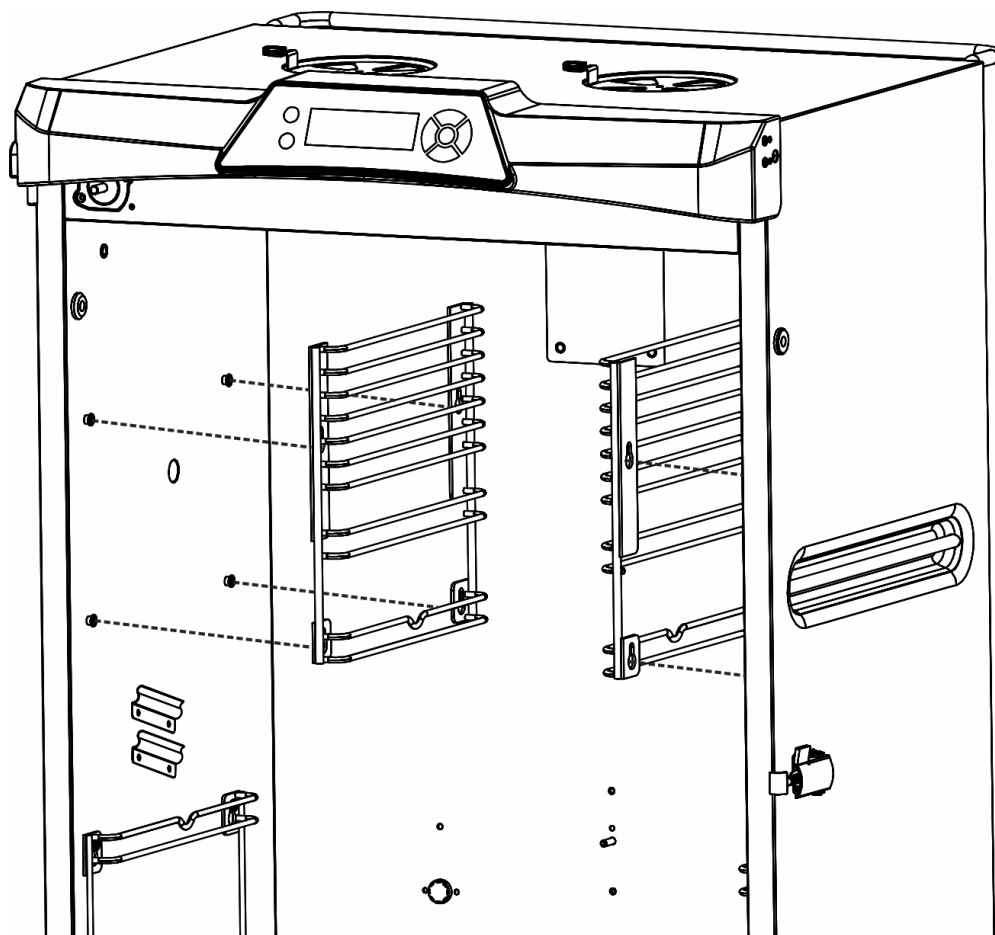

Ensamblaje

3

Fije la abrazadera del elemento al protector de calor con dos tornillos.



X10



X4

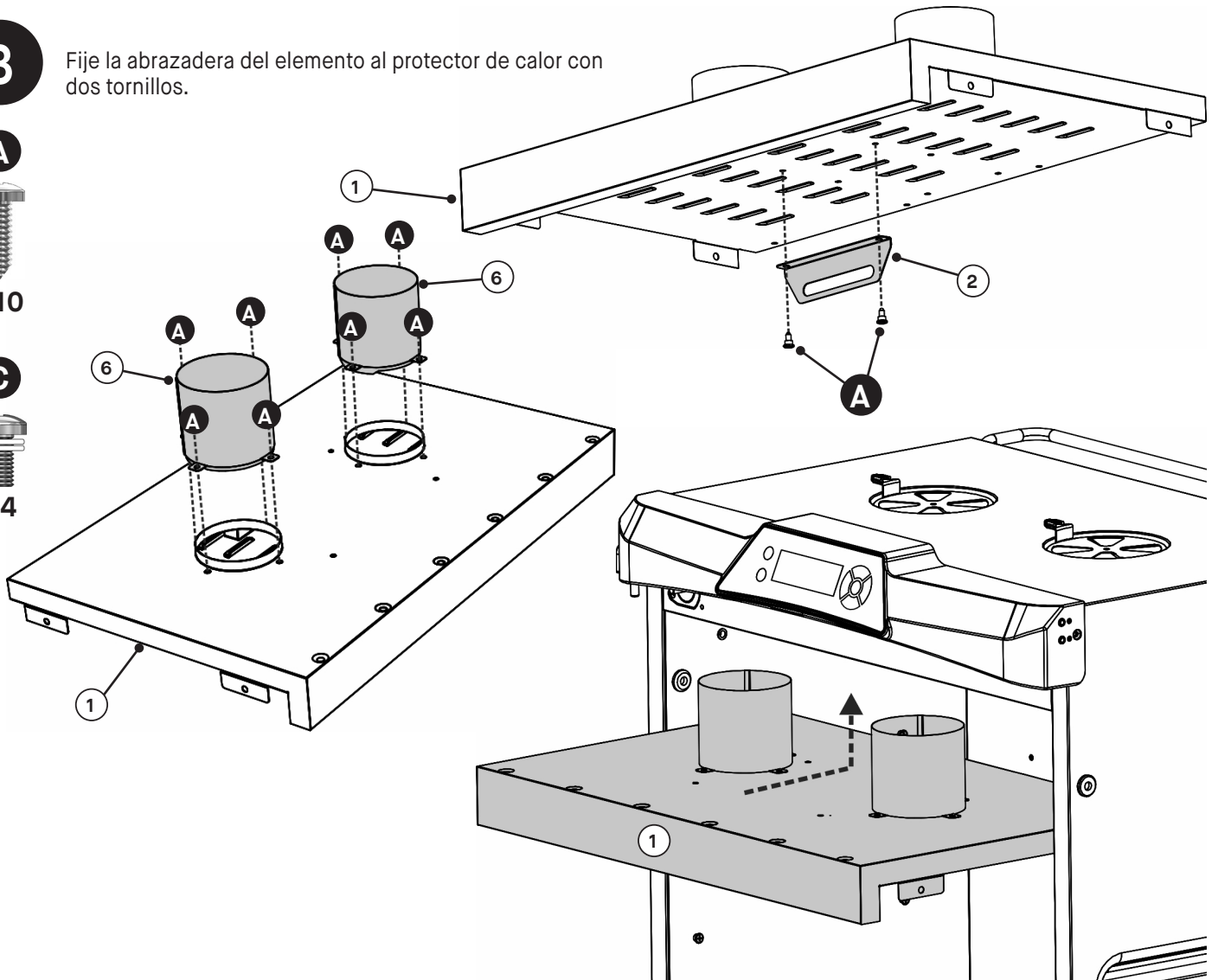

Coloque el protector de calor en la parte superior del ahumador y asegúrelo con dos tornillos y dos arandelas planas en cada lado.

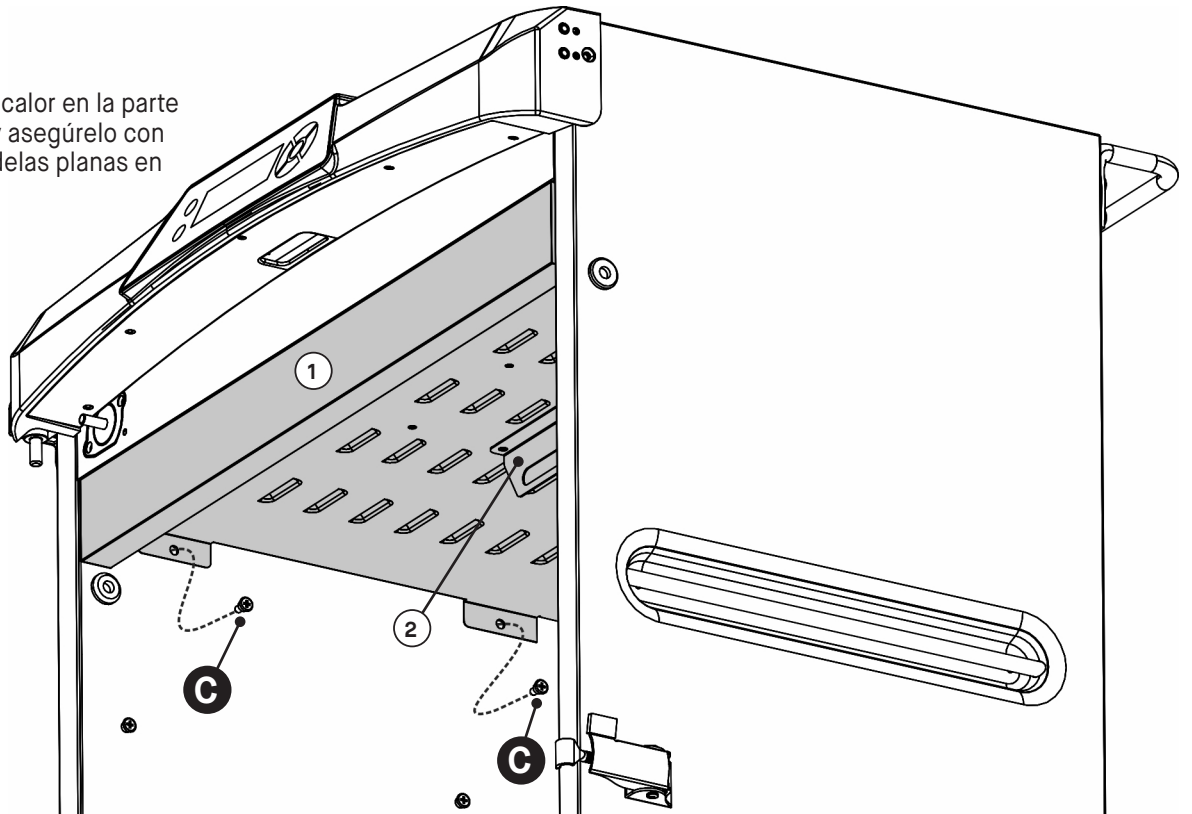

Ensamblaje

- 4** En la parte posterior del ahumador, retire seis tornillos para retirar el panel exterior del elemento, el aislador y la junta del elemento.

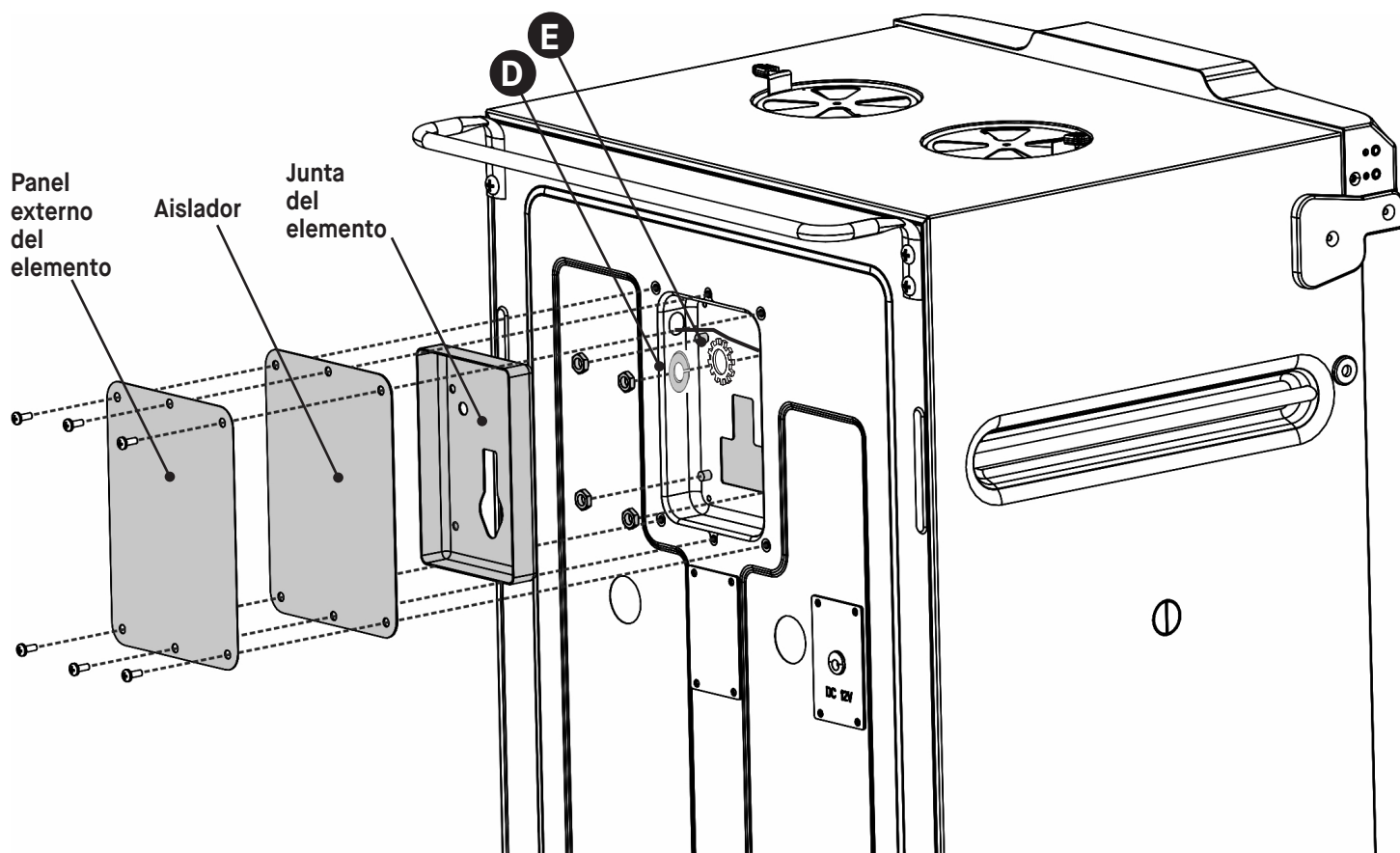

Retire las cuatro tuercas hexagonales, la arandela de seguridad (D) y la arandela de estrella (E) para retirar el panel del elemento interno y el aislante. Su fumador puede o no tener la arandela de seguridad y la arandela de estrella. Si no es así, se le proporciona este kit para ensamblar el elemento.

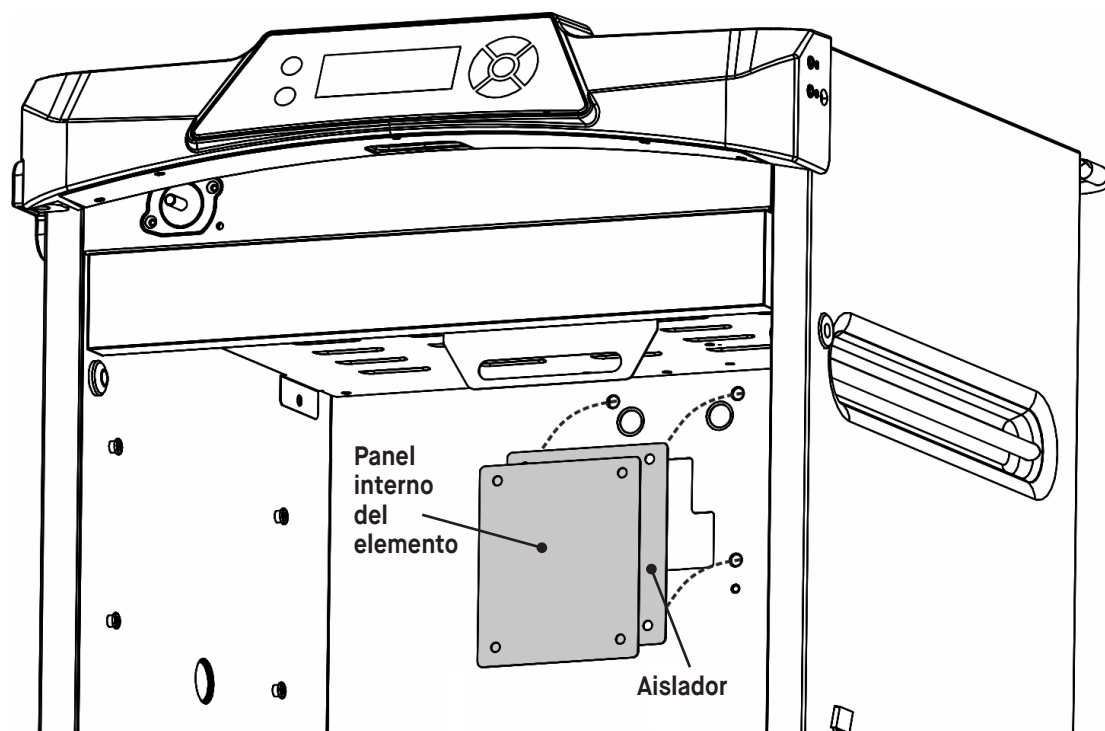

Ensamblaje

- 5** Coloque la junta de silicona en la parte posterior del elemento. Deslice el elemento a través de la abrazadera del elemento en el protector de calor, luego alinee los remaches roscados en la abrazadera del elemento con los orificios en la parte posterior del ahumador. En la parte posterior del ahumador, conecte el cable de tierra amarillo / verde al perno roscado superior derecho como se muestra a continuación, luego asegure el elemento con tuercas hexagonales. Coloque la junta del elemento de vuelta en la abertura.

B

X4

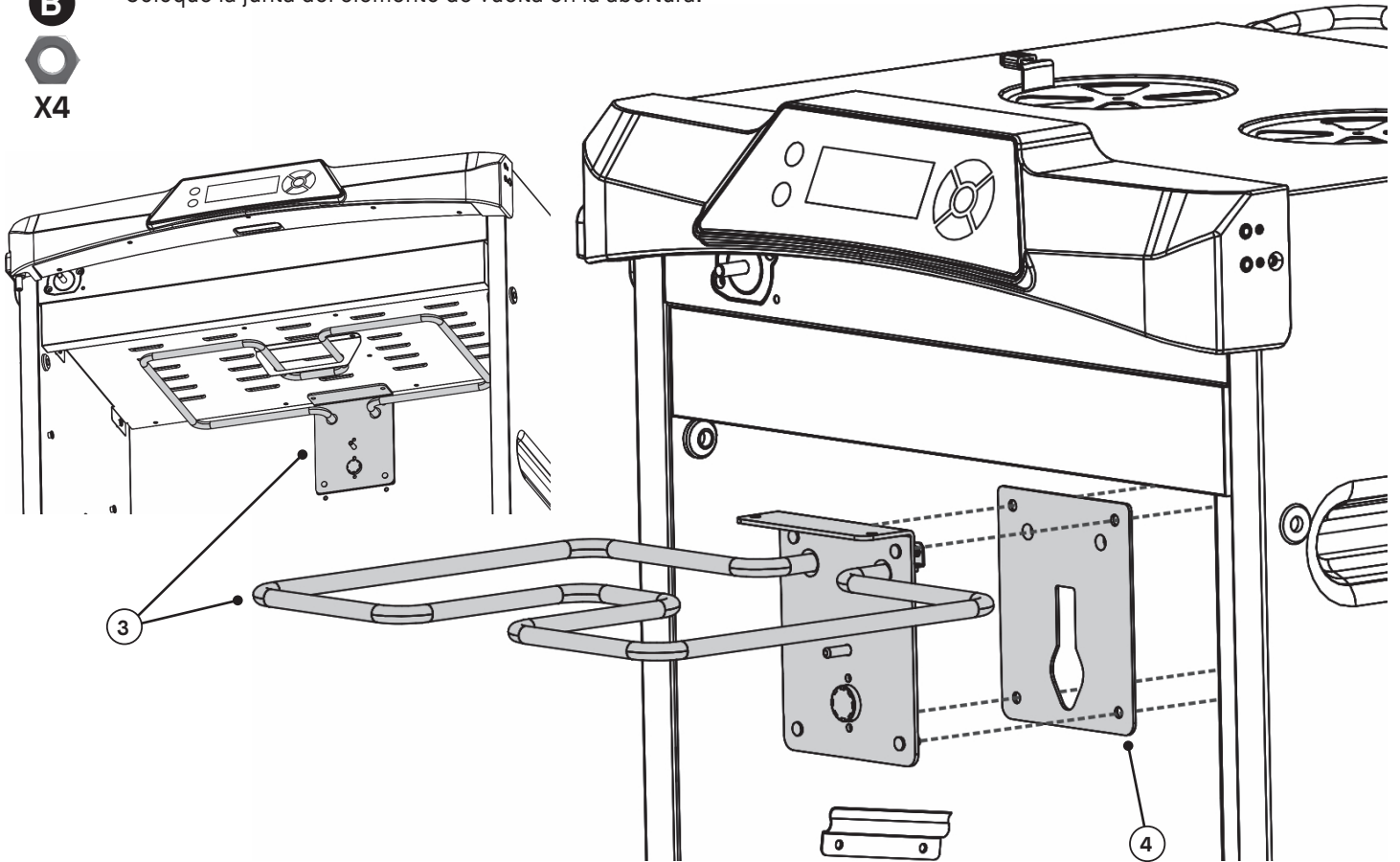

D

X1

E

X1

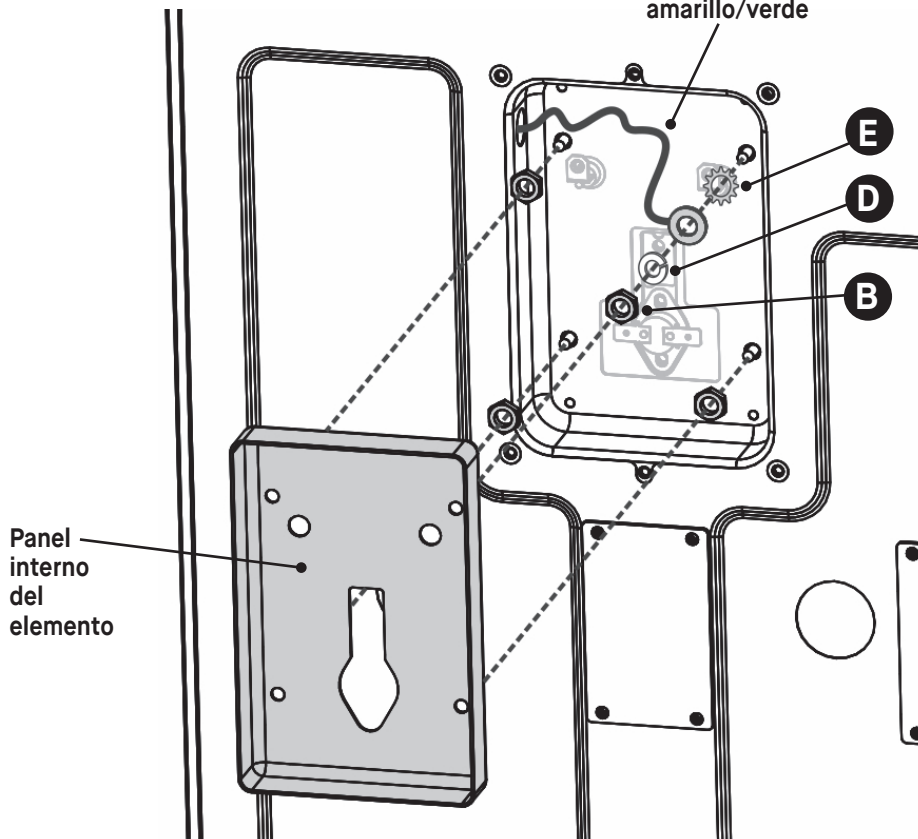

Coloque la arandela de estrella (E) sobre el perno roscado primero, luego el cable de conexión a tierra, la arandela de seguridad (D) y la tuerca hexagonal (B).

Ensamblaje

- 6** Fije cada conector a los terminales del elemento con una arandela de seguridad abierta, una arandela plana y un tornillo mecánico M4. Conecte el enchufe de la sonda de temperatura. Conecte los dos conectores hembra a los terminales machos en el interruptor de límite de temperatura.

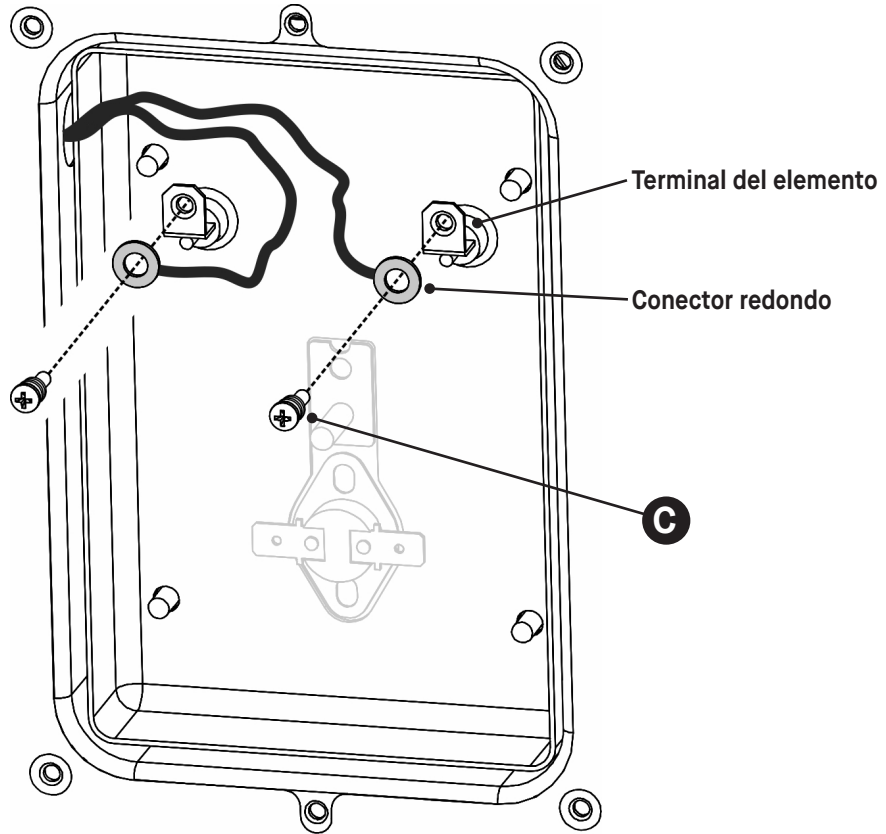

Enchufe de la sonda de temperatura

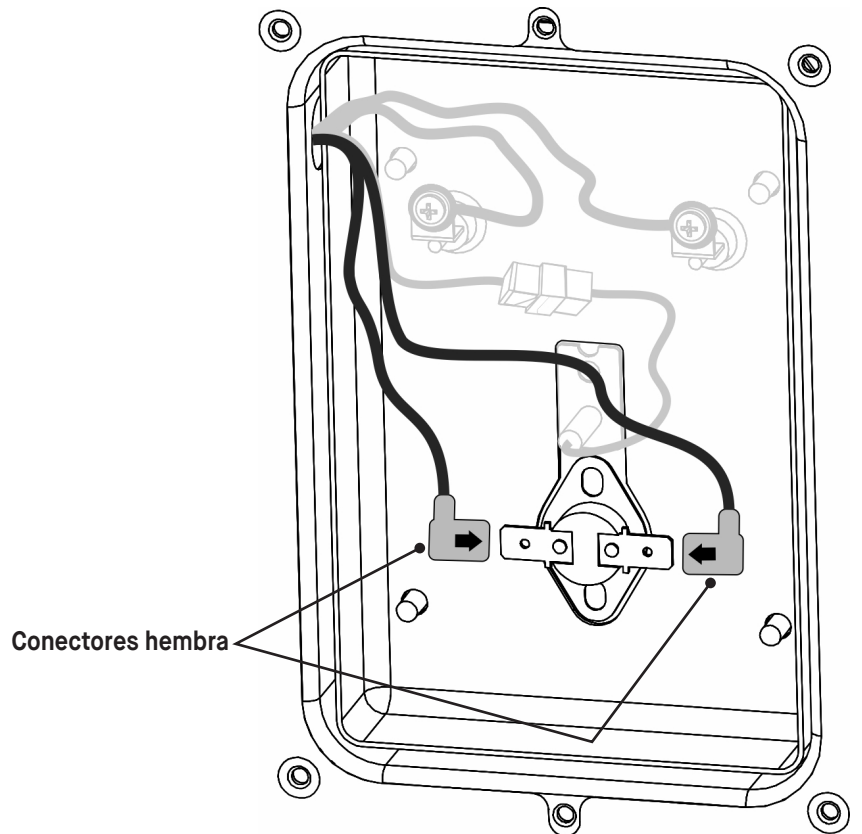
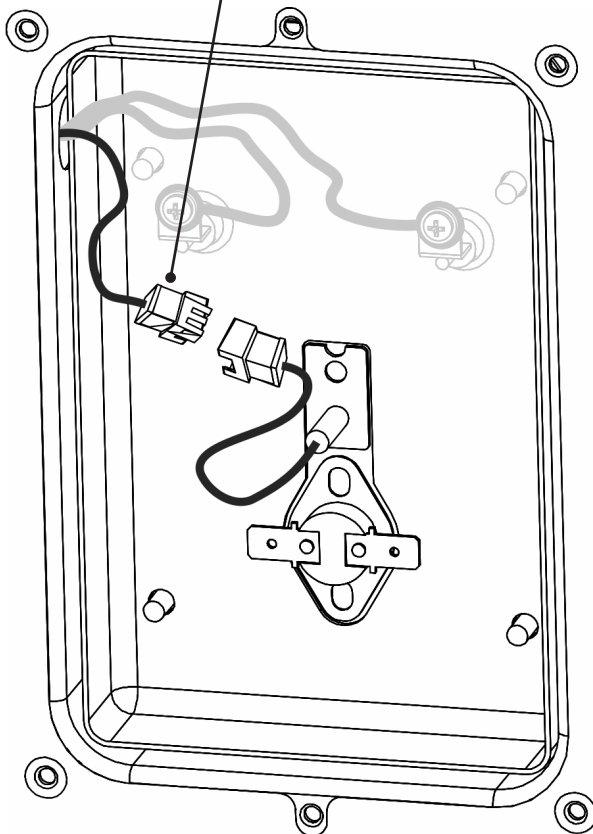

Ensamblaje

7

Reemplace el aislador y el panel exterior del elemento usando los seis tornillos previamente retirados.

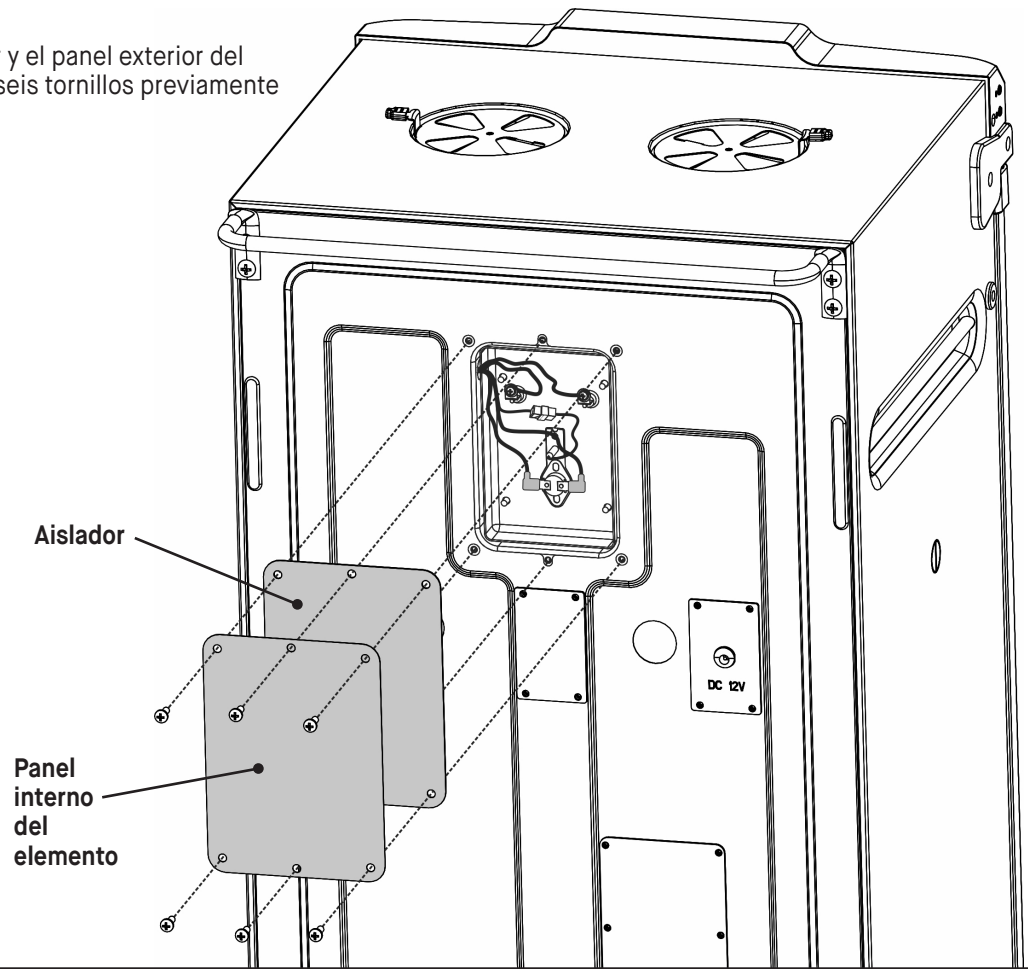

8

Reinstale los soportes de la rejilla superior.

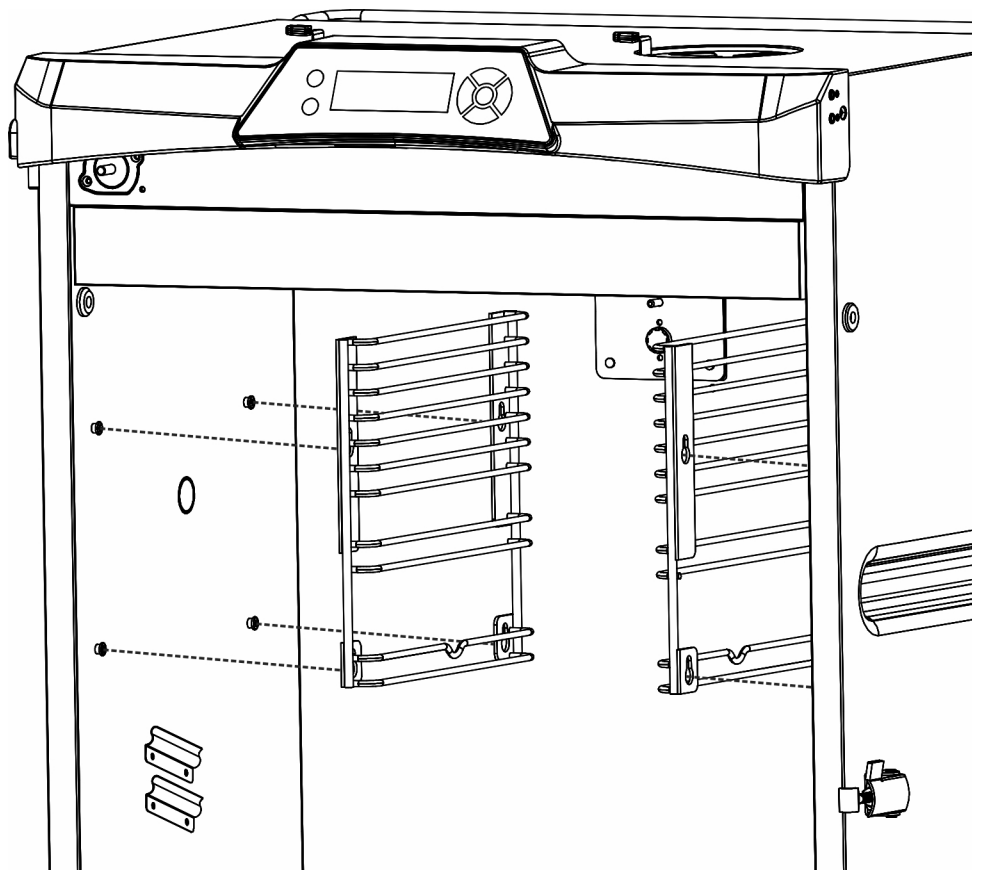

Ensamblaje

9



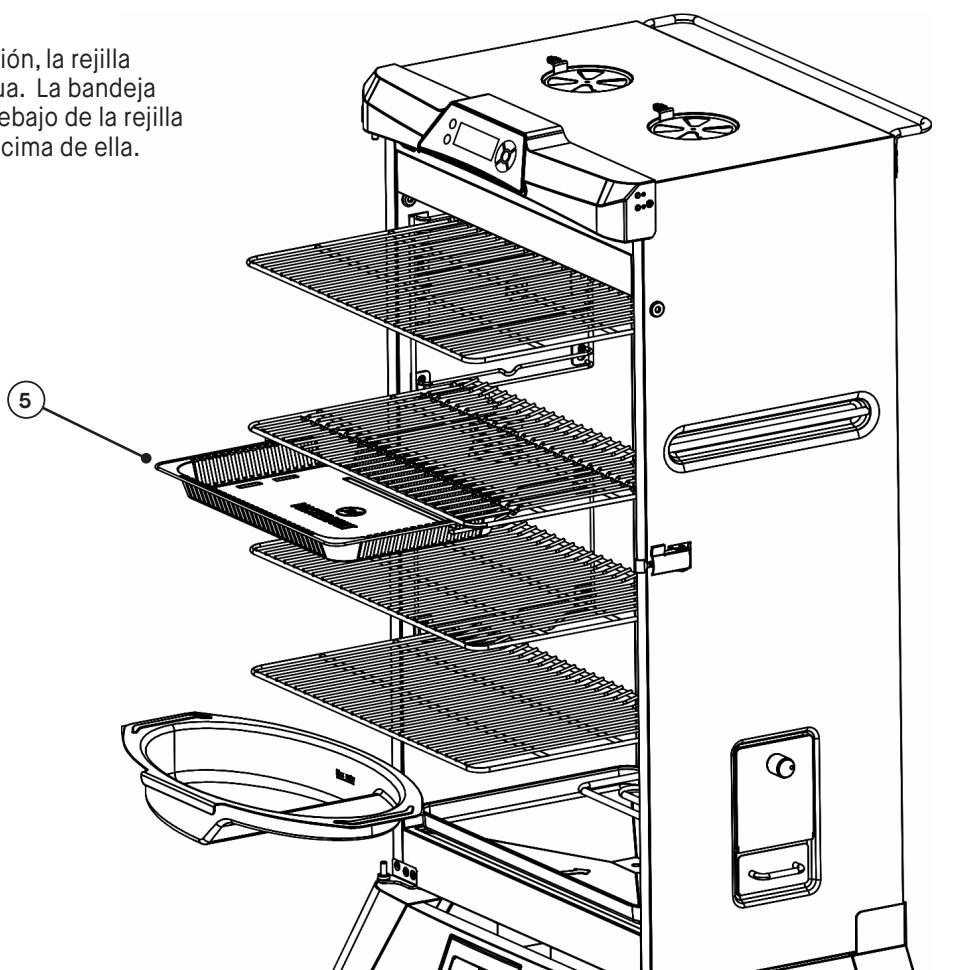



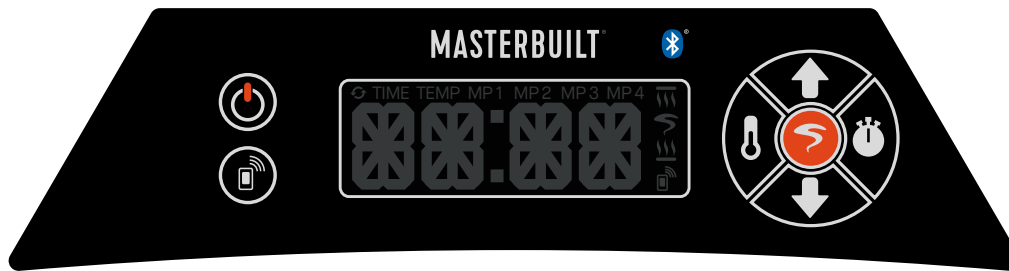

Reemplace las rejillas de cocción, la rejilla con muescas y el tazón de agua. La bandeja desechable se deslizará por debajo de la rejilla con muescas o se asentará encima de ella.









Instrucciones de operación

CONFIGURACIÓN DE LA PARRILLA + ELEMENTO DE ACABADO



- La parrilla + elemento de acabado superior ofrecen dos beneficios únicos:
 1. Los alimentos pueden ahumarse lentamente y luego colocarse bajo el elemento superior para dorar las carnes o caramelizar las salsas.
 2. El elemento superior funciona de forma similar que el dorador de un horno. Los alimentos pueden cocinarse más rápidamente cuando se colocan bajo la parrilla superior y el elemento de acabado.
- Presione el botón SET TEMP  una vez. La pantalla LED mostrará boTM (elemento de calentamiento inferior).
- Presione las flechas ARRIBA o ABAJO  para seleccionar ToP (parrilla + elemento de acabado) y presione SET TEMP  nuevamente.
- Presione las flechas ARRIBA o ABAJO  para seleccionar High/Medium/Low (Alto/Medio/Bajo).
- Presione el botón SET TEMP  otra vez para bloquear la configuración.
- La parrilla y elemento de acabado  se iluminará para indicar que la temperatura se ha configurado.
- Para apagar todos los elementos, presione el botón SET TEMP , luego presione las flechas ARRIBA o ABAJO  para seleccionar OFF (apagado). Presione el botón SET TEMP  otra vez.

CONFIGURACIÓN DEL TEMPORIZADOR

1. Opción de cuenta regresiva:
 - Presione el botón SET TIME  una vez, la pantalla LCD de tiempo va a parpadear.
 - Use las flechas ARRIBA o ABAJO  para configurar la hora.
 - Presione el botón SET TIME  otra vez para bloquear la hora. Los minutos LCD empezarán a parpadear.
 - Use las flechas ARRIBA o ABAJO  para configurar los minutos.
 - Presione el botón SET TIME  para bloquear los minutos e iniciar el temporizador.
2. Opción del temporizador de duración (conteo ascendente):
 - Este temporizador comenzará el conteo desde 00:00.
 - Presione y mantenga presionado el botón SET TIME  una vez; la pantalla LCD comenzará el conteo desde 00:00. Presione nuevamente para pausar el temporizador y otra vez para continuar. Presione y mantenga presionado para cancelar.

NOTA: Cuando la temperatura externa sea menor de 65°F (18°C) y/o la altitud mayor de 3,500 pies (1067m), puede ser necesario un tiempo de cocción adicional. Para asegurarse que la carne esté completamente cocida utilice un termómetro para carnes para comprobar la temperatura interna o use una sonda de carnes, si viene incluida.

NOTA: No tiene que configurar la hora cuando cocine. El elemento comenzará a calentar una vez configurada la temperatura.

Garantía limitada por 1 año de Masterbuilt

Masterbuilt garantiza que sus productos no presentan defectos de fabricación, ni de material ni de la mano de obra, si se los ensambla correctamente, se los utiliza de forma normal y se los cuida según las recomendaciones, durante un período de 1 año a partir de la fecha de compra original. La garantía de Masterbuilt no cubre el acabado de la pintura ya que puede salirse durante el uso normal. La garantía de Masterbuilt no cubre la oxidación. Masterbuilt requiere el comprobante de compra para hacer un reclamo de la garantía, como por ejemplo, un recibo. Después de la fecha de vencimiento de la garantía, finalizarán todas las responsabilidades.

Durante el período de vigencia establecido de la garantía, Masterbuilt, a su criterio, reemplazará los componentes defectuosos sin costo alguno, debiendo hacerse responsable el propietario de los gastos de envío. Si Masterbuilt requiere la devolución del o los componentes en cuestión para su inspección, Masterbuilt será responsable de todos los cargos de envío para devolver el artículo solicitado. Esta garantía excluye los daños ocasionados a la propiedad por el mal uso, abuso, los accidentes, o los daños causados por el transporte.

Esta garantía expresa es la única garantía entregada por Masterbuilt y reemplaza a todas las demás garantías, expresas o implícitas, incluidas las garantías implícitas de comercialización o idoneidad para cualquier fin en particular. Ni Masterbuilt ni el establecimiento minorista que ofrece este producto, tienen autoridad alguna para otorgar garantías o prometer otros recursos que sean adicionales o inconsistentes con los establecidos previamente. La responsabilidad máxima de Masterbuilt, en todos los casos, no superará el precio de compra del producto que el cliente o comprador original pagó. Algunos estados no permiten la exclusión o limitación de daños accidentales o resultantes. En dicho caso, no se aplicarán las exclusiones o limitaciones anteriores.

Solo para residentes de California: A pesar de esta limitación de garantía, se aplican las siguientes restricciones específicas; si el mantenimiento, la reparación o el reemplazo del producto no se puede realizar comercialmente, el establecimiento minorista que ofrece el producto o Masterbuilt devolverá el monto original de la compra del producto, menos el monto directamente atribuible al uso por parte del comprador original antes de informar su disconformidad. El propietario puede llevar el producto al establecimiento minorista que lo ofrece a fin de obtener la ejecución de cualquier obligación en virtud de esta garantía. Esta garantía expresa le otorga derechos legales específicos, y es posible que también tenga otros derechos que varían de un estado a otro.

Visite masterbuilt.com o llene el formulario a continuación y devuélvalo a:

Attn: Warranty Registration
Masterbuilt Manufacturing, LLC
1 Masterbuilt Court | Columbus, GA 31907

Nombre: _____ Dirección: _____

Ciudad: _____

Estado/Provincia: _____ Código postal: _____ Teléfono: _____

Dirección de e-mail: _____

*Número del modelo: _____ *Número de serie: _____

Fecha de compra: _____ - _____ - _____ Lugar de compra: _____

**El número de modelo y número de serie se encuentran en una etiqueta plateada en la parte posterior del ahumador.*



MASTERBUILT®

Tenga por seguro, que estamos aquí para ayudarle.

Servicio al cliente masterbuilt.com/contact

Masterbuilt Manufacturing, LLC
1 Masterbuilt Court | Columbus, GA | 31907

@masterbuilt



1800489.1581

masterbuilt.com

