

This Owner's Manual is provided and hosted by [Appliance Factory Parts](#).



Landmann 28924 Owner's Manual

[Shop genuine replacement parts for Landmann 28924](#)



[Find Your Landmann Fireplace Parts - Select From 49 Models](#)

----- Manual continues below -----



LANDMANN
ball o fire

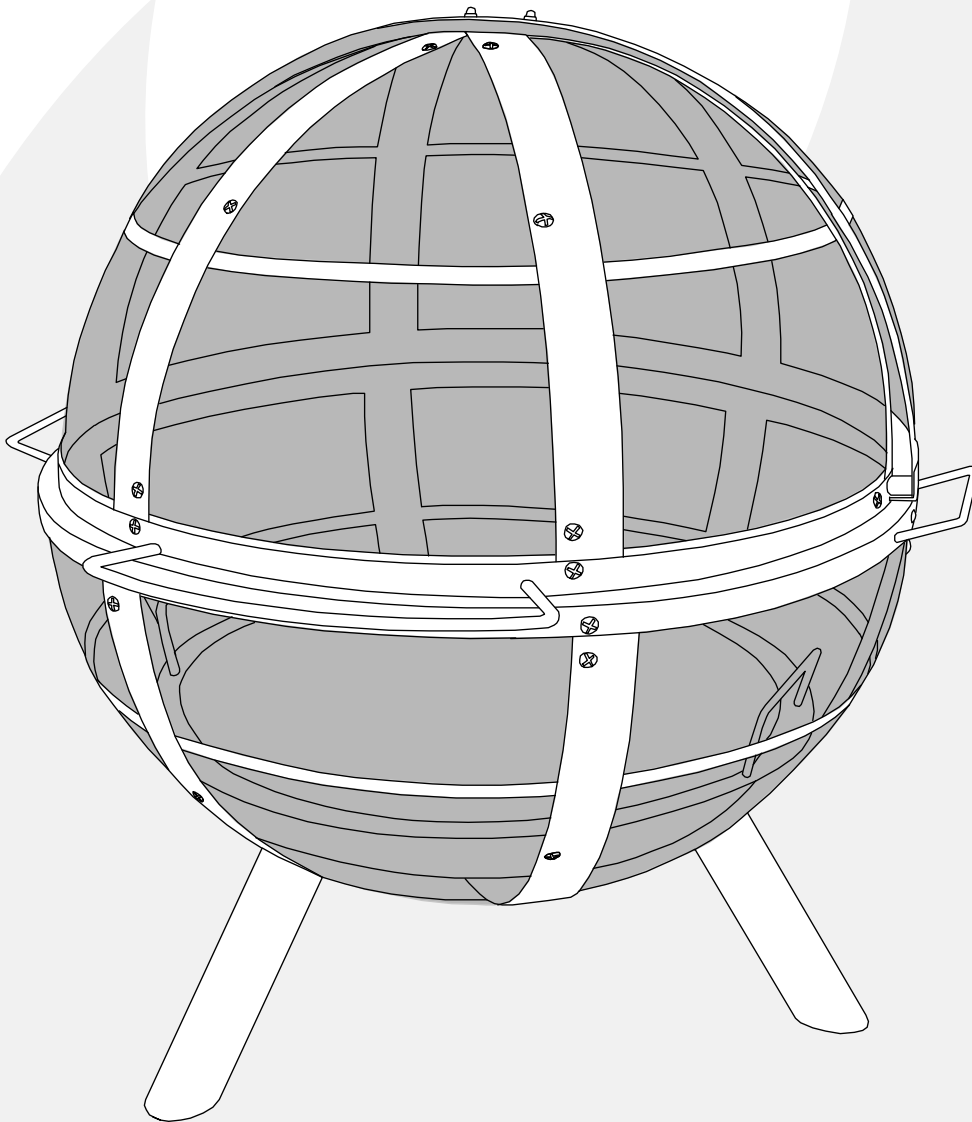

**Assembly and Use
Instructions for Model:
28923
28924
28925**

*Instrucciones de armado y uso
para el modelo:
28923
28924
28925*

VER. 11, 12/30/2013



**PLEASE READ ALL RULES FOR SAFE OPERATION
AND HELPFUL HINTS BEFORE USING.**

*POR FAVOR LEA TODAS LAS REGLAS DE SEGURIDAD OPERACIONAL
Y CONSEJOS ÚTILES ANTES DE USAR.*



READ FIRST! RULES FOR THE BALL O FIRE SAFE OPERATION.

¡LEER PRIMERO! NORMAS PARA UN FUNCIONAMIENTO SEGURO DEL BALL O FIRE.

- THIS OUTDOOR FIRE PIT IS FOR OUTDOOR USE ONLY!
- USE ONLY ON BRICK, CONCRETE, STONE OR OTHER MASONRY SURFACES!
- DO NOT USE ON LAWNS, WOODEN DECKS, ARTIFICIAL WOOD OR ASPHALT!
- KEEP THE OUTDOOR FIRE PIT A MINIMUM OF 10 FT. AWAY FROM BUILDINGS, STRUCTURES, ANY FLAMMABLE ITEMS AND VEHICLES.
- NEVER USE UNDER LOW HANGING TREE BRANCHES, TRELIS, OVERHANGS OF ANY KIND INCLUDING COVERED PORCHES.
- **WARNING!** NEVER USE GASOLINE, ALCOHOL OR VOLATILE FLUIDS TO START OR RESTART FIRES.
- DO NOT USE WITHOUT FIREBOWL, THE FIREBOWL MUST BE USED AT ALL TIMES!
- THIS FIRE PIT MUST BE USED ON A LEVEL SURFACE.
- FIREWOOD MUST BE KEPT WITHIN THE BOUNDARIES OF THE FIREBOWL.
- FIREWOOD MUST NOT BE ALLOWED TO TOUCH ANY PART OF THE SCREEN.
- FOR LONGER PRODUCT LIFE, KEEP FIRES TO A RESPECTABLE SIZE, DO NOT OVERLOAD.
- THE OUTDOOR FIRE PIT IS FOR ADULT USE ONLY.
- DO NOT LEAVE UNATTENDED AT ANY TIME WHILE IN USE.
- DO NOT MOVE THE FIRE PIT DURING USE.
- DO NOT USE IN WINDY CONDITIONS!
- DO NOT USE FOR BURNING LEAVES OR GARBAGE.
- USE CAUTION WHEN TENDING THE FIRE, AS SURFACES WILL BECOME VERY HOT WHILE IN USE.
- USE MITTENS OR GLOVES TO OPEN THE SPARK GUARD DOOR, THE HANDLE AND SPARK GUARD WILL BECOME VERY HOT!!
- USE CAUTION AROUND THE FIRE PIT, AS HOT STEAM OR A FLARE UP COULD CAUSE BURNS.
- DO NOT ATTEMPT TO EMPTY OR REMOVE THE FIREBOWL FROM THE FIRE PIT DURING USE.
- BEFORE EACH USE MAKE SURE THE OUTDOOR FIRE PIT IS IN GOOD WORKING CONDITION.
- USE CAUTION AFTER THE FIRE HAS BEEN EXTINGUISHED, SURFACES WILL REMAIN HOT FOR SOME TIME.
- THE OUTDOOR FIRE PIT MUST BE COMPLETELY COOLED OFF AND ALL EMBERS MUST BE EXTINGUISHED BEFORE ANY COVER CAN BE USED.
- ¡ESTE BRASERO PARA EXTERIORES SOLO DEBE USARSE EN EXTERIORES!
- ¡USE SOLAMENTE SOBRE LADRILLO, CONCRETO, PIEDRA U OTRAS SUPERFICIES DE MAMPOSTERÍA!
- ¡NO USE SOBRE CÉSPED, PLATAFORMAS DE MADERA, MADERA ARTIFICIALES NI ASFALTO!
- MANTENGA EL BRASERO PARA EXTERIORES A UNA DISTANCIA MÍNIMA DE 10 PIES DE EDIFICIOS, ESTRUCTURAS, ARTÍCULOS INFLAMABLES Y VEHÍCULOS.
- NUNCA USE DEBAJO DE RAMAS DE ÁRBOLES BAJAS, ENREJADOS, OBJETOS SALIENTES DE CUALQUIER CLASE, INCLUIDOS PORCHES CUBIERTOS.
- **¡ADVERTENCIA!** NUNCA USE GASOLINA, ALCOHOL NI LÍQUIDOS VOLÁTILES PARA ENCENDER O REAVIVAR FUEGOS.
- NO UTILICE SIN RECEPTÁCULO DE FUEGO, EL RECEPTÁCULO DE FUEGO DEBE SER UTILIZADO EN TODO MOMENTO!
- ESTE POZO DE FUEGO DEBE SER UTILIZADO EN UNA SUPERFICIE PLANA.
- LEÑA DEBE SER MANTENIDO DENTRO DE LOS LÍMITES DEL RECEPTÁCULO DE FUEGO.
- LEÑA NO SE DEBE PERMITIR A TOCAR CUALQUIER PARTE DE LA PANTALLA.
- PARA LOGRAR UNA MAYOR VIDA ÚTIL DEL PRODUCTO, MANTENGA EL FUEGO A UN NIVEL RESPETABLE; NO LO SOBRECARGUE.
- EL BRASERO PARA EXTERIORES SOLO PUEDE SER UTILIZADO POR PERSONAS ADULTAS.
- NO DEJE EL BRASERO SIN ATENCIÓN EN NINGÚN MOMENTO DURANTE SU USO.
- NO MUEVA EL BRASERO DURANTE SU USO.
- ¡NO LO USE EN PRESENCIA DE VIENTOS FUERTES!
- NO UTILIZAR PARA QUEMAR HOJAS O BASURA.
- TENGA PRECAUCIÓN AL ARMAR EL FUEGO, DADO QUE LAS SUPERFICIES SE CALENTARÁN DEMASIADO DURANTE SU USO.
- USE MITONES O GUANTES PARA ABRIR LA PUERTA DE LA GUARDA CHISPA, ¡EL MANGO Y LA GUARDIA DE CHISPA SERÁ MUY CALIENTE!
- TENGA CUIDADO ALREDEDOR DE LA HOGUERA, EN FORMA DE VAPOR CALIENTE O UNA LLAMARADA PARA ARRIBA PODRÍA CAUSAR QUEMADURAS.
- NO INTENTE VACIAR O QUITAR LA TAZA DEL FUEGO DE LA HOGUERA DURANTE EL USO.
- ANTES DE CADA USO, ASEGÚRESE DE QUE EL BRASERO PARA EXTERIORES ESTÉ EN BUENAS CONDICIONES DE FUNCIONAMIENTO.
- TENGA PRECAUCIÓN DESPUÉS DE APAGAR EL FUEGO; LAS SUPERFICIES SEGUIRÁN CALIENTES POR UN TIEMPO.
- EL BRASERO PARA EXTERIORES DEBE HABERSE ENFRIADO COMPLETAMENTE, Y TODAS LAS BRASAS SE DEBEN HABER APAGADO ANTES DE PODER COLOCARLE UNA CUBIERTA.

PARTS LIST
LISTA DE PARTES

When unpacking the fire pit from the carton, make sure you find and become familiar with all the parts listed below. Use caution as some parts may have sharp edges.

Al desembalar el brasero de la caja, asegúrese de buscar y familiarizarse con todas las partes mencionadas a continuación. Tenga cuidado ya que algunas piezas pueden tener bordes afilados.

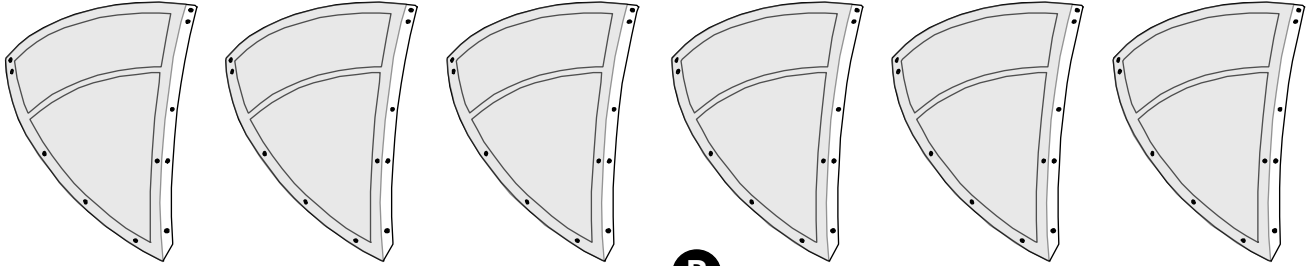

B

(6) BOTTOM SCREEN SECTIONS
(6) SECCIONES DEL FONDO DE PANTALLA

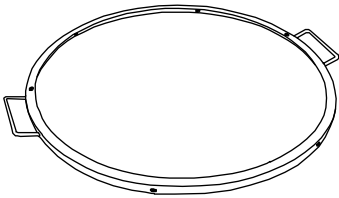

C

(1) CENTER RING
(1) CENTRO DEL ARO

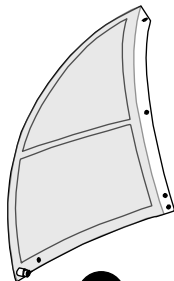

E

(1) LEFT TOP SECTION
(1) SECCIÓN SUPERIOR IZQUIERDA

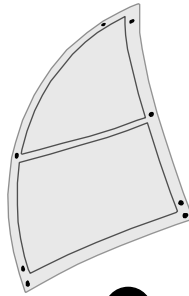

F

(1) CENTER TOP SECTION
(1) CENTRO SUPERIOR SECCIÓN

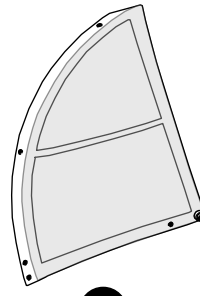

G

(1) RIGHT TOP SECTION
(1) SECCIÓN DERECHA SUPERIOR



L

(1) CONNECTING RING
(1) CONEXIÓN DE ANILLO

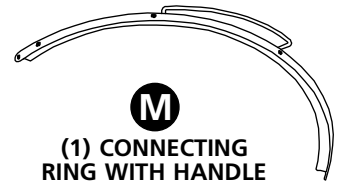

M

(1) CONNECTING RING WITH HANDLE
(1) ANILLO DE CONEXIÓN CON LA MANIJA

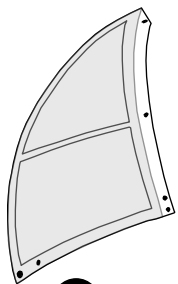

H

(1) LEFT DOOR SECTION
(1) SECCIÓN DE LA PUERTA IZQUIERDA

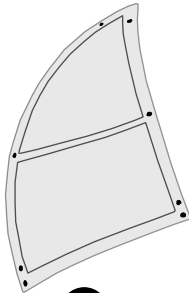

J

(1) CENTER DOOR SECTION
(1) CENTRO DE SECCIÓN DE LA PUERTA

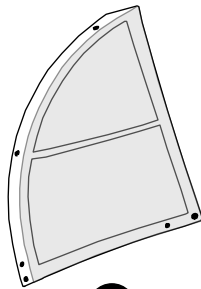

K

(1) RIGHT DOOR SECTION
(1) SECCIÓN DE LA PUERTA DERECHA

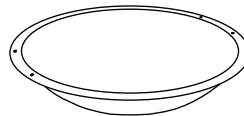

O

(1) FIREBOWL
(1) RECIPIENTE PARA FUEGO

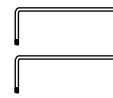

N

(2) FIREBOWL HANDLES
(2) RECIPIENTE PARA FUEGO MANEJA

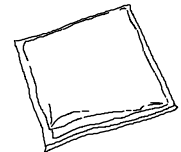

P

(1) COVER
(1) CUBIERTA

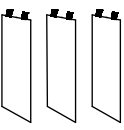

Q

(3) LEGS
(3) PIERNAS

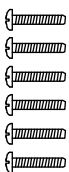

R

(6) M6 x 25MM BOLTS
(6) M6 x 25MM PERNOS



S

(6) M6 x 20MM BOLTS
(6) M6 x 20MM PERNOS



T

(6) M6 x 10MM BOLTS
(6) M6 x 10MM PERNOS

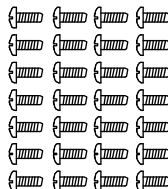

U

(28) M6 x 13MM BOLTS
(28) M6 x 13MM PERNOS



V

(2) M6 x 40MM BOLTS
(2) M6 x 40MM PERNOS

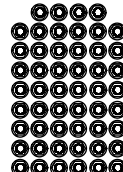

W

(52) M6 FLANGE HEXNUTS
(52) M6 TUERCAS HEXAGONALES DE BRIDA

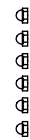

X

(6) CAP NUTS
(6) TUERCAS DE SOMBRERETE



Y

(2) LOCK WASHERS
(2) ARANDELAS DE SEGURIDAD

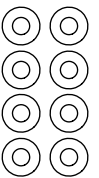

Z

(8) FLAT WASHERS
(8) ARANDELAS PLANAS

FIRE PIT ASSEMBLY INSTRUCTIONS

INSTRUCCIONES PARA EL ARMADO DEL BRASERO



A Phillips or plain screwdriver and an adjustable wrench are needed for assembly. Se necesita un destornillador Phillips o plano y una llave ajustable para el armado.

Assembly time: 45 minutes
El tiempo de la asamblea: 45 minutos

STEP 1: ASSEMBLE THE BOTTOM

PASO 1: ENSAMBLE LA PARTE INFERIOR

Find (6) bottom screen sections [B] and assemble together using (12) 13MM bolts [U], (6) 25MM bolts [R] and (18) hexnuts [W]. Assemble the 25MM bolt in the center as shown. Only finger tighten at this time. Encontrar (6) secciones inferiores de la pantalla [B] y montar junto con (12) pernos 13MM [U], (6) pernos 25MM [R] y (18) tuercas hexagonales [W]. Ensamble el tornillo 25MM en el centro como se muestra. Sólo apriete con los dedos en este momento.

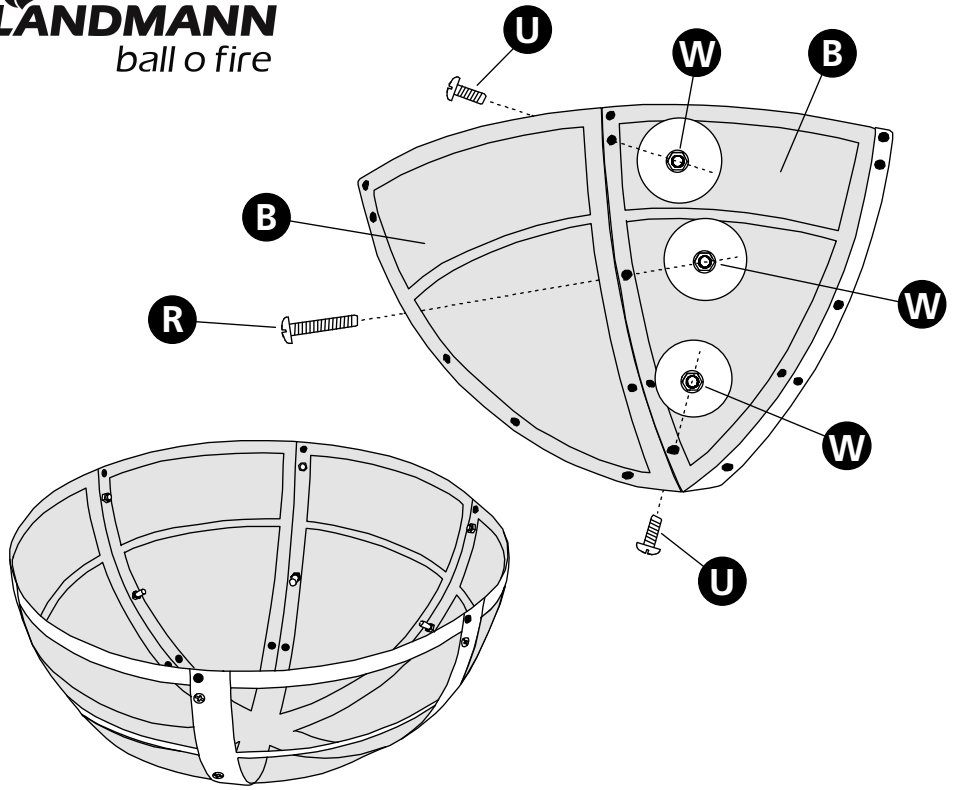

BOTTOM ASSEMBLED
PARTE INFERIOR ENSAMBLADA

STEP 2: ASSEMBLE THE LEGS

PASO 2: ENSAMBLE EL PIERNAS

Assemble the (3) legs [Q] to the bottom screen sections using (6) hexnuts [W] and (6) flat washers [Z]. Note to evenly space the legs. Securely tighten the bolts. Ensamble el patas (3) [Q] a las secciones de la pantalla inferior con (6) tuercas hexagonales [W] y (6) arandelas planas [Z]. Nota para espaciar uniformemente las patas. Apriete bien los tornillos.

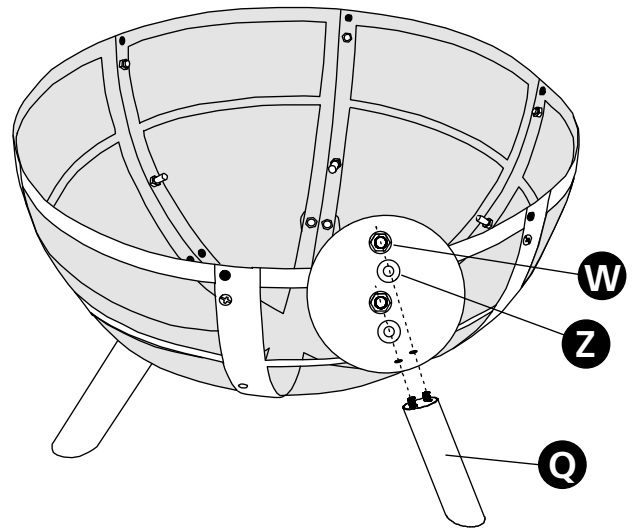

STEP 3: ASSEMBLE THE CENTER RING

PASO 3: ENSAMBLE EL EL ANILLO CENTRAL

Place the center ring [C] on the bottom screen sections and align with the top holes. Assemble using (6) 20MM bolts [S] and (6) hexnuts [W]. Securely tighten the bolts after all bolts have been started, including the (18) bolts on the bottom screen sections. Coloque el anillo central [C] en la sección inferior de la pantalla y se alinean con los orificios superiores. Ensamble usando (6) pernos 20MM [S] y (6) tuercas hexagonales [W]. Apriete bien los tornillos después de todos los pernos se han iniciado, incluyendo los tornillos (18) en las secciones de la pantalla de fondo.

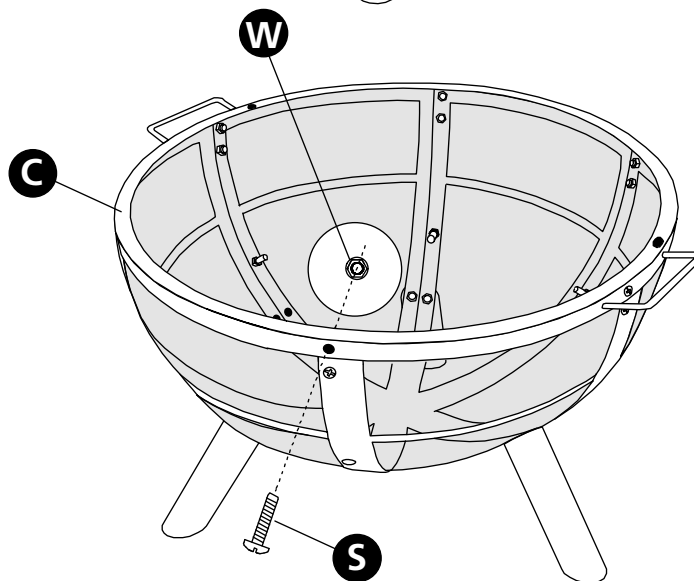

DO NOT RETURN PRODUCT TO THE STORE. IF YOU HAVE QUESTIONS OR HAVE TROUBLE WITH ASSEMBLY, PLEASE CALL 1-800-321-3473 FOR ASSISTANCE.

NO DEVUELVA EL PRODUCTO A LA TIENDA. SI TIENE PREGUNTAS O PROBLEMAS DURANTE EL ARMADO, LLAME AL 1-800-321-3473 PARA OBTENER AYUDA.

LANDMANN
ball o fire

FIRE PIT ASSEMBLY INSTRUCTIONS
INSTRUCCIONES PARA EL ARMADO DEL BRASERO

STEP 4: ASSEMBLE THE TOP SCREEN SECTIONS
PASO 4: ENSAMBLE EL SECCIONES DE LA PANTALLA SUPERIORES

Find the top screen sections [E,F,G] and assemble together using (6) 10MM bolts [T] and (6) capnuts [X]. Assemble with the cap nuts on the OUTSIDE. Finger tighten only.
Encuentra las superiores secciones de la pantalla [E, F, G] y montamos junto con (6) pernos de 10MM [T] y (6) tuercas de sombrerete [X]. Ensamble las tuercas de sombrerete en el exterior. Apriete con los dedos solamente.

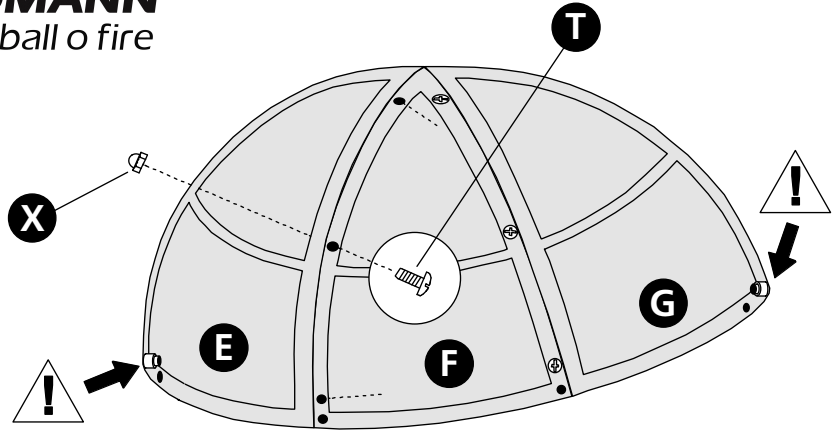

STEP 5: ASSEMBLE THE CONNECTING RING
PASO 5: ENSAMBLE EL ANILLO QUE CONECTA

Assemble the connecting ring [L] to the top screen sections using (4) 13MM bolts [U] and (4) hexnuts [W]. Tighten all bolts in STEPS 4 and 5 securely.
Ensamble el anillo que conecta [L] a las secciones de la pantalla superiores usando (4) pernos 13MM [U], y (4) tuercas hexagonales [W]. Apriete todos los pernos en los PASOS 4 y 5 con seguridad.

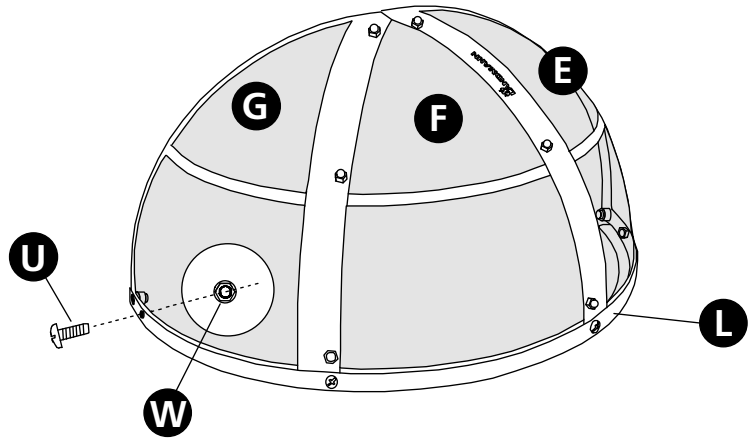

STEP 6: ASSEMBLE THE DOOR SCREEN SECTIONS
PASO 6: ENSAMBLE EL SECCIONES DE LA PANTALLA DE PUERTA

Find the door screen sections [H,J,K] and assemble together using (6) 13MM bolts [U] and (6) hexnuts [W]. Finger tighten only.
Encuentra las secciones puerta pantalla [H,J,K] y ensamblar junto usando (6) pernos 13MM [U], y (6) tuercas hexagonales con [W]. Apriete con los dedos solamente.

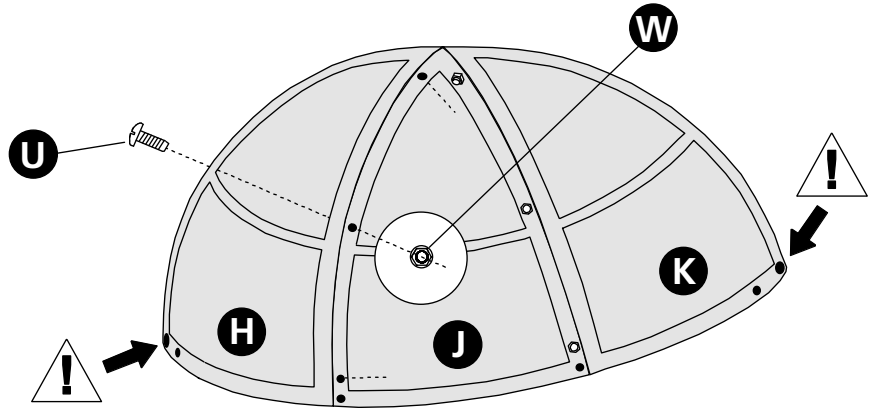

STEP 7: ASSEMBLE THE CONNECTING RING WITH HANDLE
PASO 7: ENSAMBLE EL ANILLO QUE CONECTA CON LA MANUA

Assemble the connecting ring with handle [M] to the door screen sections using (4) 13MM bolts [U] and (4) hexnuts [W]. Tighten all bolts in STEPS 6 and 7 securely.
Ensamble el anillo que conecta con asa [M] para las secciones de la puerta de pantalla usando (4) pernos 13MM [U], y (4) tuercas hexagonales [W]. Apriete todos los pernos en los pasos 6 y 7 con seguridad.

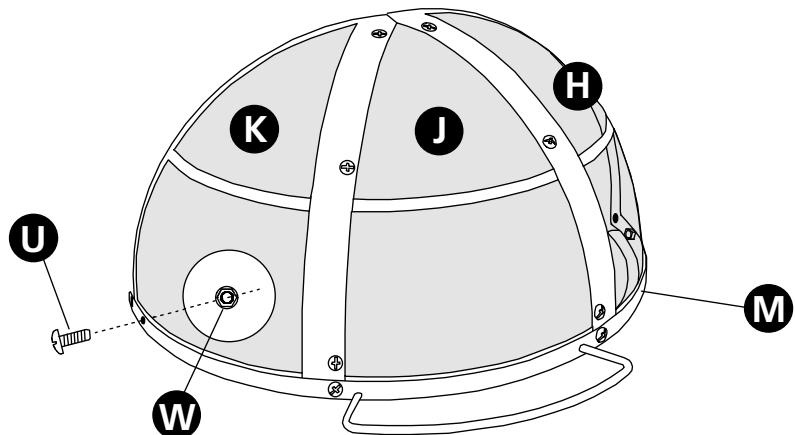

DO NOT RETURN PRODUCT TO THE STORE. IF YOU HAVE QUESTIONS OR HAVE TROUBLE WITH ASSEMBLY, PLEASE CALL 1-800-321-3473 FOR ASSISTANCE.

NO DEVUELVA EL PRODUCTO A LA TIENDA. SI TIENE PREGUNTAS O PROBLEMAS DURANTE EL ARMADO, LLAME AL 1-800-321-3473 PARA OBTENER AYUDA.

FIRE PIT ASSEMBLY INSTRUCTIONS

INSTRUCCIONES PARA EL ARMADO DEL BRASERO

STEP 8: ASSEMBLE THE TOP SCREEN SECTIONS TO CENTER RING

PASO 8: ENSAMBLE EL SECCIONES DE LA PANTALLA SUPERIOR PARA EL ANILLO CENTRAL

Assemble top screen section assembly [E,F,G] to the center ring [C] using (2) 13MM bolts [U] and (2) hexnuts [W]. Tighten securely.
 Montar el conjunto superior sección de la pantalla [E,F,G] para el anillo central [C] usando (2) pernos de 13MM [U], y (2) tuercas hexagonales [W]. Ajuste con firmeza.

STEP 9: ASSEMBLE THE HANDLES TO THE FIREBOWL

PASO 9: ENSAMBLE EL MANIJAS DE EL RECIPIENTE FUEGO

Assemble the (2) handles [N] to the firebowl [O] using (4) hexnuts [W]. Tighten securely but do not overtighten or the porcelain will be cracked.
 Ensamble el (2) manillas [N] para el cuenco de fuego [O] usando (4) tuercas hexagonales [W]. Apriete bien pero no apriete demasiado o la porcelana agrietada ser.

STEP 10: PLACE THE FIREBOWL

PASO 10: COLOQUE EL TAZÓN DE FUEGO

Place the firebowl [O] inside and on the bottom of the fire pit.
 Coloque el cuenco de fuego [O] en el interior y en la parte inferior de la hoguera.

STEP 11: ASSEMBLE THE DOOR SCREEN SECTION ASSEMBLY

PASO 11: ENSAMBLE EL PANTALLA DE MONTAJE DE LA PUERTA SECCIÓN

Assemble the door screen assembly [H,J,K] to the pivot pins as shown. Squeeze the ends of the door together if necessary and insert into the pins. Assemble using (2) 40MM bolts [V], (2) flat washers [Z], (2) lock washers [Y] and (2) hexnuts [W]. Tighten securely.
 Montar el conjunto de puerta pantalla [H,J,K] para los pasadores de pivote como se muestra. Apriete los extremos de la puerta juntos caso necesario y se insertan en las patillas. Ensamblar usando (2) pernos de 40MM [V], (2) arandelas planas [Z], (2) arandelas de seguridad [Y] y (2) tuercas hexagonales [W]. Ajuste con firmeza.

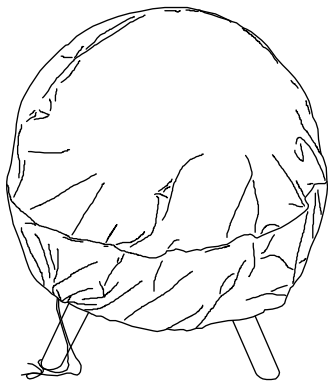

COVER CUBIERTA

Add cover [P] to fire pit. Keep the fire pit out of the weather and elements. Use cover only after the fire pit is completely cool to the touch.

Agregue cubierta [P] a brasero. Guarde el brasero en un lugar seco, protegido de la intemperie. Antes de colocar cubierta, el brasero debe estar completamente frío al tacto.

LANDMANN
ball o fire

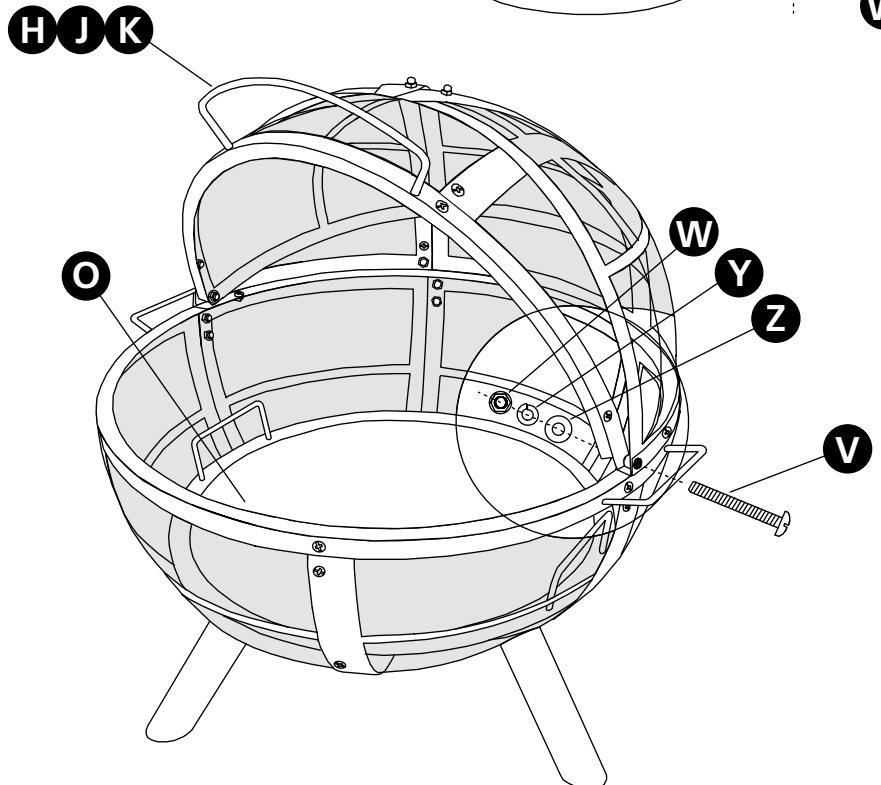
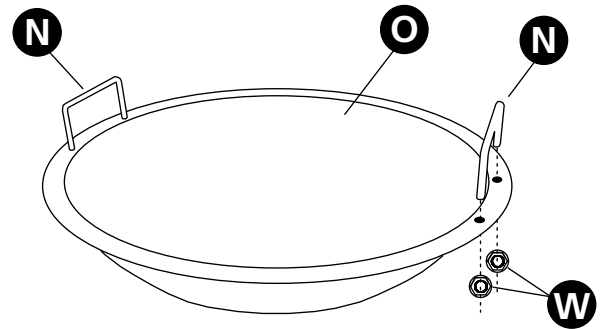
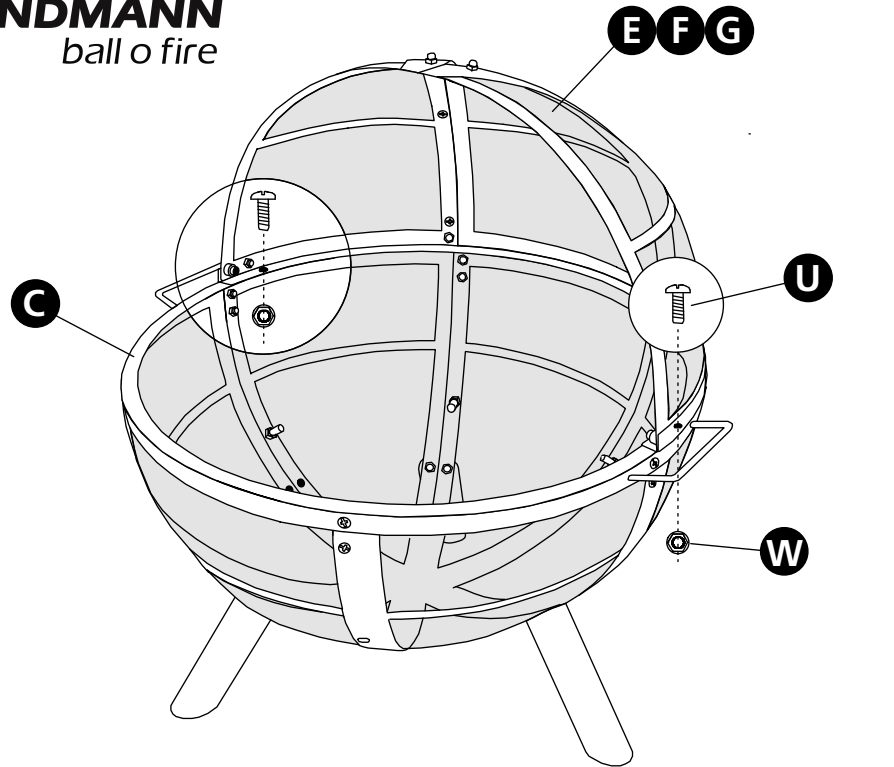



**HELPFUL HINTS:
CONSEJOS ÚTILES:**

- ADDING 5 LBS OF SAND TO THE BOTTOM OF THE FIREBOWL WILL EXTEND THE FIREBOWL LIFE.
- KEEP THE FIRE PIT OUT OF THE WEATHER AND ELEMENTS.
- STORE THE FIRE PIT IN A DRY LOCATION OUT OF THE WEATHER.
- DO NOT LET THE FIREBOWL FILL WITH WATER.
- DO NOT DUMP ASHES WHERE A FIRE CAN BE STARTED.
- DISPOSE OF ASHES IN PROPER RECEPTACLE ONLY AFTER ASHES HAVE COOLED.
- USE ANY COVER ONLY AFTER THE FIRE PIT IS COMPLETELY COOL TO THE TOUCH.
- LA ADICIÓN DE 5 LIBRAS DE ARENA EN LA PARTE INFERIOR DEL BRASERO EXTENDERÁ LA VIDA ÚTIL DEL BRASERO.
- MANTENGA EL BRASERO PROTEGIDO DE LA LLUVIA Y DE LA INTEMPERIE.
- GUARDE EL BRASERO EN UN LUGAR SECO, PROTEGIDO DE LA INTEMPERIE.
- NO PERMITA QUE EL BRASERO SE LLENE CON AGUA.
- NO ARROJE CENIZAS EN LUGARES DONDE PUEDA INICIARSE UN INCENDIO.
- DESECHE LAS CENIZAS EN UN RECEPTÁCULO ADECUADO SOLAMENTE DESPUÉS DE QUE SE HAYAN ENFRIADO.
- ANTES DE COLOCAR CUALQUIER CUBIERTA, EL BRASERO DEBE ESTAR COMPLETAMENTE FRÍO AL TACTO.

LANDMANN
ball o fire

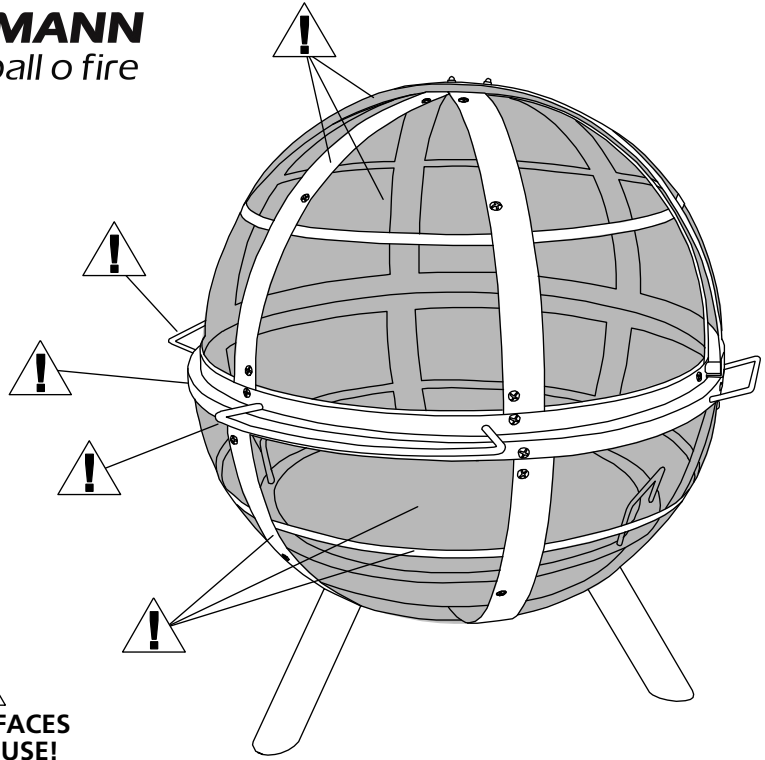

**HOT SURFACES
DURING USE!
¡LAS SUPERFICIES
ESTÁN CALIENTES
DURANTE SU USO!**

Congratulations on your purchase of the Ball O Fire Fire Pit! At Landmann USA, we strive to provide you with an easy to use, easy to assemble product. However, in the unlikely event your package should have a missing or defective part, please contact us at: customerservice@landmann-usa.com

-OR-
1-800-321-3473 M-F 8-5 ET.
Proof of purchase may be required.
Thank you!

¡Felicitaciones por su compra del brasero Ball O Fire! En Landmann USA, nos esforzamos para ofrecerle un producto fácil de usar y ensamblar. No obstante, en el caso poco probable de que su paquete incluya una pieza defectuosa o falte alguna de las piezas, comuníquese con nosotros a: customerservice@landmann-usa.com

-O-
1-800-321-3473, de lunes a viernes de 8:00 a. m. a 5:00 p. m.; hora del este.

**AVAILABLE ACCESSORIES
FOR THE BALL O FIRE**
DISPONIBLE ACCESORIOS PARA BALL O FIRE

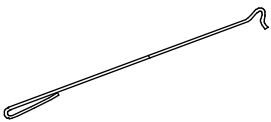

**MULTI-PURPOSE
POKER**
MODEL 29240
**ATIZADOR
MULTIUSO**
MODEL 29240

Please visit our website at: www.landmann-usa.com

-OR-

Call customer service toll free at: 1-800-321-3473

Por favor, visite nuestro sitio web en: www.landmann-usa.com

-O-

Llame a la línea gratuita de servicio al cliente en: 1-800-321-3473

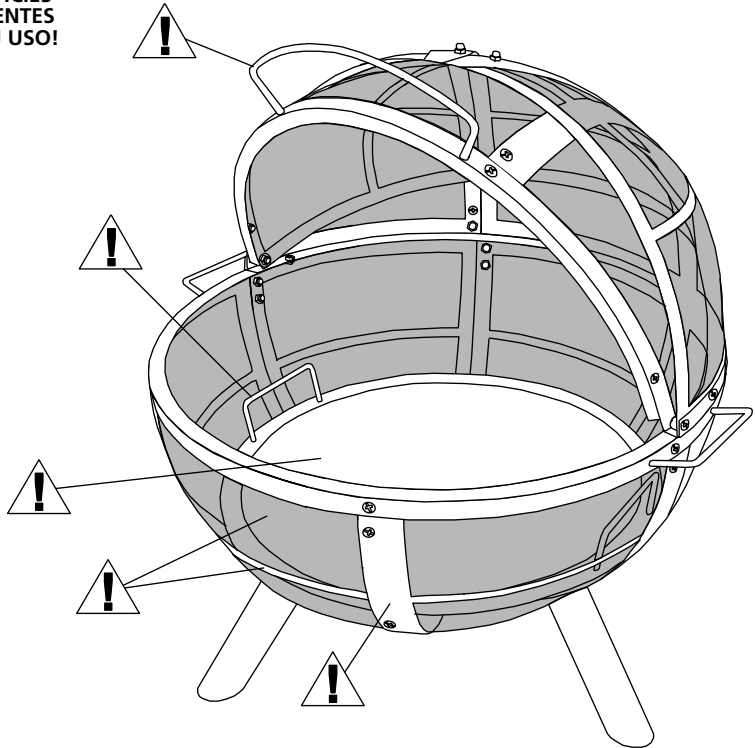

WARNING! ¡ADVERTENCIA!

DO NOT USE WITHOUT FIREBOWL. THE FIREBOWL MUST BE USED AT ALL TIMES. KEEP FIREWOOD WITHIN THE BOUNDARIES OF THE FIREBOWL. DO NOT PILE WOOD ON ANY SCREEN PART. FIREWOOD MUST NOT BE ALLOWED TO TOUCH ANY PART OF THE SCREEN. FOR LONGER PRODUCT LIFE, KEEP FIRES TO A RESPECTABLE SIZE, DO NOT OVERLOAD.

NO LO USE SIN RECEPTÁCULO DE FUEGO, EL RECEPTÁCULO DE FUEGO DEBE SER UTILIZADO EN TODO MOMENTO. LEÑA MANTENER DENTRO DE LOS LÍMITES DEL RECEPTÁCULO DE FUEGO. NO AMONTONE LA MADERA EN CUALQUIER PARTE DE LA PANTALLA. LEÑA NO SE DEBE PERMITIR A TOCAR CUALQUIER PARTE DE LA PANTALLA. PARA LA VIDA DEL PRODUCTO MÁS LARGA, MANTENERSE LOS FUEGOS DE UN TAMAÑO RESPETABLE, NO SOBRECARGUE.



**WARNING!
¡ADVERTENCIA!**

NEVER USE GASOLINE, ALCOHOL OR VOLATILE FLUIDS TO START OR RESTART FIRES.

NUNCA USE GASOLINA, ALCOHOL NI LÍQUIDOS VOLÁTILES PARA ENCENDER O REAVIVAR FUEGOS.



**WARNING!
¡ADVERTENCIA!**

HOT SURFACES DURING USE! USE MITTENS, POKER OR GLOVES ON THESE PARTS.

¡LAS SUPERFICIES ESTÁN CALIENTES DURANTE SU USO! USE MITONES, UN ATIZADOR O GUANTES PARA MANIPULAR ESTAS PARTES.

Landmann® Limited
Distributed by Landmann® USA
Cartersville, GA 30120
www.landmann-usa.com
Made in China
Hecho en China
© 2013 Landmann® USA