

This Owner's Manual is provided and hosted by [Appliance Factory Parts](#).



# Landmann 25282 Owner's Manual

[Shop genuine replacement parts for Landmann 25282](#)



[Find Your Landmann Fireplace Parts - Select From 49 Models](#)

----- Manual continues below -----



**LANDMANN**  
barrone

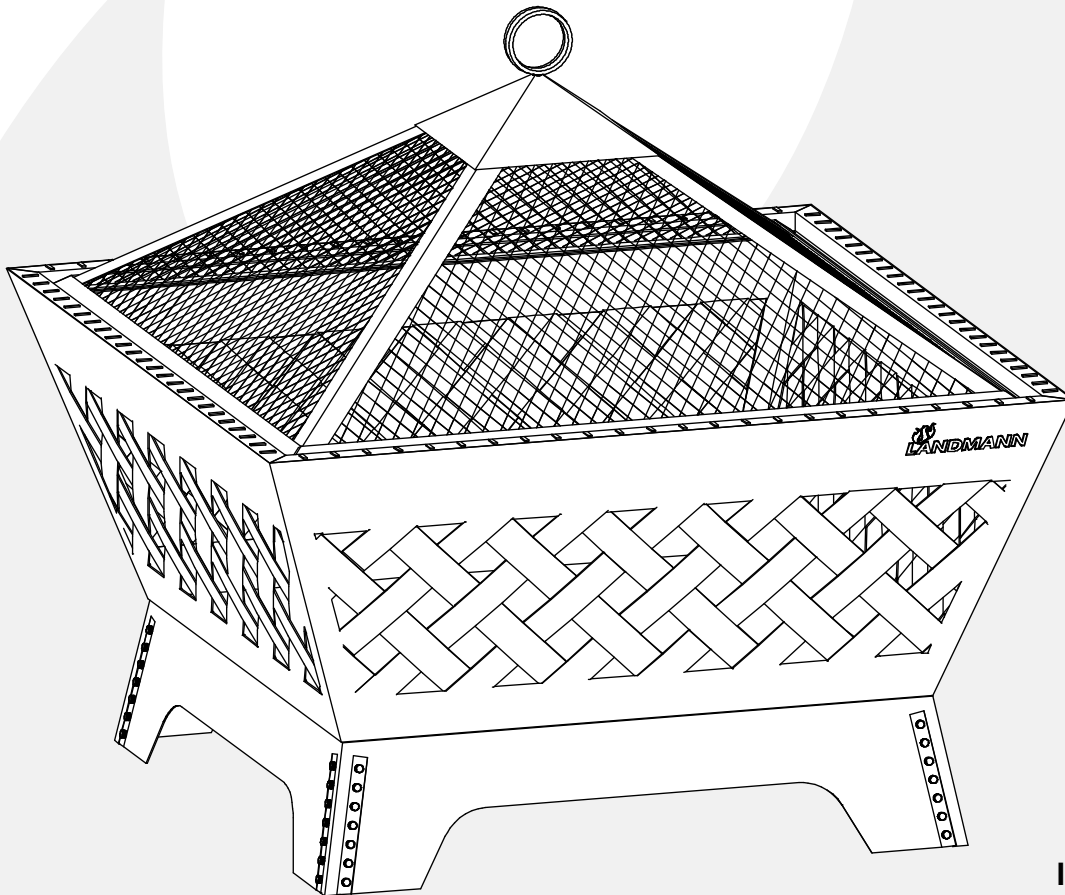

**Assembly and Use  
Instructions for Model:  
25282**

**Instructions de montage et  
d'utilisation pour le modèle:  
25282**

**Instrucciones de armado y  
uso para el modelo:  
25282**

VER. 2, 12/4/2012



**PLEASE READ ALL RULES FOR SAFE OPERATION  
AND HELPFUL HINTS BEFORE USING.**

**S'IL VOUS PLAÎT LIRE TOUTES LES RÈGLES DE SÉCURITÉ ET  
CONSEILS PRATIQUES AVANT L'EMPLOI.**

**POR FAVOR LEA TODAS LAS REGLAS DE SEGURIDAD OPERACIONAL  
Y CONSEJOS ÚTILES ANTES DE USAR.**



**READ FIRST! RULES FOR THE BARRONE FIRE PIT SAFE OPERATION.**

**À LIRE AVANT L'UTILISATION! INSTRUCTIONS CONCERNANT L'UTILISATION SÉCURITAIRE DU FOYER D'EXTÉRIEUR BARRONE.**

**¡LEER PRIMERO! NORMAS PARA UN FUNCIONAMIENTO SEGURO DEL BRASERO BARRONE.**

- THIS OUTDOOR FIRE PIT IS FOR OUTDOOR USE ONLY!
- USE ONLY ON BRICK, CONCRETE, STONE OR OTHER MASONRY SURFACES!
- DO NOT USE ON LAWNS, WOODEN DECKS OR ASPHALT!
- KEEP THE OUTDOOR FIRE PIT A MINIMUM OF 10 FT. AWAY FROM BUILDINGS, STRUCTURES, ANY FLAMMABLE ITEMS AND VEHICLES.
- NEVER USE UNDER LOW HANGING TREE BRANCHES, TRELLIS, OVERHANGS OF ANY KIND INCLUDING COVERED PORCHES.
- **WARNING!** NEVER USE GASOLINE, ALCOHOL OR VOLATILE FLUIDS TO START OR RESTART FIRES.
- FOR LONGER PRODUCT LIFE, KEEP FIRES TO A RESPECTABLE SIZE, DO NOT OVERLOAD.
- THE OUTDOOR FIRE PIT IS FOR ADULT USE ONLY.
- DO NOT LEAVE UNATTENDED AT ANY TIME WHILE IN USE.
- DO NOT MOVE THE FIRE PIT DURING USE.
- DO NOT USE IN WINDY CONDITIONS!
- DO NOT OVERLOAD OR USE FOR BURNING GARBAGE.
- USE CAUTION WHEN TENDING THE FIRE, AS SURFACES WILL BECOME VERY HOT WHILE IN USE.
- USE MITTENS OR GLOVES WITH THE POKER TO REMOVE THE SPARK GUARD, THE SPARK GUARD WILL BECOME VERY HOT!!
- BEFORE EACH USE MAKE SURE THE OUTDOOR FIRE PIT IS IN GOOD WORKING CONDITION.
- USE CAUTION AFTER THE FIRE HAS BEEN EXTINGUISHED, SURFACES WILL REMAIN HOT FOR SOME TIME.
- THE OUTDOOR FIRE PIT MUST BE COMPLETELY COOLED OFF AND ALL EMBERS MUST BE EXTINGUISHED BEFORE ANY COVER CAN BE USED.
- CE FOYER D'EXTÉRIEUR A ÉTÉ CONÇU UNIQUEMENT POUR UN USAGE EXTÉRIEUR!
- DESTINÉ À ÊTRE UTILISÉ UNIQUEMENT SUR DES SURFACES EN BRIQUES, EN BÉTON, EN PIERRES OU AUTRES PAREMENTS DE MAÇONNERIE!
- NE PAS UTILISER SUR LES PARTERRES GAZONNÉS, LES PATIOS EN BOIS OU SUR LES SURFACES ASPHALTÉES!
- ASSUREZ-VOUS QUE LE FOYER D'EXTÉRIEUR SE TROUVE À UN MINIMUM DE 3,05M (10PI) DE TOUT BÂTIMENT, STRUCTURE, ARTICLE INFLAMMABLE ET VÉHICULE.
- NE JAMAIS UTILISER SOUS DES BRANCHES D'ARBRES BASSES, DES TREILLIS OU DES STRUCTURES EN SURPLOMB, INCLUANT LES PORCHES COUVERTS.
- **MISE EN GARDE!** NE JAMAIS UTILISER DE L'ESSENCE, DE L'ALCOOL OU DES FLUIDES VOLATILES AFIN D'ALLUMER OU DE RALLUMER UN FEU.
- AFIN D'ASSURER UNE DURÉE DE VIE OPTIMALE DU PRODUIT, VEUILLEZ VOUS ASSURER DE FAIRE DES FEUX D'UNE DIMENSION RESPECTABLE ET DE NE PAS SURCHARGER LE FOYER D'EXTÉRIEUR.
- L'UTILISATION DU FOYER D'EXTÉRIEUR EST RÉSERVÉE AUX ADULTES.
- NE JAMAIS LAISSER LE FOYER D'EXTÉRIEUR SANS SURVEILLANCE LORS DE SON UTILISATION.
- VEUILLEZ NE PAS DÉPLACER LE FOYER D'EXTÉRIEUR LORS DE L'UTILISATION.
- VEUILLEZ NE PAS UTILISER LE FOYER D'EXTÉRIEUR LORS DE CONDITIONS VENTEUSES!
- VEUILLEZ NE PAS SURCHARGER LE FOYER D'EXTÉRIEUR OU UTILISER CELUI-CI AFIN DE BRÛLER DES DÉCHETS.
- VEUILLEZ FAIRE ATTENTION LORS DE LA MAINTENANCE DES FEUX:LES SURFACES DEVIENDRONT TRÈS CHAUDES LORS DE L'UTILISATION.
- VEUILLEZ UTILISER DES MITAINES OU DES GANTS ISOLANTS AVEC LE TISONNIER AFIN DE RETIRER LE PARE-ÉTINCELLES:LE PARE-ÉTINCELLES DEVIENDRA TRÈS CHAUD LORS DE L'UTILISATION!!
- VEUILLEZ VOUS ASSURER DU BON ÉTAT DE FONCTIONNEMENT DU FOYER D'EXTÉRIEUR AVANT CHAQUE UTILISATION.
- VEUILLEZ FAIRE ATTENTION UNE FOIS LE FEU ÉTEINT:LES SURFACES DEMEURONT CHAUDES PENDANT UNE CERTAINE PÉRIODE DE TEMPS.
- LE FOYER D'EXTÉRIEUR DOIT ÊTRE COMPLÈTEMENT REFROIDI ET L'ENSEMBLE DES BRAISES DOIVENT ÊTRE ÉTEINTES AVANT QU'UNE QUELCONQUE HOUSSE PROTECTRICE PUISSE ÊTRE UTILISÉE.
- ¡ESTE BRASERO PARA EXTERIORES SOLO DEBE USARSE EN EXTERIORES!
- ¡USE SOLAMENTE SOBRE LADRILLO, CONCRETO, PIEDRA U OTRAS SUPERFICIES DE MAMPOSTERÍA!
- ¡NO USE SOBRE CÉSPED, PLATAFORMAS DE MADERA NI ASFALTO!
- MANTENGA EL BRASERO PARA EXTERIORES A UNA DISTANCIA MÍNIMA DE 10 PIES DE EDIFICIOS, ESTRUCTURAS, ARTÍCULOS INFLAMABLES Y VEHÍCULOS.
- NUNCA USE DEBAJO DE RAMAS DE ÁRBOLES BAJAS, ENREJADOS, OBJETOS SALIENTES DE CUALQUIER CLASE, INCLUIDOS PORCHES CUBIERTOS.
- **¡ADVERTENCIA!** NUNCA USE GASOLINA, ALCOHOL NI LÍQUIDOS VOLÁTILES PARA ENCENDER O REAVIVAR FUEGOS.
- PARA LOGRAR UNA MAYOR VIDA ÚTIL DEL PRODUCTO, MANTENGA EL FUEGO A UN NIVEL RESPETABLE; NO LO SOBRECARGUE.
- EL BRASERO PARA EXTERIORES SOLO PUEDE SER UTILIZADO POR PERSONAS ADULTAS.
- NO DEJE EL BRASERO SIN ATENCIÓN EN NINGÚN MOMENTO DURANTE SU USO.
- NO MUEVA EL BRASERO DURANTE SU USO.
- ¡NO LO USE EN PRESENCIA DE VIENTOS FUERTES!
- NO LO SOBRECARGUE NI LO USE PARA QUEMAR DESECHOS.
- TENGA PRECAUCIÓN AL ARMAR EL FUEGO, DADO QUE LAS SUPERFICIES SE CALENTARÁN DEMASIADO DURANTE SU USO.
- USE MITONES O GUANTES CON EL ATIZADOR PARA QUITAR LA PROTECCIÓN CONTRA CHISPAS; ¡LA PROTECCIÓN CONTRA CHISPAS SE CALENTARÁ MUCHO!
- ANTES DE CADA USO, ASEGÚRESE DE QUE EL BRASERO PARA EXTERIORES ESTÉ EN BUENAS CONDICIONES DE FUNCIONAMIENTO.
- TENGA PRECAUCIÓN DESPUÉS DE APAGAR EL FUEGO; LAS SUPERFICIES SEGUIRÁN CALIENTES POR UN TIEMPO.
- EL BRASERO PARA EXTERIORES DEBE HABERSE ENFRIADO COMPLETAMENTE, Y TODAS LAS BRASAS SE DEBEN HABER APAGADO ANTES DE PODER COLOCARLE UNA CUBIERTA.

**PARTS LIST LISTE DES PIÈCES LISTA DE PARTES**

When unpacking the fire pit from the carton, make sure you find and become familiar with all the parts listed below. Use caution as some parts may have sharp edges.

Lorsque vous déballez le foyer d'extérieur de son emballage en carton, veuillez vous assurer de trouver et de vous familiariser avec l'ensemble des pièces énumérées ci-dessous. Faites attention, car certaines des pièces pourraient avoir des bords tranchants.

Al desembalar el brasero de la caja, asegúrese de buscar y familiarizarse con todas las partes mencionadas a continuación. Tenga cuidado ya que algunas piezas pueden tener bordes afilados.

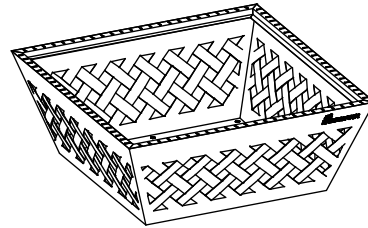

**A**  
**(1) FIREBOX**  
**(1) FOYER**  
**(1) CÁMARA DE COMBUSTIÓN**

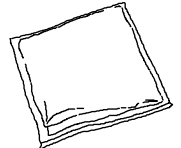

**E**  
**(1) COVER**  
**(1) HOUSSE**  
**(1) CUBIERTA**

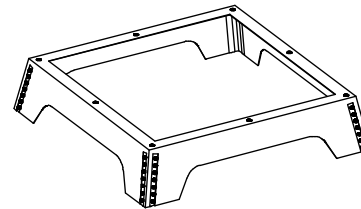

**B**  
**(1) FIREBOX BASE**  
**(1) BASE DU FOYER**  
**(1) BASE DE LA CÁMARA DE COMBUSTIÓN**

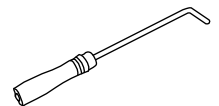

**F**  
**(1) POKER**  
**(1) TISONNIER**  
**(1) ATIZADOR**

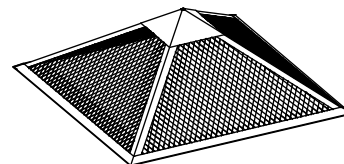

**C**  
**(1) SPARK GUARD**  
**(1) PARE-ÉTINCELLES**  
**(1) PROTECTOR CONTRA CHISPAS**

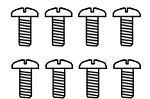

**BB**  
**(8) M6 x 10MM BOLTS**  
**(8) BOULON M6 DE 10MM**  
**(8) PERNO M6 x 10MM**



**D**  
**(1) SPARK GUARD HOOK**  
**(1) ANNEAU DU PARE-ÉTINCELLES**  
**(1) GANCHO DEL PROTECTOR CONTRA CHISPAS**

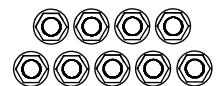

**AA**  
**(9) FLANGE HEXNUT**  
**(9) ÉCROU À EMBASE**  
**(9) TUERCA DE BRIDA**

# FIRE PIT ASSEMBLY INSTRUCTIONS

## INSTRUCTIONS D'ASSEMBLAGE

### INSTRUCCIONES PARA EL ARMADO DEL BRASERO

**LANDMANN**  
barrone



A Phillips screwdriver and an adjustable wrench are needed for assembly.

Un tournevis à pointe cruciforme et une clé ajustable sont nécessaires à l'assemblage.

Se necesita un destornillador Phillips y una llave ajustable para el armado.

Assembly time: 15 minutes  
Temps requis pour l'assemblage : 30 minutes

El tiempo de la asamblea: 15 minutos

#### STEP 1: ATTACH THE BASE

#### ÉTAPE 1: FIXATION DE LA BASE

#### PASO 1: FIJE LA BASE

Take the firebox base [ B ] and assemble to the firebox [ A ] using (8) 10MM bolts [ BB ] and (8) flange hexnuts [ AA ]. Tighten securely.  
À l'aide des huit boulons 10MM [ BB ] et de huit écrous à embase [ AA ], fixez le foyer [ A ] à la base du foyer [ B ]. Serrez fermement.  
Ensamble la base de la cámara de combustión [ B ] a la cámara de combustión [ A ] usando (8) pernos 10MM [ BB ] y (8) tuercas de brida [ AA ]. Apriete completamente.

#### STEP 2: ASSEMBLE THE SPARK GUARD

#### ÉTAPE 2: MONTENT LA GARDE ÉCLATS

#### PASO 2: MONTAR EL LA GUARDIA CHISPA

Take the spark guard hook [ D ] and assemble to the spark guard [ C ] using (1) flange hexnut [ AA ]. Tighten securely.

Place the spark guard on the firebox ledges. The spark guard keeps sparks contained inside the fire pit. PLEASE USE at all times.

Fixez l'anneau de pare-étincelles [ D ] au pare-étincelles [ C ]. Servez-vous de l'écrou à embase [ AA ]. Serrez fermement.

Déposez le pare-étincelles sur les rebords du foyer. Le pare-étincelles empêche les étincelles de s'échapper du foyer. ASSUREZ-VOUS DE L'UTILISER en tout temps.

Ensamble el gancho del protector contra chispas [ D ] al protector contra chispas [ C ] usando (1) tuerca de brida [ AA ]. Apriete completamente. Coloque el protector contra chispas sobre los bordes del fogón. El protector contra chispas mantiene estas últimas al interior del fogón. SÍRVAUSE USARLO todo el tiempo.

#### STEP 3: ADD SAND

#### ÉTAPE 3: AJOUTEZ DU SABLE

#### PASO 3: AGREGUE ARENA

Before using, spread 5 lbs. (2.27 kg) of sand (sold separately) on the bottom of the fire pit. The sand insulates the area below the pit and protects against the corrosive nature of the ashes.

Étendez 2,27 kg (5 lb) de sable (vendu séparément) dans le fond du foyer avant de l'utiliser. Le sable isole le dessous du foyer et atténue l'action corrosive des cendres.

Antes de utilizar, esparza 2,27 kg (5 libras) de arena (se vende por separado) en la parte inferior del fogón. La arena aísla el área debajo del fogón y protege de la naturaleza corrosiva de las cenizas.

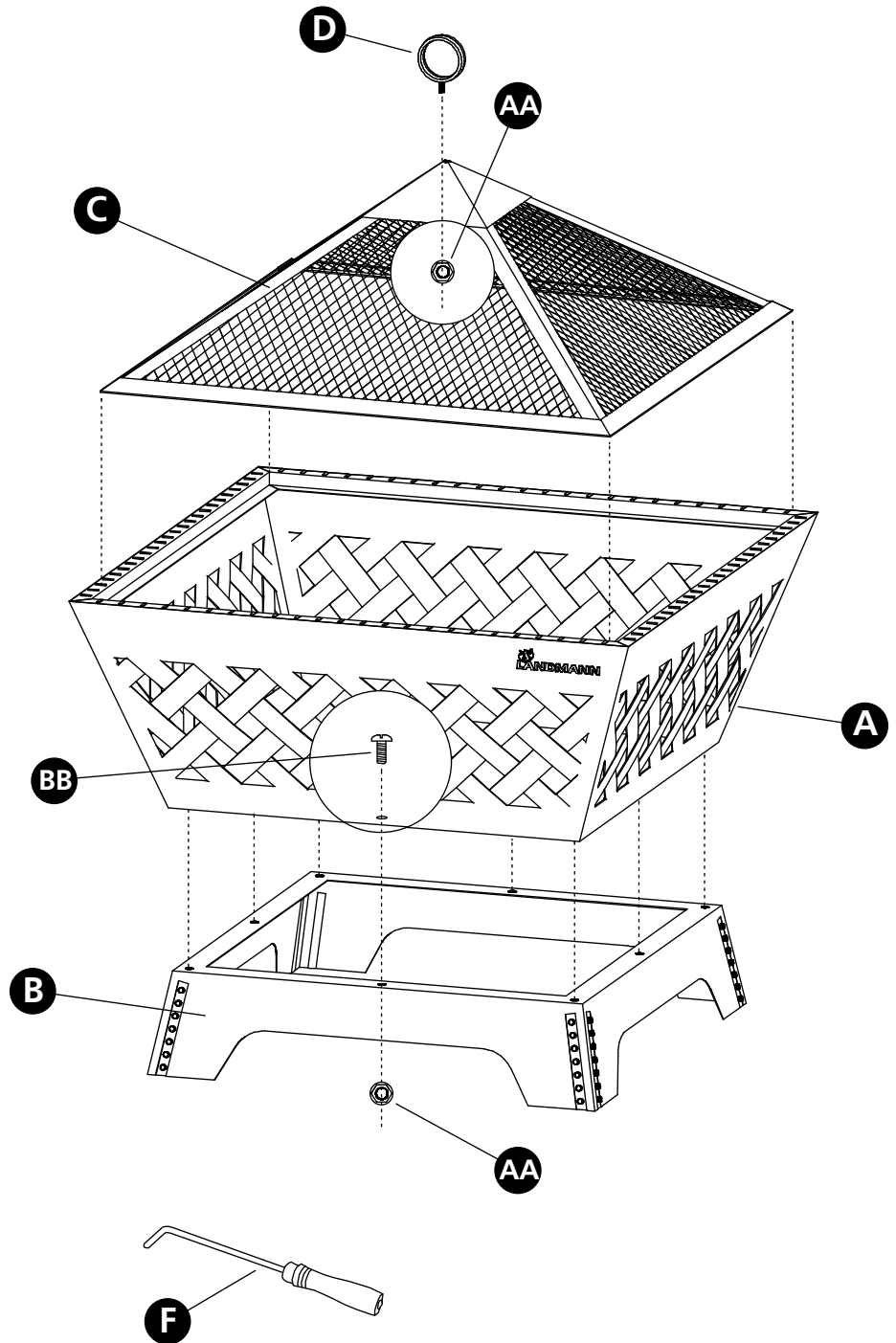

**DO NOT RETURN PRODUCT TO THE STORE. IF YOU HAVE QUESTIONS OR HAVE TROUBLE WITH ASSEMBLY, PLEASE CALL 1-800-321-3473 FOR ASSISTANCE.**

**NO DEVUELVA EL PRODUCTO A LA TIENDA. SI TIENE PREGUNTAS O PROBLEMAS DURANTE EL ARMADO, LLAME AL 1-800-321-3473 PARA OBTENER AYUDA.**

**NE RETOURNEZ PAS CE PRODUIT AU MAGASIN. SI VOUS AVEZ DES QUESTIONS OU SI VOUS AVEZ RENCONTRÉ DES PROBLÈMES LORS DE L'ASSEMBLAGE, VEUILLEZ APPELER AU 1-800-321-3473 AFIN D'OBTENIR DE L'ASSISTANCE.**

#### COVER HOUSE CUBIERTA

Add cover [ E ] to fire pit. Keep the fire pit out of the weather and elements. Use cover only after the fire pit is completely cool to the touch.

Ajouter housse [ E ] au feu fosse. Gardez le foyer hors du temps et des éléments. Utilisez couvrir seulement après que le foyer est complètement froid au toucher.

Agregue cubierta [ E ] a brasero. Guarde el brasero en un lugar seco, protegido de la intemperie. Antes de colocar cubierta, el brasero debe estar completamente frío al tacto.

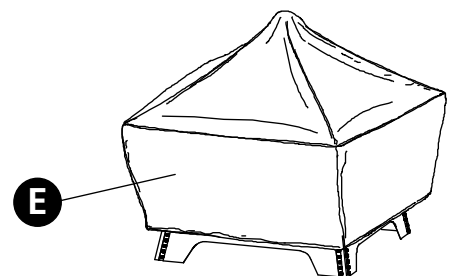



## HELPFUL HINTS: CONSEILS PRATIQUES CONSEJOS ÚTILES:

- ADDING 5 LBS OF SAND TO THE BOTTOM OF THE FIREBOWL WILL EXTEND THE FIREBOWL LIFE.
- KEEP THE FIRE PIT OUT OF THE WEATHER AND ELEMENTS.
- STORE THE FIRE PIT IN A DRY LOCATION OUT OF THE WEATHER.
- DO NOT LET THE FIREBOWL FILL WITH WATER.
- DO NOT DUMP ASHES WHERE A FIRE CAN BE STARTED.
- DISPOSE OF ASHES IN PROPER RECEPTACLE ONLY AFTER ASHES HAVE COOLED.
- USE ANY COVER ONLY AFTER THE FIRE PIT IS COMPLETELY COOL TO THE TOUCH.
- LE FAIT D'AJOUTER 2,37 KG (5LB) DE SABLE AU FOND DE LA CHAMBRE DE COMBUSTION FERA EN SORTIE D'ALLONGER LA DURÉE DE VIE DE LA CHAMBRE DE COMBUSTION.
- VEUILLEZ MAINTENIR LE FOYER D'EXTÉRIEUR À L'ABRI DES ÉLÉMENTS ET DES INTEMPÉRIES.
- VEUILLEZ CONSERVER LE FOYER D'EXTÉRIEUR DANS UN ENDROIT SEC ET À L'ABRI DES INTEMPÉRIES.
- ÉVITEZ QUE LA CHAMBRE À COMBUSTION NE SE REMPLISSE D'EAU.
- VEUILLEZ NE PAS DÉVERSER LES CENDRES DANS UN ENDROIT OÙ CELA POURRAIT ALLUMER UN FEU.
- VEUILLEZ DISPOSER DES CENDRES DANS UN RÉCEPTACLE APPROPRIÉ UNIQUEMENT APRÈS QUE LES CENDRES AIENT REFROIDIES.
- VEUILLEZ UTILISER UNE HOUSSE PROTECTRICE UNIQUEMENT APRÈS QUE LE FOYER D'EXTÉRIEUR SOIT REDEVENU FROID AU TOUCHER.
- LA ADICIÓN DE 5 LIBRAS DE ARENA EN LA PARTE INFERIOR DEL BRASERO EXTENDERÁ LA VIDA ÚTIL DEL BRASERO.
- MANTENGA EL BRASERO PROTEGIDO DE LA LLUVIA Y DE LA INTEMPERIE.
- GUARDE EL BRASERO EN UN LUGAR SECO, PROTEGIDO DE LA INTEMPERIE.
- NO PERMITA QUE EL BRASERO SE LLENE CON AGUA.
- NO ARROJE CENIZAS EN LUGARES DONDE PUEDA INICIARSE UN INCENDIO.
- DESECHE LAS CENIZAS EN UN RECEPTÁCULO ADECUADO SOLAMENTE DESPUÉS DE QUE SE HAYAN ENFRIADO.
- ANTES DE COLOCAR CUALQUIER CUBIERTA, EL BRASERO DEBE ESTAR COMPLETAMENTE FRÍO AL TACTO.

**LANDMANN**  
barrone

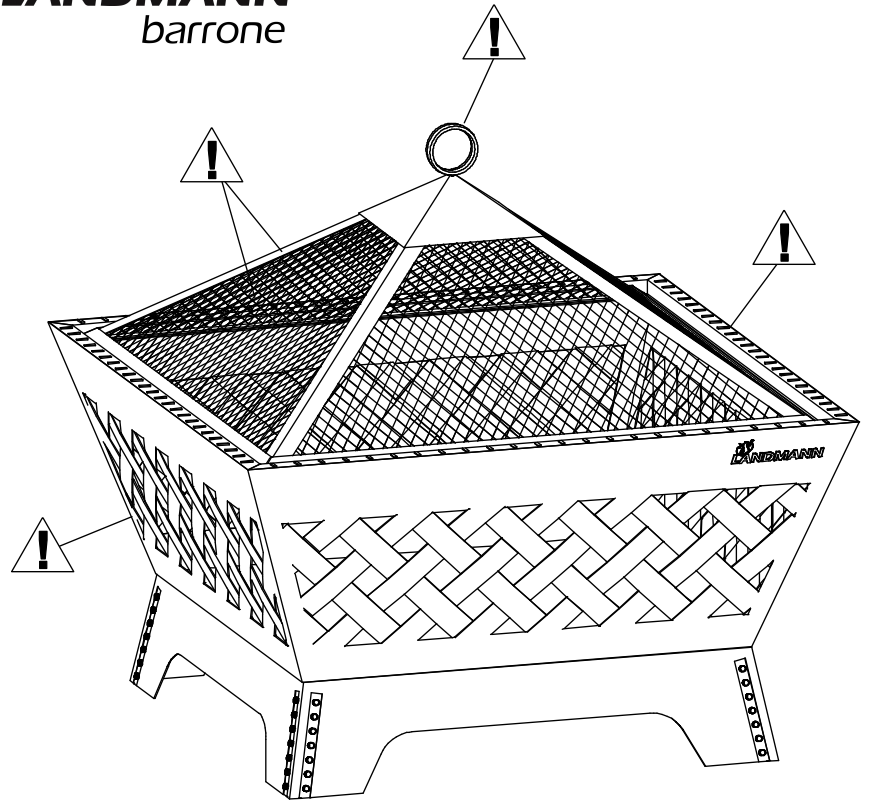

**⚠ WARNING!**  
**¡ADVERTENCIA!**  
**MISE EN GARDE!**

NEVER USE GASOLINE, ALCOHOL OR VOLATILE FLUIDS TO START OR RESTART FIRES.

NE JAMAIS UTILISER DE L'ESSENCE, DE L'ALCOOL OU DES FLUIDES VOLATILES AFIN D'ALLUMER OU DE RALLUMER UN FEU.

NUNCA USE GASOLINA, ALCOHOL NI LÍQUIDOS VOLÁTILES PARA ENCENDER O REAVIVAR FUEGOS.



**⚠**  
**HOT SURFACES DURING USE!**  
**L'ENSEMBLE DES SURFACES DEVIENNENT**  
**CHAUDS LORS DE L'UTILISATION!**  
**¡LAS SUPERFICIES ESTÁN**  
**CALIENTES DURANTE SU USO!**



**⚠ WARNING!**  
**MISE EN GARDE!**  
**¡ADVERTENCIA!**

### **CARBON MONOXIDE HAZARD!**

BURNING WOOD OR CHARCOAL PRODUCES CARBON MONOXIDE, WHICH HAS NO ODOR AND CAN CAUSE DEATH IF BURNED IN ENCLOSED AREAS. NEVER BURN WOOD OR CHARCOAL INSIDE HOMES, VEHICLES, TENTS OR ANY OTHER ENCLOSED AREAS.

### **DANGER LIÉ AU MONOXYDE DE CARBONE!**

LA COMBUSTION DU BOIS OU DU CHARBON DE BOIS PRODUIT DU MONOXYDE DE CARBONE, QUI EST UN GAZ INODORE POUVANT CAUSER LA MORT SI LA COMBUSTION A LIEU DANS UN ESPACE CLOS. NE JAMAIS FAIRE BRÛLER DU BOIS OU DU CHARBON DE BOIS À L'INTÉRIEUR DES MAISONS, DES VÉHICULES OU DE TOUT AUTRE ESPACE CLOS.

### **¡PELIGRO DE MONÓXIDO DE CARBONO!**

LA COMBUSTIÓN DE LA MADERA O DEL CARBÓN PRODUCE MONÓXIDO DE CARBONO, QUE NO TIENE OLOR Y PUEDE CAUSAR LA MUERTE SI SE QUEMA EN ÁREAS CERRADAS. NUNCA QUEME MADERA NI CARBÓN EN EL INTERIOR DE VIVIENDAS, VEHÍCULOS, CARPAS O CUALQUIER OTRA ÁREA CERRADA.

Congratulations on your purchase of the Barrone Fire Pit! At Landmann USA, we strive to provide you with an easy to use, easy to assemble product. However, in the unlikely event your package should have a missing or defective part, please contact us at: [customerservice@landmann-usa.com](mailto:customerservice@landmann-usa.com)

-OR-  
1-800-321-3473 M-F 8-5 ET.  
Proof of purchase may be required.  
Thank you!

Nous souhaitons vous féliciter quant à votre achat d'un foyer d'extérieur Barrone! Landmann USA est déterminée à vous offrir un produit facile à utiliser et facile à assembler. Cependant, dans l'éventualité peu probable que l'emballage de votre produit comporte une pièce manquante ou défectueuse, nous vous prions de nous contacter au : [customerservice@landmann-usa.com](mailto:customerservice@landmann-usa.com)

-OU-  
1-800-321-3473, du lundi au vendredi, entre 8h et 17h HNE.  
Une preuve d'achat pourrait être requise.  
Merci!

¡Felicitaciones por su compra del brasero Barrone! En Landmann USA, nos esforzamos para ofrecerle un producto fácil de usar y ensamblar. No obstante, en el caso poco probable de que su paquete incluya una pieza defectuosa o falte alguna de las piezas, comuníquese con nosotros a: [customerservice@landmann-usa.com](mailto:customerservice@landmann-usa.com)

-O-  
1-800-321-3473, de lunes a viernes de 8:00 a. m. a 5:00 p. m.; hora del este.



**HOT!**  
**CHAUD!**  
**¡CALIENTE!**

**⚠ WARNING!**  
**¡ADVERTENCIA!**  
**MISE EN GARDE!**

**HOT SURFACES DURING USE! USE MITTENS, POKER OR GLOVES ON THESE PARTS.**

**L'ENSEMBLE DES SURFACES DEVIENNENT CHAUDS LORS DE L'UTILISATION! UTILISEZ DES MITAINES ISOLANTES, DES GANTS ISOLANTS OU UN TISONNIER POUR MANIPULER CES COMPOSANTS.**

**¡LAS SUPERFICIES ESTÁN CALIENTES DURANTE SU USO! USE MITONES, UN ATIZADOR O GUANTES PARA MANIPULAR ESTAS PARTES.**

Landmann® Limited  
Distributed by Landmann® USA  
Distribué par Landmann USA  
Distribuido por Landmann® USA  
Cartersville, GA 30120  
[www.landmann-usa.com](http://www.landmann-usa.com)  
Made in China  
Fabriqué en Chine  
Hecho en China  
© 2012 Landmann® USA