

Royal
Sovereign

OWNER'S MANUAL

PORTABLE AIR CONDITIONER

ARP-8085CA



PORTABLE AIR CONDITIONER
Conditionneur d'air' portable

Page en Français 21
Read and retain these instructions for future reference

Royal Sovereign International, Inc

PORTABLE AIR CONDITIONER

ARP-8085CA

INTRODUCTION

Thank you for choosing Royal Sovereign to provide you and your family with all of the "Home Comfort" requirements for your home, apartment, or office. This Portable Air Conditioner can be set-up in just minutes and can be easily moved from room to room. It is a multi-functional room air comfort system that offers you Air Conditioning, Dehumidification and Air Circulation modes. This manual will provide you with valuable information necessary for the proper care and maintenance for your new appliance. Please take a few moments and read the instructions thoroughly. If properly maintained, your appliance will give you many years of troublefree operation.

CONTENTS

	Page
Precautions For Use	4
Identification Of Parts	5
Preparing For Use	6
Operation From The Control Panel	7
Operation From The Remote Control	10
Correct Use	11
Using The Remote Control	11
Self-diagnosis	14
Tips For Correct Use	15
Cleaning / Maintenance	17
Start-End Of Season Operations	17
Troubleshooting	18
Technical Specifications	19
Warranty	20

PRECAUTIONS FOR USE

Electrical Specifications and Power Cord

Check to ensure that the electrical service being used is adequate for the model you've chosen. The electrical rating of your new air conditioner is defined on the serial plate of the unit. Please refer to the rating when checking electrical requirements to ensure they meet the electrical codes of your location.

- Install the air conditioner according to the installation instructions supplied.
- Do not modify any part of this product.
- Do not insert any objects into the product or block the airflow in any way.
- Ensure that the power supply you use has an appropriate voltage rating.
- Only use a properly installed 3 pin, grounded AC socket that is rated 115V, 60Hz, 15 amps or more.
- If the electrical outlet you intend to use is not adequately grounded or protected by a time delay fuse or circuit breaker, you should have a qualified electrician install the proper outlet.
- This unit uses a plug with a built-in fuse. Conduct a Power Plug Check (see page 11) before use to confirm normal operation.
- **Do not use this unit with any extension cords or adapter plugs.**
- If the cord or plug is damaged in any way, please call the Royal Sovereign Service Department (see page 20.)
- Do not plug this cord into a loose electrical outlet.
- Turn the unit off and unplug, when cleaning the air conditioner, removing the filter or when the air conditioner will not be used for an extended time period.

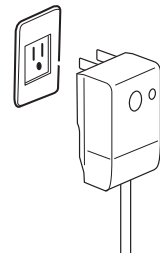

General Use

- Do not block air outlets or intake with obstacles.
- Do not insert any objects into the air conditioner.
- Do not splash or pour water on the housing or control panel.
- Do not place heavy items or sit on unit.
- Make sure the drainage plug is installed on bottom of machine.
- Drain the unit when moving the air conditioner or when storing the unit.

Notes On Operation

If you turn the air conditioner off and immediately restart it, allow 3 minutes for the compressor to restart cooling. In the event of a power failure, wait 3 minutes before restarting unit. Make sure no damage in plug and insert plug into socket, then press key "POWER" to run machine.

IDENTIFICATION OF PARTS

1. Air outlet grille
2. Control panel
3. Castors
4. Intake grille
5. Remote control receiver
6. Filter
7. Handles
8. Air exhaust hose housing
9. Condensate drain
10. Power cable
11. Air exhaust hose
12. Hose outlet
13. Hose inlet
14. Castor locks
15. Suckers
16. Drain pan
17. Remote control
18. Window bracket
19. Drain hose

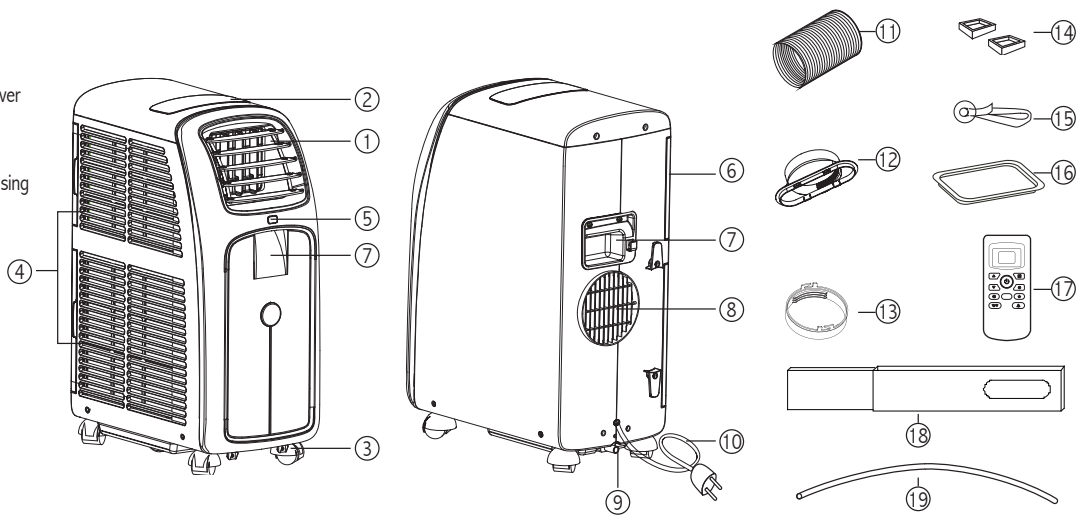

PREPARING FOR USE

The instructions below will enable you to prepare your air conditioner for operation as efficiently as possible. Before use, please ensure the air intake and outlet grilles are unobstructed.

Installation

Just a few simple steps and your comfort is ensured with your unit:

Part 1: Fit the air exhaust hose in the housing at the back of the unit (fig. 1).

1. Fit the window outlet to the end of the hose.
2. Place the air conditioner near a window or French window. Adjust the length of the hose to reach the window.
3. Ensure the air exhaust hose is unobstructed.

Part 2: Open the window or French window slightly and position the outlet (fig. 2).

Part 3: If you have a sash window, place the bracket on the window sill, extend the bracket fully within the window frame fix the bracket by using the pin, then lower the window onto the bracket. Insert the window outlet of the exhaust hose into the Slot, then connect the hose to the air conditioner (fig. 3).

Part 4: If you have a double window, use the sucker provided to hold the two parts of the window together (fig. 4).

* Keep the air hose as short and free of curves as possible to avoid bottlenecks and to attain maximum efficiency.

✓ When installing the air conditioner semi-permanently, you should leave a door slightly open (as little as 1 cm) to guarantee correct ventilation.

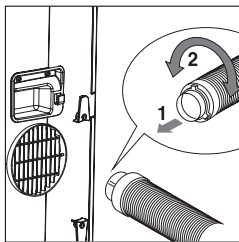

Fig. 1.

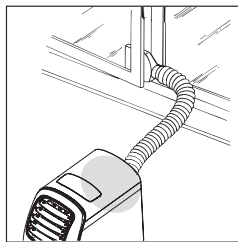

Fig. 2.

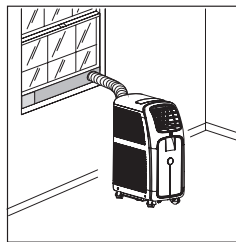

Fig. 3.

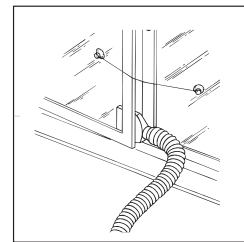
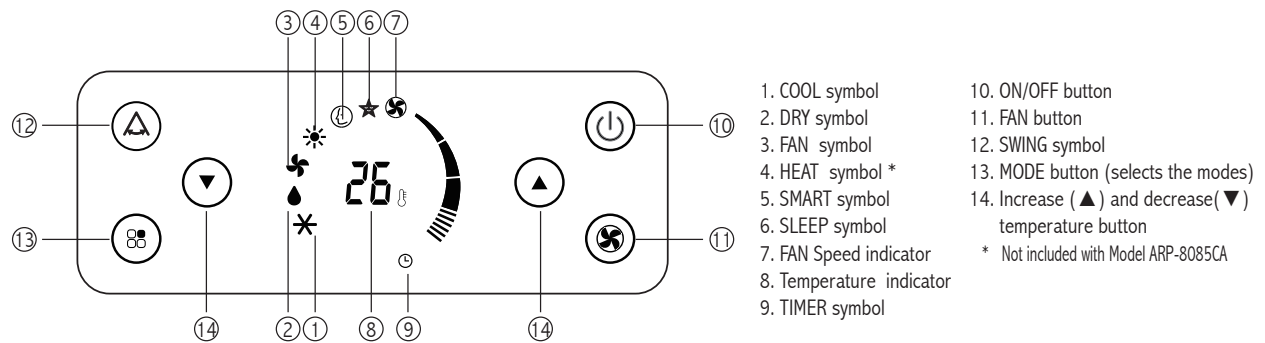

Fig. 4.

OPERATION FROM THE CONTROL PANEL



The control panel enables you to manage all the main functions of the unit, but to fully utilize the features of this unit, you must use the remote control unit.

Turning The Unit On



- Plug into the electrical outlet. Two lines appear on the display indicating that the unit is in standby (fig.5).
- Press the  button until the unit turns on. The last function active when it was turned off will appear.
- ✓ Never turn the air conditioner off by unplugging from the electrical outlet. Always press the button , then wait for a few minutes before unplugging the unit. This allows the portable air conditioner time to perform a cycle of checks to verify its operation.

Fig. 5.



Royal Sovereign



Cool Mode

Ideal for hot muggy weather when you need air conditioning and the need to dehumidify the room.

To set this mode correctly:

- Press the **MODE** button a number of times until the COOL symbol appears.
- Select the ideal room temperature by pressing the ▲ or ▼ button until the corresponding value is displayed on the panel.
- Select the required fan speed by pressing the **FAN** button.

Four speeds are available:



Low speed: for silent operation.

Medium speed: reduces noise levels but still maintains a good level of comfort.

Maximum speed: used to achieve the target temperature as rapidly as possible.

Auto fan: the unit automatically selects the most suitable fan speed in relation to the temperature set on the digital display.

Note: The most suitable temperature for the room during the summer varies from 24°C to 27°C. It is recommended, however, not to set a temperature much below the outdoor temperature.

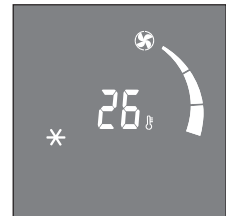

Fig. 6.



Dry Mode

Ideal to reduce room humidity (spring and autumn, damp rooms, rainy periods, etc). In dry mode, the Portable air conditioner should be installed in the same manner as for cool mode, with the air exhaust hose attached to enable the moisture to be discharged outside.

To set this mode correctly:

- Press the **MODE** button a number of times until the DRY symbol appears.

Note: In this mode, fan speed is selected automatically by the unit and can not be set manually.

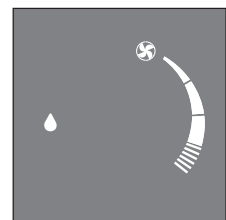

Fig. 7.

 **Fan Mode**

When using the portable air conditioner in this mode, the air hose caps does not need to be attached.

To set this mode correctly:

- Press the **MODE** button a number of times until the FAN symbol appears.
- Select the required fan speed by pressing the **FAN** button.

Three speeds are available:

- **Low speed:** for silent operation.
 - **Medium speed:** reduces noise levels but still maintains a good level of comfort.
 - **Maximum speed:** used for maximum fan power.
- Note:** In this mode, AUTO speed cannot be selected.

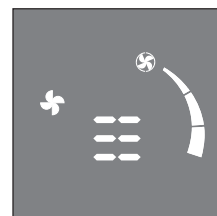

Fig. 8.

 **Heat Mode * (Not available with Model ARP-8085CA)**

- Press the **MODE** button a number of times until the HEATING symbol appears.
- Select the ideal room temperature by pressing the ▲ or ▼ button until the corresponding value is displayed.
- In heating mode, the fan speed is selected automatically by the unit.
- Water is removed from the air and collected in the tank.
- When the tank is full, the unit shuts down and "FL" (full tank) appears on the display. The tank cap must be opened and emptied (fig.9). Run off all water left into a basin. When all the water has been drained, put the cap back in place.
- When the tank has been emptied, the unit starts up again.

- N.B.-** When operating in very cold rooms, the unit unfreezes automatically, momentarily interrupting normal operation. "LL" Appears on the display. During this operation, it is normal for the noise made by the unit to change.
- in this mode, you may have to wait for a few minutes before the unit starts emitting hot air.
 - in this mode, the fan may operate for short periods, even though the set temperature has already been reached.

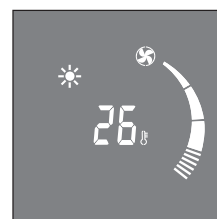

Fig. 9.

Royal Sovereign



Smart Mode

The unit chooses automatically whether to operate in air conditioning, fan or heating (certain models only) mode.

To set this mode correctly:

- Press the **MODE** button a number of times until the SMART symbol appears.

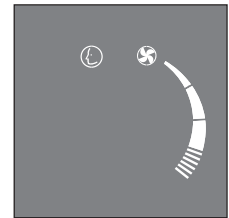
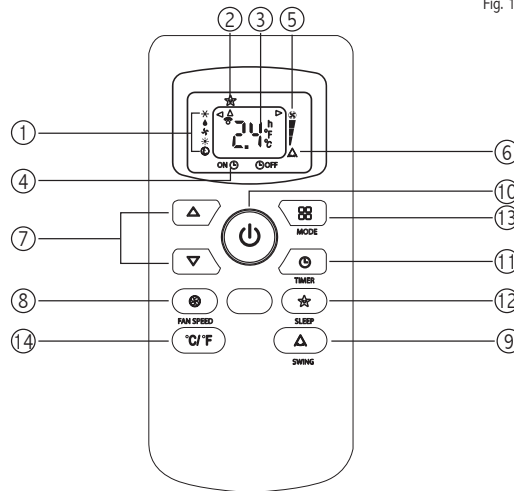

Fig. 10.

OPERATION THE REMOTE CONTROL

- | | |
|--|---|
| 1. Mode setting | 12. SLEEP button
Used to turn on/off sleep function. |
| 2. Sleep indicator | 13. MODE button
Used to select: COOL/DRY/FAN/HEAT. |
| 3. Selected temperature indicator | 14. MODE button
Used to select: °C/°F |
| 4. Timer selection | |
| 5. Fan speed indicator | |
| 6. Swing indicator | |
| 7. Increase(+) and decrease(-) button. | |
| 8. FAN button
Used to select fan speed:HIGH/MED/LOW | |
| 9. SWING button
Used to switch on/off the automatic swing function. | |
| 10. ON/OFF button
Used to turn ON/OFF the portable air conditioner | |
| 11. TIMER button
Used to set automatic startup/shutdown. | |



CORRECT USE

- ✓ Point the remote control at the unit.
The remote control must be no more than 7 metres away from the unit (without obstacles between the remote control and the receiver).
- ✓ Handle the remote control with extreme care.
Do not drop it or expose it to direct sunlight or sources of heat.

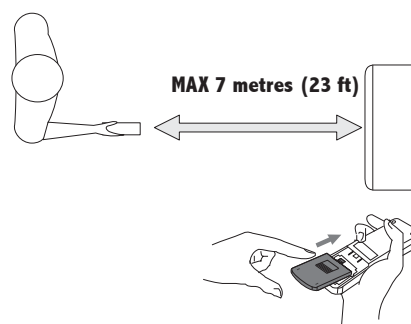

Inserting or replacing the batteries

- Remove the cover on the back of the remote control;
- Insert two "AAA" batteries in the correct position (see instructions inside the battery compartment);
- Replace the cover.
- ✓ Batteries should be removed and discarded in accordance with municipal bylaws.

USING THE REMOTE CONTROL

Refer to the instructions in the chapter Operating from the control panel to turn the unit on and to select the operating mode (COOL, DRY, FAN, HEAT or SMART) and the fan speed.

The following section describes the additional functions corresponding to the controls on the bottom part of the remote control.

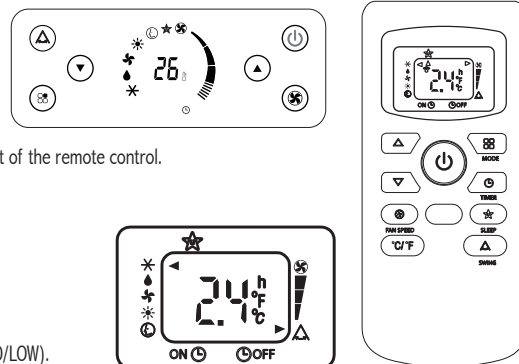

Cool Mode

- Press the "ON/OFF" button to turn the unit on.
- Press the "□" button to select COOL.
- Set the temperature using the "□" button.
- To select fan speed, press the "⊗" button repeatedly until the required speed is selected (HIGH/MED/LOW).

Note: in COOLING mode, the unit automatically removes excess moisture from the atmosphere.

Royal Sovereign



Dry Mode

- Keep the windows and doors closed for an effective dehumidification.
- When used as dehumidifier only, keep the air exhaust hose disconnected.
- Press the "ON/OFF" button to turn the unit on.
- Press the "□□" button to select DRY, the fan speed will always be at LOW and can not be adjusted in DRY mode.

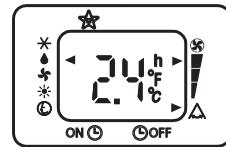

Fan Mode

- Press the "ON/OFF" button to turn the unit on.
- Press the "□□" button to select FAN.
- To select fan speed, press the "fan" button repeatedly until the required speed is selected (HIGH/MED/LOW) and fan speed AUTO can not be selected.

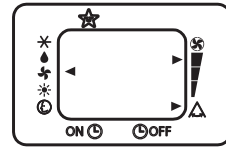

Heating Mode * (Not included with Model ARP-8085CA)

- Press the "ON/OFF" button to turn on the unit.
- Press "□□" button to select HEAT mode.
- The fan speed will always be at LOW, and can not be adjusted in HEAT mode.

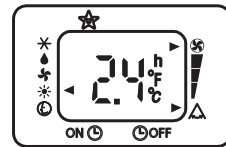

Smart Mode

- The unit chooses automatically whether to operate in air conditioning, fan or heating (certain models only) mode.
- To set this mode:
Press the "□□" button a number of times until the SMART "Ⓛ" symbol appears

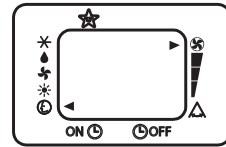

 **Sleep Function**

To set this function:

- Select the operating mode (cool/dry/smart) as described above.
- Press the "★" button, the unit operates in the previously selected mode.

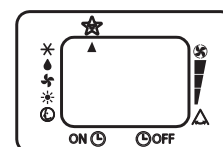

 **Swing Function**

- This function is useful for select the left/right swing of air delivery

To set this function:

- Select the operating mode (cool/dry/fan/smart) as described above.
- Press the "▲" button, the unit operates in the previously selected mode, the message "▶▲" appears on the remote control to indicate the swing is active.
- Press the "▲" button again, the message "▶" disappears to indicate the swing is stop.

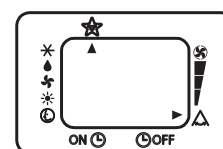

Setting The Timer

- This timer can be used to delay the unit start up or shutdown, this avoids wasting electricity by optimising operating periods.

Programmed shut down

- With the unit on, press the "TIMER" button, the "⌚" is displayed under the "▲" button.
- Set the time when you want the unit to switch off using the "⏸" buttons (from 30 minutes to 24 hours)
- During the first ten hours you can select half intervals. For times longer than ten hours, one hour intervals can be selected.
- Press the "⌚" button again to confirm the setting, the TIMER symbol light "⌚" on control panel light up to indicate the timer is activated.
- At the end of the set time the unit switches off automatically.
- To cancel the TIMER setting, press the "⌚" button again.

Programmed Start Up

- The Programmed Start up mode is used in conjunction with the timer feature. Once the timer feature is completed (eg. timer set to 3 hours expires), the Programmed Start Up feature settings would then activate.
- The example below shows the Portable Air Conditioner unit being set at 25 degrees and the fan set to high speed once the timer program feature ends.
- Press "ON/OFF" button to switch into STANDBY.
- Press the "⌚" button twice, the time is displayed and "⌚" symbol.
- Set the time when you want the unit to switch off using the "⏸" buttons (from 30 minutes to 24hours)
- During the first ten hours you can select half intervals. For times longer than ten hours, one hour intervals can be selected.
- Press the "⌚" button again to confirm the setting, the TIMER symbol light "⌚" on control panel light up to indicate the timer is activated.
- At the end of the set time the unit switches on automatically and operates in the same working mode as prior to switching into STANDBY.
- To cancel the TIMER setting, press the "⌚" button again.

SELF-DIAGNOSIS

The appliance has a self diagnosis system to identify a number of malfunctions. Error messages are displayed on the appliance display.

If is displaed



LOW TEMPERATURE
(frost prevention)

What should i do?

The unit is fitted with a frost protection device to avoid excessive formation of ice.
The unit starts up again automatically when the defrosting, process is completed.



PROBE FAILURE
(sensor damaged)

Should this symbol appear, contact your local authorized service centre.



FULL TANK
(safety tank full)

Empty the internal safety tank, following the instructions in the "End of season operations" paragraph.

TIPS FOR CORRECT USE

To get the best from your air conditioner, follow these recommendations:

- Close the windows and doors in the room to be air conditioned (fig. 11). When installing the air conditioner semi-permanently, you should leave a door slightly open (as little as 1 cm) to guarantee correct ventilation.
- Protect the room from direct exposure to the sun by partially closing curtains and/or blinds to make the unit more economical to run (fig. 12);
- Never rest objects of any kind on the air conditioner;
- Do not obstruct the air intake and outlet (fig. 13). Leave the grilles free;
- Ensure there are no heat sources in the room.
- Do not use the portable air conditioner in very damp rooms (e.g. laundry room).
- Do not use the unit outdoors.
- Ensure the air conditioner is standing on a level surface. if necessary, place the castor locks under the front wheels.

Water Drainage Method

This air conditioner is equipped with the very last MIST technology which means the water tank nearly never fills. Water drainage will generally only be required at the end of the season(see START-END OF SEASON OPERATIONS on page 17).

Note

As a safety measure, to positively prevent water spillage, the air conditioner is equipped with a safety feature. If the water tank fills, the unit will completely stop and the control panel will display "FL" (FULL TANK as mentioned in SELF-DIAGNOSIE in page 14). The compressor and fan will not restart until the tank has been drained.

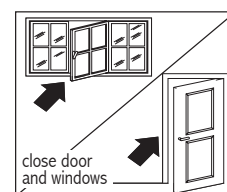

Fig. 11.

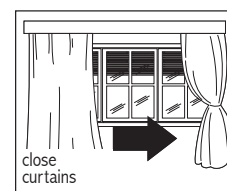

Fig. 12.

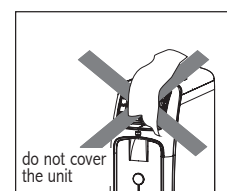

Fig. 13.

Royal Sovereign

Intermittent Drainage (fig. 14 and fig. 15)

- Turn the air conditioner off, then drain the water tank by unplugging the drain cap to allow the water to flow onto the drain pan. The drain pan will not hold the full contents of the water tank. A and multiple filling of the drain pan may be required. It may be easier (after 3 or 4 pans have been drained in order to avoid accidental spillage when moving the air conditioner) to wheel the unit outside, remove the drain cap and drain the water.
- The water tank is emptied sufficiently when no more water flows from the drain outlet. To completely drain all water from the water tank, tilt the unit by lifting it slightly upwards from the front until no more water drains from the outlet.
- Restart the air conditioner by pressing the on/off button. Ensure that the unit is in COOL, DRY or HEAT mode(not included with this unit). The compressor will start approximately 3 minutes after the unit is switched on.

Continuous Drainage (fig. 16 and fig. 17) * (Not Included with Model ARP-8085CA)

When operating in HEAT mode, continuous drain method can also be used to avoid the trouble of manual drainage.

- Empty the water tank completely.
- Connect one end of the drain hose on the drain outlet, and lead the other end to outdoor or and place where can be drained freely.
- Turn on the unit and select HEAT mode.

When continuous drainage method is used in HEAT mode, the water removed from the air flows out through the drain hose continuously.

Note

Please be sure that the height of and section of the drain hose not be higher than that of the drain outlet, as the water tank may not be drained.

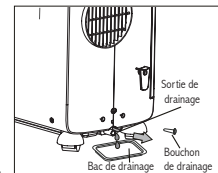

Fig. 14.

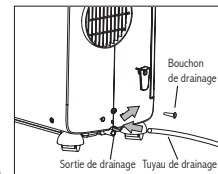

Fig. 15.

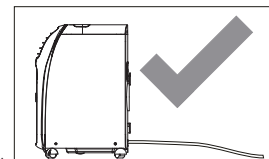

Fig. 16.

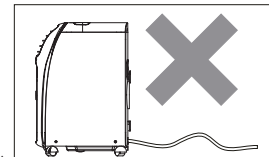

Fig. 17.

CLEANING / MAINTAINENCE

Before cleaning or maintenance, turn the unit off by pressing the "⏻" button on the control panel or ON/OFF button on remote control. Wait for a few minutes then unplug from the electrical outlet.

Cleaning The Cabinet

- ✓ You should clean the unit with a slightly damp cloth then dry with a dry cloth.
- ✓ Never wash the air conditioner with water.
- ✓ Never use gas, alcohol or solvents to clean the unit.
- ✓ Never spray insecticide liquids or similar.

Cleaning The Air Filters

- To keep your air conditioner working efficiently, it is recommended that you should clean the filter weekly.
- The filters are housed in the intake grille (fig. 18).
- Use a vacuum cleaner to remove dust accumulations from the filter. If it is very dirty, place in warm water and rinse a number of times. The water should never be hotter than 40°C (104 degrees Fahrenheit).
- After washing, leave the filter to dry then attach the intake grille to the unit.

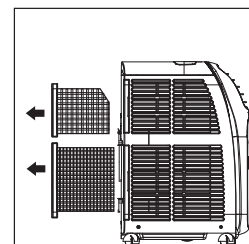

Fig. 18.

START - END OF SEASON OPERATIONS

Start Of Season Checks

- Ensure the power cable and plug are undamaged.
- Follow the installation instructions.

End Of Season Operations

- To empty the internal circuit completely of water, remove the cap (fig. 19).
- Run off all water left into a basin. When all the water has been drained. Replace the cap.
- Clean the filter and dry thoroughly before putting back.

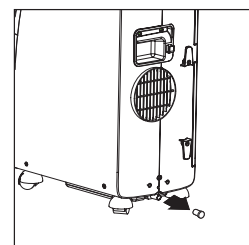

Fig. 19.

TROUBLESHOOTING

Problem	Possible	Suggested Remedies
The air conditioner does not turn on	There is no current.	Wait
	It is not plugged into the electrical outlet.	Plug into the electrical outlet.
	The internal safety device has tripped.	Wait 30 minutes, if the problem persists, contact customer service.
The air conditioner works for a short time only	There are bends in the air exhaust hose.	Position the air exhaust hose correctly, keeping it as short and free of curves as possible to avoid bottlenecks .
	Something is preventing the air from being discharged.	Check and remove any obstacles obstructing air discharge.
The air conditioner works, but does not cool the room	Windows, doors and/or curtains open .	Close doors, windows and curtains, bearing in mind the "tips for correct use".
	There are heat sources in the room (oven, hairdryer, etc).	Eliminate the heat sources.
	The air exhaust hose is detached from the unit.	Fit the air exhaust hose in the housing at the back of the unit (fig. 1).
During operation, here is an unpleasant smell in the room	Air filter is plugged.	Clean the filter.
The air conditioner does not operate for about three minutes after restarting it	The internal compressor safety device prevents the unit from being restarted until three minutes have elapsed	Wait. This delay is part of normal operation.
The following message appears on the display: LE / PF / FE	The unit has a self diagnosis system to identify a number of malfunctions.	See the SELF-DIAGNOSIS section.

TECHNICAL SPECIFICATIONS

Figures noted in the contents are for reference only; variation may result due to the application in different countries or regions, and shall be based on practical operation.

Description Of Product	ARP-8085CA
Cooling capacity (Btu)	8560
Voltage /Frequency	115 V , 60 Hz
Input Power	955 W
Operating Sound Level	53 dB
Timer	24 hours
Coolant	R-410 A
Dimensions	270 w x 480 d x 695 h (10.75" x 19" x 29.4")
Weight	29 kg (64 lbs)

* E&OE

"Electrical waste products should not be disposed of with household waste.
Please recycle where facilities exist. Check with your local authority or retailer for recycling advice."



WARRANTY

Full One Year Warranty

Royal Sovereign warrants each Portable Air Conditioner to be free from defects in material and workmanship. Our obligation under this warranty is limited to the repair or replacement, free of charge, when delivered to an authorized Royal Sovereign service center, of any defective part(s) thereof, other than parts damaged in transit. This warranty is in effect to the original purchaser, for a period of one year from the date of purchase and is not transferable. This warranty shall apply only if the air conditioner is used on Alternating Current (AC) circuit, in accordance with the factory provided instructions which accompany it.

Limited Five Year Warranty (Compressor)

For a period of five years from the date of purchase, when this Royal Sovereign Portable Air Conditioner is operated and maintained according to the instruction manual provided with the product, Royal Sovereign will supply a replacement compressor (parts only), free of charge, if the original compressor is determined to be defective in workmanship or material. If repair becomes necessary, please contact our customer service center. You will be responsible for all freight, insurance, and any other transportation charges to get the unit to our factory or service center. If shipping is required, be sure to pack the unit properly to avoid shipping damages, as we will not be responsible for such damages.

Exclusions

This warranty excludes and does not cover defects, malfunctions or failures of your Royal Sovereign Portable Air Conditioner, caused by repairs by unauthorized persons or service centers, mishandling, improper installation, modification or unreasonable use including incorrect voltage, acts of God, or failure to provide reasonable and necessary maintenance. This warranty is in lieu of any and all expressed warranties. In no event shall Royal Sovereign be liable for consequential or incidental damages. This limitation would not apply if you live in a location that does not permit the exclusion of limitation of incidental or consequential damages. This warranty gives you specific legal rights and you may also have other rights which vary from state to state.

ROYAL SOVEREIGN INTERNATIONAL, INC.

2 Volvo Drive Rockleigh, NJ 07647 USA
TEL: +1) 800-397-1025 FAX: +1) 201-750-1022
www.royalsovereign.com

RS CANADA INC.

5610 Timberlea Blvd, Mississauga Ontario L4W 4M6 CANADA
TEL: +1) 905-461-1095 FAX: +1) 905-461-1096
www.royalsovereign.ca

Royal
Sovereign

GUIDE DE L'UTILISATEUR

CONDITIONNEUR D'AIR PORTABLE

ARP-8085CA



CONDITIONNEUR D'AIR PORTABLE

Veillez lire et conserver ces instructions pour consultation future.

Royal Sovereign International, Inc

CONDITIONNEUR D'AIR PORTABLE

ARP-8085CA

INTRODUCTION

Merci d'avoir choisi Royal Sovereign pour vous procurer, à vous et à votre famille, tout le confort au foyer dont vous avez besoin dans votre maison, votre appartement ou votre bureau. Ce conditionneur d'air portable peut être installé en quelques minutes seulement et déplacé aisément d'une pièce à l'autre. Il est un appareil multifonctionnel de climatisation qui peut fonctionner en mode conditionneur d'air, déshumidificateur et ventilateur. Le présent manuel contient des renseignements utiles pour le soin et l'entretien appropriés de votre nouvel appareil. Veuillez consacrer quelques instants à la lecture attentive des directives. Un appareil bien entretenu vous procurera des années de fonctionnement sans soucis.

TABLE DES MATIÈRES

	Page
Précautions à prendre lors de l'utilisation	24
Localisation des pièces	25
Préparation à l'utilisation	26
Fonctionnement par panneau de commande	27
Fonctionnement par télécommande	30
Utilisation appropriée	31
Utilisation de la télécommande	31
Autodiagnostic	34
Conseils pour l'utilisation appropriée	35
Nettoyage/Entretien	37
Tâches de début-fin de saison	37
Dépannage	38
Fiche technique	39
Garantie	40

PRÉCAUTIONS À PRENDRE LORS DE L'UTILISATION

Caractéristiques électriques et cordon d'alimentation

Vérifiez que l'alimentation électrique à utiliser est adaptée au modèle choisi. Les caractéristiques électriques nominales de votre nouveau conditionneur d'air sont indiquées sur sa plaque signalétique. Veuillez tenir compte des valeurs nominales en vérifiant les exigences électriques afin de respecter les codes de l'électricité locaux.

- Installez votre conditionneur d'air conformément aux directives indiquées.
- Ne modifiez aucune partie de cet appareil.
- N'introduisez ni doigts, ni crayons, ni autres objets dans l'appareil et n'obstruez d'aucune façon le débit d'air.
- Assurez-vous que l'alimentation électrique utilisée correspond à la tension nominale de l'appareil.
- N'utilisez qu'une prise électrique mise à la terre à trois bornes et correctement installée de calibre 115 V, 60 Hz, 15 A ou plus.
- Si la prise électrique que vous prévoyez utiliser n'est pas correctement mise à la terre ou protégée par fusible temporisé ou disjoncteur, il est recommandé de faire installer une prise appropriée par un électricien compétent.
- Cet appareil est muni d'une prise à fusible intégré. Faites l'essai de la prise d'alimentation (voir page 31) avant l'utilisation pour vérifier le fonctionnement normal.
- **N'utilisez pas cet appareil avec un cordon prolongateur ou un adaptateur de fiche.**
- Si le cordon d'alimentation ou la prise sont endommagés de quelque façon, veuillez contacter le service à la clientèle de Royal Sovereign (voir page 40).
- Ne branchez pas ce cordon d'alimentation sur une prise électrique lâche.
- Désactivez et débranchez l'appareil avant de le nettoyer, de retirer le filtre ou de ranger le conditionneur d'air en vue d'une longue période d'inutilisation.

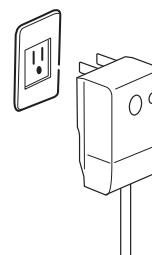

Utilisation générale

- Ne laissez aucun objet obstruer les sorties d'air de l'appareil.
- N'introduisez aucun objet dans le conditionneur d'air.
- Prévenez tout déversement ou éclaboussement d'eau sur le boîtier ou le panneau de commande.
- Ne déposez pas d'articles lourds sur l'appareil et ne vous assoyez pas sur celui-ci.
- Vérifiez que le bouchon de drainage est installé sous l'appareil.
- Drainez l'appareil avant de le déplacer ou de le ranger.

Remarques sur l'utilisation

Lorsque le conditionneur d'air est mis hors fonction puis remis en fonction, prévoyez trois minutes de refroidissement du compresseur avant le redémarrage. En cas de panne de courant, attendez trois minutes avant de redémarrer l'appareil. Vérifiez que la fiche n'est pas endommagée, puis branchez-la sur la prise et mettez l'appareil en marche en pressant la touche Marche/Arrêt.

LOCALISATION DES PIÈCES

1. Grille de sortie d'air
2. Panneau de commande
3. Roulettes
4. Grille d'admission
5. Récepteur de la télécommande
6. Filtre
7. Poignées
8. Logement du tuyau d'évacuation d'air
9. Drain de condensation
10. Cordon d'alimentation
11. Tuyau d'évacuation d'air
12. Sortie du tuyau
13. Entrée du tuyau
14. Cales de roulette
15. Lien à ventouses
16. Panneau de drainage
17. Télécommande
18. Adaptateur de fenêtre
19. Tuyau de drainage

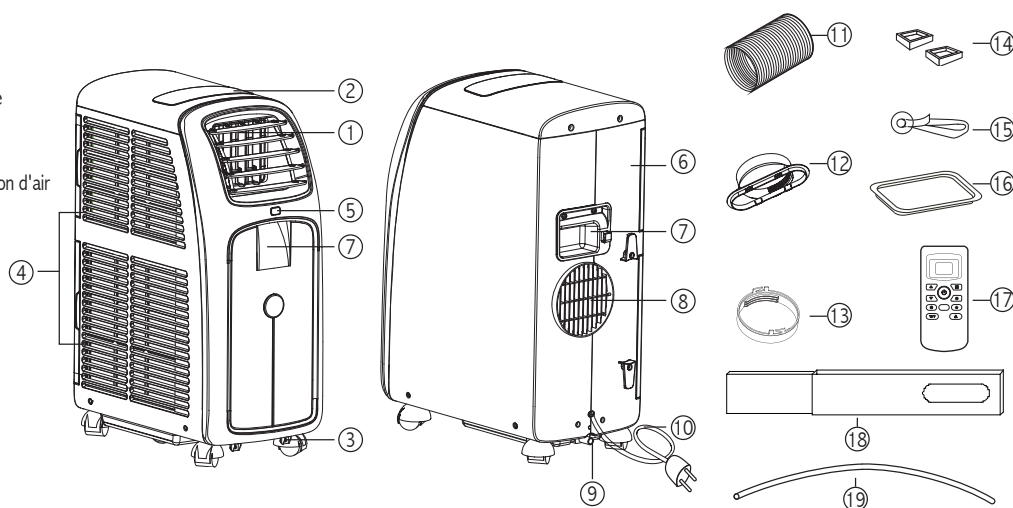

PRÉPARATION À L'UTILISATION

Les directives ci-dessus vous permettront de préparer votre conditionneur d'air en vue du fonctionnement le plus efficace possible de l'appareil. Avant de l'utiliser, veuillez vérifier que les grilles d'admission et d'évacuation d'air ne sont pas obstruées.

Installation

Quelques étapes simples pour assurer de tirer tout le confort de votre appareil:

Étape 1: Reliez le tuyau d'évacuation d'air au logement situé à l'arrière de l'appareil (fig. 1).

1. Reliez la sortie pour fenêtre à l'extrémité du tuyau.
2. Installez le conditionneur d'air près d'une fenêtre ou d'une porte-fenêtre. Déterminez la longueur du tuyau nécessaire pour atteindre la fenêtre.
3. Veillez à ce que le tuyau d'évacuation ne soit pas obstrué.

Étape 2: Ouvrez légèrement la fenêtre ou la porte-fenêtre et positionnez la sortie (fig. 2).

Étape 3: Si la fenêtre est à guillotine, installez l'adaptateur sur la pièce d'appui, ajustez-le pour couvrir la largeur du cadre de la fenêtre, fixez l'adaptateur à l'aide de la goupille et rabattez la fenêtre sur ce dernier. Introduisez la sortie pour fenêtre du tuyau d'évacuation dans la fente, puis reliez le tuyau au conditionneur d'air (fig. 3).

Étape 4: Si la fenêtre est double, reliez l'une à l'autre les deux sections de fenêtre à l'aide du lien à ventouses (fig. 4).

* Veillez à ce que le tuyau d'air soit le plus court et le plus rectiligne possible pour éviter les engorgements et obtenir l'efficacité maximale.

✓ Lors de l'installation semi-permanente du conditionneur d'air, la porte doit être laissée légèrement entrouverte (aussi peu que 1 cm) pour assurer une ventilation appropriée.

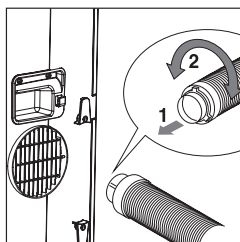

Fig. 1.

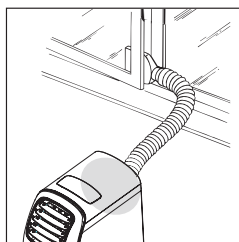

Fig. 2.

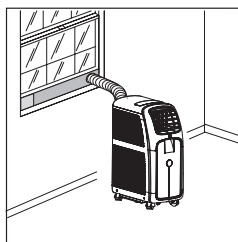

Fig. 3.

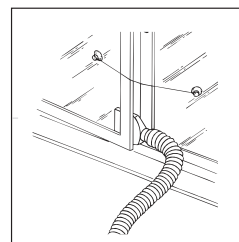
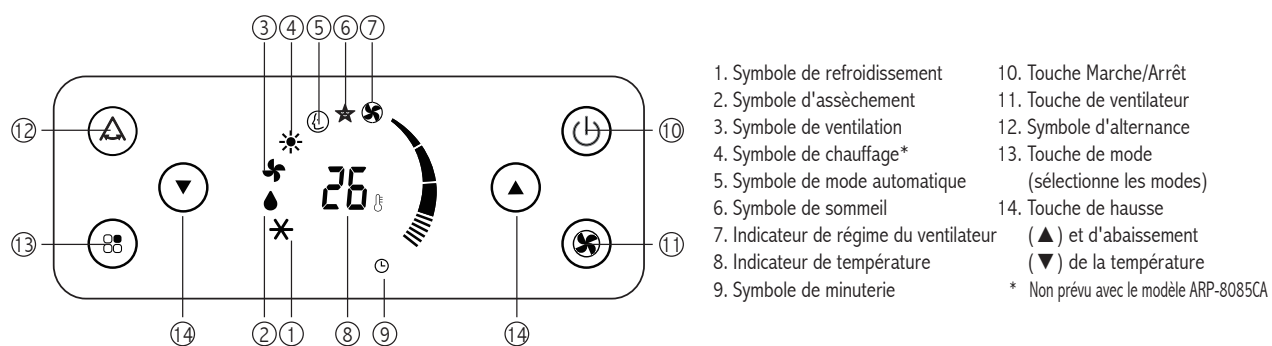

Fig. 4.

FUNCTIONNEMENT PAR PANNEAU DE COMMANDE



Le panneau de commande vous permet de gérer l'ensemble des fonctions de l'appareil, mais pour tirer le maximum de celles-ci, vous devez utiliser la télécommande.

Mettez l'appareil en marche

- Branchez l'appareil sur une prise électrique. Deux tirets apparaissent à l'afficheur indiquant que l'appareil est en mode d'attente (fig. 5).
 - Maintenez pressée la touche (⏻) jusqu'à la mise en marche de l'appareil. La dernière fonction active au moment de l'arrêt de l'appareil apparaîtra.
- ✓ N'arrêtez jamais le conditionneur d'air en débranchant le cordon de la prise électrique. Pressez toujours la touche (⏻), puis attendez quelques minutes avant de débrancher l'appareil. Ce délai permet au conditionneur d'air portable d'effectuer un cycle de vérification du fonctionnement de l'appareil.



Fig. 5.



Mode refroidissement

Idéal par temps chaud et humide lorsque le conditionnement de l'air est requis et que l'on souhaite déshumidifier la pièce.

Pour correctement régler ce mode:

- Pressez la touche de **MODE** à plusieurs reprises jusqu'à ce qu'apparaisse le symbole de refroidissement.
- Sélectionnez la température ambiante idéale en pressant la touche ▲ ou ▼ jusqu'à afficher au panneau la valeur correspondante voulue.
- Sélectionnez le régime voulu du ventilateur en pressant la touche de **VENTILATEUR**.

Quatre régimes sont prévus:



Régime minimum: fonctionnement silencieux.



Régime moyen: intensité sonore réduite avec quand même un bon degré de confort.

Régime maximum: utilisé pour atteindre le plus rapidement possible la température cible.

Autoventilation: l'appareil sélectionne automatiquement le régime de ventilateur le plus approprié à la température réglée à l'afficheur numérique.

Remarque: La température ambiante la plus appropriée durant l'été varie de 24°C à 27°C.

Il est cependant recommandé de ne pas choisir un réglage de température de beaucoup inférieur à la température extérieure.

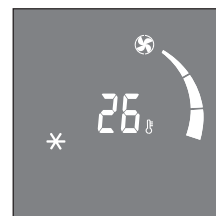

Fig. 6.



Mode d'assèchement

Idéal pour réduire l'humidité ambiante (printemps et automne, pièces humides, temps pluvieux, etc.). En mode d'assèchement, le conditionneur d'air portable devrait être installé comme lors du mode de refroidissement, en reliant le tuyau d'évacuation d'air pour permettre d'évacuer l'eau condensée à l'extérieur.

Pour correctement régler ce mode:

- Pressez la touche de **MODE** à plusieurs reprises jusqu'à ce qu'apparaisse le symbole d'assèchement.

Remarque: En ce mode, l'appareil sélectionne automatiquement le régime du ventilateur et ne permet pas le réglage manuel.

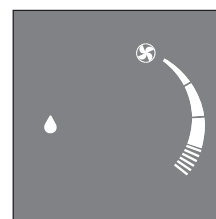

Fig. 7.



Mode ventilateur

Lors de l'utilisation du conditionneur d'air portable en ce mode, il n'est pas requis de fixer le bouchon du tuyau d'air.

Pour correctement régler ce mode:

- Pressez la touche de **MODE** à plusieurs reprises jusqu'à ce qu'apparaisse le symbole de ventilation.
- Sélectionnez le régime voulu du ventilateur en pressant la touche de **VENTILATEUR**.

Trois régimes sont prévus:



-  **Régime minimum:** fonctionnement silencieux.
 -  **Régime moyen:** intensité sonore réduite avec quand même un bon degré de confort.
 -  **Régime maximum:** utilisé pour la puissance maximum du ventilateur.
- Remarque:** En ce mode, le régime automatique ne peut pas être sélectionné.



Fig. 8.



Mode de chauffage* (non prévu avec le modèle ARP-8085CA)

- Pressez la touche de **MODE** à plusieurs reprises jusqu'à ce qu'apparaisse le symbole de chauffage.
- Sélectionnez la température ambiante idéale en pressant la touche ▲ ou ▼ jusqu'à afficher la valeur correspondante.
- En mode chauffage, l'appareil sélectionne automatiquement le régime du ventilateur.
- L'eau tirée de l'humidité de l'air est récupérée dans le bac.
- Une fois le bac plein, l'appareil s'arrête et l'indication « F.L » (bac plein) apparaît à l'afficheur. Le bac doit être vidé en retirant le bouchon (fig. 9). Videz toute l'eau accumulée dans un bassin. Une fois toute l'eau drainée, réinstallez le bouchon.
- Une fois le bac vidé, l'appareil peut se remettre en marche.

- N.B.-** Lors du fonctionnement dans une pièce très froide, l'appareil se dégivre automatiquement en interrompant momentanément le fonctionnement normal. « L.L » apparaît à l'afficheur. La variation dans le bruit provenant de l'appareil durant cette période est normale.
- En ce mode, il peut s'écouler quelques minutes avant que l'appareil produise de l'air chaud.
 - En ce mode, il est possible que le ventilateur fonctionne par brèves périodes, même lorsque la température réglée a été atteinte.

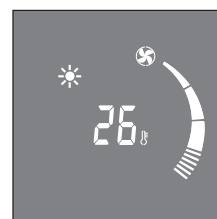

Fig. 9.



Mode automatique

L'appareil choisit automatiquement lequel des modes de climatisation, de ventilation ou de chauffage convient (certains modèles seulement).

Pour correctement régler ce mode:

- Pressez la touche de **MODE** à plusieurs reprises jusqu'à ce qu'apparaisse le symbole de mode automatique.

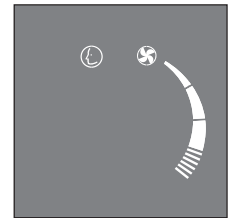
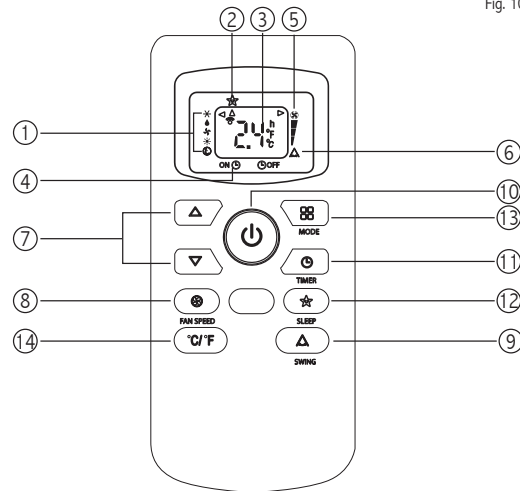

Fig. 10.

FONCTIONNEMENT PAR TÉLÉCOMMANDE

1. Réglage du mode
2. Indicateur de sommeil
3. Indicateur de la température sélectionnée
4. Sélection de minuterie
5. Indicateur de régime du ventilateur
6. Indicateur d'alternance
7. Touche de hausse (+) et d'abaissement (-).
8. Touche de ventilateur
Utilisée pour sélectionner le régime du ventilateur: MAX/MOY/MIN
9. Touche d'alternance
Utilisée pour marche/arrêt de la fonction d'alternance automatique.
10. Touche Marche/Arrêt
Utilisée pour marche/arrêt du conditionneur d'air portable
11. Touche de minuterie
Utilisée pour régler le démarrage et l'arrêt automatiques.
12. Touche de sommeil
Utilisée pour marche/arrêt de la fonction de sommeil.
13. Touche de mode
Utilisée pour sélectionner: refroidissement/assèchement/ventilation/chauffage.
14. Touche de mode
Utilisée pour sélectionner: °C/°F



UTILISATION APPROPRIÉE

- ✓ Pointez la télécommande vers l'appareil.
La télécommande doit se situer à moins de sept mètres de l'appareil (sans obstacle interposé entre télécommande et récepteur).
- ✓ Manipulez la télécommande avec très grand soin.
Ne la laissez pas chuter et ne l'exposez pas à l'ensoleillement direct ou à des sources de chaleur.

Installation ou remplacement des piles

- Retirez le couvercle au dos de la télécommande.
- Introduisez deux piles « AAA » dans la position appropriée (voir les indications à l'intérieur du compartiment des piles).
- Réinstallez le couvercle.
- ✓ Les piles doivent être retirées et jetées conformément aux règlements municipaux.

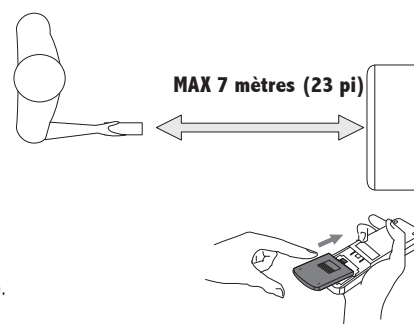



UTILISATION DE LA TÉLÉCOMMANDE

Consultez les directives à la section **Fonctionnement par panneau de commande** pour mettre l'appareil en marche et sélectionner le mode de fonctionnement (**refroidissement, assèchement, ventilation, chauffage ou mode auto**) ainsi que le régime du ventilateur. La section suivante explore les autres fonctions correspondant aux touches de la partie inférieure de la télécommande.



Cool Mode

- Pressez la touche **Marche/Arrêt** pour mettre l'appareil en marche.
- Pressez la touche «  » pour sélectionner le refroidissement.
- Réglez la température à l'aide de la touche «  ».
- Pour sélectionner le régime du ventilateur, pressez à répétition la touche «  » jusqu'à afficher le régime voulu (MAX/MOY/MIN).

Remarque: en mode refroidissement, l'appareil abaisse automatiquement le taux d'humidité de l'air ambiant.

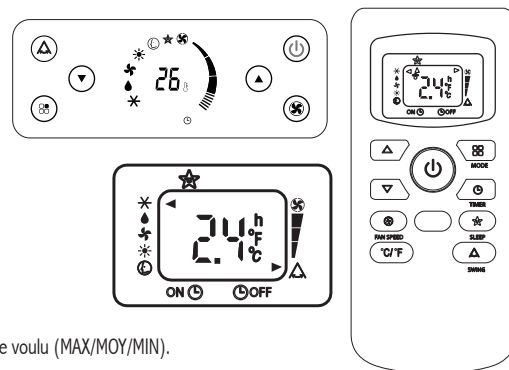

Royal Sovereign



Mode d'assèchement

- Gardez portes et fenêtres fermées pour une déshumidification efficace.
- Pour la déshumidification seule, ne branchez pas le tuyau d'évacuation d'air.
- Pressez la touche Marche/Arrêt pour mettre l'appareil en marche.
- Pressez la touche «  » pour sélectionner l'assèchement; le régime du ventilateur demeure toujours au minimum et ne peut pas être réglé en mode assèchement.



Mode ventilateur

- Pressez la touche Marche/Arrêt pour mettre l'appareil en marche.
- Pressez la touche «  » pour sélectionner le mode ventilateur.
- Pour sélectionner le régime du ventilateur, pressez à répétition la touche de ventilateur jusqu'à afficher le régime voulu (MAX/MOY/MIN); le régime automatique du ventilateur ne peut pas être sélectionné.





Mode chauffage* (non prévu avec le modèle ARP-8085CA)

- Pressez la touche Marche/Arrêt pour mettre l'appareil en marche.
- Pressez la touche «  » pour sélectionner le mode chauffage.
- Le régime du ventilateur demeure toujours au minimum et ne peut pas être réglé en mode chauffage.



Mode automatique

- L'appareil choisit automatiquement lequel des modes de climatisation, de ventilation ou de chauffage convient (certains modèles seulement).
- Pour régler ce mode:
Pressez la touche «  » à plusieurs reprises jusqu'à ce qu'apparaisse le symbole de mode automatique «  ».

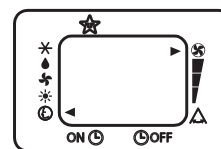
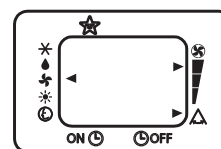

 **Fonction de sommeil**

Pour régler cette fonction:

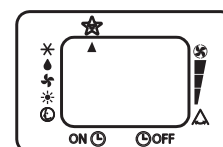

- Sélectionnez le mode de fonctionnement (refroidissement/assèchement/automatique) tel qu'indiqué plus haut.
- Pressez la touche «  »; l'appareil fonctionne selon le mode précédemment sélectionné.



 **Fonction d'alternance**

- Cette fonction permet d'alterner les débits d'air gauche et droit.

Pour régler cette fonction:



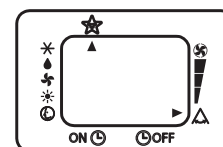



- Sélectionnez le mode de fonctionnement (refroidissement/assèchement/ventilation/automatique) tel qu'indiqué plus haut.
- Pressez la touche «  »; l'appareil fonctionne selon le mode précédemment sélectionné et le message «  » s'affiche à la télécommande indiquant la mise en fonction de l'alternance.
- Pressez de nouveau la touche; le symbole «  » disparaît indiquant la mise hors fonction de l'alternance.









Réglage de la minuterie

- La minuterie permet de retarder le démarrage ou l'arrêt de l'appareil pour utiliser moins d'électricité en optimisant les périodes de fonctionnement.

Arrêt programmé

- Pendant que l'appareil est en marche, pressez la touche de minuterie; le symbole «  » s'affiche sous «  ».
- Réglez l'heure d'arrêt de l'appareil à l'aide des touches «  » (de 30 minutes à 24 heures)
- Durant les dix premières heures, il est possible de sélectionner des demi-intervalles. Au-delà de dix heures, des intervalles d'une heure peuvent être sélectionnés.
- Pressez de nouveau la touche «  » pour confirmer le réglage; le symbole de minuterie «  » s'affichera au panneau de commande pour indiquer la mise en fonction de la minuterie.
- Une fois écoulée la période réglée, l'appareil se met automatiquement en marche.
- Pour annuler le réglage de la minuterie, pressez de nouveau la touche «  ».

Démarrage programmé

- Le mode de programmation du démarrage fonctionne de paire avec la fonction de minuterie. Une fois terminée la fonction de minuterie (p. ex., à la fin d'une période réglée de 3 heures), le démarrage programmé s'effectue.
- L'exemple ci-dessous représente le conditionneur d'air portable réglé à 25 degrés et le régime du ventilateur réglé au maximum une fois écoulé le délai de minuterie.
- Pressez Marche/Arrêt pour passer au mode de veille.
- Pressez deux fois la touche «  »; le temps et le symbole «  » s'affichent.
- Réglez l'heure d'arrêt de l'appareil à l'aide des touches «  » (de 30 minutes à 24 heures)
- Durant les dix premières heures, il est possible de sélectionner des demi-intervalles. Au-delà de dix heures, des intervalles d'une heure peuvent être sélectionnés.
- Pressez de nouveau la touche «  » pour confirmer le réglage; le symbole de minuterie «  » s'affichera au panneau de commande pour indiquer la mise en fonction de la minuterie.
- Une fois écoulée la période réglée, l'appareil se met automatiquement en marche et fonctionne selon le mode sélectionné avant l'entrée en mode de veille.
- Pour annuler le réglage de la minuterie, pressez de nouveau la touche «  ».

AUTODIAGNOSTIC

L'appareil comporte une fonction d'autodiagnostic permettant de détecter un certain nombre de défaillances. Les messages d'erreur apparaissent à l'afficheur de l'appareil.

Message affiché



TEMPÉRATURE BASSE
(prévention du givrage)



SONDE DÉFAILLANTE
(sonde endommagée)



BAC PLEIN
(bac de sûreté plein)

Ce qu'il faut faire

L'appareil comporte une fonction antigivrage qui empêche la formation excessive de glace.
L'appareil se remet automatiquement en marche une fois le processus de dégivrage terminé.

Si ce symbole s'affiche, contactez le centre de service autorisé le plus près.

Videz le bac interne de sûreté selon les directives de la section « Tâches de début-fin de saison ».

CONSEILS POUR L'UTILISATION APPROPRIÉE

Pour tirer le maximum de votre conditionneur d'air, suivez ces recommandations:

- Fermez les portes et les fenêtres de la pièce à climatiser (fig. 11). Lors de l'installation semi-permanente du conditionneur d'air, la porte doit être laissée légèrement entrouverte (aussi peu que 1 cm) pour assurer une ventilation appropriée.
- Abritez la pièce de l'ensoleillement direct en fermant partiellement rideaux et/ou stores pour privilégier un fonctionnement plus économique de l'appareil (fig. 12);
- Ne déposez jamais d'objets, quels qu'ils soient, sur le conditionneur d'air.
- N'obstruez pas l'admission ou la sortie d'air (fig. 13). Laissez les grilles dégagées.
- Veillez à ce qu'il n'y ait aucune source de chaleur dans la pièce.
- N'utilisez pas le conditionneur d'air portable dans des pièces très humides (p. ex., une buanderie).
- N'utilisez pas l'appareil à l'extérieur.
- Veillez à ce que le conditionneur d'air repose sur une surface nivelée. Au besoin, installez les cales de roulette sous les roulettes avant.

Méthode de drainage de l'eau

Ce conditionneur d'air bénéficie de la plus récente technologie d'atomisation, ce qui signifie que le bac d'eau ne se remplit jamais. Le drainage de l'eau ne sera généralement pas requis avant la fin de la saison (voir TÂCHES DE DÉBUT-FIN DE SAISON à la page 37).

Remarque

Comme mesure de précaution afin de prévenir les déversements d'eau, le conditionneur d'air comporte une caractéristique de sécurité. Si le bac d'eau devient comble, l'appareil s'arrête complètement et le panneau de commande affiche « FL » (bac plein, tel qu'indiqué à la section AUTODIAGNOSTIC à la page 34). Le compresseur et le ventilateur ne se remettront pas en marche avant que l'eau ait été drainée.

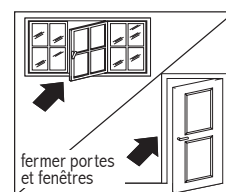

Fig. 11.

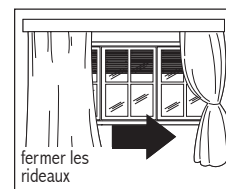

Fig. 12.

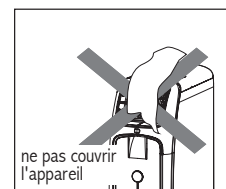

Fig. 13.

Drainage intermittent (fig. 14 et fig. 15)

- Avec le conditionneur d'air à l'arrêt, drainez le bac d'eau en retirant le bouchon de drainage afin de permettre l'écoulement de l'eau dans le bac de drainage. Le bac de drainage ne peut pas accueillir tout le contenu du bac d'eau. Répéter le processus de remplissage du bac de drainage peut s'avérer nécessaire. La tâche peut être facilitée (après 3 ou 4 drainages du bac afin d'éviter les déversements accidentels lors du déplacement du conditionneur d'air) en transportant l'appareil à l'extérieur et en retirant le bouchon de drainage, puis en vidant l'eau.
- Le bac est suffisamment drainé lorsqu'aucune eau ne s'écoule de la sortie de drainage. Pour drainer complètement l'eau du bac, inclinez l'appareil en le soulevant légèrement à l'avant jusqu'à ce qu'aucune eau ne s'écoule de la sortie.
- Remettez le conditionneur d'air en marche en pressant la touche Marche/Arrêt. Veillez à ce que l'appareil soit en mode refroidissement, assèchement ou chauffage (non prévu avec cet appareil). Le compresseur démarrera environ 3 minutes après la mise en marche de l'appareil.

Drainage continu (fig. 16 et fig. 17) * (non prévu pour le modèle ARP-8085CA)

Lors du fonctionnement en mode chauffage, la méthode de drainage continu peut également être utilisée pour éviter de recourir au drainage manuel.

- Videz complètement le bac d'eau.
- Reliez l'une des extrémités du tuyau de drainage à la sortie de drainage et acheminez l'autre à l'extérieur ou à un endroit permettant un drainage non obstrué.
- Mettez l'appareil en marche et sélectionnez le mode chauffage.

Lors de l'utilisation du drainage continu en mode chauffage, l'eau extraite de l'air s'écoule continuellement par le tuyau de drainage.

Remarque

Veillez à ce qu'aucune section du tuyau de drainage ne soit située plus haut que la sortie de drainage pour éviter d'entraver le drainage du bac d'eau.

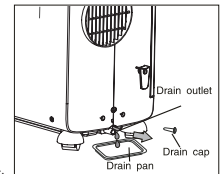

Fig. 14.

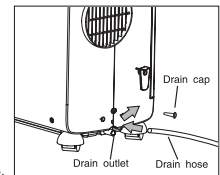

Fig. 15.

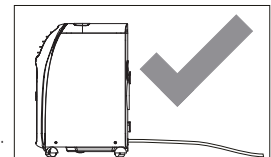

Fig. 16.

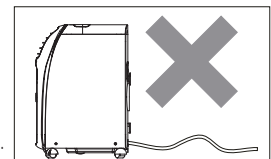

Fig. 17.

NETTOYAGE / ENTRETIEN

Avant le nettoyage ou l'entretien, arrêtez l'appareil en pressant la touche Marche/Arrêt du panneau de commande ou de la télécommande. Attendez quelques minutes, puis débranchez le cordon d'alimentation.

Nettoyage du coffret

- ✓ L'appareil doit être nettoyé à l'aide d'un linge légèrement humecté, puis asséché à l'aide d'un linge sec.
- ✓ Ne lavez jamais le conditionneur d'air à grande eau.
- ✓ N'utilisez ni essence, ni alcool, ni solvants pour nettoyer l'appareil.
- ✓ Ne vaporisez aucun liquide insecticide ni liquide semblable.

Nettoyage des filtres à air

- Pour assurer le fonctionnement efficace du conditionneur d'air, il est recommandé de nettoyer chaque semaine les filtres.
- Les filtres sont situés dans la grille d'admission (fig. 18).
- Utilisez un aspirateur pour enlever la poussière accumulée sur le filtre. S'il est très sale, trempez-le dans l'eau tiède et rincez-le à plusieurs reprises. La température de l'eau ne doit jamais être supérieure à 40 °C (104 degrés Fahrenheit).
- Une fois le filtre nettoyé, laissez-le sécher, puis réinstallez la grille sur l'appareil.

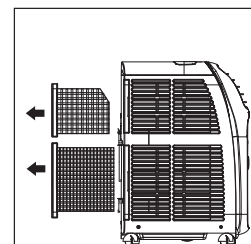

Fig. 18.

TÂCHES DE DÉBUT-FIN DE SAISON

Start Of Season Checks

- Vérifications en début de saison
- Vérifiez que le cordon d'alimentation et la fiche ne sont pas endommagés.

Tâches de fin de saison

- Pour drainer l'eau complètement hors de la canalisation interne, retirez le bouchon (fig. 19).
- Videz toute l'eau accumulée dans un bassin. Une fois l'eau complètement évacuée, réinstallez le bouchon.
- Nettoyez le filtre et asséchez-le complètement avant de le réinstaller.

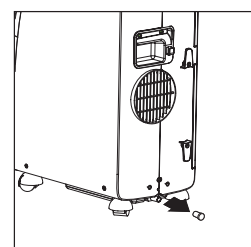

Fig. 19.

DÉPANNAGE

Problème	Cause possible	Suggestion de solution
Le conditionneur d'air ne se met pas en marche	L'alimentation est coupée.	Attendre
	L'appareil n'est pas branché sur une prise électrique.	Brancher l'appareil sur une prise électrique.
	Le dispositif de sécurité interne a disjoncté.	Attendre 30 minutes, si le problème persiste, contacter le service à la clientèle.
Le conditionneur d'air ne fonctionne que pendant une brève période	Le tuyau d'évacuation d'air est plié par endroits.	Positionnez correctement le tuyau d'évacuation d'air en le gardant le plus court possible et libre de plis pour éviter l'engorgement.
	Il y a quelque chose qui entrave l'évacuation de l'air.	Vérifier la sortie d'air et y déloger tout obstacle.
Le conditionneur d'air fonctionne, mais ne refroidit pas la pièce	Fenêtres, portes et/ou rideaux sont ouverts.	Fermer portes, fenêtres et rideaux, conformément aux conseils d'utilisation appropriée.
	La pièce contient des sources de chaleur (four, séchoir, etc.).	Éliminer les sources de chaleur.
	Le tuyau d'évacuation d'air n'est pas relié à l'appareil.	Relier le tuyau d'évacuation d'air au logement situé à l'arrière de l'appareil (fig. 1).
Durant le fonctionnement, une odeur désagréable est perceptible dans la pièce	Le filtre à air est obstrué.	Nettoyer le filtre à air.
Le conditionneur d'air ne fonctionne pas pendant environ trois minutes après qu'il a redémarré	Le dispositif interne de sécurité du compresseur empêche le redémarrage de l'appareil avant un délai de trois minutes.	Attendre. Le fonctionnement normal prévoit ce retardement.
Le message suivant apparaît à l'afficheur: LE / PF / FE	L'appareil comporte une fonction d'autodiagnostic permettant de déterminer un certain nombre de défaillances.	Voir la section AUTODIAGNOSTIC.

FICHE TECHNIQUE

Les valeurs mentionnées dans le texte sont uniquement indiquées à titre de référence; des variations peuvent s'appliquer selon les lois de chaque pays ou région. Elles doivent se fonder sur une utilisation pratique.

Description du produit	ARP-8085CA
Capacité de refroidissement (BTU)	8560
Tension/fréquence	115 V , 60 Hz
Puissance d'entrée	955 W
Niveau sonore en fonction	53 dB
Minuterie	24 heures
Frigorigène	R-410 A
Dimensions	270 L x 480 P x 695 H (10,75 x 19 x 29,4 po)
Poids	29 kg (64 lb)

* E&OE

Les déchets électriques ne doivent pas être éliminés avec les déchets domestiques. Veuillez recycler là où des installations existent à cette fin. Renseignez-vous auprès des autorités locales ou de votre détaillant pour des conseils de recyclage.



GARANTIE

Garantie complète d'un an

Royal Sovereign garantit que chaque conditionneur d'air est exempt de tout défaut de matériau et de fabrication. En vertu de la présente garantie, nous avons l'obligation de réparer ou de remplacer gratuitement toute pièce défectueuse d'un appareil livré à un centre de service autorisé de Royal Sovereign, sauf les pièces endommagées durant le transport. Cette garantie est offerte à l'acheteur d'origine pour une période d'un an à compter de la date d'achat. La garantie n'est pas transférable. La présente garantie est en vigueur uniquement si le conditionneur d'air a été alimenté sur un courant alternatif (c.a) conformément aux directives du fabricant qui accompagnent l'appareil.

Garantie limitée de cinq ans (compresseur)

Pendant une période de cinq ans à compter de la date d'achat, si le conditionneur d'air a été utilisé et entretenu de la façon indiquée dans le manuel de directives accompagnant l'appareil, Royal Sovereign s'engage à fournir gratuitement un compresseur de remplacement (pièces seulement), s'il est déterminé que le compresseur d'origine présente un défaut de matériau ou de main-d'œuvre. S'il s'avère nécessaire de réparer l'appareil, veuillez communiquer avec le centre de service à la clientèle. L'acheteur est responsable des frais d'expédition, d'assurance et des autres frais de transport de l'appareil à notre usine ou centre de service. S'il est nécessaire d'expédier l'appareil, il doit être emballé adéquatement de façon à éviter tout dommage dans le transport. Nous ne serons pas tenus responsables de tels dommages.

Exclusions

La présente garantie exclut et ne couvre pas les défaillances et les pannes de votre conditionneur d'air portable Royal Sovereign qui ont été causées par des réparations effectuées par une personne ou un centre de service non autorisés, une mauvaise manipulation de l'appareil, une mauvaise installation, des modifications ou une utilisation abusive, y compris l'utilisation d'une tension d'alimentation inadéquate, les catastrophes naturelles ou le manque d'entretien nécessaire et raisonnable de l'appareil. Cette garantie remplace toute autre garantie expresse. Royal Sovereign n'accepte aucune responsabilité quant aux dommages consécutifs ou indirects. Cette restriction ne s'applique pas si vous résidez dans un endroit qui ne permet pas l'exclusion ou la restriction des dommages consécutifs ou indirects. Cette garantie vous confère des droits juridiques particuliers, auxquels peuvent s'ajouter d'autres droits qui varient selon les pays.

ROYAL SOVEREIGN INTERNATIONAL, INC.

2 Volvo Drive Rockleigh, NJ 07647 É.-U.
TÉL. : 1-800-397-1025 TÉLÉC. : 1-201-750-1022
www.royalsovereign.com

RS CANADA INC.

5610, boul. Timberlea, Mississauga (Ontario) L4W 4M6 CANADA
TÉL. : 1-905-461-1095 TÉLÉC. 1-905-461-1096
www.royalsovereign.ca