

This Owner's Manual is provided and hosted by [Appliance Factory Parts](#).



ROYAL SOVEREIGN HCE-1201 Owner's Manual

[Shop genuine replacement parts for ROYAL
SOVEREIGN HCE-1201](#)



[Find Your ROYAL SOVEREIGN Other Parts - Select From 12 Models](#)

----- Manual continues below -----



OWNER'S MANUAL

HCE-1201

SPLASH PROOF HEATER



Read and retain these instructions for future reference

**For any Customer Support needs, please choose
the Support tab on www.royalsovereign.com**

Royal Sovereign International Inc.

SPLASH PROOF HEATER

Model HCE-1201 Series

INTRODUCTION

Thank you for choosing Royal Sovereign to provide you and your family with all of the “Home Comfort” requirements for your home, apartment, or office. This Heater can be set-up in just minutes and can be easily moved from room to room. It is a multi-functional room air comfort system that offers you Heating and Fan Only modes. This manual will provide you with valuable information necessary for the proper care and maintenance for your new heater. Please take a few moments and read the instructions thoroughly. If properly maintained, your heater will give you many years of trouble free operation.

CONTENTS

	Page
Precautions	4~5
Description	6
Wall Installation	7
Operation	8~9
Cleaning and Maintaining	10
Specification	10
Warranty.....	11
Exclusions	11



Precautions for use

- Do not block or cover air outlets.

Electrical Specifications and Power Cord

Check to ensure that the electrical service being used is adequate for the model you've chosen. The electrical rating of your new heater is defined on the serial sticker on the unit. Please refer to the rating when checking electrical requirements to ensure they meet the electrical codes of your location.

- Install the heater according to the installation instructions supplied.
- Do not use this appliance if it malfunctions or is dropped or damaged in any manner.
- Do not use outdoors. Do not place on or near a hot gas, electric burner, a microwave, or a heated oven.
- To protect against fire, electric shock or injury, do not place cord, plug, or appliance in water or other liquid.
- The wrong use conflicting with the safeguards voids the customer of the right for warranty service.
- Do not modify any part of this product.
- Do not insert any objects into the product or block the airflow in any way.
- Do not hang electrical cord over the louvers.
- Ensure that the power supply you use has an appropriate voltage rating.
- Only use a properly installed 2 pin, grounded AC socket that is rated 115V, 60Hz, 15 amps or more.
- If the electrical outlet you intend to use is not adequately grounded or protected by a time delay fuse or circuit breaker, you should have a qualified electrician install the proper outlet.
- This unit uses a plug with a built-in fuse. Conduct a Power Plug Check before use to confirm normal operation.
- Do not use this unit with any extension cords or adapter plugs.
- If the cord or plug is damaged in any way, please call the Royal Sovereign Service Department
- Do not plug this cord into a loose electrical outlet.
- Turn the unit off and unplug, when cleaning the heater or when the heater will not be used for an extended time period.

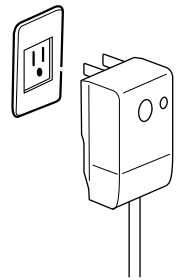

General Use

- **Do not block air outlets with any obstacles.**
- Do not insert any objects into the heater.
- Do not pour water on the housing or control panel.
- Do not place heavy items or sit on the heater.
- Never pull or damage the power cord in any way.
- Don't let your children use the appliance.
- The repair of the appliance must be performed by a professional. Mistakes in repair are dangerous and can bring great hazard to the user.

Description

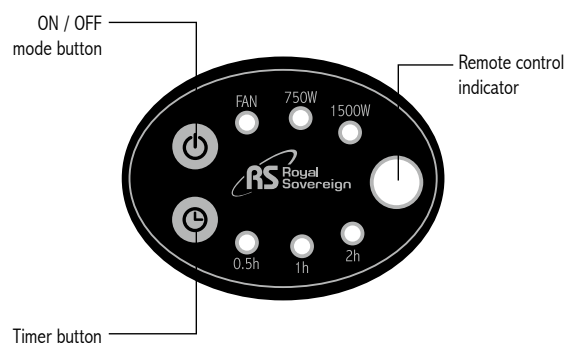
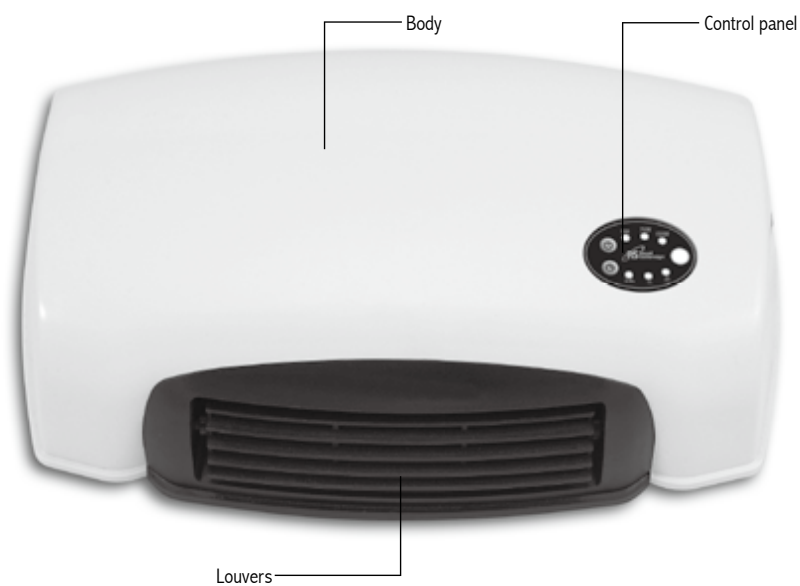

Remote control

Wall Installation

Tools needed for easy installation: Philips Head Screwdriver, Drill, 1/8" drill bit, Ruler, and a Level

- For installation of the wall heater you will need the following parts that are included with the heater: 2 anchors and 2 screws
- The location must be situated safely above running water and approximately 1 foot to the left or right of an electrical outlet. For safety reasons, never mount any appliance directly above or below an electrical outlet.
- Using a 1/8" drill bit, drill a hole 1 1/2" deep and insert one anchor.
- Measure 11 1/8" from the center of the installed anchor mark the spot for your 2nd hole. Use a Level to make sure the holes are the same height.
- Using the 1/8" drill bit, drill your second hole 1 1/2" deep on your mark and insert the other anchor in the 2nd hole.
- Hang your heater from the screws by lining up the large openings on the bottom of the heater and pushing the heater to the right and then down in one motion. The heater should now be securely against the wall and is ready to be plugged in.

NOTE: If the top of the heater is not secure against the wall, take the heater off the wall, tighten the screws a few turns and mount it again.

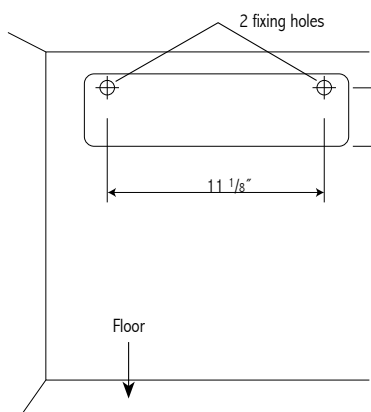

Fig. 2



Fig. 3

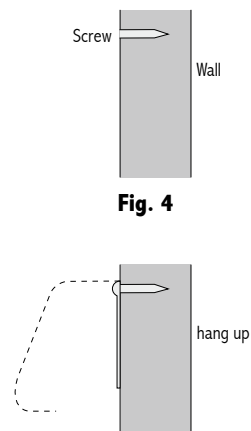

Fig. 4

Fig. 5



Operation

Mode Button

Press the "ON/OFF Mode" button one time to start fan from the off position. The light above the fan setting will turn red and you will feel a stream of air from the appliance.

When the "ON/OFF Mode" button is pressed a second time, the heater will switch to low heat and the 750w light will turn red.

When the "ON/OFF Mode" button is pressed for a third time, the heater will be on high heat and the 1500W light will turn red.

To turn the heater off, press the "ON/OFF Mode" button a fourth time. The fan light will blink and it will run in auto cool mode for 30 seconds. This will cool the heating coil and turn the heater off once the time has elapsed.

NOTE: Each time you press "Mode" button, the unit will make a sound to alert you the mode has been changed.

USING THE TIMER:

Your heater has three timer settings, you can choose to have your heater turn off automatically after 30 minutes, 1 hour, or 2 hours of use.

Press the "Timer" button to activate this feature while the heater is on. When the Timer button is pressed one time, the light will illuminate above the .5 on the LED display and the heater will turn off in 30 minutes. Press this button a total of two times for 1 hour and 3 times to set for 2 hours.

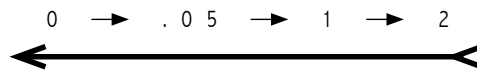

All functions can be accessed from the remote control.

Remote Control Operation

- The remote control uses two AAA (IEC RO# 1.5V) batteries which have been included for your convenience.
- Remove the battery cover on back of the remote.
- Insert the batteries, making sure the (+) and (-) polarity is aligned correctly.
- Replace the battery cover.

NOTES:

- When replacing batteries, always change both batteries at the same time.
- Remove the batteries if the remote control is not used for a month or longer.
- Do not dispose of batteries in a fire.

Battery replacement

Remove the cover on the back of the remote control and insert the batteries with (+) and (-) poles pointing in the proper direction.

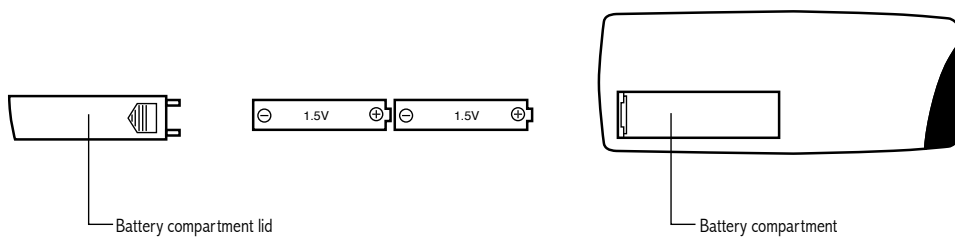



CLEANING AND MAINTAINING

- Before cleaning, unplug the appliance and let it cool down. Wipe the unit with a soft wet cloth. Don't use solvents or abrasives.
- Wipe the dust from the appliance regularly to prevent negative effects on the operation of the wall heater.
- To prevent damage, don't scrape the heater or coils with a sharp instrument

SPECIFICATIONS

Model	HCE-1201
Voltage/Frequency	AC 115V~60Hz
Input power	750/1500W
Current	6.5A / 13A
Water-proof Level	IP24
Dimension (w) X (h) x (d)	16 1/8 × 9 7/8 × 5 1/8
Weight	5.6 Pounds

WARRANTY

Royal Sovereign warrants each heater to be free from defects in material and workmanship. Our obligation under this warranty is limited to the repair or replacement, free of charge, when delivered to an authorized Royal Sovereign service center, of any defective part(s) thereof, other than parts damaged in transit. This warranty is in effect to the original purchaser, for a period of one year from the date of purchase and is not transferable. This warranty shall apply only if the heater is used in accordance with the factory provided instructions which accompany it.

Exclusions

This warranty excludes and does not cover defects, malfunctions or failures of your Royal Sovereign Heater, caused by repairs by unauthorized persons or service centers, mishandling, improper installation, modification or unreasonable use including incorrect voltage, acts of God, or failure to provide reasonable and necessary maintenance. This warranty is in lieu of any and all expressed warranties. In no event shall Royal Sovereign be liable for consequential or incidental damages. This limitation would not apply if you live in a location that does not permit the exclusion of limitation of incidental or consequential damages. This warranty gives you specific legal rights and you may also have other rights which vary from state to state.



ROYAL SOVEREIGN INTERNATIONAL, INC.

2 Volvo Drive Rockleigh, NJ 07647 USA
TEL : +1) 800-397-1025 FAX : +1) 201-750-1022

ROYAL SOVEREIGN INC.

1001, World Meridian II, 426-5, Gasan-dong, Geumcheon-gu, Seoul, 153-759, KOREA
TEL : +82)2-2025-8800 FAX : +82)2-2025-8830

RS INTERNATIONAL AUSTRALIA PTY. LTD.

30 Prime Drive, Seven Hills, NSW 2147, AUSTRALIA
TEL : +61) 2-9674-2127 FAX : +61) 2-9674-2027

RS CANADA INC.

1025 Westport Crescent, Mississauga, Ontario, Canada L5T1E8
TEL : +1) 905-461-1095 FAX : +1) 905-461-1096

RS Holland B.V.

Industrieweg 6K, 4104AR, Culemborg, The Netherlands
Tel: +31 (0)345 473 097 Fax: 31 (0)345 519 811

Royal Sovereign Mexico, S.A. de C.V.

24 de Abril de 1860 No. 8 Col. Leyes de Reforma Mexico D.F. C.P. 09310
Tel.: +52) 55-5600-0757, 55-5600-7848 Fax: +52) 55-5600-0748

GUIDE DE L'UTILISATEUR

HCE-1201

CHAUFFERETTE ÉTANCHE



Veillez lire et conserver ces instructions pour référence future.

Pour toute question liée au service à la clientèle, veuillez choisir l'onglet « support » sur le site Internet suivant : www.royalsovereign.com (disponible en anglais seulement)

Royal Sovereign International Inc.

CHAUFFERETTE ÉTANCHE

Modèle HCE-1201

INTRODUCTION

Merci de faire confiance à Royal Sovereign inc. afin de vous procurez, à vous et votre famille, tout le « confort au foyer » dont vous avez besoin dans votre maison, votre appartement ou votre bureau. Cette chaufferette peut être installée en quelques minutes seulement et elle peut facilement être déplacée d'une pièce à l'autre. Il s'agit d'un appareil multifonction pouvant fonctionner dans une pièce en mode chauffage ou ventilation. Le présent guide fournit des renseignements inestimables et nécessaires pour bien entretenir votre nouvel appareil. Veuillez prendre un moment pour le lire entièrement. S'il est bien entretenu, votre appareil fonctionnera pendant de nombreuses années sans soucis.

TABLE DES MATIÈRES

	Página
Précautions à prendre.....	16~17
Description	18
Installation au mur	19
Fonctionnement	20~21
Nettoyage et entretien.....	22
Caractéristiques	22
Garantie	23
Exclusions	23

Précautions à prendre lors de l'utilisation

- N'obstruez pas ou ne couvrez pas les prises d'air de l'appareil.

Caractéristiques électriques et cordon d'alimentation

Assurez-vous que l'alimentation électrique utilisée convient au modèle choisi. Le type d'alimentation électrique nécessaire pour votre nouvelle chaufferette est indiqué sur l'étiquette du numéro de série, située sur l'appareil. Veuillez vous assurer que l'alimentation nominale de l'appareil respecte le code de l'électricité de votre région.

- Installez votre chaufferette selon les instructions fournies dans ce guide.
- N'utilisez pas cet appareil s'il présente une défectuosité, s'il est tombé par terre ou s'il est endommagé de quelque manière que ce soit.
- N'utilisez pas l'appareil à l'extérieur. N'installez pas l'appareil sur ou près d'un poêle au gaz, d'un brûleur électrique, d'un micro-ondes ou d'une cuisinière encore chaude.
- Afin de vous protéger des risques d'incendie, des chocs électriques ou des blessures, ne placez pas le cordon, la prise ou l'appareil dans l'eau ou dans un autre type de liquide.
- Une mauvaise utilisation ou le non-respect des consignes de sécurité annule le droit du consommateur de se prévaloir de la garantie accompagnant cet appareil.
- Ne modifiez aucune pièce de cet appareil.
- N'insérez pas d'objets dans la chaufferette et n'obstruez pas les prises d'air.
- N'accrochez pas le cordon d'alimentation électrique sur la grille d'aération.
- Assurez-vous que l'alimentation électrique utilisée respecte le voltage indiqué.
- Utilisez seulement une prise électrique à deux brins installée de manière appropriée, munie d'une mise à terre CA et dont les caractéristiques sont les suivantes : 115 V, 60 Hz, 15 A ou plus.
- Si la prise électrique que vous prévoyez utiliser ne possède pas de mise à terre ou n'est pas protégée par un fusible à fusion temporisée ou un disjoncteur, vous devriez faire installer votre appareil par un maître électricien reconnu.

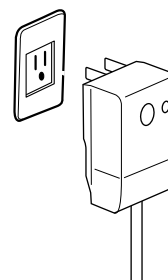

- Cet appareil nécessite une prise avec un fusible intégré. Effectuez un test de vérification de la prise électrique avant l'utilisation afin de vous assurer que tout fonctionne normalement.
- N'utilisez pas cet appareil avec une rallonge ou une prise électrique munie d'une fiche de raccord.
- Si le cordon d'alimentation ou la prise électrique est endommagé d'une quelconque manière, veuillez communiquer avec un représentant du service à la clientèle de Royal Sovereign.
- Ne branchez pas le cordon d'alimentation de cet appareil dans une prise électrique qui ne serait pas assez serrée.
- Fermez l'appareil et débranchez-le avant de le nettoyer ou lorsque vous prévoyez que l'appareil ne sera pas utilisé pendant une période prolongée.

Utilisation générale

- **N'obstruez pas les prises d'air de l'appareil avec quelque objet que ce soit.**
- N'insérez pas d'objets dans la chaufferette.
- Ne versez pas d'eau sur le boîtier extérieur ou sur le panneau de contrôle de l'appareil.
- Ne placez pas d'objets lourds sur l'appareil et ne vous assoyez pas sur celui-ci.
- Ne tirez jamais sur le cordon d'alimentation électrique et ne l'endommagez pas.
- Ne permettez pas à vos enfants d'utiliser l'appareil.
- Les travaux de réparation de l'appareil doivent être effectués par un professionnel. Les erreurs lors des travaux de réparation peuvent être dangereuses et poser de sérieux risques pour l'utilisateur.

Description

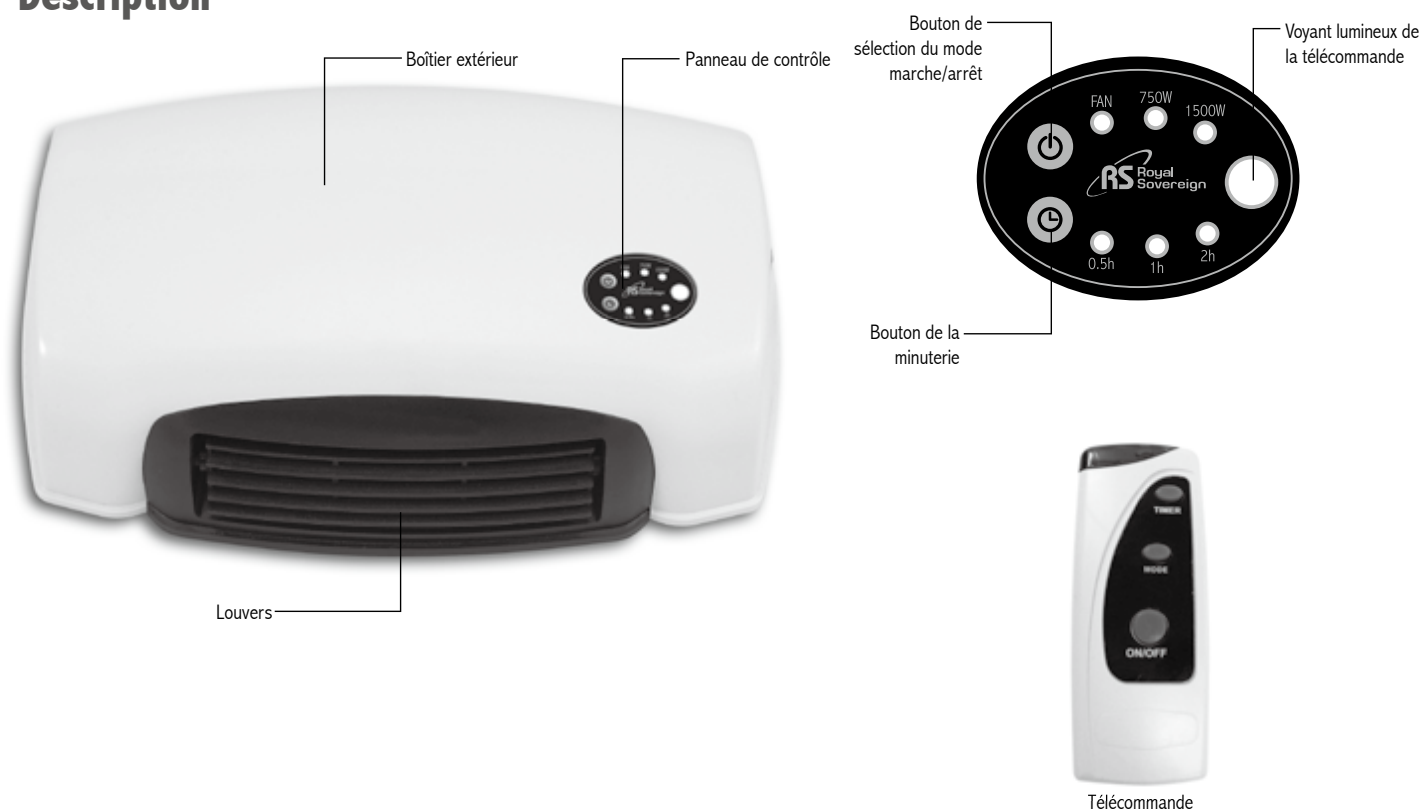

Installation murale

Outils nécessaires pour une installation facile : tournevis à tête Philips, perceuse, mèche 1/8 po, règle et niveau

- Pour installer votre chauffe-vent au mur, vous aurez besoin des pièces suivantes fournies avec la chauffe-vent : 2 pièces d'ancrage et 2 vis
- L'endroit que vous aurez choisi pour installer l'appareil doit être situé au-dessus de toute source d'alimentation en eau et à environ 30 cm à droite ou à gauche d'une prise électrique. Pour des raisons de sécurité, n'installez jamais un appareil directement au-dessus ou au-dessous d'une prise électrique.
- Utilisez une perceuse avec une mèche de 1/8 de pouce, percez un trou de 3,8 cm (1 1/2 po) de profondeur et insérez la première pièce d'ancrage.
- Mesurez 28,26 cm (11 1/8 po) à partir du centre de la pièce d'ancrage installée dans le mur et faites une marque pour percer le 2e trou. Utilisez un niveau pour vous assurer que les deux trous sont percés à la même hauteur.
- Utilisez une perceuse avec une mèche de 1/8 de pouce, percez le 2e trou sur votre marque à 3,8 cm (1 1/2 po) de profondeur et insérez l'autre pièce d'ancrage dans le 2e trou.
- Accrochez votre chauffe-vent sur les vis en alignant les ouvertures situées dans le bas de la chauffe-vent et poussez la chauffe-vent vers la droite puis vers le bas d'un seul coup. La chauffe-vent devrait maintenant être fixée au mur de manière sécuritaire et prête à être branchée.

REMARQUE: si le dessus de la chauffe-vent n'est pas bien en place contre le mur, retirez-la du mur, resserrez les vis en quelques tours et réinstallez-la.

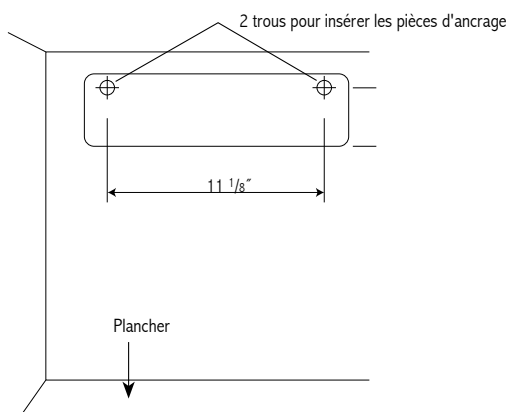

Fig. 2



Fig. 3

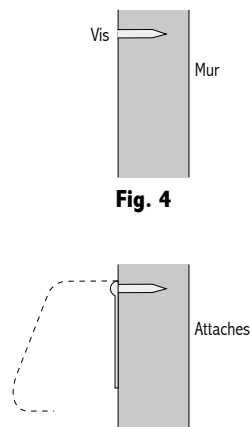

Fig. 4

Fig. 5

Fonctionnement

Bouton Mode

Appuyez une fois sur le bouton marche/arrêt (ON/OFF) pour faire démarrer le ventilateur lorsque l'appareil est arrêté (OFF). Le voyant lumineux situé sur le dessus de l'appareil deviendra rouge et vous sentirez l'air sortir de l'appareil. Lorsque vous appuyez une deuxième fois sur le bouton marche/arrêt (ON/OFF), la chaufferette sera alors en mode basse température et le voyant lumineux de 750 W deviendra rouge. Lorsque vous appuyez une troisième fois sur le bouton marche/arrêt (ON/OFF), la chaufferette sera alors en mode température élevée et le voyant lumineux de 1500 W deviendra rouge. Pour éteindre l'appareil, appuyez une quatrième fois sur le bouton marche/arrêt (ON/OFF). Le voyant lumineux du ventilateur clignotera alors et le mode de refroidissement automatique sera activé pendant 30 secondes. Cela permettra de refroidir le serpentin et d'arrêter la chaufferette une fois que le temps sera écoulé.

REMARQUE: Chaque fois que vous appuyez sur le bouton « Mode », l'appareil émettra un signal vous indiquant que le mode a été changé.

UTILISATION DE LA MINUTERIE:

Votre chaufferette possède une minuterie à trois réglages. Vous pouvez choisir les modes d'arrêt automatique suivant : arrêt après 30 minutes, 1 heure ou 2 heures d'utilisation.

Appuyez sur le bouton « minuterie » (Timer) pour activer cette fonction pendant que la chaufferette est en marche. Lorsque le bouton de la minuterie est activé, un voyant lumineux situé au-dessus du .5 sur l'affichage DEL s'allumera et la chaufferette s'arrêtera automatiquement après 30 minutes. Appuyez deux fois sur ce bouton pour sélectionner la minuterie d'arrêt après une heure et trois fois pour qu'elle s'arrête après deux heures.

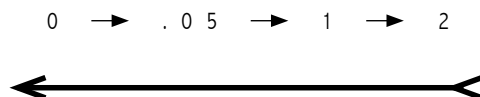

La télécommande vous donne accès à toutes les fonctions de la chaufferette.

Utilisation de la télécommande

- La télécommande fonctionne avec deux piles AAA (IEC R0# 1,5 V) comprises dans l'emballage pour plus de commodité.
- Enlevez le couvercle du compartiment des piles, situé à l'arrière de la télécommande.
- Insérez les piles en vous assurant que les symboles (+) et (-) sont alignés correctement.
- Remplacez le couvercle du compartiment des piles.

REMARQUES:

- Remplacez toujours les deux piles en même temps.
- Retirez les piles de la télécommande si vous prévoyez de ne pas utiliser l'appareil pendant un mois ou plus.
- Ne jetez pas les piles dans le feu.

Remplacement des piles

Retirez le couvercle du compartiment des piles situé à l'arrière de la télécommande et insérez les nouvelles piles en vous assurant que les symboles (+) et (-) sont alignés correctement.

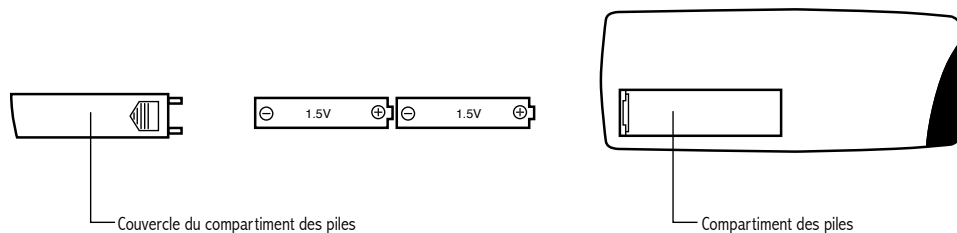



NETTOYAGE ET ENTRETIEN

- Avant de nettoyer votre appareil, assurez-vous de le débrancher et laissez-le refroidir. Nettoyez l'appareil avec un linge doux et humide. N'utilisez aucun solvant ou de nettoyant abrasif.
- Nettoyez régulièrement votre appareil pour enlever la poussière afin d'éliminer les effets négatifs de celle-ci sur le fonctionnement de votre chauffeferette.
- Afin d'éviter que votre appareil ne soit endommagé, n'égratignez pas la chauffeferette ou les serpentins avec un outil pointu.

CARACTÉRISTIQUES

Modèle	HCE-1201
Tension électrique /fréquence	AC-115 V~60 Hz
Puissance d'entrée	750/1500 W
Courant électrique	6,5 A/13 A
Taux de résistance à l'eau	IP24
Dimensions (l)·x·(h)·x·(p)	40,96 cm x 25,08 cm x 1,59 cm (16 1/8 po x 9 7/8 po x 5/8 po)
Poids	2,54 kg (5,6 lb)

GARANTIE

Royal Sovereign garantit que l'appareil est exempt de tout défaut de fabrication, de matériau et de main-d'œuvre. En vertu de la présente garantie, nous avons l'obligation de réparer ou de remplacer gratuitement toute pièce défectueuse d'une chaufferette livrée à un centre de service agréé de Royal Sovereign inc., sauf les pièces endommagées durant le transport. Cette garantie est offerte l'acheteur d'origine pour une période d'une année à compter de la date d'achat et elle n'est pas transférable. La présente garantie est en vigueur uniquement si la chaufferette est utilisée conformément aux instructions du fabricant fournies avec l'appareil.

EXCLUSIONS

La présente garantie exclut et ne couvre pas les défaillances et les pannes de votre chaufferette Royal Sovereign qui ont été causées par des réparations effectuées par une personne ou un centre de service non autorisé, une mauvaise manipulation de l'appareil, une mauvaise installation, des modifications ou une utilisation abusive, y compris l'utilisation d'une tension d'alimentation inadéquate, des catastrophes naturelles ou le défaut de bien entretenir l'appareil. Cette garantie remplace toute autre garantie expresse. Royal Sovereign n'accepte aucune responsabilité pour les dommages consécutifs ou indirects. Cette restriction ne s'applique pas si vous résidez dans un endroit qui ne permet pas l'exclusion d'une restriction de dommages consécutifs ou indirects. La présente garantie vous accorde des droits légaux précis et il est possible que vous puissiez bénéficier d'autres droits qui varient selon les juridictions.



ROYAL SOVEREIGN INTERNATIONAL, INC.

2 Volvo Drive Rockleigh, NJ 07647 É.-U.
TÉL. : 1 800 397-1025 TÉLÉC. : 1 201 750-1022

ROYAL SOVEREIGN INC.

1001, World Meridian II, 426-5, Gasan-dong, Geumcheon-gu, Séoul, 153-759, CORÉE
TÉL. : +82)2-2025-8800 TÉLÉC. : +82)2-2025-8830

RS INTERNATIONAL AUSTRALIA PTY.

30 Prime-Drive, Seven-Hills, NSW 2147, AUSTRALIE
TÉL. : +(61) 2-9674-2127 TÉLÉC. : +(61) 2-9674-2027

RS CANADA INC.

1025, Westport Crescent, Mississauga, Ontario L5T 1E8 CANADA
TÉL. : 1 905-461-1095 TÉLÉC. : 1 905-461-1096

RS Holland B.V.

Industrieweg 6K, 4104AR -Culemborg, PAYS-BAS
TÉL. : +31 (0)345 473 097 TÉLÉC. : 31 (0)345 519 811

Royal Sovereign Mexico, S.a. de C.V.

24 de Abril de 1860 No. 8 Col. Leyes de Reforma Mexico D.F. C.P. 09310
TÉL. : +(52) 55-5600-0757, 55-5600-7848 TÉLÉC. : +(52) 55-5600-0748