

This Owner's Manual is provided and hosted by [Appliance Factory Parts](#).



ROYAL SOVEREIGN RMW900-25W Owner's Manual

[Shop genuine replacement parts for ROYAL SOVEREIGN RMW900-25W](#)



[Find Your ROYAL SOVEREIGN Microwave Parts - Select From 4 Models](#)

----- Manual continues below -----



Owner's Manual

RMW900-25W

MICROWAVE OVEN



Page en Français 19

*Please read and retain these instructions.
To register your product, please go to www.royalsovereign.com USA.
Click the Customer Support Tab then Registration Tab.*

www.royalsovereign.com

Royal Sovereign International, Inc.

MICROWAVE OVEN

INTRODUCTION

Thank you for choosing Royal Sovereign microwave oven. This microwave oven can be set-up in just minutes and easily operated to satisfy your food preparation needs. This manual will provide you information for operation, use, and maintenance. Please take a few moments to read the instructions thoroughly and always follow the precautions.

PRECAUTIONS TO AVOID POSSIBLE EXPOSURE TO EXCESSIVE MICROWAVE ENERGY

1. Do not attempt to operate this oven with the door-open since open-door operation can result in harmful exposure to microwave energy. It is important not to defeat or tamper with the safety interlocks.
2. Do not place any object between the oven front face and the door or allow soil or cleaner residue to accumulate on sealing surfaces.
3. Do not open the oven if it is damaged. It is particularly important that the oven door is closed properly and that there is no damage to the door, hinges and latches, door seals and sealing surfaces.
4. The oven should not be adjusted or repaired by anyone except properly qualified service personnel.

RMW900-25W SERIES

IMPORTANT SAFETY INSTRUCTIONS

When using electrical appliances, basic safety precautions should be followed, including the following:

WARNING: To reduce the risk of burns, electric shock, fire, and injury to persons or exposure to excessive microwave energy:

1. Read all instructions before using the appliance.
2. Read and follow the specific "PRECAUTIONS TO AVOID POSSIBLE EXPOSURE TO EXCESSIVE MICROWAVE ENERGY" on page 2.
3. This appliance must be grounded. Connect only to properly grounded outlet. See "GROUNDING INSTRUCTIONS" on page 5.
4. Install or locate this appliance only in accordance with the provided installation instructions.
5. Some products such as whole eggs and sealed containers -for example, closed glass jars- are able to explode and should not be heated in this oven.
6. Use this appliance only for its intended use as described in this manual. Do not use corrosive chemicals or vapors in this appliance. This type of oven is specifically designed to heat, cook, or dry food. It is not designed for industrial or laboratory use.
7. As with any appliance, close supervision is necessary when used by children.
8. To reduce the risk of fire in the oven cavity:
 - a. Do not overcook food. Carefully attend appliance when paper, plastic, or other combustible materials are placed inside the oven to facilitate cooking.
 - b. Remove wire twist-ties from paper or plastic bags before placing bag in oven.
 - c. If materials inside the oven should ignite, keep oven door closed, turn oven off, and disconnect the power cord or shut off power at the fuse or circuit breaker panel.
 - d. Do not use the cavity for storage purposes. Do not leave paper products, cooking utensils or food in the cavity when not in use.
9. Liquids, such as water, coffee, or tea can be overheated beyond the boiling point without appearing to be boiling due to surface tension of the liquid. Visible bubbling or boiling when the container is removed from the microwave oven is not always present. THIS COULD RESULT IN VERY HOT LIQUIDS SUDDENLY BOILING OVER WHEN A SPOON OR OTHER UTENSIL IS INSERTED INTO THE LIQUID. To reduce the risk of injury to person:

- 1) Do not overheat the liquid.
- 2) Stir the liquid both before and halfway through heating it.
- 3) Do not use straight-sided containers with narrow necks.
- 4) After heating, allow the container to stand in the microwave oven for a short time before removing the container.
- 5) Use extreme care when inserting a spoon or other utensil into the container.
10. Do not heat oil or fat for deep-frying. It is difficult to control the temperature of oil in microwave oven.
11. Pierce foods with heavy skins such as potatoes, whole squash, apples and chestnuts before cooking.
12. The contents of feeding bottles and baby jars should be stirred or shaken and the temperature should be checked before serving in order to avoid burns.
13. Cooking utensils may become hot because of heat transferred from the heated food. Potholders may be needed to handle the utensil.
14. Do not cover or block any openings on the appliance.
15. Do not store or use this appliance outdoors. Do not use this product near water, for example, near a kitchen sink, in a wet basement, near a swimming pool, or similar locations.
16. Do not operate this appliance if it has a damaged cord or a plug, if it is not working properly or if it has been damaged or dropped.
17. Do not immerse cord or plug in water.

RMW900-25W SERIES

CONTENTS

PRECAUTIONS TO AVOID POSSIBLE EXPOSURE TO EXCESSIVE MICROWAVE ENERGY	2
IMPORTANT SAFETY INSTRUCTIONS	3
SAVE THESE INSTRUCTIONS	
INSTALLATION GUIDE	6
GROUNDING IN STRUCTIONS	6
UTENSILS GUIDE	7
COOKING TECHNIQUES.....	9
PART	10
CONTROL	10
OPERATION IN STRUCTIONS	12
QUICK COOK SETTINGS	15
CLEANING AND CARE	16
SPECIFICATIONS	17
WARRANTY	18
CONTACT INFORMATION	18
Page en Français	19

SAVE THESE INSTRUCTIONS

INSTALLATION GUIDE

1. Make sure that all the packing materials are removed from the inside of the door.
2. Check the oven for any damage, such as misaligned or bent door, damaged door seals and sealing surface, broken or loose door hinges and latches and dents inside the cavity or on the door. If there is any damage, do not operate the oven but contact qualified service personnel.
3. Do not place the oven where heat, moisture, or high humidity are generated, or near combustible materials.
4. For correct operation, the oven must have sufficient airflow. Allow 20cm of space above the oven, 10cm at back and 5cm at both sides. Do not cover or block any openings on the appliance. Do not remove feet on which oven stands.
5. Do not operate the oven without glass tray, roller support, and shaft in their proper positions.
6. Make sure that the power supply cord is undamaged and does not run under the oven or over any hot or sharp surface.
7. The socket must be readily accessible so that it can be easily unplugged in an emergency.

GROUNDING INSTRUCTIONS

This appliance must be grounded. In the event of an electrical short circuit, grounding reduces risk of electric shock by providing an escape wire for the electric current.

WARNING: Improper use of the grounding plug can result in a risk of electric shock.

Consult a qualified electrician or serviceman if the grounding instructions are not completely understood, or if doubt exists as to whether the appliance is properly grounded, and either:

- 1) If it is necessary to use an extension cord, use only a 3-wire extension cord that has a 3-blade grounding plug and a 3-slot receptacle that will accept the plug on the appliance. The marked rating of the extension cord shall be equal to or greater than the electrical rating of the appliance.
- 2) Do not use an extension cord. If the power supply cord is too short, have a qualified electrician or serviceman install an outlet near the appliance.

RMW900-25W SERIES

Electrical Requirements

The electrical requirements are a 120 volt 60 Hz, AC only, 15 amp. It is recommended that a separate circuit serving only the oven be provided. The oven is equipped with a 3-prong grounding plug. It must be plugged into a wall receptacle that is properly installed and grounded.

Power Supply Cord

1. A short power supply cord is provided to reduce the risks resulting from becoming entangled in or tripping over a longer cord.
2. Longer cord sets or extension cords are available and may be used if care is exercised in their use.
3. If long cord or extension cord is used:
 - a) The marked electrical rating of the cord set or extension cord should be at least as great as the electrical rating of the appliance.
 - b) The extension cord must be a grounding-type 3-wire cord, and The longer cord should be arranged so that it will not drape over the counter top or table top where it can be pulled on by children or tripped over unintentionally.

Notes: If you have any questions about the grounding or electrical instructions, consult a qualified electrician or service person. Neither the manufacturer nor the dealer can accept any liability for damage to the oven or personal injury resulting from failure to observe the electrical connection procedures.

Radio or TV Interference

Should there be any interference caused by the microwave oven to your radio or TV, check that the microwave oven is on a different circuit, relocate the radio or TV as far away from the oven as feasible or check position and signal of receiving antenna.

UTENSILS GUIDE

This section lists which utensils can be used in the microwave, which ones have limited use for short periods, and which ones should not be used in the microwave.

RECOMMENDED

Microwave browning dish: Use to brown the exterior of small items such as steaks, chops, or pancakes. Follow the directions provided with your browning dish.

Microwaveable plastic wrap: Use to retain steam. Leave a small opening for some steam to escape and avoid placing it directly on the food.

Paper towels and napkins: Use for short-term heating and covering; these absorb excess moisture and prevent spattering. Do not use recycled paper towels, which may contain metal and could ignite.

Glass and glass-ceramic bowls and dishes: Use for heating or cooking.

Paper plates and cups : Use for short-term heating at low temperatures. Do not use recycled paper, which may contain metal and could ignite.

Wax paper: Use as a cover to prevent spattering.

Thermometers: Use only those labeled "Microwave Safe" and follow all directions. Check the food in several places. Conventional thermometers may be used on microwave food once the food has been removed from the oven.

LIMITED USE

Aluminum foil: Use narrow strips of foil to prevent overcooking of exposed areas. Using too much foil can damage your oven, so be careful. You should keep distance of 1 inch (2.54cm) between aluminum foil and cavity.

Ceramic, porcelain, and stoneware: Use these if they are labeled "Microwave Safe". If they are not labeled, test them to make sure they can be used safely.

Plastic: Use only if labeled "Microwave Safe". Other plastics can melt.

NOT RECOMMENDED

Glass jars and bottles: Regular glass is too thin to be used in a microwave. It can shatter and cause damage and injury.

Paper bags: These are a fire hazard, except for popcorn bags that are designed for microwave use.

Styrofoam plates and cups: These can melt and leave an unhealthy residue on food.

Plastic storage and food containers: Containers such as margarine tubs can melt in the microwave.

Metal utensils: These can damage your oven. Remove all metal before cooking.

Note: Should you wish to check if a dish is safe for microwaving, place the empty dish in the oven and microwave on HIGH for 30 seconds. A dish which becomes very hot should not be used.

RMW900-25W SERIES

COOKING TECHNIQUES

Your microwave makes cooking easier than conventional cooking, provided you keep these considerations in mind:

Stirring

Stir foods such as casseroles and vegetables while cooking to distribute heat evenly. Food at the outside of the dish absorbs more energy and heats more quickly, so stir from the outside to the center. The oven will turn off when you open the door to stir your food.

Arrangement

Arrange unevenly shaped foods, such as chicken pieces or chops, with the thicker, meatier parts toward the outside of the turntable where they receive more microwave energy. To prevent overcooking, place delicate areas, such as asparagus tips, toward the center of the turntable.

Shielding

Shield food with narrow strips of aluminum foil to prevent overcooking. Areas that need shielding include poultry wing tips, the ends of poultry legs, and corners of square baking dishes. Use only small amounts of aluminum foil. Larger amounts can damage your oven.

Turning

Turn foods over midway through cooking to expose all parts to microwave energy. This is especially important with large foods such as roasts.

Standing

Foods cooked in the microwave build up internal heat and continue to cook for a few minutes after heating stops. Let foods stand to complete cooking, especially foods such as cakes and whole vegetables. Roasts need this time to complete cooking in the center without overcooking the outer areas. All liquids, such as soup or hot chocolate, should be shaken or stirred when cooking is complete. Let liquids stand a moment before serving. When heating baby food, stir well at removal and test the temperature before serving.

Adding Moisture

Microwave energy is attracted to water molecules. Food that is uneven in moisture content should be covered or allowed to stand so that the heat disperses evenly. Add a small amount of water to dry food to help it cook.

PARTS

1. Door Safety Lock System
 2. Oven Window
 3. Turntable Roller
 4. Shaft
 5. Door Release Button
 6. Control Panel
 7. Wave Guide
- (Please do not remove the mica plate covering the wave guide)
8. Glass Tray

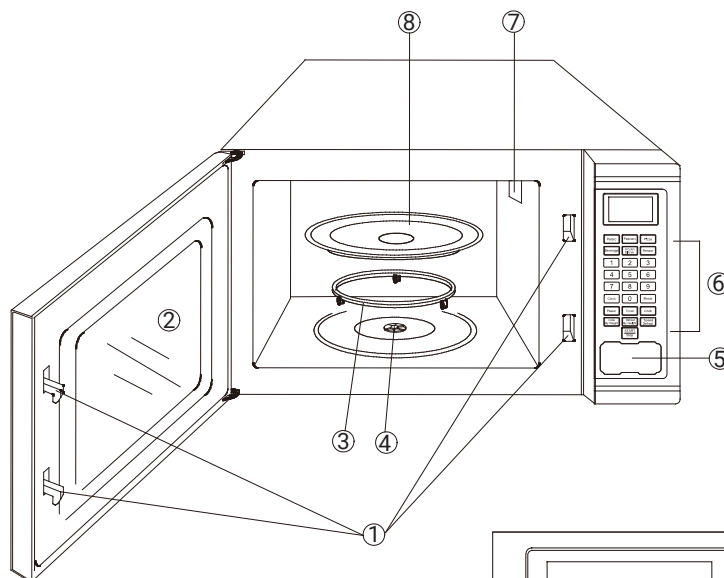

CONTROL

MENU ACTION SCREEN: Cooking time, power, indicators and present time are displayed.

QUICK COOK BUTTONS: Instant settings to cook popular foods.

NUMBER PADS (0-9): Touch to set time or amount.

CLOCK: Touch to set the clock time.

RESET: Touch to clear all previous settings.

TIMER: Timer functions independently, even while a cooking program is in process.

POWER LEVEL: Use to set microwave power levels.

COOK: Use for multi-stage cooking. Enables cooking at multiple power and time settings automatically.

COOK BY WEIGHT: Programmed cooking based on weight of foods.

DEFROST BY WEIGHT: Programmed defrosting based on the weight of the foods to be defrosted.

SPEED DEFROST: Speed Defrost function that alternates defrost and stand times to quickly and effectively defrost foods.

START/STOP: Touch to start or stop cooking.

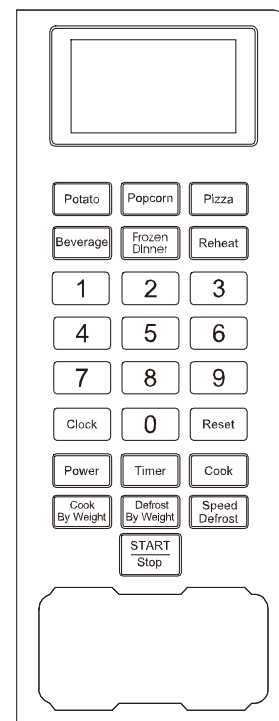

RMW900-25W SERIES

OPERATION IN STRUCTIONS

SETTING THE CLOCK

- 1.Touch CLOCK pad.
- 2.Use the number pads to enter clock time.
- 3.Touch CLOCK padagain to confirm..

NOTE: This is a 12 hour clock. When the oven is first plugged in or when the power resumes after a power interruption, the display will show ENTER CLOCK TIME. If you prefer not to have the clock displayed, touch RESET pad.

SETTING THE TIMER

- 1.In standby state or during cooking, touch TIMER pad.
- 2.Use the number pads to enter desired time. The longest time is 99 minutes 99 seconds.
- 3.Touch START/STOP pad to confirm

NOTE: You can check the countdown time by pressing TIMER pad, if you press RESET pad when the display shows the time, the function is cancelled.

EXPRESS COOK

Program can be started at full power immediately after touching the number pad from 1-6 in standby. Suppose you want to set the quick cooking in 6 minutes.

- 1.Touch number pad 6.
- 2.6:00 can be seen on display.
3. The program starts automatically.

Touch number pad	1	2	3	4	5	6
Time Minutes	1Minute	2 Minutes	3 Minutes	4 Minutes	5 Minutes	6 Minutes

SETTING MICRO. COOKING PROGRAM

A. One-stage Cooking

1. Touch POWER pads to enter the power level.

Touch POWER pad	Once	Twice	3times	4times	5times	6times	7times	8times	9times	10times
Cooking power	100%	90%	80%	70%	60%	50%	40%	30%	20%	10%

2. Touch number pad to enter desired cooking time. The maximum number that can be entered is 99 min. 99 sec.

3. Touch START/STOP pad to start cooking.

NOTE: During cooking, the current power level can be seen by touching POWER pad.

B. Two-stage Cooking

Some recipes require different stages of cooking at different power levels.

1. SET STAGE 1: Follow steps 1 and 2 in "One-stage Cooking". DO NOT TOUCH START/STOP pad

2. SET STAGE 2: Touch COOK pad then enter proper cooking time and (lower) power level. (Most 2-stage recipes use lower power for second stage.)

3. Touch START/STOP pad.

NOTE: After the total time elapsed, the system will sound beep with END in display. And the beeps will continue to sound every two minutes automatically until the door is opened or any pad is touched.

MULTISTAGE COOKING

First stage	Speed Defrost	Microwave cooking
Second stage	Microwave cooking	Microwave cooking
Third stage	Microwave cooking	

1. Set the first stage cooking program. NOT TOUCH START/STOP.

2. Touch COOK pad.

RMW900-25W SERIES

3. Set the second stage cooking program. NOT TOUCH START/STOP.
4. Touch COOK pad.
5. Set the third stage cooking program.
6. Touch START/STOP pad.

NOTE: If you need two stages cooking program, only omit the 4-5 steps.

SPEED DEFROST

1. Touch SPEED DEFROST pad.
2. Use the number pads to enter defrosting time. The longest time is 99 minutes 99 seconds.
3. Touch START/STOP pad.

NOTE: During the defrosting program, the system will sound beep to remind user to turn food over, and you need to stop the program and turn food over, then close the oven door and press START/STOP pad to resume.

COOK BY WEIGHT

1. Touch COOK BY WEIGHT pad.
2. Enter the one digit code by touching the correct number pad(1~3).
3. Enter weight by touching numberpads.
4. Touch START/STOP pad.

Cook By Weight Code Description

CODE	TYPE	MAX WEIGHT
1	Beef	5 lb. 16 oz.
2	Mutton	5 lb. 16 oz.
3	Pork	5 lb. 4 oz.

- NOTE:**
- Weight must be in pounds and ounces.
 - Ounce weights less than 10 must be preceded by a 0. If label gives weight in pounds only, change the fraction of a pound to ounces using the following chart.



Converting Fractions of a Pound to Ounces

Fractions of a pound	Less than .03	.03 to .09	.10 to .15	.10 to .15	.22 to .27	.28 to .34	.35 to .40	.41 to .46	.47 to .53
Ounces	0	1	2	3	4	5	6	7	8
Fractions of a pound	.54 to .59	.60 to .65	.66 to .71	.72 to .78	.79 to .84	.85 to .90	.91 to .97	above .97	
Ounces	9	10	11	12	13	14	15	go to next even	

- During cooking, the system will pause automatically and sound to remind user to turn food over. After that, touch START/STOP pad to resume cooking.

DEFROST BY WEIGHT

1. Touch DEFROST BY WEIGHT pad.
2. Enter weight by touching number pads.
3. Touch START/STOP pad.

NOTE: • Weight must be in pounds and ounces. Ounce weights less than 10 must be preceded by a 0. If label gives weight in pounds only, change the fraction of a pound to ounces by using the chart given above. The maximum weight is 5lb.16oz.

- During defrosting the system will sound to remind user to turn food over, then touch START/STOP pad to resume defrosting.

SETTING CHILD LOCK

The safety lock prevents unsupervised operation by children.

1. To set the child lock: In standby mode, press RESET pad for 3 seconds, then a beep will sound. In the lock state, the oven can't be operated.
2. To cancel the child lock: Press RESET pad for 3 seconds, then a beep will sound, and the oven can be operated.

RMW900-25W SERIES

QUICK COOK SETTINGS

The QUICK COOK settings allow you to cook or reheat food automatically without entering power level or time. For smaller portions, simply touch the applicable pad and start. For larger portions, push the pad twice. FROZEN DINNER, BAKED POTATO and BEVERAGE allow you to cook multiple amounts of the same food. Simply touch pad once, and ENTER AMT appears in the display. Enter the amount of servings and start.

POPCORN

1. Touch POPCORN pad.
2. POPCORN automatically sets the cooking time for a 3.5 oz. bag of microwave popcorn.
3. Touch START/STOP pad.

NOTE: To change the preset POPCORN time

1. Touch POPCORN pad twice.
2. Use number pads to enter minutes and seconds.
3. Touch START/STOP pad.

The longest cooking time is 99 minutes and 99 seconds. The new cooking time will remain whenever you use the POPCORN setting until you reset it.

BAKED POTATO

< For potatoes (4 to 6 oz. per entries)>

1. Touch BAKED POTATO pad once.
2. Enter number of potatoes by touching number pads from 1 to 4.
3. Touch START/STOP pad.

< For the large potatoes (8 to 10 oz. per entries)>

1. Touch BAKED POTATO pad twice.
2. Enter number of potatoes by touching number pads from 1 to 4.
3. Touch START/STOP pad.

REHEAT

< For a plate of cool food (11 to 14 oz.)>

1. Touch REHEAT pad.
2. Touch START/STOP pad.

NOTE: This setting lets you reheat a dinner plate of chilled leftovers with good results.

BEVERAGE

< For coffee cups (5 to 7 oz. per share)>

1. Touch BEVERAGE pad once.
2. Enter number of cups by touching number pads from 1 to 4.
3. Touch START/STOP pad.

< For the larger coffee cups (9 to 11 oz. per share)>

1. Touch BEVERAGE pad twice.
2. Enter number of cups by touching number pads from 1 to 4.
3. Touch START/STOP pad.

FROZEN DINNER

< For small (7 to 9 oz. per share) frozen dinners>

1. Touch FROZEN DINNER pad once.
2. For 1 entree or 2 entrees, touch the number pad "1" or "2"
3. Touch START/STOP pad.

< Microwaving larger (10 to 12 oz. per share) frozen dinners>

1. Touch FROZEN DINNER pad twice.
2. For 1 entree or 2 entrees, touch the number pad "1" or "2":
3. Touch START/STOP pad.

PIZZA

< Reheating a slice of pizza>

1. Touch PIZZA pad once.
2. Touch START/STOP pad.

< Heating a whole frozen pizza>

1. Touch PIZZA pad twice.
2. Touch START/STOP pad.

CLEANING AND CARE

1. Turn off the oven and remove the power plug from the wall socket before cleaning.
2. Keep the inside of the oven clean. When food splatters or spilled liquids adhere to oven walls, wipe with a damp cloth. Mild detergent may be used if the oven gets very dirty. Avoid the use of spray and other harsh cleaners as they may stain, streak or dull the door surface.
3. The outside surfaces should be cleaned with a damp cloth. To prevent damage to the operating parts inside the oven, water should not be allowed to seep into the ventilation openings.
4. Wipe the window on both sides with a damp cloth to remove any spills or splatters.
5. Do not allow the control panel to become wet. Clean with a soft, damp cloth. When cleaning the control panel, leave oven door open to prevent oven from accidentally turning on.
6. If steam accumulates inside or around the outside of the oven door, wipe with a soft cloth. This may occur when the microwave oven is operated under high humidity conditions. In such case, it is normal.
7. It is occasionally necessary to remove the glass tray for cleaning. Wash the tray in warm sudsy water or in a dishwasher.
8. The roller ring and oven floor should be cleaned regularly to avoid excessive noise. Simply wipe the bottom surface of the oven with mild detergent. The roller ring may be washed in mild sudsy water or dishwasher. When removing the rollerring from cavity floor for cleaning, be sure to replace in the proper position.
9. Remove odors from your oven by combining a cup of water with the juice and skin of one lemon in a deep microwaveable bowl, microwave for 5 minutes. Wipe thoroughly and dry with a soft cloth.
10. When it becomes necessary to replace the oven light, please consult a dealer to have it replaced.
11. The oven should be cleaned regularly and any food deposits removed. Failure to maintain the oven in a clean condition could lead to deterioration of the surface that could adversely affect the life of the appliance and possibly result in a hazardous situation.
12. Please do not dispose this appliance into the domestic rubbish bin, it should be disposed to the particular disposal center provided by the municipalities.

RMW900-25W SERIES

SPECIFICATIONS

Model Name	RMW900-25W
Power Consumption:	120V~60Hz, 1350W
Output:	900W
Operation Frequency:	2450MHz
Outside Dimensions(HxWxD):	11 1/16x19 x14 3/4 (in)/ 283x482x374(mm)
Oven Cavity Dimensions(HxWxD):	8 11/16 x13 3/8x12 5/8(in) / 220 x339x320(mm)
Oven Capacity:	0.81cu.ft.
Cooking Uniformity:	Turntable System
Net Weight:	Approx. 30.0lbs. /13.6Kg



LIMITED ONE YEAR WARRANTY

This warranty applies to repair or replacement of product found to be defective in material or workmanship for 1 year from the date of the original purchase. This warranty is extended only to the original purchaser.

This warranty does not apply to damage resulting from abuse, misuse, or improper maintenance of damage that is attributable to acts of nature, or failures which result from commercial use of product (product is designed for household use). Royal Sovereign International, Inc. (and its affiliated companies) is not liable for incidental or consequential damages of any nature. This limitation would not apply if you live in those areas that do not permit the exclusion or limitation of incidental or consequential damages.

Defective products for warranty repair or replacement cannot be returned without a Return Authorization number. Please go to www.royalsovereign.com USA-Customer Support Tab to make a request for an Office Product Return Authorization.

Defective products must be returned to Royal Sovereign International Consumer Return Department, freight prepaid, with proof of purchase and Return Shipping and Handling payment (check or money order). Upon repair or replacement the product will be returned to the customer.

Return defective product to the following address with a detailed description of the problem. If possible, pack in original carton. Please prepay shipping charges.

For out of warranty service or frequently asked questions please go to www.royalsovereign.com USA-Customer Support Tab. For sales of product, parts or accessories please visit us at www.royalfulfillmentcorp.com.

For service or sales please contact your local Royal Sovereign Office:

ROYAL SOVEREIGN INTERNATIONAL, INC.

2 Volvo Drive Rockleigh, NJ 07647 USA

TEL : +1) 800-397-1025

FAX : +1) 201-750-1022

www.royalsovereign.com

RS INTERNATIONAL CANADA INC.

5610 Timberlea Blvd, Mississauga Ontario L4W 4M6

CANADA

TEL: +1) 905-461-1095 TF: +1) 866-961-6673

FAX: +1) 905-461-1096

www.royalsovereign.ca

Guide d'utilisation

Série RMW900-25W

FOUR À MICRO-ONDES



Page en Français 19

Veillez lire et conserver ces instructions. Pour enregistrer votre produit, veuillez visiter "www.royalsovereign.com USA". Cliquez sur l'onglet "Customer Support" (soutien à la clientèle) et sur l'onglet "Registration (enregistrement du produit)".

www.royalsovereign.com

FOUR À MICRO-ONDES

INTRODUCTION

Nous vous remercions d'avoir choisi un four à micro-ondes Royal Sovereign. Ce four à micro-ondes peut être installé en quelques secondes et est facile à faire fonctionner afin de vous faciliter la préparation de mets délicieux. Ce guide d'utilisation vous offre des instructions de fonctionnement, d'utilisation et d'entretien. Veuillez prendre quelques instants pour lire les instructions et procédez toujours en respectant les précautions..

PRÉCAUTIONS AFIN D'ÉVITER L'EXPOSITION EXCESSIVE À L'ÉNERGIE DES MICRO-ONDES

1. Ne tentez pas de faire fonctionner ce four à micro-ondes lorsque la porte est ouverte, car le fonctionnement avec la porte ouverte peut provoquer une exposition dangereuse à l'énergie des micro-ondes. Il est important de ne pas modifier ou altérer le verrouillage de sécurité.
2. Ne placez aucun objet entre la face avant du four et la porte et ne laissez pas de saleté ou de produit de nettoyage s'accumuler sur les surfaces scellantes.
3. Ne pas ouvrir le four s'il est endommagé. Il est particulièrement important que la porte se ferme correctement et qu'il n'y ait aucun dommage à la porte, les charnières et les serrures, les joints de porte et les surfaces scellantes.
4. Le four pas doit être ajusté ou réparé par une personne autre qu'un technicien qualifié.

RMW900-25W SERIES

MESURES DE SÉCURITÉ IMPORTANTES

Lors de l'utilisation d'appareils électriques, des précautions devraient respecter, y compris ce qui suit :

AVERTISSEMENT : Afin de réduire les risques de brûlures, électrocution, incendie, de blessures ou d'exposition à l'énergie excessive des micro-ondes :

1. Veuillez lire toutes les instructions avant d'utiliser l'électroménager.
2. Veuillez lire et respecter les "PRÉCAUTIONS AFIN D'ÉVITER L'EXPOSITION EXCESSIVE À L'ÉNERGIE DES MICRO-ONDES" de la page 2.
3. Cet électroménager doit être mis à la terre. Branchez-le à une prise de courant doté de la mise à la terre. Consultez la section "INSTRUCTIONS DE MISE À LA TERRE" de la page 5.
4. Installez cet électroménager selon les instructions d'installation incluses dans le guide d'utilisation.
5. Certains aliments tels que des oeufs entiers et les contenants scellés, par exemple des pots de verre, peuvent exploser et ne devraient pas être chauffés au four à micro-ondes.
6. Utilisez cet appareil uniquement pour son usage prévu, tel que décrit dans ce guide. N'utilisez pas de produits chimiques corrosifs dans cet appareil. Ce type de four est spécifiquement conçu pour réchauffer, cuire ou assécher des aliments. Il n'est pas conçu pour une utilisation industrielle ou pour une utilisation dans un laboratoire.
7. Tel qu'avec tout électroménager, une supervision est nécessaire lorsqu'il est utilisé par des enfants.
8. Afin de réduire les risques d'incendie à l'intérieur de la cavité du four :
 - A. Ne surcuisez pas les aliments. Portez une attention spéciale lorsque vous utilisez du papier, du plastique ou tout autre matériau combustible est placé à l'intérieur du four à micro-ondes afin de faciliter la cuisson.
 - B. Retirez les attaches torsadées des sacs de papier ou de plastique avant de les placer à l'intérieur du four à micro-ondes.
 - C. Si le matériau à l'intérieur du four prend feu, laissez la porte fermée, mettez le four hors fonction, débranchez le cordon d'alimentation au niveau du panneau électrique.
 - D. N'utilisez pas la cavité du four en tant qu'espace de rangement. Ne laissez pas de produits de papier, d'ustensiles de plastique ou d'aliments dans la cavité du four lorsque vous ne l'utilisez pas.
9. Les liquides, tels que l'eau, le café ou le thé peuvent être chauffés au-delà du point d'ébullition sans avoir l'air de bouillir à cause de la tension de surface du liquide. Un bouillonnement visible lorsque le récipient est sorti du four à micro-ondes n'est pas toujours présent. CECI PEUT PROVOQUER UN RENVERSEMENT

D'UN LIQUIDE EXTRÊMEMENT CHAUD LORSQU'UNE CUILLÈRE OU UN USTENSILE EST INTRODUIT DANS LE LIQUIDE. Pour réduire le risque de dommage causé à la personne :

1. Ne surchauffez pas le liquide.
2. Brassez le liquide avant et à la moitié du temps de réchauffage.
3. Après le réchauffage, laissez le contenant reposer quelques instants à l'intérieur du four à micro-ondes avant de le retirer du four.
4. Soyez extrêmement prudent lorsque vous insérez une cuillère ou un autre ustensile dans le contenant.
10. Ne chauffez pas d'huile ou de gras pour la friture. Il est difficile de contrôler la température de l'huile dans un four à micro-ondes.
11. Percez les aliments dont la peau est très épaisse, tels que des pommes de terre, des courges entières, des pommes et des châtaignes avant la cuisson.
12. Le contenu des biberons et des pots de nourriture pour bébé doivent toujours être brassés ou secoués et la température doit toujours être vérifiée avant de servir le servir à un bébé afin d'éviter les brûlures.
13. Les ustensiles de cuisson peuvent devenir chauds à cause du transfert de la chaleur entre les aliments et l'ustensile. L'utilisation de mitaines pour le four pour la manipulation des ustensiles est nécessaire.
14. Ne recouvrez pas et le bloquez pas les ouvertures de ventilation du four à micro-ondes.
15. Ne rangez pas cet électroménager à l'extérieur. N'utilisez pas cet appareil près de l'eau, par exemple près d'un évier de cuisine, dans un sous-sol humide, près d'une piscine, ou tout endroit similaire.
16. Ne faites pas fonctionner cet électroménager si le cordon ou la fiche est endommagé, s'il ne fonctionne pas correctement ou s'il a été endommagé de quelque manière que ce soit, ou s'il a été échappé.
17. N'immergez pas le cordon ou la fiche dans l'eau.

CONTENU

PRÉCAUTIONS AFIN D'ÉVITER L'EXPOSITION EXCESSIVE AUX MICRO-ONDES	20
MESURES DE SÉCURITÉ IMPORTANTES	21
CONSERVEZ CES INSTRUCTIONS	
GUIDE D'INSTALLATION	24
INSTRUCTIONS DE MISE À LA TERRE.....	24
GUIDE D'USTENSILES	25
TECHNIQUES DE CUISSON.....	27
NOMENCLATURE DES PIÈCES.....	28
COMMANDES.....	28
INSTRUCTIONS DE FONCTIONNEMENT	29
RÉGLAGES DE CUISSON RAPIDE	33
NETTOYAGE ET SOIN	34
SPÉCIFICATIONS	35
GARANTIE.....	36
COMMENT NOUS CONTACTER.....	36
 Page en Français	 19

CONSERVEZ CES INSTRUCTIONS

GUIDE D'INSTALLATION

1. Assurez-vous que tous les matériaux d'emballage sont retirés de l'intérieur de la porte.
2. Assurez-vous que le four à micro-ondes n'est pas endommagé, tel que la porte tordue, les joints d'étanchéité de la porte et la surface scellante, les charnières et assurez-vous qu'il n'y ait pas de bosses à l'intérieur de la cavité ou sur la porte. Si vous remarquez un dommage, ne faites pas fonctionner le four à micro-ondes et contactez un technicien qualifié.
3. N'installez pas le four à micro-ondes dans des endroits où la chaleur ou le niveau d'humidité est élevée ou près de matériaux combustibles.
4. Pour un fonctionnement adéquat, assurez-vous qu'il y ait un espace suffisant autour du four à micro-ondes pour la ventilation. Allouez environ 20 cm d'espace au-dessus du four, 10 cm à l'arrière et 5 cm sur les deux côtés. Ne recouvrez pas et n'obstruez pas les ouvertures de ventilation de cet appareil. Ne retirez pas les pattes sur lesquelles le four à micro-ondes repose.
5. Ne faites pas fonctionner le four à micro-ondes sans le plateau de verre, le support à roulettes et le moyeu en place.
6. Assurez-vous que le cordon d'alimentation n'est pas endommagé et ne passe pas sous le four à micro-ondes ou sur une surface chaude ou coupante.
7. La prise de courant sur laquelle le four à micro-ondes est branché doit être accessible afin de permettre le débranchement du four lors d'une urgence.

INSTRUCTIONS DE MISE À LA TERRE

Cet appareil doit être mis à la terre. Dans le cas d'un court-circuit électrique, la mise à la terre réduit le risque d'électrocution en fournissant un fil d'échappement pour le courant électrique.

AVERTISSEMENT : Une mauvaise utilisation de la prise de mise à la terre peut entraîner un risque d'électrocution.

Consulter un électricien ou un technicien qualifié, si les instructions de mise à la terre ne sont pas complètement comprises, ou si il existe un doute quant à savoir si l'appareil est correctement relié à la terre et si :

1. S'il est nécessaire d'utiliser une rallonge, utilisez seulement une rallonge à 3 fils dotée d'une fiche à 3 broches et une prise à 3 fentes pouvant accepter la fiche sur l'appareil. Les caractéristiques de la rallonge doivent être égales ou supérieures à la puissance nominale de l'appareil, ou

RMW900-25W SERIES

2. n'utilisez pas de rallonge électrique. Si le cordon d'alimentation est trop court, demandez à un électricien ou technicien qualifié d'installer une prise de courant près de l'appareil.

Exigences électriques

L'alimentation électrique est de 120 volts 60 Hz CA, 15 ampères seulement. Il est recommandé de prévoir un circuit distinct pour alimenter uniquement le four à micro-ondes. Le four est doté d'une fiche à 3 broches. Il doit être branché dans une prise de courant murale correctement installée et mise à la terre.

Cordon d'alimentation

1. Un cordon d'alimentation court est fourni afin de réduire les risques d'enchevêtrement en ou de trébucher sur un cordon trop long.
2. Des cordons plus longs ou des rallonges sont disponibles et peuvent être utilisés si les précautions nécessaires sont prises lors de leur utilisation.
3. Si un cordon plus long ou une rallonge est utilisé :
 - a. Les caractéristiques électriques du cordon ou de la rallonge doivent être d'au moins identique à la puissance nominale de l'appareil.
 - b. La rallonge doit être mise à la terre un cordon à 3 fils, et le long cordon doit être placé afin qu'il ne pende pas du comptoir ou de table où il peut être tiré par des enfants ou faire trébucher quelqu'un.

Remarque : Si vous avez des questions concernant l'installation électrique ou la mise à la terre, consultez un électricien ou un technicien qualifié. Le fabricant ou le marchand n'accepte aucune responsabilité pour les dommages au four ou des blessures personnelles résultant du non-respect des procédures de raccordement électrique.

Interférences radio ou télé

S'il devrait il y avoir des interférences causées par le four à micro-ondes à votre radio ou à votre téléviseur, vérifiez que le four à micro-ondes est branché sur un circuit différent, ou éloignez la radio ou le téléviseur du four à micro-ondes si possible ou vérifiez la position et le signal de l'antenne réceptrice.

GUIDE D'USTENSILES

Cette section énumère les ustensiles pouvant être utilisés au four à micro-ondes, ceux qui ont une utilisation limitée ou pour de courtes périodes et ceux qui ne doivent pas être utilisés au four à micro-ondes.

Recommandé

Plat de brunissement pour four à micro-ondes : À utiliser pour brunir l'extérieur d'aliments tels que des steaks, des côtelettes ou des crêpes. Suivez les instructions fournies avec votre plat de brunissement.

Pellicule plastique convenant aux micro-ondes : À utiliser pour conserver la vapeur. Laissez une petite ouverture afin de permettre à la vapeur de s'échapper et évitez de la placer directement sur l'aliment.

Essuie-tout ou serviettes de table en papier : À utiliser pendant un bref moment pour recouvrir les aliments pendant le réchauffage afin d'absorber l'excès d'humidité et d'empêcher les éclaboussures. N'utilisez pas les serviettes de table ou les essuie-tout recyclés, car ils pourraient comporter des pièces métalliques et causer des étincelles.

Assiettes ou bols en céramique ou en verre : À utiliser pour le réchauffage ou la cuisson.

Assiettes et tasses de papier : À utiliser pour le réchauffage rapide à température faible. N'utilisez pas de papier recyclé, car il pourrait comporter des pièces métalliques et causer des étincelles.

Papier ciré : À utiliser afin d'empêcher les éclaboussures.

Thermomètres : N'utilisez que les thermomètres conçus spécifiquement pour l'utilisation au four à micro-ondes et respectez les instructions d'utilisation. Vérifiez les aliments à plusieurs endroits. Les thermomètres conventionnels peuvent être utilisés sur les aliments cuits au four à micro-ondes lorsque ceux-ci ont été retirés du four.

Utilisation limitée

Papier d'aluminium : À utiliser en bandes étroites afin de prévenir la surcuisson des espaces exposés. L'utilisation d'excès de papier d'aluminium pourrait endommager le four, alors soyez prudent. Vous devriez allouer une distance de 2,54 cm (1 po) entre le papier d'aluminium et la cavité du four.

Céramique, porcelaine, grès : À utiliser uniquement s'ils sont conçus spécifiquement pour l'utilisation au four à micro-ondes. S'il n'y a pas de mention, testez-les afin de vous assurer qu'ils sont sécuritaires.

Plastique : À utiliser uniquement s'ils sont conçus spécifiquement pour l'utilisation au four à micro-ondes. Les autres plastiques pourraient fondre.

Non recommandé

Bouteilles et bocaux en verre : Le verre régulier est trop mince pour l'utilisation au four à micro-ondes. Il pourrait éclater et causer des dommages ou des blessures.

Sacs de papier : Ceux-ci posent un risque d'incendie, à l'exception des sacs de papier pour maïs à éclater qui sont conçus pour l'utilisation au four à micro-ondes.

RMW900-25W SERIES

Assiettes ou tasses en mousse de polystyrène : Ceux-ci pourraient fondre et laisser un résidu malsain sur les aliments.

Contenants de plastique et contenants de plastique d'aliments : Les contenants tels que les contenants de margarine peuvent fondre au four à micro-ondes.

Ustensiles métalliques : Ceux-ci pourraient endommager votre four. Retirez tout objet métallique avant la cuisson.

Remarque : Si vous souhaitez vérifier si un plat est sécuritaire pour la cuisson au micro-ondes, placer le plat vide dans le four et le micro-ondes à haute intensité pendant 30 secondes. Un plat qui devient très chaud ne doit pas être utilisé.

TECHNIQUES DE CUISSON

Votre four à micro-ondes facilite la cuisson en comparaison à la cuisson conventionnelle, si vous considérez les consignes suivantes :

Brasser

Remuez les aliments tels que les casseroles et les légumes pendant la cuisson afin de répartir la chaleur uniformément. Les aliments vers l'extérieur du plat absorbent plus d'énergie et chauffent plus rapidement, remuez de l'extérieur vers le centre. Le four se mettra hors fonction lorsque vous ouvrez la porte pour remuer les aliments.

Disposition

Arranger les aliments de formes inégales, comme les morceaux de poulet ou côtelettes, avec des parties plus épaisses vers l'extérieur de la plaque tournante où ils reçoivent plus d'énergie micro-ondes. Pour éviter de trop cuire, placez les parties délicates, comme les pointes d'asperges, vers le centre de la table tournante.

Protéger les parties délicates

Recouvrez les parties délicates de papier d'aluminium afin de les empêcher de trop cuire. Les espaces devant être recouverts sont la pointe des ailes de poulet, les extrémités des cuisses de poulet, les coins d'un plat de cuisson carré. N'utilisez que de petites quantités de papier d'aluminium. L'utilisation d'une trop grande quantité de papier d'aluminium pourrait endommager le four à micro-ondes.

Tourner

Tournez vos aliments à la mi-temps de cuisson afin d'exposer toutes les parties de manière égale à l'énergie des micro-ondes. Ceci est important spécialement pour les pièces de grandes dimensions tel que les rôtis.

Temps de repos

Les aliments cuits au four à micro-ondes accumulent de la chaleur et continuent à cuire pendant quelques minutes après que la cuisson s'arrête. Laissez les aliments reposer afin de compléter la cuisson, spécifiquement les aliments tels les gâteaux et les légumes entiers. Les rôtis ont besoin du temps de repos pour compléter la cuisson au centre sans trop cuire les rebords. Tous les liquides, tels que la soupe ou le chocolat chaud doivent être brassés lorsque la cuisson se termine. Laissez les liquides reposer quelques instants avant de servir. Lorsque vous réchauffez des aliments pour bébés, brasser bien lorsque vous les retirez du four et vérifiez bien la température avant de servir.

Ajouter de l'humidité

L'énergie des micro-ondes est attirée par molécules d'eau. Les aliments qui n'ont pas la même teneur en eau doivent être couverts ou on doit les laisser reposer après la cuisson afin que la chaleur se disperse uniformément. Ajouter une petite quantité d'eau aux aliments secs afin de les aider les cuire.

PARTS

1. Système de verrouillage sécuritaire de la porte
2. Fenêtre de la porte
3. Roulettes de la plaque tournante
4. Moyeu
5. Bouton de dégagement de la porte
6. Panneau des commandes
7. Guide d'ondes (veuillez ne pas retirer la plaque de mica recouvrant le guide d'ondes)
8. Plateau de verre

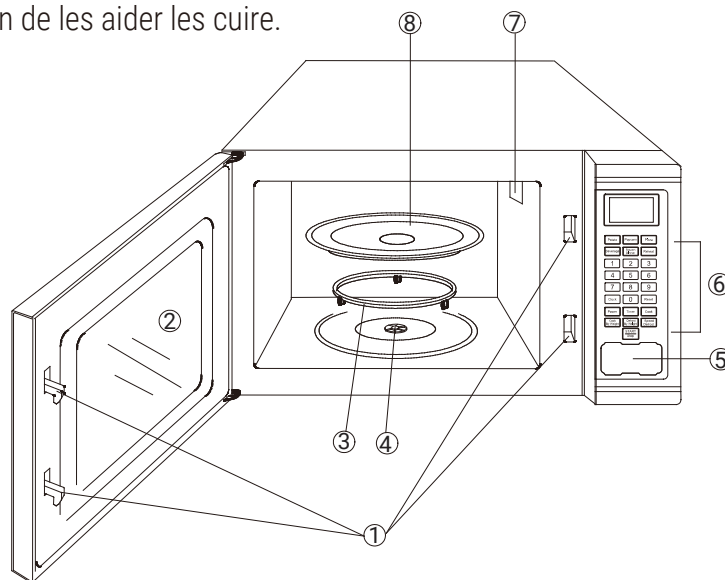

COMMANDES

ÉCRAN : Durée de cuisson, puissance, voyants et l'affichage de l'heure.

BOUTONS DE CUISSON RAPIDE : Réglages instantanés pour la cuisson des aliments populaires.

PAVÉ NUMÉRIQUE (0-9) : Appuyez pour régler le temps de cuisson.

CLOCK : Appuyez pour régler l'heure.

RÉINITIALISATION : Appuyez pour effacer tous les réglages précédents.

RMW900-25W SERIES

MINUTERIE : La fonction de minuterie est indépendante, même lorsque la cuisson programmée est en cours.

NIVEAU DE PUISSANCE : Utilisez cette touche pour régler la puissance du four à micro-ondes.

CUISSON : Utilisez cette touche pour la cuisson en plusieurs étapes. Vous permet de régler la cuisson à plusieurs niveaux de puissance et temps de cuisson différents.

CUISSON PAR LE POIDS : Utilisez cette touche pour la cuisson programmée basée sur le poids des aliments.

DÉCONGÉLATION PAR LE POIDS : Utilisez cette touche pour la décongélation programmée basée sur le poids des aliments.

DÉCONGÉLATION RAPIDE : La fonction de décongélation rapide vous permet d'alterner entre la décongélation et des temps de repos afin de décongeler rapidement et de manière efficace les aliments.

ARRÊT/DÉPART : Appuyez pour commencer et arrêter la cuisson.

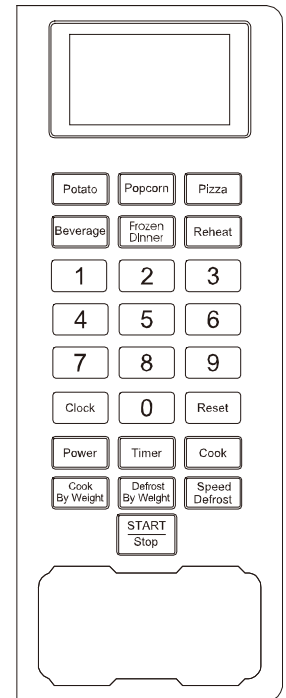

INSTRUCTIONS DE FONCTIONNEMENT

RÉGLAGE DE L'HORLOGE

1. Appuyez sur la touche CLOCK.
2. Utilisez le pavé numérique pour entrer l'heure.
3. Appuyez sur la touche CLOCK à nouveau pour confirmer.

REMARQUE : Ce four à micro-ondes utilise une horloge de 12 heures. Lorsque le four est branché initialement, ou lorsqu'une panne de courant se rétablit, l'affichage indiquera ENTER CLOCK TIME. Si vous préférez ne pas afficher l'heure, appuyez sur la touche RESET.

RÉGLAGE DE LA MINUTERIE

1. Appuyez sur la touche TIMER.
2. Entrez la durée en appuyez sur les touches numériques. La durée la plus longue est de 99 minutes et 99 secondes.
3. Appuyez sur la touche START/STOP pour confirmer.

REMARQUE : - Appuyez sur la touche TIMER et appuyez sur RESET pour annuler la minuterie pendant le compte à rebours.

CUISSON EXPRESSE

La programmation peut être commencée à puissance maximum après avoir entré de 1 à 6 sur le pavé numérique.

Disons que vous désirez régler la cuisson rapide pour 6 minutes.

1. Appuyez sur le chiffre 6.
2. 6:00 apparaîtra à l'écran.
3. La programmation commencera automatiquement.

Numéro de la touche du clavier	1	2	3	4	5	6
Temps en minutes	1 Minute	2 Minutes	3 Minutes	4 Minutes	5 Minutes	6 Minutes

RÉGLAGE DE LA CUISSON PROGRAMMÉE

A. Cuisson à une étape

1. Appuyez sur POWER pour entrer le niveau de puissance

Appuyez sur la touche POWER	Une fois	Deux fois	trois fois	Quatre fois	Cinq fois	Six fois	Sept fois	Huit fois	Neuf fois	Dix fois
Puissance de cuisson	100%	90%	80%	70%	60%	50%	40%	30%	20%	10%

2. Utilisez le pavé numérique pour entrer la durée de cuisson. La durée la plus longue est de 99 minutes et 99 secondes.
3. Appuyez sur START/STOP pour commencer la cuisson.

REMARQUE : Pendant la cuisson, le niveau de puissance peut être vu en appuyant sur la touche POWER.

B. Cuisson en deux étapes

Certaines recettes nécessitent différentes étapes de cuisson à différents niveaux de puissance.

1. RÉGLAGE DE L'ÉTAPE 1 : Procédez tel que décrit aux étapes 1 et 2 de la section "Cuisson en une étape".
N'APPUYEZ PAS SUR LA TOUCHE START/STOP.
2. RÉGLAGE DE L'ÉTAPE 2 : Appuyez sur la touche COOK et entrez la durée de cuisson appropriée et le niveau de puissance le plus faible. (La plupart des recettes à 2 étapes utilisent la puissance la plus faible pour la seconde étape.)

RMW900-25W SERIES

3. Appuyez sur START/STOP.

REMARQUE : Lorsque la durée sera écoulee, vous entendrez un bip et END apparaîtra à l'écran. Les bips continueront automatiquement toutes les deux minutes jusqu'à ce que la porte soit ouverte ou qu'une touche du clavier est enfoncée.

CUISSON À PLUSIEURS ÉTAPES

Première étape	Décongélation rapide	Cuisson au micro-ondes
Deuxième étape	Cuisson au micro-ondes	Cuisson au micro-ondes
Troisième étape	Cuisson au micro-ondes	

1. Réglez la première étape de cuisson. N'APPUYEZ PAS SUR LA TOUCHE START/STOP.
2. Appuyez sur la touche COOK.
3. Réglez la deuxième étape de cuisson. N'APPUYEZ PAS SUR LA TOUCHE START/STOP.
4. Appuyez sur la touche COOK.
5. Réglez la troisième étape de cuisson.
6. Appuyez sur START/STOP.

REMARQUE : Si vous désirez utiliser la cuisson à deux étapes, omettez simplement les étapes 4 et 5.

DÉCONGÉLATION RAPIDE

1. Appuyez sur la touche SPEED DEFROST.
2. Entrez la durée de décongélation en appuyant sur les touches numériques. La durée la plus longue est de 99 minutes et 99 secondes.
3. Appuyez sur START/STOP.

REMARQUE : Pendant la décongélation, vous entendrez un bip pour vous rappeler de retourner les aliments et vous devrez arrêter la programmation pour retourner les aliments puis refermez la porte et appuyez sur START/STOP pour reprendre la cuisson.

CUISSON PAR LE POIDS

1. Appuyez sur la touche COOK BY WEIGHT.
2. Entrez le code à un chiffre correspondant sur le pavé numérique (1 à 3).
3. Entrez le poids à l'aide des touches numériques.
4. Appuyez sur START/STOP.

Description des codes de cuisson par le poids

CODE	TYPE	POIDS MAX
1	Boeuf	5 lb. 16 oz.
2	Mouton	5 lb. 16 oz.
3	Porc	5 lb. 4 oz.

REMARQUES : - Le poids doit être entré en livres et en onces.

- Les onces inférieures à 10 doivent être précédées d'un 0. Si l'étiquette ne vous donne que le poids en livres seulement, changez la fraction de la livre en onces en utilisant le tableau suivant.

Convertir les fractions des livres en onces

Fractions d'une livre	Moins de .03	.03 à .09	.10 à .15	.10 à .15	.22 à .27	.28 à .34	.35 à .40	.41 à .46	.47 à .53
Onces	0	1	2	3	4	5	6	7	8

Fractions d'une livre	.54 à .59	.60 à .65	.66 à .71	.72 à .78	.79 à .84	.85 à .90	.91 to .97	supérieur à .97
Onces	9	10	11	12	13	14	15	allez au prochain chiffre juste

• Pendant la cuisson, le système effectuera une pause automatique et un bip sera entendu pour rappeler à l'utilisateur de retourner les aliments. Après avoir effectué ceci, appuyez sur START/STOP pour reprendre la cuisson.

DÉCONGÉLATION PAR LE POIDS

1. Appuyez sur DEFROST BY WEIGHT.
2. Entrez le poids en appuyant sur les touches numériques.
3. Appuyez sur START/STOP.

REMARQUES : - Le poids doit être entré en livres et en onces. Les onces inférieures à 10 doivent être précédées d'un 0. Si l'étiquette ne vous donne que le poids en livres seulement, changez la fraction de la livre en onces en utilisant le tableau suivant. Le poids maximum est 5 lb, 16 oz.

- Pendant la décongélation le système émettra un bip pour rappeler à l'utilisateur de retourner les aliments, puis appuyez sur START/STOP pour reprendre la décongélation.

RMW900-25W SERIES

RÉGLAGE DU VERROUILLAGE À L'ÉPREUVE DES ENFANTS

Le verrouillage à l'épreuve des enfants prévient les enfants non supervisés d'utiliser le four à micro-ondes.

1. Pour le régler, en mode d'attente, maintenez la touche RESET enfoncée pendant 3 secondes. Le voyant de verrouillage apparaîtra à l'écran.
2. Pour annuler, en mode d'attente, maintenez la touche RESET enfoncée pendant 3 secondes. Le voyant de verrouillage disparaîtra de l'écran.

RÉGLAGES DE CUISSON RAPIDE

Les réglages de cuisson rapide permettent de faire cuire ou réchauffer les aliments automatiquement sans entrer de niveau de puissance ou de temps. Pour plus petites portions, il suffit d'appuyer sur la touche appropriée et sur la touche START. Pour des portions plus importantes, appuyer deux fois sur la touche. FROZEN DINER, BAKED POTATO et BEVERAGE vous permettent de faire cuire des quantités multiples du même aliment. Appuyez simplement une fois sur touche, et ENTER AMT apparaîtra à l'écran. Entrez le nombre de portions et appuyez sur START.

MAÏS À ÉCLATER

1. Appuyez sur la touche POPCORN.
2. La fonction POPCORN réglera automatiquement la durée de cuisson pour un sac de 3,5 oz de maïs à éclater pour four à micro-ondes.

REMARQUE : Pour changer la durée programmée pour la fonction POPCORN :

1. Appuyez deux fois sur la touche POPCORN.
2. Utilisez les touches numériques pour entrer les minutes et les secondes.
3. Appuyez sur la touche START/STOP.

La durée de cuisson la plus longue est de 99 minutes et 99 secondes. La nouvelle dure de cuisson demeurera en fonction lorsque vous utilisez le réglage POPCORN jusqu'à ce que vous le réinitialisiez.

POMME DE TERRE AU FOUR

Pour les pommes de terre de 4 à 6 oz par entrée.

1. Appuyez une fois sur la touche BAKED POTATO.
2. Entrez le nombre de pommes de terre à l'aide des touches numériques de 1 à 4.
3. Appuyez sur la touche START/STOP.

Pour les pommes de terres de 8 à 10 oz par entrée.

1. Appuyez deux fois sur la touche BAKED POTATO.
2. Entrez le nombre de pommes de terre à l'aide des touches numériques de 1 à 4.
3. Appuyez sur la touche START/STOP.

BREUVAGES

Pour une tasse de café de 5 à 7 oz.

1. Appuyez une fois sur la touche BEVERAGE.
2. Entrez le nombre de tasses de 1 à 4 en appuyant sur le pavé numérique.
3. Appuyez sur la touche START/STOP.

Pour les tasses de café plus grandes de 9 à 11 oz.

1. Appuyez deux fois sur la touche BEVERAGE.
2. Entrez le nombre de tasses de 1 à 4 en appuyant sur le pavé numérique.
3. Appuyez sur la touche START/STOP.

RÉCHAUFFAGE

Pour une assiette d'aliments froids de 11 à 14 oz.

1. Appuyez sur la touche REHEAT.
2. Appuyez sur la touche START/STOP.

REMARQUE : Ce réglage vous permet de réchauffer une assiette de reste d'un repas avec de bons résultats.

REPAS CONGELÉ

Pour les repas congelés de 7 à 9 oz.

1. Appuyez une fois sur la touche FROZEN DINNER.
2. Pour un repas, appuyez sur "1" pour 2 repas, appuyez sur "2".
3. Appuyez sur la touche START/STOP.

Pour les repas congelés de 10 à 12 oz

1. Appuyez deux fois sur la touche FROZEN DINNER.
2. Pour un repas, appuyez sur "1" pour 2 repas, appuyez sur "2".
3. Appuyez sur la touche START/STOP.

PIZZA

Pour réchauffer une tranche de pizza.

1. Appuyez une fois sur la touche PIZZA.
2. Appuyez sur la touche START/STOP.

Pour réchauffer une pizza entière.

1. Appuyez deux fois sur la touche PIZZA.
2. Appuyez sur la touche START/STOP.

NETTOYAGE ET SOIN

1. Mettez le four à micro-ondes et débranchez le cordon d'alimentation de la prise de courant avant de procéder au nettoyage.
2. Gardez l'intérieur du four à micro-ondes propre. Lorsque les aliments ont éclaboussé sur les cavités du four, essuyez les parois du four à l'aide d'un chiffon humide. Un détergent doux peut être utilisé si le four est très sale. Évitez d'utiliser un vaporisateur ou des détergents chimiques puissants, car ceci pourrait endommager le fini du four à micro-ondes.
3. Les surfaces extérieures doivent être essuyées à l'aide d'un chiffon humide. Afin de prévenir les dommages aux pièces internes, ne laissez jamais d'eau pénétrer dans les ouvertures de ventilation.
4. Essuyez la fenêtre à l'extérieur et à l'intérieur à l'aide d'un chiffon humide afin de retirer les saletés.
5. Ne mouillez pas le pavé des touches. Essuyez-le à l'aide d'un chiffon doux humide. Lorsque vous nettoyez le pavé des touches, laissez la porte ouverte afin d'empêcher de mettre le four en fonction accidentellement.
6. Si de la vapeur s'accumule à l'intérieur et autour de l'extérieur de la porte, essuyez à l'aide d'un chiffon doux. Ceci pourrait se produire lorsque le four fonctionne dans des conditions humides. Si c'est le cas, ceci est normal.

RMW900-25W SERIES

- Il peut être nécessaire de retirer le plateau rotatif de verre pour le nettoyer. Lavez-le à l'eau tiède ou au lave-vaisselle.
- Les roulettes rotatives au fond du four doivent être nettoyées périodiquement afin d'éviter les bruits excessifs. Essuyez simplement la surface du fond du four et les roulettes rotatives à l'aide d'un chiffon et d'un détergent doux. Assurez-vous de replacer les roulettes correctement.
- Retirez les odeurs en combinant un bol convenant à la cuisson au four à micro-ondes d'eau avec le jus et la pelure d'un citron et faites cuire pendant 5 minutes. Essuyez et asséchez l'intérieur du four.
- Lorsque vous devez remplacer l'ampoule à l'intérieur du four, veuillez contacter un technicien qualifié.
- Le four à micro-ondes devra être nettoyé régulièrement et les résidus d'aliments doivent être nettoyés lorsque nécessaire. Le manque de nettoyage pourrait endommager le fini de l'appareil et pourrait provoquer des situations dangereuses.
- Veuillez ne pas jeter cet électroménager dans les ordures ménagères. Il doit être mis au rebut dans un centre offert par les municipalités.

SPÉCIFICATIONS

Nom du modèle	SÉRIE RMW900-25W
Consommation électrique	120 V à 60 Hz, 1350 W
Sortie	900W
Tension de fonctionnement	2450MHz
Dimensions extérieures (H x L x P)	283 x 482 x 374 (mm) 11 1/16 x 19 x 14 3/4 (po)
Dimensions de la cavité interne (H x L x P)	220 x 339 x 320 (mm) 8 11/16 x 13 3/8 x 12 5/8 (po)
Capacité du four	0,81 pi. cu.
Uniformité de cuisson	Système à plateau rotatif
Poids net	Environ 13,6 kg (30,0 lb)



GARANTIE LIMITÉE D'UN AN

Cette garantie s'applique à la réparation ou au remplacement du produit jugé défectueux ou de matériau pour 1 an à compter de la date d'achat originale. Cette garantie est valable uniquement à l'acheteur initial.

Cette garantie ne s'applique pas aux dommages résultant d'abus, d'une mauvaise utilisation ou d'un entretien inadéquat des dommages attribuables désastres naturels, ou toute défaillance résultant de l'utilisation commerciale du produit (le produit est conçu pour l'utilisation domestique). Royal Sovereign International, Inc. (et ses sociétés affiliées) n'est pas responsables de dommages accessoires ou indirects de toute nature que ce soit. Cette restriction ne s'appliquerait pas si vous habitez dans les zones qui ne permettent pas l'exclusion ou la limitation des dommages accessoires ou indirects.

Les produits défectueux doivent être retournés pour une réparation sous garantie ou le remplacement, mais ne peut être retourné sans numéro d'autorisation de retour. Visitez le www.royalsovereign.com sur l'onglet "USA-Customer Support" pour faire une demande d'une autorisation de retour de produit.

Les produits défectueux doivent être retournés à Royal Sovereign International au département "Consumer Return Department", port payé, avec preuve d'achat et de paiement de retour d'expédition et de manutention (chèque ou mandats-poste). Lorsque réparé ou remplacé, le produit sera retourné au consommateur.

Retournez le produit défectueux à l'adresse suivante avec une description détaillée du problème. Si possible, dans l'emballage original. Veuillez payer à l'avance les frais d'expédition.

Pour tout entretien hors garantie ou pour la Foire aux questions veuillez visiter le www.royalsovereign.com l'onglet "USA Customer Support". Pour les ventes de produits, le département des pièces ou les accessoires, veuillez nous visiter au www.royalfulfillmentcorp.com.

Pour le service ou les ventes, veuillez communiquer avec votre bureau local de Royal Sovereign :

ROYAL SOVEREIGN INTERNATIONAL, INC.

2 Volvo Drive Rockleigh, NJ 07647 USA

TEL : +1) 800-397-1025

FAX : +1) 201-750-1022

www.royalsovereign.com

RS INTERNATIONAL CANADA INC.

5610 Timberlea Blvd, Mississauga Ontario L4W 4M6

CANADA

TEL: +1) 905-461-1095

TF: +1) 866-961-6673

FAX: +1) 905-461-1096

www.royalsovereign.ca