Cuisinart®

PORTABLE LP GAS GRILL

OWNER'S MANUAL

ASSEMBLY AND OPERATING INSTRUCTIONS

SAVE THIS MANUAL FOR FUTURE REFERENCE

MODEL# BG036-G
CTC PRODUCT #085-3228-0

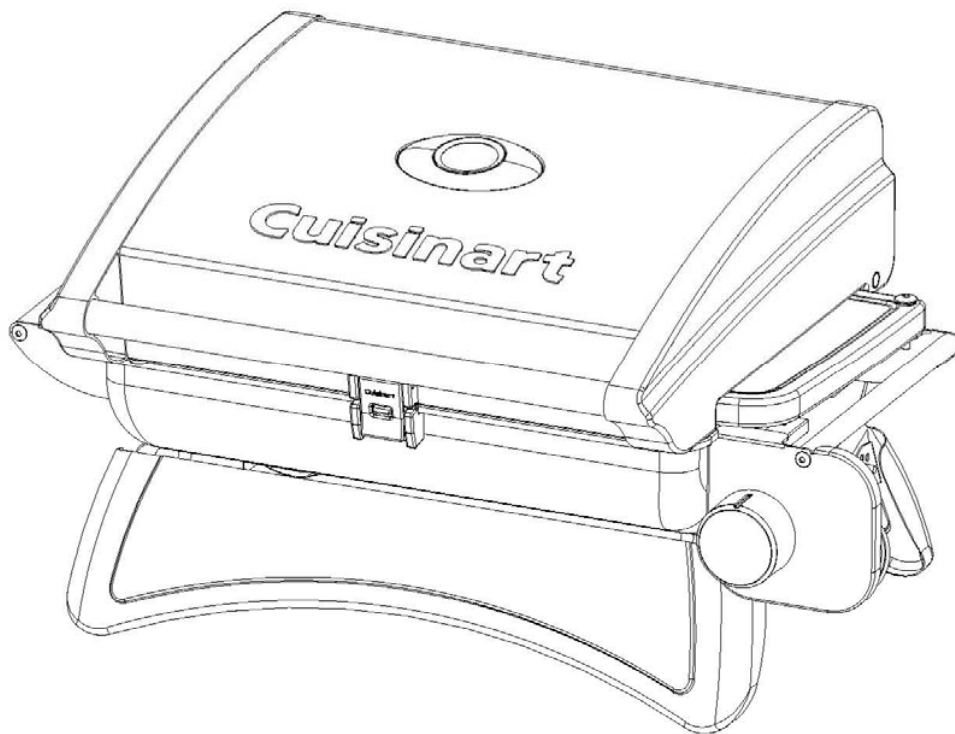

STOP!

Should you encounter a problem with your new

Cuisinart Grill, CALL US FIRST!

Do not return the product to the store.

WE CAN HELP: 1-877-214-1683

CUISINART

PORTABLE LP GAS GRILL

MODEL: BG036-G

ASSEMBLY AND OPERATING INSTRUCTIONS



WARNING: FOR OUTDOOR USE ONLY

- ⚠ This instruction manual contains important information necessary for the proper assembly and safe use of the appliance
- ⚠ Read and follow all warnings and instructions before assembling and using the appliance
- ⚠ Follow all warnings and instructions when using the appliance
- ⚠ Keep this manual for future reference

Note to installer: Leave this Owner's Manual with the consumer after delivery and/or installation.

Note to customer: Leave this Owner's Manual in a convenient place for future reference.



DANGER

1. Do not store or use gasoline or other flammable liquids or vapors in the vicinity of this or any other appliance.
2. An LP cylinder not connected for use shall not be stored in the vicinity of this or any other appliance.



DANGER

If you smell gas:

1. Shut off gas to the appliance.
2. Extinguish any open flame.
3. Open lid.
4. If odor continues, keep away from the appliance and immediately call your fire department.

Failure to follow these instructions could result in fire, explosion or burn hazard, which could cause property damage, personal injury or death.



DANGER

1. Never operate this appliance unattended.
2. Never operate this appliance within 10 ft (3.0 m) of any structure, combustible material or other gas cylinder.
3. Never operate this appliance with 25 feet (7.5m) of any flammable liquid.
4. If a fire should occur, keep away from the appliance and immediately call your fire department .
Do not attempt to extinguish an oil or grease fire with water.
5. Heated liquids remain at scalding temperatures long after the cooking process. Never touch cooking appliance until liquids have cooled to 115°F (45°C) or less.

Failure to follow these instructions could result in fire, explosion or burn hazard, which could cause property damage, personal injury or death.

Content

1. Warnings and Safety Instructions.....	1
2. Illustrated Parts List	2
3. Exploded Diagram.....	3
4. Assembly Instructions.....	4
5. Operating your grill.....	7
5.1 Choosing a location for installation.....	7
5.2 Special Instructions for Use of Regulator and Cylinder.....	7
5.3 Installing the LP gas cylinder.....	8
5.4 Checking for Leaks.....	8
5.5 Lighting Instructions.....	9
5.6 Match lighting.....	9
5.7 Using the Grill.....	10
6. Care and Maintenance.....	11
7. Warranty Program and Replacement Part.....	12

1. Warnings and Safety Instructions

If these instructions are ignored, there is a possibility of a hazardous fire or explosion which could result in physical injury or property damage! It is your responsibility to assemble, operate and maintain your gas grill properly.

Read all warnings and instructions prior to assembling and operating your grill





WARNINGS:

- ⚠ **This grill is for outdoor use only. It should NOT be used in a building, garage or any other enclosed area.**
- ⚠ **The use of alcohol, prescription or non-prescription drugs may impair an individual's ability to properly assemble or safely operate this appliance.**
- ⚠ **Do not leave the grill unattended. Keep children and pets away from the grill all the times.**
- ⚠ **Do not use the grill in high wind.**
- ⚠ **This grill must be used with propane gas only. Liquid propane is not natural gas. The conversion or attempted use of natural gas in a liquid propane grill is dangerous and will void your warranty.**
- ⚠ **Do not attempt to attach this grill to the self-contained propane system of a camper, trailer, motor home or house.**
- ⚠ **Do not use charcoal or lighter fluid.**
- ⚠ **Do not use gasoline, kerosene or alcohol for lighting. The LP-gas cylinder must be constructed and marked in accordance with the specifications for propane gas cylinder of the U.S. Department of Transportation (DOT).**
- ⚠ **Do not attempt to move the grill when in use.**
- ⚠ **Do not use the grill unless it is COMPLETELY assembled and all parts are securely fastened and tightened. If there are any missing or damaged parts, contact customer service for a replacement.**
- ⚠ **Do not alter the grill in any manner.**
- ⚠ **Do not operate the grill if there is gas leak present.**
- ⚠ **The use and installation of this product must conform to local codes. In the absence of local codes, use the National Fuel Gas Code: ANSI Z223.1/NFPA54, Storage and Handling of Liquefied Petroleum Gases, ANSI/NFPA 58 or Natural Gas and Propane Installation Code, CSA B149.1; Propane Storage and Handling, CSA B149.2.**
- ⚠ **This appliance is not intended to be installed in or on a boat or recreational vehicle.**
- ⚠ **Locate the grill away from any combustible or non-combustible materials or construction by at least 24 inches (61cm) from the back and sides.**
- ⚠ **Keep appliance area clear and free from combustible materials, gasoline and other flammable vapors and liquids.**
- ⚠ **When cooking with oil or grease, have a type BC or ABC fire extinguisher readily available. In the event of an oil or grease fire do not attempt to extinguish with water. Immediately call the fire department. A Type BC or ABC fire extinguisher may, in some circumstances contain the fire.**
- ⚠ **The appliance shall not be located used under overhead unprotected combustible**



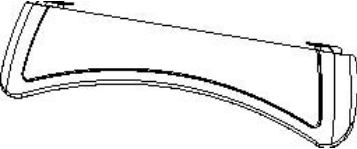

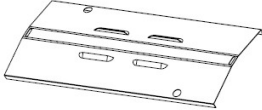
construction.

- ⚠ This appliance is not intended for and should never be used as a heater.
- ⚠ This appliance will be hot during and after use. Use insulated oven mitts or gloves for protection from hot surfaces or splatter from cooking liquids.
- ⚠ This appliance is not intended for commercial use.
- ⚠ The pressure regulator supplied with the Cuisinart Gas Grill must be used.

2. Illustrated Parts List

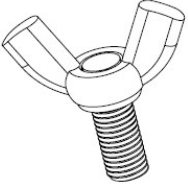
1. Gill body...1 pc 	2. leg....2 pcs 	3. Grid...1 pc 	4. flame tamer...1 pc 
5. Grease cup...1 pc 			

Hardware List

A. Wing Screw ...4 pcs	B. Washer M6...6 pcs	C. Washer M6...6 pcs (Doubled sided tape)	D. Washer M6.5... 4 pcs
			

**For customer service and replacement part,
please call:**

1-877-214-1683.

Cuisinart Canada,
Trileaf Distribution Trifeuil, Toronto, Canada, M4S 2B8.

MODEL# BG036-G
CTC PRODUCT #085-3228-0

3. Exploded Diagram

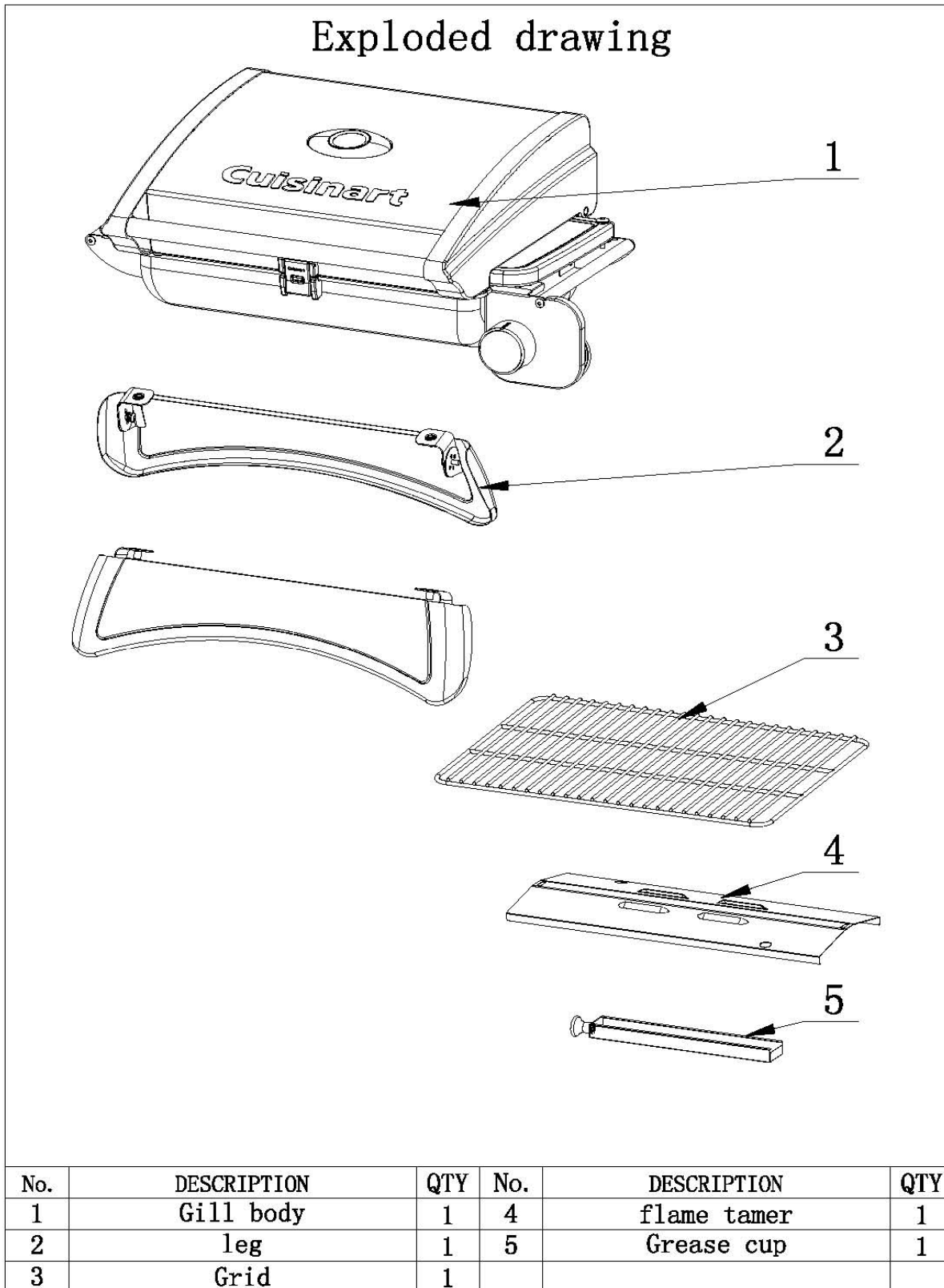

4. Assembly Instructions

Remove all the contents from packaging, and make sure all parts are present before attempting to assemble! For correct screws and washers for assembly below, refer to part numbers above.

Step 1: Assemble washers on the grill leg assembly.

Put one washer through each screw. Then, put one washer with doubled sided tape each on top of the screw hole in the front.

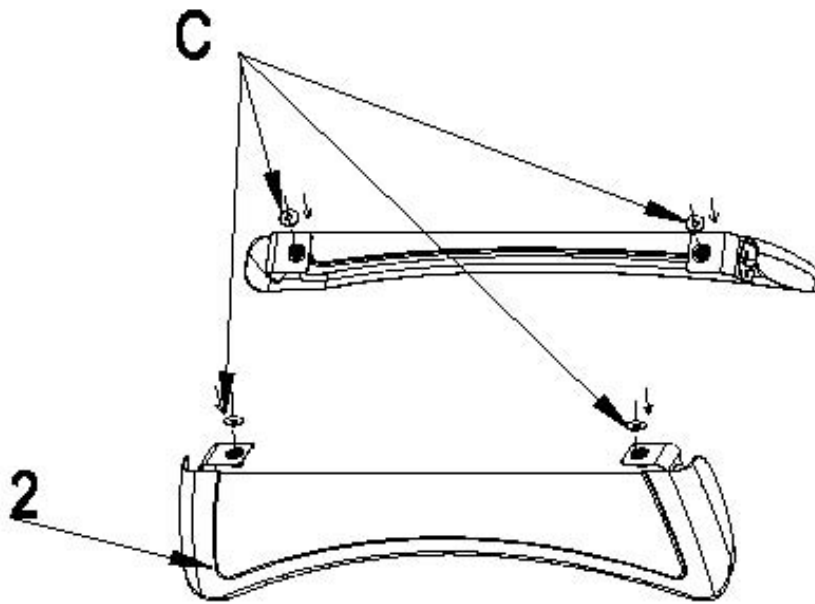

Step 2: Remove grid and flame tamer

Remove the flame tamer after the grid as the picture shown below.

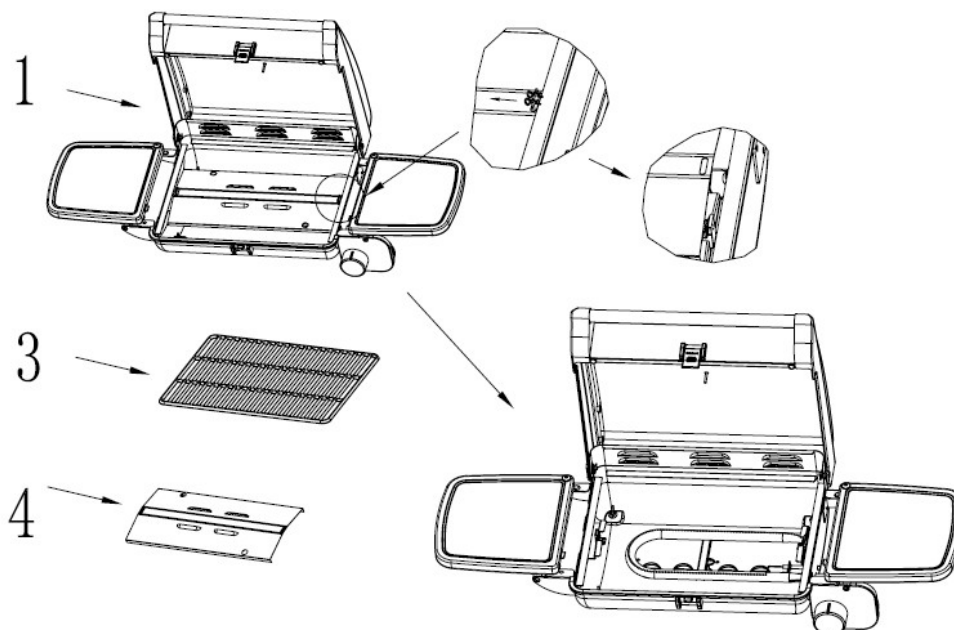

Step 3: Assemble the grill and leg assembly.

Line up screws and screw holes of the leg assembly with holes on the fire box, and then drop the grill on the leg assembly. As per boxed diagram below, install the legs in the flat position with hinge folded up. Tighten the wing nuts (A) into the holes in the front and back.

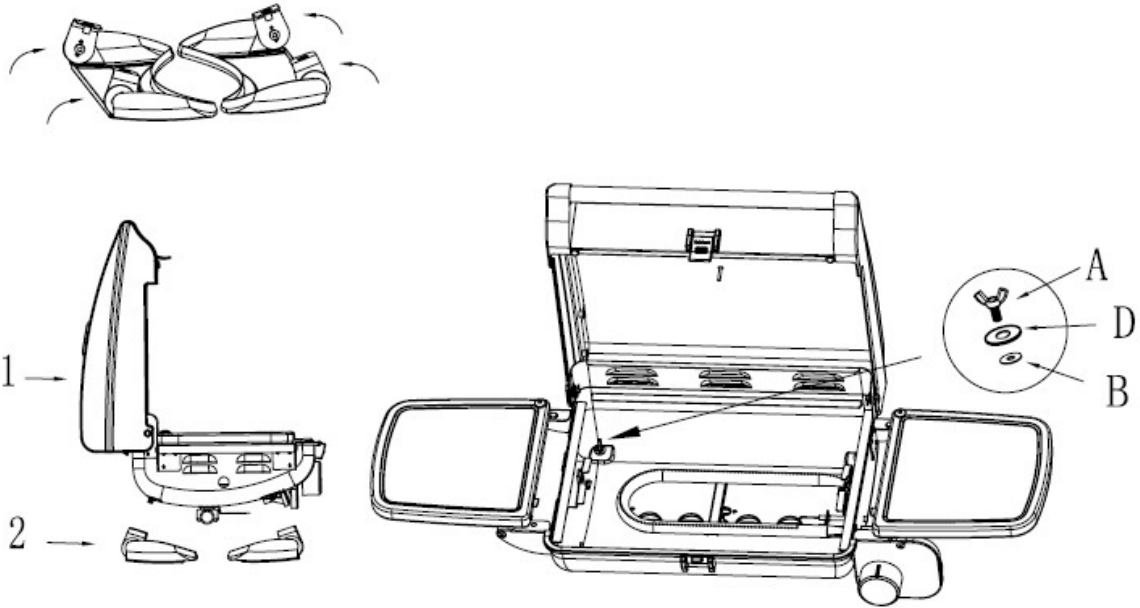

Step 4: Place the flame tamer, grease cup, grid.

Place the flame tamer, grease cup and grid shown as illustration below.

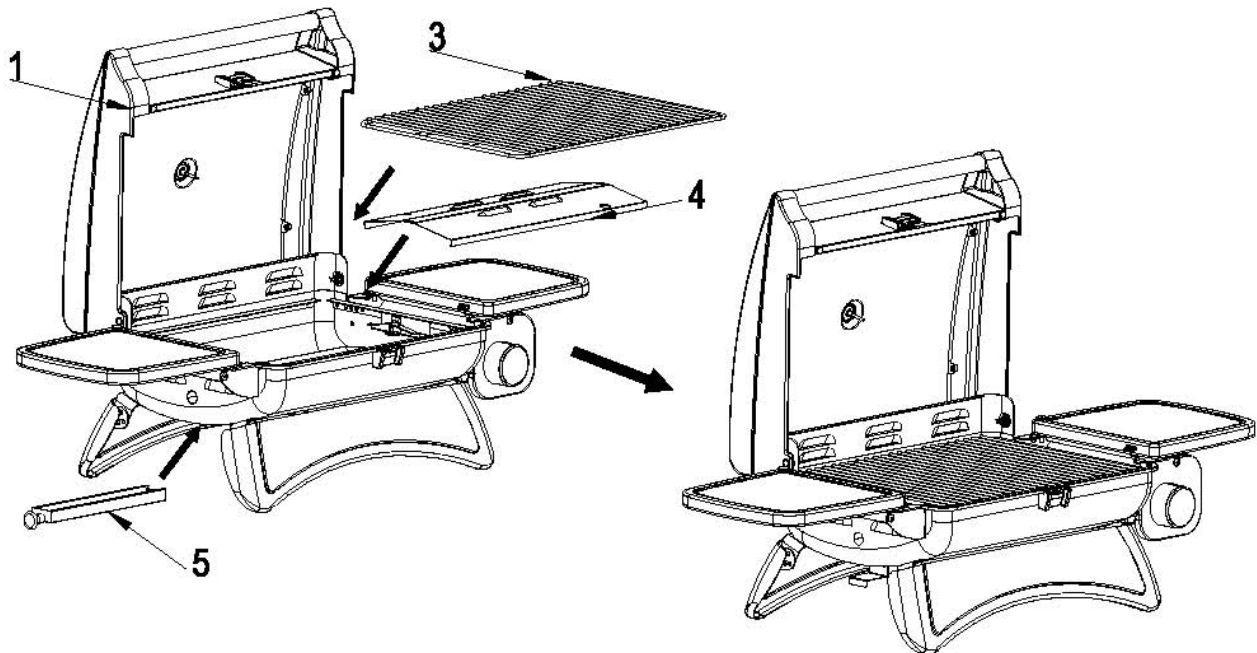

Step 5: Side shelves slide in as shown above (figure 1) for easy and convenient storage. Please make sure that when using the side shelves that they are properly locked into place by threading the slot on the inside of the shelf through the side bracket as shown in figure 2.

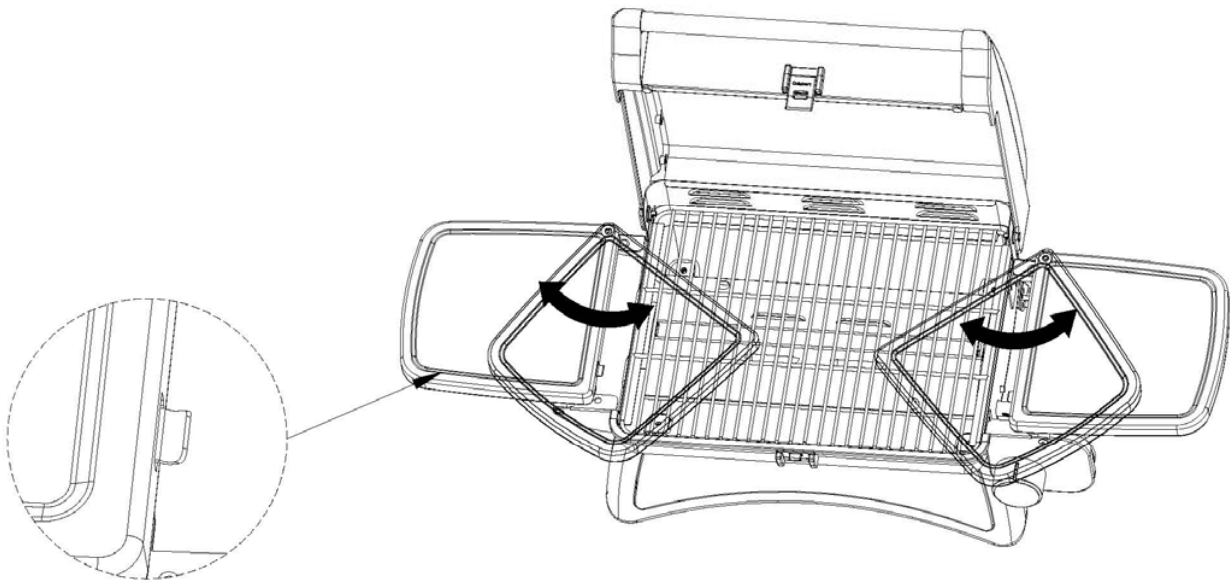
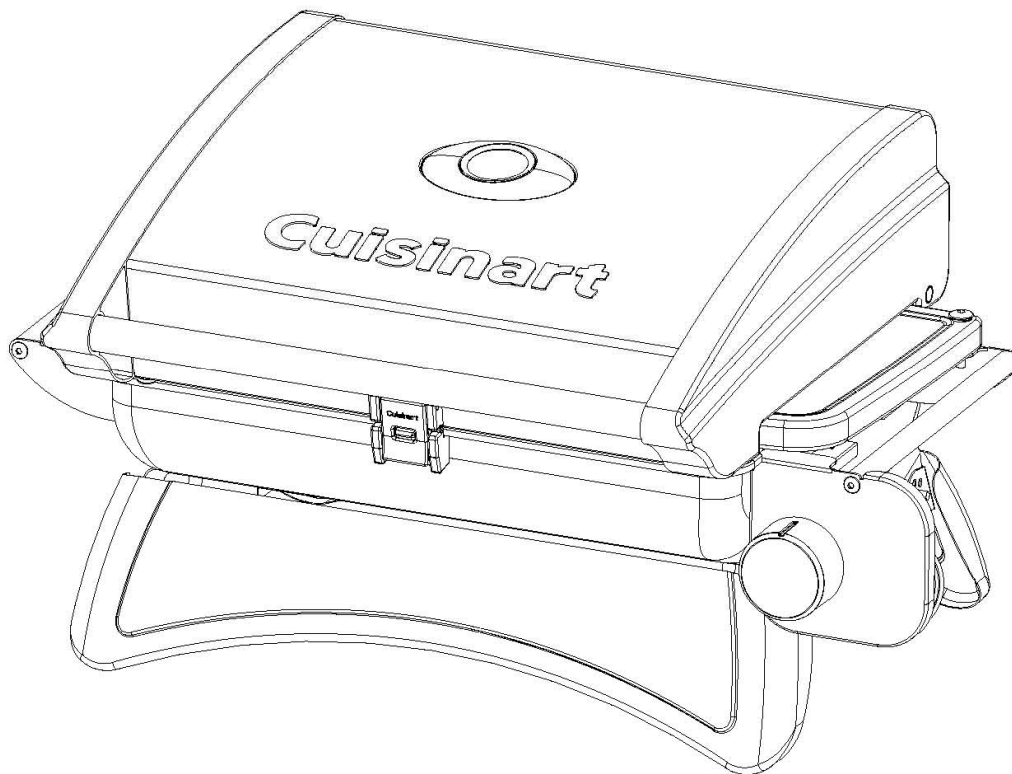

Figure 2

Figure 1



5. Operating Your Grill

5.1 Select a proper location

Once you have assembled your new grill, find a suitable location for use.

Note: The use and installation of this product must conform to local codes. In the absence of local codes, use the National Fuel Gas Code: ANSI Z223.1/NFPA54, Storage and Handling of Liquefied Petroleum Gases, ANSI/NFPA 58 or Natural Gas and Propane Installation Code, CSA B149.1; Propane Storage and Handling, CSA B149.2.

⚠ DANGER

1. Never use this outdoor grill inside any building, garage, shed or breezeway, or inside any boat, trailer or recreational vehicle and/or boat, to prevent possible fire and to prevent the possibility of carbon monoxide poisoning or asphyxiation.
2. Always place your grill on a hard and level surface far away from combustible materials and structures.
3. Do not use this grill under overhead combustible surface or covered area (e.g., awnings, umbrellas, porches or gazebos). Keep all combustible surfaces at least 24" (61cm) away.
4. Locate the grill away from any combustible and non-combustible material or construction by at least 24 inches (61cm) from back and 24 inches (61cm) from side.(See the diagram below)
5. Never store or use gasoline or other flammable or volatile substances in the vicinity of this grill or in the vicinity of any other heat-generating appliance, because of the danger of starting a fire.
6. Do not obstruct the flow of combustion and ventilation air.

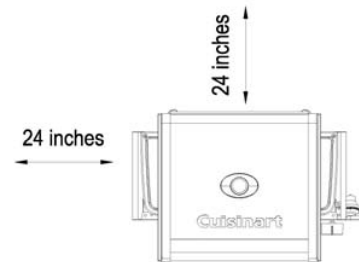

5.2 Special Instruction for the Use of Regulator and Propane Cylinder.

- A propane gas cylinder is required for operation. Use a 1lb (465g) propane cylinder.
- This Cuisinart grill is equipped with a regulator having a CGA No.600 cylinder connection.
- Propane cylinder size: D10cm×H20cm. Only cylinders marked "**PROPANE**" must be used.
- The cylinders should be disconnected when the appliance is not in use
- The propane cylinder must be constructed and marked in accordance with the specification for LP-Gas cylinders of the U.S Department of Transportation (D.O.T) or the National standard of Canada, CAN/CSA-B339, Cylinders, spheres and Tubes for Transportation of Dangerous Goods.
- Store spare fuel canisters in a well-ventilated area away from the grill.
- Do not puncture or burn fuel canister.
- If the grill is not in use, the control knob must be turned to the "OFF" position to shut off the gas flow from the cylinder.
- Do not store a spare propane cylinder under or near this grill. Never fill the cylinder beyond 80 percent full. If these instructions are not followed exactly, a fire causing death or serious injury may occur.
- Save the cylinder cap and reinstall when not in use.
- Cylinder supply system must be arranged for vapor withdrawal. Do not block the pressure relief valve during use or storage.

- Keep the ventilation opening(s) of the cylinder enclosure free and clear from debris.
- Always remove LP-gas cylinder from grill when transporting and when not in use.

5.3 Installing the gas cylinder

(The propane gas cylinder is not provided with the appliance.)

A gas cylinder complying with the requirements listed in section 5.2 must be obtained before the grill can operate. Connect the LP cylinder to the grill outdoors only.

Read and follow all direction on the cylinder.

1. Turn the burner control knob to “OFF” position.
2. Remove the protective caps from the cylinder valve and coupling nut, if present.
3. Open grill lid and fold right-hand grill shelf over onto grill grate
4. Grasp the grill handle nearest to the regulator with one hand, and with the other hand push the cylinder into the threaded regulator connector and turn clockwise until tight.
5. **TIGHTEN BY HAND ONLY.** Do not use tools.

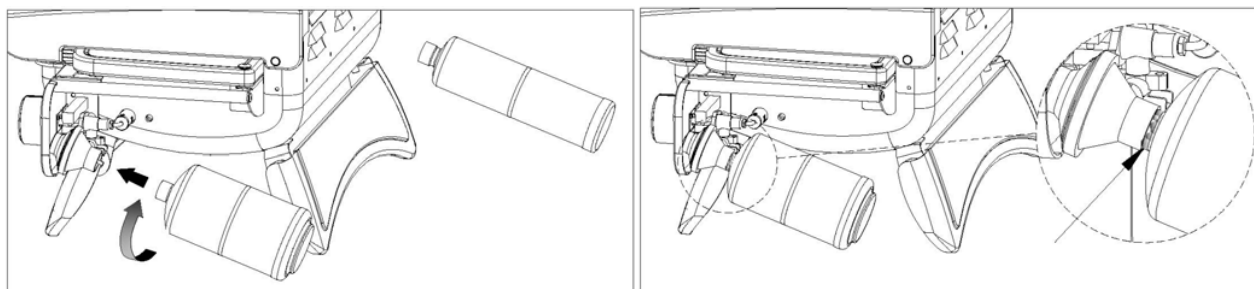

REMOVAL OF THE GAS CYLINDER (please see the 5.3 Installing the gas cylinder) “picture”.

1. Turn the burner control knob to “OFF” position.
2. Grasp the grill handle nearest to the regulator with one hand, and turn the cylinder counterclockwise until it comes off.

5.4 Checking for gas leak

⚠ DANGER

Check gas system for leaks to prevent fire or explosion hazard

1. The “Leak Check” must be performed before lighting the grill and each time the cylinder is connected for use.
2. Do not smoke or allow other sources of ignition in the area while conducting a leak test.
3. Conduct the leak test outdoors in a well-ventilated area.
4. Do not use matches, lighters or a flame to check for leaks.
5. Do not use grill until all leaks have been stopped, if you are unable to stop a leak, disconnect the propane supply, and call for gas application service or your local propane gas supplier.

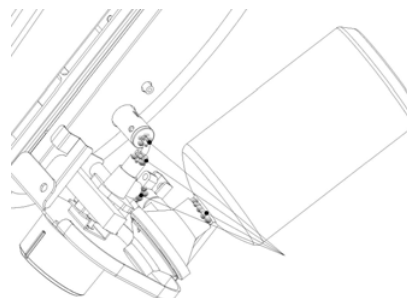

Leak Check Method

1. Make 2-3 oz. of leak solution by mixing one part liquid dishwashing soap with three parts water.
2. Make sure control knob is in the "OFF" position.
3. Spray or paint some leak solution on the cylinder and regulator connection.
4. Inspect the solution at the connections, looking for bubbles. If no bubbles appear, the connection is secure.
5. If bubbles appear, a leak is detected. Go to step 6.
6. Disconnect the cylinder from the regulator, and reconnect. Make sure the connection is secure and no leak is found before using the grill.
7. If you continue to see bubbles, **DO NOT USE THE GRILL**. Repeat the above process with a different LP cylinder. If leaks are still present, contact the customer service center.

5.5 Lighting instructions

1. Read all instructions before lighting.
2. Open lid during lighting.
3. Make sure the gas control knob is in "OFF" position.
4. Unfold side tables into the open position.
5. Push the gas control knob and quickly turn counterclockwise to "HIGH" position. The igniter will click and light the burner.
6. If ignition does not occur in 5 seconds, turn the gas control knob off, wait 5 minutes, and repeat steps 2 - 5.

* Before cooking on this grill for the first time, operate the grill for about 15 minutes with the lid closed and the gas turned on "HIGH". This will "heat clean" the internal parts and dissipate odor from the painted finish.

*Clean your grill after each use. DO NOT use abrasive or flammable cleaners, As it will damage the parts of this product and may start a fire. Clean with warm soapy water.

If the burner does not light, turn the gas control knob off and wait 5 minutes to let the gas clear before you try again.(**please see the 5.3 Installing the gas cylinder**)

5.6 Match lighting

IMPORTANT!

A match lighting hole is located on the left side of the firebox.

Match lighting instructions:

1. Read all instructions before lighting.
2. Open lid during lighting.
3. Make sure the gas control knob is in "OFF" position.
4. Unfold side tables into the open position.
5. Strike a long wooden match and position the burning match through the match lighting hole in the firebox bottom. Place the flame near the bottom edge of the

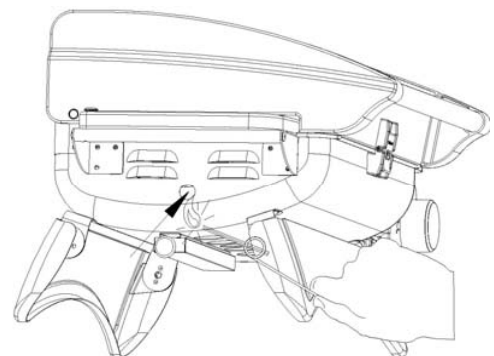

burner.

6. Push down and turn the burner control knob counter-clockwise to the high setting.
7. The burner should light. The flame will carry around the burner. Allow grill to pre-heat with the grill lid closed for 2-3 minutes before cooking.

⚠ CAUTION:

Do not touch any hot grill parts. The outside of the grill bottom especially becomes very hot during use. Use protective gloves to handle any parts that might become hot during use. Don't touch the locking latch by hand during cooking as it can become hot. Please let grill cool before touching and using locking latch.

5.7 Using the Grill

Inspect the burner flame by looking through the match lighting holes.

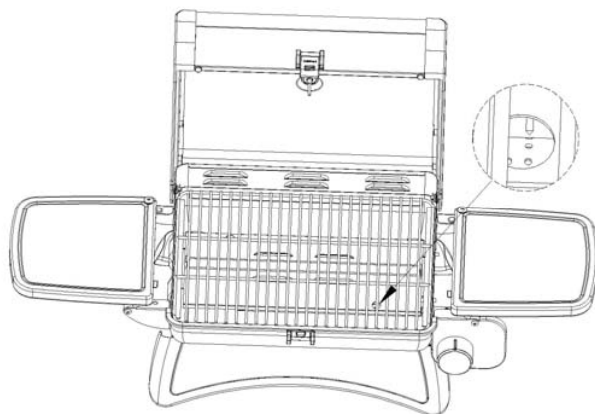

A good flame should be blue with some yellow tips coming from the burner holes. Yellow tips on flames up to 1/4" in height are acceptable as long as no carbon or soot deposits appear.

During operation, stand to side of grill when opening the grill lid.

Do not expose any part of your body directly above the cooking area.

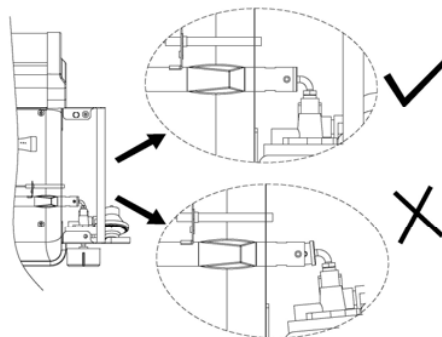
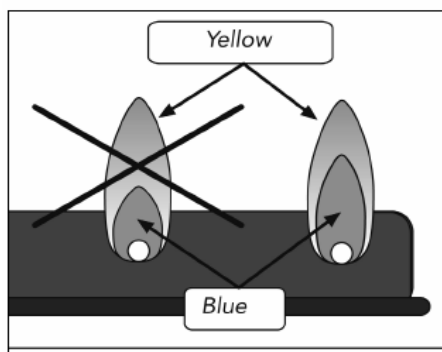

The burner opening must be positioned properly over the valve orifices.

6. Care And Maintenance

6.1 Care

Regular care of your grill will help keep it operating properly. All maintenance should be done only when the grill is cool and with the fuel supply turned off. Occasionally inspect and tighten hardware that may become loose.

6.2 Cleaning The Venturi Tube

A spider's nest or wasp's mud inside the Venturi can block gas flow and can even cause a fire at the gas control valve. Such a fire can cause operator injury and serious damage to your grill.

To prevent insect related problems, inspect the Venturi tube screen cover regularly and remove any dirt.

WARNING!

Do not disassemble or alter the fuel supply system. Improper assembly can result in a hazardous condition. Seek qualified professional assistance if repairs are required.

6.3 Cleaning And Maintenance

WARNING: Do not clean any grill surface while grill is operating.

Let grill cool to a safe temperature prior to cleaning.

- Disconnect the fuel supply and remove the fuel supply cylinder prior to cleaning.
- Cleaning should be done where detergent won't harm work surface or lawn.

Exterior Cleaning

- Clean grill exterior surfaces with warm soapy water. Stainless steel lid panel and side shelves can be cleaned with commercial stainless steel cleaner.
- Wash drip tray in warm soapy water – do not run through dishwasher.

Interior Cleaning

- Cooking grate can be cleaned with a grill brush. For best results, cooking grate should be warm (warm, not hot – never brush with grill operating, or when interior is very hot). If desired, cool cooking grate can be removed from grill and cleaned with warm soapy water.

- Should you wish to remove accumulated debris from the bottom of the fire box, proceed as follows:

- Let grill cool completely
- Remove cooking grate and set aside
- Remove screw securing flame tamer; remove flame tamer and set aside !CAUTION Flame tamer edges and surface are sharp – use care when handling
- Carefully scrape and remove debris from bottom of firebox using care not to touch burner element, igniter, or igniter wire.

WARNING: DO NOT APPLY ANY CLEANERS OR LIQUIDS TO BURNER ELEMENT OR ATTEMPT TO CLEAN IN ANY WAY.

- **DO NOT USE WATER OR LIQUIDS TO CLEAN GRILL INTERIOR**

- Replace flame tamer and securing screw. **CAUTION: DO NOT OPERATE GRILL WITHOUT FLAME TAMER IN PLACE.**

Veggie Panel

- The Side Panel can be hand washed with soapy water, or placed in the dishwasher

7. Warranty

This warranty covers defects in parts and workmanship for a period of 12 months from the original purchase date. Any damage claim regarding the enameling must be submitted within 30 days of purchase to be covered by the warranty.

The following conditions are NOT covered by this warranty:

- Unevenness and color variations in the enamel coating
- Damage caused by improper assembly or disregard of the manual.
- Use of spare parts not supplied by manufacturer.
- Damage resulting from modifications or inappropriate use.
- Abuse of the grill
- Damage caused by improper maintenance or repairs by an unauthorized person.

Limitations and Exclusions:

1. This warranty applies only to the original purchaser and may not be transferred.
2. If you can not verify the purchase date of the grill the warranty period will begin on the date the grill was manufactured.
3. Replacement or repair parts are warranted for the remaining period of the original part warranty.

Your Obligations:

This grill must be assembled, installed, operated and maintained in accordance with all applicable codes and the instruction manual furnished with this grill. You must keep an invoice, cancelled check or payment record to verify the purchase date of the grill.

**For customer service and replacement part,
please call:**

1-877-214-1683.

Cuisinart Canada,

Trileaf Distribution Trifeuil, Toronto, Canada, M4S 2B8.

MODEL# BG036-G
CTC PRODUCT #085-3228-0



Cuisinart®

BARBECUE PORTATIF AU GPL

MANUEL DU PROPRIÉTAIRE

INSTRUCTIONS D'ASSEMBLAGE ET D'UTILISATION

CONSERVEZ CE MANUEL POUR CONSULTATION FUTURE

MODÈLE N° **BG036-G**
PRODUIT CTC no.085-3228-0

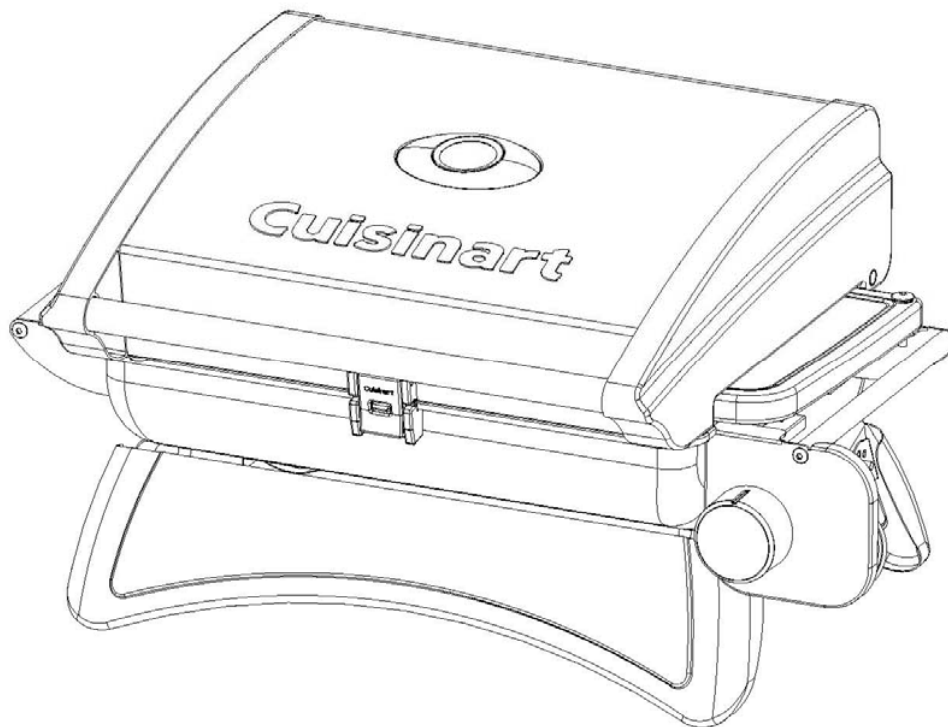

ARRÊTEZ!

**Si vous rencontrez un problème avec votre nouveau
barbecue Cuisinart, APPELEZ-NOUS
IMMÉDIATEMENT!**

**Ne retournez pas l'appareil au détaillant.
NOUS POUVONS VOUS AIDER : 1-877-214-1683**

CUISINART

BARBECUE PORTATIF AU GPL

MODÈLE : BG036-G

INSTRUCTIONS D'ASSEMBLAGE ET D'UTILISATION



AVERTISSEMENT : POUR UN USAGE À L'EXTÉRIEUR UNIQUEMENT

- ⚠ Ce manuel d'instructions contient des renseignements importants et nécessaires pour assembler adéquatement l'appareil et l'utiliser de manière sécuritaire.
- ⚠ Lisez et respectez tous les avertissements et toutes les instructions avant d'assembler et d'utiliser cet appareil.
- ⚠ Respectez tous les avertissements et toutes les instructions lorsque vous utilisez cet appareil.
- ⚠ Conservez ce manuel pour consultation future

Avis à l'installateur : Laissez ce manuel du propriétaire au consommateur après livraison ou installation de l'appareil.

Avis au client : Conservez ce manuel du propriétaire à un endroit pratique pour consultation future.



DANGER

1. Ne rangez ou n'utilisez pas d'essence, un quelconque liquide ou une quelconque vapeur inflammable à proximité de cet appareil ou de tout autre appareil.
2. Une bonbonne de GPL qui n'est pas branchée et utilisée ne doit pas être rangée à proximité de cet appareil ou de tout autre appareil.



DANGER

Si vous sentez du gaz :

1. Fermez l'entrée de gaz au barbecue.
2. Éteignez toute flamme nue.
3. Ouvrez le couvercle.
4. Si l'odeur persiste, éloignez-vous de l'appareil et appelez immédiatement le service d'incendie de votre localité.

Un incendie, une explosion ou un risque de brûlure entraînant des dommages matériels, des blessures ou la mort peuvent se produire si ces instructions ne sont pas bien suivies.



DANGER

1. N'utilisez jamais cet appareil sans surveillance.
2. N'utilisez jamais cet appareil à moins de 10 pieds (3,0 mètres) de toute structure, matériau combustible ou autre bonbonne de gaz.
3. N'utilisez jamais cet appareil à moins de 25 pieds (7,5 mètres) d'un quelconque liquide inflammable.
4. Si un incendie se déclenche, éloignez-vous de l'appareil et contactez immédiatement le service d'incendie de votre localité. Ne tentez pas d'éteindre un feu nourri par de l'huile ou de la graisse en utilisant de l'eau.
5. Les liquides chauffés demeurent à des températures brûlantes longtemps après la cuisson. Ne touchez jamais aux accessoires de cuisine avant que les liquides aient refroidis à 115°F (45°C) ou moins.

Un incendie, une explosion ou un risque de brûlure entraînant des dommages matériels, des blessures ou la mort peuvent se produire si ces instructions ne sont pas bien suivies.

Contenu

1. Avertissements et consignes de sécurité.....	1
2. Liste de pièces avec illustration.....	2
3. Éclaté.....	3
4. Instructions d'assemblage.....	4
5. Utilisation du barbecue.....	7
5.1 Choix d'un endroit pour installer l'appareil.....	7
5.2 Instructions spéciales pour l'utilisation du régulateur et de la bonbonne....	7
5.3 Installation de la bonbonne de GPL.....	8
5.4. Détection de fuite.....	9
5.5 Instructions d'allumage.....	9
5.6 Allumage avec une allumette.....	10
5.7 Utilisation du barbecue.....	11
6. Entretien et réparation.....	12
7. Garantie et pièce de rechange.....	13

1. Avertissements et consignes de sécurité

Un incendie ou une explosion entraînant des dommages matériels ou des blessures peuvent se produire si ces instructions ne sont pas respectées! Vous avez la responsabilité d'assembler, d'utiliser et d'entretenir votre barbecue.

Lisez tous les avertissements et toutes les instructions avant d'assembler et d'utiliser ce barbecue







AVERTISSEMENTS :

- ⚠ **Ce barbecue est conçu pour une utilisation à l'extérieur uniquement. Cet appareil NE DOIT PAS être utilisé dans un immeuble, un garage ou tout autre endroit fermé.**
- ⚠ **La consommation d'alcool, de médicaments ou de drogues avec ou sans ordonnances peut empêcher l'utilisateur d'assembler ou d'utiliser ce barbecue correctement et sans risque.**
- ⚠ **Ne laissez pas le barbecue sans surveillance. Tenez les enfants et les animaux loin de l'appareil en tout temps.**
- ⚠ **N'utilisez pas cet appareil lorsqu'il est exposé à de grands vents.**
- ⚠ **Ce barbecue doit être alimenté uniquement avec du gaz propane. Le propane liquide n'est pas du gaz naturel. La conversion ou la tentative d'utilisation de gaz naturel avec cet appareil au propane liquide est dangereuse et annule votre garantie.**
- ⚠ **Ne tentez jamais de brancher ce barbecue à un système de GPL incorporé à une caravane, une autocaravane ou une maison.**
- ⚠ **N'utilisez jamais de charbon de bois ou de l'essence à briquet.**
- ⚠ **N'utilisez pas d'essence, de kérosène ou d'alcool pour allumer le barbecue. La bonbonne de GPL doit être fabriquée et identifiée conformément aux normes relatives aux bonbonnes de GPL du ministère des transports des États-Unis.**
- ⚠ **Ne tentez pas de déplacer l'appareil lorsqu'il est en marche.**
- ⚠ **N'utilisez pas l'appareil à moins qu'il soit COMPLÈTEMENT assemblé et que toutes les pièces soient fixées fermement. En cas de pièce manquante ou endommagée, contactez le service à la clientèle afin d'obtenir une pièce de remplacement.**
- ⚠ **Ne modifiez pas le barbecue d'une quelconque façon.**
- ⚠ **En présence d'une fuite, n'utilisez pas l'appareil.**
- ⚠ **L'utilisation et l'installation de cet appareil doivent être conformes aux codes locaux. À défaut de codes locaux, utilisez les codes suivants : National Fuel Gas Code, ANSI Z223.1/NFPA 54, CAN/CGA-B149.1, stockage et manutention de gaz de pétrole liquéfié, ANSI/NFPA 58 ou Code d'installation du propane et du gaz naturel, CSA B149.1; stockage et manutention du propane, CSA B149.2.**
- ⚠ **Cet appareil n'est pas conçu pour être installé dans ou sur un bateau ou tout autre véhicule récréatif.**
- ⚠ **Positionnez le barbecue loin de tout matériel, inflammable ou non, et de tout immeuble. L'espace de dégagement de l'arrière et des côtés de l'appareil doit être au moins de 24 pouces (61cm).**
- ⚠ **Ne jamais placez de matériau combustibles, d'essence et d'autres liquides et vapeurs inflammables autour de l'appareil.**
- ⚠ **Lorsque vous cuisinez avec de l'huile ou de la graisse, ayez un extincteur de type BC**



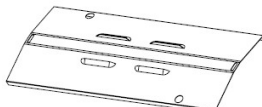

ou ABC à proximité. Ne tentez pas d'éteindre un feu nourri par de l'huile ou de la graisse en utilisant de l'eau. Appelez immédiatement le service d'incendie. Dans certaines circonstances, l'extincteur de type BC ou ABC peut contenir le feu.

- ⚠ Cet appareil ne doit pas être positionné sous des matériaux inflammables non protégés.
- ⚠ Cet appareil n'est pas conçu pour être utilisé comme appareil de chauffage, et ne doit jamais être utilisé de la sorte.
- ⚠ Cet appareil sera chaud durant et après utilisation. Utilisez des gants de cuisinier isolants afin de vous protéger des surfaces chaudes et des éclaboussures lors de la cuisson.
- ⚠ Cet appareil n'est pas conçu pour un usage commercial.
- ⚠ Le régulateur de pression fourni avec le barbecue Cuisinart doit être utilisé.

2. Liste de pièces avec illustration

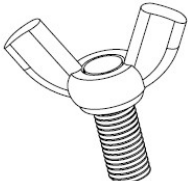
1. Pièce principale...1 pc	2. Pied...2 pcs	3. Grille...1 pc	4. Plaque de chaleur...1 pc
			
5. Réceptacle à graisse...1 pc			
			

Liste de matériaux

A. Vis à oreilles ...4 pcs	B. Rondelles M6...6 pcs	C. Rondelles M6...6 pcs (avec ruban adhésif double face)	D. Rondelles M6.5...6 pcs
			

3. Éclaté

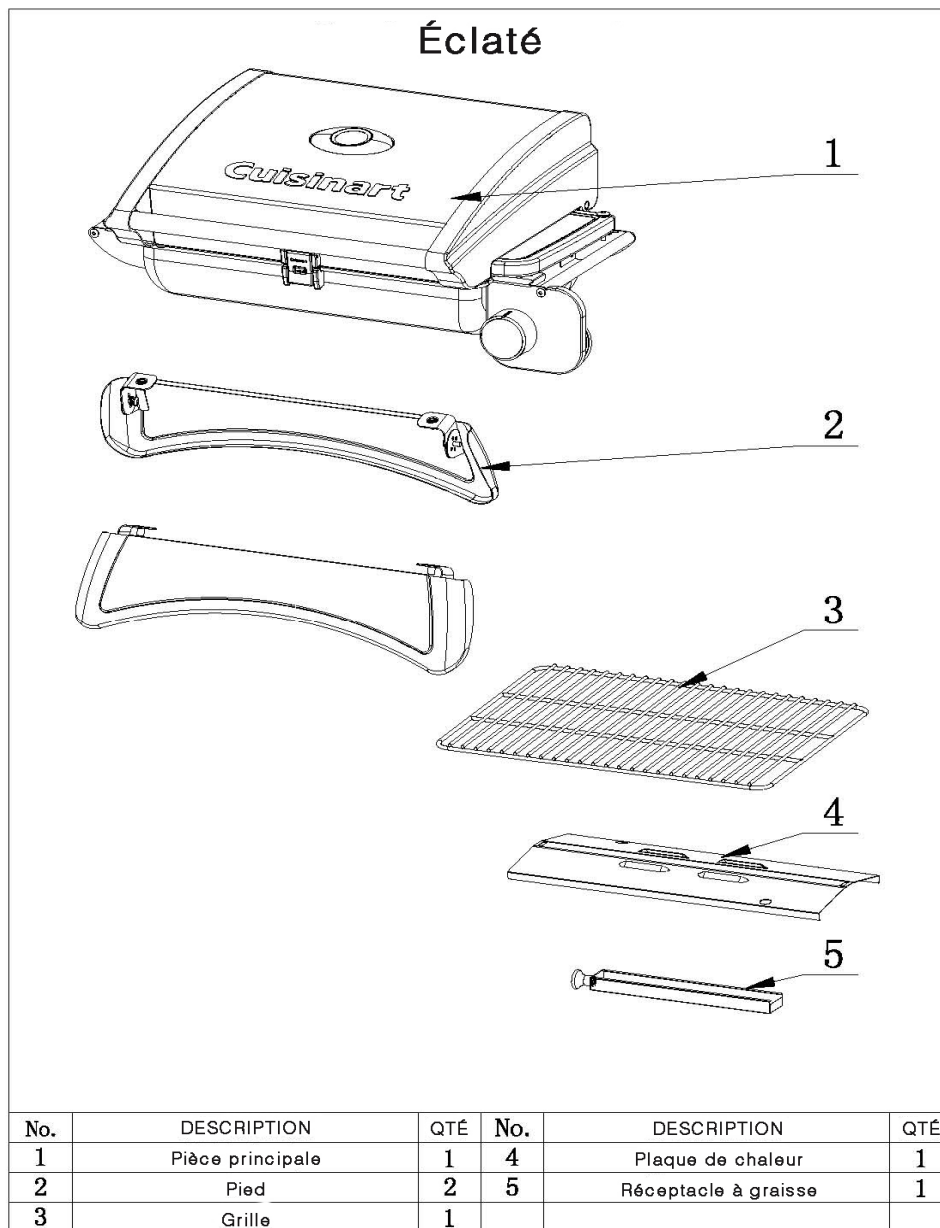

Pour contacter le service à la clientèle ou obtenir une pièce de remplacement, veuillez composer le numéro suivant :

1-877-214-1683.

Cuisinart Canada,
Trileaf Distribution Trifeuil, Toronto, Canada, M4S 2B8.

MODÈLE NO. BG036-G
PRODUIT CTC no.085-3228-0

4. Instructions d'assemblage

Retirez toutes les composantes de l'emballage, et vérifiez qu'aucun élément ne manque avant d'amorcer l'assemblage. Pour connaître les vis et les rondelles qui correspondent aux instructions d'assemblage ci-dessous, référez-vous au numéro de pièce ci-dessus.

Étape 1: Installez les rondelles sur le système de pieds du barbecue.
Insérez une rondelle dans chaque vis. Ensuite, installez une rondelle munie d'un ruban adhésif double face vis-à-vis chaque trou de vis.

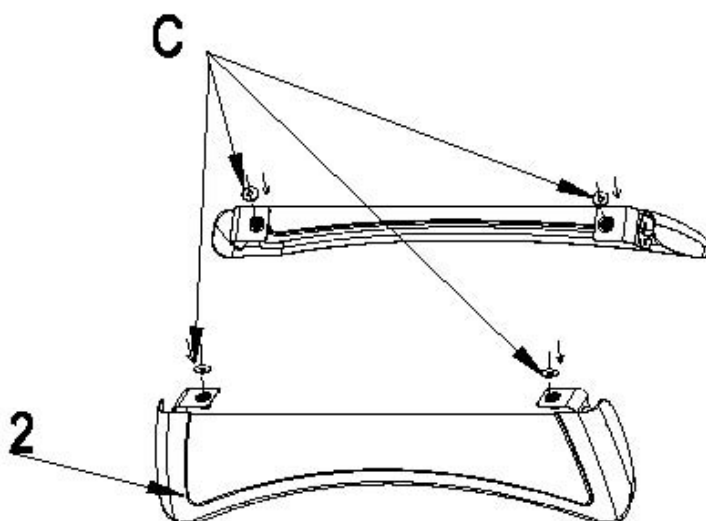

Étape 2: Retirez la grille et la plaque de chaleur.
Enlevez la plaque de chaleur après avoir enlevé la grille, selon l'image ci-dessous.

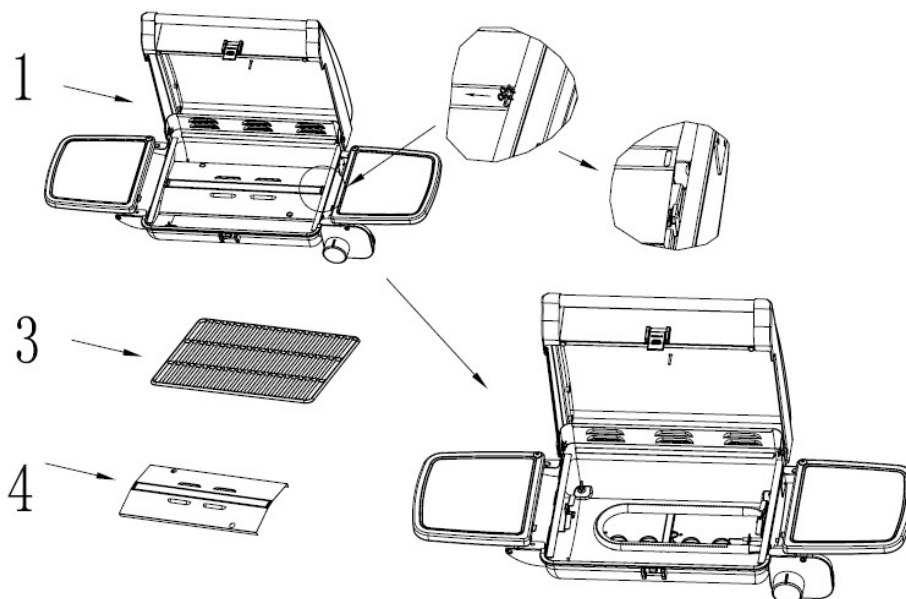

Étape 3: Installez la grille et le système de pieds.

Alignez les vis et les trous de vis du système de pied avec les trous de la pièce principale, et ensuite déposez la pièce principale sur le système de pied. Serrez les écrous à oreilles sur les vis et serrez les vis dans les trous à l'avant.

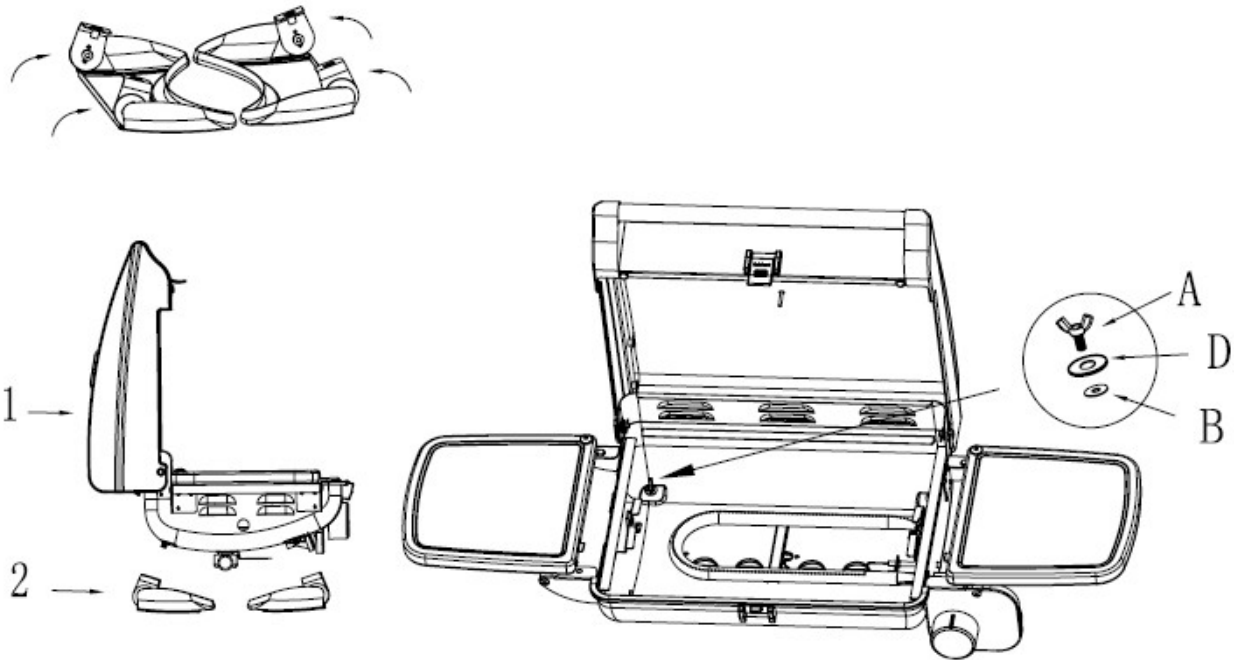

Étape 4: Positionnez la plaque de chaleur, le réceptacle à graisse et la grille.

Placez la plaque de chaleur, le réceptacle à graisse et la grille selon l'illustration ci-dessous.

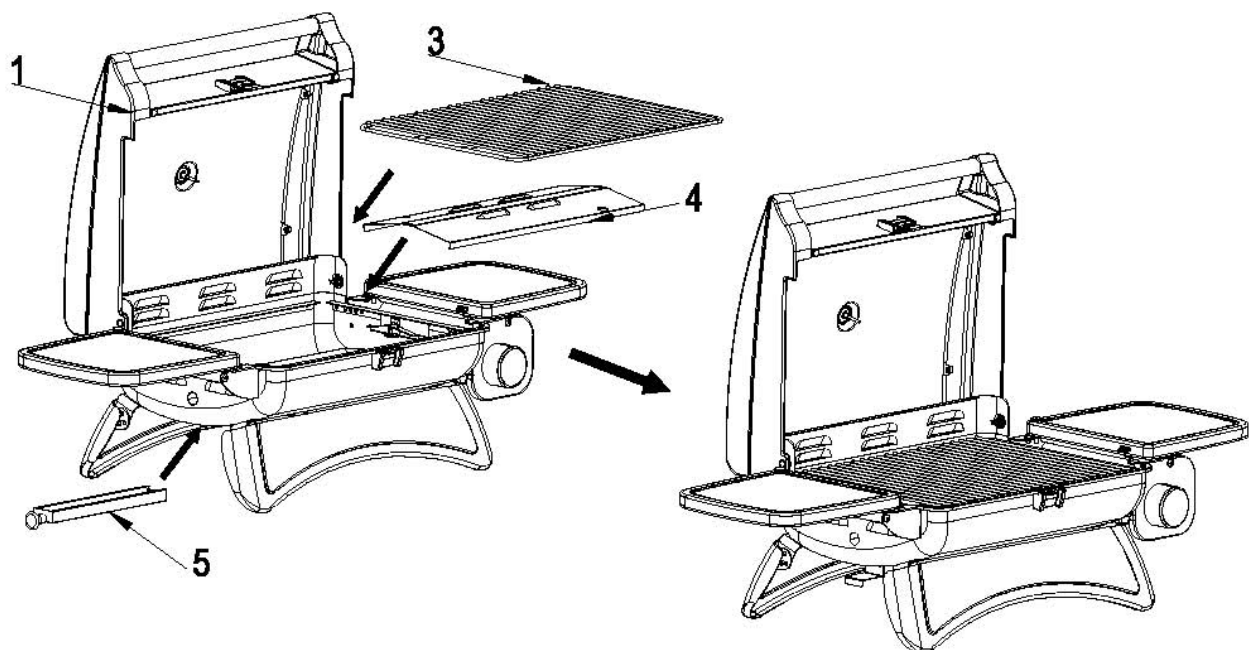

Étape 5: Glissez les tablettes latérales comme illustré ci-dessus (figure 1), lesquelles permettent un rangement facile et pratique. Lors de l'utilisation des tablettes latérales, veuillez vous assurer de bien les fixer en insérant la languette intérieure de la tablette dans la fente latérale, comme le démontre la figure 2.

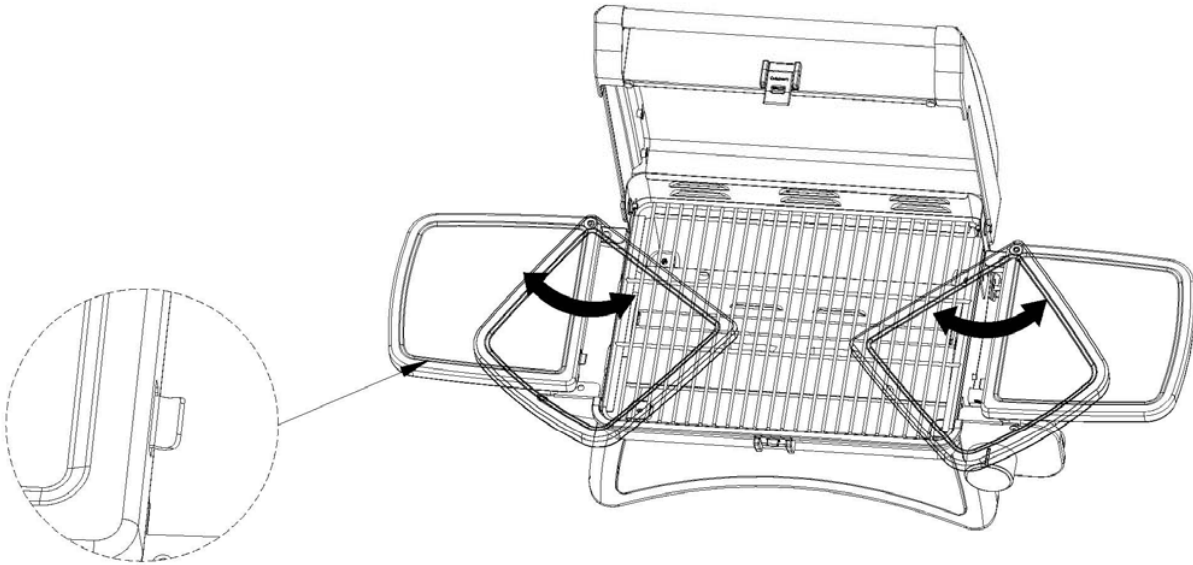
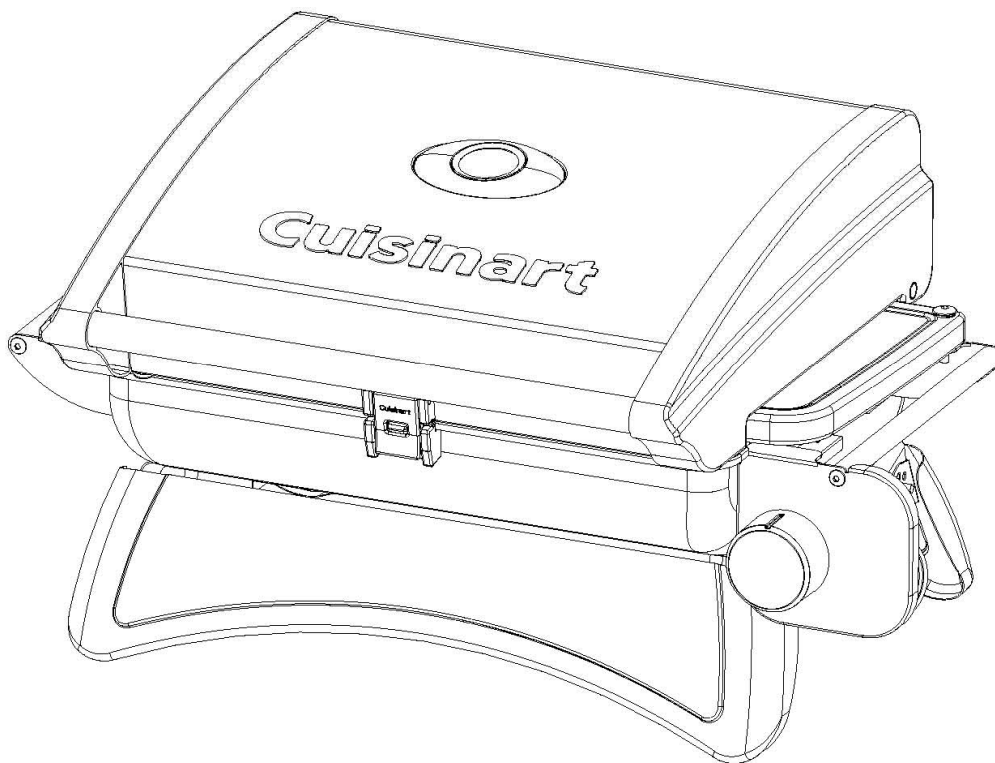

Figure 2

Figure 1



5. Utilisation du barbecue

5.1 Choix d'un emplacement adéquat

Une fois le barbecue assemblé, il faut le positionner à un endroit convenable.

Remarque : L'utilisation et l'installation de cet appareil doivent être conformes aux codes locaux. À défaut des codes locaux, conformez-vous à un des codes suivants: National Fuel Gas Code : ANSI Z223.1/NFPA54, stockage et manutention de gaz de pétrole liquéfié, ANSI/NFPA 58 ou Code d'installation du propane et du gaz naturel, CSA B149.1; stockage et manutention du propane, CSA B149.2.

⚠ DANGER

1. N'utilisez jamais ce barbecue d'extérieur dans un immeuble, un garage, une remise ou un passage couvert, à l'intérieur d'un bateau ou d'un véhicule récréatif, ni sur un bateau ou un véhicule récréatif, afin d'éliminer les risques d'incendie ou d'empoisonnement/asphyxie par monoxyde de carbone.
2. Positionnez toujours votre barbecue sur une surface rigide et de niveau, loin de tout matériel ou structure inflammables.
3. N'utilisez pas ce barbecue sous des matériaux inflammables ou dans un endroit couvert (p.ex. un auvent, un parasol, un porche ou un belvédère). Gardez les surfaces inflammables à une distance minimale de 24 po (61cm) de l'appareil.
4. Positionnez le barbecue loin de tout matériel, inflammable ou non, et de tout immeuble. L'espace de dégagement de l'arrière et des côtés de l'appareil doit être au moins de 24 pouces (61cm). Consultez le diagramme ci-dessous.
5. Ne rangez et n'utilisez jamais d'essence ou autre matière inflammable ou volatile à proximité du barbecue, ou près de tout appareil générant de la chaleur, afin d'éviter tout risque d'incendie.
6. N'obstruez pas le débit de combustion et les conduits d'aération.

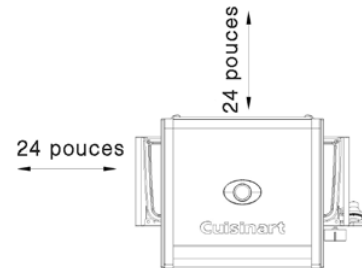

5.2 Instructions spéciales pour l'utilisation du régulateur et de la bonbonne

L'utilisation de cet appareil nécessite une bonbonne de propane. Utilisez une bonbonne de 14,1 oz ou 16,4 oz.

- L'utilisation de cet appareil nécessite une bonbonne de propane. Utilisez une bonbonne de 1lb (465g).
- Ce barbecue Cuisinart est muni d'un régulateur dont la connexion à la bonbonne est une connexion CGA No.600.
- Bonbonne de propane de taille: D10cm×H20cm. Uniquement les bonbonnes identifiées « propane » doivent être utilisées avec cet appareil.
- La bonbonne doit être déconnectée lorsque l'appareil n'est pas en usage.
- La bonbonne de propane doit être fabriquée et identifiée conformément aux normes sur les bonbonnes de GPL du ministère des transports des États-Unis ou les normes canadiennes sur les bouteilles et les tubes utilisées pour le transport des marchandises dangereuses, CAN/CSA-B339.

- Rangez les bonbonnes additionnelles dans un endroit ventilé et loin du barbecue.
- Ne trouez et ne brûlez pas la bonbonne de propane.
- Si le barbecue n'est pas utilisé, le bouton de contrôle doit être en position « OFF » (fermeture) afin d'arrêter la sortie du gaz de la bonbonne.
- Ne rangez pas une bonbonne de GPL de recharge sous cet appareil ou près de celui-ci. Ne remplissez jamais la bonbonne à plus de 80 pour cent de sa capacité. Si ces consignes ne sont pas respectées à la lettre, un incendie, des blessures graves ou la mort peuvent être causés.
- Conservez le bouchon de la bonbonne et remettez-le en place lorsque la bonbonne n'est pas utilisée.
- Le système d'alimentation de la bonbonne doit être adapté au retrait de vapeur. N'obstruez pas la valve de pression durant l'utilisation ou l'entreposage.
- Gardez les ouvertures de ventilation de l'enceinte de la bouteille libre de débris.
- Enlevez toujours la bonbonne de GPL du barbecue lorsque vous le transportez ou lorsqu'il n'est pas utilisé.

5.3 Installation de la bonbonne de GPL

(La bonbonne de GPL n'est pas fournie avec l'appareil)

Vous devez vous procurer une bonbonne conforme aux normes mentionnées dans la section 5.2 avant de pouvoir utiliser le barbecue. Branchez la bonbonne de GPL au barbecue uniquement lorsque vous êtes à l'extérieur.

Lisez et respectez toutes les directives inscrites sur la bonbonne.

1. Tournez le bouton de contrôle du brûleur en position « OFF » (arrêt).
2. Enlevez le bouchon protecteur de la valve de la bonbonne, ainsi que l'écrou de connexion, le cas échéant.
3. Ouvrez le couvercle du barbecue et rabattez la tablette de droite vers la grille.
4. Tenez la poignée la plus près du régulateur d'une main, poussez la bonbonne dans le connecteur avec l'autre main, et vissez la connexion dans le sens des aiguilles d'une montre jusqu'à ce que la connexion soit serrée fermement.
5. **SERREZ LA CONNEXION À LA MAIN UNIQUEMENT.** N'utilisez pas d'outil pour serrer la connexion.

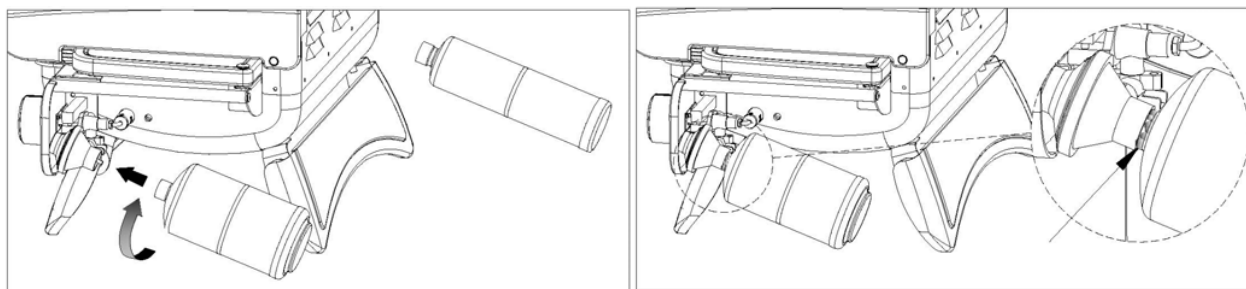

RETRAIT DE LA BONBONNE (veuillez consulter la section 5.3. Installation de la bonbonne de GPL) « Image ».

1. Tournez le bouton de contrôle du brûleur en position « OFF » (arrêt).
2. Tenez la poignée la plus près du régulateur d'une main, et tournez la connexion dans le sens contraire des aiguilles d'une montre, jusqu'à ce que la connexion se libère.

5.4 Détection de fuite

⚠ DANGER

Vérifiez le système d'alimentation de gaz pour une éventuelle fuite afin de prévenir un feu ou une explosion.

1. L'étape de « détection de fuite » doit être effectuée avant d'allumer le barbecue et chaque fois que la bonbonne est branchée à l'appareil.
2. Ne fumez pas et ne tolérez aucune source d'allumage à proximité lors de la vérification de fuite.
3. Effectuez la vérification de fuite dans un endroit bien aéré.
4. N'utilisez pas une allumette, un briquet ou une flamme pour détecter une éventuelle fuite.
5. N'utilisez pas le barbecue avant d'avoir réparé toutes les éventuelles fuites. Si vous ne parvenez pas à résoudre l'éventuel problème de fuite, débranchez l'entrée de gaz propane et communiquez avec votre service d'utilisation de gaz ou votre fournisseur local de gaz propane.

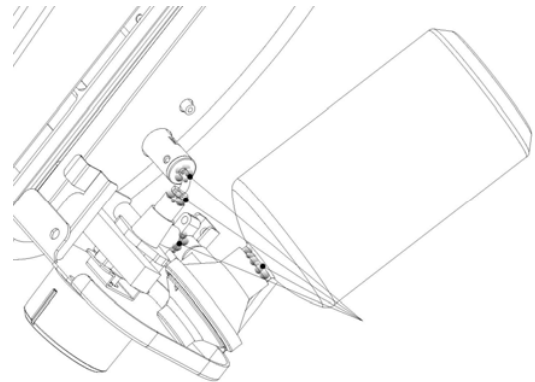

Méthode de détection de fuite

1. Préparez 2-3 oz d'une solution servant à détecter les fuites en mélangeant une mesure de détergent liquide pour vaisselle à trois mesures d'eau.
2. Assurez-vous que le bouton de contrôle soit en position « OFF » (arrêt).
3. Aspergez ou appliquez un peu de cette solution pour détecter les fuites sur les connexions de la bonbonne et du régulateur.
4. Examinez la solution sur les connexions pour rechercher des bulles. Si aucune bulle n'apparaît, la connexion est sans danger.
5. Une apparition de bulle signifie qu'il y a une fuite. Référez-vous à l'étape 6.
6. Débranchez la bonbonne du régulateur, et branchez-la de nouveau. Sécurisez la connexion et assurez-vous qu'il n'y a pas de fuite avant d'utiliser le barbecue.
7. Si vous détectez toujours des bulles, **N'UTILISEZ PAS LE BARBECUE**. Répétez le procédé susmentionné en utilisant une autre bonbonne de GPL. Si vous détectez toujours une fuite, contactez le service à la clientèle.

5.5 Instructions d'allumage

1. Lisez toutes les directives avant d'allumer le barbecue.
2. Ouvrez le couvercle durant l'allumage.
3. Assurez-vous que le bouton de contrôle soit en position « OFF » (arrêt).
4. Déployez les tablettes latérales.
5. Appuyez sur le bouton de contrôle et tournez-le rapidement dans le sens inverse des aiguilles d'une montre pour le mettre en position élevée (« HIGH »). L'allumeur émettra un clic et allumera le brûleur.
6. Si le barbecue ne s'allume pas dans les 5 premières secondes de tentative, fermez le bouton

de contrôle du gaz (position « off »), attendez 5 minutes, et répétez les étapes 2 - 5.

* Avant de cuisiner sur le barbecue pour la première fois, faites fonctionner l'appareil pendant environ 15 minutes avec le couvercle fermé et le débit de gaz à élevé (« High »). Ce procédé permet de nettoyer les pièces intérieures du barbecue « par le feu » et de dissiper l'odeur de fabrication.

* Nettoyez votre barbecue après chaque utilisation. N'UTILISEZ PAS de nettoyant liquide ou d'abrasif pour nettoyer l'appareil, sans quoi vous risquez d'endommager les pièces de l'appareil et possiblement provoquer un incendie. Nettoyez l'appareil à l'aide d'une eau tiède et savonneuse.

Si le barbecue ne s'allume pas, fermez le bouton de contrôle du gaz (position « off »), laissez le gaz se dissiper pendant 5 minutes, et essayer de nouveau d'allumer l'appareil. **(Veuillez consulter la section 5.3. Installation de la bonbonne de GPL.)**

5.6 Allumage avec une allumette

IMPORTANT!

Un trou conçu pour l'allumage par allumette se trouve à gauche de l'appareil principal.

Instructions pour allumage par allumette :

1. Lisez toutes les directives avant d'allumer le barbecue.
2. Ouvrez le couvercle durant l'allumage.
3. Assurez-vous que le bouton de contrôle soit en position « OFF » (arrêt).
4. Déployez les tablettes latérales.
5. Allumez une longue allumette en bois, insérez-la dans le trou pour allumage par allumette, et dirigez la flamme vers le bas du brûleur.
6. Appuyez sur le bouton de contrôle et tournez-le dans le sens inverse des aiguilles d'une montre, pour un débit élevé de gaz (« high »).
7. Le brûleur devrait s'allumer. La flamme se propagera autour du brûleur. Laissez la grille préchauffer, couvercle fermé, pendant 2-3 minutes avant de commencer la cuisson.

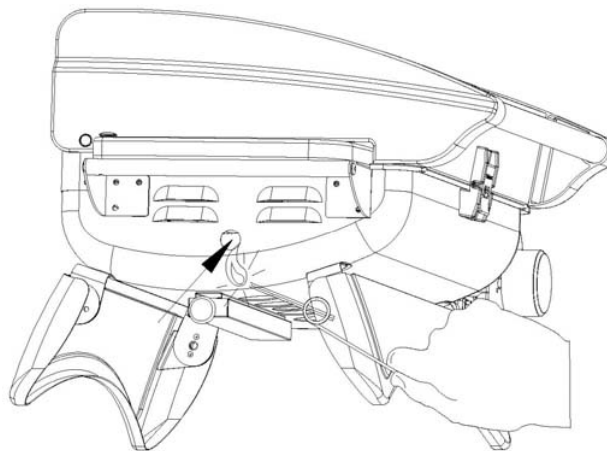

⚠ AVERTISSEMENT :

Ne touchez pas une quelconque partie chaude de la grille. La surface extérieure de la partie inférieure de la grille devient particulièrement chaude durant l'utilisation. Utilisez des gants protecteurs pour manipuler toute pièce susceptible de devenir chaude durant l'utilisation.

Ne touchez pas au dispositif de fixation avec une main non protégée durant la cuisson, au risque de causer des brûlures. Veuillez attendre que la grille se refroidisse avant de la toucher ou de toucher le dispositif de fixation.

5.7 Utilisation du barbecue

Observez les flammes du brûleur à partir du trou pour allumage par allumette.

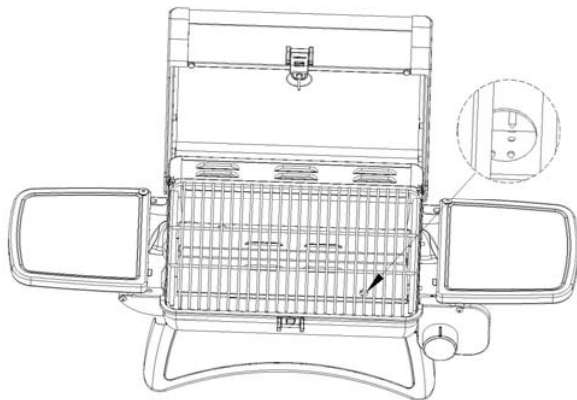

Des flammes bleues aux pointes jaunes provenant des orifices du brûleur constituent des flammes adéquates. Des flammes avec des pointes jaunes allant jusqu'à 1/4 de po (0,6 cm) sont acceptables s'il n'y a pas de dépôt de carbone ou de suie près du brûleur.

Durant l'utilisation, tenez-vous à côté de la grille lorsque vous ouvrez le couvercle.

N'exposez aucune partie du corps directement au-dessus de la surface de cuisson.

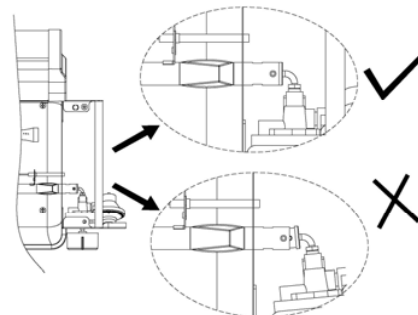
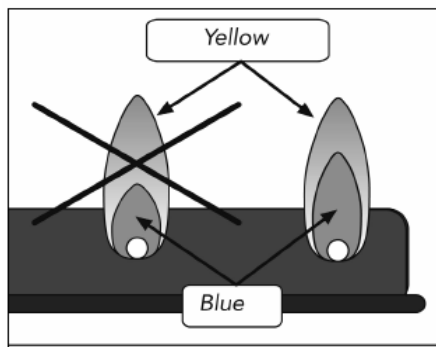

L'ouverture du brûleur doit être positionnée adéquatement au-dessus des orifices de valve.

6. Entretien et réparation

6.1 Entretien

Un entretien régulier de votre barbecue vous aidera à le conserver en bon état. Tout entretien doit être effectué uniquement lorsque la grille est froide et que l'entrée de gaz est fermée. Inspectez occasionnellement et resserrez les pièces éventuellement desserrées.

6.2 Nettoyage du tube venturi

Un nid d'araignée ou de guêpes peut obstruer le tube venturi et bloquer l'entrée de gaz, ce qui peut causer un incendie au niveau de la valve de contrôle de gaz. Un tel incendie peut blesser l'utilisateur et causer des dommages graves à l'appareil.

Afin d'éviter tout problème relatif aux insectes, inspectez le grillage protecteur du tube venturi régulièrement et enlevez toute saleté.

⚠ AVERTISSEMENT!

Ne désassemblez pas et ne modifiez pas le système d'alimentation de gaz. Une mauvaise installation peut entraîner des risques de blessure ou de dommage. Demandez l'aide d'un professionnel si une réparation est nécessaire.

6.3 Nettoyage et entretien

AVERTISSEMENT: Ne nettoyez pas la surface de la grille lorsque l'appareil est en marche.

Attendez que la grille refroidisse avant de la nettoyer.

- Débranchez l'entrée de gaz et enlevez la bonbonne de GPL avant de nettoyer l'appareil.
- Le nettoyage doit être effectué dans un endroit où le détergent utilisé n'abîmera pas la surface de travail ou la pelouse.

Nettoyage de l'extérieur

- Nettoyez les surfaces extérieures avec une eau tiède et savonneuse. Parois latérales et couvercle en acier inoxydable.
- Les tablettes peuvent être nettoyées avec un nettoyant commercial pour acier inoxydable.
- Nettoyez le réceptacle de graisse dans une eau tiède et savonneuse - ne le lavez pas dans un lave-vaisselle.

Nettoyage de l'intérieur

- La grille de cuisson peut être nettoyée à l'aide d'une brosse à grille. Pour un résultat optimal, la grille doit être tiède (tiède, et non chaude : ne brossez jamais la grille lorsque le barbecue est en marche ou lorsque l'intérieur du barbecue est très chaud). Si vous désirez, vous pouvez nettoyer la grille de cuisson froide en l'enlevant du barbecue et en la trempant dans une eau tiède et savonneuse.

- Si vous désirez enlever des débris accumulés au fond du barbecue, procéder comme suit :
 - Laissez la grille refroidir complètement
 - Enlevez la grille et mettez-la de côté
 - Enlever la vis fixant la plaque de chaleur en place; enlevez la plaque de chaleur et mettez-la de côté. ATTENTION! Les rebords et la surface de la plaque de chaleur sont coupants - manipulez avec soin
 - Grattez et enlevez les débris qui se trouvent au fond du barbecue avec précaution, et évitez de toucher les éléments du brûleur, l'allumeur ou les fils de l'allumeur.

AVERTISSEMENT : ÉVITEZ TOUT CONTACT ENTRE UN NETTOYANT OU TOUT LIQUIDE ET LES ÉLÉMENTS DU BRÛLEUR

ET NE TENTEZ PAS DE NETTOYER LE BRÛLEUR D'UNE QUELCONQUE FAÇON.

- N'UTILISEZ PAS D'EAU OU UN QUELCONQUE LIQUIDE POUR NETTOYER L'INTÉRIEUR DU BARBECUE

– Remplacez la plaque de chaleur et la vis de fixation. **AVERTISSEMENT : N'UTILISEZ JAMAIS LE BARBECUE SANS D'ABORD METTRE LA PLAQUE DE CHALEUR EN PLACE.**
Plateau pour légumes

- Le plateau latéral peut être lavé à la main avec une eau savonneuse, ou dans le lave-vaisselle.

7. Garantie

La présente garantie couvre les défauts de pièces et de main-d'œuvre pendant une période de 12 mois à partir de la date originale d'achat de l'appareil. Toute réclamation relative à l'émaillage doit être soumise dans les 30 premiers jours de l'achat, sans quoi la garantie ne s'applique pas.

Les conditions suivantes ne SONT PAS COUVERTES par la garantie:

- Les variations ou les irrégularités de la couleur de la couche d'émail.
- Les dommages causés par un mauvais assemblage ou le non-respect des instructions du manuel.
- L'utilisation de pièces de remplacement non fournies par le fabricant.
- Les dommages provoqués par une modification ou une mauvaise utilisation de l'appareil.
- L'utilisation abusive du barbecue.
- Des dommages causés par un mauvais entretien ou une mauvaise réparation effectuée par une personne non autorisée.

Limitations:

1. La présente garantie s'applique uniquement à l'acheteur original et n'est pas transférable.
2. Si vous ne pouvez pas vérifier la date d'achat du barbecue, la période de garantie commence au jour de fabrication de l'appareil.
3. Les pièces de remplacement sont garanties pour la période restante de la garantie pour les pièces originales.

Vos responsabilités :

Ce barbecue doit être assemblé, installé, utilisé et entretenu selon tous les codes en vigueur et conformément au manuel d'instructions fourni avec l'appareil. Vous devez conserver une facture, un chèque annulé ou une preuve de paiement afin de vérifier la date d'achat du barbecue.

Pour contacter le service à la clientèle ou obtenir une pièce de remplacement, veuillez composer le numéro suivant :

1-877-214-1683.

Cuisinart Canada,
Trileaf Distribution Trifeuil, Toronto, Canada, M4S 2B8.

MODÈLE NO. BG036-G
PRODUIT CTC no.085-3228-0