



# BLACK & DECKER®



## MILL & BREW™

12-CUP PROGRAMMABLE  
COFFEE MAKER

CAFETIÈRE PROGRAMMABLE  
DE 12 TASSES

use & care manual

guide d'utilisation et d'entretien

CM5000BCKT



# CONTENTS

Important Safeguards	2
Getting to know your Mill & Brew™ Coffee Maker	3-4
Mill & Brew™ Coffee Maker Product Benefits	5
Getting to know your Control Panel	6
Before Brewing	7
Programming your Mill & Brew™ Coffee Maker	7-8
4 Elements to Brew the Perfect Cup	9
Tips for a Perfect Cup of Coffee	10
Brewing Coffee	11-12
Care and Cleaning	13-14
Troubleshooting	15
Warranty and Customer Service Information	16

Please Read and Save this Use and Care Book.

## IMPORTANT SAFEGUARDS.

When using electrical appliances, basic safety precautions should always be followed including the following:

- Read all instructions.
- Do not touch hot surfaces. Use handles or knobs.
- To protect against fire, electric shock and injury to persons do not immerse cord, plugs or appliance in water or other liquid.
- Close supervision is necessary when any appliance is used near children.
- Unplug from outlet when not in use and before cleaning. Allow to cool before putting on or taking off parts, and before cleaning the appliance.
- Do not operate any appliance with a damaged cord or plug, or after the appliance malfunctions or has been damaged in any manner. Contact the consumer service number listed in this manual.
- The use of any accessory not evaluated for use with this appliance may result in fire, electric shock or injury to persons
- Do not use outdoors.
- Do not let cord hang over edge of table or counter, or touch hot surfaces.
- Do not place on or near a hot gas or electric burner, or in a heated oven.
- To disconnect, turn the unit OFF, then remove plug from wall outlet.
- Do not use this appliance for other than intended use.
- Keep lid on the carafe when in use.
- Scalding and/or burns may occur if the integrated grinder lid is removed during the brewing cycle.
- Check the grinder basket for presence of foreign objects before using.
- Only coffee beans and coffee grounds should be placed into the grinder basket.
- CAUTION: To prevent injury when utilizing the Sneak-a-Cup™ feature, replace carafe within 20 seconds of removing during the brewing process.
- This appliance is not intended for use by persons (including children) with reduced physical, sensory or mental capabilities, or lack of experience and knowledge, unless they have been given supervision or instruction concerning use of the appliance by a person responsible for their safety.
- Children should be supervised to ensure that they do not play with the appliance.

## SAVE THESE INSTRUCTIONS.

This product is for household use only.

### **POLARIZED PLUG (120V models only)**

This appliance has a polarized plug (one blade is wider than the other). To reduce the risk of electric shock, this plug is intended to fit into a polarized outlet only one way. If the plug does not fit fully into the outlet, reverse the plug. If it still does not fit, contact a qualified electrician. Do not attempt to modify the plug in any way.

### **TAMPER-RESISTANT SCREW**

**Warning:** This appliance is equipped with a tamper-resistant screw to prevent removal of the outer cover. To reduce the risk of fire or electric shock, do not attempt to remove the outer cover. There are no user-serviceable parts inside. Repair should be done only by authorized service personnel.

### **ELECTRICAL CORD**

1. A short power-supply cord is provided to reduce the risk resulting from becoming entangled in or tripping over a longer cord.
2. Extension cords may be used if care is exercised in their use.
3. If a long detachable extension cord is used:
  - a) The marked electrical rating of the power cord or extension cord should be at least as great as the electrical rating of the appliance.
  - b) If the appliance is of the grounded type, the extension cord should be a grounding-type 3-wire cord.
  - c) The cord should be arranged so that it will not drape over the countertop or tabletop where it can be pulled on by children or tripped over.

**Note:** If the power cord is damaged, please contact the warranty department listed in these instructions.

# GETTING TO KNOW YOUR MILL & BREW™ COFFEE MAKER



- |                              |  |
|------------------------------|--|
| 1. Control panel             | 6. Duralife™ glass carafe<br>(Part# CM5000-01) |
| 2. Lift latch                | 7. “Keep hot” carafe plate                     |
| 3. Lid                       | 8. Coffee scoop<br>(Part# CM5000-02)           |
| 4. Water reservoir cover     |  |
| 5. Easy viewing water window |  |

Product may vary slightly  
from what is illustrated.

# GETTING TO KNOW YOUR MILL & BREW™ COFFEE MAKER

1. 2-in-1 grinder and permanent filter basket (Part# CM5000-03)
2. Washable brew basket (Part# CM5000-04)

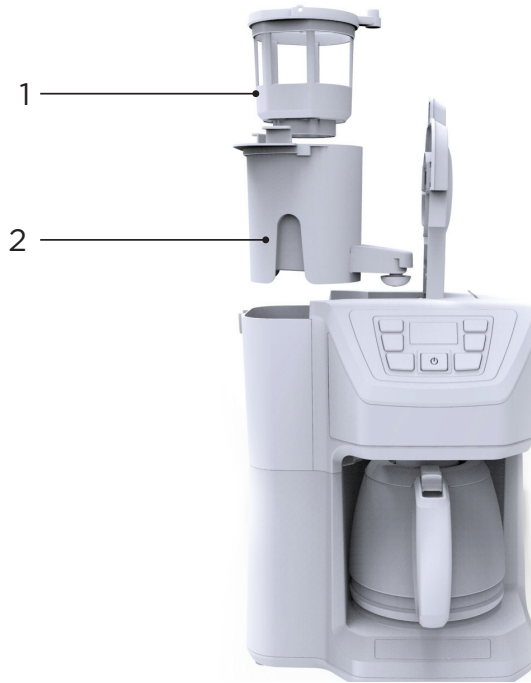

3. Lift latch
4. Grinder lid
5. Removable showerhead (press highlighted tabs to remove) (Part# CM5000-05)

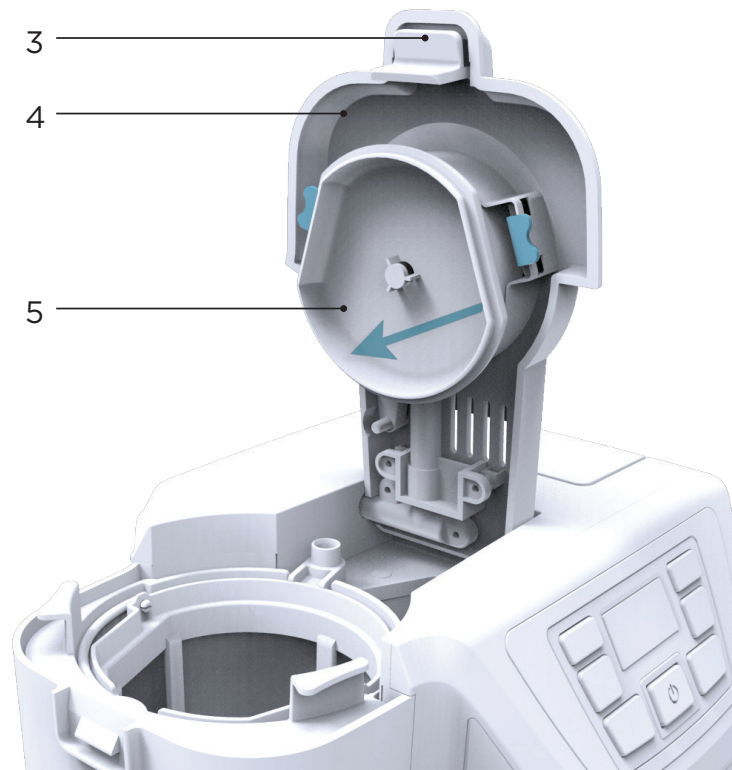



# MILL & BREW™ COFFEE MAKER

## PRODUCT BENEFITS

### **Fresh Brew Timer**

After the brew cycle is complete, the time since brewed will be displayed in 1-minute increments. This information will be in place of the digital clock during keep warm.

### **2-in-1 Grinder and Permanent Filter Basket**

Whole coffee beans are ground and brewed in the same grinder assembly, allowing for fast brewing and easy clean-up.

### **Eco-Friendly Permanent Filter**

The high-performance Bronze Tone permanent filter eliminates the need for paper filters and minimizes any coffee staining appearance.

### **Washable Brew Basket**

The washable brew basket can easily be removed and washed after brewing, and is top rack dishwasher safe.

### **Removable Showerhead**

The coffeemaker's showerhead is removable for easy cleaning.

### **Auto Brew**

The programmable Auto Brew delay start allows you to set the 24-hour timer to brew coffee at the selected time, day or night.

### **Digital Clock with Backlighting**

The LCD display features a programmable digital clock and backlighting for easy-viewing in low light conditions.

### **Adjustable Auto-Shutoff**

This feature allows you to select automatic shutoff times from 0-2 hours in 30 minute increments. The "Keep Hot" carafe plate will be activated until the automatic shutoff time is reached.

### **Brew Strength Selector**

Customize the flavor of your coffee by selecting from three brew strength settings: regular, strong, or bold.

### **Sneak-A-Cup™**

Can't wait for the full pot of coffee to finish brewing? Sneak-A-Cup™ of coffee before brewing using this great feature, which stops the flow of coffee into your carafe. Replace the carafe back in the coffee maker within 20 seconds to prevent brew basket overflow.

### **Grind Select**

Cycles through optimal grind settings (4, 6, 8, 10, 12) correlating with the number of cups to be brewed, or turns the grinder OFF for brewing pre-ground coffee.

### **Duralife™ Glass Carafe**

Durable construction provides an extended carafe life. Water level markings make for easy filling and pouring.

### **Non-stick "Keep Hot" Carafe Plate**

This feature allows you to keep your carafe of coffee hot after brewing until the selected auto-shutoff time has been reached.

### **Easy Viewing Water Window**

The water window shows the amount of water in the reservoir for easy and accurate filling.

### **Cord Storage**

Keep excess cord out of the way and your countertop neat with simple cord storage.

# GETTING TO KNOW YOUR CONTROL PANEL



## Clock / Backlit LCD Display

**Power:** Turns the unit ON or OFF.

**Auto:** Turns on the Auto Brew delayed start.

**Program:** Auto Brew, press and release button once. Keep Warm, press and hold.

**Hour:** Use to program the clock (see "Programming" section).

**Minute:** Use to program the clock (or cycle through different keep warm settings when in that program mode to adjust "Keep Warm" time.)

**Grind:** Cycles through optimal grind settings (4, 6, 8, 10, 12) correlating with the number of cups to be brewed. Also, turns the grinder OFF (☒) for brewing pre-ground coffee.

**Strong:** Use to select the Brew Strength setting (3 levels)

No bars = regular (default setting)

1 bar (■) = strong

2 bars (■ ■) = bold

## BEFORE BREWING

- Please go to [www.prodprotect.com/applica](http://www.prodprotect.com/applica) to register your warranty and for information about replaceable parts.
1. Carefully unpack your coffeemaker, removing all packaging materials, labels, and/or stickers from your coffeemaker.
  2. Clean your coffeemaker thoroughly before using for the first time. Wash the Glass Carafe, Washable Brew Basket, 2-in-1 Grinder and Permanent Filter Basket, and Removable Showerhead in warm, soapy water. Rinse and dry, then place back into your coffeemaker.
  3. Clean the inside of your coffeemaker by running two full brewing cycles with water only, no coffee.
    - a. Pour fresh, cold water into the water reservoir up to the 12-cup MAX mark, then place carafe on the warming plate.
    - b. Plug cord into standard electrical outlet.
    - c. Press the GRIND button until you reach the symbol to turn the grinder OFF (☒)
    - d. Push the ON-OFF / Power Button to immediately brew water through the coffeemaker without adding coffee.
    - e. Once the cycle is finished, discard water and rinse out the 2-in-1 Grinder and Permanent Filter Basket.
    - f. Turn off appliance, unplug and allow to cool down for 15 minutes before repeating.

## PROGRAMMING YOUR MILL & BREW™ COFFEE MAKER

**Note:** The first button press illuminates the backlit display and any subsequent presses will perform the programming.

### Setting the Digital Clock

1. Plug the coffeemaker into a standard electrical outlet.
2. The digital clock display flashes “12:00”.
3. To set the time, press the HR button until the correct hour appears on the display. The “PM” symbol will appear in the upper right corner of the digital display for PM time settings.
4. Press the MIN button to select minutes.

**Note:** If the unit is unplugged or power interrupted, the time will need to be reset, as will the Auto Brew delay start time.

### Setting the Auto Brew Delay Start

The programmable Auto Brew delay start allows you to set the 24-hour timer to brew coffee at the selected time, day or night. To activate the Auto Brew timer, follow the steps on the next page:



# PROGRAMMING YOUR MILL & BREW™ COFFEE MAKER

1. After the digital clock is set, press the PROG button. The timer icon (⌚) will begin to flash and display will read 12:00.
2. Press the HR button and then MIN button to select the time you would like automatic brewing to begin (for example: 7:30 AM). Make sure the PM light is not on, if needed.
3. The timer display will flash several times then switch back to the current time of day.
4. Press and release the AUTO button to activate the delay start time that was just programmed. The timer icon (⌚) will remain solid, indicating Auto Brew is activated.
5. When the time of day matches the programmed Auto Brew set time, your coffeemaker will activate the brew cycle.
6. To cancel the Auto Brew function, press the AUTO button until the timer icon (⌚) disappears.

**Note:** To check the preset Auto Brew time, press PROG button and the preset Auto Brew time is displayed. Press AUTO button to reactivate the timer.

## Setting the Adjustable Auto-off, Keep Warm Time

This feature allows you to select automatic shutoff times from 0-2 hours in 30 minute increments. The “Keep Hot” carafe plate will be activated until the automatic shutoff time is reached.

1. Press and hold PROG button for 3 seconds. This will show the default (120 minutes) keep warm time setting.
2. Press the MIN button to toggle through the keep warm settings (00, 30, 60, 90, 120). The values correlate to length of time (in minutes) the keep warm will remain on after brewing.
3. Press the PROG button to lock in the keep warm setting.

**Note:** To check the time Auto Brew is set for without making changes, press the PROG button to display the Auto Brew time, then press the AUTO button.”

## Setting the Brew Strength Selector

The Brew Strength Selector customizes the flavor of your coffee by selecting from three brew strength settings.

1. Press the STRONG button to cycle through the different Brew Strength settings (3 levels).
  - a. No bars = regular (default setting)
  - b. 1 bar (■) = strong
  - c. 2 bars (■ ■) = bold

## 4 ELEMENTS TO BREW THE PERFECT CUP



### Water Quality

A great cup of coffee starts with fresh, quality water. Since water represents more than 98% of brewed coffee, it is just as important as the coffee quality itself. The water you use should taste like fresh, good-quality drinking water, have an odorless aroma, and contain no visible impurities.



### Coffee Freshness

A truly fresh cup of coffee only comes from freshly ground coffee beans. In fact, once a coffee bean is broken or ground, its flavour will begin to degrade over time. Your Mill & Brew™ coffee maker maximizes the freshness of your coffee by grinding the coffee beans just prior to brewing.



### Grind Selection

The particle size of the coffee grind is vital for ensuring proper flavor and extraction. A coffee grind that is too coarse will allow water to pass through too quickly without proper extraction. A coffee grind that is too fine will lead to over-extraction and produce a bitter taste. Your Mill & Brew™ coffee maker comes with a Grind setting to select the optimal grind, correlating with the number of cups to be brewed and ensuring proper grind size for this type of coffee maker.



### Proper Proportion

It is important to use the proper coffee-to-water ratio to produce a finished brew that isn't too strong or weak. When using whole coffee beans or pre-ground coffee, we recommend using 1 tablespoon for every 1 cup of brewed coffee. This proportion may be adjusted to suit your individual taste, or try the Brew Strength Selector to customize your flavour!



## TIPS FOR A PERFECT CUP OF COFFEE



- To maximize the freshness of your coffee, use the integrated grinder to grind your coffee beans just before brewing.
- When brewing whole bean coffee, use the Grind setting to select the optimal grind, correlating with the number of cups to be brewed and ensuring proper grind size.
- The coffee grinder is intended for coffee beans only. Do not grind other food products or spices in the coffee grinder.
- Always use fresh, cold, clean water in your coffee maker. The water you use should have an odorless aroma and contain no visible impurities.
- Use spring water or filtered water, not distilled water which lacks the minerals necessary to bind to elements of the coffee bean.
- A clean coffee maker is always important. Regular cleaning is required for the best tasting coffee.
- Always store your coffee in a cool, dry place. Once coffee has been opened, keep it tightly sealed in an airtight container.
- Do not refrigerate or freeze your daily supply of coffee, as contact with moisture will cause the coffee to deteriorate.
- Never re-use your coffee grounds. After brewing, the desirable coffee flavors have been extracted and only the bitter flavors remain.
- Brewed coffee should be enjoyed immediately! Allowing coffee to sit too long and reheating coffee will impact the flavor.
- Smell the aroma of your freshly brewed coffee, and remember that every sip is meant to be savored and enjoyed!

# BREWING COFFEE

1. Fill the carafe with the desired amount of fresh, cold water and pour into the water reservoir. Do not fill with more than 12 cups of water.

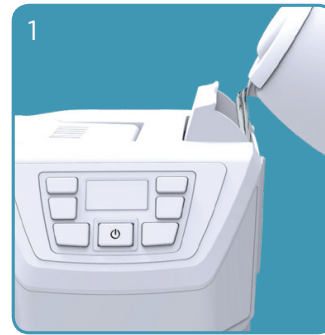

2. Close the water reservoir cover and place the carafe on the Keep Hot carafe plate.

3. (a) Open the grinder lid using the lift latch and (b) add the desired amount of coffee into the 2-in-1 Grinder and Permanent Filter.

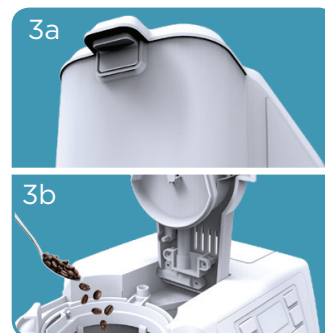
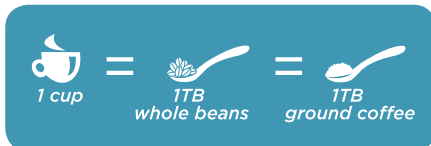

4. Secure the integrated grinder lid back into place. Push the lid cover down until it snaps into place or until you hear a click. The coffee maker will not operate without the lid being closed, all grinder assembly parts in place, and the removable showerhead in place.



5. Make sure the coffee maker is plugged into a standard electrical outlet.

6. (a) **If using whole beans**, push the GRIND button to cycle through and select the optimal grind setting (4, 6, 8, 10, 12) correlating with the number of cups to be brewed.

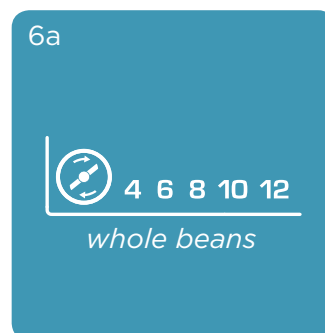

## BREWING COFFEE

6. **(b) If using ground coffee**, push the GRIND button to cycle through the grind settings until you reach the symbol to turn the grinder OFF for brewing pre-ground coffee.
7. To set the Auto Brew delay start, adjustable auto-off, and Brew Strength Selector, follow the detailed instructions in the “Programming your Mill & Brew™” Coffee Maker section.
8. Press the ON-OFF/Power Button just once to begin the brew cycle. If using whole beans, the brew cycle will automatically start after grinding.
9. The Sneak-A-Cup™ feature allows you to pour a cup of coffee before the brewing cycle is complete. The carafe must be placed back into the coffeemaker within 20 seconds to prevent overflow. Replacing the carafe will restart the brewing process.
10. Once the coffee grounds are cool, empty your brew basket and rinse after each brewing cycle just like a regular permanent filter.

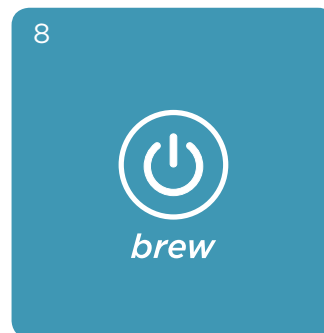



## CARE AND CLEANING

Cleaning your coffee maker, following the directions below is recommended after every use. This product contains no user serviceable parts.

### Cleaning

1. Make sure your coffee maker is turned OFF, unplugged and allow to cool.
2. Wipe the outside of your coffee maker and carafe warming plate with a soft, damp cloth.
3. Remove the Washable Brew Basket and 2-in-1 Grinder and Permanent Filter Basket, and discard the coffee grounds.
4. Wash the Removable Showerhead and 2-in-1 Grinder and Permanent Filter Basket by hand in warm soapy water.
5. Wash the glass carafe and Washable Brew Basket either by hand in warm soapy water, or in the dishwasher (top rack only).
6. To clean the inside of the cover and inside of the grinder assembly, open the cover, leave in the open position, and wipe with a damp cloth.

**Note:** Do not use abrasive cleansers or scouring pads, and never immerse the coffee maker housing or power cord in water.

COFFEEMAKER PART	CLEANING INSTRUCTIONS
Housing Carafe Warming Plate Power Cord	Wipe with a soft, damp cloth.
Removable Showerhead 2-in-1 Grinder and Permanent Filter Basket	Wash by hand in warm soapy water.
Carafe and carafe lid Washable Brew Basket	Wash by hand in warm soapy water, or in the dishwasher (top rack only).

# CARE AND CLEANING

## Descaling with Vinegar

With regular use, minerals and hard water can clog your coffee maker. A full cleaning with vinegar is recommended once a month.

1. Pour white vinegar into the water reservoir up to the 6-cup mark on the water window. Add fresh, cold water up to the 10-cup mark.
2. Put the 2-in-1 Grinder and Permanent Filter and Washable Brew Basket into the Mill & Brew™ Assembly and close the cover. Set empty carafe on the “Keep Hot” carafe plate.
3. Push the GRIND button to cycle through the grind settings until you reach the symbol to turn the grinder OFF (☒)
4. Push the ON-OFF / Power Button and let half the cleaning mixture brew into the carafe (until level is around 5-cup mark). Turn OFF coffee maker and let it soak for at least 15 minutes.
5. Turn ON coffee maker again and brew remaining cleaning mixture into carafe.
6. Turn OFF coffee maker and empty the carafe.
7. Fill the water reservoir with cold water to the 11-cup line; replace carafe on the carafe plate and then turn ON coffeemaker for a complete brewing cycle to flush out remaining cleaning mixture. Repeat this step to completely remove the vinegar smell/taste.
8. Wash the Removable Showerhead, Washable Brew Basket, 2-in-1 Grinder and Permanent Filter Basket, and glass Carafe as instructed in the Care and Cleaning Table.

## TROUBLESHOOTING

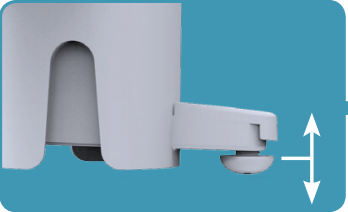
PROBLEM	POSSIBLE CAUSE	SOLUTION
Coffee maker does not turn on.	Coffee maker is not plugged in.	Make sure appliance is plugged into a working outlet.
Coffee maker is leaking.	Water reservoir may be overfilled.	Make sure water reservoir has not been filled beyond the 12-cup MAX line.
	Carafe may not be correctly placed on the "Keep Hot" carafe plate	Make sure carafe is placed correctly on the "Keep Hot" carafe plate.
The brew basket overflows.	The carafe has been removed for longer than 20 seconds when using the Sneak-A-Cup™ feature.	Make sure to replace the carafe within 20 seconds during the brewing cycle.
	Excessive amount of coffee is used.	Reduce the amount of coffee used to eliminate brew basket overflows.
	The coffee has been ground too finely.	Adjust the grind setting, cup selection, to a lower cup setting.
	The brew basket Sneak-A-Cup™ mushroom may be clogged with coffee grounds.	Free the brew basket of coffee grounds by pushing the mushroom shaped Sneak-A-Cup™ part up and down during rinsing.
	Coffee grounds are small enough to pass through the permanent filter.	While it is normal to see some coffee sediment when using a permanent filter, a coarser grind can reduce the amount of sediment.
	Coffee sediment in brewed cup of coffee.	
The coffee maker brews slowly.	The coffee maker needs cleaning.	Follow the instructions in the "Descaling with Vinegar" section on page 14.
Grinder does not turn on	Grinder overheated	Let cool 15 minutes and unplug unit for at least 30 seconds to reset fuse.

If additional assistance is needed, please contact our consumer service team at **1-800-231-9786**.

# WARRANTY AND CUSTOMER SERVICE INFORMATION

For service, repair or any questions regarding your appliance, call the appropriate 800 number listed within this section. Please **DO NOT** return the product to the place of purchase. Also, please **DO NOT** mail product back to manufacturer, nor bring it to a service center. You may also want to consult the website listed on the back cover of this manual.

## **Two-Year Limited Warranty (Applies only in the United States and Canada)**

### **What does it cover?**

- Any defect in material or workmanship provided; however, Applica's liability will not exceed the purchase price of product.

### **For how long?**

- Two years from the date of original purchase with proof of purchase.

### **What will we do to help you?**

- Provide you with a reasonably similar replacement product that is either new or factory refurbished.

### **How do you get service?**

- Save your receipt as proof of date of sale.
- Visit the online service website at [www.prodprotect.com/applica](http://www.prodprotect.com/applica), or call toll-free **1-800-231-9786**, for general warranty service.
- If you need parts or accessories, please call **1-800-738-0245**.

### **What does your warranty not cover?**

- Damage from commercial use
- Damage from misuse, abuse or neglect
- Products that have been modified in any way
- Products used or serviced outside the country of purchase
- Glass parts and other accessory items that are packed with the unit
- Shipping and handling costs associated with the replacement of the unit
- Consequential or incidental damages (Please note, however, that some states do not allow the exclusion or limitation of consequential or incidental damages, so this limitation may not apply to you.)

### **How does state law relate to this warranty?**

- This warranty gives you specific legal rights. You may also have other rights that vary from state to state or province to province.

# MATIÈRES

Importantes consignes de sécurité.	18-19
Familiarisation avec la cafetière Mill & Brew™	20-21
Cafetière Mill & Brew™ avantages du produit	22
Familiarisation avec le panneau de commande	23
Avant l'infusion	24
Programmation de la cafetière Mill & Brew™	24-25
4 facteurs d'infusion optimale	26
Conseils pour obtenir la tasse de café idéale	27
Infusion Du Café	28-29
Entretien et nettoyage	30-31
Dépannage	32
Renseignements de garantie et service à la clientèle	33



**Veillez lire et conserver ce guide d'entretien et d'utilisation.**

# **IMPORTANTES CONSIGNES DE SÉCURITÉ.**

Lorsque vous utilisez des appareils électriques, des précautions de base doivent toujours être observées, y compris ce qui suit:

- Lire toutes les directives.
- Ne pas toucher aux surfaces chaudes. Utiliser les poignées ou les boutons de l'appareil.
- Afin d'éviter les risques d'incendie, de choc électrique et de blessures, ne pas immerger le cordon, la fiche ou l'appareil dans l'eau ou dans d'autres liquides.
- Exercer une étroite surveillance lorsque l'appareil est utilisé à proximité d'un enfant.
- Débrancher l'appareil lorsqu'il n'est pas utilisé et avant le nettoyage. Le laisser refroidir avant d'installer ou de retirer des pièces, et avant de le nettoyer.
- Ne pas utiliser un appareil dont la fiche ou le cordon sont abîmés, qui présente un problème de fonctionnement, ou qui est endommagé de quelque façon que ce soit. Communiquer avec le centre de service à la clientèle en composant le numéro indiqué dans le présent guide.
- L'utilisation d'accessoires non recommandés pour cet appareil pourrait provoquer un incendie, des chocs électriques ou de blessures.
- Ne pas utiliser l'appareil à l'extérieur.
- Ne pas laisser le cordon pendre du rebord d'une table ou d'un comptoir, ou toucher une surface chaude.
- Ne pas placer l'appareil sur un brûleur au gaz ou électrique, ou à proximité, ni dans un four chaud.
- Pour débrancher l'appareil, d'abord mettre le bouton de commande en position d'arrêt (OFF), puis retirer la fiche de la prise de courant murale.
- N'utiliser cet appareil que pour les fonctions auxquelles il est destiné.
- Garder le couvercle sur la carafe pendant l'utilisation.
- Le retrait du couvercle intégré pendant le cycle d'infusion peut causer des brûlures et/ou blessures.
- Vérifier si des corps étrangers se trouvent dans le panier à mouture avant l'utilisation.
- Seuls des grains de café ou du marc doivent être déposés dans le panier à mouture.
- MISE EN GARDE : Pour éviter les blessures en mode Sneak-a-Cup™, remettre la carafe en place dans les 20 secondes suivant son retrait au cours de l'infusion.
- Cet appareil n'est pas conçu pour être utilisé par des personnes (notamment des enfants) dont les capacités physiques, sensorielles ou mentales sont réduites ou qui manquent d'expérience ou de connaissances, à moins qu'elles ne soient supervisées ou dirigées par une personne responsable de leur sécurité pendant l'utilisation.
- Les enfants doivent être supervisés afin d'éviter qu'ils ne jouent avec l'appareil.

# CONSERVER CES MESURES.

L'appareil est conçu pour une utilisation domestique.

## FICHE POLARISÉE (MODÈLES DE 120 V SEULEMENT)

L'appareil est muni d'une fiche polarisée (une lame plus large que l'autre). Afin de minimiser les risques de secousses électriques, ce genre de fiche n'entre que d'une façon dans une prise polarisée. Lorsqu'on ne peut insérer la fiche à fond dans la prise, il faut tenter de le faire après avoir inversé les lames de côté. Si la fiche n'entre toujours pas dans la prise, il faut communiquer avec un électricien certifié. Il ne faut pas tenter de modifier la fiche.

## VIS INDESSERRABLE

**AVERTISSEMENT :** L'appareil est doté d'une vis indesserrable empêchant l'enlèvement du couvercle extérieur. Pour réduire les risques d'incendie ou de secousses électriques, ne pas tenter de retirer le couvercle extérieur. L'utilisateur ne peut pas remplacer les pièces de l'appareil. En confier la réparation seulement au personnel des centres de service autorisés.

## CORDON

1. Le cordon d'alimentation de l'appareil est court afin de minimiser les risques d'enchevêtrement ou de trébuchement.
2. Il existe des cordons d'alimentation amovibles ou de rallonge plus longs et il faut s'en servir avec prudence.
3. Lorsqu'on utilise un cordon d'alimentation amovible ou de rallonge plus long, il faut s'assurer que:
  - a) la tension nominale du cordon d'alimentation amovible ou de rallonge soit au moins égale à celle de l'appareil, et que;
  - b) lorsque l'appareil est de type mis à la terre, il faut utiliser un cordon de rallonge mis à la terre à trois broches, et;
  - c) le cordon plus long soit placé de sorte qu'il ne soit pas étalé sur le comptoir ou la table d'où des enfants pourraient le tirer, ni placé de manière à provoquer un trébuchement.

**Note:** Lorsque le cordon d'alimentation est endommagé, il faut le faire remplacer par du personnel qualifié ou, en Amérique latine, par le personnel d'un centre de service autorisé.

# FAMILIARISATION AVEC LA CAFETIÈRE MILL & BREW™



- |  |  |
|--|--|
| 1. Panneau de commande                         | 6. Carafe en verre Duralife™<br>(pièce n° CM5000-01) |
| 2. Loquet                                      | 7. Réchaud   |
| 3. Couvercle                                   | 8. Mesure à café<br>(pièce n° CM5000-02)             |
| 4. Couvercle du réservoir à eau                |  |
| 5. Indicateur du niveau d'eau<br>facile à lire |  |

Le produit peut différer légèrement  
de celui qui est illustré.

# FAMILIARISATION AVEC LA CAFETIÈRE MILL & BREW™

1. Moulin et panier-filtre permanent 2 en 1 (pièce n° CM5000-03)
2. Panier d'infusion lavable (pièce n° CM5000-04)

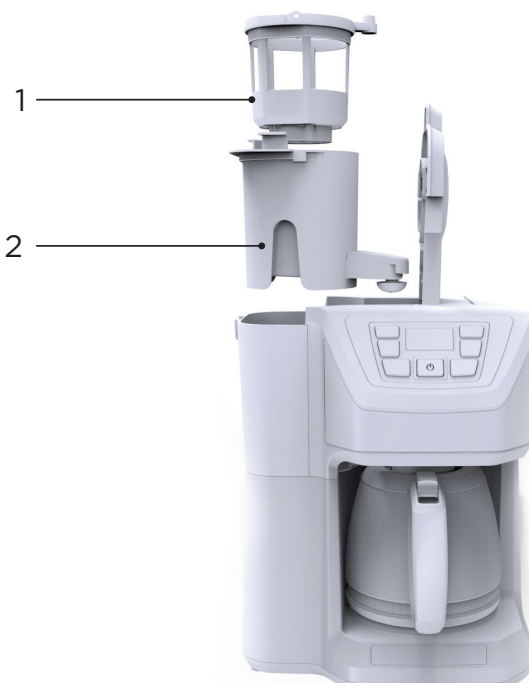

3. Loquet
4. Couvercle du moulin
5. Douchette amovible (appuyer sur les languettes illustrées pour retirer) (pièce n° CM5000-05)

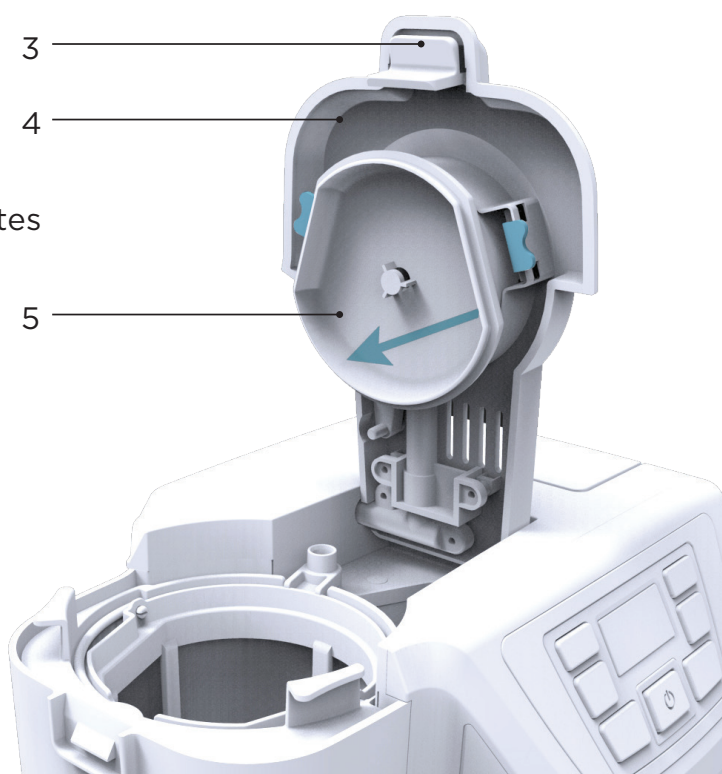

# CAFETIÈRE MILL & BREW™

## AVANTAGES DU PRODUIT

### **Minuterie d'infusion de café frais**

Une fois le cycle d'infusion terminé, le temps écoulé depuis l'infusion s'affiche par tranche de 1 minute. Cette durée remplace l'horloge numérique en mode réchaud.

### **Moulin et panier-filtre permanent 2 en 1**

Les grains de café entiers sont moulus et infusés dans le même module, de façon à accélérer l'infusion et à faciliter le nettoyage.

### **Filtre permanent écologique**

Le filtre permanent haute performance au ton mordoré élimine le besoin de filtres en papier et minimise l'aspect taché que peut laisser le café.

### **Panier d'infusion lavable**

Le panier d'infusion lavable peut être retiré et nettoyé facilement après l'infusion; il peut aussi être lavé au lave-vaisselle dans le panier supérieur.

### **Douchette amovible**

La douchette de la cafetière est amovible pour faciliter le nettoyage.

### **Infusion automatique**

La fonction programmable d'infusion automatique différée vous permet de régler l'heure d'infusion (jour et nuit) à l'aide de la minuterie 24 heures.

### **Horloge numérique à rétro-éclairage**

L'afficheur ACL comporte une horloge numérique programmable et rétroéclairée facile à lire dans les endroits sombres.

### **Dispositif d'arrêt automatique réglable**

Cette caractéristique permet de sélectionner des délais d'arrêt automatique (0 à 2 heures) par tranches de 30 minutes.

### **Sélecteur du degré d'infusion**

Pour personnaliser la saveur du café en sélectionnant un des trois degrés d'infusion suivants : moyen, fort, corsé.

### **Fonction Sneak-A-Cup™**

Vous ne voulez pas attendre que le cycle d'infusion soit entièrement terminé? Vous pouvez vous servir une tasse avant la fin du cycle d'infusion grâce à la fonction Sneak-A-Cup™, qui interrompt l'écoulement dans la carafe. Remettre la carafe en place dans la cafetière dans les 20 secondes suivantes pour éviter que le panier d'infusion ne déborde.

### **Sélection de la mouture**

Cette fonction permet de choisir la mouture optimale (4, 6, 8, 10, 12) correspondant au nombre de tasses à infuser, ou d'éteindre le moulin pour infuser du café prémoulu.

### **Carafe en verre Duralife™**

Sa fabrication robuste procure à la carafe une durée de vie prolongée. Les indications du niveau d'eau facilitent le remplissage et le service.

### **Réchaud antiadhésif**

Cette caractéristique vous permet de garder le café chaud après l'infusion jusqu'à ce que le délai d'arrêt automatique sélectionné soit écoulé.

### **Indicateur du niveau d'eau facile à lire**

L'indicateur du niveau d'eau permet de voir la quantité d'eau dans le réservoir pour faciliter un remplissage précis.

### **Range-cordon**

Pour ranger soigneusement la longueur de cordon superflue et dégager le comptoir.



# FAMILIARISATION AVEC LE PANNEAU DE COMMANDE



## Horloge / afficheur ACL à rétro-éclairage

**Power (marche/arrêt) :** Pour allumer ou arrêter l'appareil

**Auto :** Turns on the Auto Brew delayed start.

**PROG (programme):** Infusion automatique - presser et relâcher le bouton. Réchaud - presser et maintenir le bouton enfoncé.

**HR (heure):** Pour programmer l'horloge (voir la section « Programmation de la cafetière Mill & Brew

**MIN (minute) :** Pour programmer l'horloge (ou sélectionner les différents réglages du mode réchaud; en mode réchaud, pour régler la durée).

**GRIND (mouture) :** Pour sélectionner la mouture optimale (4, 6, 8, 10, 12) correspondant au nombre de tasses à infuser. Pour éteindre aussi le moulin pour(☒) infuser du café prémoulu.

**STRONG (fort) :** Pour sélectionner le degré d'infusion (3 degrés)

Aucune barre = ordinaire (réglage par défaut)

1 barre(■) = fort

2 barres(■) = corsé

## AVANT L'INFUSION

• Visiter le [www.prodprotect.com/applica](http://www.prodprotect.com/applica) pour enregistrer la garantie et des informations sur les pièces remplaçables.

1. Déballez délicatement la cafetière et retirez tous les matériaux d'emballage, les étiquettes et/ou les autocollants de l'appareil.
2. Bien nettoyer la cafetière avant de l'utiliser pour la première fois. Laver la carafe en verre, le panier d'infusion, le moulin et le panier-filtre permanent 2 en 1 et la douchette amovible à l'eau tiède savonneuse. Rincer et assécher, puis remettre dans la cafetière.
3. Nettoyer l'intérieur de la cafetière en exécutant deux cycles complets d'infusion à l'eau seulement (sans café).
  - a. Verser de l'eau fraîche froide dans le réservoir à eau, jusqu'à la marque de 12 tasses (MAX), puis déposer la carafe sur le réchaud.
  - b. Brancher le cordon dans une prise de courant standard.
  - c. Appuyer sur le bouton GRIND jusqu'à ce que le symbole d'arrêt apparaisse. (☒)
  - d. Appuyer sur le bouton marche/arrêt pour infuser immédiatement de l'eau dans la cafetière sans ajouter de café.
  - e. Une fois le cycle terminé, jeter l'eau et rincer le moulin et le panier-filtre permanent 2 en 1.
  - f. Éteindre l'appareil, le débrancher et le laisser refroidir pendant 15 minutes avant de recommencer.

## PROGRAMMATION DE LA CAFETIÈRE MILL & BREW™

**Remarque :** La première pression du bouton allume l'afficheur à rétro-éclairage, et les pressions subséquentes permettent de programmer l'appareil.

### Réglage de l'horloge numérique

1. Brancher le cordon de la cafetière dans une prise électrique standard.
2. L'affichage de l'horloge numérique clignote et indique 12:00.
3. Pour régler l'heure, appuyer sur le bouton HR jusqu'à ce que l'heure exacte soit affichée. Le symbole « PM » apparaît dans le coin supérieur droit de l'afficheur numérique pour les réglages d'après-midi.
4. Appuyer sur le bouton MIN pour sélectionner les minutes.

**Remarque :** Si l'appareil est débranché ou si le courant est interrompu, il faudra réinitialiser l'horloge et l'heure de l'infusion automatique différée.

### Réglage de l'heure de l'infusion automatique différée

La fonction programmable d'infusion automatique différée vous permet de régler l'heure d'infusion (jour et nuit) à l'aide de la minuterie 24 heures. Pour activer la fonction d'infusion automatique, suivez les étapes de la page suivante :

# PROGRAMMATION DE LA CAFETIÈRE MILL & BREW™

1. Après le réglage de l'horloge numérique, appuyer sur le bouton PROG. L'icône de la minuterie (⌚) clignote, et l'afficheur indique 12:00.
2. Appuyer sur le bouton HR, puis sur MIN, pour sélectionner l'heure de l'infusion automatique (par exemple, 7:30 AM). Au besoin, s'assurer que l'indicateur de l'heure de l'après-midi (PM) n'est pas allumé.
3. L'afficheur de la minuterie clignote plusieurs fois, puis indique l'heure du jour.
4. Presser et relâcher le bouton AUTO pour activer la fonction d'infusion différée préalablement programmée. L'icône de la minuterie (⌚) reste fixe pour indiquer que la fonction d'infusion automatique est activée.
5. Lorsque l'heure du jour atteint l'heure d'infusion automatique programmée, la cafetière active le cycle d'infusion.
6. Pour annuler la fonction d'infusion automatique, appuyer sur le bouton AUTO jusqu'à ce que l'icône de la minuterie (⌚) disparaisse.

**Remarque :** Pour vérifier l'heure d'infusion automatique programmée, \ appuyer sur le bouton PROG; l'heure programmée s'affiche. Appuyer sur le bouton AUTO pour réactiver la minuterie.

## Réglage de la fonction d'arrêt automatique / mode réchaude

Cette caractéristique permet de sélectionner des délais d'arrêt automatique (0 à 2 heures) par tranches de 30 minutes. Le mode réchaud sera activé jusqu'à ce que le délai d'arrêt automatique soit écoulé.

1. Presser et maintenir enfoncé le bouton PROG pendant 3 secondes. L'afficheur indique la durée du mode réchaud par défaut (120 minutes).
2. Appuyer sur le bouton MIN pour faire défiler les durées du mode réchaud (00, 30, 60, 90, 120). Les valeurs correspondent à la durée (en minutes) pendant laquelle le mode réchaud restera actif après l'infusion.
3. Appuyer sur le bouton PROG pour confirmer la durée.

**Remarque:** Pour vérifier l'heure de l'infusion automatique sans effectuer de changement, appuyer sur le bouton PROG pour afficher l'heure, puis appuyer sur le bouton AUTO.

## Sélecteur du degré d'infusion

Le sélecteur du degré d'infusion permet de personnaliser la saveur du café en fonction de trois degrés d'infusion.

1. Appuyer sur le bouton STRONG pour faire défiler les différents degrés d'infusion (3 degrés).
  - a. Aucune barre = ordinaire (réglage par défaut)
  - b. 1 barre(■) = fort
  - c. 2 barres(■ ■) = corsé

## 4 FACTEURS D'INFUSION OPTIMALE



### Qualité de l'eau

Une tasse de café savoureuse exige d'abord une eau fraîche de qualité. Comme l'eau représente plus de 98 % du café infusé, sa qualité est tout aussi importante que celle du café lui-même. L'eau utilisée doit avoir le goût d'une eau potable fraîche de bonne qualité, ne pas dégager d'odeur et ne contenir aucune impureté visible.



### Fraîcheur du café

Une tasse de café réellement fraîche n'est produite que par des grains de café fraîchement moulus. En fait, une fois qu'un grain de café est rompu ou moulu, sa saveur commence aussitôt à se dégrader. La cafetière Mill & Brew™ maximise la fraîcheur du café, car la mouture des grains précède immédiatement l'infusion.



### Sélection de la mouture

La taille des particules de café moulu est essentielle à une saveur et à une extraction appropriées. Une mouture trop grossière permettra à l'eau de passer trop rapidement, sans extraction appropriée. Une mouture trop fine produira une extraction excessive et un goût amer. La cafetière Mill & Brew™ permet de sélectionner la mouture optimale correspondant au nombre de tasses à infuser, et d'assurer que la taille des particules de café est appropriée à la cafetière.



### Proportion appropriée

Il est important de respecter un rapport café/eau approprié pour obtenir une infusion finale ni trop corsée ni trop faible. Nous recommandons 1 cuillère à table de grains de café entiers ou de café prémoulu par tasse (1) de café infusé. Cette proportion peut être ajustée en fonction des goûts individuels; le sélecteur du degré d'infusion peut aussi personnaliser la saveur!



## CONSEILS POUR OBTENIR LA TASSE DE CAFÉ IDÉALE



- Pour maximiser la fraîcheur de café, utiliser le moulin intégré pour moudre les grains immédiatement avant l'infusion.
- Dans le cas de grains entiers, utiliser le sélecteur de mouture pour sélectionner la mouture optimale correspondant au nombre de tasses à infuser, et d'assurer que la taille des particules de café est appropriée.
- Le moulin est conçu pour moudre des grains de café seulement. Ne pas moudre d'autres aliments ou épices à l'aide du moulin.
- Toujours utiliser de l'eau fraîche, froide et propre dans la cafetière. L'eau utilisée ne doit pas dégager d'odeur et ne doit contenir aucune impureté visible.
- Utiliser de l'eau de source ou filtrée, et non de l'eau distillée qui est dépourvue des minéraux nécessaires à la fusion des éléments du café.
- Une cafetière propre est toujours importante. Un nettoyage régulier est requis pour assurer le bon goût du café.
- Conserver toujours le café dans un endroit frais et sec. Une fois que l'emballage du café a été ouvert, conservez-le dans un contenant bien fermé et hermétique.
- Ne pas réfrigérer ou congeler la portion quotidienne de café, car le contact avec l'humidité provoquera la dégradation du café.
- Ne jamais réutiliser du café moulu. Après l'infusion, les saveurs désirables du café ont été extraites et seule demeure la saveur amère.
- Le café infusé doit être consommé immédiatement! Laisser le café réchauffer trop longtemps aura un effet négatif sur sa saveur.
- Humez l'arôme d'un café fraîchement infusé et n'oubliez pas que chaque gorgée doit être savoureuse et agréable!

# INFUSION DU CAFÉ

1. Remplir la carafe d'eau fraîche et froide en fonction de la quantité désirée, et verser l'eau dans le réservoir. Ne pas dépasser la quantité de 12 tasses d'eau.

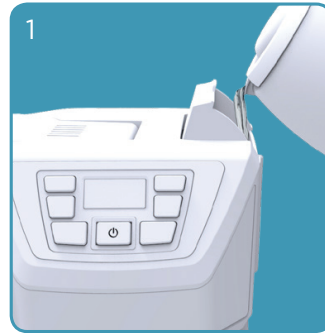

2. Fermer le couvercle du réservoir à eau et déposer la carafe sur le réchaud.

3. (a) Ouvrir le couvercle du moulin en actionnant le loquet et (b) ajouter la quantité de café désirée dans le moulin et le panier-filtre permanent 2 en 1.

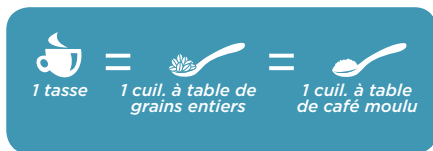

4. Refermer le couvercle du moulin intégré. Appuyer sur le couvercle jusqu'à ce qu'il ferme bien ou jusqu'au déclic. La cafetière ne fonctionnera pas si le couvercle n'est pas fermé, si les pièces du moulin ne sont pas en place et si la douchette amovible n'est pas installée.



5. S'assurer que la cafetière est branchée dans une prise de courant standard.

6. (a) **Dans le cas de grains entiers,** appuyer sur le bouton GRIND pour sélectionner la mouture optimale (4, 6, 8, 10, 12) correspondant au nombre de tasses à infuser.



# INFUSION DU CAFÉ

6. **(b) Dans le cas de café moulu,** appuyer sur le bouton GRIND pour faire défiler les options de mouture jusqu'au symbole indiquant d'éteindre la cafetière pour infuser du café prémoulu.
7. Pour régler la fonction d'infusion automatique différée, la fonction réglable d'arrêt automatique et le degré d'infusion, suivre les instructions détaillées de la section « Programmation de la cafetière Mill & Brew™ ».
8. Appuyer une fois sur le bouton marche/arrêt pour lancer le cycle d'infusion. Dans le cas de grains entiers, le cycle d'infusion commence immédiatement après la mouture.
9. La fonction Sneak-A-Cup™ vous permet de vous servir une tasse de café avant la fin du cycle d'infusion. La carafe doit être replacée dans la cafetière dans les 20 secondes suivantes pour éviter les débordements. En remettant la carafe en place, le cycle d'infusion recommence.
10. Une fois que le marc de café a refroidi, vider le panier d'infusion et le rincer après chaque cycle d'infusion comme s'il s'agissait d'un filtre permanent ordinaire.





## ENTRETIEN ET NETTOYAGE

Il est recommandé de suivre les instructions de nettoyage suivantes après chaque utilisation de la cafetière. Cet appareil ne contient aucune pièce réparable par l'utilisateur.

### Nettoyage

1. S'assurer que la cafetière est éteinte et débranchée, et qu'elle a refroidi.
2. Essuyer les surfaces externes de la cafetière et le réchaud à l'aide d'un linge doux humide.
3. Retirer le panier d'infusion lavable ainsi que le moulin et le panier-filtre permanent 2 en 1, et jeter le marc de café.
4. Laver la douchette amovible ainsi que le moulin et le panier-filtre permanent 2 en 1 à la main dans de l'eau tiède savonneuse.
5. Laver la carafe en verre et le panier d'infusion lavable à la main à l'eau tiède savonneuse, ou au lave-vaisselle (panier supérieur seulement).
6. Pour nettoyer l'intérieur du couvercle et l'intérieur du moulin, ouvrir le couvercle, le laisser en position ouverte et essuyer à l'aide d'un linge humide.

**Remarque :** Ne pas utiliser de nettoyants abrasifs ou de tampons à récurer, et ne jamais immerger le boîtier de la cafetière ou le cordon d'alimentation dans l'eau.

CAFETIÈRE PARTIE	INSTRUCTIONS DE LA CAFETIÈRE
Appareil Réchaud à carafe Cordon d'alimentation	Essuyer à l'aide d'un linge humide doux.
Douchette amovible Moulin et panier-filtre permanent 2 en 1	Laver à la main à l'eau tiède savonneuse.
Carafe et couvercle Panier d'infusion lavable	Laver à la main à l'eau tiède savonneuse, ou au lave-vaisselle (panier supérieur seulement).

# ENTRETIEN ET NETTOYAGE

## Détartrage avec du vinaigre

Compte tenu de l'utilisation régulière de l'appareil, des dépôts de minéraux provenant de l'eau dure peuvent obstruer la cafetière. Il est recommandé d'effectuer un nettoyage complet au vinaigre, une fois par mois.

1. Verser dans le réservoir à eau une quantité de vinaigre blanc correspondant à la marque de 6 tasses sur la fenêtre. Ajouter de l'eau fraîche froide jusqu'à la marque correspondant à 10 tasses.
2. Placer le moulin et le panier-filtre permanent 2 en 1 ainsi que le panier d'infusion lavable dans la cafetière Mill & Brew™, et fermer le couvercle. Déposer la carafe vide sur le réchaud.
3. Appuyer sur le bouton GRIND pour faire défiler les options de mouture jusqu'au symbole indiquant d'éteindre la cafetière (☒).
4. Appuyer sur le bouton marche/arrêt et laisser le mélange nettoyant infuser dans la carafe (jusqu'à ce que le niveau atteigne à peu près 5 tasses). Éteindre la cafetière et laisser tremper pendant 15 minutes au moins.
5. Allumer la cafetière et faire infuser le reste du mélange nettoyant dans la carafe.
6. Éteindre la cafetière et vider la carafe.
7. Remplir le réservoir d'eau froide jusqu'à la marque correspondant à 11 tasses; remettre la carafe sur le réchaud, puis rallumer la cafetière pour un cycle d'infusion complet afin de chasser le reste du mélange nettoyeur. Répéter cette étape afin d'éliminer l'odeur et le goût du vinaigre.
8. Laver la douchette amovible, le panier d'infusion lavable, le moulin et le panier-filtre permanent 2 en 1 ainsi que la carafe en verre en suivant les instructions du tableau d'entretien et de nettoyage.

## DÉPANNAGE

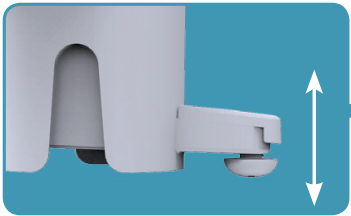
PROBLÈME	CAUSE POSSIBLE	SOLUTION	
<b>La cafetière ne fonctionne pas.</b>	La cafetière n'est pas branchée.	S'assurer que l'appareil est branché à une prise de courant fonctionnelle.	
<b>La cafetière fuit.</b>	Le réservoir à eau est peut-être rempli au-delà de sa capacité.	S'assurer que le réservoir à eau n'a pas été rempli au-delà de la ligne de remplissage maximal de 12 tasses.	
	La carafe n'est peut-être pas bien placée sur le réchaud.	S'assurer que la carafe est bien placée sur le réchaud.	
<b>Du liquide déborde du panier d'infusion.</b>	La carafe a été retirée pendant plus de 20 secondes en mode Sneak-A-Cup™.	S'assurer de remettre la carafe en place avant qu'un délai de 20 secondes soit écoulé durant le cycle d'infusion.	
	Quantité de café excessive.	Réduire la quantité de café pour éliminer les débordements.	
	La mouture du café est trop fine.	Régler la mouture et choisir un nombre de tasses inférieur.	
	Il est possible que le champignon du panier d'infusion Sneak-A-Cup™ soit obstrué de marc de café.	Pour retirer le marc de café du panier d'infusion, appuyer sur la partie en forme de champignon du panier Sneak-A-Cup™ en le relevant et en l'abaissant pendant le rinçage.	
	<b>Résidus de grains de café dans la tasse infusée.</b>	Le marc de café est suffisamment fin pour passer à travers le filtre permanent. Bien qu'il soit normal de constater un résidu de café à l'utilisation d'un filtre permanent, une mouture plus grossière peut réduire la quantité de résidu.	
	<b>L'infusion est lente.</b>	La cafetière doit être nettoyée.	Suivre les instructions de la section « Détartrage avec du vinaigre » à la page 31.
	<b>Le moulin ne se met pas en marche.</b>	Moulin surchauffé	Laisser refroidir 15 minutes et débrancher l'appareil pendant au moins 30 secondes pour permettre au fusible de se réinitialiser.

Si une aide supplémentaire est nécessaire, s'il vous plaît contacter notre équipe de service à la clientèle au **1-800-231-9786**.

# RENSEIGNEMENTS DE GARANTIE ET SERVICE À LA CLIENTÈLE

Pour communiquer avec les services d'entretien ou de réparation, ou pour adresser toute question relative au produit, composer le numéro sans frais approprié indiqué sur la page couverture. **Ne pas** retourner le produit où il a été acheté. **Ne pas** poster le produit au fabricant ni le porter dans un centre de service. On peut également consulter le site web indiqué sur la page couverture.

## **Garantie Limitée De Deux Ans (Valable seulement aux États-Unis et au Canada)**

### **Quelle est la couverture?**

- Tout défaut de main-d'oeuvre ou de matériau; toutefois, la responsabilité de la société. Applica se limite au prix d'achat du produit.

### **Quelle est la durée?**

- Deux année(s) à compter de la date d'achat initiale, avec une preuve d'achat.

### **Quelle aide offrons nous?**

- Remplacement par un produit raisonnablement semblable nouveau ou réusiné.

### **Comment se prévaut-on du service?**

- Conserver son reçu de caisse comme preuve de la date d'achat.
- Visiter notre site web au [www.prodprotect.com/applica](http://www.prodprotect.com/applica), ou composer sans frais le **1-800 231-9786**, pour obtenir des renseignements généraux relatifs à la garantie.
- On peut également communiquer avec le service des pièces et des accessoires au **1-800 738-0245**.

### **Qu'est-ce que la garantie ne couvre pas?**

- Des dommages dus à une utilisation commerciale.
- Des dommages causés par une mauvaise utilisation ou de la négligence.
- Des produits qui ont été modifiés.
- Des produits utilisés ou entretenus hors du pays où ils ont été achetés.
- Des pièces en verre et tout autre accessoire emballés avec le produit.
- Les frais de transport et de manutention reliés au remplacement du produit.
- Des dommages indirects (il faut toutefois prendre note que certains états ne permettent pas l'exclusion ni la limitation des dommages indirects).

### **Quelles lois régissent la garantie?**

- Les modalités de la présente garantie donnent des droits légaux spécifiques. L'utilisateur peut également se prévaloir d'autres droits selon l'état ou la province qu'il habite.



# BLACK & DECKER®



[www.BlackAndDeckerAppliances.com](http://www.BlackAndDeckerAppliances.com)



BLACK & DECKER and the BLACK & DECKER Logo are registered trademarks of The Black & Decker Corporation, or one of its affiliates, and used under license.

Le nom et le logo BLACK & DECKER sont des marques déposées de The Black & Decker Corporation, ou une de ses sociétés affiliées, et sont utilisés sous licence.

© 2014 Spectrum Brands, Inc  
2014/4/22/108

Made and printed in  
People's Republic of China

Fabriqué et Imprimé en  
République populaire de Chine.  
T22-5001058