

This Owner's Manual is provided and hosted by [Appliance Factory Parts](#).



Black & Decker PAV1205 Owner's Manual

[Shop genuine replacement parts for Black & Decker
PAV1205](#)



[Find Your Black & Decker Vacuum Cleaner Parts - Select From 339 Models](#)

----- Manual continues below -----

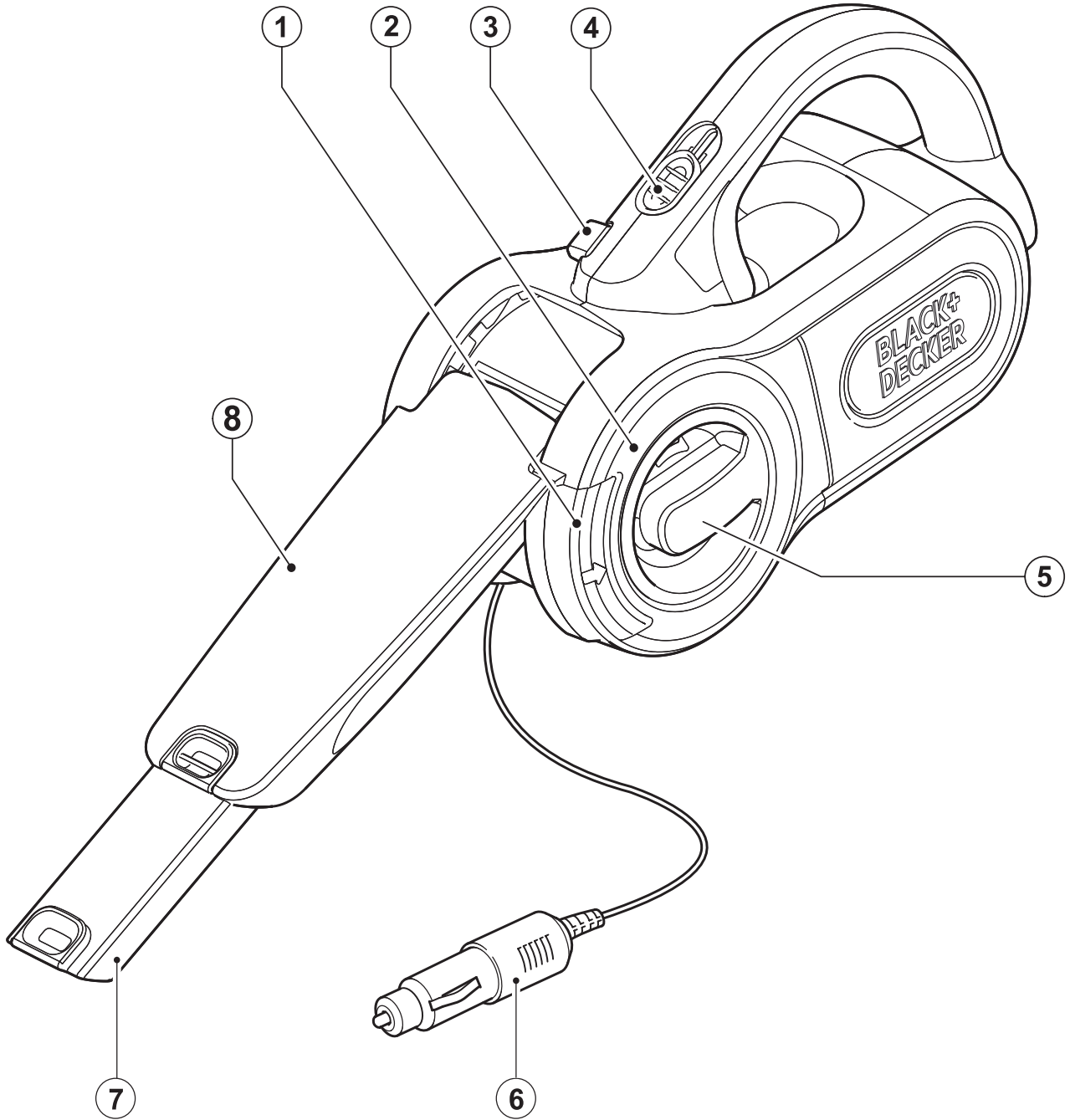

www.blackanddecker.co.uk

PAV1205

EN

DE

FR

IT

NL

ES

PT

SV

NO

DK

FI

EL

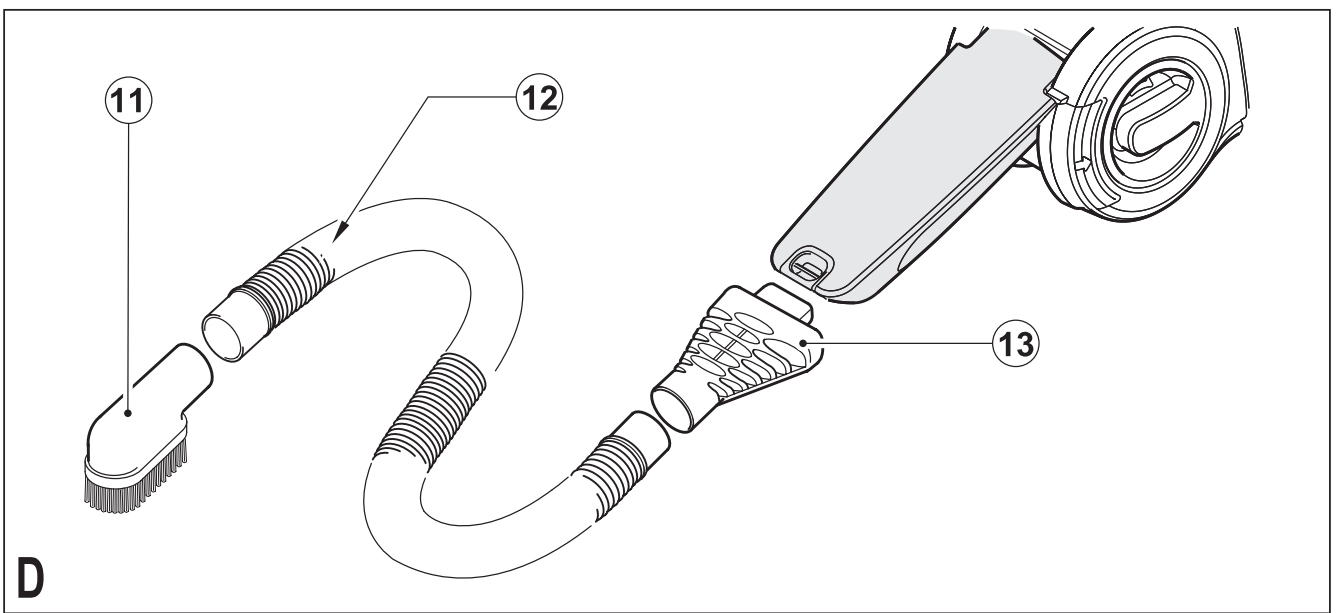
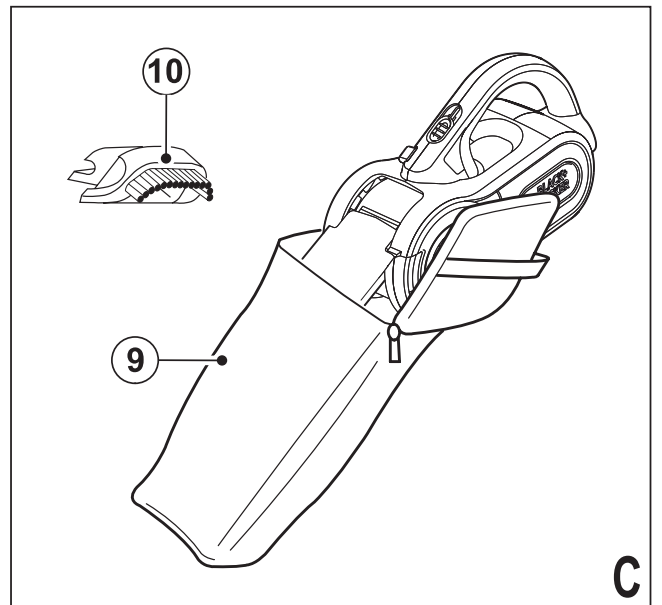
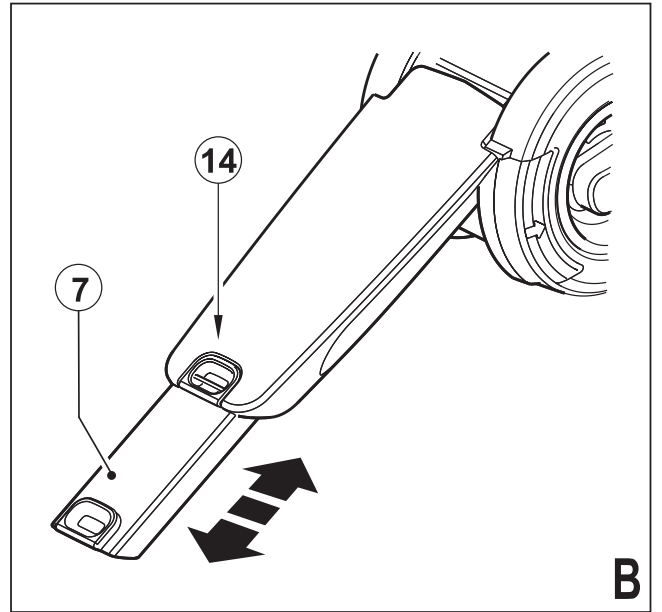
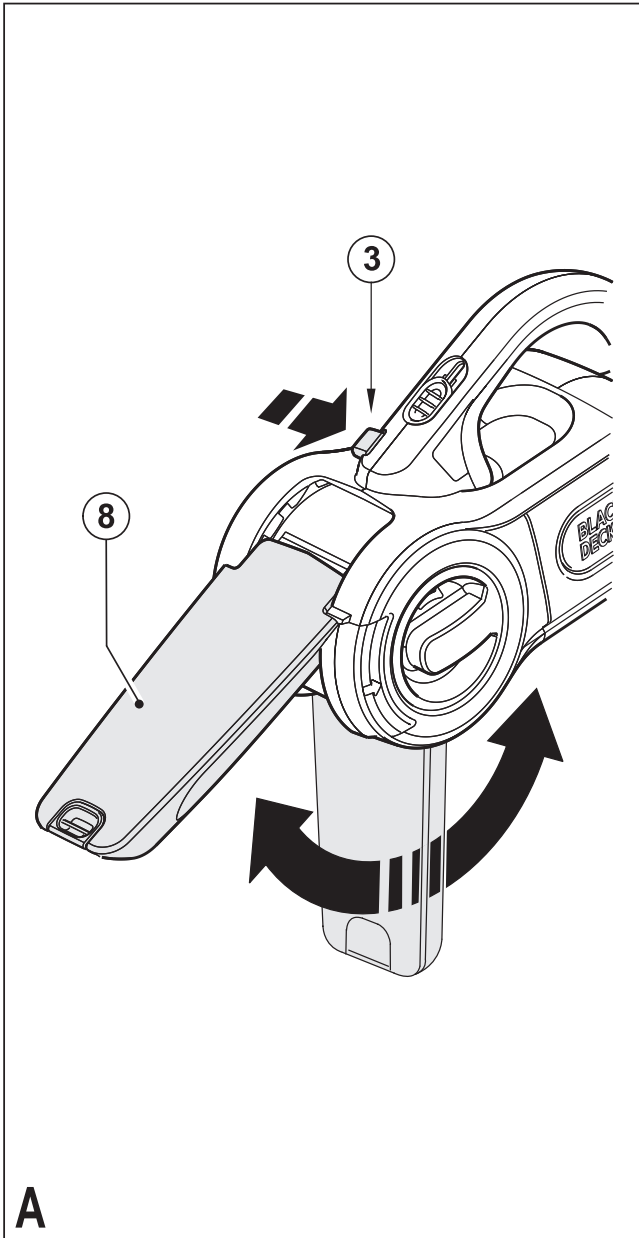

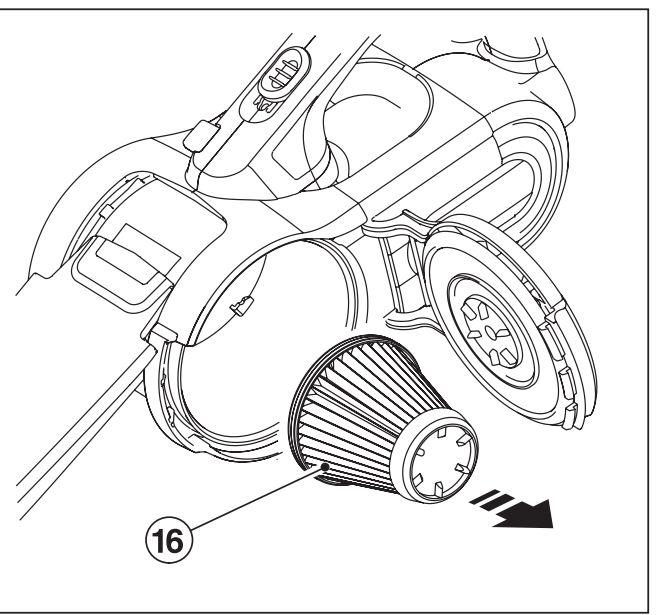
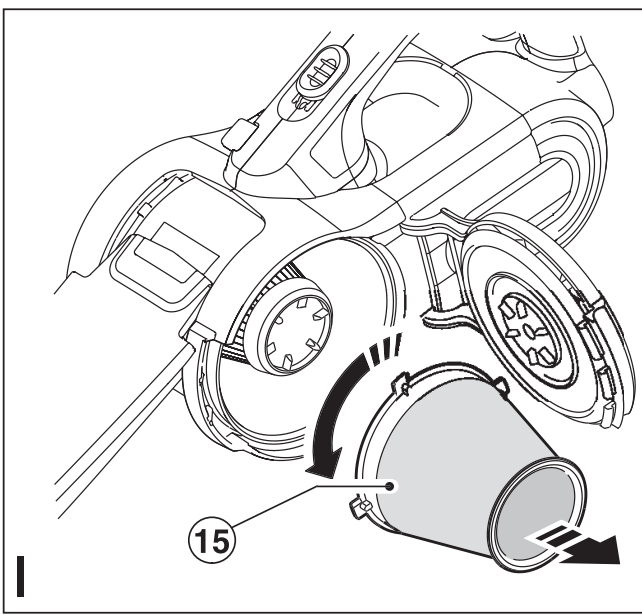
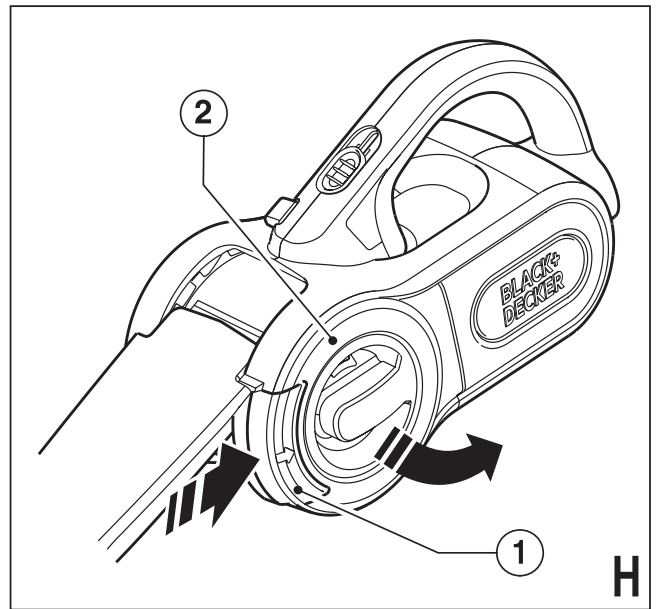
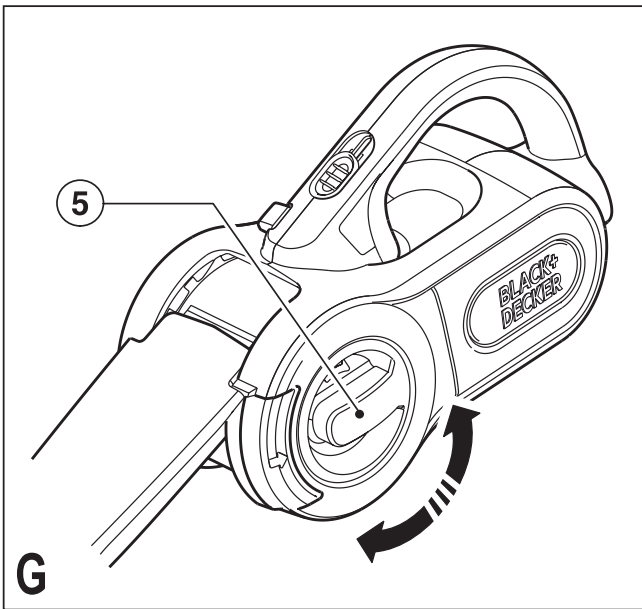
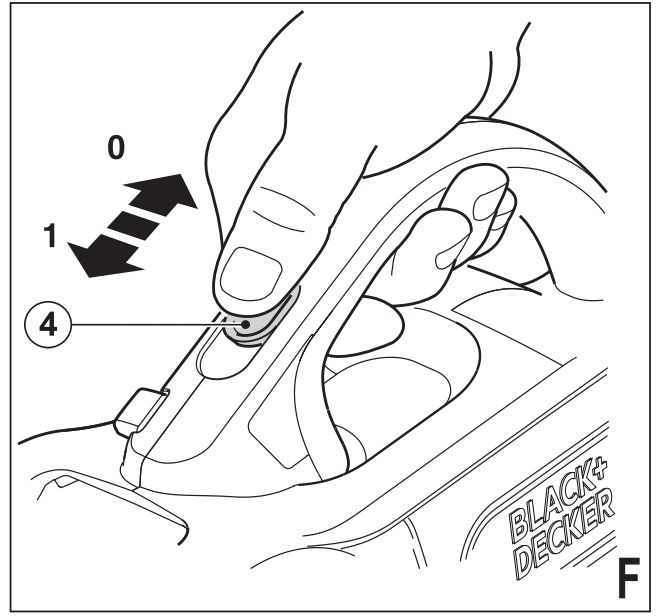
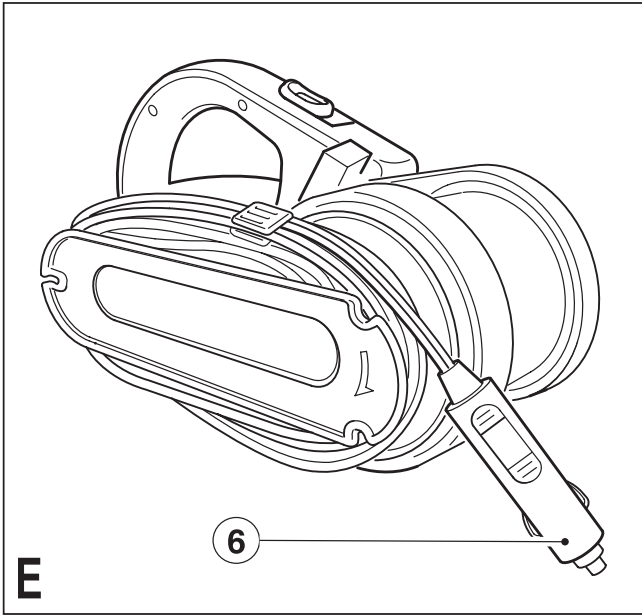

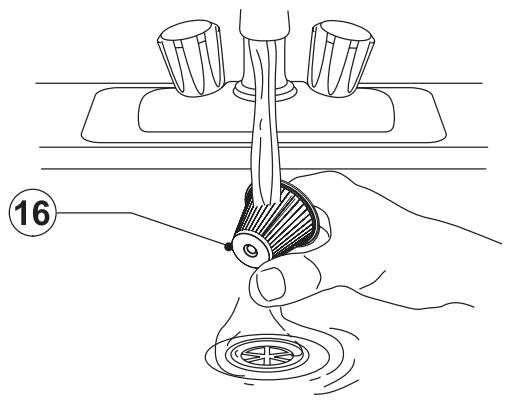
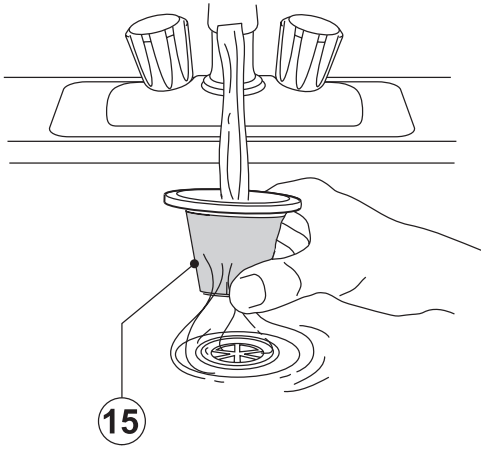

J

Intended use

Your BLACK+DECKER Dustbuster® auto car vacuum cleaner has been designed for light dry vacuum cleaning purposes. This appliance is powered from a car electrical system and connected by the cigarette lighter socket. This appliance is intended for domestic use only.

Safety instructions



Warning! Read all safety warnings and all instructions. Failure to follow the warnings and instructions listed below may result in electric shock, fire and/or serious injury.

- ◆ Read all of this manual carefully before using the appliance.
- ◆ The intended use is described in this manual. The use of any accessory or attachment or the performance of any operation with this appliance other than those recommended in this instruction manual may present a risk of personal injury.
- ◆ Retain this manual for future reference.

Using your appliance

- ◆ Do not use the appliance to pick up liquids or any materials that could catch fire.
- ◆ Do not use the appliance near water.
- ◆ Do not immerse the appliance in water.
- ◆ Never pull the charger lead to disconnect the charger from the socket. Keep the charger lead away from heat, oil and sharp edges.

- ◆ This appliance can be used by children aged from 8 years and above and persons with reduced physical, sensory or mental capabilities or lack of experience and knowledge if they have been given supervision or instruction concerning use of the appliance in a safe way and understand the hazards involved. Children shall not play with the appliance. Cleaning and user maintenance shall not be made by children without supervision.
- ◆ The appliance is only to be used with the power supply unit provided with the appliance.
- ◆ The appliance must only be supplied at safety extra low voltage corresponding to the marking on the appliance.

Inspection and repairs

- ◆ Before use, check the appliance for damaged or defective parts. Check for breakage of parts, damage to switches and any other conditions that may affect its operation.
- ◆ Do not use the appliance if any part is damaged or defective.
- ◆ Have any damaged or defective parts repaired or replaced by an authorized repair agent.
- ◆ Regularly check the charger lead for damage. Replace the charger if the lead is damaged or defective.
- ◆ Never attempt to remove or replace any parts other than those specified in this manual.

Additional safety instructions

Residual risks.

Additional residual risks may arise when using the tool which may not be included in the enclosed safety warnings. These risks can arise from misuse, prolonged use etc. Even with the application of the relevant safety regulations and the implementation of safety devices, certain residual risks can not be avoided. These include:

- ◆ Injuries caused by touching any moving parts.
- ◆ Injuries caused by touching any hot parts.
- ◆ Injuries caused when changing any parts or accessories.
- ◆ Injuries caused by prolonged use of the appliance. When using any appliance for prolonged periods ensure you take regular breaks.

Electrical safety

The appliance is designed for use with 12V negative ground vehicle battery systems.

Warning! The cigarette lighter connector is fitted with a non-serviceable safety fuse. The fuse may operate in the event of a fault. If this occurs the fuse must be replaced together with the connector and cable by the manufacturer or an authorised Black and Decker Service Centre in order to avoid a hazard.

Warning! Do not operate the appliance with systems which have positive ground or a different voltage.

Features

This appliance includes some or all of the following features.

1. Release button
2. Container door
3. Collector lock button
4. On/off switch
5. Filter cleaning wheel
6. Cigarette lighter connector
7. Dust collector extension
8. Dust bowl

Fig. C & D

9. Storage bag
10. Brush tool
11. Right-angled brush tool
12. Hose
13. Hose connector

Assembly

Adjusting the dust collector (fig. B)

- ◆ The dust collector (8) is stored under the appliance. To adjust for use, press the collector lock button (3) and rotate the dust collector to the required position.
- ◆ Release the collector lock button (3) to lock the dust collector (8) in position.
- ◆ The dust collector (8) can be extended by pulling the dust collector extension (7) until it locks into position.
- ◆ The extension can be retracted by pressing the button (14) and pushing the extension (7) back into the dust collector.
- ◆ The dust collector (8) should be returned to the storage position under the appliance after use.

Fitting the accessories (fig. C & D)

The appliance is supplied with the following accessories:

- ◆ Two brush tools (10 & 11) for upholstery
- ◆ An extension hose (12)
- ◆ A hose connector (13)

Note: The brush tool (10) can be fitted into the front of the appliance, the right-angled brush tool (11) can be fitted to the end of the extension hose (12).

To fit an accessory, proceed as follows:

- ◆ Insert the brush (10) into the front of the appliance.
- ◆ Alternatively, fit the hose connector (13) onto the nose of the appliance and attach one end of the hose (12) to the connector.

- ◆ Attach the right-angled brush tool (11) to the other end of the hose.
- ◆ When not in use, the accessories can be stored in the storage bag (9).

Use

Connecting to the vehicle's power supply (fig. E)

- ◆ Make sure that the appliance is switched off.
- ◆ Remove the cigarette lighter from its socket.
- ◆ Plug the connector (6) into the cigarette lighter socket.

Switching on and off (fig. F)

- ◆ To switch on, slide the on/off switch (4) forward.
- ◆ To switch off, slide the on/off switch back.

The appliance can be used for periods of up to 30 minutes without noticeably affecting the power of a normally charged car battery in good condition.

Warning! Extended use will drain the battery power. Do not run the vehicle's engine while cleaning as this can shorten the life of the appliance.

Optimising the suction force (fig. G)

In order to keep the suction force optimised, the filters must be cleared regularly during use.

- ◆ Rotate the filter cleaning wheel (5) a few turns to shake out dust clogging the filters (15 & 16).

Cleaning and maintenance

Warning! Regularly clean the filters (15 & 16).

Cleaning the dust bowl and filters (fig. H - I)

The filters are re-usable and should be cleaned regularly.

- ◆ Press the release latch (1) and open the container door (2) (fig. H).
- ◆ Empty the dust container.
- ◆ Remove the filters (15 & 16) by twisting them counter-clockwise (fig.I).
- ◆ Brush any loose dust off the filters.
- ◆ Wash the filters in warm, soapy water (fig.J).
- ◆ Make sure that the filters are dry.
- ◆ Refit the filters (15 & 16) on to the appliance, twisting them clockwise until they lock into place.
- ◆ Close the container door (2). Make sure that the release latch (1) clicks into place.

Warning! Never use the appliance without the filters. Optimum dust collection will only be achieved with clean filters.

Replacing the filters

The filters should be replaced every 6 to 9 months and whenever worn or damaged. Replacement filters are available from your BLACK+DECKER dealer (cat. no. VF50):

- ◆ Remove the old filters as described above.
- ◆ Fit the new filters as described above.

Protecting the environment



Separate collection. This product must not be disposed of with normal household waste.

Should you find one day that your BLACK+DECKER product needs replacement, or if it is of no further use to you, do not dispose of it with household waste. Make this product available for separate collection.



Separate collection of used products and packaging allows materials to be recycled and used again. Re-use of recycled materials helps prevent environmental pollution and reduces the demand for raw materials.

Local regulations may provide for separate collection of electrical products from the household, at municipal waste sites or by the retailer when you purchase a new product.

BLACK+DECKER provides a facility for the collection and recycling of BLACK+DECKER products once they have reached the end of their working life. To take advantage of this service please return your product to any authorised repair agent who will collect them on our behalf.

You can check the location of your nearest authorised repair agent by contacting your local BLACK+DECKER office at the address indicated in this manual. Alternatively, a list of authorised BLACK+DECKER repair agents and full details of our after-sales service and contacts are available on the Internet at: www.2helpU.com

Technical data

		PAV1205 (H1)
Voltage	V _{dc}	12
Weight	kg	1.3

Guarantee

Black & Decker is confident of the quality of its products and offers an outstanding guarantee. This guarantee statement is in addition to and in no way prejudices your statutory rights. The guarantee is valid within the territories of the Member States of the European Union and the European Free Trade Area.

If a Black & Decker product becomes defective due to faulty materials, workmanship or lack of conformity, within 24 months from the date of purchase, Black & Decker guarantees to replace defective parts, repair products subjected to fair wear and tear or replace such products to ensure minimum inconvenience to the customer unless:

- ◆ The product has been used for trade, professional or hire purposes;
- ◆ The product has been subjected to misuse or neglect;
- ◆ The product has sustained damage through foreign objects, substances or accidents;
- ◆ Repairs have been attempted by persons other than authorised repair agents or Black & Decker service staff.

To claim on the guarantee, you will need to submit proof of purchase to the seller or an authorised repair agent. You can check the location of your nearest authorised repair agent by contacting your local Black & Decker office at the address indicated in this manual. Alternatively, a list of authorised Black & Decker repair agents and full details of our after-sales service and contacts are available on the Internet at: www.2helpU.com

Please visit our website www.blackanddecker.co.uk to register your new BLACK+DECKER product and to be kept up to date on new products and special offers. Further information on the BLACK+DECKER brand and our range of products is available at www.blackanddecker.co.uk

Bestimmungsgemäße Verwendung

Der Handstaubsauger BLACK+DECKER® für das Auto wurde zum Saugen von leichtem, trockenem Schmutz entwickelt. Das Gerät wird über die Zigarettenanzündersteckdose an die Fahrzeugelektrik angeschlossen. Dieses Gerät ist nicht für den gewerblichen Einsatz vorgesehen.

Sicherheitshinweise

Achtung! Lesen Sie sämtliche Sicherheitswarnungen und Anweisungen. Die Nichteinhaltung der nachstehend aufgeführten Warnungen und Anweisungen kann einen elektrischen Schlag, Brand und/oder schwere Verletzungen verursachen.

- ◆ Lesen Sie diese Anleitung vollständig und aufmerksam durch, bevor Sie das Gerät zum ersten Mal verwenden.
- ◆ Der vorgesehene Verwendungszweck ist in dieser Anleitung beschrieben. Bei Verwendung von Zubehör oder Anbauteilen, die nicht in dieser Anleitung empfohlen werden, sowie bei der Verwendung des Geräts in Abweichung von den in dieser Anleitung beschriebenen Verfahren besteht Verletzungsgefahr.
- ◆ Bewahren Sie diese Anleitung auf.

Verwendung des Geräts

- ◆ Benutzen Sie das Gerät nicht zum Aufsaugen von Flüssigkeiten oder entzündlichen Materialien.
- ◆ Betreiben Sie das Gerät nicht in der Nähe von Wasser.

- ◆ Tauchen Sie das Gerät nicht in Wasser.
- ◆ Ziehen Sie das Ladegerät nicht am Kabel aus der Netzsteckdose. Achten Sie darauf, dass das Kabel des Ladegeräts nicht in Kontakt mit starker Hitze, Öl oder scharfen Gegenständen kommt.
- ◆ Dieses Gerät darf von Kindern ab 8 Jahren und Personen mit eingeschränkten körperlichen, sensorischen oder geistigen Fähigkeiten sowie mangelnder Erfahrung und Wissen in Bezug auf dessen Gebrauch bedient werden, wenn sie bei der Verwendung des Geräts beaufsichtigt oder angeleitet werden und die möglichen Gefahren verstehen. Kinder dürfen nicht mit dem Gerät spielen. Reinigung und Wartungsarbeiten dürfen von Kindern nur unter Aufsicht durchgeführt werden.
- ◆ Das Gerät darf nur mit dem im Lieferumfang enthaltenen Netzteil betrieben werden.
- ◆ Das Gerät darf nur mit der auf dem Gerät angegebenen Sicherheitskleinspannung (Safety Extra Low Voltage, SELV) betrieben werden.

Inspektion und Reparaturen

- ◆ Prüfen Sie das Gerät vor der Verwendung auf beschädigte oder defekte Teile. Prüfen Sie, ob Teile gebrochen sind, Schalter beschädigt wurden oder andere Bedingungen vorliegen, die die Funktion beeinträchtigen können.

- ◆ Betreiben Sie das Gerät nicht, wenn ein Teil beschädigt oder defekt ist.
- ◆ Lassen Sie beschädigte oder defekte Teile in einer Vertragswerkstatt reparieren oder austauschen.
- ◆ Überprüfen Sie das Ladegerätkabel in regelmäßigen Abständen auf Beschädigungen. Tauschen Sie das Ladegerät aus, wenn das Kabel beschädigt oder defekt ist.
- ◆ Ersetzen oder entfernen Sie keine Teile, für die in dieser Anleitung keine entsprechende Beschreibung enthalten ist.

Zusätzliche Sicherheitshinweise

Restrisiken.

Beim Gebrauch dieses Geräts verbleiben zusätzliche Restrisiken, die möglicherweise nicht in den Sicherheitswarnungen genannt werden. Diese Risiken bestehen beispielsweise bei Missbrauch oder längerem Gebrauch.

Auch bei der Einhaltung der entsprechenden Sicherheitsvorschriften und der Verwendung aller Sicherheitsgeräte bestehen weiterhin bestimmte Restrisiken. Diese werden im Folgenden aufgeführt:

- ◆ Verletzungen, die durch das Berühren von sich bewegenden Teilen verursacht werden.
- ◆ Verletzungen, die durch das Berühren von erhitzten Teilen verursacht werden.

- ◆ Verletzungen, die durch das Austauschen von Teilen oder Zubehör verursacht werden.
- ◆ Verletzungen, die durch längeren Gebrauch des Geräts verursacht werden. Legen Sie bei längerem Gebrauch regelmäßige Pausen ein.

Elektrische Sicherheit

Das Gerät ist nur für den Gebrauch mit einer negativ geerdeten 12V-Fahrzeuggatterie geeignet.

Achtung! Der Anschluss für den Zigarettenanzünder ist mit einer nicht wartungsfähigen Schutzsicherung ausgestattet. Bei Störungen schaltet sich die Sicherung ein. In diesem Fall müssen sowohl die Sicherung als auch der Netzstecker und das Kabel durch den Hersteller oder eine BLACK+DECKER-Vertragswerkstatt ausgetauscht werden, um eine mögliche Gefährdung zu vermeiden.

Achtung! Das Gerät darf nicht an positiv geerdete Systeme oder an Systeme mit anderen elektrischen Spannungen angeschlossen werden.

Merkmale

Dieses Gerät verfügt über einige oder alle der folgenden Merkmale:

1. Entriegelungstaste
2. Behälterklappe
3. Verriegelungstaste des Staubsammlers
4. Ein-/Aus-Schalter
5. Filterreinigungsrad
6. Staubauffangbehälter
7. Staubsammlerverlängerung
8. Anschluss für den Zigarettenanzünder

Abb. C und D

- 9. Aufbewahrungsbeutel
- 10. Polsterdüse
- 11. Rechtwinklige Polsterdüse
- 12. Saugschlauch
- 13. Saugschlauchanschluss

Montage**Entleeren des Staubsammlers (Abb. B)**

- ◆ Der Staubsammler (8) wird an der Unterseite des Geräts verstaut. Zum Einstellen des Staubsammlers drücken Sie die Verriegelungstaste (3), und drehen Sie den Staubsammler in die gewünschte Position.
- ◆ Lassen Sie die Verriegelungstaste (3) los, um den Staubsammler (8) an dieser Position zu arretieren.
- ◆ Der Staubsammler (8) kann verlängert werden. Ziehen Sie hierzu die Staubsammlerverlängerung (7) heraus, bis diese einrastet.
- ◆ Wenn Sie die Verlängerung nicht mehr benötigen, drücken Sie die Taste (14) und schieben die Verlängerung (7) in den Staubsammler zurück.
- ◆ Nach dem Gebrauch des Geräts sollte der Staubsammler (8) wieder an der Aufbewahrungsposition unter dem Gerät verstaut werden.

Anbringen des Zubehörs (Abb. C und D)

Zum Lieferumfang des Geräts gehört folgendes Zubehör:

- ◆ Zwei Pinselbürsten (10 und 11) für Polstermöbel
- ◆ Ein Saugschlauch (12)
- ◆ Ein Saugschlauchanschluss (13)

Hinweis: Die Polsterdüse (10) kann vorn an der Saugöffnung des Geräts befestigt werden, und die rechtwinklige Polsterdüse (11) kann am Saugschlauch (12) befestigt werden.

So bringen Sie ein Zubehörteil an:

- ◆ Stecken Sie die Polsterdüse (10) in die Saugöffnung des Geräts.
- ◆ Sie können alternativ den Saugschlauchanschluss (13) auf die Saugöffnung des Geräts setzen und ein Ende des Saugschlauchs (12) mit dem Saugschlauchanschluss verbinden.
- ◆ Befestigen Sie die rechtwinklige Polsterdüse (11) am anderen Ende des Saugschlauchs.
- ◆ Bei Nichtgebrauch können die Zubehörteile im Aufbewahrungsbeutel (9) aufbewahrt werden.

Gebrauch**Anschluss an die Stromversorgung des Fahrzeugs (Abb. E)**

- ◆ Vergewissern Sie sich, dass das Gerät ausgeschaltet ist.
- ◆ Nehmen Sie den Zigarettenanzünder des Fahrzeugs aus der Steckdose.
- ◆ Stecken Sie den Netzstecker des Geräts (6) in die Zigarettenanzündersteckdose.

Ein- und Ausschalten (Abb. F)

- ◆ Zum Einschalten des Geräts schieben Sie den Ein-/Aus-Schalter (4) nach vorn.
- ◆ Zum Ausschalten des Geräts schieben Sie den Ein-/Aus-Schalter (4) zurück.

Das Gerät kann bis zu 30 Minuten benutzt werden, ohne dass es die Leistung einer normal aufgeladenen Fahrzeugbatterie in gutem Zustand beeinträchtigt.

Achtung! Bei übermäßigem Gebrauch entlädt sich die Batterie schneller. Schalten Sie während des Saugens den Motor des Fahrzeugs aus. Ansonsten kann die Lebensdauer des Geräts verringert werden.

Optimieren der Saugkraft (Abb. G)

Damit das Gerät stets die bestmögliche Saugkraft erzeugt, müssen die Filter während des Gebrauchs regelmäßig gereinigt werden.

- ◆ Drehen Sie das Filterreinigungsrad (5) einige Umdrehungen, um den Staub abzuschütteln, der die Filter (15 und 16) verstopft.

Reinigung und Pflege

Achtung! Reinigen Sie die Filter (15 und 16) in regelmäßigen Abständen.

Reinigen des Staubbehälters und der Filter (Abb. H-I)

Die Filter sind wieder verwendbar und sollten regelmäßig gereinigt werden.

- ◆ Drücken Sie die Entriegelung (1), und öffnen Sie die Behälterklappe (2) (Abb. H).
- ◆ Leeren Sie den Staubbehälter.
- ◆ Entfernen Sie die Filter (15 und 16) durch Drehen gegen den Uhrzeigersinn (Abb. I).
- ◆ Entfernen Sie mit Hilfe einer Bürste losen Staub von den Filtern.
- ◆ Spülen Sie die Filter in warmer Seifenlauge aus (Abb. J).
- ◆ Lassen Sie die Filter anschließend vollständig trocknen.
- ◆ Bringen Sie die Filter (15 und 16) wieder am Gerät an. Drehen Sie die Filter dazu im Uhrzeigersinn, bis diese an der Endposition einrasten.
- ◆ Schließen Sie die Behälterklappe (2). Die Entriegelung (1) muss hörbar einrasten.

Achtung! Betreiben Sie das Gerät nie ohne Filter. Die beste Reinigungswirkung erzielen Sie bei sauberen Filtern.

Ersetzen der Filter

Die Filter sollten alle 6 bis 9 Monate ersetzt werden, bei sichtbaren Verschleißspuren oder Beschädigungen auch früher. Ersatzfilter erhalten Sie im BLACK+DECKER-Fachhandel (Katalognr. VF50).

- ◆ Entfernen Sie die verbrauchten Filter, wie oben beschrieben.
- ◆ Bringen Sie die neuen Filter an, wie oben beschrieben.

Umweltschutz



Getrennte Entsorgung. Dieses Produkt darf keinesfalls mit dem Hausmüll entsorgt werden.

Sollten Sie Ihr BLACK+DECKER Produkt eines Tages ersetzen oder nicht mehr benötigen, entsorgen Sie es nicht mit dem Hausmüll. Führen Sie das Produkt einer getrennten Sammlung zu.



Durch die getrennte Sammlung von ausgedienten Produkten und Verpackungsmaterialien können Rohstoffe recycelt und wiederverwendet werden. Die Wiederverwendung aufbereiteter Materialien trägt zur Vermeidung von Umweltverschmutzung bei und senkt den Rohstoffbedarf.

Die Verordnung zur Abfallentsorgung Ihrer Gemeinde sieht möglicherweise vor, dass Elektrogeräte getrennt vom Hausmüll gesammelt, an der örtlichen Abfallentsorgungseinrichtung abgegeben oder beim Kauf eines neuen Produkts vom Fachhandel zur Entsorgung angenommen werden müssen.

BLACK+DECKER nimmt Ihre ausgedienten BLACK+DECKER Geräte gern zurück und sorgt für eine umweltfreundliche Entsorgung bzw. Wiederverwertung. Um diese Dienstleistung in Anspruch zu nehmen, geben Sie das Gerät bitte bei einer autorisierten Reparaturwerkstatt ab, die für uns die Einsammlung übernimmt.

Die Adresse der zuständigen Niederlassung von BLACK+DECKER steht in dieser Anleitung. Dort teilt man Ihnen gerne die nächstgelegene Vertragswerkstatt mit. Eine Liste der Vertragswerkstätten und aller Kundendienststellen von BLACK+DECKER sowie der zuständigen Ansprechpartner finden Sie auch im Internet unter: www.2helpU.com

Technische Daten

		PAV1205 (H1)
Spannung	V_{dc}	12
Gewicht	kg	1.3

Garantie

Black & Decker vertraut auf die Qualität der eigenen Geräte und bietet dem Käufer eine außergewöhnliche Garantie. Diese Garantiezusage versteht sich unbeschadet der gesetzlichen Gewährleistungsansprüche und schränkt diese keinesfalls ein. Sie gilt in sämtlichen Mitgliedstaaten der Europäischen Union und der Europäischen Freihandelszone EFTA.

Tritt innerhalb von 24 Monaten ab Kaufdatum an einem Gerät von Black & Decker ein auf Material- oder Verarbeitungsfehler zurückzuführender Mangel auf, garantiert Black & Decker den Austausch defekter Teile, die Reparatur von Geräten mit üblichem Verschleiß bzw. den Austausch eines mangelhaften Gerätes, ohne den Kunden dabei mehr als unbedingt nötig in Anspruch zu nehmen, allerdings vorbehaltlich folgender Ausnahmen:

- ◆ wenn das Gerät gewerblich, beruflich oder im Verleihgeschäft benutzt wurde;
- ◆ wenn das Gerät missbräuchlich verwendet oder mit mangelnder Sorgfalt behandelt wurde;
- ◆ wenn das Gerät durch irgendwelche Fremdeinwirkung beschädigt wurde;
- ◆ wenn ein unbefugter Reparaturversuch durch anderes Personal als das einer Vertragswerkstatt oder des Black & Decker Kundendienstes unternommen wurde.

Zur Inanspruchnahme dieser Garantie ist dem Verkäufer bzw. der Vertragswerkstatt ein Kaufnachweis vorzulegen. Die Adresse der zuständigen Niederlassung von Black & Decker steht in dieser Anleitung. Dort teilt man Ihnen gerne die nächstgelegene Vertragswerkstatt mit. Eine Liste der Vertragswerkstätten und aller Kundendienststellen von Black & Decker sowie der zuständigen Ansprechpartner finden Sie auch im Internet unter: www.2helpU.com

Bitte besuchen Sie unsere Website www.blackanddecker.de, um Ihr neues BLACK+DECKER Produkt zu registrieren. Dort erhalten Sie auch Informationen über neue Produkte und Sonderangebote. Weitere Informationen über die Marke BLACK+DECKER und unsere Produkte finden Sie unter www.blackanddecker.de.

Utilisation

Votre aspirateur de voiture® BLACK+DECKER est conçu pour les petits travaux ménagers. Il est alimenté par le système électrique du véhicule et se branche sur l'allume-cigare. Cet appareil est destiné à une utilisation exclusivement domestique.

Consignes de sécurité

Attention ! Lisez avec attention tous les avertissements et toutes les instructions. Le non-respect de cette consigne peut entraîner une électrocution, un incendie et/ou de graves blessures.

- ◆ Lisez attentivement le manuel complet avant d'utiliser l'appareil.
- ◆ Ce manuel décrit la manière d'utiliser cet appareil. L'utilisation d'un accessoire ou d'une fixation, ou bien l'utilisation de cet appareil à d'autres fins que celles recommandées dans ce manuel d'instruction peut présenter un risque de blessures.
- ◆ Gardez ce manuel pour référence ultérieure.

Utilisation de votre appareil

- ◆ N'utilisez pas cet appareil pour aspirer des liquides ou des matériaux qui pourraient prendre feu.
- ◆ N'utilisez pas cet appareil près d'une source d'eau.
- ◆ Ne plongez pas l'appareil dans l'eau.

- ◆ Ne tirez jamais sur le fil du chargeur pour le débrancher. Maintenez le fil du chargeur éloigné de toute source de chaleur, de zones graisseuses et de bords tranchants.
- ◆ Cet appareil peut être utilisé par des enfants âgés de 8 ans ou plus et des personnes ayant des déficiences physiques, mentales ou sensorielles. Cette consigne s'applique aux personnes ayant reçu les instructions appropriées d'utilisation fiable et ayant connaissance des dangers existants. Afin d'éviter que les enfants jouent avec cet appareil, ne les laissez pas sans surveillance. Les enfants ne peuvent en aucun cas assurer le nettoyage et la maintenance sans surveillance.
- ◆ Cet appareil doit exclusivement être utilisé avec l'alimentation fournie d'origine.
- ◆ L'appareil doit exclusivement être alimenté à la basse tension supplémentaire de sécurité correspondant à celle indiquée sur l'appareil.

Vérification et réparations

- ◆ Avant l'utilisation, vérifiez si l'appareil est en bon état ou si aucune pièce ne manque. Recherchez des pièces cassées, des boutons endommagés et d'autres anomalies susceptibles de nuire au bon fonctionnement de l'appareil.
- ◆ N'utilisez pas l'appareil si une pièce est endommagée ou défectueuse.

- ◆ Faites réparer ou remplacer les pièces défectueuses ou endommagées par un réparateur agréé.
- ◆ Vérifiez régulièrement l'état du fil du chargeur. Si le fil est endommagé ou défectueux, remplacez le chargeur.
- ◆ Ne tentez jamais de retirer ou de remplacer des pièces autres que celles citées dans ce manuel.

Consignes de sécurité supplémentaires

Risques résiduels.

L'utilisation d'une machine non mentionnée dans les consignes de sécurité données peut entraîner des risques résiduels supplémentaires. Ces risques peuvent survenir si la machine est mal utilisée, si l'utilisation est prolongée, etc.

Malgré l'application des normes de sécurité requises et la présence de dispositifs de sécurité, certains risques résiduels ne peuvent être évités. Notamment :

- ◆ Les blessures dues au contact avec une pièce mobile.
- ◆ Les blessures dues au contact avec des pièces brûlantes.
- ◆ Les blessures survenues en changeant des pièces ou des accessoires.
- ◆ Les blessures dues à l'utilisation prolongée de l'appareil. Une utilisation prolongée de l'appareil nécessite des pauses régulières.

Sécurité électrique

L'appareil est conçu pour une utilisation avec les systèmes de batterie de véhicule de masse négative 12V.

Attention ! Le connecteur de l'allume-cigare est conçu avec un fusible de sécurité non réparable. Le fusible peut fonctionner en cas de panne. Si cela se produit, le fusible doit être remplacé avec le fil et le connecteur par le fabricant ou par un Centre de réparation agréé BLACK+DECKER pour éviter tout risque

Attention ! Ne faites pas fonctionner l'appareil avec les systèmes ayant une masse positive ou une tension différente.

Caractéristiques

Cet appareil présente la totalité ou une partie des caractéristiques suivantes :

1. Bouton de dégagement
2. Porte du boîtier de filtre
3. Bouton de verrouillage du collecteur
4. Bouton marche/arrêt
5. Couvercle du boîtier de filtre
6. Connecteur de l'allume-cigare
7. Extension du collecteur de poussière
8. Collecteur de poussière

Figure C et D

9. Sac de rangement
10. Petite brosse
11. Brosse en angle droit
12. Tuyau
13. Raccord de flexible

Assemblage

Ajustement du collecteur de poussière (figure B)

- ◆ Le collecteur de poussière (8) se trouve sous l'appareil. Appuyez sur le bouton de verrouillage du collecteur (3) et tournez le collecteur de poussière dans la position désirée.
- ◆ Relâchez le bouton de verrouillage (3) pour enclencher le collecteur de poussière (8).
- ◆ Le collecteur de poussière (8) peut être rallongé en tirant l'extension (7) jusqu'à l'enclenchement.
- ◆ Pour rétracter l'extension (7), il suffit de la repousser dans le collecteur de poussière en appuyant sur le bouton (14).
- ◆ Le collecteur de poussière (8) doit être rangé sous l'appareil après utilisation.

Fixation des accessoires (figure C et D)

Les accessoires suivants sont disponibles :

- ◆ Deux brosses (10 et 11) pour les tissus d'ameublement
- ◆ Une rallonge flexible (12)
- ◆ Un raccord de flexible (13)

Remarque: la petite brosse (10) peut être installée à l'avant de l'appareil, la brosse en angle droit (11) à l'extrémité du tuyau (12).

Pour mettre en place un accessoire, effectuez ce qui suit :

- ◆ Insérez l'accessoire approprié à l'avant de l'appareil.
- ◆ Puis, fixez le raccord (13) sur l'embout de l'appareil et un bout du flexible (12) sur le raccord.
- ◆ Fixez l'accessoire approprié sur l'autre bout du flexible.
- ◆ Quand ils ne sont pas utilisés, les accessoires peuvent être rangés sur le sac de rangement (9).

Utilisation

Branchement à l'alimentation du véhicule (figure E)

- ◆ Assurez-vous que l'appareil est débranché.
- ◆ Retirez l'allume-cigare.
- ◆ Branchez l'adaptateur (6) dans la prise de l'allume-cigare.

Mise en marche et arrêt (figure F)

- ◆ Pour mettre l'appareil en marche, glissez le bouton marche/arrêt (4) vers l'avant.
- ◆ Pour arrêter l'appareil, glissez le bouton marche/arrêt vers l'arrière.

L'appareil peut être utilisé pendant environ 30 minutes sans affaiblir la charge d'une batterie en bon état.

Attention ! Une utilisation plus longue aurait pour effet de décharger la batterie. Ne faites pas tourner le moteur du véhicule pendant le nettoyage. Ceci aurait pour effet de raccourcir la durée de vie de l'appareil.

Force d'aspiration maximum (figure G)

Pour garder la force d'aspiration maximum, les filtres doivent être nettoyés régulièrement.

- ◆ Tournez le couvercle du filtre (5) de quelques tours pour évacuer la poussière des filtres (15 et 16).

Nettoyage et entretien

Attention ! Nettoyez régulièrement les filtres (15 et 16).

Nettoyage du récipient de poussière et des filtres (figures H – I)

Les filtres sont réutilisables et doivent être nettoyés régulièrement.

- ◆ Appuyez sur le système de verrouillage (1) et ouvrez la porte du boîtier de filtre (2) (figure H).
- ◆ Videz la poussière.
- ◆ Retirez les filtres (15 et 16) en les tournant dans le sens contraire des aiguilles d'une montre (figure I).
- ◆ Brossez la poussière déposée sur les filtres.
- ◆ Nettoyez les filtres à l'eau chaude et au savon (figure J).
- ◆ Les filtres doivent être secs.
- ◆ Réinstallez les filtres (15 et 16) sur l'appareil, en les tournant dans le sens des aiguilles d'une montre jusqu'à ce qu'ils soient bloqués.
- ◆ Fermez la porte du bac (2). Enclenchez bien le dispositif de verrouillage (1).

Attention ! N'utilisez jamais l'appareil sans les filtres. Pour récupérer le maximum de poussière, utilisez toujours les filtres propres.

Remplacement des filtres

Les filtres doivent être remplacés tous les 6 à 9 mois et chaque fois qu'ils sont usés ou endommagés. Vous trouverez des filtres de rechange chez votre revendeur BLACK+DECKER (cat. n° VF50):

- ◆ Retirez les filtres usés, comme décrit ci-dessus.
- ◆ Installez les filtres neufs, comme décrit ci-dessus.

Protection de l'environnement



Recyclage. Cet appareil ne doit pas être jeté avec les déchets ménagers.

Si votre appareil/outil BLACK+DECKER doit être remplacé ou si vous ne l'utilisez plus, ne le jetez pas avec les ordures ménagères. Songez à la protection de l'environnement et recyclez-le.



La collecte séparée des produits et des emballages usagés permet de recycler et de réutiliser des matériaux. La réutilisation de matériaux recyclés évite la pollution de l'environnement et réduit la demande de matières premières.

Des réglementations locales peuvent stipuler la collecte séparée des produits électriques et des produits ménagers, dans des déchetteries municipales ou par le revendeur lorsque vous achetez un nouveau produit.

BLACK+DECKER offre une solution permettant de recycler les produits BLACK+DECKER lorsqu'ils ont atteint la fin de leur cycle de vie. Pour pouvoir profiter de ce service, veuillez retourner votre produit à un réparateur agréé qui se chargera de le collecter pour nous.

Pour connaître l'adresse du réparateur agréé le plus proche de chez vous, contactez le bureau BLACK+DECKER à l'adresse indiquée dans ce manuel. Vous pourrez aussi trouver une liste de réparateurs agréés de BLACK+DECKER et de plus amples détails sur notre service après-vente sur le site Internet à l'adresse suivante : www.2helpU.com

Caractéristiques techniques

		PAV1205 (H1)
Tension	V_{dc}	12
Poids	kg	1.3

Garantie

Black & Decker vous offre une garantie très élargie ainsi que des produits de qualité. Ce certificat de garantie est un document supplémentaire et ne peut en aucun cas se substituer à vos droits légaux. La garantie est valable sur tout le territoire des États Membres de l'Union Européenne et de la Zone de Libre Échange Européenne.

Si un produit Black & Decker s'avère défectueux en raison de matériaux en mauvaises conditions, d'une erreur humaine, ou d'un manque de conformité dans les 24 mois suivant la date d'achat, Black & Decker garantit le remplacement des pièces défectueuses, la réparation des produits usés ou cassés ou remplace ces produits à la convenance du client, sauf dans les circonstances suivantes :

- ◆ Le produit a été utilisé dans un but commercial, professionnel, ou a été loué;
- ◆ Le produit a été mal utilisé ou utilisé avec négligence;
- ◆ Le produit a subi des dommages à cause d'objets étrangers, de substances ou à cause d'accidents;
- ◆ Des réparations ont été tentées par des techniciens ne faisant pas partie du service technique de Black & Decker.

Pour avoir recours à la garantie, il est nécessaire de fournir une preuve d'achat au vendeur ou à un réparateur agréé. Pour connaître l'adresse du réparateur agréé le plus proche de chez vous, contactez le bureau Black & Decker à l'adresse indiquée dans ce manuel. Vous pourrez aussi trouver une liste de réparateurs agréés Black & Decker et de plus amples détails sur notre service après-vente sur le site Internet à l'adresse suivante : www.2helpU.com

Visitez notre site Web www.blackanddecker.fr pour enregistrer votre nouveau produit BLACK+DECKER et être informé des nouveaux produits et des offres spéciales. Pour plus d'informations concernant la marque BLACK+DECKER et notre gamme de produits, consultez notre site www.blackanddecker.fr

Uso previsto

L'aspirapolvere portatile per auto BLACK+DECKER

Dustbuster® è stato progettato per la pulizia leggera e a secco.

L'elettrodomestico è alimentato dall'impianto elettrico dell'auto e viene collegato alla presa dell'accendisigari.

L'elettrodomestico è stato progettato solo per uso domestico.

Istruzioni di sicurezza

Attenzione! Leggere tutti gli avvisi di sicurezza e tutte le istruzioni. La mancata osservanza dei presenti avvisi e istruzioni potrebbe causare scosse elettriche, incendi e/o infortuni gravi.

- ◆ Leggere attentamente il presente manuale prima di usare l'elettrodomestico.
- ◆ L'uso previsto è descritto nel presente manuale. Se questo elettrodomestico viene usato con accessori o per usi diversi da quelli raccomandati nel presente manuale d'uso, si potrebbero verificare lesioni personali.
- ◆ Conservare il presente manuale per futura consultazione.

Utilizzo dell'elettrodomestico

- ◆ Non usare l'elettrodomestico per aspirare liquidi o materiali che potrebbero incendiarsi.
- ◆ Non usare l'elettrodomestico vicino all'acqua.
- ◆ Non immergere l'elettrodomestico in acqua.
- ◆ Non tirare mai il filo per scollegare l'alimentatore dalla presa di corrente. Tenere il filo dell'alimentatore lontano da calore, olio e bordi taglienti.

- ◆ Questo elettrodomestico può essere usato da bambini dagli 8 anni in su e da persone portatrici di handicap fisici, psichici o sensoriali o che non abbiano la dovuta esperienza o conoscenza, sempre che siano seguite o opportunamente istruite sull'uso sicuro e comprendano i pericoli inerenti. I bambini non devono giocare con l'elettrodomestico. Gli interventi di pulizia e di manutenzione da parte dell'utente non devono essere eseguiti da bambini senza supervisione.
- ◆ Questo elettrodomestico deve essere utilizzato solo con l'alimentatore fornito.
- ◆ L'elettrodomestico deve essere alimentato esclusivamente alla tensione minima indicata sull'elettrodomestico stesso.

Ispezione e riparazioni

- ◆ Prima dell'impiego, controllare che l'elettrodomestico non sia danneggiato e non presenti parti difettose. Controllare che non vi siano parti rotte, che gli interruttori non siano danneggiati e che non vi siano altre condizioni che potrebbero avere ripercussioni sulle prestazioni.
- ◆ Non usare l'elettrodomestico se alcune parti sono danneggiate o difettose.
- ◆ Far riparare o sostituire le parti danneggiate o difettose da un tecnico autorizzato.

- ◆ Controllare a intervalli regolari che il filo dell'alimentatore non sia danneggiato. Sostituire l'alimentatore se il filo è danneggiato o difettoso.
- ◆ Non tentare di smontare o sostituire qualsiasi parte ad eccezione di quelle specificate nel presente manuale.

Ulteriori precauzioni di sicurezza

Rischi residui.

Quando si usa l'elettrodomestico, possono esservi altri rischi residui che possono non essere stati contemplati negli avvisi di sicurezza allegati. Tali rischi possono sorgere a seguito di un uso prolungato o improprio, ecc.

Perfino adottando gli appositi regolamenti di sicurezza e utilizzando i dispositivi di sicurezza, certi rischi residui non possono essere evitati. Essi comprendono:

- ◆ Lesioni causate dal contatto con parti in movimento.
- ◆ Lesioni causate dal contatto con parti calde.
- ◆ Lesioni causate durante la sostituzione di parti o accessori.
- ◆ Lesioni causate dall'impiego prolungato dell'elettrodomestico. Quando si usa qualsiasi elettrodomestico per lunghi periodi, accertarsi di fare regolarmente delle pause.

Sicurezza elettrica

L'elettrodomestico è stato progettato per impiego con gli impianti della batteria dei veicoli con massa negativa da 12V.

Attenzione! Il connettore dell'accendisigari è dotato di fusibile non sostituibile. Il fusibile potrebbe bruciarsi in caso di guasto. Se questo si verifica, deve essere sostituito unitamente al connettore e al cavo dal fabbricante o da un centro assistenza BLACK+DECKER autorizzato in modo da evitare eventuali pericoli.

Attenzione! Non collegare l'elettrodomestico a impianti con massa positiva o con una tensione diversa.

Caratteristiche

Si indicano di seguito le caratteristiche di cui è dotato questo elettrodomestico.

1. Pulsante di rilascio
2. Sportello del contenitore
3. Pulsante di chiusura della bocchetta raccogli-polvere
4. Interruttore di accensione
5. Manopola di pulizia filtro
6. Connettore accendisigari
7. Prolunga della bocchetta raccogli-polvere
8. Contenitore raccogli-polvere

Figg. C e D

9. Custodia
10. Spazzola a pennello
11. Spazzola angolare
12. Tubo flessibile
13. Connettore tubo flessibile

Assemblaggio

Regolazione della bocchetta raccogli polvere (fig. B)

- ◆ La bocchetta raccogli polvere (8) è incorporata sotto all'elettrodomestico. Per prepararla all'uso, premere il pulsante di chiusura della bocchetta raccogli polvere (3) e ruotare quest'ultima nella posizione richiesta.
- ◆ Rilasciare il pulsante di chiusura (3) della bocchetta raccogli polvere (8) per fissarla in sede.
- ◆ La bocchetta raccogli polvere (8) può essere allungata tirando la prolunga (7) fino a quando si aggancia in sede.
- ◆ La prolunga (7) può essere fatta rientrare premendo il pulsante (14) e facendola rientrare nella bocchetta raccogli polvere.
- ◆ La bocchetta raccogli polvere (8) deve essere fatta rientrare nella posizione normale sotto all'elettrodomestico dopo l'impiego.

Montaggio degli accessori (figg. C e D)

Questo elettrodomestico è fornito con i seguenti accessori:

- ◆ Due spazzole (10 e 11) per rivestimenti
- ◆ Un tubo di prolunga (12)
- ◆ Un connettore del tubo flessibile (13)

Nota: La spazzola (10) può essere montata nella parte anteriore frontale dell'elettrodomestico, mentre quella angolare (11) può essere montata sull'estremità del tubo flessibile (12).

Gli accessori si montano come descritto di seguito:

- ◆ Inserire la spazzola (10) nella parte frontale dell'elettrodomestico.
- ◆ Alternativamente, montare il connettore del tubo flessibile (13) sulla punta dell'elettrodomestico e attaccare un'estremità del tubo flessibile (12) al connettore.
- ◆ Montare la spazzola angolare (11) sull'altra estremità del tubo flessibile.
- ◆ Quando non sono usati, gli accessori possono essere riposti nell'apposita custodia (9).

Utilizzo

Collegamento all'alimentazione elettrica del veicolo (fig.E)

- ◆ Accertarsi che l'elettrodomestico sia spento.
- ◆ Estrarre l'accendisigari dalla propria presa.
- ◆ Collegare il connettore (6) nella presa dell'accendisigari.

Accensione e spegnimento (fig. F)

- ◆ Per accenderlo, far scorrere in avanti l'interruttore di accensione (4).
- ◆ Per spegnerlo, far scorrere indietro l'interruttore di accensione.

L'elettrodomestico può essere usato per periodi di fino a 30 minuti senza ridurre notevolmente la carica di una batteria di autoveicolo in buone condizioni.

Attenzione! Un uso prolungato potrebbe scaricare la batteria. Non far funzionare il motore del veicolo durante la pulizia, dato che facendolo si potrebbe ridurre la durata dell'elettrodomestico.

Massima forza aspirante (fig. G)

Per poter mantenere la massima forza aspirante, pulire regolarmente i filtri durante l'impiego.

- ◆ Ruotare la manopola di pulizia del filtro (5) di alcuni giri per far uscire la polvere che intasa i filtri (16 e 15).

Pulizia e manutenzione

Attenzione! Pulire regolarmente i filtri (15 e 16).

Pulitura del contenitore raccogli polvere e dei filtri (fig. H - I)

I filtri sono riutilizzabili e devono essere puliti regolarmente.

- ◆ Premere il dispositivo di apertura (1) e aprire lo sportello del contenitore (2) (fig. H).
- ◆ Svuotare il contenitore raccogli polvere.
- ◆ Estrarre i filtri (15 e 16) ruotandoli in senso antiorario (fig.I).
- ◆ Spazzolare via l'eventuale polvere presente sui filtri.
- ◆ Lavare i filtri in acqua calda e insaponata (fig.J).
- ◆ Verificare che i filtri siano asciutti.
- ◆ Rimettere i filtri (15 e 16) sull'elettrodomestico, ruotandoli in senso orario fino a quando si insediano.
- ◆ Chiudere lo sportello del contenitore (2). Verificare che il dispositivo di apertura (1) si agganci in sede.

Attenzione! Non usare mai l'elettrodomestico senza i filtri. La raccolta ottimale della polvere si ottiene solo con i filtri puliti.

Sostituzione dei filtri

I filtri devono essere sostituiti ogni 6 - 9 mesi e quando sono usurati o danneggiati. I filtri di ricambio sono reperibili presso il rivenditore BLACK+DECKER (n. cat. VF50):

- ◆ Estrarre i vecchi filtri come descritto in precedenza.
- ◆ Inserire i nuovi filtri come descritto qui sopra.

Protezione dell'ambiente



Raccolta differenziata. Questo prodotto non deve essere smaltito con i normali rifiuti domestici.

Nel caso in cui l'elettrodomestico BLACK+DECKER debba essere sostituito o non sia più necessario, non smaltirlo con i normali rifiuti domestici. Metterlo da parte per la raccolta differenziata.



La raccolta differenziata dei prodotti e degli imballaggi utilizzati consente il riciclaggio dei materiali e il loro continuo utilizzo. Il riutilizzo dei materiali riciclati favorisce la protezione dell'ambiente prevenendo l'inquinamento e riduce il fabbisogno di materie prime.

Seguire la regolamentazione locale per la raccolta differenziata dei prodotti elettrici che può prevedere punti di raccolta o la consegna dell'elettrodomestico al rivenditore presso il quale viene acquistato un nuovo prodotto.

BLACK+DECKER offre ai propri clienti la possibilità di riciclare i prodotti BLACK+DECKER che hanno esaurito la loro vita di servizio. Per usufruire di tale servizio, è sufficiente restituire il prodotto a qualsiasi tecnico autorizzato, incaricato della raccolta per conto dell'azienda.

Per individuare il tecnico autorizzato più vicino, rivolgersi alla sede BLACK+DECKER locale, presso il recapito indicato nel presente manuale. Altrimenti, un elenco completo di tutti i tecnici autorizzati BLACK+DECKER e i dettagli completi sui contatti e i servizi post-vendita sono disponibili su Internet all'indirizzo: www.2helpU.com

Dati tecnici

		PAV1205 (H1)
Tensione	V_{dc}	12
Peso	kg	1.3

Garanzia

Certa della qualità dei suoi prodotti, Black & Decker offre una garanzia eccezionale. Il presente certificato di garanzia è complementare ai diritti legali e non li pregiudica in alcun modo. La garanzia è valida entro il territorio degli Stati membri dell'Unione Europea e dell'EFTA (European Free Trade Area).

Se un prodotto Black & Decker risulta difettoso per qualità del materiale, della costruzione o per mancata conformità entro 24 mesi dalla data di acquisto, Black & Decker garantisce la sostituzione delle parti difettose, provvede alla riparazione dei prodotti se ragionevolmente usurati oppure alla loro sostituzione, in modo da ridurre al minimo il disagio del cliente a meno che:

- ◆ il prodotto non sia stato destinato a usi commerciali, professionali o al noleggio;
- ◆ il prodotto non sia stato usato in modo improprio o scorretto;
- ◆ il prodotto non abbia subito danni causati da oggetti o sostanze estranee oppure incidenti;
- ◆ il prodotto non abbia subito tentativi di riparazione non effettuati da tecnici autorizzati né dall'assistenza Black & Decker.

Per attivare la garanzia è necessario esibire la prova di acquisto al venditore o al tecnico autorizzato. Per individuare il tecnico autorizzato più vicino, rivolgersi alla sede Black & Decker locale, presso il recapito indicato nel presente manuale. Altrimenti, un elenco completo di tutti i tecnici autorizzati Black & Decker e i dettagli completi sui contatti e i servizi post-vendita sono disponibili su Internet all'indirizzo: www.2helpU.com

I clienti che desiderano registrare il nuovo prodotto BLACK+DECKER e ricevere gli aggiornamenti sui nuovi prodotti e le offerte speciali, sono invitati a visitare il sito Web www.blackanddecker.it. Ulteriori informazioni sul marchio e la gamma di prodotti BLACK+DECKER sono disponibili all'indirizzo www.blackanddecker.it.

Beoogd gebruik

Deze Black & Decker Dustbuster® is ontworpen als autostofzuiger voor lichte, droge stofzuigwerkzaamheden. Het apparaat wordt voorzien van stroom via het elektrische systeem van een auto en kan worden aangesloten via de sigarettenaansteker van de auto. Dit apparaat is uitsluitend bestemd voor thuisgebruik.

Veiligheidsinstructies

Waarschuwing! Lees alle veiligheids-waarschuwingen en alle instructies. Wanneer de volgende waarschuwingen en voorschriften niet in acht worden genomen, kan dit een elektrische schok, brand of ernstig letsel tot gevolg hebben.

- ◆ Lees deze handleiding zorgvuldig door voordat u het apparaat in gebruik neemt.
- ◆ In deze handleiding wordt ingegaan op het beoogde gebruik. Het gebruik van andere accessoires of hulpstukken dan wel de uitvoering van andere handelingen dan in deze gebruikershandleiding worden aanbevolen, kan tot persoonlijk letsel leiden.
- ◆ Bewaar deze handleiding zorgvuldig zodat u deze altijd nog eens kunt raadplegen.

Gebruik van het apparaat

- ◆ Gebruik het apparaat nooit voor het opzuigen van vloeistoffen of materialen die vlam kunnen vatten.
- ◆ Gebruik het apparaat niet in de buurt van water.

- ◆ Dompel het apparaat niet onder in water.
- ◆ Trek de oplader nooit aan het snoer uit het stopcontact. Houd de oplader uit de buurt van warmtebronnen, olie en scherpe randen.
- ◆ Dit apparaat mag worden gebruikt door kinderen van 8 jaar en ouder en personen die lichamelijk of geestelijk minder valide zijn of die geen ervaring met of kennis van dit apparaat hebben, mits deze onder toezicht staan of instructies krijgen voor veilig manier gebruik van het apparaat en inzicht hebben in de mogelijke gevaren. Kinderen mogen niet met het apparaat spelen. Laat kinderen nooit zonder toezicht het apparaat schoonmaken of onderhouden.
- ◆ Het apparaat mag alleen worden gebruikt met de meegeleverde voedingseenheid.
- ◆ Het apparaat mag voor de veiligheid alleen worden gebruikt met extra lage spanning overeenkomend met de spanning die wordt aangegeven op het apparaat.

Inspectie en reparaties

- ◆ Controleer het apparaat vóór gebruik op beschadigingen en defecten. Controleer het vooral op gebroken onderdelen, schade aan de schakelaars en andere omstandigheden die de werking ervan kunnen beïnvloeden.
- ◆ Gebruik het apparaat niet in geval van een of meer beschadigde of defecte onderdelen.

- ◆ Laat beschadigde of defecte onderdelen door een van onze servicecentra repareren of vervangen.
- ◆ Controleer het snoer van de lader regelmatig op beschadigingen. Vervang de lader als het snoer beschadigd of defect is.
- ◆ Probeer nooit andere onderdelen te verwijderen of vervangen dan in deze handleiding zijn vermeld.

Aanvullende veiligheidsinstructies

Overige risico's.

Er kunnen zich tijdens het gebruik van het gereedschap ook andere risico's voordoen, die misschien niet in de bijgevoegde veiligheidswaarschuwingen worden vermeld. Deze risico's kunnen zich voordoen als gevolg van onoordeelkundig gebruik, langdurig gebruik, enz. Zelfs als de veiligheidsvoorschriften in acht worden genomen en de veiligheidsvoorzieningen worden geïmplementeerd, kunnen bepaalde risico's niet worden vermeden. Deze omvatten:

- ◆ Verwondingen die worden veroorzaakt door het aanraken van bewegende onderdelen.
- ◆ Verwondingen die worden veroorzaakt door het aanraken van warme onderdelen.
- ◆ Verwondingen die worden veroorzaakt bij het vervangen van onderdelen of accessoires.

- ◆ Verwondingen die worden veroorzaakt door langdurig gebruik van het apparaat. Als u lange tijd met het apparaat werkt, is het raadzaam om regelmatig een pauze in te lassen.

Elektrische veiligheid

Het apparaat is ontworpen voor gebruik met 12V-voertuigaccusystemen met negatieve aarding.

Waarschuwing! De aansluiting voor de sigarettenaansteker is uitgerust met een niet-vervangbare veiligheidszekering. Bij een storing kan het voorkomen dat de zekering blijft werken. In dat geval moet de zekering samen met de aansluiting en het snoer worden vervangen door de fabrikant of een BLACK +DECKER-servicecentrum om gevaar te voorkomen.

Waarschuwing! Gebruik het apparaat niet met systemen die positieve aarding of een ander voltage hebben.

Onderdelen

Het apparaat kan de volgende onderdelen bevatten.

1. Ontgrendelingsknop
2. Compartimentdeur
3. Ontgrendelingsknop voor zuigbuis
4. Aan/uit-schakelaar
5. Filterreinigingswiel
6. Aansluiting voor sigarettenaansteker
7. Zuigbuisverlenging
8. Stofcompartiment

Fig. C & D

9. Opbergzak
10. Borstelhelpstuk
11. Borstelhelpstuk met rechte hoek
12. Slang
13. Slangaansluiting

Montage

Zuigbuis verstellen (fig. B)

- ◆ De zuigbuis (8) is onder het apparaat opgeborgen. Als u de zuigbuis wilt verstellen, drukt u op de zuigbuisontgrendelingsknop (3) en draait u de zuigbuis in de gewenste stand.
- ◆ Laat de zuigbuisontgrendelingsknop (3) los om de zuigbuis (8) in deze stand te vergrendelen.
- ◆ De zuigbuis (8) kan langer worden gemaakt door de zuigbuisverlenging (7) uit te trekken totdat deze vastklikt.
- ◆ De verlenging kan worden ingeschoven door op de knop (14) te drukken en de verlenging (7) in de zuigbuis terug te schuiven.
- ◆ Plaats de zuigbuis (8) na gebruik terug in de opbergstand onder het apparaat.

Hulpstukken bevestigen (fig. C & D)

Met het apparaat worden de volgende hulpstukken meegeleverd:

- ◆ Twee borstelhulpstukken (10 & 11) voor bekleding
- ◆ Een verlengslang (12)
- ◆ Een slangaansluiting (13)

Opmerking: Het borstelhulpstuk (10) kan aan de voorkant van het apparaat worden geplaatst. Het borstelhulpstuk met rechte hoek (11) kan aan het einde van de verlengslang (12) worden aangebracht.

Een hulpstuk aanbrengen:

- ◆ Plaats de borstel in de voorzijde van het apparaat.
- ◆ U kunt ook de slangaansluiting (13) op de neus van het apparaat plaatsen en een uiteinde van de slang (12) op de aansluiting plaatsen.
- ◆ Plaats het borstelhulpstuk met rechte hoek (11) op het andere uiteinde van de slang.
- ◆ Als u de hulpstukken niet gebruikt, kunt u deze in de opbergzak (9) opbergen.

Gebruik

Aansluiten op de stroomvoeding van het voertuig (fig.E)

- ◆ Zorg ervoor dat het apparaat is uitgeschakeld.
- ◆ Verwijder de sigarettenaansteker uit het contact.
- ◆ Steek de aansluiting (6) in de sigarettenaansteker.

In- en uitschakelen (fig. F)

- ◆ Schuif de aan/uit-schakelaar (4) naar voren om het apparaat in te schakelen.
- ◆ Schuif de aan/uit-schakelaar naar achteren om het apparaat uit te schakelen.

Het apparaat kan telkens maximaal 30 minuten worden gebruikt zonder het vermogen te beïnvloeden van een normaal opgeladen voertuigaccu die in goede staat verkeert.

Waarschuwing! Als het apparaat langer wordt gebruikt, loopt de accu leeg. Laat de motor van het voertuig niet draaien terwijl u het apparaat gebruikt, omdat dit de levensduur van het apparaat kan verkorten.

Zuigkracht optimaal houden (fig. G)

Voor een optimale zuigkracht moeten de filters tijdens het gebruik regelmatig worden gereinigd.

- ◆ Draai het filterreinigingswiel (5) enkele slagen om het stof waarmee de filters (15 & 16) verstopt zitten, los te kloppen.

Reiniging en onderhoud

Waarschuwing! Reinig de filters regelmatig (15 & 16).

Stofcompartiment en filters reinigen (fig. H - I)

De filters zijn herbruikbaar en moeten regelmatig worden gereinigd.

- ◆ Druk op de ontgrendeling (1) en open de compartimentdeur (2) (fig. H).
- ◆ Maak het stofcompartiment leeg.
- ◆ Draai de filters (15 & 16) linksom om deze te verwijderen (fig.I).
- ◆ Borstel al het losse stof van de filters.
- ◆ Was de filters in een warm sopje uit (fig.J).
- ◆ Zorg ervoor dat de filters droog zijn.
- ◆ Plaats de filters (15 & 16) op het apparaat en draai deze rechtsom om deze te vergrendelen.
- ◆ Sluit de compartimentdeur (2). Zorg ervoor dat de ontgrendeling (1) vastklikt.

Waarschuwing! Gebruik het apparaat nooit zonder de filters. Het apparaat werkt alleen optimaal bij schone filters.

Filters vervangen

De filters moeten om de 6 à 9 maanden of bij tussentijdse verslijting of beschadiging worden vervangen. Vervangende filters zijn verkrijgbaar via uw BLACK+DECKER-leverancier (cat. nr. VF50):

- ◆ Verwijder de oude filters op de hiervoor beschreven wijze.
- ◆ Plaats de nieuwe filters op de hiervoor beschreven wijze.

Milieu



Aparte inzameling. Dit product mag niet met normaal huishoudelijk afval worden weggegooid.

Mocht u op een dag constateren dat het BLACK+DECKER-product aan vervanging toe is of dat u het apparaat niet meer nodig hebt, gooi het product dan niet bij het restafval. Het product valt onder de categorie voor elektrische apparaten.



Gescheiden inzameling van gebruikte producten en verpakkingsmaterialen maakt het mogelijk materialen te recyclen en opnieuw te gebruiken. Hergebruik van gerecycleerde materialen zorgt voor minder milieuvervuiling en dringt de vraag naar grondstoffen terug.

Plaatselijke verordeningen kunnen voorzien in gescheiden inzameling van huishoudelijke elektrische producten via gemeentelijke stortplaatsen of via de leverancier bij wie u een nieuw product aanschaft.

BLACK+DECKER biedt de mogelijkheid tot het recyclen van afgedankte BLACK+DECKER-producten. Om gebruik te maken van deze service, dient u het product naar een van onze servicecentra te sturen, die de inzameling voor ons verzorgen.

U kunt het adres van het dichtstbijzijnde BLACK+DECKER-servicecentrum opvragen via de adressen op de achterzijde van deze handleiding. U kunt ook een lijst van onze servicecentra en meer informatie m.b.t. onze klantenservice vinden op het volgende internetadres: www.2helpU.com

Technische gegevens

		PAV1205 (H1)
Spanning	V _{dc}	12
Gewicht	kg	1.3

Garantie

Black & Decker heeft vertrouwen in haar producten en biedt een uitstekende garantie. Deze garantiebepalingen vormen een aanvulling op uw wettelijke rechten en beperken deze niet. De garantie geldt in de lidstaten van de Europese Unie en de Europese Vrijhandelsassociatie.

Mocht uw Black & Decker product binnen 24 maanden na de datum van aankoop defect raken ten gevolge van materiaal- of constructiefouten, dan garanderen wij de kosteloze vervanging van defecte onderdelen, de reparatie van het product of de vervanging van het product, tenzij:

- ◆ Het product is gebruikt voor handelsdoeleinden, professionele toepassingen of verhuurdoeleinden.
- ◆ Het product onoordeelkundig is gebruikt.
- ◆ Het product is beschadigd door invloeden van buitenaf of door een ongeval.
- ◆ Reparaties zijn uitgevoerd door anderen dan onze servicecentra of Black & Decker-personeel.

Om een beroep te doen op de garantie, dient u een aankoopbewijs te overhandigen aan de verkoper of een van onze servicecentra. U kunt het adres van het dichtstbijzijnde Black & Decker-servicecentrum opvragen via de adressen op de achterzijde van deze handleiding. U kunt ook een lijst van Black & Decker-servicecentra en meer informatie m.b.t. onze klantenservice vinden op het volgende internetadres: www.2helpU.com

Meld u aan op onze website www.blackanddecker.nl om te worden geïnformeerd over nieuwe producten en speciale aanbiedingen. Verdere informatie over het merk BLACK+DECKER en onze producten vindt u op www.blackanddecker.nl.

Uso específico

La aspiradora para automóvil Dustbuster® de BLACK+DECKER se ha diseñado para proporcionar una limpieza suave mediante aspiración en seco. El aparato toma la energía del sistema eléctrico del automóvil y se conecta en la toma del encendedor. Este aparato está pensado únicamente para uso doméstico.

Instrucciones de seguridad

¡Atención! Lea todas las advertencias e instrucciones de seguridad. En caso de no atenerse a las siguientes advertencias e instrucciones de seguridad, podría producirse una descarga eléctrica, incendio o lesión grave.

- ◆ Lea todo el manual detenidamente antes de utilizar el aparato.
- ◆ En este manual se describe el uso para el que se ha diseñado el aparato. La utilización de accesorios o la realización de operaciones distintas de las recomendadas en este manual de instrucciones puede presentar un riesgo de lesiones.
- ◆ Conserve este manual para futuras consultas.

Utilización del aparato

- ◆ No utilice el aparato para recoger ningún líquido ni material inflamable.
- ◆ No utilice el aparato cerca del agua.
- ◆ No sumerja el aparato en agua.

- ◆ No tire del cable para desconectar el cargador de la toma de corriente. Mantenga el cable del cargador alejado de fuentes de calor, aceites y bordes afilados.
- ◆ Ninguna persona (incluidos los niños a partir de ocho años de edad) con capacidades físicas, sensoriales o mentales disminuidas, o que carezca de experiencia y conocimientos, debe utilizar este aparato, salvo que haya recibido supervisión o formación con respecto al uso del aparato de una forma segura y que comprenda los peligros que entraña. Los niños no deben jugar con el aparato. Ningún niño deberá realizar las tareas de limpieza y mantenimiento, salvo que lo hagan bajo supervisión.
- ◆ El aparato solo debe utilizarse con la unidad de alimentación que se entrega con el aparato.
- ◆ El aparato solo debe suministrarse al voltaje extra bajo de seguridad correspondiente con la marca del aparato.

Inspecciones y reparaciones

- ◆ Antes de utilizarlo, compruebe que el aparato no contenga piezas dañadas ni defectuosas. Compruebe que no hay piezas rotas, que los interruptores no están dañados y que no existen otros defectos que puedan afectar al funcionamiento del aparato.
- ◆ No utilice el aparato si presenta alguna pieza dañada o defectuosa.

- ◆ Solicite al servicio técnico autorizado la reparación o sustitución de las piezas dañadas o defectuosas.
- ◆ Compruebe con regularidad que el cable del cargador no ha sufrido daños. Sustituya el cargador si el cable está dañado o es defectuoso.
- ◆ Nunca intente extraer ni sustituir piezas no especificadas en este manual.

Instrucciones de seguridad adicionales

Riesgos residuales.

El uso de esta herramienta puede producir riesgos residuales adicionales no incluidos en las advertencias de seguridad adjuntas. Estos riesgos se pueden generar por un uso incorrecto, demasiado prolongado, etc.

El cumplimiento de las normas de seguridad correspondientes y el uso de dispositivos de seguridad no evitan ciertos riesgos residuales. Estos riesgos incluyen:

- ◆ Lesiones producidas por el contacto con piezas móviles.
- ◆ Lesiones producidas por el contacto con piezas calientes.
- ◆ Lesiones producidas al cambiar cualquier pieza o accesorio.
- ◆ Lesiones producidas al usar el aparato por un tiempo demasiado prolongado. Si utiliza un aparato durante períodos de tiempo demasiado prolongados, asegúrese de realizar pausas con frecuencia.

Seguridad eléctrica

Este aparato se ha diseñado para utilizarlo con sistemas de batería de automóvil de 12V con conexión negativa a masa.

¡Atención! El conector del encendedor está equipado con un fusible de seguridad que no puede repararse. Dicho fusible puede activarse cuando se produce un fallo. En tal caso, deberá hacer sustituir el fusible junto con el conector y el cable por el fabricante o por un centro de asistencia técnica autorizado de BLACK+DECKER para evitar cualquier situación de riesgo.

¡Atención! No utilice el aparato con sistemas de conexión positiva a masa o de distinto voltaje.

Características

Este aparato incluye una o más de las siguientes características.

1. Botón de liberación
2. Tapa del contenedor
3. Botón de bloqueo del aspirador
4. Conmutador ON/OFF (encendido/apagado)
5. Rueda de limpieza del filtro
6. Conector del encendedor
7. Prolongación del colector de polvo
8. Recipiente para el polvo

Fig. C y D

9. Bolsa de almacenamiento
10. Cepillo
11. Cepillo de ángulo recto
12. Manguera
13. Conector de manguera

Montaje

Ajuste del colector de polvo (fig. B)

- ◆ El colector de polvo (8) se encuentra debajo del aparato. Para ajustarlo, pulse el botón de bloqueo del aspirador (3) y gire el colector de polvo hasta la posición indicada.
- ◆ Suelte el botón de bloqueo del aspirador (3) para que el colector de polvo (8) quede fijado en la posición correspondiente.

- ◆ Tire de la prolongación del colector de polvo (7) hasta que quede bloqueada en la posición correspondiente para prolongar el colector de polvo (8).
- ◆ Para retraer la prolongación, pulse el botón (14) y presione la prolongación (7) hacia el interior del colector de polvo.
- ◆ Después de la utilización, el colector de polvo (8) debe colocarse de nuevo en el lugar de almacenamiento situado en la parte inferior del aparato.

Ajuste de los accesorios (fig. C y D)

Este aparato incluye los siguientes accesorios:

- ◆ Dos cepillos para tapicería (10 y 11)
- ◆ Una manguera de extensión (12)
- ◆ Un conector de manguera (13)

Nota: Es posible colocar el cepillo (10) en la parte frontal del aparato y el cepillo de ángulo recto (11) en el extremo de la manguera de extensión (12).

Para montar un accesorio, siga el procedimiento indicado a continuación:

- ◆ Introduzca el cepillo (10) en la parte frontal del aparato.
- ◆ Como alternativa, puede colocar el conector de manguera (13) en la parte delantera del aparato y unir uno de los extremos de la manguera (12) al conector.
- ◆ Coloque el cepillo de ángulo recto (11) en el otro extremo de la manguera.
- ◆ Cuando no utilice los accesorios, guárdelos en la bolsa de almacenamiento (9).

Uso

Conexión a la fuente de alimentación del vehículo (fig.E)

- ◆ Compruebe que el aparato está apagado.
- ◆ Extraiga el encendedor del vehículo de la toma.
- ◆ Conecte el conector (6) en la toma del encendedor.

Encendido y apagado (fig. F)

- ◆ Para encender el aparato, deslice el conmutador ON/OFF (encendido/apagado) (4) hacia delante.
- ◆ Para apagar el aparato, deslice el conmutador ON/OFF (encendido/apagado) hacia atrás.

Es posible utilizar el aparato durante períodos de hasta 30 minutos sin que la energía de una batería de automóvil en buen estado y cargada normalmente se vea afectada.

¡Atención! El uso prolongado descargará la batería. No encienda el motor del vehículo mientras utiliza el aparato, ya que afectaría a su vida útil.

Optimización de la fuerza de succión (fig. G)

Para mantener la fuerza de succión del aparato, es necesario limpiar los filtros periódicamente.

- ◆ Gire la rueda de limpieza del filtro (5) unas cuantas veces para expulsar el polvo que está atascando los filtros (16 y 15).

Limpieza y mantenimiento

¡Atención! Limpie los filtros de forma regular (15 y 16).

Limpieza del recipiente para el polvo y los filtros (fig. H - I)

Los filtros son reutilizables y se deben limpiar con regularidad.

- ◆ Pulse la lengüeta de liberación (1) y abra la tapa del contenedor (2) (fig. H).
- ◆ Vacíe el contenedor para el polvo.
- ◆ Gire los filtros (15 y 16) en el sentido contrario al de las agujas del reloj (fig.I) para extraerlos.
- ◆ Cepille el polvo que todavía queda en los filtros.
- ◆ Lave los filtros en agua caliente con jabón (fig.J).
- ◆ Asegúrese de que estén bien secos.
- ◆ Gire los filtros (15 y 16) en el sentido de las agujas del reloj hasta que encajen para volver a colocarlos en el aparato.
- ◆ Cierre la tapa del contenedor (2). Asegúrese de que la pestaña de liberación (1) encaje en la posición original.

¡Atención! No utilice nunca el aparato sin filtros. Sólo conseguirá un óptimo rendimiento del aparato si los filtros están limpios.

Sustitución de los filtros

Es necesario cambiar los filtros cada 6 o 9 meses y cuando se gasten o se dañen. Los filtros de repuesto estarán disponibles en el distribuidor BLACK+DECKER más cercano (número de catálogo VF50):

- ◆ Extraiga los filtros viejos como se ha descrito anteriormente.
- ◆ Coloque los filtros nuevos como se ha descrito anteriormente.

Protección del medio ambiente



Recogida selectiva. No se debe desechar este producto con el resto de residuos domésticos.

Si llegase el momento en que fuese necesario sustituir su producto BLACK+DECKER o si este dejase de tener utilidad para usted, no lo deseche junto con los residuos domésticos. Sepárelo para su recogida selectiva.



La recogida selectiva de productos y embalajes usados permite el reciclaje de materiales y su reutilización. La reutilización de materiales reciclados contribuye a evitar la contaminación medioambiental y reduce la demanda de materias primas.

Las normativas municipales deben ofrecer la recogida selectiva de productos eléctricos del hogar, en puntos municipales previstos para tal fin o a través del distribuidor cuando adquiera un nuevo producto.

BLACK+DECKER proporciona facilidades para la recogida y reciclado de los productos BLACK+DECKER que han llegado al final de su vida útil. Para poder utilizar este servicio, le rogamos que entregue el producto a cualquier agente de servicio técnico autorizado para que se haga cargo de él en nuestro nombre.

Puede consultar la dirección de su agente de servicio técnico más cercano si se pone en contacto con la oficina local de BLACK+DECKER en la dirección que se indica en este manual. Como alternativa, puede consultar la lista de servicios técnicos autorizados de BLACK+DECKER y obtener la información completa de nuestros servicios de posventa y contactos en la siguiente dirección de Internet: www.2helpU.com

Ficha técnica

		PV1205 (H1)
Voltaje	V _{dc}	12
Peso	kg	1.3

Garantía

Black & Decker confía plenamente en la calidad de sus productos y ofrece una garantía extraordinaria. Esta declaración de garantía es un añadido, y en ningún caso un perjuicio para sus derechos legales. La garantía es válida dentro de los territorios de los Estados miembros de la Unión Europea y de los de la Zona Europea de Libre Comercio.

Si un producto Black & Decker resultara defectuoso debido a materiales o mano de obra defectuosos o a la falta de conformidad, Black & Decker garantiza, dentro de los 24 meses de la fecha de compra, la sustitución de las piezas defectuosas, la reparación de los productos sujetos a un desgaste y rotura razonables o la sustitución de tales productos para garantizar al cliente el mínimo de inconvenientes, a menos que:

- ◆ El producto se haya utilizado con propósitos comerciales, profesionales o de alquiler.
- ◆ El producto se haya sometido a un uso inadecuado o negligente.
- ◆ El producto haya sufrido daños causados por objetos o sustancias extrañas o accidentes.
- ◆ Se hayan realizado reparaciones por parte de personas que no sean del servicio técnico autorizado o personal de servicios de Black & Decker.

Para reclamar en garantía, será necesario que presente la prueba de compra al vendedor o al agente de servicio técnico autorizado. Puede consultar la dirección de su agente de servicio técnico más cercano si se pone en contacto con la oficina local de Black & Decker en la dirección que se indica en este manual. Como opción alternativa, puede consultar la lista de los agentes de servicio técnico autorizados de Black & Decker y obtener la información completa de nuestros servicios de posventa y los contactos disponibles en la siguiente dirección de Internet: www.2helpU.com

Visite el sitio web www.blackanddecker.es para registrar su nuevo producto BLACK+DECKER y estar al día sobre productos y ofertas especiales. Encontrará información adicional sobre la marca BLACK+DECKER y nuestra gama de productos en www.blackanddecker.es.

Utilização prevista

O seu aspirador para automóvel BLACK+DECKER Dustbuster® foi concebido para limpezas leves. Este aparelho pode alimentar-se do sistema eléctrico do carro se ligado ao isqueiro do carro. Este aparelho destina-se apenas a utilização doméstica.

Instruções de segurança

Atenção! Leia com atenção todos os avisos de segurança e instruções. O não cumprimento dos seguintes avisos e instruções pode resultar em choque eléctrico, incêndio e/ou graves lesões.

- ◆ Leia cuidadosamente o manual completo antes de utilizar este aparelho.
- ◆ A utilização prevista para este aparelho está descrita no manual. A utilização de qualquer acessório ou a realização de qualquer operação com este aparelho que não se inclua no presente manual de instruções poderá representar um risco de ferimentos pessoais.
- ◆ Conserve este manual para referência futura.

Utilização do aparelho

- ◆ Não utilize este aparelho para aspirar líquidos ou quaisquer materiais combustíveis.
- ◆ Não utilize este aparelho perto de água.
- ◆ Não mergulhe o aparelho em água.

- ◆ Nunca puxe pelo cabo do carregador para desligar o carregador da tomada. Mantenha o cabo do carregador afastado do calor, combustíveis e extremidades afiadas.
- ◆ Este aparelho pode ser utilizado por crianças com idade de 8 anos e superior e por pessoas que apresentem capacidades físicas, sensoriais ou mentais reduzidas ou que não possuam os conhecimentos e a experiência necessários se tiverem sido vigiadas e instruídas acerca da utilização do aparelho de uma forma segura e entendam os perigos envolvidos. As crianças não deverão mexer no aparelho. A limpeza e manutenção não deverão ser efectuadas por crianças sem supervisão.
- ◆ O aparelho só pode ser utilizado com a fonte de alimentação fornecida com o mesmo.
- ◆ O aparelho só deve ser alimentado a uma muito baixa tensão de segurança correspondente à marca no mesmo.

Inspecção e reparações

- ◆ Antes da utilização, verifique o aparelho quanto a peças danificadas ou avariadas. Verifique se há peças partidas, danos nos interruptores ou outro tipo de condições que possam afectar o seu funcionamento.
- ◆ Não utilize o aparelho se alguma das peças se encontrar danificada ou avariada.

- ◆ Mandar reparar ou substituir quaisquer peças danificadas ou avariadas por um agente de reparação autorizado.
- ◆ Verifique regularmente se existem danos no cabo do carregador. Substitua o carregador se o cabo estiver danificado ou com defeitos.
- ◆ Nunca tente retirar ou substituir quaisquer peças que não as especificadas neste manual.

Instruções de segurança adicionais

Riscos residuais.

Podem surgir riscos residuais adicionais durante a utilização da ferramenta que poderão não constar nos avisos de segurança incluídos. Estes riscos podem resultar de má utilização, uso prolongado, etc. Mesmo com o cumprimento dos regulamentos de segurança relevantes e com a implementação de dispositivos de segurança, alguns riscos residuais não podem ser evitados. Estes riscos incluem:

- ◆ Ferimentos causados pelo contacto com peças em movimento.
- ◆ Ferimentos causados pelo contacto com peças quentes.
- ◆ Ferimentos causados durante a troca de peças ou acessórios.
- ◆ Ferimentos causados pela utilização prolongada do aparelho. Quando utilizar um aparelho durante um período prolongado, faça intervalos regulares.

Segurança eléctrica

Este aparelho destina-se a ser utilizado com sistema de bateria de 12V negativos, com ligação à terra, para veículos.

Atenção! O conector do isqueiro está equipado com um fusível de segurança que não pode ser reparado. O fusível pode funcionar aquando de uma avaria. Se tal ocorrer, o fusível terá de ser substituído juntamente com o conector e com o cabo pelo fabricante ou por um centro de assistência autorizada BLACK +DECKER para evitar acidentes.

Atenção! Não opere o aparelho com sistemas que possuam ligação à terra positiva ou uma voltagem diferente.

Características

Este aparelho inclui algumas ou todas as seguintes características.

1. Solte o interruptor
2. Porta do depósito
3. Botão de bloqueio do recipiente
4. Interruptor para ligar/desligar
5. Roda de limpeza de filtro
6. Conector do isqueiro
7. Extensão do recipiente de poeira
8. Depósito de poeiras

Fig. C e D

9. Saco de armazenamento
10. Escova
11. Escova angulada para o lado direito
12. Tubo
13. Conector do tubo

Montagem

Ajustar o recipiente de poeira (fig. B)

- ◆ O recipiente de poeira (8) é guardado na parte inferior do aparelho. Para ajustar para utilização, prima o botão de bloqueio do recipiente (3) e rode o recipiente de poeira para a posição pretendida.
- ◆ Solte o botão de bloqueio do recipiente (3) para bloquear o recipiente de poeira (8) na posição.
- ◆ O recipiente de poeira (8) pode ser aumentado puxando a extensão do recipiente de poeira (7) até ficar fixo na posição.
- ◆ A extensão pode ser retraída premindo o botão (14) e empurrando a extensão (7) de novo para dentro do recipiente de poeira.
- ◆ O recipiente de poeira (8) deve regressar à posição de armazenamento na parte inferior do aparelho após a utilização.

Fixar os acessórios (fig. C e D)

O aparelho é fornecido com os seguintes acessórios:

- ◆ Duas escovas (10 e 11) para estofos
- ◆ Um tubo de extensão (12)
- ◆ Um conector do tubo (13)

Nota: A escova (10) pode ser colocada na parte frontal do aparelho; a escova angulada para o lado direito (11) pode ser colocada na ponta do tubo de extensão (12).

Para ajustar um acessório, proceda da seguinte forma:

- ◆ Introduza a escova (10) na parte frontal do aparelho.
- ◆ Se preferir, coloque o conector do tubo (13) na ponta do aparelho e fixe uma ponta do tubo (12) ao conector.
- ◆ Coloque a escova angulada para o lado direito (11) na outra ponta do tubo.
- ◆ Quando não estiverem a ser utilizados, os acessórios podem ser armazenados no saco de armazenamento (9).

Utilização

Ligar à fonte de alimentação do veículo (fig. E)

- ◆ Certifique-se de que o aparelho está desligado.
- ◆ Retire o isqueiro do respectivo local.
- ◆ Introduza o conector (6) no local do isqueiro do veículo.

Ligar e desligar (fig. F)

- ◆ Para ligar, faça deslizar para a frente o interruptor para ligar/desligar (4).
- ◆ Para desligar, faça deslizar para trás o interruptor para ligar/desligar.

Este aparelho pode ser utilizado por períodos de 30 minutos no máximo sem afectar a potência da bateria de um veículo devidamente carregada e em boas condições.

Advertência! uso extensivo irá gastar a potência da bateria. Não ponha o motor do veículo a funcionar enquanto estiver a limpar, visto que pode afectar a longevidade do aparelho.

Optimização da potência de sucção (fig. G)

Para garantir uma potência de sucção optimizada, os filtros devem ser limpos regularmente durante a utilização.

- ◆ Rode algumas vezes a roda de limpeza do filtro (5) para retirar a poeira que causa a obstrução dos filtros (15 e 16).

Limpeza e manutenção

Advertência! Limpe regularmente os filtros (15 e 16).

Limpeza do depósito de poeiras e filtros (fig. H - I)

Os filtros são re-utilizáveis e devem ser limpos regularmente.

- ◆ Prima o botão de desbloqueio (1) e abra a porta do depósito (2) (fig. H).
- ◆ Esvazie o recipiente de poeira.
- ◆ Retire os filtros (15 e 16) rodando-os no sentido contrário ao dos ponteiros do relógio (fig. I).
- ◆ Escove quaisquer poeiras soltas dos filtros.
- ◆ Lave os filtros em água morna com sabão (fig. J).
- ◆ Certifique-se de que os filtros estão secos.
- ◆ Volte a colocar os filtros (15 e 16) no aparelho, rodando-os no sentido dos ponteiros do relógio até encaixarem na posição.
- ◆ Feche a porta do depósito (2). Certifique-se de que o botão de desbloqueio (1) encaixa na posição.

Advertência! Nunca utilize o aparelho sem filtros. Apenas será obtida uma excelente recolha das poeiras com os filtros limpos.

Substituição dos filtros

Os filtros deverão ser substituídos a cada 6 a 9 meses e sempre que gastos ou danificados. Os filtros para substituição estão disponíveis junto do seu revendedor BLACK+DECKER (cat. N.º VF50):

- ◆ Retire os filtros usados como indicado acima.
- ◆ Coloque os filtros novos como indicado acima.

Protecção do ambiente



Recolha separada. Este produto não pode ser eliminado juntamente com os resíduos domésticos normais.

Se, em algum momento, for necessário substituir este produto BLACK+DECKER ou se este deixar de ter utilidade, não elimine o produto num caixote do lixo. Este produto pode ser separado para reciclagem.



A recolha separada de produtos e embalagens usados permite que os materiais sejam reciclados e reutilizados. A reutilização de materiais reciclados ajuda a evitar a poluição ambiental e reduz a procura de matérias-primas.

A legislação local poderá prever a recolha separada de produtos domésticos eléctricos, seja em lixeiras municipais ou através do revendedor quando adquire um produto novo.

A BLACK+DECKER dispõe de instalações para recolha e reciclagem de produtos BLACK+DECKER quando estes atingem o fim da vida útil. Para usufruir deste serviço, devolva o produto em qualquer agente de reparação autorizado, que os recolherá em seu nome.

Pode verificar a localização do agente de reparação autorizado mais perto de si, contactando os escritórios locais da BLACK+DECKER através do endereço indicado neste manual. Se preferir, está disponível na Internet uma lista de agentes de reparação autorizados BLACK+DECKER, com os contactos e detalhes completos do serviço pós-venda, no endereço: www.2helpU.com

Dados técnicos

		PAV1205 (H1)
Tensão	V_{dc}	12
Peso	kg	1.3

Garantia

A Black & Decker confia na qualidade dos seus produtos e oferece uma garantia excelente. Esta declaração de garantia é um complemento dos seus direitos estabelecidos por lei, não os prejudicando de forma alguma. A garantia é válida nos territórios dos Estados Membros da União Europeia e da Associação Europeia de Comércio Livre.

Se um produto Black & Decker avariar devido a defeitos de material, fabrico ou não conformidade, num período de 24 meses após a data da compra, a Black & Decker garante a substituição das peças defeituosas, a reparação de produtos sujeitos a um desgaste aceitável ou a substituição dos mesmos para garantir o mínimo de inconvenientes ao cliente, excepto se:

- ◆ o produto tiver sido utilizado para fins comerciais, profissionais ou de aluguer;
- ◆ o produto tiver sido submetido a utilização indevida ou negligência;
- ◆ o produto tiver sido danificado por objectos ou substâncias estranhas, bem como acidentes; tiverem sido tentadas reparações por pessoas que não sejam agentes de reparação autorizados ou técnicos de manutenção da Black & Decker.

Para accionar a garantia, terá de apresentar comprovativos de compra ao vendedor ou a um agente de reparação autorizado. Pode verificar a localização do agente de reparação autorizado mais perto de si, contactando os escritórios locais da Black & Decker através do endereço indicado neste manual. Se preferir, está disponível na Internet uma lista de agentes de reparação autorizados Black & Decker, com os contactos e detalhes completos do serviço pós-venda, no endereço: www.2helpU.com

Visite o nosso website www.blackanddecker.pt para registar o novo produto BLACK+DECKER e manter-se actualizado relativamente a novos produtos e ofertas especiais. Pode encontrar mais informações sobre a marca BLACK+DECKER e sobre a nossa gama de produtos em www.blackanddecker.pt

Användningsområde

BLACK+DECKER-bildammsugaren Dustbuster® är till för lättare torrdammsugning. Apparaten kopplas till cigarettuttaget i en bil och drivs via bilens elsystem. Apparaten är endast avsedd för konsumentbruk.

Säkerhetsanvisningar

Varning! Läs alla säkerhetsföreskrifter och alla anvisningar. Fel som uppstår till följd av att säkerhetsföreskrifterna och anvisningarna nedan inte följts kan orsaka elstötar, brand och/eller allvarliga kroppsskador.

- ◆ Läs hela den här bruksanvisningen noggrant innan du använder apparaten.
- ◆ Användningsområdet beskrivs i den här bruksanvisningen. Användning av andra tillbehör eller tillsatser eller andra åtgärder som utförs med redskapet än de som rekommenderas i den här bruksanvisningen kan leda till personskador.
- ◆ Spara den här bruksanvisningen för framtida bruk.

Använda redskapet

- ◆ Använd inte redskapet för att suga upp vätskor eller material som kan fatta eld.
- ◆ Använd inte redskapet i närheten av vatten.
- ◆ Doppa aldrig redskapet i vatten.

- ◆ Dra aldrig i sladden till laddaren när du drar ut den från vägguttaget. Håll sladden till laddaren borta från värme, olja och vassa kanter.
- ◆ Verktuget kan användas av barn från åtta år och personer med nedsatt fysisk eller psykisk förmåga eller bristande erfarenhet eller kunskap, om de får vägledning på ett säkert sätt och förstår farorna med det. Barn ska inte leka med apparaten. Rengöring och användarunderhåll ska inte göras av barn utan övervakning.
- ◆ Apparaten får bara användas med den strömkälla som levereras med apparaten.
- ◆ Apparaten får bara matas med en klenspanning som motsvarar märkningen på apparaten.

Kontroll och reparationer

- ◆ Kontrollera att apparaten är hel och att den inte innehåller några skadade delar innan du använder den. Kontrollera att inga delar är trasiga, att strömbrytaren fungerar och att inget annat föreligger som kan påverka redskapets funktion.
- ◆ Använd inte redskapet om någon del har skadats eller gått sönder.
- ◆ Reparera eller byt ut skadade eller trasiga delar på en auktoriserad verkstad.
- ◆ Kontrollera regelbundet att sladden till laddaren inte har skadats. Byt ut laddaren om sladden är skadad eller trasig.

- ◆ Försök aldrig avlägsna eller byta ut andra delar än de som anges i den här bruksanvisningen.

Ytterligare säkerhetsinstruktioner

Övriga risker.

Ytterligare risker som inte finns med i de bifogade säkerhetsanvisningarna kan uppstå när verktyget används. Dessa risker kan uppstå vid felaktig användning, långvarig användning, o.s.v.

Även om alla relevanta säkerhetsföreskrifter följs och säkerhetsanordningar används kan vissa ytterligare risker inte undvikas. Dessa innefattar:

- ◆ Skador orsakade av att rörliga delar vidrörs.
- ◆ Skador orsakade av att varma delar vidrörs.
- ◆ Skador som uppstår vid byte av delar eller tillbehör.
- ◆ Skador som orsakas av långvarig användning av apparaten. Se till att ta regelbundna pauser när du använder en apparat under en längre period.

Elsäkerhet

Apparaten ska användas i bilar med negativt jordade 12-voltsbatterisystem.

Varning! Cigarrettändaranslutningen är utrustad med en säkring som inte kan återanvändas. Säkringen kan utlösas om ett fel uppstår. Om detta inträffar måste säkringen, för undvikande av fara, bytas ut tillsammans med anslutningen och sladden av tillverkaren eller ett auktoriserat BLACK+DECKER-servicecenter.

Varning! Använd inte verktyget i positivt jordade system eller system med annan spänning.

Funktioner

Den här apparaten har några eller samtliga av följande funktioner.

1. Låsknapp
2. Luckan till behållaren
3. Låsknapp till uppsamlaren
4. Strömbrytare
5. Filterrengöringshjul
6. Cigarrettändaranslutning
7. Dammuppsamlarförlängning
8. Dammuppsamlare

Fig. C & D

9. Förvaringsväska
10. Borstmunstycke
11. Högervinklat borstverktyg
12. Slang
13. Slanganslutning

Montering

Justera dammuppsamlaren (fig. B)

- ◆ Dammuppsamlaren (8) sitter under apparaten. Ställ in dammuppsamlaren för användning genom att trycka på låsknappen (3) och vrida dammuppsamlaren till rätt läge.
- ◆ Lås dammuppsamlaren (8) på plats genom att släppa låsknappen (3).
- ◆ Du kan förlänga dammuppsamlaren (8) genom att dra ut förlängningsdelen (7) tills den låses på plats.
- ◆ När du inte vill använda förlängningsdelen längre trycker du på knappen (14) och skjuter in delen (7) i dammuppsamlaren igen.
- ◆ Vrid tillbaka dammuppsamlaren (8) till förvaringsläget under apparaten efter användning.

Montera tillbehör (fig. C & D)

Följande tillbehör medföljer apparaten:

- ◆ Två borstverktyg (10 & 11) för möbler
- ◆ En förlängningsslang (12)
- ◆ En slanganslutning (13)

Obs! Borstmunstycket (10) kan sättas längst fram på apparaten, och det högvinklade borstverktyget (11) kan sättas i ena änden av förlängningsslangen (12).

Montera tillbehören enligt följande:

- ◆ Sätt borsten (10) längst fram på apparaten.
- ◆ Du kan även sätta slanganslutningen (13) längst fram på apparaten och ansluta ena änden av slangens (12) till anslutningen.
- ◆ Sätt det högvinklade borstverktyget (11) i andra änden av slangens.
- ◆ När du inte använder tillbehören kan du förvara dem i förvaringsväskan (9).

Användning

Ansluta apparaten till bilens strömkälla (fig. E)

- ◆ Kontrollera att apparaten är avstängd.
- ◆ Ta ut cigarettändaren ur uttaget.
- ◆ Sätt cigarettändaranslutningen (6) i cigarettuttaget.

Slå på och av (fig. F)

- ◆ Slå på apparaten genom att föra strömbrytaren (4) framåt.
- ◆ Stäng av apparaten genom att föra strömbrytaren bakåt.

Apparaten kan användas i upp till 30 minuter utan att laddningen hos ett normalt laddat bilbatteri i bra skick påverkas märkbart.

Varning! Om apparaten används i långa perioder minskar batteriladdningen. Låt inte bilens motor vara på medan du dammsuger, eftersom detta kan minska apparatens livslängd.

Optimera sugkraften (fig. G)

Man bör rengöra filtren regelbundet för att optimera sugkraften.

- ◆ Roter filterrengöringshjulet (5) några varv för att skaka loss damm som täpper till filtren (15 & 16).

Rengöra och underhålla

Varning! Rengör filtren (15 & 16) regelbundet.

Rengöra dammbehållaren och filtren (fig. H-I)

Filtren kan återanvändas och bör rengöras med jämna mellanrum.

- ◆ Tryck på låsspärren (1) och öppna luckan till behållaren (2) (fig. H).
- ◆ Töm dammbehållaren.
- ◆ Ta loss filtren (15 & 16) genom att vrida dem moturs (fig. I).
- ◆ Borsta bort allt damm från filtren
- ◆ Rengör filtren i varmt vatten med såpa (fig. J).
- ◆ Se till att filtren är torra.
- ◆ Sätt tillbaka filtren (15 & 16) i apparaten genom att vrida dem medurs tills de låses på plats.
- ◆ Stäng luckan till behållaren (2). Se till att låsspärren (1) klickar på plats.

Varning! Använd aldrig apparaten utan filtren. Dammsugningen fungerar bäst med rena filter.

Byta filtren

Filtren bör bytas ut var sjätte till nionde månad, eller om de är utslitna eller trasiga. Filter finns att köpa hos din BLACK+DECKER-återförsäljare (katalognr. VF50):

- ◆ Ta loss de gamla filtren enligt beskrivningen ovan.
- ◆ Montera de nya filtren enligt beskrivningen ovan.

Skydda miljön



Separat insamling. Produkten får inte kastas i hushållssoporna.

Tänk på miljön när du slänger denna BLACK+DECKER-produkt. Släng den inte tillsammans med hushållsavfallet. Lämnna produkten för separat insamling.



Insamling av uttjänta produkter och förpackningsmaterial gör att material kan återanvändas. Användning av återvunnet material minskar föroreningar av miljön och behovet av råmaterial.

Lokala föreskrifter kan kräva separat insamling av elprodukter från hushållen, vid kommunala samlingsplatser eller hos återförsäljaren när du köper en ny produkt.

BLACK+DECKER samlar in och återvinner uttjänta BLACK+DECKER-produkter. Om du vill utnyttja denna tjänst återlämnar du produkten till en auktoriserad verkstad, som samlar in den för vår räkning.

För information om närmaste auktoriserade verkstad, kontakta det lokala BLACK+DECKER-kontoret på den adress som är angiven i bruksanvisningen. En lista över alla auktoriserade BLACK+DECKER-verkstäder samt servicevillkor finns på Internet: www.2helpU.com

Tekniska data

		PAV1205 (H1)
Spänning	V_{dc}	12
Vikt	kg	1.3

Garanti

Black & Decker garanterar att produkten är fri från material- och/eller fabrikationsfel vid leverans till kund. Garantin gäller utöver konsumentens rättigheter enligt lag och påverkar inte dessa. Garantin gäller inom medlemsstaterna i Europeiska Unionen och i det Europeiska Frihandelsområdet.

Om en Black & Decker-produkt går sönder på grund av material- och/eller fabrikationsfel eller brister i överensstämmelse med specifikationen, inom 24 månader från köpet, åtar sig Black & Decker att reparera eller byta ut produkten med minsta besvär för kunden, förutom om:

- ◆ Produkten har använts i kommersiellt eller yrkesmässigt syfte eller i uthyringssyfte.
- ◆ Produkten har utsatts för felaktig användning eller skötsel.
- ◆ Produkten har skadats av främmande föremål, ämnen eller genom olyckshändelse.
- ◆ Reparation har utförts av någon annan än en auktoriserad Black & Decker-verkstad.

Vid garantianspråk ska produkten och inköpskvittot lämnas till återförsäljaren eller till en auktoriserad verkstad. För information om närmaste auktoriserade verkstad, kontakta det lokala Black & Decker-kontoret på den adress som är angiven i bruksanvisningen. En lista över alla auktoriserade Black & Decker-verkstäder samt fullständiga servicevillkor och kontaktuppgifter finns på Internet: www.2helpU.com

Besök vår webbplats www.blackanddecker.se för att registrera din nya BLACK+DECKER-produkt samt för att erhålla information om nya produkter och specialerbjudanden. Vidare information om märket BLACK+DECKER och vårt produktsortiment återfinns på www.blackanddecker.se

Bruksområde

Bilstøvsugerer Dustbuster® fra BLACK+DECKER er konstruert for lett støvsuging på tørre overflater. Apparatet får strøm fra bilen og kobles til sigarettennerkontakten. Apparatet er beregnet bare for privat bruk.

Sikkerhetsinstruksjoner

Advarsel! Les alle sikkerhetsadvarsler og alle instruksjoner. Hvis advarslene og anvisningene nedenfor ikke overholdes, kan det medføre elektrisk støt, brann og/eller alvorlige personskader.

- ◆ Les hele håndboken nøye før du bruker apparatet.
- ◆ Beregnet bruk er beskrevet i denne håndboken. Hvis du bruker annet tilbehør, kobler til annet utstyr eller bruker dette produktet til andre oppgaver enn det som er anbefalt i denne håndboken, kan det føre til fare for personskade.
- ◆ Ta vare på denne håndboken for fremtidig bruk.

Bruke apparatet

- ◆ Ikke bruk apparatet til å suge opp væske eller materialer som kan ta fyr.
- ◆ Ikke bruk apparatet i nærheten av vann.
- ◆ Ikke senk apparatet ned i vann.
- ◆ Ikke dra i ledningen når du skal fjerne laderen fra stikkontakten. Hold ledningen til laderen borte fra varmekilder, olje og skarpe kanter.

- ◆ Dette apparatet kan brukes av barn på 8 år eller mer og personer som har reduserte fysiske, sansemessige eller mentale evner, eller som mangler erfaring og kunnskap, hvis de har tilsyn eller har fått veiledning i bruk av apparatet på en trygg måte og forstår farene som foreligger. Barn skal ikke leke med apparatet. Rengjøring og brukervedlikehold skal ikke utføres av barn uten tilsyn.
- ◆ Apparatet må bare brukes med strømforsyningsenheten som fulgte med apparatet.
- ◆ Strømspanningen inn i apparatet må være i henhold til markeringen på apparatet.

Kontroll og reparasjon

- ◆ Kontroller at apparatet ikke er skadet eller har defekte deler før du bruker det. Kontroller om noen av delene har sprekker, om bryterne er skadet, eller om det er andre forhold som kan påvirke bruken.
- ◆ Ikke bruk produktet hvis en av delene er skadet eller defekt.
- ◆ Overlat reparasjon eller utskifting av skadde eller defekte deler til et autorisert serviceverksted.
- ◆ Kontroller jevnlig om ledningen til laderen er skadet. Skift ut laderen hvis ledningen er skadet eller defekt.
- ◆ Forsøk aldri å fjerne eller skifte ut andre deler enn dem som er oppgitt i denne håndboken.

Ytterligere sikkerhetsinstruksjoner

Andre risikoer.

Ved bruk av produktet kan det oppstå ytterligere risikoer som kanskje ikke er inkludert i sikkerhetsadvarslene som følger med. Disse risikoene kan bli forårsaket av feil bruk, langvarig bruk osv.

Selv om de relevante sikkerhetsbestemmelsene blir fulgt, og sikkerhetstiltakene blir gjennomført, kan visse gjenværende risikoer ikke unngås. Disse omfatter:

- ◆ Personskader som forårsakes av berøring av en bevegelig del.
- ◆ Personskader som forårsakes av berøring av en varm del.
- ◆ Personskader som forårsakes av at en del eller tilbehør byttes.
- ◆ Personskader som forårsakes av langvarig bruk av produktet. Når du bruker et produkt i lange perioder, må du sørge for å ta regelmessige pauser.

Elektrisk sikkerhet

Apparatet er beregnet for bruk med batterisystemer med 12V negativ jording i kjøretøyer.

Advarsel! Sigarettenerkontakten har en sikring som ikke kan byttes. Sikringen kan gå ved feil. Hvis dette skjer, må sikringen byttes sammen med kontakten og ledningen av produsenten eller et autorisert BLACK+DECKER-servicesenter så man unngår fare.

Advarsel! Ikke bruk apparatet med systemer som har positiv jording eller annen spenning.

Funksjoner

Dette produktet har noen av eller alle funksjonene nedenfor:

1. Utløserknapp
2. Beholderdør
3. Låseknapp for oppsamleren
4. Strømbryter
5. Filterrengjøringshjul
6. Sigarettenerkontakt
7. Forlengelsesstykke for støvoppsamler
8. Støvoppsamler

Figur C og D

9. Oppbevaringsveske
10. Børsteverktøy
11. Rettvinklet børsteverktøy
12. Slange
13. Slangekobling

Montering

Justere støvoppsamleren (figur B)

- ◆ Støvoppsamleren (8) oppbevares nedfelt under apparatet. Trykk inn oppsamlerens låseknapp (3) og dreii støvoppsamleren til ønsket posisjon for å justere for bruk.
- ◆ Slipp ut låseknappen (3) for å låse støvoppsamleren (8) i aktuell posisjon.
- ◆ Støvoppsamleren (8) kan forlenges ved at du trekker i forlengelsesstykket (7) til det låses i posisjon.
- ◆ Forlengelsesstykket kan trekkes tilbake ved at du trykker på knappen (14) og skyver forlengelsesstykket (7) tilbake inn i støvoppsamleren.
- ◆ Støvoppsamleren (8) bør føres tilbake til oppbevaringsposisjonen under apparatet etter bruk.

Montering av tilbehør (figur C og D)

Apparatet er utstyrt med følgende tilbehør:

- ◆ To børster (10 og 11) for møbelstoff
- ◆ En forlengesslange (12)
- ◆ En slangekobling (13)

Merk: Børsteverktøyet (10) kan settes inn foran på apparatet, og det rettvinklede børsteverktøyet (11) kan settes på enden av forlengesslangen (12).

Når du skal sette på et tilbehør, gjør du følgende:

- ◆ Sett børsten (10) inn foran på apparatet.
- ◆ Alternativt fester du slangekoblingen (13) på fremre del av apparatet og fester den ene enden av slangen (12) til koblingen.
- ◆ Fest det rettvinklede børsteverktøyet (11) til den andre enden av slangen.
- ◆ Når tilbehøret ikke er i bruk, kan det oppbevares i oppbevaringsvesken (9).

Bruk

Koble til strømforsyningen i bilen (figur E)

- ◆ Forsikre deg om at apparatet er slått av.
- ◆ Ta sigaretteneren ut av kontakten.
- ◆ Sett kontakten (6) inn i sigarettenerkontakten.

Start og stopp (figur F)

- ◆ Når du skal slå på, skyver du på/av-bryteren (4) fremover.
- ◆ Når du skal slå av, skyver du på/av-bryteren bakover.

Apparatet kan brukes i perioder på opptil 30 minutter uten merkbar virkning på effekten til et normalt ladet batteri i god stand.

Advarsel! Mer langvarig bruk vil redusere batterieffekten. Ikke la motoren i bilen gå mens du gjør rent, da dette kan forkorte levetiden til apparatet.

Oppnå best mulig sugekraft (figur G)

For å opprettholde best mulig sugekraft, må filterne renses jevnlig under bruk.

- ◆ Drei filterrengjøringshjulet (5) rundt noen ganger for å riste ut støv som har festet seg til filterne (16 og 15).

Rengjøring og vedlikehold

Advarsel! Rengjør filterne jevnlig (15 og 16).

Rengjøring av støvoppsamleren og filterne (figur H–I)

Filtrene kan brukes på nytt og bør rengjøres jevnlig.

- ◆ Trykk inn utløseranordningen (1) og åpne beholderdøren (2) (figurH).
- ◆ Tøm støvbeholderen.
- ◆ Ta ut filterne (15 og 16) ved å vri dem mot venstre (figurI).
- ◆ Børst eventuelt løst støv av filterne.
- ◆ Vask filterne i varmt såpevann (figurJ).
- ◆ Sørg for at filterne er tørre.
- ◆ Sett filterne (15 og 16) inn igjen i apparatet, og vri dem mot høyre til de låses på plass.
- ◆ Lukk beholderdøren (2). Sørg for at utløseranordningen (1) klikker på plass.

Advarsel! Bruk aldri apparatet uten filterne. Optimal støvsuging kan bare oppnås med rene filtre.

Utskifting av filterne

Filtrene bør skiftes ut hver 6.–9. måned og ellers hvis de er slitte eller skadet. Reservefiltere får du hos din BLACK+DECKER-forhandler (kat.nr. VF50):

- ◆ Ta ut de gamle filterne som beskrevet ovenfor.
- ◆ Sett inn de nye filterne som beskrevet ovenfor.

Miljø



Separat avfallshåndtering. Dette produktet må ikke kastes sammen med husholdningsavfall.

Hvis du synes BLACK+DECKER-produktet bør skiftes ut, eller du ikke har bruk for det lenger, må du ikke kaste det sammen med husholdningsavfall. Sørg for separat avfallshåndtering for dette produktet.



Hvis brukte produkter og emballasje leveres atskilt, kan materialer resirkuleres og brukes på nytt. Gjenbruk av resirkulerte materialer bidrar til redusert miljøforurensing og reduserer behovet for råmaterialer.

Det kan være lokale bestemmelser for separat avfallshåndtering for elektriske produkter fra husstander på kommunale avfallsplasser eller hos forhandleren, når du kjøper et nytt produkt.

BLACK+DECKER har en ordning for innsamling og resirkulering av BLACK+DECKER-produkter som ikke skal brukes lenger. Du kan benytte denne tjenesten ved å levere produktet til et hvilket som helst autorisert serviceverksted.

Du kan finne ut hvor nærmeste autoriserte serviceverksted er, ved å kontakte din lokale BLACK+DECKER-avdeling på adressen som er oppgitt i denne håndboken. En oversikt over autoriserte BLACK+DECKER-serviceverksteder og alle opplysninger om ettersalgsservice og kontakter er også tilgjengelig på Internett: www.2helpU.com

Tekniske data

		PAV1205 (H1)
Spenning	V _{dc}	12
Vekt	kg	1.3

Garanti

Black & Decker er trygg på kvaliteten av sine produkter og tilbyr en enestående garanti. Denne garantierklæringen kommer i tillegg til dine lovbestemte rettigheter og er ikke i konflikt med disse. Garantien er gyldig i EU- og EFTA-medlemsstatene.

Hvis et Black & Decker-produkt går i stykker på grunn av material- og/eller fabrikkasjonsfeil eller har mangler i forhold til spesifikasjonene innen 24 måneder fra kjøpet, påtar Black & Decker seg å skifte ut defekte deler, reparere produkter som har vært utsatt for alminnelig slitasje, eller bytte ut slike produkter med minst mulig vanskelighet for kunden, med mindre:

- ◆ Produktet har vært brukt i yrkes-/næringsvirksomhet eller til utleie.
- ◆ Produktet har vært utsatt for feilaktig bruk eller dårlig vedlikehold.
- ◆ Produktet har blitt skadet av fremmede gjenstander eller stoffer eller ved et uhell.
- ◆ Andre enn autoriserte serviceverksteder eller Black & Deckers serviceteknikere har forsøk å reparere produktet.

For å ta garantien i bruk må du vise kjøpskvittering til forhandleren eller til et autorisert serviceverksted. Du kan finne ut hvor nærmeste autoriserte serviceverksted er, ved å kontakte din lokale Black & Decker-avdeling på adressen som er oppgitt i denne håndboken. En oversikt over autoriserte Black & Decker-serviceverksteder og alle opplysninger om ettersalgsservice og kontakter er også tilgjengelig på Internett: www.2helpU.com

Besøk vårt webområde www.blackanddecker.no for å registrere ditt nye BLACK+DECKER-produkt og for å holde deg oppdatert om nye produkter og spesialtilbud. Du finner mer informasjon om BLACK+DECKER og produktutvalget vårt på www.blackanddecker.no.

Tilsluttet brug

Din BLACK+DECKER Dustbuster® håndholdte bilstøvsuger er udviklet til let, tør støvsugning. Apparatet får strøm fra bilens elektriske system og tilsluttes via cigarettænderen. Dette apparat er kun beregnet til privat brug.

Sikkerhedsanvisninger

Advarsel! Læs alle sikkerhedsadvarsler og instruktioner. Hvis nedenstående advarsler og anvisninger ikke følges, er der risiko for elektrisk stød, brand og/eller alvorlige personskader.

- ◆ Læs hele denne vejledning omhyggeligt, før du bruger apparatet.
- ◆ Den tilsigtede brug er beskrevet i denne vejledning. Brugen af ekstraudstyr eller tilbehør eller udførelse af andet arbejde med dette apparat end det, der anbefales i denne vejledning, kan udgøre en risiko for personskade.
- ◆ Opbevar denne vejledning til senere brug.

Brug af apparatet

- ◆ Brug ikke apparatet til at opsamle væske eller stoffer, der kan være antændelige.
- ◆ Brug ikke apparatet i nærheden af vand.
- ◆ Apparatet må ikke nedsænkes i vand.
- ◆ Træk aldrig i laderens ledning for at afbryde laderen fra stikkontakten. Beskyt laderens ledning imod varmepåvirkninger, olie og skarpe kanter.

- ◆ Dette apparat kan bruges af børn i en alder fra 8 år og derover og personer med nedsatte fysiske, sensoriske eller mentale evner eller manglende erfaring og viden, hvis det sker under overvågning, eller de vejledes i brugen af apparatet på en sikker måde, og de forstår de farer, som er forbundet dermed. Børn må ikke lege med apparatet. Rengøring og brugervedligeholdelse må ikke foretages af børn uden opsyn.
- ◆ Apparatet må kun bruges med den medfølgende strømforsyningsenhed.
- ◆ Apparatet må kun forsynes med strøm ved en ekstra lav sikkerhedsspænding i overensstemmelse med mærkningen på apparatet.

Eftersyn og reparationer

- ◆ Kontroller apparatet for beskadigede eller defekte dele før brug. Se efter knækkede dele, skader på kontakter og eventuelle andre forhold, der kan påvirke apparatets funktion.
- ◆ Brug ikke apparatet med beskadigede eller defekte dele.
- ◆ Sørg for at få beskadigede eller defekte dele repareret eller udskiftet på et autoriseret værksted.
- ◆ Kontroller regelmæssigt laderens ledning for skader. Udskift laderen, hvis ledningen er beskadiget eller defekt.
- ◆ Forsøg aldrig at fjerne eller udskifte dele ud over dem, der er beskrevet i denne vejledning.

Yderligere sikkerhedsvejledninger

Restrisici.

Der kan opstå yderligere restrisici under brugen af værktøjet, som ikke kan medtages i vedlagte sikkerhedsadvarsler. Disse risici kan opstå pga. forkert anvendelse, langvarig brug etc.

Selv ved overholdelse af relevante sikkerhedsforskrifter og anvendelse af sikkerhedsudstyr kan visse restrisici ikke undgås. Disse omfatter:

- ◆ Tilskadekomst forårsaget af berøring af bevægelige dele.
- ◆ Tilskadekomst forårsaget af berøring af varme dele.
- ◆ Tilskadekomst forårsaget af udskiftning af dele eller tilbehør.
- ◆ Tilskadekomst forårsaget af langvarig brug af apparatet. Husk at holde pause jævnlige ved brug af et apparat i længere tid.

Elektricitet og sikkerhed

Apparatet er konstrueret til brug sammen med 12V bilbatterisystemer med negativ jordforbindelse.

Advarsel! Cigaret tænders stik er udstyret med en sikring, som ikke kan repareres. Sikringen sprænger i tilfælde af fejl. I det tilfælde skal sikring, stik og kabel udskiftes af producenten eller et autoriseret BLACK+DECKER-værksted, så farlige situationer undgås.

Advarsel! Anvend ikke apparatet sammen med systemer med positiv jordforbindelse eller en anden spænding.

Funktioner

Dette apparat leveres med nogle af eller alle de følgende komponenter.

1. Udløserknop
2. Beholderdæksel
3. Låseknop til mundstykket
4. Afbryder
5. Drejeknap til rengøring af filtre
6. Stik til cigarettænder
7. Forlænger til mundstykket
8. Støvbeholder

Fig. C og D

9. Etui
10. Børsteforsats
11. Højrevinklet børsteforsats
12. Slange
13. Slangeforbindelsesstykke

Montering

Justering mundstykket (fig. B)

- ◆ Mundstykket (8) kan opbevares under apparatet. Tryk på låseknappen til mundstykket (3), og drej mundstykket til den ønskede position, når det skal indstilles til brug.
- ◆ Slip låseknappen til mundstykket (3) for at låse mundstykket (8) i denne position.
- ◆ Mundstykket (8) kan forlænges ved at trække i forlænger (7), indtil det fastlåses.
- ◆ Forlænger (7) kan trykkes ind igen ved at trykke på knappen (14) og samtidigt skubbe forlænger (7) ind i mundstykket.
- ◆ Mundstykket (8) skal sættes tilbage i opbevaringsposition under apparatet efter brug, og mens apparatet genoplades.

Påsætning af tilbehøret (fig. C og D)

Til apparatet medfølger følgende tilbehør:

- ◆ To børsteforsatser (10 og 11) til indtræk
- ◆ En forlængerslange (12)
- ◆ Et slangeforbindelsesstykke (13)

Bemærk: Børsteforsatsen (10) kan monteres på apparatets front, den højrevinklede børsteforsats (11) kan monteres for enden af forlængerslangen (12).

Påsæt tilbehør på følgende måde:

- ◆ Påsæt tilbehør på følgende måde:
- ◆ Alternativt kan slangeforbindelsesstykke (13) sættes på apparatets forende, hvorefter den ene ende af slangen (12) kan sættes i forbindelsesstykket.
- ◆ Sæt den højrevinklede børsteforsats (11) i den anden ende af slangen.
- ◆ Når det ikke er i brug, kan tilbehør opbevares i etuiet (9).

Anvendelse

Tilslutning til bilens strømforsyning (fig. E)

- ◆ Sørg for, at apparatet er slukket.
- ◆ Tag cigarettænderen ud af stikket.
- ◆ Sæt stikket (6) i stikket til cigarettænderen.

Tænd og sluk (fig. F)

- ◆ Tænd ved at skubbe tænd/sluk-kontakten (4) fremad.
- ◆ Sluk ved at skubbe tænd/sluk-kontakten (4) bagud.

Apparatet kan bruges i op til 30 minutter, uden at det påvirker et normalt opladet, velfungerende bilbatteri.

Advarsel! Ved længere tids brug tappes batteriet for strøm. Lad ikke bilens motor køre under rengøringen, da det kan forkorte apparatets levetid.

Optimering af sugeeffekten (fig. G)

For at sikre optimal sugeeffekt skal filtrene rengøres regelmæssigt under brug.

- ◆ Drej drejeknappen til rengøring af filtrene (5) et par omdrejninger for at ryste det støv ud, der tilstopper filtrene (15 og 16).

Rengøring og vedligeholdelse

Advarsel! Rengør filtrene regelmæssigt (15 og 16).

Rengøring af støvbeholderen og filtrene (fig. H - I)

Filtrene er genanvendelige og skal rengøres regelmæssigt.

- ◆ Tryk på udløserknappen (1) for at åbne beholderdækslet (2) (fig. H).
- ◆ Tøm støvbeholderen.
- ◆ Fjern filtrene (15 og 16) ved at dreje dem mod uret (fig. I).
- ◆ Børst løstsiddende støv af filtrene.
- ◆ Vask filtrene i varmt sæbevand (fig. J).
- ◆ Sørg for, at filtrene er helt tørre.
- ◆ Sæt filtrene (15 og 16) i apparatet igen ved at dreje dem med uret, til de låses på plads.
- ◆ Luk beholderdækslet (2). Sørg for, at udløserknappen (1) låser på plads.

Advarsel! Apparatet må aldrig bruges uden filtrene. Optimal støvsugning kan kun opnås med rene filtre.

Udskiftning af filtrene

Filtrene skal udskiftes hver 6. til 9. måned og i øvrigt hvis de bliver slidte eller beskadiget. Udskiftningsfiltre fås hos BLACK+DECKER-forhandleren (katalognr. VF50):

- ◆ Tag de gamle filtre ud af apparatet som beskrevet ovenfor.
- ◆ Sæt de nye filtre ud af apparatet som beskrevet ovenfor.

Miljø



Separat bortskaffelse. Dette produkt må ikke bortskaffes sammen med almindeligt husholdningsaffald.

Når dit BLACK+DECKER-produkt en dag er udtjent, eller du ikke længere har brug for det, må du ikke smide det ud sammen med det almindelige affald. Produktet skal bortskaffes separat.



Ved separat bortskaffelse af brugte produkter og emballage bliver der mulighed for at genanvende forskellige materialer. Genanvendelse af materialer medvirker til at forebygge miljøforurening og mindsker behovet for råstoffer.

Lokal lovgivning kan kræve separat indsamling af elektriske husholdningsapparater på kommunale affaldsdepoter eller af den detailhandlende ved køb af et nyt produkt.

BLACK+DECKER sørger for at indsamle og genanvende BLACK+DECKER-produkter, når disse ikke længere kan bruges. Hvis du vil benytte dig af denne service, skal du returnere produktet til et autoriseret værksted, der indsamler produkterne for os.

Kontakt det lokale BLACK+DECKER-kontor på den adresse, der er angivet i denne vejledning, for at få oplysninger om nærmeste autoriserede værksted. En liste over alle autoriserede BLACK+DECKER-serviceværksteder samt servicevilkår og kontaktpersoner er tilgængelig på internettet på adressen: www.2helpU.com

Tekniske data

		PAV1205 (H1)
Spænding	V _{dc}	12
Vægt	kg	1.3

Garanti

Black & Decker garanterer, at produktet er fri for skader og fejl og tilbyder en fremragende garanti. Garantien er et tillæg til forbrugerens lovsikrede rettigheder og påvirker ikke disse. Garantien gælder inden for medlemsstaterne af den Europæiske Union og i det Europæiske Frihandelsområde.

Hvis et Black & Decker-produkt går i stykker på grund af materiel skade og/eller fabrikationsfejl eller på anden måde ikke fungerer i overensstemmelse med specifikationen inden for 24 måneder fra købsdatoen, påtager Black & Decker sig at reparere eller ombytte produktet med mindst mulig ulempe for kunden. Garantien gælder ikke for fejl og mangler, der er sket i forbindelse med:

- ◆ Produktet har været anvendt erhvervsmæssigt eller til udlejning.
- ◆ Produktet har været anvendt forkert eller er ikke vedligeholdt.
- ◆ Produktet er beskadiget af fremmedlegemer, substanser eller pga. uheld.
- ◆ Garantien gælder ikke, hvis reparationer er udført af andre end et autoriseret Black & Decker-værksted.

For at udnytte garantien skal produktet og købskvitteringen indleveres til forhandleren eller til et autoriseret værksted. Kontakt det lokale Black & Decker-kontor på den adresse, der er opgivet i denne vejledning, for at få oplysninger om nærmeste autoriserede værksted. En liste over alle autoriserede Black & Decker-serviceværksteder samt servicevilkår og kontaktpersoner er tilgængelig på internettet på adressen: www.2helpU.com

Gå venligst ind på vores website www.blackanddecker.dk for at registrere dit nye produkt og for at blive holdt ajour om nye produkter og specialtilbud. Der findes yderligere oplysninger om mærket BLACK+DECKER og vores produktsortiment på adressen www.blackanddecker.dk

Käyttötarkoitus

BLACK+DECKER Dustbuster® -autorikkaimuri on suunniteltu kevyeen siivoamiseen. Laite saa virtansa auton sähköjärjestelmästä tupakansytytinliitännän kautta. Laite on tarkoitettu ainoastaan kotikäyttöön.

Turvallisuusohjeet



Varoitus! Lue kaikki turvavaroitukset ja ohjeet. Alla olevien varoitusten ja ohjeiden noudattamisen laiminlyönti saattaa johtaa sähköiskuun, tulipaloon ja/tai vakavaan loukkaantumiseen.

- Lue nämä ohjeet huolellisesti ennen laitteen käyttöä.
- Käyttötarkoitus kuvataan tässä käyttöohjeessa. Muiden kuin tässä käyttöohjeessa suositeltujen lisävarusteiden tai -osien käyttö sekä laitteen käyttö muuhun kuin käyttöohjeessa suositeltuun tarkoitukseen voi aiheuttaa henkilövahingon vaaran.
- Säilytä tämä käyttöohje tulevaa tarvetta varten.

Laitteen käyttö

- Älä käytä laitetta nesteiden tai syttyvien materiaalien keräämiseen.
- Älä käytä laitetta veden lähellä.
- Älä upota laitetta veteen.
- Älä koskaan irrota laturia pistorasiasta vetämällä virtajohtosta. Pidä laturin virtajohto etäällä lämmönlähteistä, öljystä ja terävistä reunoista.

- Tämä laite soveltuu yli 8-vuotiaiden lasten ja sellaisten henkilöiden käyttöön, joilla on fyysisiä tai älyllisiä rajoitteita tai aistirajoitteita, kuten myös laitteen toimintaan perehtymättömien henkilöiden käyttöön, jos heitä valvotaan tai jos he ovat saaneet laitteen turvalliseen käyttöön liittyvää opastusta ja ymmärtävät laitteen käyttöön liittyvät vaarat. Älä anna lasten leikkiä laitteella. Puhdistus- ja huoltotöitä ei saa jättää lapsille ilman valvontaa.
- Laitteen kanssa tulee käyttää ainoastaan sen mukana toimitettua virtalähdettä.
- Laitteeseen saa syöttää vain sen merkintöjen mukaista erittäin alhaista turvajännitettä.

Tarkastus ja korjaus

- Tarkista ennen laitteen käyttöä, ettei laitteessa ole vahingoittuneita tai viallisia osia. Tarkista osien ja kytkimien kunto sekä muut seikat, jotka voivat vaikuttaa laitteen toimintaan.
- Älä käytä laitetta, jos jokin osa on vahingoittunut tai viallinen.
- Korjauta tai vaihdata vaurioituneet tai vialliset osat valtuutetussa huoltoliikkeessä.
- Tarkista säännöllisesti, ettei laturin virtajohto ole vahingoittunut. Vaihda laturi, jos virtajohto on vahingoittunut tai viallinen.
- Älä koskaan yritä korjata tai vaihtaa muita kuin tässä käyttöohjeessa erikseen määritellyjä osia.

Lisäturvaohjeet

Muut riskit.

Muut riskit ovat mahdollisia, jos käytät työkalua muulla kuin turvavaroituksissa mainitulla tavalla. Nämä riskit voivat liittyä muun muassa virheelliseen tai pitkäaikaiseen käyttöön.

Tiettyjä jäännösriskejä ei voi välttää, vaikka noudatat kaikkia turvamääräyksiä ja käytät turvalaitteita. Näihin kuuluvat muun muassa

- ◆ liikkuvien osien koskettamisen aiheuttamat vahingot
- ◆ kuumien osien koskettamisen aiheuttamat vahingot
- ◆ osia tai lisälaitteita vaihdettaessa aiheutuneet vahingot
- ◆ laitteen pitkäaikaisen käytön aiheuttamat vahingot. Kun käytät laitetta pitkään, varmista, että pidät säännöllisesti taukoja.

Sähköturvallisuus

Laite on suunniteltu käytettäväksi 12 V negatiivisen maadoituksen autonakkujärjestelmissä.

Varoitus! Tupakansytyttimen liittimessä on huollon turvasulake. Sulake saattaa toimia vian sattuessa. Jos näin tapahtuu, sulake, liitin ja kaapeli on turvallisuussyistä vaihdettava. Anna vaihtaminen valmistajan tai valtuutetun BLACK+DECKER-huollon tehtäväksi.

Varoitus! Älä käytä laitetta järjestelmissä, joilla on positiivinen maadoitus tai eri jännite.

Yleiskuvaus

Tässä laitteessa on kaikki tai joitakin seuraavista ominaisuuksista.

1. Vapautuspainike
2. Säiliön luukku
3. Kerääjän lukituspainike
4. Virrankatkaisija
5. Suodattimen puhdistuspyörä
6. Tupakan sytyttimen liitin
7. Pölynkerääjän jatkokappale
8. än jatkokappale8.

Kuvat C ja D

9. Säilytyspussi
10. Harjasuulake
11. Suorakulmainen harjasuulake
12. Letku
13. Letkun liitin

Kokoaminen

Pölynkerääjän säätäminen (kuva B)

- ◆ Pölynkerääjä (8) on laitteen alaosassa. Säädä pölynkerääjän käyttöä varten painamalla lukituspainiketta (3) ja kääntämällä kerääjä oikeaan asentoon.
- ◆ Lukitse pölynkerääjän (8) asento vapauttamalla kerääjän lukituspainike (3).
- ◆ Pölynkerääjän (8) voi pidentää vetämällä jatkokappaletta (7), kunnes se lukittuu paikoilleen.
- ◆ painiketta (14) ja työntämällä jatkokappaleen (7) takaisin pölynkerääjän sisään.
- ◆ Pölynkerääjä (8) on asetettava säilytysasentoon laitteen alaosaan käytön jälkeen.

Lisävarusteiden kiinnitys (kuvat C ja D)

Tämä laite toimitetaan seuraavien lisävarusteiden kanssa:

- ◆ Kaksi harjasuulaketta (10 ja 11) verhoilua varten
- ◆ Jatkoletku (12)
- ◆ Letkun liitin (13)

Huomaa: Harjasuulake (10) voidaan kiinnittää laitteen etuosaan ja suorakulmainen harjasuulake (11) voidaan kiinnittää jatkoletkun (12) päähän.

Kiinnitä lisävaruste seuraavasti:

- ◆ Kiinnitä harja (10) laitteen nokkaan.
- ◆ Kiinnitä vaihtoehtoisesti letkun liitin (13) laitteen etuosaan ja kiinnitä letkun (12) yksi pää liittimeen.
- ◆ Kiinnitä suorakulmainen harjasuulake (11) letkun toiseen päähän.
- ◆ Kun lisävarusteet eivät ole käytössä, ne voidaan säilyttää säilytyspussissa (9).

Käyttö

Auton virtalähteeseen kytkeminen (kuva E)

- ◆ Varmista, että laite on kytketty pois päältä.
- ◆ Irrota ajoneuvon tupakansytytin vastakkeesta.
- ◆ Kytke ajoneuvosovitin (6) tupakansytyttimen vastakkeeseen.

Käynnistys ja pysäytys (kuva F)

- ◆ Käynnistä laite painamalla virrankatkaisijaa (4) eteenpäin.
- ◆ Sammuta laite painamalla virrankatkaisija taaksepäin.

Laitetta voidaan käyttää 30 minuutin ajan ilman, että sillä on sanottavaa vaikutusta hyvässä kunnossa olevaan, normaalisti ladattuun autonakkuun.

Varoitus! Pidempiaikainen käyttö tyhjentää auton akun. Älä käytä auton moottoria puhdistamisen yhteydessä, sillä tämä voi lyhentää laitteen käyttöikää.

Imutehon optimointi (kuva G)

Jotta imuteho pysyisi mahdollisimman hyvänä, suodattimet on puhdistettava säännöllisesti käytön aikana.

- ◆ Käännä suodattimen puhdistuspyörää (5) muutama kierros suodattimia (15 ja 16) tukkivan pölyn poistamiseksi.

Puhdistus ja hoito

Varoitus! Puhdista suodattimet (15 ja 16) säännöllisesti.

Pölynkeräysastian ja suodattimien puhdistaminen (kuvat H ja I)

Suodattimet ovat uudelleen käytettäviä, ja ne on puhdistettava säännöllisesti.

- ◆ Paina vapautussalpa (1) ja avaa säiliön luukku (2) (kuva H).
- ◆ Tyhjennä pölysäiliö.
- ◆ Irrota suodattimet (15 ja 16) kääntämällä niitä vastapäivään (kuva I).
- ◆ Harjaa kaikki irrallinen pöly pois suodattimista.
- ◆ Pese suodattimet lämpimässä saippuavedessä (kuva J).
- ◆ Varmista, että suodattimet ovat kuivat.
- ◆ Aseta suodattimet (15 ja 16) takaisin laitteeseen ja käännä niitä myötäpäivään, kunnes ne lukittuvat paikoilleen.
- ◆ Sulje säiliön luukku (2). Varmista, että vapautussalpa (1) napsahtaa paikalleen.

Varoitus! Älä koskaan käytä laitetta ilman suodattimia.

Parhaan puhdistustuloksen saa vain, kun suodattimet ovat puhtaat.

Suodattimien vaihtaminen

Suodattimet on hyvä vaihtaa 6–9 kuukauden välein ja aina, kun ne ovat kuluneet tai vahingoittuneet. Vaihtosuodattimia saat BLACK+DECKER -jälleenmyyjältä (tuotenro VF50).

- ◆ Poista vanhat suodattimet yllä kuvatulla tavalla.
- ◆ Aseta uudet suodattimet paikalleen yllä kuvatulla tavalla.

Ympäristönsuojelu



Erillinen keräys. Tätä tuotetta ei saa hävittää normaalin kotitalousjätteen mukana.

Kun BLACK+DECKER -laitteesi aikanaan täytyy vaihtaa tai ei kelpaa enää käyttöön, älä hävitä laitetta kotitalousjätteen mukana. Toimita laite kierrätettäväksi.



Käytettyjen tuotteiden ja pakkausmateriaalien erilliskeruun avulla materiaalit voidaan kierrättää ja käyttää uudelleen. Kierrätysmateriaalien käyttö auttaa vähentämään ympäristön saastumista ja uusien raaka-aineiden tarvetta.

Paikallisissa säädöksissä voidaan määrätä, että kodin sähkötuotteiden keruu tapahtuu kaupunkien jätteidenkäsittelyasemilla tai laitteita myyvissä liikkeissä uuden tuotteen oston yhteydessä.

Kun laitteesi on käytetty loppuun, älä hävitä sitä tavallisten roskien mukana. Vie tuotteesi valtuutettuun huoltoliikkeeseen, joka kerää vanhat laitteet puolestamme.

Saat valtuutettujen huoltoliikkeiden yhteystiedot ottamalla yhteyden BLACK+DECKER Oy:hyn tässä käyttöoppaassa ilmoitetussa osoitteessa. Valtuutettujen BLACK+DECKER -huoltoliikkeiden yhteystiedot sekä lisätietoja palveluistamme ja takuuehdoista on myös Internetissä osoitteessa www.2helpU.com

Tekniset tiedot

		PAV1205 (H1)
Jännite	V _{dc}	12
Paino	kg	1.3

Takuu

Black & Decker takaa, ettei tuotteessa ole materiaali- ja/tai valmistusvikaa silloin, kun se toimitetaan ostajalle. Takuu on lisäys kuluttajan laillisiin oikeuksiin eikä vaikuta niihin. Takuu on voimassa Euroopan unionin jäsenmaissa ja Euroopan vapaakauppa-alueella (EFTA).

Mikäli Black & Decker -kone hajoaa materiaali- ja/tai valmistusvirheen tai teknisten tietojen epätarkkuuden vuoksi 24 kk:n kuluessa ostopäivästä, Black & Decker korjaa koneen ilman kustannuksia ostajalle tai vaihtaa sen Black & Decker Oy:n valinnan mukaan. Takuu ei kata vikoja, jotka johtuvat seuraavista:

- ◆ Tuotetta on käytetty kaupallisesti, ammattimaisesti tai vuokraukseen.
- ◆ Tuotetta on käytetty tai hoidettu virheellisesti.
- ◆ Tuotetta on vahingoitettu vieraalla esineellä tai aineella tai se on ollut onnettomuudessa.
- ◆ Jos korjauksia on yrittänyt joku muu kuin Black & Deckerin valtuuttama edustaja tai Black & Deckerin henkilökunta.

Edellytyksenä takuun saamiselle on, että ostaja jättää koneen ja ostokuitin jälleenmyyjälle tai valtuutetulle huoltoliikkeelle. Saat valtuutettujen huoltoliikkeiden yhteystiedot ottamalla yhteyden Black & Decker Oy:hyn tässä käyttöoppaassa ilmoitetussa osoitteessa. Valtuutettujen Black & Decker -huoltoliikkeiden yhteystiedot sekä lisätietoja palveluistamme ja takuuehdoista on myös Internetissä osoitteessa www.2helpU.com

Voit rekisteröidä uuden BLACK+DECKER -tuotteesi ja tarkastella tietoja uusista tuotteista ja erikoistarjouksista verkkosivuiltamme www.blackanddecker.fi. Saat lisätietoja BLACK+DECKER in tavaramerkistä ja tuotevalikoimastamme osoitteesta www.blackanddecker.fi.

Ενδεξιγμένη χρήση

Το αυτόματο ηλεκτρικό σκουπάκι αυτοκινήτου BLACK+DECKER Dustbuster® έχει σχεδιαστεί για ελαφρύ ηλεκτρικό σκούπισμα στεγνών επιφανειών. Η συσκευή τροφοδοτείται με ρεύμα από το ηλεκτρικό σύστημα του αυτοκινήτου και συνδέεται στην υποδοχή του αναπτήρα του αυτοκινήτου. Αυτή η συσκευή προορίζεται μόνο για οικιακή χρήση.

Οδηγίες ασφαλείας

Προειδοποίηση!
Διαβάστε όλες τις προειδοποιήσεις ασφαλείας και όλες τις οδηγίες. Η μη τήρηση των παρακάτω προειδοποιήσεων και οδηγιών μπορεί να προκαλέσει ηλεκτροπληξία, πυρκαγιά ή/και σοβαρούς τραυματισμούς.

- ♦ Πριν χρησιμοποιήσετε τη συσκευή διαβάστε προσεκτικά ολόκληρο το εγχειρίδιο.
- ♦ Η προοριζόμενη χρήση περιγράφεται σε αυτό το εγχειρίδιο. Τόσο η χρήση εξαρτημάτων ή προσαρτημάτων όσο και η πραγματοποίηση εργασιών με τη συσκευή που δε συνιστώνται σε αυτό το εγχειρίδιο οδηγιών εγκυμονεί κίνδυνο τραυματισμού.
- ♦ Φυλάξτε αυτό το εγχειρίδιο για μελλοντική αναφορά.

Χρήση της συσκευής σας

- ♦ Μη χρησιμοποιείτε τη συσκευή για να περισυλλέξετε υγρά ή άλλα υλικά που θα μπορούσαν να πιάσουν φωτιά.
- ♦ Μη χρησιμοποιείτε τη συσκευή κοντά σε νερό.

- ♦ Μη βυθίζετε τη συσκευή μέσα σε νερό.
- ♦ Ποτέ μην αποσυνδέετε το φορτιστή από την πρίζα τραβώντας τον από το καλώδιό του. Διατηρείτε το καλώδιο φορτιστή σε απόσταση από πηγές θερμότητας, λάδια και κοφτερές αιχμές.
- ♦ Αυτή η συσκευή μπορεί να χρησιμοποιηθεί από παιδιά ηλικίας 8 ετών και άνω καθώς και από άτομα με μειωμένες φυσικές, αντιληπτικές ή διανοητικές ικανότητες ή άτομα χωρίς εμπειρία και γνώσεις, μόνο εφόσον επιτηρούνται ή τους έχουν δοθεί οδηγίες σχετικά με την ασφαλή χρήση της συσκευής και έχουν κατανοήσει τους πιθανούς κινδύνους. Τα παιδιά δεν πρέπει να παίζουν με τη συσκευή. Ο καθαρισμός και η συντήρηση δεν πρέπει να γίνεται από τα παιδιά χωρίς επίβλεψη.
- ♦ Η συσκευή πρέπει να χρησιμοποιείται μόνο με τη μονάδα τροφοδοσίας που παρέχεται με τη συσκευή.
- ♦ Η συσκευή πρέπει να τροφοδοτείται μόνο με την υπερ-χαμηλή τάση ασφαλείας που αντιστοιχεί στη σήμανση της συσκευής.

Έλεγχος και επισκευή

- ♦ Πριν από τη χρήση, ελέγξτε τη συσκευή για τυχόν κατεστραμμένα ή ελαττωματικά εξαρτήματα. Ελέγξτε αν υπάρχουν σπασμένα εξαρτήματα, ζημιά σε διακόπτες και οτιδήποτε άλλο που μπορεί να επηρεάσει τη λειτουργία της.

- ◆ Μη χρησιμοποιείτε τη συσκευή εάν οποιοδήποτε εξάρτημα είναι κατεστραμμένο ή ελαττωματικό.
 - ◆ Φροντίστε να γίνει η επισκευή ή η αντικατάσταση των τυχόν ελαττωματικών εξαρτημάτων από εξουσιοδοτημένο κέντρο επισκευών.
 - ◆ Να ελέγχετε τακτικά την κατάσταση του καλωδίου του φορτιστή. Σε περίπτωση που το καλώδιο του φορτιστή παρουσιάζει ζημιά ή ελάττωμα, αντικαταστήστε το φορτιστή.
 - ◆ Μην επιχειρήσετε ποτέ να αφαιρέσετε ή να αντικαταστήσετε οποιοδήποτε εξάρτημα, εκτός από αυτά που καθορίζονται σε αυτό το εγχειρίδιο.
- ◆ Τραυματισμούς από το άγγιγμα των καυτών εξαρτημάτων.
 - ◆ Τραυματισμούς από αλλαγή οποιωνδήποτε εξαρτημάτων ή αξεσουάρ.
 - ◆ Τραυματισμοί που προκαλούνται από παρατεταμένη χρήση του εργαλείου. Όταν χρησιμοποιείτε οποιαδήποτε συσκευή για παρατεταμένες χρονικές περιόδους βεβαιωθείτε ότι κάνετε τακτικά διαλείμματα.

Πρόσθετες οδηγίες ασφαλείας

Αναπόφευκτοι κίνδυνοι.

Ενδέχεται να δημιουργηθούν επιπρόσθετοι αναπόφευκτοι κίνδυνοι όταν χρησιμοποιείτε το εργαλείο, οι οποίοι ενδέχεται να μη συμπεριλαμβάνονται στις προειδοποιήσεις ασφαλείας που εσωκλείονται. Αυτοί οι κίνδυνοι μπορεί να προκληθούν από κακή χρήση, παρατεταμένη χρήση κτλ. Άκόμα και με την τήρηση των σχετικών κανονισμών ασφαλείας και τη χρήση μέσων προστασίας, ορισμένοι κίνδυνοι δεν είναι δυνατό να εξαλειφθούν. Αυτοί περιλαμβάνουν:

- ◆ Τραυματισμούς από το άγγιγμα οποιωνδήποτε κινούμενων εξαρτημάτων.

Ασφαλής χρήση ηλεκτρικού ρεύματος

Η συσκευή είναι σχεδιασμένη για χρήση με συστήματα μπαταρίας αυτοκινήτου με αρνητική γείωση 12V.

Προειδοποίηση! Η υποδοχή σύνδεσης στον αναπτήρα του αυτοκινήτου διαθέτει ασφάλεια που δεν επιδέχεται επισκευής. Η ασφάλεια μπορεί να λειτουργεί στην περίπτωση σφάλματος. Σε αντίστοιχη περίπτωση, η ασφάλεια όπως και η υποδοχή και το καλώδιο θα πρέπει να αντικατασταθούν από τον κατασκευαστή ή από ένα εξουσιοδοτημένο κέντρο της BLACK+DECKER, ώστε να μην αποτελέσει κίνδυνο.

Προειδοποίηση! Μη λειτουργείτε τη συσκευή με συστήματα που έχουν θετική γείωση ή διαφορετική τάση.

Χαρακτηριστικά

Η συσκευή αυτή διαθέτει μερικά ή όλα από τα παρακάτω χαρακτηριστικά:

1. Πλήκτρο απελευθέρωσης
2. Θυρίδα περιέκτη
3. Κουμπί ασφάλισης συλλέκτη
4. Διακόπτης on/off
5. Τροχός καθαρισμού φίλτρου
6. Υποδοχή σύνδεσης στον αναπτήρα αυτοκινήτου
7. Προέκταση συλλέκτη σκόνης
8. Κάδος συλλογής σκόνης

Εικ. C & D

9. Σάκος αποθήκευσης
10. Εξάρτημα βούρτσας
11. Εξάρτημα βούρτσας 90°
12. Ελαστικός σωλήνας
13. Υποδοχή ελαστικού σωλήνα

Συναρμολόγηση

Προσαρμογή του συλλέκτη σκόνης (εικ. Β)

- ◆ Ο συλλέκτης σκόνης (8) αποθηκεύεται κάτω από τη συσκευή. Για να τον προσαρμόσετε στη συσκευή για χρήση, πατήστε το κουμπί ασφάλισης του συλλέκτη (3) και περιστρέψτε τον συλλέκτη σκόνης στην απαιτούμενη θέση.
- ◆ Απελευθερώστε το κουμπί ασφάλισης του συλλέκτη (3) για να ασφαλίσετε το συλλέκτη σκόνης (8) στη θέση του.
- ◆ Ο συλλέκτης σκόνης (8) μπορεί να προεκταθεί τραβώντας την προέκταση του συλλέκτη σκόνης (7) μέχρι να ασφαλίσει.
- ◆ Η προέκταση μπορεί να αποσυρθεί πατώντας το κουμπί (14) και σπρώχνοντας την προέκταση (7) στο εσωτερικό του συλλέκτη σκόνης.
- ◆ Μετά από τη χρήση, ο συλλέκτης σκόνης (8) θα πρέπει να τοποθετείται ξανά στη θέση φύλαξης κάτω από τη συσκευή.

Τοποθέτηση των εξαρτημάτων (εικ. C & D)

Η συσκευή αυτή παρέχεται μαζί με τα παρακάτω εξαρτήματα:

- ◆ Δύο εξαρτήματα βούρτσας (10 & 11) για ταπετσαρίες.
- ◆ Ελαστικός σωλήνας προέκτασης (12).
- ◆ Υποδοχή ελαστικού σωλήνα (13).

Σημείωση: Το εξάρτημα βούρτσας (10) μπορεί να τοποθετηθεί στο μπροστινό μέρος της συσκευής, το εξάρτημα βούρτσας 90° (11) μπορεί να τοποθετηθεί στο άκρο του σωλήνα προέκτασης (12).

Για να τοποθετήσετε ένα εξάρτημα, προχωρήστε όπως ακολουθεί:

- ◆ Εισάγετε τη βούρτσα (10) στο μπροστινό μέρος της συσκευής.
- ◆ Εναλλακτικά, προσαρμόστε την υποδοχή ελαστικού σωλήνα (13) στη μύτη της συσκευής και στερεώστε το ένα άκρο του ελαστικού σωλήνα (12) στην υποδοχή.
- ◆ Προσαρτήστε το εξάρτημα βούρτσας 90° (11) στο άλλο άκρο του σωλήνα.
- ◆ Όταν δεν χρησιμοποιούνται, τα αξεσουάρ μπορούν να αποθηκευτούν στο σάκο αποθήκευσης (9).

Χρήση

Σύνδεση στην ηλεκτρική τροφοδοσία του αυτοκινήτου (εικ. Ε)

- ◆ Βεβαιωθείτε ότι η συσκευή είναι απενεργοποιημένη.
- ◆ Αφαιρέστε τον αναπτήρα του αυτοκινήτου από την υποδοχή του.
- ◆ Συνδέστε τον προσαρμογέα οχήματος (6) στην υποδοχή αναπτήρα.

Ενεργοποίηση και απενεργοποίηση (εικ. F)

- ◆ Για να ενεργοποιήσετε τη συσκευή, σπρώξτε το διακόπτη λειτουργίας (4) προς τα εμπρός.
- ◆ Για να απενεργοποιήσετε τη συσκευή, σπρώξτε το διακόπτη λειτουργίας (4) προς τα πίσω.

Η συσκευή μπορεί να χρησιμοποιηθεί για χρονικό διάστημα 30 λεπτών χωρίς να επηρεαστεί σημαντικά η ισχύς της μπαταρίας του αυτοκινήτου όταν αυτή είναι κανονικά φορτισμένη και σε καλή κατάσταση.

Προειδοποίηση! Η χρήση για μεγάλα χρονικά διαστήματα θα αδειάσει την μπαταρία. Μη λειτουργείτε τον κινητήρα του αυτοκινήτου κατά τον καθαρισμό καθώς αυτό μπορεί να μειώσει τη διάρκεια ζωής της συσκευής.

Βελτιστοποίηση της δύναμης αναρρόφησης (εικ. G)

Για να κρατήσετε τη βέλτιστη δύναμη αναρρόφησης, καθαρίζετε τα φίλτρα τακτικά κατά τη χρήση.

- ◆ Γυρίστε τον τροχό καθαρισμού φίλτρου (5) μερικές στροφές για να διώξετε τη συσσωρευμένη σκόνη που βουλώνει τα φίλτρα (15 & 16).

Καθαρισμός και συντήρηση

Προειδοποίηση! Καθαρίζετε τακτικά τα φίλτρα (15 & 16).

Καθαρισμός του κάδου συλλογής σκόνης και των φίλτρων (εικ. H - I)

Τα φίλτρα είναι επαναχρησιμοποιήσιμα και θα πρέπει να καθαρίζονται τακτικά.

- ◆ Πατήστε την ασφάλεια (1) και ανοίξτε τη θυρίδα του περιέκτη (2) (εικ. H).
- ◆ Αδειάστε τον περιέκτη σκόνης.
- ◆ Αφαιρέστε τα φίλτρα (15 & 16) στρίβοντάς τα αριστερόστροφα (εικ. I).
- ◆ Αφαιρέστε με τη βούρτσα τις τελευταίες σκόνης από τα φίλτρα.
- ◆ Πλύνετε τα φίλτρα σε ζεστή σαπουνάδα (εικ. J).
- ◆ Βεβαιωθείτε ότι τα φίλτρα είναι στεγνά.
- ◆ Επανατοποθετήστε τα φίλτρα (15 & 16) στη συσκευή, περιστρέφοντάς τα δεξιόστροφα μέχρι να ασφαλισουν στη θέση τους.
- ◆ Κλείστε τη θυρίδα του περιέκτη (2). Βεβαιωθείτε ότι το κουμπί απελευθέρωσης (1) έχει ασφαλίσει στη θέση του.

Προειδοποίηση! Μην χρησιμοποιείτε ποτέ τη συσκευή χωρίς τα φίλτρα. Η βέλτιστη περισυλλογή της σκόνης επιτυγχάνεται μόνο με καθαρά φίλτρα.

Αντικατάσταση των φίλτρων

Τα φίλτρα θα πρέπει να αλλάζονται κάθε 6 με 9 μήνες και όταν έχουν φθαρεί ή καταστραφεί. Ανταλλακτικά φίλτρα διατίθενται από τα εμπορικά σημεία πώλησης προϊόντων BLACK+DECKER (κατ. αριθ. VF50):

- ◆ Αφαιρέστε τα παλιά φίλτρα όπως περιγράφεται παραπάνω.
- ◆ Τοποθετήστε τα καινούρια φίλτρα όπως περιγράφεται παραπάνω.

Προστασία του περιβάλλοντος



Επιλεκτική περισυλλογή. Αυτό το προϊόν δεν πρέπει να απορρίπτεται μαζί με τα κοινά οικιακά απορρίμματα.

Εάν κάποια μέρα διαπιστώσετε ότι το προϊόν σας BLACK+DECKER χρειάζεται αντικατάσταση ή ότι δεν το χρειάζεστε άλλο, μην το απορρίψετε μαζί με τα κοινά οικιακά απορρίμματα, αλλά διαθέστε αυτό το προϊόν για ξεχωριστή περισυλλογή.



Η ξεχωριστή περισυλλογή των μεταχειρισμένων προϊόντων και των υλικών συσκευασίας επιτρέπει την ανακύκλωση και επαναχρησιμοποίηση των υλικών. Με την επαναχρησιμοποίηση των ανακυκλωμένων υλικών αποτρέπεται η μόλυνση του περιβάλλοντος και μειώνεται η ζήτηση πρώτων υλών.

Οι κανονισμοί που ισχύουν στην περιοχή σας ενδέχεται να προβλέπουν την ξεχωριστή περισυλλογή των ηλεκτρικών συσκευών που προέρχονται από νοικοκυριά σε δημοτικές εγκαταστάσεις ή από τον έμπορο όταν αγοράσετε ένα καινούργιο προϊόν.

Η BLACK+DECKER δίνει τη δυνατότητα ανακύκλωσης των προϊόντων της που έχουν συμπληρώσει τη διάρκεια ζωής τους. Για να χρησιμοποιήσετε αυτήν την υπηρεσία, επιστρέψτε το προϊόν σας σε οποιοδήποτε εξουσιοδοτημένο κέντρο επισκευών, όπου θα το παραλάβουν εκ μέρους μας.

Ενημερωθείτε για το πλησιέστερο εξουσιοδοτημένο κέντρο επισκευών της περιοχής σας, επικοινωνώντας με τα γραφεία της BLACK+DECKER στη διεύθυνση που αναγράφεται στο εγχειρίδιο. Επίσης, μια λίστα με τα εξουσιοδοτημένα κέντρα επισκευών της BLACK+DECKER και πλήρεις λεπτομέρειες για τις υπηρεσίες που παρέχονται μετά την πώληση καθώς και στοιχεία επικοινωνίας υπάρχουν στο Διαδίκτυο, στη διεύθυνση: www.2helpU.com

Τεχνικά χαρακτηριστικά

		PAV1205 (H1)
Τάση	V _{dc}	12
Βάρος	kg	1.3

Εγγύηση

Η Black & Decker είναι σίγουρη για την ποιότητα των προϊόντων της και παρέχει εξαιρετική εγγύηση. Η παρούσα γραπτή εγγύηση αποτελεί πρόσθετο δικαίωμά σας και δεν ζημιώνει τα νόμιμα δικαιώματά σας. Η εγγύηση ισχύει εντός της επικράτειας των Κρατών Μελών της Ευρωπαϊκής Ένωσης και της Ευρωπαϊκής Ζώνης Ελευθέρων Συναλλαγών.

Σε περίπτωση που κάποιο προϊόν της Black & Decker παρουσιάσει βλάβη εξαιτίας ελαττωματικών υλικών, ποιότητας εργασίας ή έλλειψης συμφωνίας με τις προδιαγραφές εντός 24 μηνών από την ημερομηνία αγοράς, η Black & Decker εγγυάται την αντικατάσταση των ελαττωματικών τμημάτων, την επισκευή προϊόντων που έχουν υποστεί εύλογη φθορά λόγω χρήσης ή την αντικατάσταση των προϊόντων προκειμένου να εξασφαλίσει την ελάχιστη ενόχληση στους πελάτες της, εκτός εάν:

- ◆ Το προϊόν έχει χρησιμοποιηθεί σε εργασιακό, επαγγελματικό περιβάλλον ή έχει ενοικιαστεί.
- ◆ Έχει γίνει εσφαλμένη χρήση του προϊόντος ή έχει παραμεληθεί.
- ◆ Το προϊόν έχει υποστεί βλάβη από άλλα αντικείμενα, από ουσίες ή λόγω ατυχήματος.
- ◆ Έχει γίνει προσπάθεια επισκευής από μη εξουσιοδοτημένα κέντρα επισκευών ή από τεχνικούς που δεν ανήκουν στο προσωπικό της Black & Decker.

Για να ισχύσει η εγγύηση, πρέπει να υποβάλετε απόδειξη αγοράς στον πωλητή ή το εξουσιοδοτημένο κέντρο επισκευών. Ενημερωθείτε για το πλησιέστερο εξουσιοδοτημένο κέντρο επισκευών της περιοχής σας, επικοινωνώντας με τα γραφεία της Black & Decker στη διεύθυνση που αναγράφεται στο εγχειρίδιο. Επίσης, μια λίστα με τα εξουσιοδοτημένα κέντρα επισκευών της Black & Decker και πλήρεις λεπτομέρειες για τις υπηρεσίες που παρέχονται μετά την πώληση, καθώς και στοιχεία επικοινωνίας, υπάρχουν στο Διαδίκτυο, στη διεύθυνση: www.2helpU.com

Παρακαλούμε επισκεφθείτε την ιστοσελίδα μας www.black-anddecker.gr για να καταχωρήσετε το νέο σας προϊόν BLACK+DECKER και για να ενημερώνεστε για τα νέα προϊόντα και τις ειδικές προσφορές. Περισσότερες πληροφορίες σχετικά με τη μάρκα BLACK+DECKER και τη σειρά των προϊόντων μας θα βρείτε στη διεύθυνση www.blackanddecker.gr

België/Belgique/Luxembourg www.blackanddecker.be enduser.be@sbdinc.com	Stanley Black & Decker Belgium BVBA Egide Walschaertsstraat 16 2800 Mechelen	Tel. NL +32 15 47 37 65 Tel. FR +32 15 47 37 66 Fax. +32 15 47 37 99
Danmark	Black & Decker Roskildevej 22 2620 Albertslund	kundeservice.dk@sbdinc.com www.blackanddecker.dk
Deutschland www.blackanddecker.de infobfge@sdbinc.com	Stanley Black & Decker Deutschland GmbH Black & Decker Str. 40, D - 65510 Idstein	Tel. 06126 21-0 Fax 06126 21-2980
Ελλάδα www.blackanddecker.gr greece.service@sbdinc.com	Stanley Black & Decker (ΕΛΛΑΣ) Ε.Π.Ε ΓΡΑΦΕΙΑ: Στράβωνος 7 & Βουλιαγμένης 166 74 Γλυφάδα - Αθήνα	Τηλ. 210-8981616 Φαξ 210-8983570
SERVICE:	Ημερος Τόπος 2 -Χάνι Αδάμ 193 00 Ασπρόπυργος - Αθήνα	Τηλ. Service 210-8985208 Φαξ 210-5597598
España www.blackanddecker.es respuesta.posventa@sbdinc.co	Stanley Black & Decker Ibérica, S.C.A. Parc de Negocis "Mas Blau" Edificio Muntadas, c/Bergadá, 1, Of. A6 08820 El Prat de Llobregat (Barcelona)	Tel. 934 797 400 Fax 934 797 419
France www.blackanddecker.fr	Black & Decker (France) S.A.S. 5 allée des Hêtres B.P. 30084 69579 Limonest Cédex	Tel. 04 72 20 39 20 Fax 04 72 20 39 00
Helvetia www.blackanddecker.ch service@rofoag.ch	ROFO AG Gewerbezone Seeblick 3213 Kleinbödingen	Tel. 026-6749393 Fax 026-6749394
Italia www.blackanddecker.it service.italia@sbdinc.com	Stanley Black & Decker Italia Via Energypark 6 20871 Vimercate (MB)	Tel. 039-9590200 Fax 039-9590313 Numero verde 800-213935
Nederland www.blackanddecker.nl enduser.nl@sbdinc.com	Stanley Black & Decker Netherlands BV Holtum Noordweg 35, 6121 RE BORN Postbus 83, 6120 AB BORN	Tel. +31 164 283 065 Fax +31 164 283 200
Norge	Black & Decker Postboks 4613, Nydalen 0405 Oslo	kundeservice.no@sbdinc.com www.blackanddecker.no
Österreich www.blackanddecker.at service.austria@sbdinc.com	Stanley Black & Decker Austria GmbH Oberlaaerstraße 248, A-1230 Wien	Tel. 01 66116-0 Fax 01 66116-614
Portugal www.blackanddecker.pt resposta.posvenda@sbdinc.com	Black & Decker Limited SARL Quinta da Fonte - Edifício Q55 D. Diniz Rua dos Malhões, 2 e 2A - Piso 2 Esquerdo 2770 - 071 Paço de Arcos	Tel. 214667500 Fax 214667580
Suomi	Black & Decker PL47 00521, Helsinki	asiakaspalvelu.fi@sbdinc.com www.blackanddecker.fi
Sverige	Black & Decker AB Box 94, 431 22 Mölndal	kundservice.se@sbdinc.com www.blackanddecker.se
Türkiye www.blackanddecker.com.tr	KALE Hırdavat ve Makina A.Ş. Defterdar Mah. Savaklar Cad. No:15 Edirnekapı / Eyüp / İstanbul 34050	Tel. 0212 533 52 55 Fax. 0212 533 10 05
United Kingdom & Republic Of Ireland www.blackanddecker.co.uk emeaservice@sbdinc.com	Black & Decker 210 Bath Road Slough, Berkshire SL1 3YD	Tel. 01753 511234 Fax 01753 512365
Middle East & Africa www.blackanddecker.ae service.mea@sbdinc.com	Black & Decker P.O.Box - 17164 Jebel Ali Free Zone (South), Dubai, UAE	Tel. +971 4 8863030 Fax +971 4 8863333