

This Owner's Manual is provided and hosted by [Appliance Factory Parts](#).



Shop Vac 92L650C Owner's Manual

[Shop genuine replacement parts for Shop Vac 92L650C](#)



[Find Your Shop Vac Vacuum Cleaner Parts - Select From 487 Models](#)

----- Manual continues below -----

! ATTENTION!
Read all safety rules carefully before attempting to operate. Retain for future reference.

! ATTENTION!
Lire attentivement les consignes de sécurité avant d'utiliser cet aspirateur. Conserver ce Guide pour s'y reporter ultérieurement.

! ¡ATENCIÓN!
Lea cuidadosamente todas las normas de seguridad antes de utilizar la aspiradora. Conserve este manual para futuras consultas.

! DANGER!
Never operate this unit when flammable materials or vapors are present because electrical devices produce arcs or sparks that can cause a fire or explosion.
NEVER OPERATE UNATTENDED!

! DANGER!
Ne jamais utiliser cet aspirateur en présence de vapeurs ou de matières inflammables. Les appareils électriques produisent des arcs ou des étincelles qui peuvent causer un incendie ou une explosion.
NE JAMAIS LAISSER FONCTIONNER CET APPAREIL SANS SURVEILLANCE!

! ¡PELIGRO!
Nunca opere esta unidad ante la presencia de materiales inflamables o vapores, ya que los aparatos eléctricos producen arcos o chispas que pueden causar un incendio o una explosión.
¡NO DEJE LA ASPIRADORA FUNCIONANDO SIN VIGILANCIA!

User manual. Please review before operating vac.

Guide de l'utilisateur. À lire avant d'utiliser l'aspirateur

Manual del usuario. Por favor lea este manual antes de usar la aspiradora.

shop•vac®

BRAND/MARQUE/MARCA

Shop Vac® Wet/Dry Vacuums

Aspirateurs pour déchets secs et humides Shop Vac^{MD}

Aspiradoras para aspiración en húmedo y seco Shop Vac[®]

SERIES 586, 587, 610, 850, 925, 950, 962, 965, 970, 984, 991
Commercial/Industrial Use

Description

The Shop-Vac[®] Wet/Dry vacuum cleaners are for vacuuming wet and dry non-volatile materials. Equipped with powerful, permanently lubricated, Single or Two-Stage By-Pass motors. Standard filtration systems to handle dry or wet pick-up. Double filtration is available for most Shop-Vac[®] Vacs and is standard on Shop-Vac[®] Commercial Vacuums. Equipped with heavy duty dolly or easy roll caster system. Automatic float shut off prevents overflow during wet pick-up. Includes versatile 1-1/4" (3.18cm), 1-1/2" (3.81cm) or 2-1/2" (6.35cm) diameter accessories. Tank styles include steel with rust resistant epoxy phenolic coated interiors, durable stainless steel and rugged dent resistant polypropylene tank. UL listed.

SÉRIE 586, 587, 610, 850, 925, 950, 962, 965, 970, 984, 991
À usage commercial et industriel

Description

Les aspirateurs pour déchets secs et humides Shop-Vac^{MD} sont prévus pour aspirer des déchets secs et humides non volatiles. Ils sont équipés d'un puissant moteur à dérivation, à un ou deux étages. Ils sont lubrifiés en permanence et dotés de systèmes de filtration livrés de série qui permettent d'aspirer des déchets secs ou humides. Un système à double filtration est livrable sur la plupart des aspirateurs Shop-Vac^{MD}. Ce type de système est livré de série sur les aspirateurs à usage commercial Shop-Vac^{MD}. Équipés d'un chariot ultra-robuste ou d'un système à roulettes, ils peuvent être déplacés facilement. Lorsqu'on aspire des déchets humides, le flotteur arrête automatiquement l'aspirateur de fonctionner pour éviter un débordement. Ils sont livrés avec des accessoires polyvalents de 3,18 cm (1-1/4 pouce), de 3,81 cm (1-1/2 pouce) ou de 6,35 cm (2-1/2 pouces). Les cuves sont soit en acier à intérieur enduit de résine phénolique résistant à la rouille, soit en acier inoxydable durables ou en polypropylène solide résistant aux coups. Classés UL.

SERIE 586, 587, 610, 850, 925, 950, 962, 965, 970, 984, 991
Para Uso Comercial/Industrial

Descripción

Las aspiradoras para aspiración en húmedo /seco Shop-Vac[®] han sido diseñadas para aspirar materiales sólidos y líquidos no volátiles. Vienen equipadas con motores potentes, de lubricación permanente, de derivación y de una o dos etapas. Sistemas de filtrado estándar con funciones para aspiración en húmedo o seco. La mayoría de las aspiradoras Shop-Vac[®] cuentan con doble filtrado y es una función estándar en todas las aspiradoras comerciales Shop-Vac[®]. Equipadas con una carretilla de construcción fuerte o un sistema de ruedas de fácil desplazamiento. El cierre automático del flotador evita derrames durante la aspiración de líquidos. Incluye accesorios versátiles con diámetros de 3,18 cm. (1-1/4"), 3,81 cm. (1-1/2") o 6,35 cm. (2-1/2"). Los diseños del depósito incluyen exteriores de acero con interiores revestidos en plástico fenólico epóxico anticorrosivo, acero inoxidable durable y depósito de polipropileno resistente a las abolladuras. Incluida en el listado de UL.

SHOP-VAC CORPORATION

2323 Reach Road, P.O. Box 3307
Williamsport, PA 17701-0307
(570) 326-3557
www.shopvac.com

SHOP-VAC CANADA

1770 Appleby Line
Burlington, Ontario L7L 5P8
(905) 335-9730
www.shopvac.ca

Shop Vac-México, S.A. de C.V.

Calle Niños Héroe #1553
Colonia Agua Blanca
45236 - Zapopan, Jalisco
52 (33) 3188 6388

Patents Issued and Pending.
Brevets délivrés et en instance.
Patentes registradas y en trámite.

© 2010 Shop-Vac Corporation. All rights reserved.
© Shop-Vac Corporation, 2010. Tous droits réservés.
© 2010 Shop-Vac Corporation. Todos los derechos reservados.

IMPORTANT SAFETY INSTRUCTIONS

When using an electrical appliance, basic precautions should always be followed, including the following: **READ ALL INSTRUCTIONS BEFORE USING THIS APPLIANCE.**

WARNING – TO REDUCE THE RISK OF FIRE, ELECTRIC SHOCK OR INJURY:

- Do not leave appliance when plugged in. Unplug from outlet when not in use and before servicing. Connect to a properly grounded outlet only. See Grounding Instructions.
- Do not expose to rain – store indoors.
- Do not allow to be used as a toy. Close attention is necessary when used by or near children.
- Use only as described in this manual. Use only Manufacturer's recommended attachments.
- Do not use with damaged cord or plug. If appliance is not working as it should, has been dropped, damaged, left outdoors or dropped into water, contact Shop-Vac Corporation for assistance.
- Do Not: pull or carry by cord, use cord as a handle, close a door on cord or pull cord around sharp edges or corners. Do not run appliance over cord. Keep cord away from heated surfaces.
- Do not unplug by pulling on cord. To unplug, grasp the plug; not the cord.
- Do not handle plug or appliance with wet hands.
- Do not put any object into openings. Do not use with any openings blocked; keep free of dust, lint, hair and anything that may reduce air flow.
- Keep hair, loose clothing, fingers and all parts of body away from openings and moving parts.
- Do not pick up anything that is burning or smoking, such as cigarettes, matches or hot ashes.

- Do not use without dust bag and/or filters in place.
- Turn off all controls before unplugging.
- Use extra care when cleaning on stairs.
- Do not use to pick up flammable or combustible liquids such as gasoline or use in areas where they may be present.
- Do not use your cleaner as a sprayer of flammable liquids such as oil base paints, lacquers, household cleaners, etc.
- Do not vacuum toxic, carcinogenic, combustible or other hazardous materials such as asbestos, arsenic, barium, beryllium, lead, pesticides or other health endangering materials. Specially designed units are available for these purposes.
- Do not pick up soot, cement, plaster or drywall dust without cartridge filter and collection filter bag in place. These are very fine particles that may pass through the foam and affect the performance of the motor or be exhausted back into the air. Additional collection filter bags are available.
- Do not leave the cord lying on the floor once you have finished the cleaning job. It can become a tripping hazard.
- Use special care when emptying heavily loaded tanks.
- To avoid spontaneous combustion, empty tank after each use.
- The operation of a utility vac can result in foreign objects being blown into eyes, which can result in eye damage. Always wear safety goggles when operating vacuum.
- STAY ALERT. Watch what you are doing and use common sense. Do not use vacuum cleaner when you are tired, distracted or under the influence of drugs, alcohol or medication causing diminished control.

SAVE THESE INSTRUCTIONS

WARNING – DO NOT LEAVE VACUUM UNATTENDED WHEN IT IS PLUGGED IN AND/OR OPERATING. UNPLUG UNIT WHEN NOT IN USE.

GROUNDING INSTRUCTIONS

This appliance must be grounded. If it should malfunction or breakdown, grounding provides a path of least resistance for electric current to reduce the risk of electric shock. This appliance is equipped with a cord having an equipment-grounding conductor and grounding plug. The plug must be inserted into an appropriate outlet that is properly installed and grounded in accordance with all local codes and ordinances.

WARNING – IMPROPER CONNECTION OF THE EQUIPMENT-GROUNDING CONDUCTOR CAN RESULT IN A RISK OF ELECTRIC SHOCK. CHECK WITH A QUALIFIED ELECTRICIAN OR SERVICE PERSON IF YOU ARE IN DOUBT AS TO WHETHER THE OUTLET IS PROPERLY GROUNDED. DO NOT MODIFY THE PLUG PROVIDED WITH THE APPLIANCE – IF IT WILL NOT FIT THE OUTLET, HAVE A PROPER OUTLET INSTALLED BY A QUALIFIED ELECTRICIAN.

This appliance is for use on a nominal 120-volt circuit, and has a grounded plug that looks like the plug illustrated in **sketch A**. A temporary adapter that looks like the adapter illustrated in **sketches B and C** may be used to connect this plug to a 2-pole receptacle as shown in **sketch B** if a properly grounded outlet is not available. The temporary adapter should be used only until a properly grounded outlet (sketch A) can be installed by a qualified electrician. The green colored rigid ear, lug or the like extending from the adapter must be connected to a permanent ground such as a properly grounded outlet box cover. Whenever the adapter is used, it must be held in place by a metal screw.

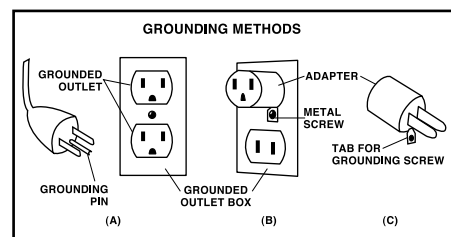

IN CANADA, THE USE OF A TEMPORARY ADAPTOR IS NOT PERMITTED BY THE CANADIAN ELECTRICAL CODE. Make sure that the appliance is connected to an outlet having the same configuration as the plug. No adapter should be used with this appliance.

EXTENSION CORDS

When using the appliance at a distance where an extension cord becomes necessary, a 3-conductor grounding cord of adequate size must be used for safety, and to prevent loss of power and overheating. Use the table below to determine A.W.G. wire size required. To determine ampere rating of your vacuum, refer to nameplate located on rear of motor cover.

Volts	Total length of cord in feet				
	25	50	100	150	
120V					
Ampere Rating More Than	Not More Than	AWG			
0 - 6		18	16	16	14
6 - 10		18	16	14	12
10 - 12		16	16	14	12
12 - 16		14	12	Not recommended	

Before using appliance, inspect power cord for loose or exposed wires and damaged insulation. Make any needed repairs or replacements before using your appliance. Use only three-wire outdoor extension cords which have three-prong grounding-type plugs and three-pole receptacles which accept the extension cord's plug. When vacuuming liquids, be sure the extension cord connection does not come in contact with the liquid.

NOTE: STATIC SHOCKS ARE COMMON IN DRY AREAS OR WHEN THE RELATIVE HUMIDITY OF THE AIR IS LOW. THIS IS ONLY TEMPORARY AND DOES NOT AFFECT THE USE OF THE APPLIANCE. TO REDUCE THE FREQUENCY OF STATIC SHOCKS IN YOUR HOME, THE BEST REMEDY IS TO ADD MOISTURE TO THE AIR WITH A CONSOLE OR INSTALLED HUMIDIFIER.

UNPACKING

- Remove vacuum cleaner and all accessories from the carton.
- Important: Open tank cover by pushing latches or clamps outward with thumbs and remove any accessories that may have been shipped in the tank.
- Assemble dolly or caster system following instructions in included Replacement Parts Manual.
- Before replacing cover, please refer to Dry Pick-up or Wet Pick-up operation to ensure proper filter installation.
- Replace cover and make sure latches or clamps are secured over raised area of tank cover.

The Shop-Vac® Filtration System

FILTERS

Best

High Efficiency Collection Filter Bags

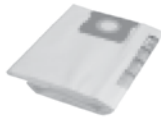

- Fine dust and particles
- Easy to install and use
- High efficiency for improved air quality and excellent airflow characteristics reducing the loss of suction power
- Dry pick-up only

HEPA Abrasion Resistant Cartridge Filter



- Non-stick surface
- Wet or dry pick-up
- Easy cleanup
- Efficient, easy to use
- Fine dust and particles

HEPA CleanStream® Cartridge Filter*



- Non-stick surface
- Wet or dry pick-up
- Easy cleanup
- Efficient, easy to use
- Fine dust and particles



HEPA Cartridge Filter



- Dry pick-up only
- Fine dust and particles
- Efficient, easy to use

Better

Ultra Web® Cartridge Filter**



- Wet or dry pick-up
- Easy cleanup
- Fine dust and particles

Full Polyester Filter



- Full circumference tank filter
- Dry pick-up only
- Durable, reusable, economical

Super Performance Polyester Filter



- Dry pick-up only
- General purpose
- Reusable cloth filter

Good

Reusable Disc Filter

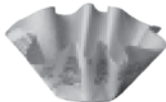

- Dry pick-up only
- General purpose
- Reusable disc

Foam Sleeve



- Wet pick-up only
- Use as a secondary filter with all other Shop-Vac® filters except Cartridge and HEPA Cartridge filters
- Reusable foam

Cloth Filter



- Dry pick-up only
- General purpose
- Reusable cloth filter

FILTER COMBINATIONS

Cage Filters: Cartridge filters, foam sleeve, reusable disc, cloth filter, super performance polyester

++ PLUS ++ Tank Filters: High efficiency collection filter bags, full polyester filter

THE MOST EFFICIENT FILTRATION FOR YOUR WET/DRY VACUUM IS A COMBINATION OF:

BEST CAGE FILTERS



BEST TANK FILTERS

*CleanStream, Gore and designs are registered trademarks of W.L. Gore & Associates, Inc. **Ultra Web is a registered trademark of Donaldson Co., Inc.

ASSEMBLY

TOP HANDLE ASSEMBLY

To attach top handle, align holes in handle and holes in motor cover and secure with screws provided (Figure 1).

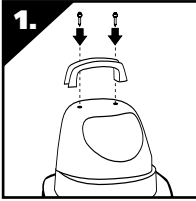

REAR CASTER ACCESSORY CADDY AND FRONT CASTER FEET ASSEMBLY

(Not standard with all models)

You will find four casters, two caster feet, an accessory caddy and four screws with your wet/dry vacuum.

If your accessory caddy looks like the one pictured in (Figure a) assemble as follows.

1. With cord disconnected from receptacle and tank cover removed, turn tank upside down so that the bottom is facing up.
2. Insert two caster feet into adjacent slots at front of tank. Secure with screws provided.
3. Take accessory caddy and place into remaining slots at back of tank. Secure with screws provided (Figure 2).
4. Install casters into caddy and feet by inserting the caster stems into the holes provided. Apply pressure and twisting motion until casters snap into place.

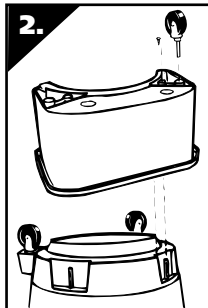
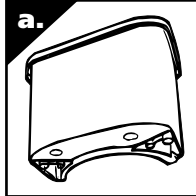

If your accessory caddy looks like the one pictured in (Figure b) assemble as follows.

1. With cord disconnected from receptacle and tank cover removed, turn tank upside down so that the bottom is facing up.
2. Take accessory caddy and place into slots (on rear of tank opposite of drain). Secure with screws provided (Figure 3).
3. With tank drain facing you, take caster foot marked with the letter A (Figure 4) and place in slot on left side of tank also marked with the letter A. Secure with screw provided (Figure 5).
4. Take caster foot marked with the letter B (Figure 6) and place in slot on right side of tank also marked with the letter B. Secure with screw provided (Figure 7).
5. If flatwashers are included in hardware package place flatwasher over stem of caster before installing casters into feet or accessory caddy. **NOTE:** Flatwashers are not required with all units.
6. Install casters into caster feet and accessory caddy by inserting the caster stems into the holes provided. Apply pressure and twisting motion until caster snap into place (Figure 8 & 9).

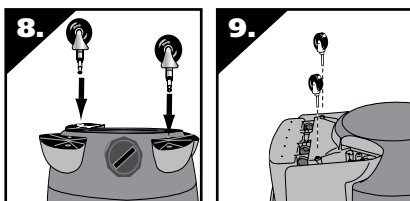
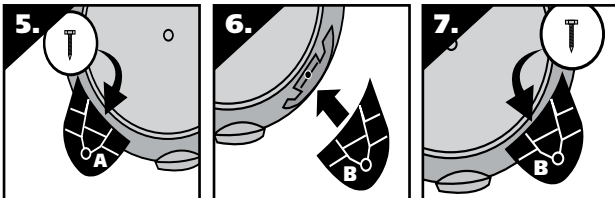
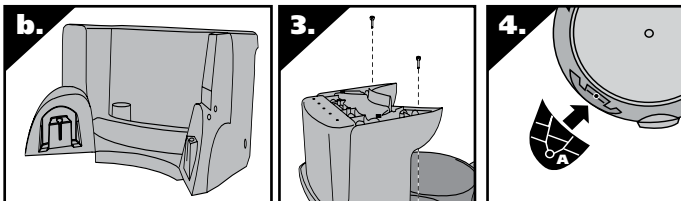

REAR CASTER DOLLY/TOOL HOLDER AND FRONT CASTER FEET ASSEMBLY

(Not standard with all models)

You will find four casters (c.), two caster feet (d.), rear caster dolly/tool holder (e.), and four screws with your wet/dry vacuum. Assemble as follows:

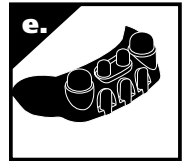
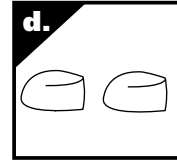
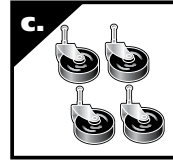

1. With cord disconnected from receptacle and tank cover removed, turn tank upside down so that the bottom is facing up.
2. Take rear caster dolly and place into slots (on rear of tank, opposite of drain) and secure with screws provided (Figure 10).
3. If flatwashers are included in hardware package place flatwasher over stem of caster before installing casters into feet. **NOTE:** Flatwashers are not required with all units.
4. Insert casters into bottom of rear caster dolly by placing stem of caster into holes provided. Apply pressure and twisting motion until casters snap into place (Figure 11).
5. With tank drain facing you, take caster foot marked with the letter A (Figure 12) and place in slot on left side of tank also marked with the letter A and secure with screw provided (Figure 13).
6. Take caster foot marked with the letter B (Figure 14) and place in slot on right side of tank also marked with the letter B and secure with screw provided (Figure 15).
7. Insert casters into feet by placing stem of caster into holes provided. Apply pressure and twisting motion until casters snap into place (Figure 16).
8. Return tank to upright position.
9. Place tool basket (Not standard with all models) with curved surface against tank on rear caster dolly assembly (Figure 17).

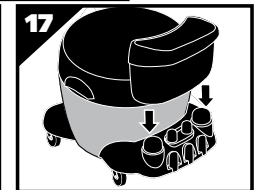
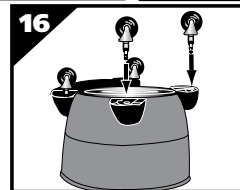
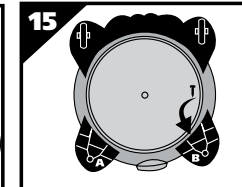
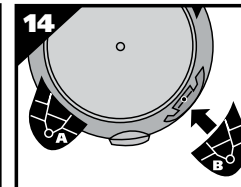
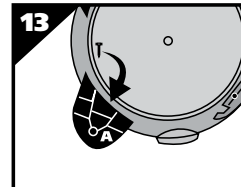
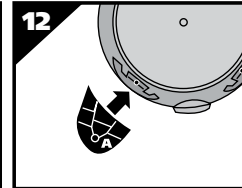
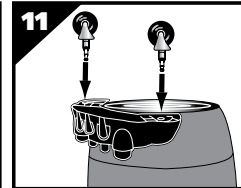
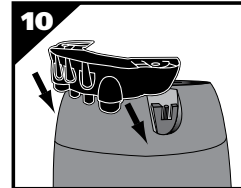

REAR WHEEL DOLLY/TOOL HOLDER AND FRONT CASTER FEET ASSEMBLY

(Not standard with all models)

You will find two casters (f.), two large rear wheels (g.), one axle (h.), rear dolly/basket (i.), two caster feet (j.) and four screws with your wet/dry vacuum. Assemble as follows:

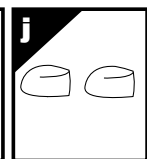
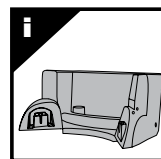
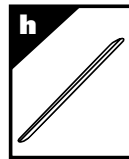
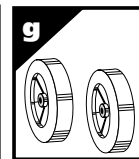
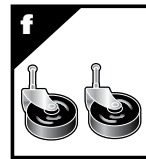

1. With cord disconnected from receptacle and tank cover removed, turn tank upside down so that the bottom is facing up.

- Place axle upright on a hard surface and hammer on (1) cap nut. Place (1) wheel on axle and slide down to cap nut (**Figure 18**). Be sure flat side of wheel hub is facing outward.
- Slide axle through holes provided in dolly/basket (**Figure 19**).
- Slide remaining wheel onto axle and hammer on second cap nut (**Figure 20**).
- Take rear dolly assembly and place into slots (on rear of tank opposite drain) and secure with screws provided (**Figure 21**).
- With tank drain facing you, take caster foot marked with the letter A (**Figure 22**) and place in slot on left side of tank also marked with the letter A and secure with screw provided (**Figure 23**).
- Take caster foot marked with the letter B (**Figure 24**) and place in slot on right side of tank also marked with the letter B and secure with screw provided (**Figure 25**).
- If flatwashers are included in hardware package place flatwasher over stem of caster before installing casters into feet.

NOTE: Flatwashers are not required with all units.

- Insert casters into feet by placing stem of caster into holes provided. Apply pressure and twisting motion until casters snap into place (**Figure 26**).
- Return tank to upright position.

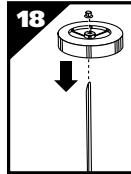
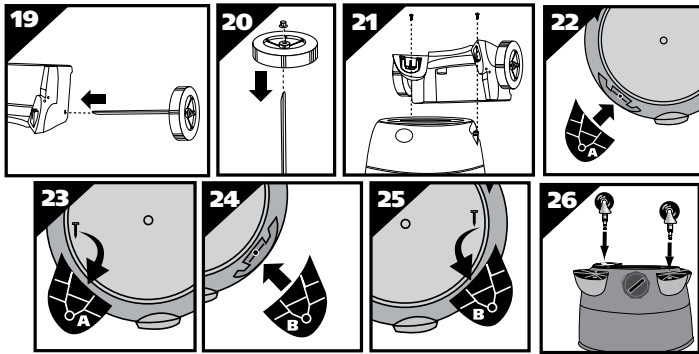

REAR WHEEL DOLLY/TOOL HOLDER AND FRONT CASTER FEET ASSEMBLY FOR METAL TANKS

(Not standard with all models)

You will find two casters (k.), two large rear wheels (l.), one axle (m.), rear dolly (n.), two caster feet (o.) and four screws with your wet/dry vacuum. Assemble as follows:

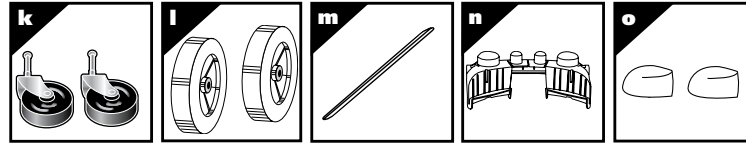

- With cord disconnected from receptacle and tank cover removed, turn tank upside down so that the bottom is facing up.
- Place axle upright on a hard surface and hammer on (1) cap nut. Place (1) wheel on axle and slide down to cap nut (**Figure 33**). Be sure flat side of wheel hub is facing outward.
- Slide axle through holes provided in dolly (**Figure 34**).
- Slide remaining wheel onto axle and hammer on second cap nut (**Figure 35**).
- With a pair of scissors, trim the enclosed template to fit your size tank. Sizes will be 11", 14" or 16" diameters.
- Once template is cut out, place on bottom of tank, align inlet arrow on template with center of inlet on tank (**Figure 36**).
- Align cutouts in center of rear dolly with bars on template (**Figure 37**).
- Place groove of rear dolly over rim of tank and push until the dolly is tight against bottom of tank (**Figure 38**).
- Secure dolly with screw and washer provided (**Figure 39**).
- If caster feet are attached together, separate by removing webbing.
- Take caster foot marked with the letter A and align arrow on foot (**Figure 40**) with arrow on template also marked with the letter A (**Figure 41**).
- Place groove of foot over rim of tank and push until the caster foot is tight against bottom of tank (**Figure 42**).
- Secure feet with screw and washer provided (**Figure 43**).
- Insert casters into feet by placing stem of caster into holes provided. Apply pressure and twisting motion until casters snap into place (**Figure 44**).
- Place tool basket (not standard with all models), with curved surface against tank, on rear wheel dolly assembly (**Figure 45**).

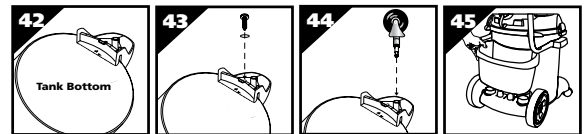
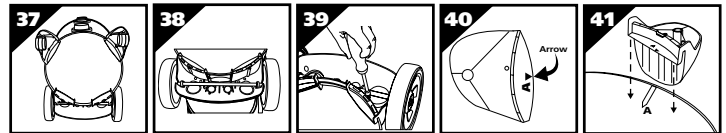
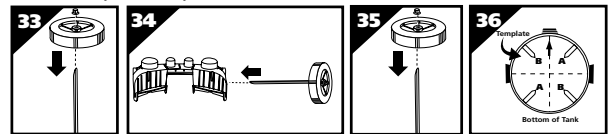

INSTALLING THE CARRIAGE HANDLE

(Not standard with all models)

Stand vacuum right side up. Place metal carriage handle outside of tank and under the side carrying handles. Be sure to spread the ends of the carriage handles when assembling to prevent damage to the tank. Align holes of carriage handle to holes in tank and fasten tightly with screws, washers, and nuts provided. The sealing washer and screw have a close fitting tolerance. Rubber side of sealing washer should fit against inside wall of tank. Failure to properly install rubber washer could result in water leakage or loss of performance. Replace the tank cover and clamp the lid latches securely.

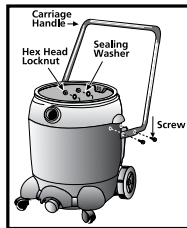

CASTER FEET AND CASTER ASSEMBLY FOR METAL TANKS

(Not standard with all models)

- With cord disconnected from receptacle and tank cover removed, turn tank upside down so that the bottom is facing up.
- With a pair of scissors, trim the enclosed template to fit your size tank. Sizes will be 11", 14" or 16" diameters.
- Once template is cut out, place on bottom of tank. Align inlet arrow on template with center of inlet on tank (**Figure 27**).
- If caster feet are attached together, separate by removing webbing.
- Take caster foot marked with the letter A and align arrow on foot (**Figure 28**) with arrow on template also marked with the letter A (**Figure 29**).
- Place groove of foot over rim of tank and push until the caster foot is tight against bottom of tank (**Figure 30**).
- Secure feet with screw and washer when provided (**Figure 31**).
- If flatwashers are included in hardware package place flatwasher over stem of caster before installing casters into feet.
- NOTE:** Flatwashers are not required with all units.
- Insert casters into feet by placing stem of caster into holes provided. Apply pressure and twisting motion until casters snap into place (**Figure 32**).
- Repeat steps 3-8 with remaining feet.
- Return tank to upright position.

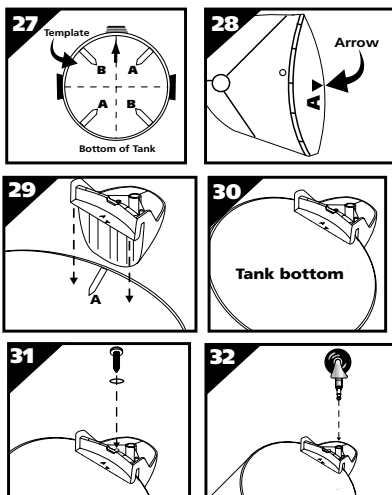

DOLLY, CARRIAGE HANDLE AND BASKET ASSEMBLY FOR METAL TANKS

(Not standard with all models)

- Remove head from tank and place tank upside down on a flat surface.
- Place wheels on rear frame/axle assembly with extended hub of wheel towards dolly frame and place cap nuts on axle. Secure with hammer.
- Insert caster socket into front frame and secure with phillips head screw.
- Place groove in front frame into lip of tank and position so frame is directly above inlet.
- Position grooves of rear frame into lip of tank and align so rear and front frames engage.
- Secure dolly frame to tank by placing machine screws up through holes in dolly frame. Ensure head of screw is fully recessed in area provided. After machine screw is inserted, tighten with flatwasher and hex nut.
- Insert caster in caster socket and apply downward pressure until caster snaps into place.
- Return vacuum to upright position. Attach carriage handle to tank by inserting bolt through the center hole of handle and tank, secure with nut provided. Attach side handles with screws provided. Be sure to spread ends of carriage handle when assembling to prevent damage to tank.
- Insert basket through center of carriage handle and slide into place.

ITEM NUMBER & DESCRIPTION

- | | |
|------------------|--------------------------------------|
| 1. Cap nut | 7. #8 x 1/2" lg. Screw |
| 2. 8" wheel | 8. 1/4 - 20 x 3/4" lg. Machine screw |
| 3. Axle | 9. 1/4" Flatwasher |
| 4. Rear frame | 10. 1/4 - 20 Hex nut |
| 5. Caster socket | 11. Caster |
| 6. Front frame | |

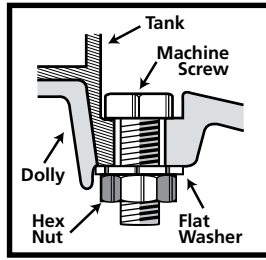
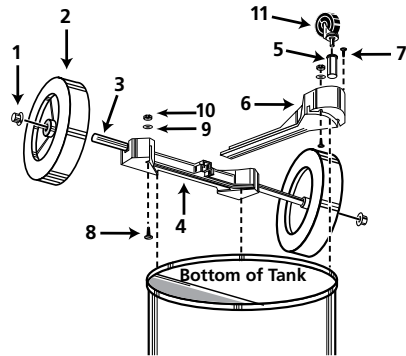

ITEM NUMBER & DESCRIPTION

- | | |
|------------------------------|-------------------------|
| 1. Metal tank handle | 4. Bolt 1/4 - 20 x 1/2" |
| 2. Side tank handle | 5. 1/4 - 20 Hex nut |
| 3. #10 x 3/4" Screw hex head | |

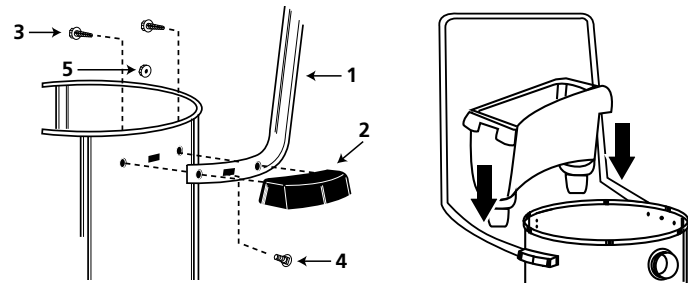

SIDE TANK HANDLE ASSEMBLY

(Not standard with all models)

Attach side handles to tank with screws provided (Figure 46).

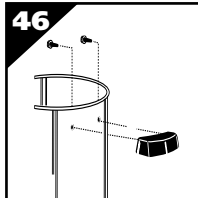

FOUR WHEEL HEAVY DUTY DOLLY ASSEMBLY

(Not standard with all models)

Tools required:

(2) 1/2 inch open end wrenches, (2) 7/16 inch open end wrenches, or a socket set and a hammer.

1. Insert 2 1/2 inch long bolt through center hole in rear frame, attach split lockwasher and nut and tighten securely.
2. Attach handle brace to back of rear frame with 5/8 inch long machine screws, lockwashers, and nuts. (Finger tighten only.)
3. Position main frame inside rear frame. Attach (2) 5/8 inch long machine screws, lockwashers and nuts in both sides. Tighten securely.
4. Attach handle uprights, inside main frame (make sure buttons at top face inward) using 5/8 inch long machine screws, lockwashers and nuts. (Finger tighten only.) Align holes at top of handle braces with holes in handle uprights. Attach with 1 1/4 inch long machine screws, lockwashers and nuts. (Tighten securely.)
5. Go back and tighten machine screws at bottom of uprights and braces.
6. Attach caster sockets (open end down) to front of main frame using 5/8 inch long machine screws, lockwashers and nuts.
7. Slide basket adapters on handle.
8. See Figure 47 and Figure 48 for correct installation of adapters.

9. Attach handle onto uprights by pushing down and holding buttons in on uprights.
10. Place tank retaining bracket through slot and bolt in rear frame and screw on knob.
11. Slide bumper down over main dolly frame until it bottoms out.
12. Place axle upright on a hard surface and hammer on (1) cap nut. Place (1) wheel on axle and slide down to cap nut. Slide axle through rear of frame and slide on other wheel. Before assembling cap nut on other end of axle, be certain dolly is assembled correctly. (You may place tank on dolly and tighten knob of retaining bracket to be sure of correct assembly.)
13. After ensuring dolly is assembled correctly remove tank and place dolly on side with installed cap nut on hard surface and hammer second cap nut on axle.
14. Place accessory basket on adapters and pull out on outer rim of basket and snap into place (Figure 49).

For 14" Diameter Tanks

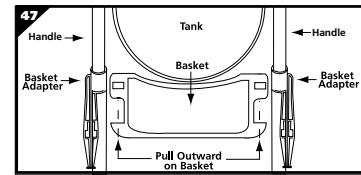

For 16" Diameter Tanks

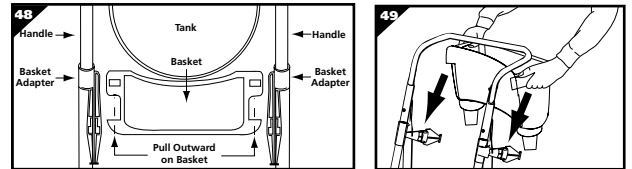

ITEM NUMBER & DESCRIPTION

- | | |
|---|--|
| 1. Handle | 12. Tank retainer bracket |
| 2. Handle upright | 13. Threaded knob |
| 3. Handle brace | 14. Axle |
| 4. 1/4 - 20 x 1 1/4" Hex head machine screw (Black) | 15. 1/4 - 20 x 5/8" Hex head machine screw |
| 5. 1/4" External tooth lockwasher | 16. 1/4 - 20 Hex nut |
| 6. 1/4 - 20 Hex nut (Black) | 17. Caster socket |
| 7. Rear dolly frame | 18. Caster |
| 8. Main dolly frame | 19. Bumper |
| 9. 5/16 - 18 x 2 1/2" Hex head bolt | 20. 10" Wheel (25.4cm) |
| 10. 5/16" Split lockwash | 21. Cap nut |
| 11. 5/16 - 18 Hex nut | 22. Accessory basket |
| | 23. Basket adapter |

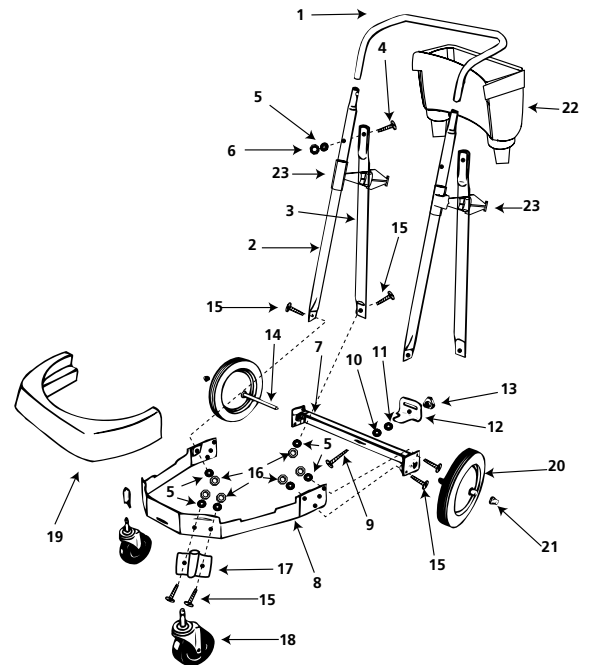

BAND DOLLY ASSEMBLY

(Not standard with all models)

1. Place casters into sockets on band assembly.
2. Place tank upside down and slip band assembly over lip on bottom of tank.

3. Insert bolt and tighten nut until secure.

ITEM NUMBER & DESCRIPTION

- | | |
|--------------------------|--|
| 1. 55 Gal. band assembly | 3. Hex head bolt, 1/4 - 20 x 1 ³ / ₄ |
| 2. Caster | 4. Hex nut, 1/4 - 20 |

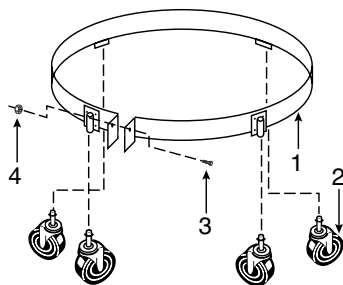

TOOL HOLDER

(Not standard with all models)

If your tool holder looks like the one pictured in **Figure 50**, follow these instructions.

1. With rear of unit facing you, take tool holder and position it with tabs facing rear of unit (**Figure 51**).
2. Place "J" shaped tabs into the slots on cord wraps (**Figure 52**).
3. Press down until tabs snap into place.
4. Press down on center of tool holder until tab latches on bottom lid (**Figure 53**).

If your tool holder looks like the one pictured in **Figure 54**, follow these instructions.

1. With rear of unit facing you, take tool holder and slide over notches on rear of tank (**Figure 55**).

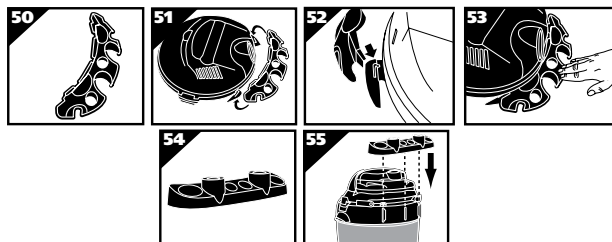

INSTALLATION

(See Operation section for Filters)

OPERATION

⚠ DANGER

This equipment incorporates parts such as switches, motors or the like that tend to produce arcs or sparks that can cause an explosion. Do not pick up flammable, combustible, or hot materials. Do not use around explosive liquids or vapors, as electrical devices produce arcs or sparks which can cause a fire or explosion - do not use at filling stations or anywhere gasoline is stored or dispensed.

Blower Use

Some vacuum cleaners can be used as a powerful blower by inserting the hose into the motor housing exhaust port.

⚠ WARNING

ALWAYS WEAR EYE PROTECTION TO PREVENT ROCKS OR DEBRIS FROM BEING BLOWN OR RICOCHETING INTO THE EYES OR FACE WHICH CAN RESULT IN SERIOUS INJURY.

⚠ WARNING

ALWAYS DISCONNECT THE PLUG FROM THE WALL OUTLET BEFORE REMOVING THE TANK COVER.

⚠ CAUTION

Keep Filters Clean

The efficiency of these vacuum cleaners is largely dependent on the filter.

A clogged filter can cause overheating and possibly damage the vacuum cleaner.

Clean or replace filters regularly. Do not use the vacuum or filters for collecting hazardous or other health endangering materials.

NOTE: Never machine wash or dry filters.

Cartridge Filter Maintenance

⚠ NOTICE

This filter is made of high quality paper designed to stop small particles of dust. The filter can be used for wet or dry pick-up. A dry filter is necessary to pick up dry material. If you use your vac to pick up dust when the filter is wet, the filter will clog quickly and be very difficult to clean. The filter may become saturated when picking up large quantities of liquid causing misting to appear in the exhaust air. At this time, you should dry or change the filter to eliminate this occurrence. Please handle the filter carefully when removing it for cleaning or when installing it. Check the filter for tears or small holes. Even a small hole can cause dust to be exhausted. Do not use a filter with holes or tears. Replace it immediately.

⚠ WARNING

The cartridge filter is not compatible when utilizing the QPV® Pump Vacuum's pump pick-up assembly.

Installing & Cleaning:

1. Slide cartridge filter down over filter cage (**Figure 56**).
2. Place filter retainer on top of cartridge filter (**Figure 57**).
3. Hold onto base of lid cage with one hand and turn retainer clockwise to tighten (**Figure 58**).
4. To remove filter for cleaning, again hold onto base of lid cage with one hand and turn retainer counter clockwise to loosen (**Figure 59**).
5. Slide cartridge filter off filter cage (**Figure 60**).
6. Clean dry filter by tapping it on inside of waste can (**Figure 61**).
7. Clean wet filter by rinsing from the inside (**Figure 62**).
8. When wet (to prevent mold and/or mildew build-up), the cartridge filter should be removed and allowed to air dry for a 24-hour period before being re-installed back onto the filter cage.

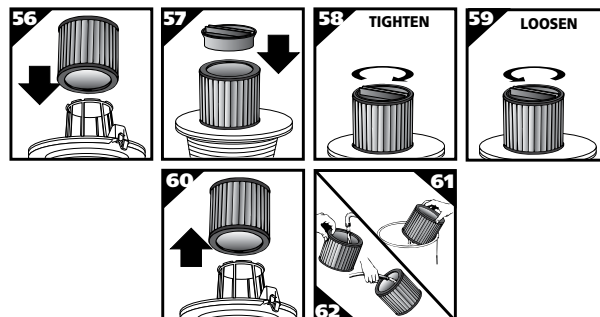

Dry Pickup

See the Shop-Vac® Vacuum Filter Reference and Installation chart on page 3 to determine which type of dry filtration is best for your needs. Better quality filtration is required for finer dry materials. Collection filter bags are recommended for very fine materials such as dry wall dust.

Note: When using the vacuum to pick-up very fine dust such as sawdust or dry wall dust, it will be necessary to empty the tank and clean the filter at more frequent intervals to maintain maximum pick-up power or upgrade to collection filter bags.

Wet Pickup

See the Shop-Vac® Vacuum Filter Reference and Installation chart on page 3 to determine which type of wet filtration is best for your needs. Remove the dry filters plus all dirt and debris found in the tank assembly. Wet pick-up requires only the foam sleeve or cartridge filter to be in place. Do not use dry filters for wet pick-up. When picking up several tanks full of liquid, the filter will become saturated and misting may appear in the exhaust air. At this time, you should dry the filter or change to a dry filter to eliminate the misting and possible dripping of liquid around the lid. After completing a wet pick-up job, raise the hose to drain into tank before shutting off the vac. The interior of the tank should be periodically rinsed clean.

Note: Wet pick-up accessories should be washed periodically with soap and water, especially after picking up wet, sticky liquids.

ACCESSORIES, HOSES AND WANDS

All Shop-Vac® vacuums covered in this manual come with accessories to cover wet and dry cleanup jobs. Not all vacs include all accessories shown.

Nozzles and Accessories

Note: When using 1.5" (3.8cm) accessories, adapter may be needed to attach accessory to hose end.

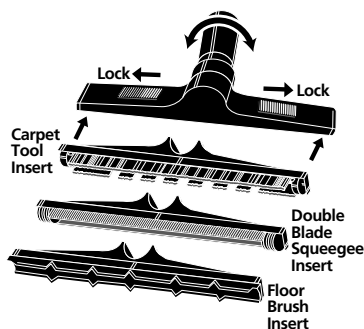

14" (35.56cm) ABS Plastic Master Nozzle
Inserts lock into place by sliding red buttons. Elbow swivels.

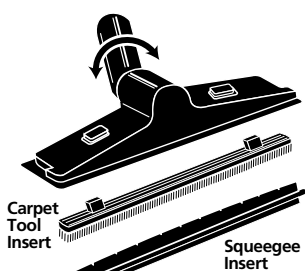

Deluxe 12" (30.48cm) Nozzle
Inserts snap-in and out. Elbow swivels.



All Friction Fit Accessories
Insert wand end or hose into accessory and twist to form a tight fit.

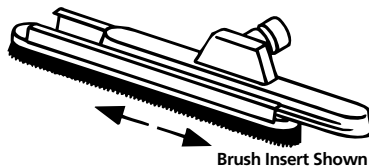

14" (35.56cm) Metal Master Nozzle
Inserts lock into place by sliding insert onto nozzle.

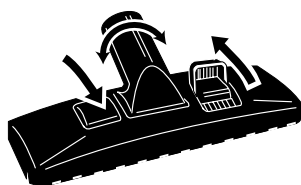

Dual Surface Selector Nozzle
Levers control brush position for various types of cleaning.

Hoses

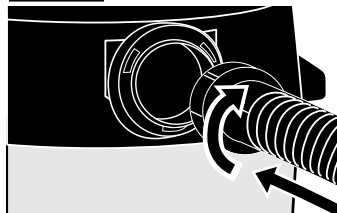

All Friction Fit Hoses
Insert machine hose end into tank and twist to form a tight fit.

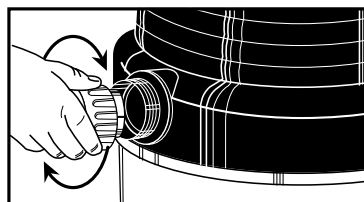

Posi-Lock Hoses
Insert hose collar onto threaded tank inlet and tighten.

Wands

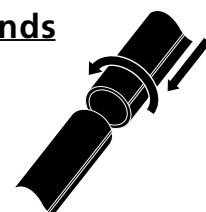

All Friction Fit Wands
Insert wand ends together and twist to form a tight fit.

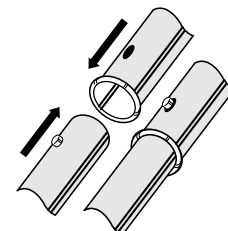

Positive Locking Wands
Insert wand ends together until metal push button locks.

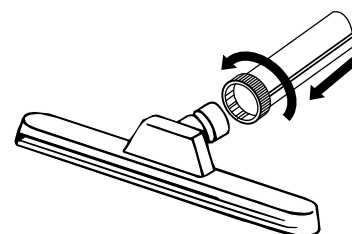

Locking Nut Wand End
Insert wand end over nozzle and tighten nut.

Automatic Shutoff

The vacuum cleaner is equipped with an automatic shutoff that operates when picking up liquids. When the liquid in the tank reaches a certain level, an internal float will seat itself against a seal at the intake of the motor, shutting off suction. When this happens, the motor will develop a higher than normal pitch noise indicating that you need to switch off the vac and empty the liquid.

Note: If accidentally tipped over, the float shutoff device could seat against the seal and shut off suction. If this happens, simply place the vacuum cleaner in upright position and turn off the switch until the float returns to its normal position.

CAUTION

Emptying Tank

Use special care when emptying heavily loaded tanks. Your Wet/Dry Vacuum may be emptied of liquid waste by removing the tank cover. To empty, switch off the vac and remove the plug from the wall receptacle. Remove the tank cover and empty the tank.

Note: For those models with a drain plug, tank can be emptied by removing drain cap and draining liquid waste into a suitable drain.

Maintenance

WARNING

Be sure to disconnect power supply before attempting to service or remove any components.

Storage

Before storing the vacuum cleaner, always empty and clean the tank. Never allow liquids to sit in the tank for any extended period of time.

Always store the vacuum cleaner indoors.

Lubrication

No lubrication is necessary as the motor is equipped with lifetime lubricated bearings.

Service

Do not attempt to service your Shop-Vac® wet/dry vacuum cleaner beyond that described in this manual. Refer all other servicing to a qualified service center.

WARNING

If any of the motor housing parts should become detached or broken, exposing the motor or any other electrical components, operation should be discontinued immediately to avoid personal injury or further damage to the vacuum. Repairs should be made before reusing the vacuum.

SHOP-VAC® VACUUM FILTER CLEANING REFERENCE



Foam Sleeve

Rinse with water, dry and reinstall.



Full Polyester Filter

Brush off dirt and reinstall; if filter gets wet, rinse with water, dry and reinstall.



Super Performance Filter

Dispose of after filter develops rips or tears.

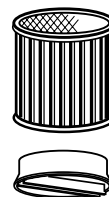

Cleanstream® Abrasion Resistant Cartridge Filter

Clean installed filter by simply tapping or shaking the vacuum unit. To restore optimum airflow, remove filter, tap end cap against a hard surface to loosen debris. Additional debris can be removed by rinsing outside surface of filter with running water. Avoid dampening inside of filter. Completely air dry filter after washing.

Important: DO NOT BRUSH. DO NOT clean filter media with abrasive materials. Do not scrub to clean between pleats. This will permanently damage the filter's ability to stop dust.

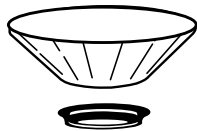

Reusable Disk Filter

Rinse with water, dry and reinstall; do not machine wash.

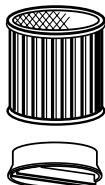

Cartridge Filter & Ultra Web® Cartridge Filter

From inside of filter, rinse with water, dry completely and reinstall; do not use with foam sleeve (except for 962 series).

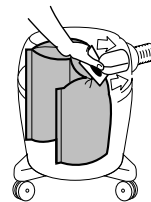

All Collection Bags

Dispose of bag when full.

Troubleshooting Chart

Symptom	Possible Cause(s)	Corrective Action
Parts/accessories missing	1. Packed in tank	1. Check in tank
Vacuum cleaner will not start	1. No power at receptacle 2. Defective switch 3. Defective motor	1. Check for power 2. Replace switch 3. Replace motor
Dust discharging from exhaust	1. Filter not installed/not installed properly 2. Filter damaged 3. Filter clogged or dust is too fine 4. Filter not functional	1. Properly install filter 2. Replace filter 3. Use more efficient filter 4. Clean and replace filter
Loss of suction	1. Loose hose connection 2. Filter clogged 3. Full tank 4. Hole in hose	1. Tighten hose connection 2. Clean or replace filter 3. Empty tank 4. Replace hose
Static shock	1. Dry environment 2. Relative humidity of air is low	1. Add moisture to air (if practical, use a console or installed humidifier). 2. This situation is temporary and does not affect the use of the vacuum cleaner.

SHOP-VAC® ONE YEAR INDUSTRIAL/COMMERCIAL WARRANTY

One year limited warranty

Shop-Vac® Corporation warrants the vacuum cleaner contained in this package for one year from the date of purchase to correct by repair or parts replacement without charge any product defect due to faulty material or workmanship. Should this product be used for rental service, a 90 day limited warranty will apply. THIS WARRANTY DOES NOT COVER ACCESSORIES. Shop-Vac® assumes no responsibility for damage or faulty performance caused by misuse or careless handling, or where repairs or modifications have been made or attempted by others. Proof of purchase date is required. This warranty gives you specific legal rights, and you may also have other rights which vary from state to state or province to province.

Customers in the United States: for product service contact Shop-Vac® Corporation Customer Service, at (570) 326-3557 or go to www.shopvac.com/support. Visit www.shopvac.com for your vacuum's parts list schematic.

Customers in Canada: for product service return the complete unit, (transportation prepaid), to the Authorized Shop-Vac® Service Centre nearest you. A complete list of Authorized Service Centres is included with each vacuum cleaner.

Customers in Mexico: for product service see paperwork that came with your unit.

CONSIGNES DE SÉCURITÉ IMPORTANTES

Lorsque l'on utilise un appareil électroménager, toutes les consignes de sécurité de base doivent être observées, y compris les suivantes : **LIRE ATTENTIVEMENT TOUTES LES CONSIGNES DE SÉCURITÉ AVANT D'UTILISER CET APPAREIL.**

AVERTISSEMENT – POUR RÉDUIRE LES RISQUES D'INCENDIE, D'ÉLECTROCUTION OU DE BLESSURES:

1. Ne pas s'éloigner de l'aspirateur pendant qu'il est branché. Le débrancher de la prise de courant lorsqu'on ne l'utilise pas et avant toute intervention. Ne brancher le cordon électrique de cet aspirateur que dans une prise de courant adéquatement mise à la terre. Se reporter à « Instructions concernant la mise à la terre ».
2. Ne pas exposer cet aspirateur à la pluie – le remettre à l'intérieur.
3. Ne pas permettre d'utiliser cet aspirateur en tant que jouet. Une attention toute particulière s'impose si cet aspirateur est utilisé par des enfants ou près d'enfants.
4. Utiliser cet aspirateur comme il est décrit dans cette Notice. N'utiliser que les accessoires recommandés par le fabricant.
5. Ne pas utiliser cet appareil si son cordon électrique ou sa fiche sont endommagés. Si l'appareil ne fonctionne pas normalement, il se peut qu'il soit endommagé, tombé dans l'eau ou à terre ou qu'il ait été laissé à l'extérieur. S'adresser à Shop-Vac Corporation pour obtenir de l'aide.
6. Ne pas tirer sur le cordon électrique de cet aspirateur et ne pas transporter cet aspirateur par son cordon électrique. Ne pas utiliser le cordon électrique de cet aspirateur en tant que poignée, ne pas fermer une porte sur le cordon électrique et ne pas tirer le cordon électrique autour de bords ou d'angles tranchants. Ne pas faire rouler l'aspirateur sur son cordon électrique. Toujours éloigner le cordon électrique des surfaces chaudes.
7. Ne pas débrancher l'aspirateur en tirant sur son cordon électrique. Pour le débrancher, saisir la fiche du cordon électrique, et non pas le cordon électrique.
8. Ne pas manipuler la fiche du cordon électrique ni l'aspirateur si on a les mains humides.
9. Ne jamais mettre d'objets dans les ouvertures. Ne pas utiliser cet aspirateur si ses ouvertures sont bouchées; garder les ouvertures débarrassées de poussières, de charpie, de cheveux et de tout ce qui pourrait réduire la circulation de l'air.

10. Ne pas approcher les cheveux, des vêtements amples, les doigts ou une partie du corps des ouvertures et des pièces mobiles.
11. Ne pas aspirer de matières en combustion ou fumantes, comme des cigarettes, des allumettes ou des cendres chaudes.
12. Ne pas utiliser cet aspirateur si le sac à poussière ou si les filtres ne sont pas en place.
13. Mettre toutes les commandes sur arrêt avant de débrancher cet aspirateur.
14. Il faut être extrêmement prudent lorsque l'on nettoie des escaliers.
15. Ne pas aspirer de liquides inflammables ou combustibles, comme de l'essence, et ne pas utiliser cet aspirateur dans un endroit où de tels liquides pourraient être présents.
16. Ne pas utiliser cet aspirateur en tant que pulvérisateur de liquides inflammables, comme des peintures à base d'huile, des laques, des nettoyants à usage domestique, etc.
17. Ne pas aspirer de matières toxiques, cancérigènes, combustibles ou dangereuses, comme de l'amiante, de l'arsenic, du baryum, du béryllium, du plomb, des pesticides ou toute autre matière dangereuse pour la santé. Des appareils spécialement conçus à cet effet sont disponibles.
18. Ne pas aspirer de cendre de bois ou de charbon, de suie, de poussière de ciment, de plâtre ou de cloisons sèches si le filtre en tissu intégral ou le sac-filtre collecteur ne sont pas en place. Ces matières sont des particules extrêmement fines qui risquent de passer au travers du filtre en mousse et du filtre-disque et de diminuer le rendement du moteur. Elles risquent aussi d'être renvoyées dans l'air. On peut se procurer d'autres filtres en tissu intégral et d'autres sacs-filtres collecteurs. (Se reporter au bon de commande joint).
19. Ne pas laisser le cordon électrique sur le plancher lorsque l'on a fini d'utiliser l'aspirateur, car on risque de s'accrocher dedans et de tomber.
20. Il faut être extrêmement prudent lorsque l'on vide une cuve lourdement chargée.
21. Pour empêcher toute combustion spontanée, vider la cuve après chaque utilisation de l'aspirateur.
22. L'utilisation d'un aspirateur utilitaire peut causer la projection de corps étrangers dans les yeux, ce qui risque de causer des lésions. Toujours porter des lunettes de sécurité lorsque l'on utilise un aspirateur.
23. **IL FAUT TOUJOURS RESTER VIGILANT** et faire bien attention à ce que l'on fait. Utiliser aussi son bon sens. Ne pas utiliser l'aspirateur si on est fatigué, distrait ou sous l'influence de drogues, d'alcools ou de médicaments pouvant causer une perte d'attention.

CONSERVER CES INSTRUCTIONS

AVERTISSEMENT – NE LAISSEZ PAS L'ASPIRATEUR SANS SURVEILLANCE S'IL EST BRANCHÉ OU EN FONCTIONNEMENT. DÉBRANCHEZ L'APPAREIL LORSQU'IL N'EST PAS UTILISÉ.

INSTRUCTIONS POUR LA MISE À LA TERRE

Cet aspirateur doit être mis à la terre. S'il venait à mal fonctionner ou tombait en panne, la mise à la terre offrira une résistance moindre au courant électrique et réduira les risques d'électrocution. Cet aspirateur est équipé d'un cordon électrique comportant un conducteur et une fiche de mise à la terre. La fiche du cordon électrique de l'aspirateur doit être branchée dans une prise de courant adéquatement installée et mise à la terre, conformément aux décrets et codes de la municipalité.

AVERTISSEMENT – UN MAUVAIS BRANCHEMENT DU CORDON ÉLECTRIQUE À CONDUCTEUR ET À FICHE DE MISE À LA TERRE RISQUE DE CAUSER UNE ÉLECTROCUTION. SI ON N'EST PAS CERTAIN SI LA PRISE DE COURANT EST ADÉQUATEMENT MISE À LA TERRE, S'ADRESSER À UN ÉLECTRICIEN OU À UN TECHNICIEN QUALIFIÉ. NE PAS MODIFIER LA FICHE DONT EST MUNI LE CORDON ÉLECTRIQUE DE CET ASPIRATEUR – SI ON NE PEUT PAS LA BRANCHER DANS UNE PRISE DE COURANT, FAIRE POSER, PAR UN ÉLECTRICIEN QUALIFIÉ, UNE PRISE DE COURANT ADÉQUATE.

Cet aspirateur ne doit être branché que sur un circuit alimenté en courant électrique de 120 volts. Son cordon électrique est muni d'une fiche de mise à la terre qui ressemble à celle illustrée dans le **croquis A**. Un adaptateur temporaire, ressemblant à celui illustré dans les **croquis B et C** peut être utilisé pour brancher cette fiche dans une prise de courant à 2 trous, comme il est illustré dans le **croquis B**, si une prise de courant adéquatement mise à la terre n'est pas disponible. L'adaptateur temporaire ne doit être utilisé qu'en attendant qu'une prise de courant adéquatement mise à la terre (**croquis A**) soit installée par un électricien qualifié. L'écillet, la patte rigide de couleur verte, etc. de l'adaptateur ne doit être branché que sur une mise à la terre permanente, comme le couvercle d'une boîte de sortie électrique adéquatement mis à la terre. Si on utilise un tel adaptateur, il doit être retenu en place par une vis à métaux.

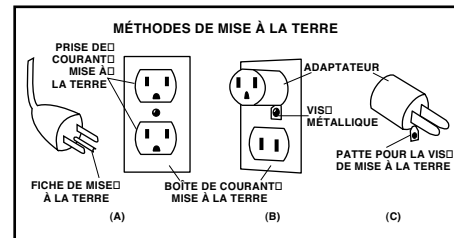

AU CANADA, L'UTILISATION D'UN ADAPTATEUR PROVISOIRE N'EST PAS AUTORISÉE PAR LE CODE ÉLECTRIQUE CANADIEN. Assurez-vous que l'appareil est relié à une sortie ayant la même configuration que la prise. Aucun adaptateur ne devrait être utilisé avec cet appareil.

CORDONS PROLONGATEURS

Si un cordon prolongateur doit être utilisé avec cet aspirateur, et à des fins de sécurité, pour empêcher la perte de courant et une surchauffe, seul un cordon prolongateur à 3 conducteurs dont un de mise à la terre et de calibre (diamètre) adéquat doit être utilisé. Se reporter au tableau qui suit pour déterminer le calibre AWG des fils requis. Pour connaître l'intensité nominale en ampères de cet aspirateur, se reporter à sa plaque signalétique logée à l'arrière du couvercle de son moteur.

Tension	Longueur totale de la rallonge, en pieds			
120V	25	50	100	150
Intensité nominale	AWG			
Plus de	(calibre américain normalisé des fils)			
0 - 6	18	16	16	14
6 - 10	18	16	14	12
10 - 12	16	16	14	12
12 - 16	14	12	Non recommandé	

Avant chaque utilisation, inspecter le cordon électrique de cet aspirateur à la recherche de fils desserrés ou exposés et pour s'assurer que l'isolant n'est pas endommagé. Procéder aux réparations ou aux remplacements nécessaires avant d'utiliser cet aspirateur. N'utiliser qu'un cordon prolongateur à trois conducteurs à usage extérieur muni d'une fiche à trois trous d'un côté et d'une fiche à trois broches de l'autre côté. Ne le brancher que dans une prise de courant tripolaire dans laquelle la fiche à trois broches du cordon prolongateur pourra être branchée. Pendant qu'on aspire du liquide, s'assurer que les connexions du cordon électrique ne viennent pas en contact avec le liquide.

NOTA : LORSQUE L'HUMIDITÉ RELATIVE DE L'AIR EST BASSE OU LORSQUE L'AIR EST SEC, LES DÉCHARGES STATIQUES SONT COURANTES. ELLES NE SONT TOUTEFOIS QUE TEMPORAIRES ET N'AFFECTENT PAS L'UTILISATION DE L'ASPIRATEUR. POUR RÉDUIRE LA FRÉQUENCE DE TELLES DÉCHARGES DANS UNE HABITATION, LE MEILLEUR REMÈDE CONSISTE À AJOUTER DE L'HUMIDITÉ DANS L'AIR À L'AIDE D'UN HUMIDIFICATEUR À INSTALLATION FIXE OU À CONSOLE.

DÉBALLAGE

1. Sortir l'aspirateur et tous les accessoires de la boîte en carton.
2. Important : Ouvrir le couvercle de la cuve en poussant sur les verrous avec les pouces. Sortir ensuite tous les accessoires qui se trouvent dans la cuve.
3. Assembler le chariot et le système à roulettes conformément aux instructions stipulées dans le Guide des pièces de rechange.
4. Avant de reposer le couvercle, s'assurer que le bon filtre est installé en se reportant aux rubriques « Aspiration de déchets secs » et « Aspiration de déchets humides ».
5. Reposer le couvercle. S'assurer que les verrous sont fermement retenus sur le rebord du couvercle de la cuve.

Le système de filtration Shop-Vac^{MD}

FILTRES

Meilleur Sacs filtrant récupérateurs haute efficacité

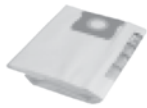

- Poussières fines et particules
- Pose et utilisation faciles
- Efficacité élevée pour améliorer la qualité de l'air, débit d'air excellent permettant de réduire les pertes d'aspiration
- Pour les déchets secs seulement

Filtre à cartouche* HEPA CleanStream^{MD}



- Surface non collante
- Aspiration de déchets secs ou humides
- Nettoyage facile
- Efficace, facile à utiliser
- Poussières fines et particules



Filtre à cartouche HEPA résistant à l'abrasion



- Surface non collante
- Aspiration de déchets secs ou humides
- Nettoyage facile
- Efficace, facile à utiliser
- Poussières fines et particules

Filtre à cartouche HEPA



- Pour les déchets secs seulement
- Poussières fines et particules
- Efficace, facile à utiliser

Mieux

Filtre à cartouche** Ultra Web^{MD}



- Aspiration de déchets secs ou humides
- Nettoyage facile
- Poussières fines et particules

Filtre en polyester superperformant



- Aspiration de déchets secs seulement
- Utilisation générale
- Tissu en filtre réutilisable

Filtre tout polyester



- Filtre de cuve pleine circonférence
- Aspiration de déchets secs seulement
- Durable, réutilisable, économique

Bon

Filtre disque réutilisable

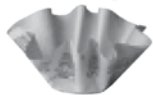

- Aspiration de déchets secs seulement
- Utilisation générale
- Disque réutilisable

Filtre en tissu



- Aspiration de déchets secs seulement
- Utilisation générale
- Filtre en tissu réutilisable

Filtre en mousse



- Aspiration de déchets humides seulement
- À utiliser en tant que filtre secondaire avec tous les filtres Shop-Vac[®], à l'exception des filtres à cartouche et des filtres à cartouche HEPA
- Mousse réutilisable

COMBINAISONS DE FILTRES

Filtres de cage : Filtres à cartouche, filtres en mousse, disque réutilisable, filtres en tissu, polyester superperformant

++ PLUS ++ Filtres de cuve : Sacs filtrant récupérateurs haute efficacité, filtre entièrement en polyester

LA FILTRATION LA PLUS EFFICACE POUR LES ASPIRATEURS POUR DÉCHETS SECS ET HUMIDES EST UNE COMBINAISON DE :

MEILLEURS FILTRES DE CAGE



MEILLEURS FILTRES DE CUVE

*CleanStream^{MD}, Gore^{MD} et les conceptions sont des marques déposées de W.L. Gore & Associates, Inc. **Ultra Web^{MD} est une marque déposée de Donaldson Co., Inc.

ASSEMBLAGE

GUIDON SUPÉRIEUR

Pour poser la poignée de dessus, aligner les trous de la poignée avec les trous du couvercle de la cuve et la faire en place à l'aide des vis fournies (Figure 1).

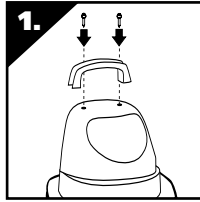

MONTAGE DU PORTE-ACCESSOIRES À ROULETTES ARRIÈRE ET DES PIEDS À ROULETTE AVANT

(Pas standard sur tous les modèles)

Avec votre aspirateur pour déchets secs et liquides, vous trouverez quatre roulettes, deux pieds à roulette, un porte-accessoires et quatre vis.

Si votre porte-accessoires ressemble à celui illustré à la (Figure a), montez-le en procédant comme suit.

1. Le cordon électrique étant débranché de la prise de courant et le couvercle de la cuve étant déposé, tournez la cuve à l'envers de façon que son fond soit orienté vers le haut.
2. Introduisez deux pieds à roulette dans les fentes adjacentes, à l'arrière de la cuve. Faites-les tenir avec les vis fournies.
3. Prenez le porte-accessoires et placez-le dans les autres fentes, à l'arrière de la cuve. Faites-le tenir avec les vis fournies (Figure 2).
4. Posez les roulettes dans le porte-accessoires et dans les pieds en introduisant leur tige dans les trous prévus à cet effet. Poussez sur les roulettes et tournez-les jusqu'à ce qu'elles s'emboîtent en place.

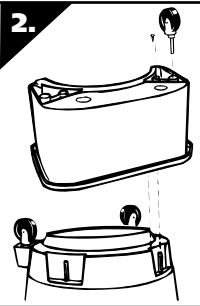
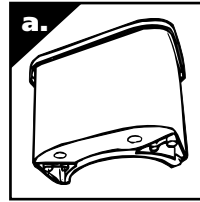

Si votre porte-accessoires ressemble à celui illustré à la (Figure b), montez-le en procédant comme suit.

1. Le cordon électrique étant débranché de la prise de courant et le couvercle de la cuve étant déposé, tournez la cuve à l'envers de façon que son fond soit orienté vers le haut.
2. Prenez le porte-accessoires et mettez-le dans les fentes (à l'arrière de la cuve, à l'opposé du trou de vidage). Faites-le tenir avec les vis fournies (Figure 3).
3. Le trou de vidage de la cuve étant orienté vers vous, prenez les pieds à roulette repérés par la lettre A (Figure 4), puis mettez-les dans les fentes, côté gauche de la cuve, également repérées par la lettre A. Faites tenir les roulettes avec les vis fournies (Figure 5).
4. Prenez les roulettes repérées par la lettre B (Figure 6), puis mettez-les dans les fentes, côté droit de la cuve, également repérées par la lettre B. Faites tenir les roulettes avec les vis fournies (Figure 7).
5. Si des rondelles plates sont livrées dans le sachet des fixations, posez-les par-dessus les tiges des roulettes avant d'installer ces dernières dans les pieds ou dans le porte-accessoires. **NOTE** : Les rondelles plates ne sont pas requises sur tous les aspirateurs.
6. Installez les roulettes dans les pieds et dans le porte-accessoires en introduisant leur tige dans les trous prévus à cet effet. Poussez sur les roulettes et tournez-les jusqu'à ce qu'elles s'emboîtent en place (Figures 8 et 9).

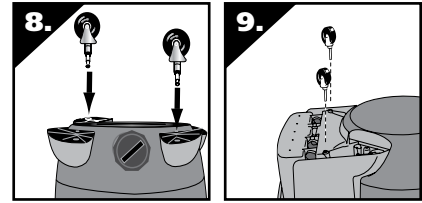
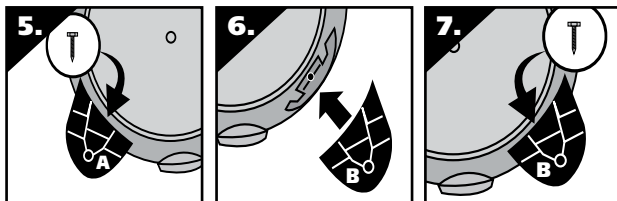
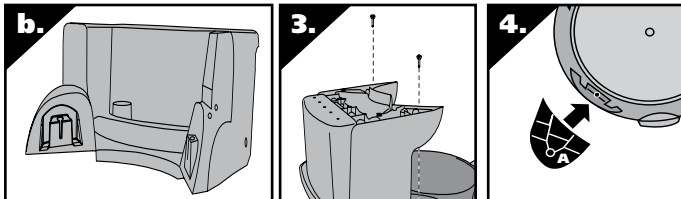

ASSEMBLAGE DU CHARIOT À ROULETTES ARRIÈRE, DU PORTE-ACCESSOIRES ET DES PIEDS À ROULETTE AVANT

(Pas sur tous les modèles)

Cet aspirateur pour déchets secs et humides est livré avec quatre (4) roulettes (c.), deux (2) pieds à roulette (d.), un (1) chariot à roulettes arrière/porte-accessoires (e.) et quatre (4) vis. Les poser en procédant comme suit :

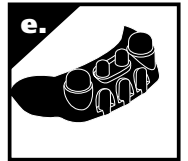
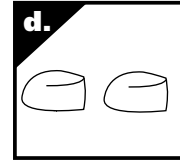
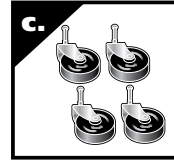

1. Le cordon électrique de l'aspirateur étant débranché de la prise de courant et le couvercle de la cuve étant déposé, tourner la cuve à l'envers de façon que son fond soit orienté vers le haut.
2. Prendre le chariot à roulettes arrière et le poser dans les fentes (à l'arrière de la cuve, à l'opposé du bouchon de vidage). Le faire tenir avec les vis fournies (Figure 10).
3. Si les rondelles sont comprises dans le sac de fixations, placer la rondelle plate sur la tige avant d'installer les roulettes dans les pattes. **REMARQUE** : Les rondelles plates ne sont pas requises sur toutes les unités.
4. Introduire les roulettes sous le chariot arrière. Pousser dessus et les tourner jusqu'à ce qu'elles s'enclenchent en place (Figure 11).
5. Le bouchon de la cuve étant orienté vers soi, prendre le pied à roulette repéré A, (Figure 12), puis le mettre dans la fente qui se trouve à gauche de la cuve et également repérée A. Le faire tenir avec la vis fournie (Figure 13).
6. Prendre le pied à roulette repéré B (Figure 14), puis le mettre dans la fente qui se trouve à droite de la cuve et également repérée B. Le faire tenir avec la vis fournie (Figure 15).
7. Insérer les roulettes en plaçant la tige dans les trous fournis. Appliquer une pression ainsi qu'un mouvement de torsion jusqu'à ce que les roulettes s'enclenchent en place (Figure 16).
8. Remettre la cuve à l'endroit.
9. Orienter le côté incurvé du panier porte-accessoires (pas standard sur tous les modèles) contre la cuve, à l'arrière du chariot à roulettes (Figure 17).

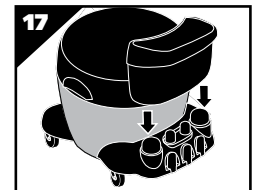
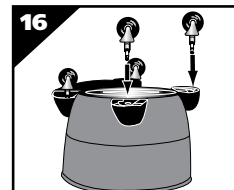
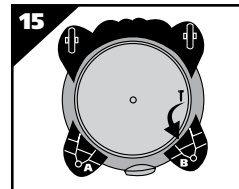
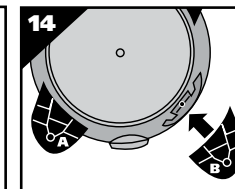
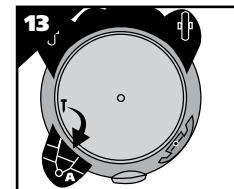
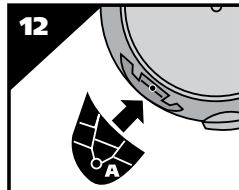
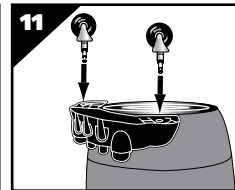
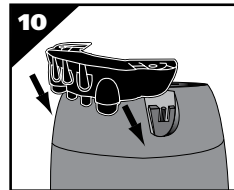

ASSEMBLAGE DU CHARIOT À ROULETTES ARRIÈRE, DU PORTE-ACCESSOIRES ET DES PIEDS À ROULETTE AVANT

(Pas standard sur tous les modèles)

Cet aspirateur pour déchets secs et humides est livré avec deux roulettes (f.), deux grandes roues arrière (g.), un essieu (h.), un chariot arrière/panier (i.), deux roulettes (j.) et quatre vis. Les poser en procédant comme suit :

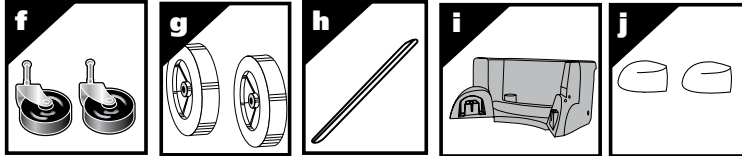

1. Le cordon électrique de l'aspirateur étant débranché de la prise de courant et le couvercle de la cuve étant déposé, tourner la cuve à l'envers de façon que son fond soit orienté vers le haut.
2. Mettre l'essieu à la verticale sur une surface dure, puis, avec un marteau, poser un (1) écrou borgne. Poser une (1) roue sur l'essieu et la glisser jusqu'à l'écrou borgne. (Figure 18). S'assurer que le côté plat du moyeu de la roue est orienté vers l'extérieur.
3. Glisser l'essieu dans les trous du chariot/panier. (Figure 19).
4. Glisser l'autre roue sur l'essieu, puis, avec un marteau, poser le deuxième écrou borgne. (Figure 20).

5. Prendre le chariot arrière et le poser dans les fentes (à l'arrière de la cuve, à l'opposé du trou de vidage). Le faire tenir avec les vis fournies. (Figure 21).
6. Le bouchon de la cuve étant orienté vers soi, prendre le pied à roulette marqué A (Figure 22) et le poser dans la fente à gauche de la cuve, également marquée A. Le faire tenir avec la vis fournie (Figure 23).
7. Prendre le pied à roulette marqué B (Figure 24) et le poser dans la fente à droite de la cuve, également marquée B. Le faire tenir avec la vis fournie. (Figure 25).
8. Si les rondelles sont comprises dans le sac de fixations, placer la rondelle plate sur la tige avant d'installer les roulettes dans les pattes.

REMARQUE : Les rondelles plates ne sont pas requises sur toutes les unités.

9. Insérer les roulettes en plaçant la tige dans les trous fournis. Appliquer une pression ainsi qu'un mouvement de torsion jusqu'à ce que les roulettes s'enclenchent en place (Figure 26).
10. Remettre la cuve à l'endroit.

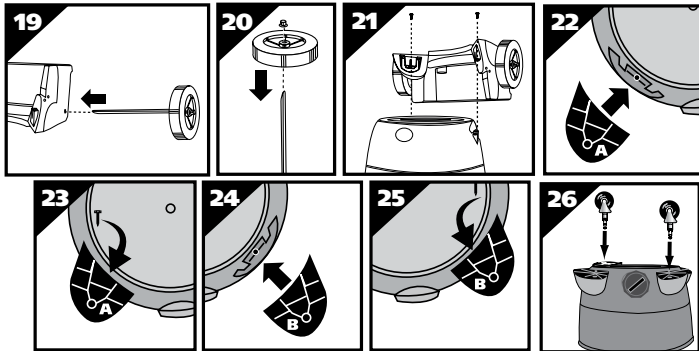
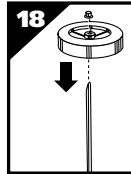

POSE DE LA POIGNÉE DE TRANSPORT

(Pas standard sur tous les modèles)

L'aspirateur doit être en position verticale. Positionnez la poignée en métal à l'extérieur du réservoir, en plaçant les bouts sous les poignées latérales. S'assurer d'écarter les bouts de la poignée de transport pendant l'assemblage pour éviter d'endommager le réservoir. Aligner les trous encochés dans la poignée de transport à ceux du réservoir et fixer en serrant les vis, les rondelles et les écrous fournis. La rondelle d'étanchéité et la vis peuvent tolérer un ajustement serré. Le côté en caoutchouc de la rondelle d'étanchéité devra s'ajuster contre le mur intérieur du réservoir. Si la rondelle n'était pas posée correctement, une fuite d'eau ou une perte de rendement pourrait en résulter. Replacer le couvercle du réservoir et rabaisser solidement les verrous de fixation.

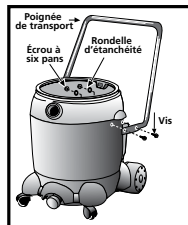

POSE DES PIEDS À ROULETTE ET DES ROULETTES SUR LES CUVES MÉTALLIQUES

(Pas standard sur tous les modèles)

1. Le cordon électrique de l'aspirateur étant débranché de la prise de courant et le couvercle de la cuve étant déposé, tourner la cuve à l'envers de façon que son fond soit orienté vers le haut.
2. Avec des ciseaux, couper le gabarit joint au même diamètre que celui de la cuve. Les cuves ont un diamètre de 11 pouces, 14 pouces ou 16 pouces.
3. Une fois le gabarit coupé, le poser sur le fond de la cuve en alignant la flèche d'aspiration frappée sur le gabarit avec le centre de l'orifice d'aspiration de la cuve (Figure 27).
4. Si les pieds à roulette sont attachés ensemble, les séparer.
5. Prendre le pied à roulette marqué A et aligner la flèche du pied (Figure 28) avec la flèche du gabarit, également marquée A (Figure 29).
6. Poser la gorge du pied sur le rebord de la cuve, puis pousser sur le pied jusqu'à ce qu'il soit ajusté bien serré contre le fond de la cuve (Figure 30).
7. Faire tenir les pieds avec la vis et la rondelle fournies (Figure 31).
8. Si les rondelles sont comprises dans le sac de fixations, placer la rondelle plate sur la tige avant d'installer les roulettes dans les pattes.
9. Insérer les roulettes en plaçant la tige dans les trous fournis. Appliquer une pression ainsi qu'un mouvement de torsion jusqu'à ce que les roulettes s'enclenchent en place (Figure 32).
10. Répéter les opérations 3. à 8. pour les autres pieds.
11. Remettre la cuve à l'endroit.

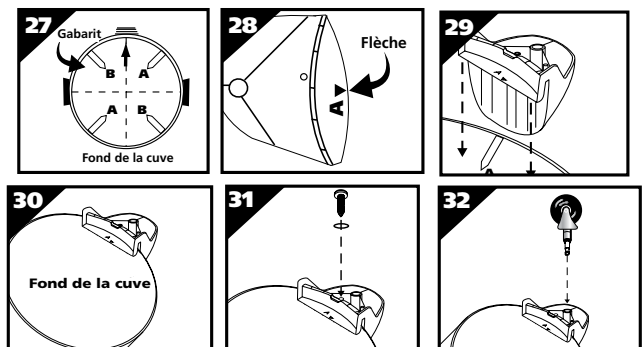

ASSEMBLAGE DU CHARIOT À ROULETTES ARRIÈRE, DU PORTE-ACCESSOIRES ET DES PIEDS À ROULETTES AVANT SUR LES CUVES MÉTALLIQUES

(Pas standard sur tous les modèles)

L'aspirateur pour déchets secs et humides est livré avec deux roulettes (k.), deux grandes roues arrière (l.), un essieu (m.), un chariot (n.), deux roulettes (o.) et quatre vis. Les poser en procédant comme suit :

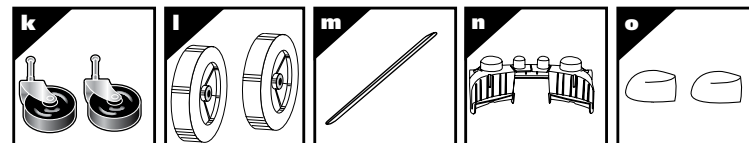

1. Le cordon électrique de l'aspirateur étant débranché de la prise de courant et le couvercle de la cuve étant déposé, tourner la cuve à l'envers de façon que son fond soit orienté vers le haut.
2. Poser l'essieu à la verticale sur une surface dure, puis, avec un marteau, poser un (1) écrou borgne. Poser une (1) roue sur l'essieu et la glisser jusqu'à l'écrou borgne. (Figure 33). S'assurer que le côté plat du moyeu de la roue est orienté vers l'extérieur.
3. Glisser l'essieu dans les trous du chariot (Figure 34).
4. Glisser l'autre roue sur l'essieu. Avec un marteau, poser le deuxième écrou borgne. (Figure 35).
5. Avec des ciseaux, couper le gabarit joint au même diamètre que celui de la cuve. Les cuves ont un diamètre de 11 pouces, 14 pouces ou 16 pouces.
6. Une fois le gabarit coupé, le poser sur le fond de la cuve en alignant la flèche d'aspiration frappée sur le gabarit avec le centre de l'orifice d'aspiration de la cuve. (Figure 36).
7. Aligner les découpes au centre du chariot arrière avec les barres du gabarit. (Figure 37).
8. Poser la gorge du chariot arrière sur le rebord de la cuve, puis pousser sur le chariot jusqu'à ce qu'il soit ajusté bien serré contre le fond de la cuve. (Figure 38).
9. Faire tenir le chariot avec la vis et la rondelle fournies. (Figure 39).
10. Si les pieds à roulette sont attachés ensemble, les séparer.

- Prendre le pied à roulette marqué A, puis aligner la flèche du pied (**Figure 40**) avec celle du gabarit, également marquée A. (**Figure 41**).
- Poser la gorge du pied sur le rebord de la cuve, puis pousser le pied jusqu'à ce qu'il soit ajusté bien serré contre le fond de la cuve. (**Figure 42**).
- Faire tenir le pied avec la vis et la rondelle fournies. (**Figure 43**).
- Insérer les roulettes en plaçant la tige dans les trous fournis. Appliquer une pression ainsi qu'un mouvement de torsion jusqu'à ce que les roulettes s'enclenchent en place (**Figure 44**).
- Orienter le côté incurvé du panier porte-accessoires (**pas standard sur tous les modèles**) contre la cuve, à l'arrière du chariot à roulettes. (**Figure 45**).

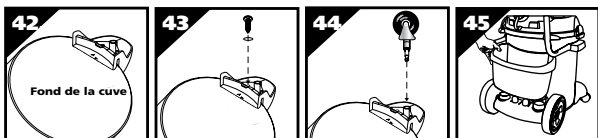
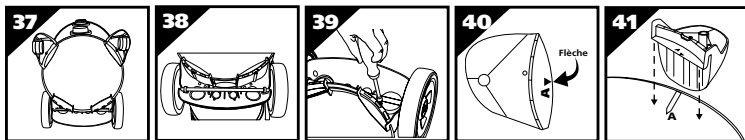
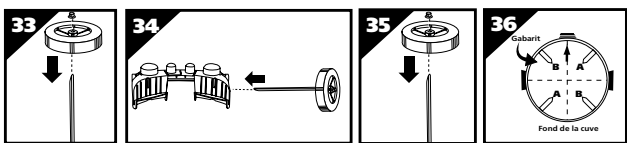

ASSEMBLAGE DU CHARIOT, DU MANCHE DU CHARIOT ET DU PANIER SUR LES CUVES MÉTALLIQUES

(Pas standard sur tous les modèles)

- Déposer la tête de la cuve, puis mettre la cuve à l'envers sur une surface plane.
- Poser les roues de l'ensemble cadre arrière-essieu en orientant le moyeu dépassant des roues vers le cadre du chariot. Poser ensuite les écrous borgnes sur l'essieu. Les faire tenir avec un marteau.
- Introduire la douille de la roulette dans le cadre avant. La faire tenir avec une vis à tête cruciforme.
- Poser la gorge du cadre avant dans le rebord de la cuve. La positionner de façon que le cadre soit directement au-dessus de l'aspiration.
- Positionner les gorges du cadre arrière dans le rebord de la cuve. Les aligner de façon que les cadres avant et arrière s'enclenchent.
- Faire tenir le cadre du chariot sur la cuve en posant des vis à métaux dans les trous du cadre du chariot. S'assurer que la tête des vis est bien encastrée dans les creux prévus à cet effet. Une fois les vis à métaux introduites, les serrer avec une rondelle plate et un écrou à six pans.
- Introduire les roulettes dans leur douille. Appuyer dessus jusqu'à ce qu'elles s'enclenchent en place.
- Remettre l'aspirateur à l'endroit. Attacher le manche de transport sur la cuve en introduisant un boulon dans le trou du centre du manche et de la cuve. Faire tenir les boulons avec un écrou. Faire tenir les poignées de côté avec les vis fournies. Pour ne pas endommager la cuve, écarter les extrémités du manche.
- Introduire le panier au centre du manche et le glisser en place.

RÉFÉRENCES ET DESCRIPTION

- | | |
|------------------------|---|
| 1. Écrou borgne | 7. Vis n° 8 x 1/2 pouce de long |
| 2. Roue de 8 pouces | 8. Vis à métaux de 1/4 - 20 x 3/4 pouce de long |
| 3. Essieu | 9. Rondelle plate de 1/4 pouce |
| 4. Cadre arrière | 10. Écrou à six pans de 1/4 - 20 |
| 5. Douille de roulette | 11. Roulette |
| 6. Cadre avant | |

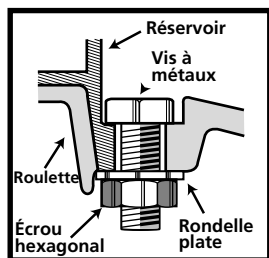
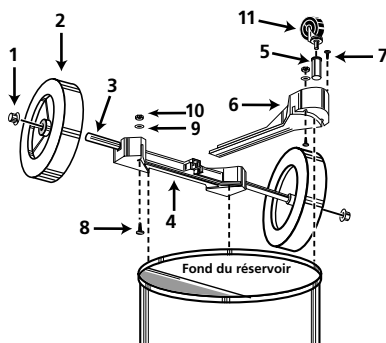

RÉFÉRENCES ET DESCRIPTION

- | | |
|--|-----------------------------------|
| 1. Manche de la cuve métallique | 4. Boulon de 1/4 - 20 x 1/2 pouce |
| 2. Poignée latérale de la cuve | 5. Écrou à six pans de 1/4 - 20 |
| 3. Vis à tête six pans n° 10 x 3/4 pouce | |

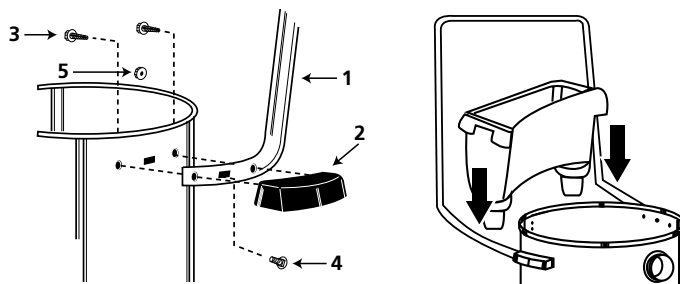

POIGNÉES LATÉRALES DE LA CUVÉ

(Pas standard sur tous les modèles)

Poser les poignées latérales de la cuve avec les vis fournies (**Figure 46**).

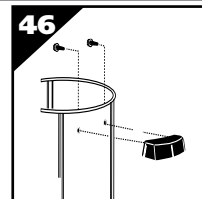

ASSEMBLAGE DES CHARIOTS ULTRA-ROBUSTES À QUATRE ROUES

(Pas standard sur tous les modèles)

Outils requis :

Deux (2) clés ouvertes de 1/2 pouce, (2) deux clés ouvertes de 7/16 pouce ou un jeu de douilles et un marteau.

- Introduire le boulon de 2 1/2 pouces dans le trou du centre du cadre. Poser une rondelle-frein et un écrou. Les serrer fermement.
- Fixer le renfort de manche à l'arrière du cadre arrière avec les vis à métaux de 5/8 pouce de long, les rondelles-freins et les écrous. (Ne les serrer qu'à la main.)
- Positionner le cadre principal à l'intérieur du cadre arrière. Des deux côtés, poser deux (2) vis à métaux de 5/9 de pouce de long, des rondelles-freins et des écrous. Les serrer fermement.
- Fixer les montants du manche à l'intérieur du cadre principal (en s'assurant que les boutons du haut sont orientés vers l'intérieur) à l'aide de vis à métaux de 5/8 de pouce de long, de rondelles-freins et d'écrous. Ne les serrer qu'à la main. Aligner les trous en haut des renforts du manche avec ceux des montants du manche. Faire tenir avec les vis à métaux de 1 1/4 pouce de long, les rondelles-freins et les écrous. (Les serrer fermement.)
- Revenir au début et serrer les vis à métaux à la partie inférieure des montants et des renforts.
- Poser les douilles des roulettes (leur partie ouverte vers le bas) sur l'avant du cadre principal à l'aide de vis à métaux de 5/8 pouce de long, de rondelles-freins et d'écrous. Introduire les roulettes dans leur douille.
- Glisser les adaptateurs du panier sur le manche.
- Pour la bonne position des adaptateurs, se reporter aux **Figure 47** et **Figure 48**.
- Attacher le manche sur les montants en le poussant vers le bas et en immobilisant les boutons sur les montants.
- Poser l'autre support de la cuve dans la fente et le boulon à l'arrière du cadre. Visser ensuite le bouton.
- Glisser le butoir par-dessus le cadre du chariot principal jusqu'à ce qu'il vienne en butée.
- Poser l'essieu à la verticale sur une surface dure, puis, avec un marteau, poser un (1) écrou borgne. Poser une (1) roue sur l'essieu. La glisser jusqu'à l'écrou borgne. Glisser l'essieu dans l'arrière du cadre, puis glisser l'autre roue. Avant de poser l'autre écrou borgne sur l'autre extrémité de l'essieu, s'assurer que le chariot est bien assemblé. (On pourra poser la cuve sur le chariot et serrer le bouton du support de fixation pour s'assurer que l'assemblage a bien été effectué.)
- Après s'être assuré que le chariot est bien assemblé, déposer la cuve et mettre le chariot sur son côté, l'écrou borgne reposant sur une surface dure. À l'aide d'un marteau, poser l'autre écrou borgne sur l'essieu.
- Poser le panier porte-accessoires sur les adaptateurs. Écarter le rebord extérieur du panier, puis l'enclencher en place (**Figure 49**).

Pour les cuves de 14 pouces de diamètre

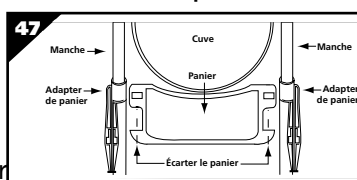

Pour les cuves de 16 pouces de diamètre

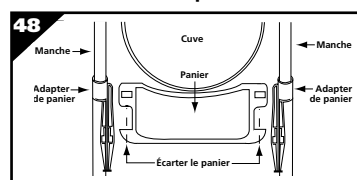

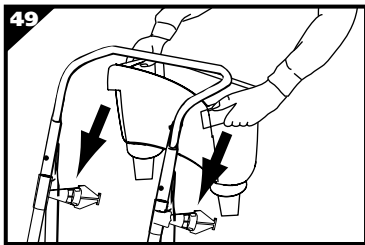

RÉFÉRENCES ET DESCRIPTION

- | | |
|---|------------------------------------|
| 1. Manche | 11. Écrou à six pans de 5/16 - 18 |
| 2. Montant du manche | 12. Support de fixation de la cuve |
| 3. Renfort du manche | 13. Bouton fileté |
| 4. Vis à métaux à tête hexagonale de 1/2 - 20 x 1 1/4 pouce (noire) | 14. Essieu |
| 5. Rondelle-frein à denture extérieure de 1/4 pouce | 15. Vis à métaux à tête hexagonale |
| 6. Écrou à six pans de 1/4 - 20 (noir) | 16. Écrou à six pans de 1/4 - 20 |
| 7. Cadre arrière du chariot | 17. Douille de roulette |
| 8. Cadre principal du chariot | 18. Roulette |
| 9. Boulon à tête hexagonale de 5/16 - 18 x 2 1/2 pouces | 19. Butoir |
| 10. Rondelle-frein de 5/16 pouce | 20. Roue de 25,4 cm (10 pouces) |
| | 21. Écrou borgne |
| | 22. Panier à accessoires |
| | 23. Adaptateur de panier |

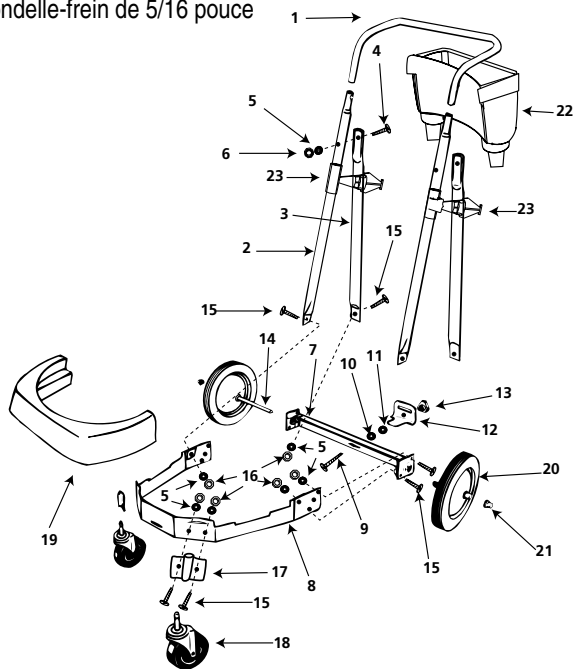

ASSEMBLAGE DU CHARIOT CIRCULAIRE

(Pas standard sur tous les modèles)

- Placer les roulettes dans les douilles du chariot circulaire.
- Mettre le réservoir à l'envers et glisser le chariot circulaire par-dessus le rebord du fond du réservoir.
- Introduire la vis et serrer fermement l'écrou.

RÉFÉRENCES ET DESCRIPTION

- | | |
|---|--|
| 1. Chariot circulaire pour réservoir de 55 gal. | 3. Vis à tête hexagonale de 1/4 - 20 x 1 3/4 |
| 2. Roulette | 4. Écrou à six pans de 1/4 - 20 |

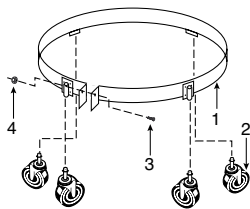

MONTAGE DU PORTE-ACCESSOIRES

(Non standard sur tous les modèles)

Si votre range-outils est semblable à celui illustré à la Figure 50, suivez les instructions ci-après.

- Tandis que l'arrière de l'appareil vous fait face, saisissez le range-outils et positionnez-le de sorte que les languettes se trouvent face à l'arrière de l'appareil (Figure 51).
- Placez les languettes en forme de « J » dans les encoches situées sur les supports de cordon d'alimentation (Figure 52).
- Appuyez sur les languettes jusqu'à ce qu'elles s'encliquettent en place.
- Appuyez sur le centre du range-outils jusqu'à ce que la languette se bloque sur le bas du couvercle (Figure 53).

Si votre range-outils est semblable à celui illustré à la Figure 54, suivez les instructions ci-après.

- Tandis que l'arrière de l'appareil vous fait face, saisissez le range-outils et faites-le glisser sur les encoches situées à l'arrière de l'appareil (Figure 55).

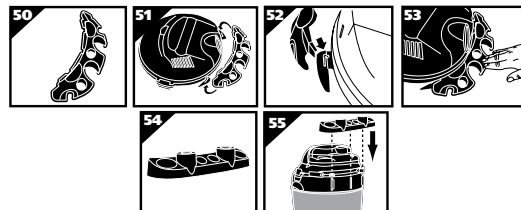

INSTALLATION

(Pour savoir quels filtres utiliser, se reporter à la rubrique « Fonctionnement »)

UTILISATION

⚠ DANGER

Cet équipement comprend des pièces, comme des interrupteurs, des moteurs ou des pièces identiques qui ont tendances à produire des arcs ou des étincelles et pouvant causer une explosion. Ne pas aspirer de matières inflammables, combustibles ou chaudes. Ne pas utiliser cet aspirateur près de liquides ou de vapeurs explosives, comme des appareils électriques qui produisent des arcs ou des étincelles, lesquels peuvent causer un incendie ou une explosion – ne pas utiliser cet aspirateur près d'une station-service ni là où de l'essence est entreposée ou distribuée.

Utilisation de l'aspirateur en tant que souffleur

Certains aspirateurs peuvent être utilisés en tant que souffleur puissant en introduisant le tuyau souple dans l'orifice de sortie d'air du bloc-moteur.

⚠ AVERTISSEMENT!

TOUJOURS SE PROTÉGER LES YEUX POUR QUE DES PIERRES OU DES DÉBRIS NE SOIENT PAS PROJETÉS OU NE RICOCHENT PAS DANS LES YEUX OU LE VISAGE, CE QUI RISQUERAIT DE CAUSER DE GRAVES BLESSURES.

⚠ AVERTISSEMENT!

TOUJOURS DÉBRANCHER L'ASPIRATEUR DE LA PRISE DE COURANT AVANT D'ENLEVER LE COUVERCLE DE LA CUVE.

⚠ ATTENTION!

Garder les filtres propres

L'efficacité de ces aspirateurs dépend grandement de la propreté des filtres.

Un aspirateur peut surchauffer, voire être endommagé, si un filtre est colmaté.

Nettoyer et remplacer les filtres périodiquement. Ne pas utiliser l'aspirateur ni les filtres pour aspirer des matières dangereuses ou des matières nuisibles pour la santé.

Nota: Ne jamais laver les filtres dans une laveuse et ne jamais les sécher dans une sècheuse.

Entretien des filtres cartouches

⚠ NOTA

Ce filtre est fabriqué avec du papier de toute première qualité et il est conçu pour arrêter les petites particules de poussière. Il peut être utilisé pour aspirer les matières humides ou sèches. Un filtre sec doit être utilisé pour aspirer les matières sèches. Si vous utilisez votre aspirateur pour aspirer des matières sèches alors que le filtre est humide, le filtre se bouchera rapidement et il sera très difficile de le nettoyer. Il se peut que le filtre devienne saturé lorsque vous ramassez de grandes quantités de liquide et un brouillard peut apparaître dans l'air d'échappement. À ce moment, vous devriez faire

sécher ou remplacer le filtre pour éliminer ceci. Veuillez manipuler le filtre avec prudence lorsque vous le déposez pour le nettoyer ou lorsque vous le reposer. Vérifiez le filtre pour vous assurer qu'il n'est pas déchiré et qu'il n'est pas percé de petits trous. Le moindre petit trou peut permettre à la poussière d'être envoyée par l'échappement. N'utilisez pas un filtre s'il est percé ou déchiré. Remplacez-le immédiatement.

⚠ AVERTISSEMENT!

Le filtre à cartouche n'est pas compatible lorsque l'on utilise le capteur de la pompe de l'aspirateur QPV®.

Installation et Nettoyage:

1. Glisser le filtre-cartouche par-dessus la cage du filtre (Figure 56).
2. Poser la fixation du filtre en haut du filtre-cartouche (Figure 57).
3. L'immobiliser dans la base de la cage du couvercle avec une main et tourner la fixation à droite pour serrer (Figure 58).
4. Pour déposer le filtre afin de le nettoyer, l'immobiliser à nouveau dans la base de la cage du couvercle avec une main et tourner la fixation à gauche pour desserrer (Figure 59).
5. Sortir le filtre-cartouche de la cage du filtre (Figure 60).
6. Nettoyez le filtre humide en le rincant par l'intérieur (Figure 61).
7. Reposez le filtre en le posant par-dessus le porte-filtre et en forçant fermement dessus pour le mettre en position (Figure 62).
8. Lorsqu'il est humide (et pour empêcher l'accumulation de moisissures et/ou de mildiou), le filtre-cartouche doit être déposé et il faut laisser sécher à l'air libre pendant 24 heures avant de le reposer dans sa cage.

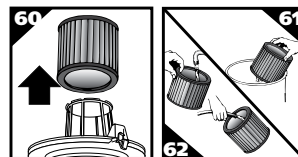
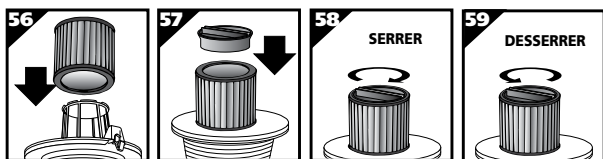

Aspiration de déchets secs

Se reporter à la page de référence sur les filtres pour les aspirateurs Shop-Vac^{MD} et au tableau d'installation de la page 2 pour déterminer quel type de système de filtration répond le mieux pour aspirer des déchets secs. Une filtration de meilleure qualité est requise pour les matières fines et sèches. Des sacs filtrants récupérateurs sont recommandés pour aspirer les matières très fines, comme la poussière de cloisons sèches.

Nota: Si on utilise cet aspirateur pour aspirer de la poussière très fine, comme de la sciure ou de la poussière de cloisons sèches, la cuve devra être vidée et le filtre devra être nettoyé plus fréquemment de façon à pouvoir conserver la puissance maximum d'aspiration. Sinon, utiliser un sac filtrant récupérateur.

Aspiration de déchets humides

Se reporter à la page de référence sur les filtres pour les aspirateurs Shop-Vac^{MD} et au tableau d'installation de la page 2 pour déterminer quel type de système de filtration répond le mieux pour aspirer des déchets humides. Enlever le filtre pour déchets secs et toute la saleté et les débris se trouvant dans la cuve. Seuls un filtrant en mousse ou une cartouche filtrante doivent être utilisés pour aspirer des déchets humides. Ne pas utiliser un filtre pour déchets secs pour aspirer des déchets humides. Si on remplit plusieurs cuves de liquide, le filtre se saturera et du brouillard s'échappera peut-être par la sortie d'air de l'aspirateur. Le filtre devra alors être séché ou remplacé pour éliminer le brouillard et la possibilité que le liquide coule autour du couvercle. Après avoir aspiré des déchets humides, et avant d'arrêter l'aspirateur, lever le tuyau souple pour qu'il se vide dans la cuve. L'intérieur de la cuve doit être périodiquement nettoyé.

Nota: Les accessoires avec lesquels on aspire des déchets humides doivent être périodiquement nettoyés avec du savon et de l'eau, en particulier après avoir aspiré des liquides mouillés et collants.

ACCESSOIRES, TUYAUX SOUPLES ET RALLONGES

Tous les aspirateurs Shop-Vac^{MD} dont il est fait référence dans ce Guide sont livrés avec des accessoires qui permettent d'aspirer des déchets secs et humides. Les accessoires figurant dans cette page ne sont pas livrés avec tous les aspirateurs.

Embout et accessoires

REMARQUE: Lorsque vous utilisez des accessoires de 3,8 cm (1,5 po), vous pourriez avoir besoin d'un adaptateur pour fixer l'accessoire à l'extrémité du tuyau souple.

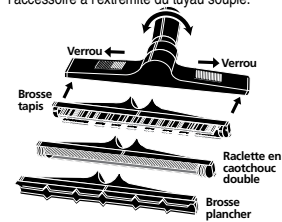

Embout principal de 35,56 cm (14 pouces) en plastique ABS
Le verrouiller en place en faisant glisser les boutons rouges. Le coude est articulé.

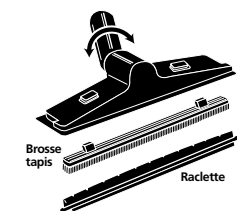

Embout de 30,48 cm (12 pouces) de luxe
S'emboîte et se désemboîte. Le coude pivote.

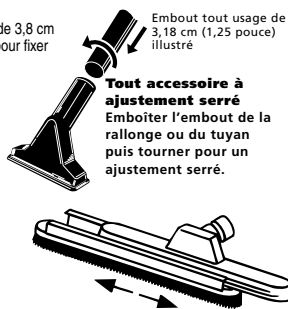

Tout accessoire à ajustement serré
Emboîter l'embout de la rallonge ou du tuyau puis tourner pour un ajustement serré.

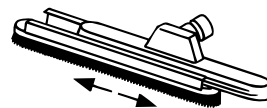

Embout principal de 35,56 cm (14 pouces) en métal
Glisser la brosse sur l'embout pour la verrouiller en place



Embout à sélecteur pour deux surfaces
Selon les nettoyages à effectuer, les leviers permettent de contrôler la position de la brosse

Tuyaux souples

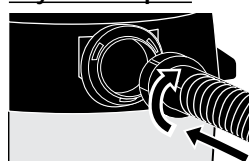

Tous ceux à ajustement serré
Introduire l'embout du tuyau souple dans la cuve et le tourner pour obtenir un ajustement serré.

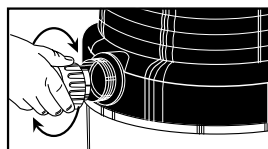

Tous ceux à embout <<Posi-Lock>>
Introduire la bague du collier dans l'aspiration fileté de la cuve, puis la tourner.

Rallonges

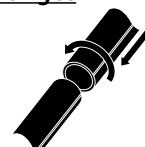

Toutes celles à ajustement serré
Emboîter les extrémités de deux rallonges l'une dans l'autre et les tourner pour un ajustement serré.

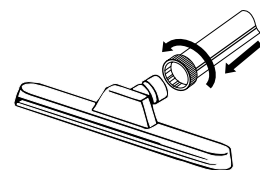

Extrémité de rallonge à écrou verrouillable
Introduire l'embout de la rallonge dans l'embout, puis tourner l'écrou.

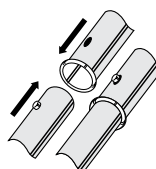

Rallonges verrouillables
Emboîter les extrémités de deux rallonges l'une dans l'autre jusqu'à ce que le bouton métallique se verrouille.

Arrêt automatique

Cet aspirateur est équipé d'un dispositif d'arrêt automatique qui fonctionne lorsque l'on aspire des liquides. Au fur et à mesure que le niveau du liquide augmente dans la cuve, le flotteur logé de la cuve monte jusqu'à venir en contact avec un joint logé sur l'orifice d'aspiration du moteur qui se trouve alors bouché. Dès que l'orifice d'aspiration est bouché, le moteur émet un bruit plus aigu que la normale, ce qui indique qu'il faut l'arrêter et le vider.

NOTA: Si l'aspirateur venait à basculer accidentellement, le dispositif d'arrêt à flotteur risquerait de venir se loger contre le joint du moteur et l'aspiration cessera. Si cela devait se produire, remettre l'aspirateur dans sa position verticale, puis l'arrêter. Le flotteur reviendra dans sa position normale.

⚠ ATTENTION!

Pour vider la cuve

Il faut être extrêmement prudent lorsqu'on vide une cuve lourdement chargée. Les liquides peuvent être vidés de cet aspirateur en déposant le couvercle de la cuve. Pour vider la cuve, arrêter le moteur, puis débrancher la fiche du cordon électrique de la prise de courant. Enlever le couvercle de la cuve, puis la vider.

Nota: Pour les modèles munis d'un bouchon, le liquide pourra être vidé en déposant le bouchon de vidage de la cuve. Pour vider la cuve, arrêter le moteur, puis débrancher la fiche du cordon électrique de la prise de courant. Enlever le bouchon de vidage, puis vider la cuve dans un renvoi à l'égout adéquat.

Entretien

⚠ AVERTISSEMENT!

Avant d'intervenir sur les composants des aspirateurs ou d'entretenir ces aspirateurs, ne pas oublier de débrancher la fiche de la prise de courant.

Remisage

Avant de remettre un aspirateur, toujours vider et nettoyer sa cuve. Ne jamais laisser de liquide reposer dans la cuve d'un aspirateur pendant de longues périodes.

Les aspirateurs doivent toujours être remis à l'intérieur

Lubrification

Ces aspirateurs ne nécessitent aucune lubrification. Leur moteur est équipé de paliers lubrifiés en permanence.

Entretien

Ne jamais essayer de procéder à d'autres entretiens sur ces aspirateurs pour déchets secs et humides Shop-Vac^{MD} que ceux stipulés dans ce Guide. Pour toute autre intervention, s'adresser à un centre de réparation agréé Shop-Vac^{MD}.

⚠ AVERTISSEMENT!

Si une des pièces du carter du moteur se détache ou se brise, ce qui exposerait le moteur ou un de ses composants électriques, cesser immédiatement d'utiliser l'aspirateur pour éviter de subir des blessures corporelles et d'endommager encore plus l'aspirateur. Avant de réutiliser l'aspirateur, le faire réparer.

RÉFÉRENCE DES FILTRES DE NETTOYAGE POUR LES ASPIRATEURS SHOP-VAC®



Filtre en mousse

Le nettoyer à l'eau et le laisser sécher, puis le réinstaller.



Filtres en polyester pleine circonférence

Enlever la poussière avec une brosse, puis reposer le filtre. Si le filtre est mouillé, le rincer à l'eau, puis le laisser sécher avant de le reposer.

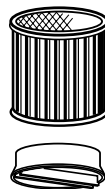

Filtre à cartouche et filtre à cartouche Ultra Web^{MD}

De l'intérieur, les nettoyer à l'eau, puis les laisser complètement sécher avant de les réinstaller. Ne pas utiliser ces filtres en même temps qu'un filtre en mousse (à l'exception de la série 962).



Filtres à cartouche résistant à l'abrasion Cleanstream^{MD}

Le filtre étant encore dans l'aspirateur, taper sur l'aspirateur ou le secouer. Pour redonner au filtre toute son efficacité, le déposer, taper son extrémité contre une surface dure pour détacher les débris. On peut également le nettoyer en rinçant sa surface extérieure à l'eau courante. Éviter de mouiller l'intérieur du filtre. Le laisser complètement sécher à l'air avant de la reposer.

Important: NE PAS LES BROSSER. NE PAS nettoyer le filtre avec une substance abrasive. NE PAS frotter pour nettoyer entre les plis. Ceci risquera de modifier de façon permanente la capacité du filtre de retenir la poussière.

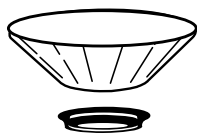

Filtre à disque réutilisable

Le nettoyer à l'eau et le laisser sécher, puis le réinstaller. Ne pas le laver dans une laveuse.



Filtres Super Performance

Les jeter dès qu'on remarque des signes de déchirures.

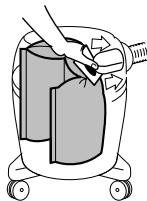

Tous les sacs récupérateurs

Les jeter dès qu'ils sont pleins.

Recherche des pannes

Problèmes	Cause(s) possibles(s)	Remèdes
Des pièces ou des accessoires manquent	1. Ils sont emballés dans la cuve.	1. Vérifier dans la cuve
L'aspirateur ne démarre pas	1. Le courant ne parvient pas à la prise 2. L'interrupteur est défectueux 3. Le moteur est défectueux	1. Vérifier l'arrivée de courant 2. Le remplacer 3. Le remplacer
De la poussière s'échappe par la sortie d'air	1. Le filtre n'est pas posé ou bien il est mal posé 2. Le filtre est endommagé 3. Le filtre est colmaté ou bien la poussière est trop fine 4. Le filtre ne fonctionne pas	1. Le poser comme il faut 2. Le remplacer 3. En utiliser un plus efficace 4. Le nettoyer ou le remplacer
Perte d'aspiration	1. La connexion du tuyau souple est desserrée 2. Le filtre est colmaté 3. La cuve est pleine 4. Le tuyau souple est troué	1. La serrer 2. Le nettoyer ou le remplacer 3. La vider 4. Le remplacer
Décharges statiques	1. L'atmosphère est sèche 2. L'humidité relative dans l'air est trop basse	1. Ajouter de l'humidité dans l'air (dans la mesure du possible, utiliser un humidificateur à installation fixe ou à console). 2. Cette situation est temporaire et n'affectera pas l'utilisation de l'aspirateur.

GARANTIE DE UN (1) AN DES ASPIRATEURS À USAGE INDUSTRIEL ET COMMERCIAL SHOP-VAC^{MD}

Garantie limitée de un (1) an

L'aspirateur Shop-Vac^{MD} livré dans cet emballage est garanti par Shop-Vac^{MD} Corporation pendant un (1) an à compter de sa date d'achat. Shop-Vac^{MD} Corporation s'engage à réparer ou à remplacer gratuitement les pièces de tous les produits qui se révéleraient défectueux suite à un défaut de matériau ou de fabrication. Si ce produit est utilisé à des fins de location, il n'est couvert que pendant de 90 jours par une garantie limitée. CETTE GARANTIE NE COUVRE PAS LES ACCESSOIRES. Shop-Vac^{MD} n'assume aucune responsabilité des dommages ou d'un manque de rendement causés par une mauvaise utilisation ou une manipulation imprudente ou si des réparations ou des modifications ont été apportées par d'autres ou si d'autres ont essayé de procéder à des réparations ou à des modifications. La date d'achat est requise comme preuve. Cette garantie donne des droits spécifiques mais il se peut qu'en plus on puisse bénéficier d'autres droits, lesquels peuvent varier d'un état à l'autre, d'un territoire à l'autre ou d'une province à l'autre.

Service à la clientèle pour les clients Américains: appelez au (570) 326-3557 ou visitez notre site Web www.shopvac.com/support. Pour un éclaté de la liste des pièces détachées de cet aspirateur, visitez notre site Web www.shopvac.com.

Pour les clients Canadiens: Retournez l'appareil au complet (en port payé) au centre de réparation agréé Shop-Vac^{MD} le plus près de votre domicile. Une liste complète des centres de réparation agréés est livrée avec chaque aspirateur.

Clients du Mexique : pour tout dépannage du produit, reportez-vous à la documentation incluse avec votre appareil.

INSTRUCCIONES IMPORTANTES SOBRE SEGURIDAD

Cuando esté usando un artefacto eléctrico, deberá seguir siempre las precauciones básicas, entre las que se incluyen las siguientes: **LEA TODAS LAS INSTRUCCIONES ANTES DE UTILIZAR ESTE ARTEFACTO.**

ADVERTENCIA – PARA REDUCIR EL RIESGO DE INCENDIO, DESCARGA ELÉCTRICA O LESIONES:

1. No deje sin atención el aparato cuando esté conectado. Desconéctelo de la toma de corriente cuando no lo esté utilizando y antes de darle mantenimiento. Conéctelo exclusivamente a una toma de corriente debidamente conectada a tierra. Consulte las instrucciones para la conexión a tierra.
2. No lo exponga a la lluvia, guárdelo en el interior.
3. No permita que lo utilicen como un juguete. Se requiere una estrecha vigilancia cuando lo utilicen los niños o se utilice cerca de ellos.
4. Utilícelo solamente como se describe en este manual. Utilice solamente los accesorios recomendados por el fabricante.
5. No utilice con el cable o el enchufe dañado. Si el aparato no está funcionando como debería hacerlo, se ha caído, dañado, dejado en el exterior o caído al agua, póngase en contacto con Shop-Vac Corporation para solicitar ayuda.
6. No jale o transporte el aparato por el cable, no utilice el cable como una manija, no cierre las puertas sobre el cable ni jale el cable alrededor de bordes filosos o esquinas. No pase el aparato sobre el cable. Mantenga el cable alejado de las superficies calientes.
7. No desconecte el aparato jalándolo del cable. Para desconectarlo, tómelo por el enchufe, no por el cable.
8. No toque el enchufe ni el aparato con las manos mojadas.
9. No inserte ningún objeto por las aberturas. No lo utilice si cualquiera de las aberturas está bloqueada. Manténgalo libre de polvo, pelusa, cabello y cualquier otro material que pudiera reducir el flujo de aire.
10. Mantenga el cabello, la ropa suelta, los dedos y en general todo su cuerpo, alejado de las

aberturas y partes móviles del aparato.

11. No aspire ningún material que esté ardiendo o humeando, como cigarrillos, cerillos o cenizas calientes.
12. No lo utilice sin colocarle antes la bolsa para polvo y/o los filtros.
13. Apague todos los controles antes de desconectar la unidad.
14. Extreme precauciones cuando esté limpiando en las escaleras.
15. No lo utilice para aspirar líquidos inflamables o combustibles, como gasolina, ni lo utilice en áreas en donde pudieran estar presentes estas sustancias.
16. No utilice su aspiradora como rociador para líquidos inflamables como pinturas con base de aceite, lacas, productos de limpieza para el hogar, etc.
17. No aspire materiales tóxicos, carcinógenos, combustibles, ni otros materiales peligrosos como amiantos, arsénicos, bario, berilio, plomo, pesticidas u otros materiales que representen un riesgo para la salud. Existen unidades especialmente diseñadas para estos propósitos.
18. No recoja hollín, aserrín, cemento, yeso o polvo de muro de mampostería sin colocar antes un filtro de cartucho y la bolsa colectoras filtrante. Estas son partículas muy finas que pueden pasar a través de la espuma y afectar el funcionamiento del motor o ser exhaladas nuevamente al aire. Se encuentran disponibles bolsas colectoras filtrantes de repuesto.
19. No deje el cable en el piso una vez que haya terminado su trabajo de limpieza, ya que podría tropezarse con él.
20. Tenga cuidado especial al vaciar los depósitos excesivamente cargados.
21. Para evitar la combustión espontánea, vacíe el depósito después de cada uso.
22. El funcionamiento de una aspiradora de servicio podría ocasionar que objetos extraños sean soplados hacia los ojos, lo que podría resultar en una lesión ocular. Siempre lleve puestas gafas de seguridad cuando haga funcionar una aspiradora.
23. **MANTÉNGASE ALERTA.** Vigile lo que está haciendo y utilice el sentido común. No utilice una aspiradora para limpieza cuando esté cansado, distraído o bajo el efecto de drogas, alcohol o medicamentos que causen una pérdida del control.

GUARDE ESTAS INSTRUCCIONES

ADVERTENCIA – NO DEJE LA ASPIRADORA SIN VIGILANCIA CUANDO ESTÁ ENCHUFADA O EN FUNCIONAMIENTO. DESENCHUFE LA ASPIRADORA CUANDO NO LA UTILICE.

INSTRUCCIONES DE CONEXIÓN A TIERRA

Este artefacto debe estar conectado a tierra. Si por algún motivo falla o se descompone, la conexión a tierra proporciona una vía de menor resistencia para la corriente eléctrica, reduciendo el riesgo de sufrir una descarga. Este aparato está equipado con un cable que cuenta con un conductor a tierra y un enchufe a tierra. El enchufe debe ser insertado en una toma de corriente adecuada que esté debidamente instalada y conectada a tierra de acuerdo con todos los códigos y reglamentos locales.

ADVERTENCIA – UNA CONEXIÓN INADECUADA DEL CONDUCTOR A TIERRA PARA EL EQUIPO, PUEDE RESULTAR EN UN RIESGO DE DESCARGA ELÉCTRICA. VERIFIQUE CON UN ELECTRICISTA CALIFICADO O TÉCNICO DE SERVICIO SI TIENE DUDAS CON RESPECTO A SI LA TOMA DE CORRIENTE ESTÁ ADECUADAMENTE CONECTADA A TIERRA. NO HAGA MODIFICACIONES EN EL ENCHUFE DEL APARATO. SI NO SE AJUSTA A LA TOMA DE CORRIENTE, HAGA QUE UN ELECTRICISTA CALIFICADO LE INSTALE UNA TOMA DE CORRIENTE APROPIADA.

Este aparato es para utilizarse en un circuito de 120 voltios nominal y cuenta con un enchufe con conexión a tierra como el que aparece en la **ilustración A**. Puede usar un adaptador provisional como el que se muestra en las **ilustraciones B y C** para conectar este enchufe a una toma de corriente de 2 polos, como la que se exhibe en la **ilustración B**

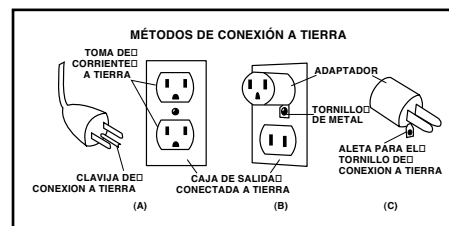

si no tiene disponible una toma de corriente debidamente conectada a tierra. El adaptador provisional debe ser utilizado solamente hasta que un electricista pueda instalar una toma de corriente debidamente conectada a tierra (**ilustración A**). La espiga rígida de color verde, lengüeta o accesorio similar que sale del adaptador debe conectarse a una conexión a tierra permanente tal como la tapa de la toma de corriente, debidamente puesta a tierra. Siempre que se utilice un adaptador, debe ser sujetado en su lugar mediante un tornillo metálico.

EN CANADÁ, EL REGLAMENTO DE ELECTRICIDAD CANADIENSE NO PERMITE EL USO DE UN ADAPTADOR PROVISIONAL. Asegúrese de que este artefacto esté conectado a una toma de corriente que tenga la misma configuración que la del enchufe. No se debe utilizar ningún adaptador con este artefacto.

CABLES DE EXTENSIÓN

Cuando utilice el aparato a una distancia donde sea necesario utilizar un cable de extensión, debe emplear un cable con conexión a tierra de tamaño adecuado, por razones de seguridad y para prevenir la pérdida de potencia y el sobrecalentamiento. Use la tabla que aparece más abajo para determinar el calibre (AWG) requerido para el cable. Para determinar el amperaje de su aspiradora, vea la placa localizada en la parte trasera del motor.

Voltios	Longitud total del cable en pies			
	25	50	100	150
120V				
Amperaje Más No Más	AWG			
0 - 6	18	16	16	14
6 - 10	18	16	14	12
10 - 12	16	16	14	12
12 - 16	14	12	No se recomienda	

Antes de utilizar el aparato, compruebe que el cable de corriente esté bien colocado y que no existan cables expuestos o aislamientos dañados. Haga los reemplazos o reparaciones que sean necesarios antes de utilizar el aparato.

Utilice únicamente los cables de extensión de tres hilos que tengan enchufes con conexión a tierra y toma de corriente de tres polos para poder conectar el enchufe del cable de extensión. Cuando esté aspirando líquidos, asegúrese que la conexión de la extensión no entre en contacto con el líquido.

NOTA: LAS DESCARGAS ESTÁTICAS SON COMUNES EN ÁREAS SECAS O CUANDO LA HUMEDAD RELATIVA DEL AIRE ES MUY BAJA. ESTO ES TEMPORAL Y NO AFECTA EL USO DEL APARATO. PARA REDUCIR LA FRECUENCIA DE DESCARGAS ELÉCTRICAS EN SU HOGAR, EL MEJOR REMEDIO ES AGREGAR HUMEDAD AL AIRE CON UNA CONSOLA O HUMIDIFICADOR INSTALADO.

DESEMPAQUE

1. Saque la aspiradora y todos los accesorios de la caja.
2. Importante: Abra la cubierta del depósito empujando los sujetadores o las abrazaderas hacia fuera con los pulgares y extraiga los accesorios que vinieron empaquetados dentro del depósito.
3. Ensamble la carretilla o el sistema de ruedas siguiendo las instrucciones incluidas en el

Manual de Piezas de Reemplazo.

4. Antes de volver a colocar la cubierta, por favor consulte la sección de Aspiración de líquidos o sólidos para asegurarse de que se encuentra instalado el filtro adecuado.
5. Vuelva a colocar la cubierta, y asegúrese de que los sujetadores o las abrazaderas están bien sujetos sobre el área elevada del depósito.

Sistema de Filtrado Shop-Vac®

FILTROS

Los Mejores

Bolsas Colectoras Filtrantes de Alta Eficiencia

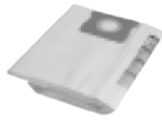

- Polvo y partículas finas
- Fácil instalación y fácil uso
- Alta eficiencia para una mejor calidad de aire y excelentes características de flujo de aire que reducen la pérdida de poder de succión
- Sólo aspiración de sólidos

Filtro de Cartucho Resistente a la Abrasión HEPA



- Superficie antiadherente
- Aspiración de líquidos y sólidos
- Limpieza fácil
- Eficiente, fácil de usar
- Polvo y partículas finas

Filtro de Cartucho CleanStream® HEPA*



- Superficie antiadherente
- Aspiración de líquidos y sólidos
- Limpieza fácil
- Eficiente, fácil de usar
- Polvo y partículas finas



Filtro de Cartucho HEPA



- Sólo aspiración de sólidos
- Polvo y partículas finas
- Eficiente, de fácil uso

Mejores

Filtro de Cartucho Ultra Web®**



- Aspiración de líquidos y sólidos
- Limpieza fácil
- Polvo y partículas finas

Filtro 100% de Poliéster



- Filtro de depósito de circunferencia completa
- Sólo aspiración de sólidos
- Durable, reutilizable, económico

Filtro 100% de Poliéster de Gran Desempeño



- Sólo aspiración de sólidos
- Propósitos generales
- Filtro de tela reutilizable

Buenos

Filtro de Disco Reutilizable

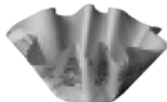

- Sólo aspiración de sólidos
- Propósitos generales
- Disco reutilizable

Manga de Hule-Espuma



- Sólo aspiración de sólidos
- Utilizar como filtro secundario con otros filtros Shop-Vac® excepto filtros de cartucho y filtros de cartucho HEPA
- Hule-espuma reutilizable

Filtro de Tela



- Sólo aspiración de sólidos
- Propósitos generales
- Filtro de tela reutilizable

COMBINACIONES DE FILTROS

Filtros de jaula: filtros de cartucho, manga de hule-espuma, disco reutilizable, filtro de tela, poliéster de gran desempeño

**** MÁS ** Filtros de depósito:** Bolsas colectoras filtrantes de alta eficiencia, filtro 100% de poliéster

EL FILTRADO MÁS EFICIENTE PARA SU ASPIRADORA DE MATERIALES LÍQUIDOS Y SÓLIDOS ES UNA COMBINACIÓN DE:

LOS MEJORES FILTROS DE JAULA



LOS MEJORES FILTROS DE DEPÓSITO

*CleanStream, Gore y sus diseños son marcas registradas de W.L. Gore & Associates, Inc. **Ultra Web es una marca registrada de Donaldson Co., Inc.

MONTAJE

MONTAJE DE LA MANIJA SUPERIOR

Para acoplar el mango superior, alinee los orificios en el mango con los orificios en la cubierta del depósito y asegure con los tornillos provistos (**Figura 1**).

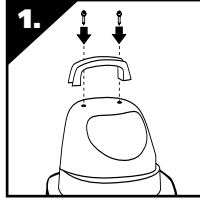

MONTAJE DE CARRITO DE ACCESORIOS DE RUEDITA TRASERA Y BASES DE RUEDITA FRONTAL

(No es común a todos los modelos)

Encontrará cuatro rueditas, dos bases de ruedita, un carrito de accesorios y cuatro tornillos con su aspiradora para aspiración de líquidos y sólidos.

Si su carrito de accesorios es similar al que se ilustra en la (**Figura a**), ensamble de la siguiente manera:

1. Con el cable desconectado de la toma de corriente y habiendo retirado la cubierta del depósito, voltee el depósito de modo que el fondo quede mirando hacia arriba.
2. Inserte dos bases de ruedita dentro de las ranuras adyacentes en la parte frontal del depósito. Asegure con los tornillos suministrados.
3. Tome el carrito de accesorios y colóquelo dentro de las ranuras restantes en la parte posterior del depósito. Asegure con los tornillos suministrados (**Figura 2**).
4. Instale las rueditas dentro del carrito y bases insertando los vástagos de la ruedita dentro de los orificios suministrados. Aplique presión y torsión hasta que las rueditas hayan encajado en su lugar.

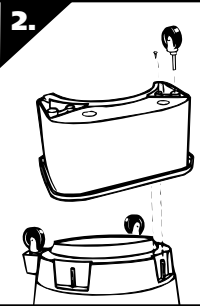
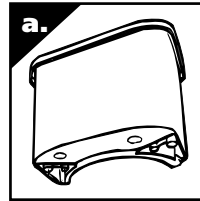

Si su carrito de accesorios es similar al que se ilustra en la (**Figura b**), ensamble de la siguiente manera:

1. Con el cable desconectado de la toma de corriente y habiendo retirado la cubierta del depósito, voltee el depósito de modo que el fondo quede mirando hacia arriba.
2. Tome el carrito de accesorios y colóquelo en las ranuras (en la parte posterior del depósito, opuesto al drenaje). Asegure con los tornillos suministrados (**Figura 3**).
3. Con el drenaje del depósito mirando hacia usted, tome la base de la ruedita marcada con la letra A (**Figura 4**) y colóquela en la ranura en el lado izquierdo del depósito marcado con la letra A. Asegure con el tornillo suministrado (**Figura 5**).
4. Tome la base de la ruedita marcada con la letra B (**Figura 6**) y colóquela en la ranura en el lado derecho del depósito también marcado con la letra B. Asegure con el tornillo suministrado (**Figura 7**).
5. Si las arandelas planas vienen incluidas en el paquete de elementos de ferretería, coloque la arandela plana sobre el vástago de la ruedita antes de instalar las rueditas en las bases o carrito de accesorios. **NOTA:** No son necesarias las arandelas planas con todas las unidades.
6. Instale las rueditas dentro de las bases y carrito de accesorios insertando los vástagos de la ruedita dentro de los orificios suministrados. Aplique presión y torsión hasta que las rueditas hayan encajado en su lugar (**Figura 8 y 9**).

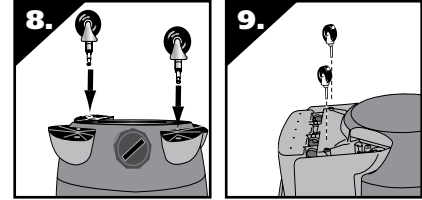
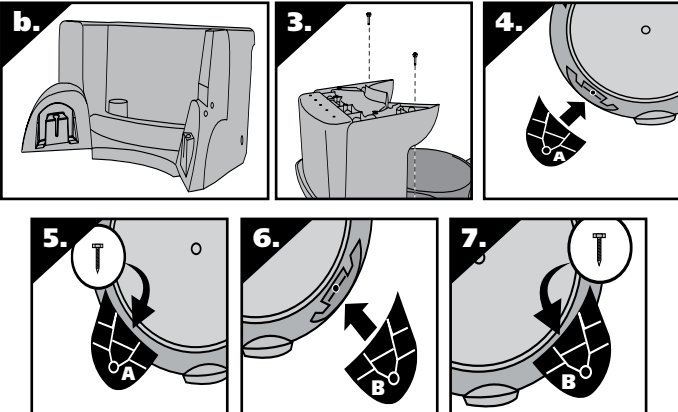

ENSAMBLADO DE CARRETILLA/ PORTA-HERRAMIENTAS, RUEDAS Y BASES FRONTALES Y POSTERIORES

(No es común para todos los modelos)

Encontrará cuatro ruedas (**c.**), dos bases de la rueda (**d.**), carretilla /porta-herramientas con ruedas posteriores (**e**) y cuatro tornillos con su aspiradora para aspiración de materiales líquidos y sólidos. Ensamble como se indica a continuación:

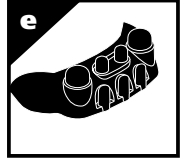
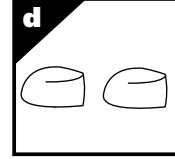
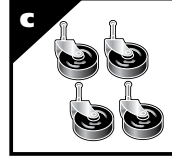

1. Con el cable desconectado de la toma de corriente y habiendo retirado la cubierta del depósito, voltee el depósito de modo que el fondo quede mirando hacia arriba.
2. Tome la carretilla con ruedas posteriores y colóquela en las ranuras (en la parte posterior del depósito, del otro lado del drenaje) y sujete con los tornillos suministrados (**Figura 10**).
3. Si las arandelas planas vienen incluidas en el paquete de accesorios, coloque la arandela plana sobre el vástago de la rueda antes de instalar las ruedas en las bases. **NOTA:** No son necesarios las arandelas planas con todas las unidades.
4. Inserte las ruedas en el fondo de la carretilla de rueda trasera colocando el vástago de la rueda dentro de los orificios provistos. Aplique presión y enrosque hasta que las ruedas en su lugar (**Figura 11**).
5. Con el depósito mirando hacia usted, tome la base de la rueda marcada con la letra A (**Figura 12**) y colóquela dentro de la ranura en el lado izquierdo del depósito también marcado con la letra A y asegure con el tornillo suministrado (**Figura 13**).
6. Tome las bases de la rueda marcadas con la letra B (**Figura 14**) y colóquelas en la ranura en el lado derecho del depósito también marcado con la letra B y sujete con los tornillos suministrados. (**Figura 15**).
7. Inserte las ruedas dentro de las bases colocando el vástago de la rueda dentro de los orificios provistos. Aplique presión y enrosque hasta que las ruedas encajen en su lugar (**Figura 16**).
8. Regrese el depósito a su posición normal.
9. Coloque la cesta de herramientas (**No es común para todos los modelos**) con la superficie curvada contra el depósito sobre el montaje de la carretilla con ruedas posteriores. (**Figura 17**).

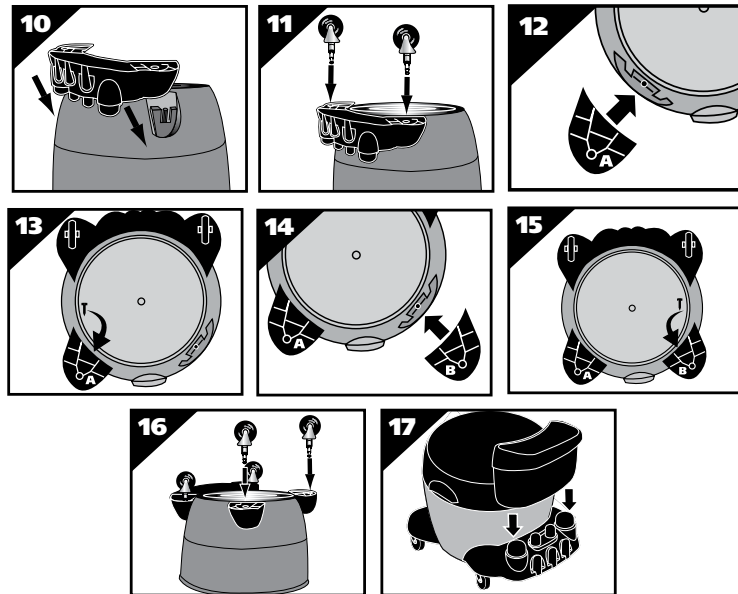

ENSAMBLADO DE CARRETILLA CON RUEDA POSTERIOR/PORTA-HERRAMIENTAS, RUEDAS Y BASES FRONTALES Y POSTERIORES

(No es común para todos los modelos)

Encontrará dos ruedas (f.), dos ruedas traseras grandes (g.), un eje (h.) cesta /carretilla trasera (i.) dos bases de rueda (j.) y cuatro tornillos con su aspiradora para aspiración de materiales sólidos y líquidos. Ensamble como se indica a continuación:

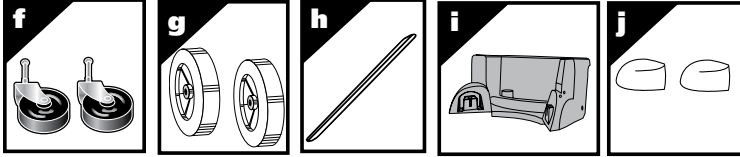

1. Con el cable desconectado de la toma de corriente y habiendo retirado la cubierta del depósito, voltee el depósito de modo que el fondo quede mirando hacia arriba.
2. Coloque el eje en posición vertical sobre una superficie dura y golpee con un martillo sobre la tuerca ciega (1). Coloque la rueda (1) sobre el eje y deslice hacia abajo en dirección de la tuerca ciega (Figura 18). Asegúrese de que el lado plano del cubo de la rueda esté mirando hacia fuera.
3. Deslice el eje a través de los orificios suministrados en la carretilla/cesta (Figura 19).
4. Deslice la rueda restante en el eje y golpee con un martillo en la segunda tuerca ciega (Figura 20).
5. Tome la carretilla con ruedas posteriores y colóquela en las ranuras (en la parte posterior del depósito, del otro lado del drenaje) y sujete con los tornillos suministrados (Figura 21).
6. Con el depósito mirando hacia usted, tome las bases de la rueda marcadas con la letra A (Figura 22) y colóquelas dentro de la ranura en el lado izquierdo del depósito también marcado con la letra A y asegure con el tornillo suministrado (Figura 23).
7. Tome las bases de la rueda marcadas con la letra B (Figura 24) y colóquelas en la ranura en el lado derecho del depósito también marcado con la letra B y sujete con el tornillo suministrado. (Figura 25).
8. Si las arandelas planas vienen incluidas en el paquete de accesorios, coloque la arandela plana sobre el vástago de la rueda antes de instalar las ruedas en las bases.
NOTA: No son necesarios las arandelas planas con todas las unidades.
9. Inserte las ruedas dentro de las bases colocando el vástago de la rueda dentro de los orificios provistos. Aplique presión y enrosque hasta que las ruedas encajen en su lugar (Figura 26).
10. Regrese el depósito a su posición normal.

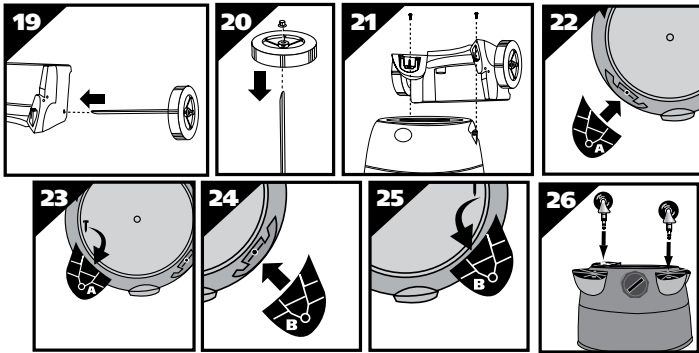
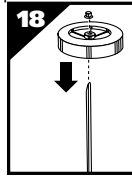

INSTALACIÓN DEL MANGO DEL CARRO

(No es común para todos los modelos)

Coloque la aspiradora en su posición vertical. Coloque el mango del carro de metal fuera del depósito y por debajo de los mangos de transporte laterales. Asegúrese de extender los extremos de los mangos del carro cuando ensambla para evitar daños al depósito. Alinee los orificios del mango del carro con los orificios en el depósito y asegure firmemente con tornillos, arandelas y tuercas provistas. La arandela de sellado y el tornillo tienen mucha tolerancia de fijación. El lado de goma de la arandela de sellado debe fijarse contra la pared interior del depósito. Si no se instala adecuadamente la arandela de goma se podrían producir filtraciones de agua o pérdida de rendimiento. Vuelva a colocar la cubierta del depósito y sujete los seguros de la tapa firmemente.



ENSAMBLADO DE LA RUEDA Y BASES DE RUEDA PARA DEPÓSITOS DE METAL

(No es común para todos los modelos)

1. Con el cable desconectado de la toma de corriente y habiendo retirado la cubierta del depósito, voltee el depósito de modo que el fondo quede mirando hacia arriba.
2. Con un par de tijeras, corte la plantilla que se provee para que se adapte a la medida de su depósito. Las medidas serán de un diámetro de 27 cm. (11"), 35 cm. (14") o 46 cm. (16").
3. Una vez que se ha cortado la plantilla, colóquela sobre el fondo del depósito, proceda a alinear la flecha de entrada en la plantilla con el centro de la entrada en el depósito (Figura 27).
4. Si las bases de la rueda están unidas, sepárelas quitando las cintas.
5. Tome las bases de la rueda marcadas con la letra A y alinee la flecha sobre la base (Figura 28) con la flecha en la plantilla también marcada con la letra A (Figura 29).
6. Coloque la muesca de la base sobre el borde del depósito y empuje hasta que la base de la rueda esté bien firme contra el fondo del depósito (Figura 30).
7. Asegure las bases con el tornillo y la arandela suministrados (Figura 31).
8. Si las arandelas planas vienen incluidas en el paquete de accesorios, coloque la arandela plana sobre el vástago de la rueda antes de instalar las ruedas en las bases.
NOTA: No son necesarios las arandelas planas con todas las unidades.
9. Inserte las ruedas dentro de las bases colocando el vástago de la rueda dentro de los orificios provistos. Aplique presión y enrosque hasta que las ruedas encajen en su lugar (Figura 32).
10. Repita los pasos 3-8 con las bases restantes.
11. Regrese el depósito a su posición normal.

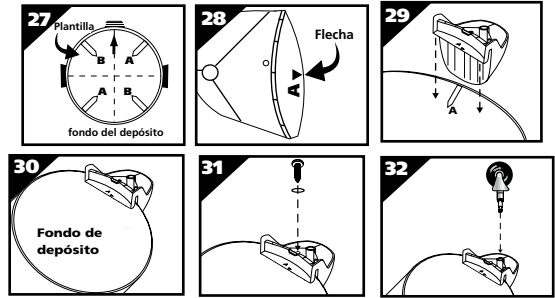

ENSAMBLADO DE LA CARRETILLA CON RUEDA POSTERIOR/PORTA-HERRAMIENTAS Y MONTAJE DE LAS BASES DE RUEDAS FRONTALES PARA DEPÓSITOS DE METAL

(No es común para todos los modelos)

Encontrará dos ruedas (k.), dos ruedas traseras grandes (l.), un eje (m.) carretilla trasera (n.) dos bases de rueda (o.) y cuatro tornillos con su aspiradora para aspiración de materiales sólidos y líquidos. Ensamble como se indica a continuación:

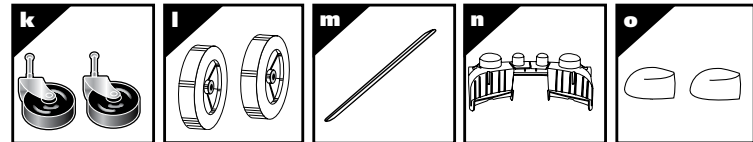

1. Con el cable desconectado de la toma de corriente y habiendo retirado la cubierta del depósito, voltee el depósito de modo que el fondo quede mirando hacia arriba.
2. Coloque el eje en posición vertical sobre una superficie dura y golpee con un martillo sobre la tuerca ciega (1). Coloque la rueda (1) sobre el eje y deslice hacia abajo en dirección de la tuerca ciega (Figura 33). Asegúrese de que el lado plano del cubo de la rueda esté mirando hacia fuera.
3. Deslice el eje a través de los orificios suministrados en la carretilla (Figura 34).
4. Deslice la rueda restante en el eje y golpee con un martillo en la segunda tuerca ciega (Figura 35).
5. Con un par de tijeras, corte la plantilla que se provee para que se adapte a la medida de su depósito. Las medidas serán de un diámetro de 27 cm. (11"), 35 cm. (14") o 46 cm. (16").
6. Una vez que se ha cortado la plantilla, colóquela sobre el fondo del depósito, proceda a alinear la flecha de entrada en la plantilla con el centro de la entrada en el depósito (Figura 36).
7. Alinee los recortes en el centro de la carretilla trasera con las barras en la plantilla (Figura 37).
8. Coloque la muesca de la carretilla trasera sobre el borde del depósito y empuje hasta que la carretilla esté bien firme contra el fondo del depósito (Figura 38).
9. Asegure la carretilla con el tornillo y la arandela que se han suministrado (Figura 39).
10. Si las bases de la rueda están unidas, separe sacando las cintas.
11. Tome las bases de la rueda marcadas con la letra A y proceda a alinear la flecha sobre la base (Figura 40) con la flecha sobre la plantilla también marcada con la letra A (Figura 41).
12. Coloque la muesca de la bases sobre el borde del depósito y empuje hasta que la base de la rueda esté bien firme contra el fondo del depósito (Figura 42).

- Asegure las bases con el tornillo y arandela provistos (Figura 43).
- Inserte las ruedas dentro de las bases colocando el vástago de la rueda dentro de los orificios provistos. Aplique presión y enrosque hasta que las ruedas encajen en su lugar (Figura 44).
- Coloque la cesta de herramientas (No es común para todos los modelos) con la superficie curvada contra el depósito sobre el montaje de la carretilla con ruedas posteriores (Figura 45).

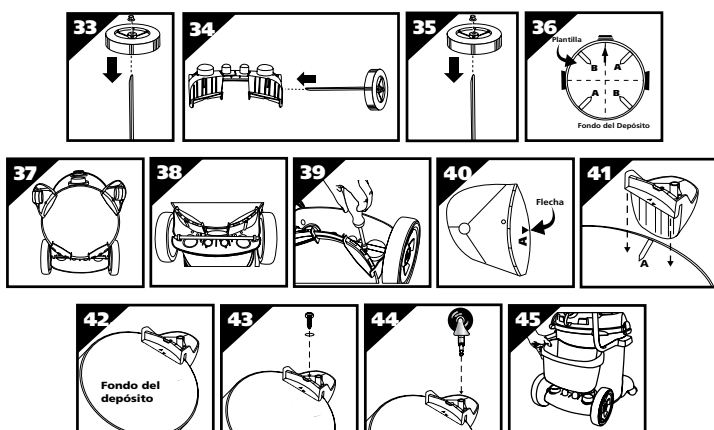

ENSAMBLADO DE LA CARRETILLA, MANIJA DEL CARRO Y CESTA PARA DEPÓSITOS DE METAL

(No es común para todos los modelos)

- Retire el cabezal del depósito y coloque el depósito al revés sobre una superficie plana.
- Coloque las ruedas sobre la estructura trasera /conjunto de eje con el cubo de la rueda extendida hacia la estructura de la carretilla y coloque las tuercas ciegas sobre el eje. Asegure con un martillo.
- Inserte la cavidad de la rueda dentro de la estructura frontal y asegure con tornillos de cabeza Phillips.
- Coloque la muesca en la estructura frontal dentro del reborde del depósito y posicione de manera que la estructura esté directamente por encima de la entrada.
- Posicione las muescas del marco posterior dentro del reborde del depósito y alinee de manera que las estructuras frontales y posteriores se enganchen.
- Asegure la estructura de la carretilla al depósito colocando los tornillos de la máquina hacia arriba a través de los orificios en la estructura de la carretilla. Asegúrese de que la cabeza del tornillo esté totalmente empotrada en el área suministrada. Una vez que se haya insertado el tornillo de la máquina, apriete con la arandela plana y la tuerca hexagonal.
- Inserte la rueda en la cavidad y aplique presión hacia abajo hasta que la rueda se encaje en su lugar.
- Regrese la aspiradora a su posición vertical. Acople la manija del carro al depósito insertando el perno a través del orificio central de la manija y del depósito, asegure con la tuerca provista. Acople las manijas laterales con tornillos provistos. Asegúrese de extender los extremos de la manija del carro cuando ensamble para evitar daños al depósito.
- Inserte la cesta a través del centro de la manija del carro y deslice para colocar en su lugar.

NÚMERO DE ÍTEM Y DESCRIPCIÓN

- | | |
|-------------------------|---|
| 1. Tuerca ciega | 7. Tornillo long. #8 x 1,27 cm (1/2") |
| 2. Rueda 20,32 cm (8") | 8. Tornillo maquinado, long. 0,63 cm (1/4") - 20 x 0,19 cm (3/4") |
| 3. Eje | 9. Arandela plana 0,63 cm (1/4") |
| 4. Estructura posterior | 10. Tuerca hexagonal 20 x 0,63 cm (1/4") |
| 5. Cavidad de la rueda | 11. Rueda |
| 6. Estructura frontal | |

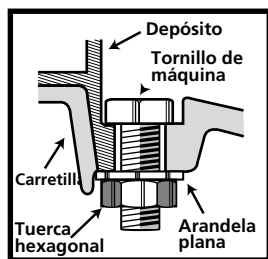
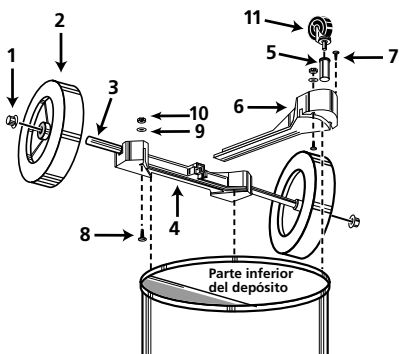

NÚMERO DE ÍTEM Y DESCRIPCIÓN

- | | |
|---------------------------------|---|
| 1. Manija del depósito de metal | 4. Tuerca 0,63cm (1/4") - 20 |
| 2. Manija del depósito lateral | 1,27cm (1/2") |
| 3. Tornillo #10 x 0,19cm (3/4") | 5. Tuerca hexagonal 0,63 cm (1/4") - 20 |

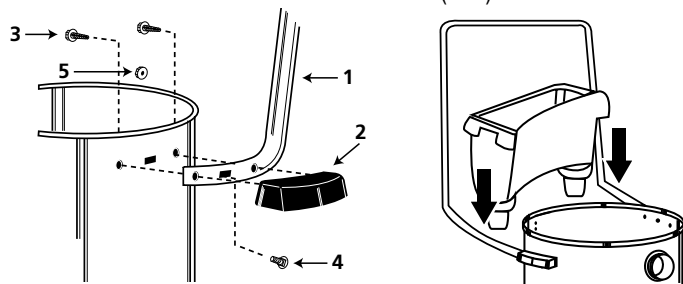

MONTAJE DE LA MANIJA LATERAL DEL DEPÓSITO

(No es común para todos los modelos)

Acople las manijas laterales al depósito con los tornillos suministrados (Figura 46).

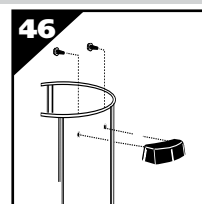

ENSAMBLADO DE LA CARRETILLA, CUATRO RUEDAS DE GRAN POTENCIA

(No es común para todos los modelos)

Herramientas requeridas:

- (2) Llaves de tuerca de extremo abierto de 1,27 cm. (1/2"), (2) llaves de tuerca de extremo abierto de 1,11 cm. (7/16"), o una bocallave y un martillo

- Inserte un perno de 6,35 cm. (2 1/2") de largo a través del centro de la estructura posterior, acople la arandela de fijación partida, tuerca y sujete con firmeza.
- Acople la abrazadera de la manija a la parte trasera de la estructura posterior con tornillo maquinado de 1,58 cm. (5/8"), arandelas de fijación y tuercas (Sólo apriete con los dedos).
- Posicione la estructura principal dentro de la estructura posterior. Acople (2) tornillos maquinado de 1,58 cm. (5/8"), arandelas y tuercas en ambos lados. Apriete con firmeza.
- Acople los soportes de la manija, dentro de la estructura principal (asegúrese de que los botones en la parte superior estén mirando hacia adentro), utilizando tornillos maquinado de 1,58 cm. (5/8") de largo, arandelas y tuercas. (Sólo apriete con los dedos). Alinee los orificios en la parte superior de las abrazaderas de la manija con los orificios en los soportes de la manija. Acople con tornillos maquinado de 3,17 cm. (1 1/4") de largo, arandelas y tuercas. (Apriete firmemente).
- Regrese y apriete los tornillos de la máquina en la parte inferior de los soportes y abrazaderas.
- Acople las cavidades de la rueda (extremo abierto hacia abajo) a la parte frontal de la estructura principal utilizando tornillos maquinado de 1,58 cm. (5/8") de largo, arandelas y tuercas. Inserte las ruedas en las cavidades.
- Deslice los adaptadores de la cesta en la manija.
- Vea la Figura 47 y Figura 48 para saber cómo se instalan los adaptadores de manera correcta.
- Acople la manija en los soportes empujando hacia abajo y sosteniendo los botones sobre los soportes.
- Coloque la ménsula de fijación del depósito a través de la ranura y perno en la estructura posterior y atornille sobre la perilla.
- Deslice el parachoques hacia abajo sobre la estructura principal de la carretilla hasta que se asiente bien.
- Coloque el eje en posición vertical sobre una superficie dura y martille sobre la tuerca ciega (1). Coloque la rueda (1) sobre el eje y deslice hacia la tuerca ciega. Deslice el eje a través de la parte trasera de la estructura y deslice sobre la otra rueda. Antes de ensamblar la tuerca ciega sobre el otro extremo del eje, asegúrese de que la carretilla esté ensamblada correctamente. (Puede colocar el depósito sobre la carretilla y apretar la perilla de la ménsula de fijación para estar seguro de que el montaje es correcto).
- Después de asegurarse de que la carretilla está ensamblada de manera correcta, retire el depósito y coloque la carretilla sobre su lado con la tuerca ciega instalada sobre una superficie dura y martille la segunda tuerca ciega sobre el eje.
- Coloque la cesta de accesorios sobre los adaptadores y jale el reborde exterior de la cesta hacia afuera para que encaje en su lugar (Figura 49).

Para depósitos de 35,56 cm de diámetro

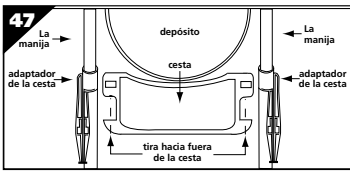

Para depósitos de 40,64 cm de diámetro

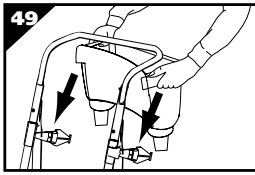
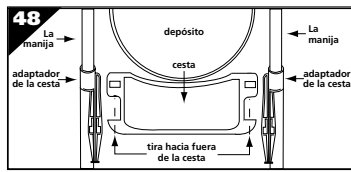

NÚMERO DE ÍTEM Y DESCRIPCIÓN

- | | |
|--|---|
| 1. Manija | 11. Tuerca hexagonal 18 x 0,79 cm (5/16") |
| 2. Soporte de manija | 12. Ménsula de fijación de depósito |
| 3. Abrazadera de manija | 13. Perilla roscada |
| 4. Tornillo maquinado de cabeza hexagonal 0,63cm (1/4") 20 x 3,17cm (1 1/4") (negro) | 14. Eje |
| 5. Arandela de fijación de diente externo de 0,63cm (1/4"). | 15. Tornillo maquinado de cabeza hexagonal 0,63cm (1/4") 20 x 1,58cm (5/8") |
| 6. Tuerca hexagonal 20 x 0,63cm (1/4") (negra) | 16. Tuerca hexagonal 20 x 0,63cm (1/4") |
| 7. Estructura posterior de carretilla | 17. Cavidad de rueda |
| 8. Estructura principal de carretilla | 18. Rueda |
| 9. Perno de cabeza hexagonal 0,79cm (5/16") – 18 x 6,35cm (2 1/2") | 19. Parachoques |
| 10. Arandela de fijación partida de 0,79cm (5/16") | 20. Rueda de 25,4cm (10"). |
| | 21. Tuerca ciega |
| | 22. Cesta de accesorios |
| | 23. Adaptador de cesta |

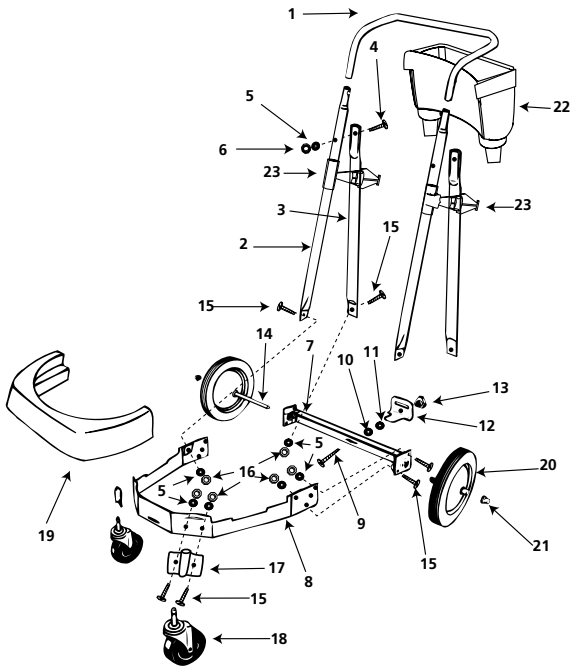

ENSAMBLAJE DE LA PLATAFORMA RODANTE DE BANDA

(No es común para todos los modelos)

1. Coloque las ruedas en los encastre del ensamble de la banda.
2. Coloque el tanque alrévís e inserte suavemente el ensamble de la banda en el borde de la parte inferior del tanque.
3. Inserte el tornillo y apriete la tuerca hasta que quede firme.

NÚMERO DE ÍTEM Y DESCRIPCIÓN

- | | |
|--------------------------------------|--|
| 1. Ensamblaje de la banda de 55 Gal. | 3. Tornillo cabeza hex de 1/4 - 20 x 1 3/4 |
| 2. Rueda | 4. Tuerca hex de 1/4 - 20 |

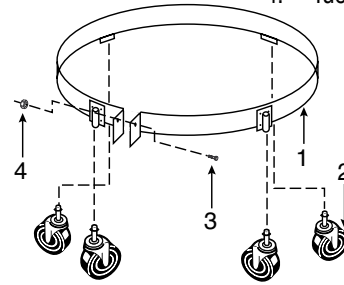

INSTALACIÓN DEL PORTAHERRAMIENTAS

(No viene estándar con todos los modelos)

Si su portaimplementos se parece al de la **Figura 50**, siga estas instrucciones.

1. Con la parte posterior de la unidad orientada hacia usted, tome el portaimplementos y colóquelo con las pestañas orientadas hacia la parte posterior de la unidad (**Figura 51**).
2. Coloque las pestañas en forma de "J" en las ranuras en los portacables (**Figura 52**).
3. Presione hacia abajo hasta que las pestañas ajusten en su sitio.
4. Presione hacia abajo en el centro del portaimplementos hasta que la pestaña trabe en la tapa inferior (**Figura 53**).

Si su portaimplementos se parece al de la **Figura 54**, siga estas instrucciones.

1. Con la parte posterior de la unidad orientada hacia usted, tome el portaimplementos y deslícelo sobre las muescas en la parte posterior del tanque (**Figura 55**).

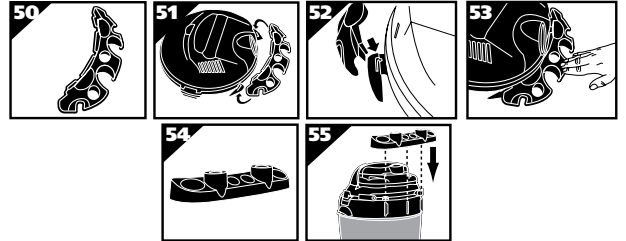

INSTALACIÓN

(Ver sección Operación para los Filtros)

OPERACIÓN

⚠ PELIGRO

Este equipo incorpora partes tales como interruptores, motores o elementos similares que tienden a producir arcos o chispas que pueden causar una explosión. No aspire materiales inflamables, combustibles o calientes. No utilice líquidos o vapores explosivos en las inmediaciones del equipo, tales como dispositivos eléctricos que producen arcos o chispas que pueden producir un incendio o una explosión - no utilice en gasolineras o en cualquier otro lugar donde se almacene o venda gasolina.

Utilización de soplador

Algunas aspiradoras pueden utilizarse como sopladores potentes al insertar la manguera dentro del puerto de escape del alojamiento del motor.

⚠ ADVERTENCIA

SIEMPRE UTILICE PROTECCIÓN OCULAR PARA EVITAR QUE PIEDRECILLAS O ESCOMBROS SEAN EXPULSADOS O REBOTEN CONTRA LOS OJOS O CARA LO QUE PUEDE RESULTAR EN LESIONES GRAVES.

⚠ ADVERTENCIA

SIEMPRE DESCONECTE EL ENCHUFE DEL TOMACORRIENTE DE PARED ANTES DE EXTRAER LA CUBIERTA DEL DEPÓSITO.

PRECAUCIÓN

Mantenga los filtros limpios

La eficiencia de estas aspiradoras depende en gran medida del filtro.

Un filtro obturado puede causar sobrecalentamiento y posiblemente dañar el equipo.

Limpie o reemplace los filtros de manera regular. No utilice la aspiradora o los filtros para aspirar materiales peligrosos o que pueden poner en riesgo la salud.

Nota: Nunca lave o seque a máquina los filtros.

Mantenimiento del filtro de cartucho

NOTA

Este filtro está hecho de papel de alta calidad diseñado para detener las pequeñas partículas de polvo. El filtro puede utilizarse para aspiración de líquidos o sólidos. Un filtro seco es necesario para aspirar material seco. Si usted utiliza su aspiradora para recoger polvo cuando el filtro está mojado, el filtro se tapaná rápidamente y será muy difícil limpiar. El filtro puede saturarse cuando se aspiren grandes cantidades de líquido, ocasionando un vapor en el aire. En este momento, debe secar o cambiar el filtro para eliminar esto. Por favor cuando desee limpiar o instalar el filtro, retírelo con mucho cuidado. Revise que el filtro no tenga rasgaduras o pequeños agujeros. Aún el agujero más pequeño puede causar que el polvo sea expulsado en el aire. No utilice un filtro con rasgaduras o agujeros. Reemplácelo de inmediato.

WARNING

El filtro de cartucho no es compatible cuando se utiliza el ensamblaje de aspiración por bombeo de su QPV®.

Instalación y Limpieza:

1. Deslice el filtro de cartucho sobre la jaula (Figura 56).
2. Coloque el retén del filtro en la parte superior del filtro de cartucho (Figura 57).
3. Sostenga la base de la jaula de la cubierta con una mano y gire el retén en dirección de las manecillas del reloj para apretarlo (Figura 58).
4. Para quitar el filtro con el fin de limpiarlo, vuelva a sostener la base de la jaula de la cubierta con una mano y gire el retén en dirección contraria a las manecillas del reloj para aflojarlo (Figura 59).
5. Deslice el filtro de cartucho hacia fuera de la jaula (Figura 60).
6. Limpie el filtro seco al dar pequeños golpecitos en el interior del contenedor (Figura 61).
7. Limpie el filtro seco al enjuagarlo por la parte interna (Figura 62).
8. Cuando aspire líquidos (con el fin de evitar que una formación de moho), asegúrese

que el filtro de cartucho esté completamente seco antes de ser instalado nuevamente en la jaula.

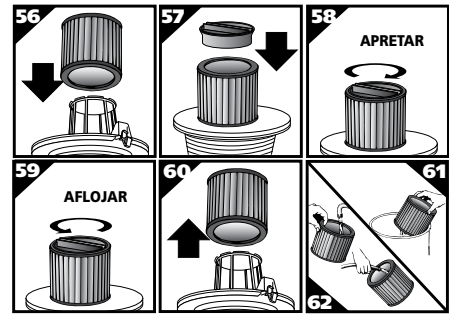

Aspiración de sólidos

Vea la tabla de instalación y referencia de filtros de la aspiradora Shop-Vac® en la página 2 para determinar qué tipo de filtrado para materiales sólidos es mejor para sus necesidades. Es necesario un filtrado de mejor calidad para los materiales sólidos más finos. Las bolsas colectoras filtrantes son recomendables para materiales muy finos tales como polvo de mampostería.

Nota: Cuando se utiliza la aspiradora para aspirar polvo muy fino tal como polvo de mampostería o aserrín, será necesario vaciar el depósito y limpiar el filtro a intervalos más frecuentes para mantener el poder de aspiración al máximo o utilizar bolsas colectoras filtrantes.

Aspiración de líquidos

Vea la tabla de instalación y referencia de filtros de la aspiradora Shop-Vac® en la página 2 para determinar qué tipo de filtrado para materiales sólidos es mejor para sus necesidades. Retire los filtros para aspiración de sólidos y toda la suciedad y escombros encontrados en el montaje del depósito. La aspiración de líquidos requiere que sólo la manga de hule-espuma o el filtro de cartucho estén instalados en su lugar. No utilice filtros para aspiración de materiales sólidos para la aspiración de líquidos. Cuando se aspiran varios depósitos llenos de líquidos, el filtro se saturará y aparecerá rocío en el aire de escape. En este momento, deberá secar el filtro o cambiar el filtro por un seco para eliminar el rocío o el posible escurrimiento de líquido alrededor de la tapa. Después de completar un trabajo de aspiración de líquidos, eleve la manguera para drenar dentro del depósito antes de apagar la aspiradora. El interior del depósito debe limpiarse por medio de un enjuague.

Nota: Los accesorios para la aspiración de líquidos deben lavarse periódicamente con jabón y agua, especialmente después de haber aspirado líquidos pegajosos.

ACCESORIOS, MANGUERAS Y TUBOS DE EXTENSIÓN

Todas las aspiradoras Shop-Vac® descritas en este manual vienen equipadas con accesorios para incluir los trabajos de aspiración de materiales líquidos y sólidos. No todas las aspiradoras incluyen todos los accesorios que se muestran.

Boquillas y accesorios

NOTA: Cuando utilice accesorios de 1,5" (3,8 cm), es posible que sea necesario que el adaptador acople el accesorio al extremo de la manguera.

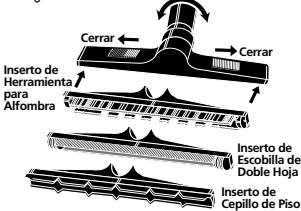

Boquilla maestra de plástico ABS de 35,56cm (14")

Los insertos se traban en su lugar deslizando los botones rojos. Placas giratorias de codo.

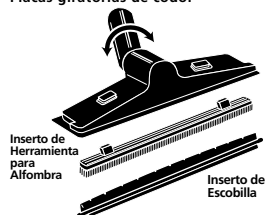

Boquilla Deluxe de 30,48cm (12")
Los insertos se enganchan o desenganchan a presión con un clic



Boquilla maestra de metal de 35,56cm (14")
Los insertos se traban en su lugar deslizando el inserto dentro de la boquilla.



Boquilla selectora de superficie dual
las palancas controlan la posición del cepillo para los diversos tipos de limpieza

Mangueras

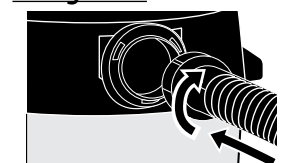

Mangueras con ajuste por fricción
Inserte el extremo de la manguera dentro del depósito y gire hasta que quede bien ajustada.

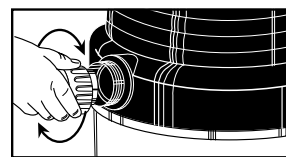

Mangueras con cierre
Inserte el collarín de la manguera dentro de la entrada roscada del depósito y apriete.

Tubos



Tubos con ajuste por fricción
Inserte los extremos del tubo juntos y gire hasta que queden bien ajustados

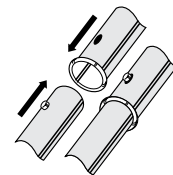

Tubos de cierre positivo
Inserte los extremos del tubo juntos hasta que el botón de empuje de metal se cierre.

Extremo del tubo con tuerca de fijación
Inserte el extremo del tubo sobre la boquilla y apriete la tuerca

Vaciado del depósito

Tenga mucho cuidado cuando vacíe depósitos muy cargados. Su aspiradora para servicio en húmedo / seco puede vaciarse de residuos líquidos retirando la cubierta del depósito. Para vaciar, apague la aspiradora y retire el enchufe del tomacorriente de pared. Retire la cubierta del depósito y vacíe el depósito.

Nota: Para los modelos con un tapón de drenaje, el depósito se puede vaciar retirando el tapón de drenaje y drenando el residuo líquido dentro de un drenaje adecuado.

Mantenimiento

ADVERTENCIA

Asegúrese de desconectar el suministro de alimentación antes de intentar reparar la aspiradora o extraer alguno de sus componentes.

PRECAUCIÓN

Almacenamiento

Antes de almacenar la aspiradora siempre deberá vaciar y limpiar el depósito. Nunca permita que permanezca líquido en el mismo durante un período prolongado.

Siempre guarde la aspiradora bajo techo.

Lubricación

No es necesario realizar ningún tipo de lubricación ya que el motor está equipado con cojinetes con lubricación permanente.

Servicio

No intente realizar un servicio a su aspiradora para líquidos y sólidos Shop-Vac® que exceda el descrito en el presente manual. Diríjase a un centro de servicio técnico calificado para todas las otras tareas de mantenimiento.

⚠ ADVERTENCIA

Si alguna de las partes del alojamiento del motor se desprende o rompe, de manera que el motor u otros componentes eléctricos queden expuestos se debe interrumpir la operación de inmediato para evitar lesiones personales o daños mayores a la aspiradora. Se deben realizar las reparaciones antes de volver a utilizarla.

LIMPIEZA DE LOS FILTROS DE LAS ASPIRADORAS SHOP-VAC®



Manga de hule-espuma

Enjuagar con agua, secar y volver a instalar.



Filtro de disco reutilizable

Enjuagar con agua, secar y volver a instalar; no lavar a máquina.



Filtro 100% de poliéster

Quite la suciedad cepillando y vuelva a instalar. Si el filtro se moja, enjuague con agua, seque y vuelva a instalar.

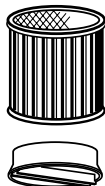

Filtro de cartucho y filtro de cartucho Ultra Web®

Desde el interior del filtro, enjuague con agua, seque completamente y vuelva a instalar; no utilice con manga de hule-espuma (salvo por la serie 962).



Filtro de gran desempeño

Deséchelo una vez que el filtro presente roturas o rasgaduras.



Todas las bolsas colectoras

Cuando la bolsa esté llena, deséchela.

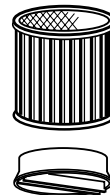

Filtro de cartucho resistente a la abrasión Cleanstream®

Limpie el filtro instalado simplemente con un golpecito o sacudiendo la aspiradora. Para restaurar el flujo de aire óptimo, quite el filtro, golpee la tapa del extremo contra una superficie dura para desprender los residuos. Se puede eliminar el residuo adicional enjuagando la superficie externa del filtro con agua corriente. Evite mojar el interior del filtro. Deje secar completamente al aire el filtro después de lavarlo.

Importante: NO CEPILLARLO. NO LIMPIE los elementos filtrantes con materiales abrasivos. NO friegue para limpiar entre los pliegues. Esto dañará permanentemente la capacidad del filtro de captar la suciedad.

Tabla de Solución de Problemas

Síntoma	Posible causa	Acción correctiva
Partes/accesorios faltantes	1. Empaquetados en el depósito	1. Verifique si se encuentran en el depósito
La aspiradora no se enciende	1. No hay energía en el tomacorriente 2. Interruptor defectuoso 3. Motor defectuoso	1. Verifique si hay energía 2. Reemplace el interruptor 3. Reemplace el motor
Polvo sale del escape	1. Filtro no instalado /no instalado adecuadamente 2. Filtro dañado 3. Filtro obturado o el polvo es muy fino 4. Filtro no funciona	1. Instale el filtro correctamente 2. Reemplace el filtro 3. Utilice un filtro más eficiente 4. Limpie o reemplace el filtro
Pérdida de succión	1. Conexión de manguera suelta 2. Filtro obturado 3. Depósito lleno 4. Orificio en manguera	1. Ajuste la conexión de la manguera 2. Limpie o reemplace el filtro 3. Vacíe el depósito 4. Reemplace la manguera
Choque estático	1. Entorno seco 2. Humedad relativa de aire es baja	1. Humidifique el aire (de ser práctico, utilice una consola o humidificador instalado) 2. Esta situación es temporaria y no afecta el uso de la aspiradora.

UN AÑO DE GARANTÍA INDUSTRIAL /COMERCIAL DE SHOP-VAC®

Un año de garantía limitada

Shop-Vac® Corporation garantiza la aspiradora contenida en este paquete durante un año a partir de la fecha de compra para reparar el equipo o reemplazar sus partes sin cargo alguno siempre que los defectos resulten de fallas en los materiales o en la mano de obra. Si este producto se utiliza para alquiler, se aplicará una garantía limitada de 90 días. ESTA GARANTÍA NO CUBRE LOS ACCESORIOS. Shop-Vac® no asume ninguna responsabilidad por daños o desempeño defectuoso del equipo causados por uso incorrecto o manipulación negligente, o cuando terceros intentaron realizar o efectivamente realizaron reparaciones o modificaciones al equipo. Se requiere recibo de compra. Esta garantía le otorga derechos legales específicos, y también puede tener otros derechos que variarán de un estado a otro o de una provincia a otra.

Cientes en los Estados Unidos: para soporte técnico, póngase en contacto con Shop-Vac® Corporation, Atención al Cliente, al número (570) 326-3557, o visite www.shopvac.com/support. Visite www.shopvac.com para un diagrama del listado de piezas de su aspiradora.

Cientes en Canadá: regrese la unidad completa (transporte prepago) al Centro de Servicio Técnico Autorizado de Shop-Vac® más cercano a su domicilio. Una lista completa de Centros de Servicio Autorizados se incluye con cada aspiradora.

Cientes en México: para reparaciones del producto, consulte la documentación que recibió junto con la unidad.

