

This Owner's Manual is provided and hosted by [Appliance Factory Parts](#).



# Black & Decker BXC01200E Owner's Manual

[Shop genuine replacement parts for Black & Decker  
BXC01200E](#)



[Find Your Black & Decker Coffee Maker Parts - Select From 61 Models](#)

----- Manual continues below -----

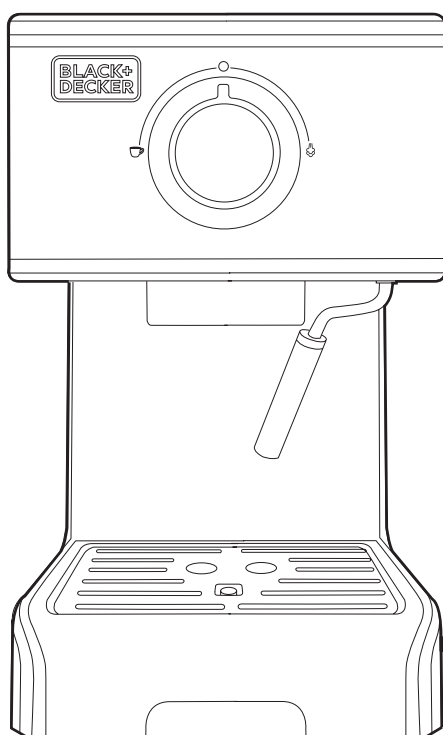

[www.blackanddecker.eu](http://www.blackanddecker.eu)

**BXC01200E**

- EN
- FR
- DE
- IT
- ES
- PT
- NL
- PL
- EL
- RU
- RO
- BG

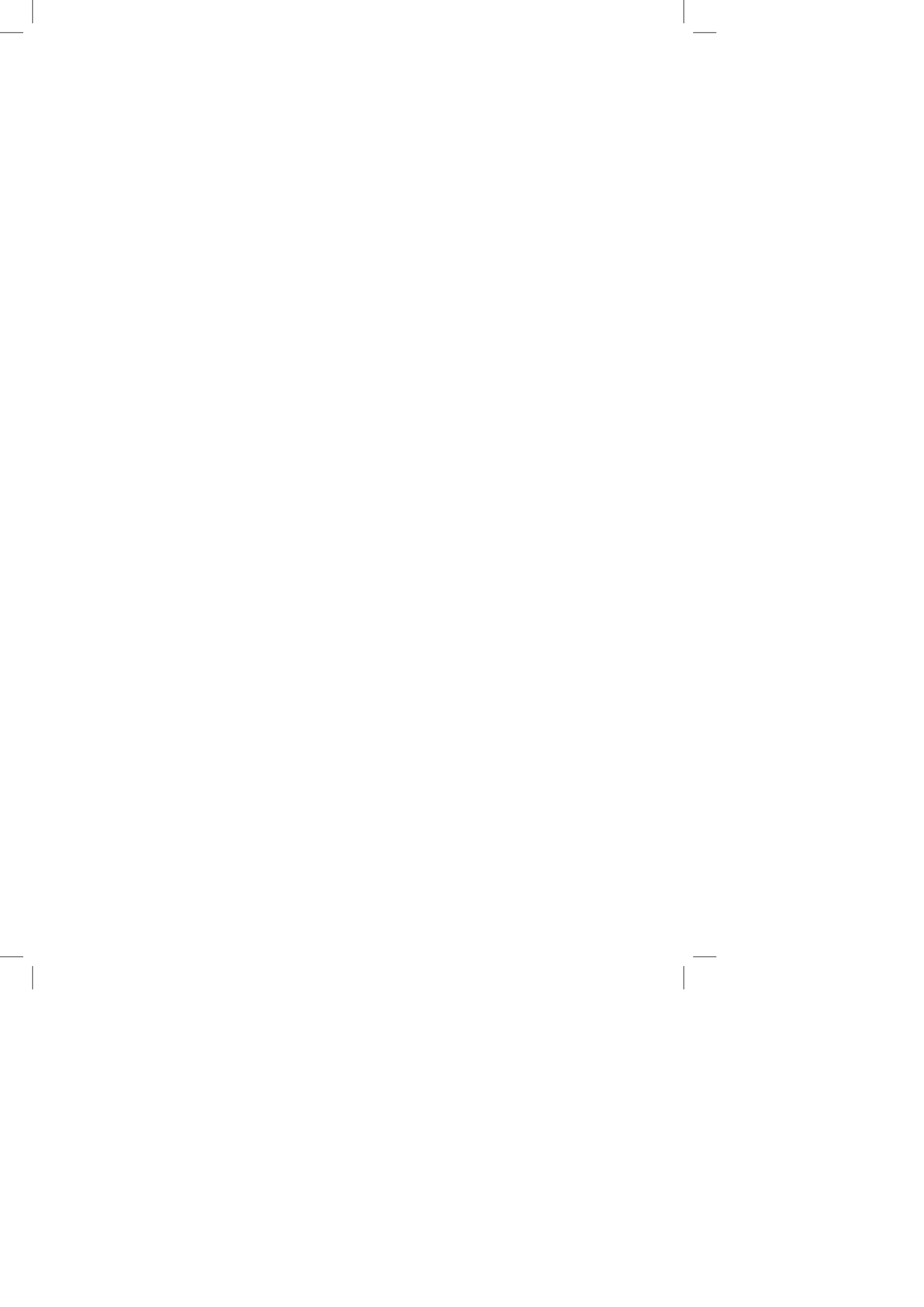

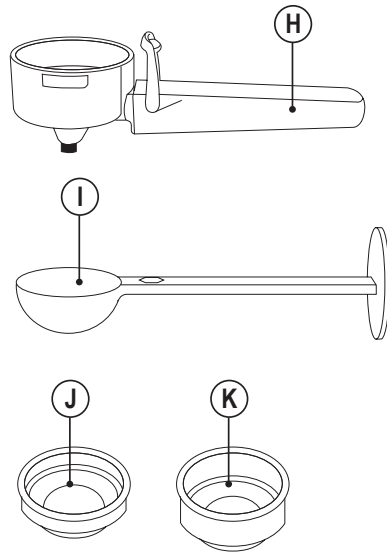
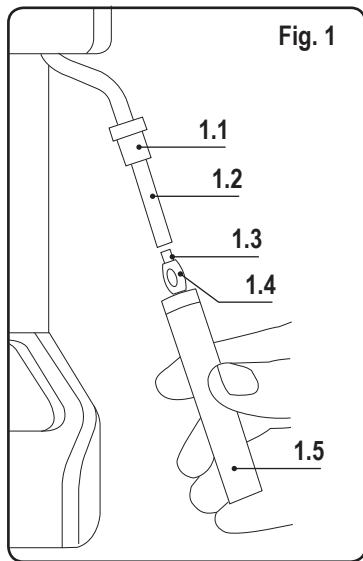
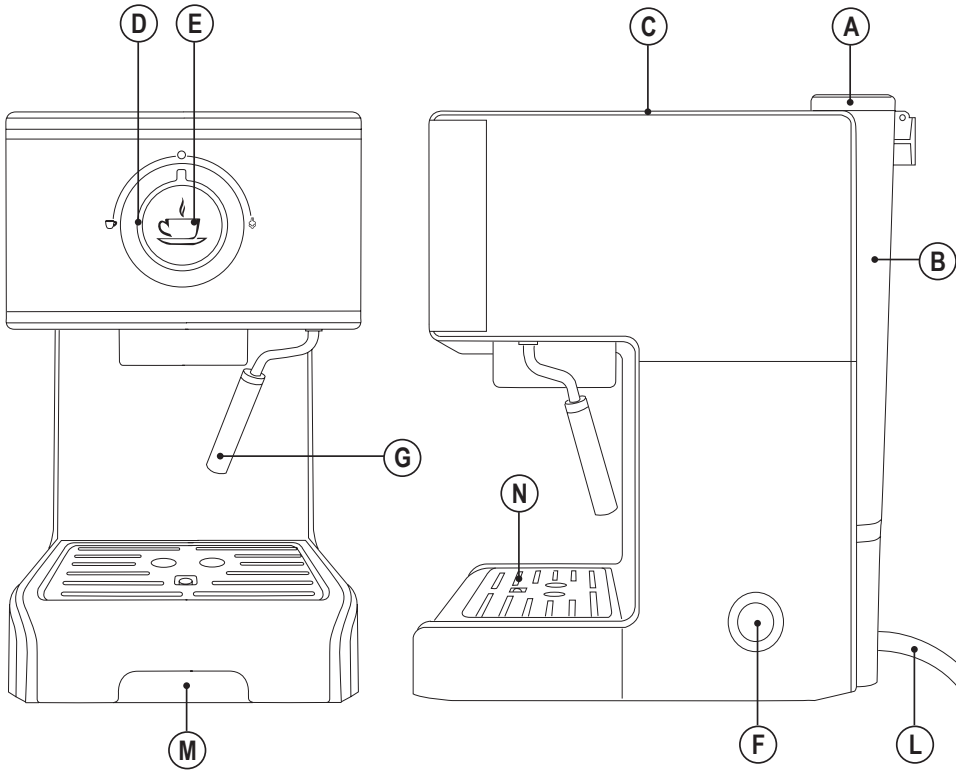

**COFFEEMAKER**

BXCO1200E

**Dear customer,**

Many thanks for choosing to purchase a Black + Decker brand product.

Its technology, design and practicality, along with fact that it has passed the strictest quality tests, will bring total satisfaction for a long time, and will enable you to discover the pleasure of savouring real espresso coffee.

Read these instructions carefully before switching on the appliance and keep them for future reference. Failure to follow and observe these instructions may result in an accident.

**SAFETY ADVICE AND WARNINGS**

- ◆ Clean all the parts of the product that will be in contact with food, as indicated in the cleaning section, before use.
- ◆ This appliance is only for domestic use, not for industrial or professional use. It is not intended to be used by guests in hospitality environments such as bed and breakfast, hotels, motels, and other types of residential environments, even in farm houses, areas of the kitchen staff in shops, offices and other work environments.
- ◆ This appliance can be used by people unused to its handling, disabled people if they have been given supervision or instruction concerning use of the appliance in a safe way and understand the hazards involved.
- ◆ This appliance can be used by children aged from 8 years and above if they have been given supervision or instruction concerning use of the appliance in a safe way and understand the hazards involved.
- ◆ Cleaning and user maintenance shall not be made by children unless they are older than 8 and supervised
- ◆ Keep the appliance and its cable out of reach of children under the age of eight.
- ◆ This appliance is not a toy. Children should be supervised to ensure that they do not play with the appliance.
- ◆ Do not submerge the appliance in water or any other liquid, or place it under a running tap.
- ◆ If the connection is damaged it must be replaced. Take the appliance to an authorised Technical Assistance Service. Do not try to dismantle or repair without assistance, as this may be dangerous.
- ◆ Ensure that the voltage indicated on the name plate matches the mains voltage before plugging in the appliance.
- ◆ Connect the appliance to a base with an earth socket withstanding a minimum of 10 amperes.
- ◆ The appliance's plug must fit into the mains socket properly. Do not alter the plug. Do not use plug adaptors.
- ◆ Never use the electric wire to lift up, carry or unplug the appliance.
- ◆ Do not wrap the cable around the appliance.
- ◆ Do not clip or crease the power cord.
- ◆ Do not allow the power cord to come into contact with the appliance's hot surfaces.

- Check the condition of the electrical connection cable. Damaged or tangled cables increase the risk of electric shock.
- Do not touch the plug with wet hands.
- Do not use the appliance if the cable or plug is damaged.
- If any of the appliance casings breaks, immediately disconnect the appliance from the mains to prevent the possibility of an electric shock.
- Do not use the appliance if it has fallen on the floor, if there are visible signs of damage or if it has a leak.
- Keep the working area clean and well lit. Cluttered and dark areas invite accidents.
- Do not place the appliance on hot surfaces, such as cooking plates, gas burners, ovens or similar.
- The appliance should be used and kept over a flat and stable surface.
- This appliance is not suitable for outdoor use.
- Supply cord should be regularly examined for signs of damage, and if the cord is damaged, the appliance must not be used.
- Do not use the appliance, in the case persons insensitive to heat (the appliance has heated surfaces).
- Do not touch the heated parts of the appliance, as it may cause serious burns.

### Use and care:

- Fully unroll the appliance's power cable before each use.
- Do not use the appliance if its accessories are not properly fitted.
- Do not switch the appliance on without water.
- Do not use the appliance if the on/off switch does not work.
- Do not move the appliance while in use.
- Respect the MAX and MIN levels
- Disconnect the appliance from the mains when not in use and before undertaking any cleaning task.
- Unplug the appliance from the mains before refilling the water tank.
- Store this appliance out of reach of children and/or persons with physical, sensory or reduced mental or lack of experience and knowledge.
- Do not store the appliance if it is still hot.
- Only use water with the appliance.
- The use of bottled mineral water adapted for human consumption is recommended.
- Never leave the appliance connected and unattended if is not in use. This saves energy and prolongs the life of the appliance.
- Do not remove the filterholder when coffee is being

made, as at that time it is under pressure.

### Service:

- Make sure that the appliance is serviced only by specialist personnel, and that only original spare parts or accessories are used to replace existing parts/accessories.
- Any misuse or failure to follow the instructions for use renders the guarantee and the manufacturer's liability null and void.

## DESCRIPTION

A Water Tank Lid  
 B Water tank  
 C Hot plate for warming cups  
 D Coffee/Steam Control Knob  
 E Pilot light: Heating (Red) / Ready (Blue)  
 F ON/OFF Switch  
 G Steamer pipe  
 H Filter holder  
 I Measuring spoon  
 J Filter for single measure or POD  
 K Ground coffee filter (2 cups)  
 L Supply cable  
 M Drip tray  
 N Drip Tray grid

Fig. 1 Milk frother assembly

- 1.1 Frothing grip
- 1.2 Frothing wand
- 1.3 O-ring
- 1.4 Frothing tip
- 1.5 Removable frothing sleeve

## INSTRUCTIONS FOR USE

### Before use:

- Make sure that all the product's packaging has been removed.
- Before using this product for the first time, it is advisable to test it only with water.
- Before using the product for the first time, clean the parts that will come into contact with food in the manner described in the cleaning section.
- Before connecting the machine, check that ON/OFF button (F) is not pressed, and Coffee/Steam Control Knob (D) is in central position 0

### Priming the circuit:

- This simple operation ensures optimum dispensing and must be carried out:

- ◆ When first starting:
- ◆ When the tank has run out of water.
- ◆ Fill the receptacle taking care to observe the MAX level
- ◆ Connect the appliance to the mains.
- ◆ Press the on/off switch (F) to ON position. The (E) pilot light will come on in red colour
- ◆ You do not have to wait for the machine to heat up for this operation
- ◆ Without fitting the filter holder (H) (or with the filter holder fitted, but without coffee), place a recipient under the position of the coffee cup
- ◆ Select the coffee position by rotating the D control to this position
- ◆ Water will exit through the filterholder position. Wait until approximately one cupful has exited
- ◆ To finish serving, rotate the selection control D to the central position 0
- ◆ This will complete the priming operation.

### Filling with water:

- ◆ The tank must be filled with water before turning the appliance on.
- ◆ Remove the water tank.
- ◆ Open the cover.
- ◆ Fill the tank taking care to observe the MAX level
- ◆ Close the lid.
- ◆ Replace the tank in its housing, ensuring that it is well fitted.

### Filling Coffee:

- ◆ Remove the filter holder (H)
- ◆ Position the selected ground coffee filter (J or K) in the filter holder

### Attention

#### Filter extraction

- ◆ The filterholder includes a spring inside, whose function is to avoid the fall of the sieve when throwing the used coffee. That spring produces a lateral tightening on the filter
- ◆ Due to this tightening, to remove the filter for exchange or cleaning, it may be necessary to use a tool.
- ◆ We recommend using a roundtipped knife or a tip of a teaspoon, so that it can be placed between the upper edge of the filterholder and the bottom of the sieve wing
- ◆ A small turn will cause them to separate from each other and will facilitate the extraction
- ◆ Filter J (smaller one) can be used either for ground

coffee or paper pods

#### ◆ We recommend using natural toast coffee, as using some roasted coffee may affect the operation of the machine.

- ◆ Fill the chosen removable filter (1 or 2 cups) with ground coffee (6-7 g per cup to be prepared).
- ◆ Using measuring spoon (I) for 1 coffee, put 1 spoonful and for 2 coffees, put in 2 spoonfuls.
- ◆ Next lightly press down the ground coffee with the back of the spoon.
- ◆ Before fitting the filter holder in the coffeemaker assembly, turn the ladleholder backwards.
- ◆ Fit the filter holder in the appliance once more.
- ◆ Position the filter holder in the coffee assembly by inserting the assembly downwards and turning it anticlockwise, from left to right, until it locks.

### USE

- ◆ Connect the appliance to the mains.
- ◆ Turn the appliance ON using the on/off switch (F)
- ◆ The (E) pilot light comes on red intermittently
- ◆ Wait until the pilot light E change it's lighting to blue. It means right temperature is reached
- ◆ Place one or two preheated cups at the filter holder outlet.
- ◆ Turn the Control Knob (D) to the coffee position
- ◆ The coffee infusion will begin to exit. When you have obtained the desired quantity of espresso coffee (short or long), turn back control knob (D) to the central position 0
- ◆ Once serving has finished, wait a few seconds and remove the cups with the coffee.
- ◆ Remove the filter holder and empty the grounds from it.
- ◆ Wash the filter holder with running water and dry it well.
- ◆ Check that the removable filter is perfectly fitted into the filter holder.
- ◆ Fit the filter holder in the appliance once more.
- ◆ NOTE: After the espresso is brewed, the machine automatically creates a bit of steam and pushes the remaining water from the pump into the drip tray. This ensures that there will be no restwater in the heating system. After preparing a few cups of espresso, carefully pull the drip tray out of the machine, empty and replace.

### Preparation of coffee with paper single dose (PODS):

- ◆ If you want to use Single paper doses (POD)
- ◆ Remove the ground coffee filter from the filter holder (K)
- ◆ Introduce in the filter holder, the singledose filter (J)
- ◆ Then put the POD in the filter holder; Make sure that the

- bag paper does not come out of the filter holder.
- Once done it, do same as above with ground coffee
- When finished, with Selection Control (D) at position 0
- Extract the single dose filter and throw away the used POD
- Wash the filter holder and the filter for the pod (drying it well)

#### Obtaining steam:

- The steam is used to foam milk for cappuccino, and also to heat other liquids.
- Turn the appliance on using the on/off switch (F)
- Wait until the pilot light (E) changes to blue colour which will indicate that the appliance has reached an adequate temperature.
- Place a recipient under the steam tube.
- Select Steam Position with Control Knob (D)
- Steam only will begin to exit.
- When you have enough, turn back the control knob (D) to 0 position and remove the recipient.

#### Auto-off feature:

- The Black + Decker machines are designed to save energy  
To that end, after some minutes, if during this period the user has not performed any action on it, the unit switches to energy saving mode  
To return to normal operation you should just switch on the button (F)

#### Once you have finished using the appliance:

- Turn the appliance off, pushing the on/off switch (F)
- Unplug the appliance to the mains.
- Remove the water from the water tank.
- Clean the appliance

## CLEANING

### Basic cleaning

- Disconnect the appliance from the mains and let it cool before undertaking any cleaning task.
- Clean the equipment with a damp cloth with a few drops of washingup liquid and then dry.
- Do not use solvents, or products with an acid or base pH such as bleach, or abrasive products, for cleaning the appliance.
- Do not let water or any other liquid get into the air vents to avoid damage to the inner parts of the appliance.

- Neither parts of this appliance are suitable for cleaning in the dishwasher.
- After washing, dry all the parts before fitting them together and storing.

### Cleaning the Frothing Wand (Fig 1)

- CAUTION! The frothing wand, frothing tip, and frothing sleeve may be VERY HOT
- It is recommended to purge and wipe the frothing wand after steaming milk to prevent deposits of dirt and before turning off the machine
- To do this, pull the black frothing sleeve down and clean under warm running water.
- Fill a cup with a bit of water, immerse the frothing wand into the water, turn the Control Knob to the "Steam icon" for a few seconds, and then turn the Control Knob(D) towards the center to the position "0".
- Use a cloth to dry the frothing wand and replace the frothing sleeve
- If extremely clogged, the frothing tip can be unscrewed, and soaked in warm soapy water.
- In case no steam comes out of the frothing wand, hardened milk blocks its path.
- Carefully use a needle to loosen the milk residue from the opening of the frothing tip (Fig 1) to remove any blockage.
- Once clean, rinse with running water from the tap and reassemble it. Then steam again

### How to deal with lime scale incrustations:

- For the appliance to work correctly it should be kept free of lime scale or magnesium incrustations caused by the use of hard water.
- To prevent this kind of problem, we recommend the use of water with low lime or magnesium mineralisation.
- However, if it is not possible to use the kind of water recommended above, you should periodically remove the lime scale from the appliance:
  - Every 6 weeks if the water is "very hard".
  - Every 12 weeks if the water is "hard".
- To do so, we recommend the use of the specific product Decal for this kind of machine, which can be found in specialised shops and authorised technical services.
- Homemade solutions are not recommended in the descaling of this appliance, such as the use of vinegar.

## ANOMALIES AND REPAIR

- ♦ Take the appliance to an authorised technical support service if problems arise. Do not try to dismantle or repair without assistance, as this may be dangerous.
- ♦ If the connection to the mains has been damaged, it must be replaced and you should proceed as you would in the case of damage.
- ♦ If you detect any anomalies, refer to the following table:

Anomaly	Possible cause	Solutions
Water flows out of the side of the holder	The filterholder is not fitted correctly. The Edge of the sieve is covered with coffee. The brewing group is dirty.	See Section «filling coffee» Clean the sieve around the edge and clean the brewing of coffee group Clean With a damp cloth.
No coffee comes out	There is no water The water tank is not properly placed. The filter holes are clogged, the coffee is ground too fine or has been pressed too much	Fill the water tank Make sure the tank is properly seated, pressing on the top Empty the filter basket and clean with water. Clean the brewing unit with a damp cloth. Fill the sieve again and press the coffee slightly
The coffee comes out slowly or drop by drop	The coffee grinding is too fine or too pressed	Make sure grinding is OK and it's not too pressed.
The coffee comes without cream	The used Coffee is out of date The Coffee has not been pressed enough. the Ground coffee is too coarse.	Use Fresh coffee and once opened store in an airtight container. Press slightly the coffee. Grind finer the coffee
The coffee comes out too fast	The ground coffee is too coarse. There is not enough coffee in the sieve. The Coffee has not been pressed enough	Grind coffee finer Ensure that it's the right amount of coffee in the sieve. Press slightly the coffee
No steam escapes from the evaporator tube	The Tube is clogged	Clean the steam tube with a damp cloth to remove any traces of milk have dried and unblock holes using a needle. Press the corresponding switch and remove steam until it goes out continuously

**For EU product versions and/or in the case that it is requested in your country:**

### Ecology and recyclability of the product

- ♦ The materials of which the packaging of this appliance consists are included in a collection, classification and recycling system. Should you wish to dispose of them, use the appropriate public recycling bins for each type of material.
- ♦ The product does not contain concentrations of substances that could be considered harmful to the environment.



This symbol means that in case you wish to dispose of the product once its working life has ended, take it to an authorised waste agent for the selective collection of waste electrical and electronic equipment (WEEE)

**CAFETIÈRE**

BXCO1200E

**Cher Client,**

Nous vous remercions d'avoir acheté un produit Black+Decker

Sa technologie, son design et son aspect fonctionnel, tout en respectant les normes de qualité les plus élevées, vous apporteront une satisfaction totale pendant longtemps et vous permettra de savourer avec grand plaisir l'authentique café expresso.

Lire attentivement cette notice d'instructions avant de mettre l'appareil en marche, et la conserver pour toute consultation ultérieure. Le non-respect de ces instructions peut être source d'accident.

**CONSEILS ET MESURES DE SÉCURITÉ**

- ◆ Avant la première utilisation, laver les parties en contact avec les aliments comme indiqué à la section nettoyage.
- ◆ Cet appareil est uniquement destiné à un usage domestique et non professionnel ou industriel. Cet appareil a été exclusivement conçu dans le cadre d'un usage privé et non pas pour une utilisation professionnelle ou industrielle. Il n'a pas été conçu pour être utilisé par les clients d'établissements hôteliers tels que « bed and breakfasts », hôtels, motels et tout autre logement résidentiel, y compris les gîtes ruraux ou les aires de repos, ni espaces de cuisine destiné au personnel de magasins, bureaux et autres milieux de travail.
- ◆ Cet appareil peut être utilisé par des personnes dont les capacités physiques, sensorielles ou mentales sont réduites ou des personnes dénuées d'expérience concernant son utilisation, et ce, sous surveillance ou après avoir reçu les instructions pour un maniement sûr de l'appareil et ayant compris les risques possibles.
- ◆ Cet appareil peut être utilisé par des personnes non familiarisées avec son fonctionnement, des personnes handicapées ou des enfants âgés de plus de 8 ans, et ce, sous la surveillance d'une personne responsable ou après avoir reçu la formation nécessaire sur le fonctionnement sûr de l'appareil et en comprenant les dangers qu'il comporte.
- ◆ Les enfants ne devront pas réaliser le nettoyage ou la maintenance de l'appareil à moins qu'ils soient âgés de plus de 8 ans et sous la supervision d'un adulte.
- ◆ Laisser l'appareil hors de portée des enfants âgés de moins de 8 ans.
- ◆ Cet appareil n'est pas un jouet. Les enfants doivent être surveillés afin de s'assurer qu'ils ne jouent pas avec l'appareil.
- ◆ Ne pas immerger l'appareil dans l'eau ou tout autre liquide, ni le passer sous un robinet.
- ◆ Si la prise du secteur est abîmée, elle doit être remplacée, l'emmener à un Service d'Assistance Technique agréé. Ne pas tenter de procé-

der aux réparations ou de démonter l'appareil car cela implique des risques.

- ♦ Avant de raccorder l'appareil au secteur, s'assurer que le voltage indiqué sur la plaque signalétique correspond à celui du secteur.
- ♦ Raccorder l'appareil à une prise pourvue d'une fiche de terre et supportant au moins 10 ampères.
- ♦ La prise de courant de l'appareil doit coïncider avec la base de la prise de courant. Ne jamais modifier la prise de courant. Ne pas utiliser d'adaptateur de prise de courant.
- ♦ Ne pas forcer sur le câble électrique de connexion. Ne jamais utiliser le câble électrique pour soulever, transporter ou débrancher l'appareil.
- ♦ Ne pas enrouler le câble électrique de connexion autour de l'appareil.
- ♦ Éviter que le câble électrique ne se coince ou ne s'emmêle.
- ♦ Ne pas laisser le câble électrique entrer en contact avec les surfaces chaudes de l'appareil.
- ♦ Vérifier l'état du câble électrique de connexion. Les câbles endommagés ou emmêlés augmentent le risque de décharge électrique.
- ♦ Ne pas toucher la prise de raccordement avec les mains mouillées.
- ♦ Ne pas utiliser l'appareil si son câble électrique ou sa prise sont endommagés.
- ♦ Si un élément de la carcasse de l'appareil est endommagé, débrancher immédiatement l'appareil afin d'éviter tout risque d'électrocution.
- ♦ Ne pas utiliser l'appareil s'il est tombé, ou en présence de signes visibles de dommages ou en cas de fuite.
- ♦ Veiller à maintenir votre espace de travail propre et bien éclairé. Les espaces encombrés et sombres sont propices aux accidents.
- ♦ Ne pas placer l'appareil sur des surfaces chaudes, plaques de cuisson, cuisinières à gaz, fours ou similaires.
- ♦ L'appareil doit être utilisé et placé sur une surface plane et stable.
- ♦ Cet appareil n'est pas adéquat pour un usage à l'extérieur.
- ♦ Le câble d'alimentation doit être examiné régulièrement à la recherche de signes de détérioration ; s'il est endommagé, l'appareil ne doit pas être utilisé.

- ♦ Les personnes insensibles à la chaleur doivent éviter d'utiliser cet appareil (puisque celui-ci présente des surfaces chauffantes).
- ♦ Évitez de toucher les parties chauffantes de l'appareil, vous pourriez gravement vous brûler.

#### Utilisation et entretien :

- ♦ Avant chaque utilisation, dérouler complètement le câble d'alimentation de l'appareil.
- ♦ Ne pas utiliser l'appareil si ses accessoires ne sont pas correctement assemblés.
- ♦ Ne jamais mettre en marche l'appareil sans eau.
- ♦ Ne pas utiliser l'appareil si son dispositif de mise en marche/arrêt ne fonctionne pas.
- ♦ Ne pas faire bouger l'appareil en cours de fonctionnement
- ♦ Respecter les niveaux MAXIMUM et MINIMUM.
- ♦ Débrancher l'appareil du secteur tant qu'il reste hors d'usage et avant de procéder à toute opération de nettoyage.
- ♦ Débrancher l'appareil du réseau électrique, avant de remplir le réservoir d'eau.
- ♦ Conserver cet appareil hors de portée des enfants ou des personnes avec capacités physiques, sensorielles ou mentales réduites ou présentant un manque d'expérience et de connaissances.
- ♦ Ne pas garder l'appareil s'il est encore chaud.
- ♦ N'utiliser l'appareil qu'avec de l'eau.
- ♦ Il est recommandé d'utiliser de l'eau minérale en bouteille propre à la consommation.
- ♦ Ne laissez jamais l'appareil sans surveillance lorsqu'il est branché. Vous réduirez par la même occasion la consommation d'énergie et prolongerez la durée de vie de l'appareil.
- ♦ Ne pas sortir le porte-filtre lorsque vous faites le café, car il se trouvera alors sous pression.

#### Entretien:

- ♦ Assurez-vous que le service de maintenance de l'appareil est réalisé par du personnel spécialisé, et que dans le cas où vous auriez besoin de pièces de rechange, celles-ci soient originales.
- ♦ Toute utilisation inappropriée ou non conforme aux instructions d'utilisation implique l'annulation de la garantie et la responsabilité du fabricant.

## DESCRIPTION

- A Couverture réservoir
- B Réservoir d'eau

C Surface chauffe tasses  
 D Bouton de sélection café/vapeur  
 E Témoin de connexion En chauffe (rouge) / Prêt (bleu)  
 F Interrupteur marche/arrêt  
 G Tube vaporisateur  
 H Porte-filtres  
 I Cuillère de dosage  
 J Filtre pour dosettes mono-doses ou 1 tasse  
 K Filtre pour café moulu (2 tasses)  
 L Câble d'alimentation  
 M Plateau ramasse-gouttes  
 N Grille plateau

Fig1-Montage émulsionneur de lait

- 1.1 Prise émulsionneur
1. 2 Tube vaporisateur
1. 3 O-ring
1. 4 Extrémité
1. 5 Poignée

## MODE D'EMPLOI

### Consignes préalables:

- ♦ Vérifier d'avoir retiré l'intégralité du matériau d'emballage du produit.
- ♦ Avant la première utilisation, il est fortement recommandé de l'utiliser uniquement avec de l'eau.
- ♦ Avant la première utilisation, laver les parties en contact avec les aliments comme indiqué à la section nettoyage.
- ♦ Avant de brancher la machine, vérifiez que le bouton (F) ne soit pas enfoncé et que le Sélecteur de café/vapeur (D) soit en position centrale 0

### Amorçage du circuit

- ♦ Cette simple opération assure une distribution optimale et doit être réalisée :
- ♦ Lors de la première mise en marche ;
- ♦ Lorsque l'appareil ne s'utilise pas durant une longue période (1 ou 2 semaines)
- ♦ Lorsque le réservoir sera vide.
- ♦ Remplir le réservoir en respectant le niveau MAX
- ♦ Brancher l'appareil au secteur.
- ♦ Mettre l'interrupteur marche/arrêt (F) sur la position marche. Le voyant lumineux E s'allumera en rouge
- ♦ Pour cette opération, il n'est pas nécessaire d'attendre que la machine se chauffe.
- ♦ Sans mettre le porte-filtre (H), (ou avec le porte-filtre mais sans café), placez un récipient à l'endroit de la tasse à café
- ♦ Sélectionnez la position café, en tournant le bouton D vers cette position.

- ♦ De l'eau sortira du porte-filtre. Attendre qu'il sorte environ une tasse.
- ♦ Pour terminer le service, tournez le bouton D jusqu'à sa position centrale 0 d'arrêt
- ♦ L'opération d'amorçage est terminée.

### Remplissage d'eau :

- ♦ Il est indispensable de remplir d'eau le réservoir avant de mettre en marche l'appareil.
- ♦ Retirer le réservoir d'eau.
- ♦ Ouvrir le couvercle.
- ♦ Remplir le réservoir avec une quantité d'eau froid respectant le niveau MAX et MIN
- ♦ Fermer le couvercle.
- ♦ Remettre le réservoir dans son logement, en s'assurant de bien le fixer.

### Remplissage de Café

- ♦ Retirer le porta-filtre (H)
- ♦ Monter le filtre pour café moulu choisi (J ou K) sur le porte filtres.

### Attention

#### Extraction filtre

- ♦ Le porte-filtre dispose d'un ressort intérieur dont la fonction est d'éviter la chute du filtre en retirant le marc. Ce ressort produit une pression latérale sur le filtre
- ♦ En raison de cette pression, pour retirer le filtre pour le changer ou le nettoyer, il se peut que l'utilisation d'un outil soit nécessaire.
- ♦ Nous vous conseillons d'utiliser un couteau à bout rond, ou la pointe d'une cuillère à café, et de le glisser entre le bord supérieur du porte-filtre et le dessous de l'aile du filtre.
- ♦ Une petite rotation permettra de séparer l'un de l'autre et facilitera l'extraction.
- ♦ Le filtre J (le plus petit) peut être utilisé indifféremment avec du café moulu ou avec des dosettes en papier.
- ♦ **Nous recommandons d'utiliser du café de torréfaction naturelle. L'usage du café torréfié risque d'affecter le bon fonctionnement de la machine**
- ♦ Remplir de café moulu le filtre amovible choisi (pour 1 ou 2 cafés), (6-7g de café moulu par tasse de café à préparer).
- ♦ En utilisant la cuillère doseuse, pour 1 café, mettez 1 cuillère et pour 2 cafés, mettez 2 cuillères.
- ♦ Puis, presser légèrement le café moulu à l'aide de la partie postérieure de la cuillère.
- ♦ Avant d'accoupler le porte-filtre à la cafetière, tourner en

arrière le porte-filtre.

- ♦ Accoupler de nouveau le porte-filtre à l'appareil.
- ♦ Placer le porte-filtre sur l'ensemble en l'introduisant depuis le bas du bloc et en le tournant dans le sens contraire des aiguilles d'une montre jusqu'à sa position de blocage

### Utilisation :

- ♦ Brancher l'appareil au secteur.
- ♦ Mettre l'appareil en marche en actionnant l'interrupteur marche/arrêt F
- ♦ Le voyant lumineux E s'allumera en rouge et clignotera.
- ♦ Attendre que le voyant E change de couleur et devienne bleu, ce qui indique qu'il a atteint la température idéale
- ♦ Placer une ou deux tasses préchauffées sous la/les buses du porte-filtre.
- ♦ Mettre le sélecteur de café/vapeur (D) sur la position café.
- ♦ La sortie d'infusion de café débutera. Lorsque vous avez obtenu la quantité souhaitée de café expresso (court ou long), tournez le bouton (D) jusqu'à sa position centrale 0
- ♦ Lorsque le café finira de couler, attendre quelques secondes avant de retirer les tasses de café.
- ♦ Extraire le porte-filtre et vider le marc de café.
- ♦ Laver le porte-filtre à l'eau du robinet et sécher.
- ♦ Vérifier que le filtre amovible soit correctement placé dans le porte-filtre.2
- ♦ Accoupler de nouveau le porte-filtre à l'appareil.
- ♦ REMARQUE : Une fois l'infusion de café terminée, la machine vide automatiquement le circuit de chauffage de l'eau, dans le plateau. Cela permet de veiller à ce qu'il n'ait aucun reste d'eau dans le système de chauffage. Après avoir préparé quelques tasses, il sera nécessaire de sortir et vider le plateau des résidus.

### Préparation de café avec des dosettes

#### (PODS) :

- ♦ Retirer le filtre à café moulu du porte-filtre (K)
- ♦ Introduire le filtre à dosette dans le porte-filtre (J)
- ♦ -Puis, placer la dosette dans le porte-filtre ; en s'assurant que le papier de la dosette ne sorte pas du porte-filtre.
- ♦ Une fois mise, réalisez la procédure comme dans le cas précédent, jusqu'à obtenir le café.
- ♦ À la fin du processus, avec le bouton de sélection (D) en position 0
- ♦ -Extraire le filtre à dosettes et jeter le sachet usé.
- ♦ Laver le porte-filtre et le filtre pour la dosette (bien le sécher)

### Obtention de vapeur :

- ♦ La vapeur sert à mousser le lait pour le cappuccino, cette fonction sert également à chauffer d'autres liquides.
- ♦ Mettre l'appareil en marche en actionnant l'interrupteur marche/arrêt (F)
- ♦ Attendre que le voyant lumineux (E) s'allume en bleu, ce qui indique qu'il a atteint la température idéale.
- ♦ Placer un récipient sous le tube à vapeur.
- ♦ Sélectionner sortie vapeur avec le bouton D
- ♦ La vapeur commencera à sortir.
- ♦ Lorsque vous avez suffisamment de vapeur, remettre le bouton (D) en position 0 et retirer le récipient.

### Fonction auto-déconnexion :

- ♦ Les machines Black + Decker sont conçues pour économiser de l'énergie
- ♦ C'est pourquoi, après quelques minutes, si l'utilisateur n'a réalisé aucune action sur l'appareil, celui-ci s'éteint automatiquement.
- ♦ Pour revenir au fonctionnement normal, il devra simplement appuyer sur le bouton de mise en marche (F)

### Après utilisation de l'appareil :

- ♦ Éteindre l'appareil en appuyant sur le commutateur marche/arrêt (F)
- ♦ Débrancher l'appareil de la prise secteur.
- ♦ Retirer l'eau du réservoir.
- ♦ Nettoyer l'appareil.

## NETTOYAGE

### a. Nettoyage de base

- ♦ Débrancher l'appareil du secteur et attendre son complet refroidissement avant de la nettoyer.
- ♦ Nettoyer l'appareil avec un chiffon humide imprégné de quelques gouttes de détergent et le laisser sécher.
- ♦ Ne pas utiliser de solvants ni de produits à pH acide ou basique tels que l'eau de javel, ni de produits abrasifs pour nettoyer l'appareil.
- ♦ Ne pas laisser pénétrer d'eau ni aucun autre liquide par les ouvertures d'aération afin d'éviter d'endommager les parties intérieures de l'appareil.
- ♦ Aucune des parties de cet appareil n'est adaptée à un nettoyage au lave-vaisselle.
- ♦ Avant son montage et stockage, veiller à bien sécher toute les pièces.

### B. Nettoyage du vaporisateur (fig. 1)

- ♦ Attention, toutes les pièces du vaporisateur peuvent être

- très chaudes.
- ♦ Il est conseillé de nettoyer le tube vaporisateur après avoir fait de la vapeur afin d'éliminer les dépôts de saleté, et avant d'éteindre la machine
  - ♦ Pour cela, retirez la poignée du vaporisateur, mettez un verre avec un peu d'eau sous le tube, mettez le bouton (D) sur la position vapeur et laissez sortir un peu de vapeur. Revenez à la position 0
  - ♦ Utilisez un chiffon pour sécher le tube et remettez la poignée.
  - ♦ Si le tube est obstrué, l'extrémité du tube peut être dévissée et immergée dans de l'eau savonneuse chaude. Rincez à l'eau chaude
  - ♦ Si aucune vapeur ne sort du tube, cela peut être dû à du lait sec qui bouche la sortie. Dans ce cas, en faisant attention, utilisez une aiguille pour déboucher l'extrémité du vaporisateur.
  - ♦ Une fois propre, rincez avec de l'eau du robinet et remontez-le. Vaporisez de nouveau

#### Traitement des incrustations de tartre :

- ♦ Pour un parfait fonctionnement de l'appareil, celui-ci doit être libre de toute incrustation de calcaire ou magnésium résultant de l'utilisation d'eau trop dure.
- ♦ Pour éviter ce type de problème, il est recommandé d'utiliser des eaux faibles en minéraux calcaires ou en magnésium.

- ♦ Dans tous les cas, s'il n'est pas possible d'utiliser le type d'eau recommandé antérieurement, vous devrez procéder régulièrement à un détartrage de l'appareil, à la fréquence suivante:
  - ♦ Toutes les 6 semaines si l'eau est «très dure».
  - ♦ Toutes les 12 semaines si l'eau est «dure».
- ♦ Pour cela, nous vous recommandons le produit spécifique en vente dans les magasins spécialisés et services techniques autorisés.
- ♦ Les solutions maison, comme l'utilisation de vinaigre, pour les traitements de détartrage de l'appareil, ne sont pas recommandées.

## ANOMALIES ET RÉPARATION

- ♦ En cas de panne, confier l'appareil à un service d'assistance technique autorisé. Il est dangereux de tenter de procéder aux réparations ou de démonter l'appareil soi-même.
- ♦ Si le branchement au secteur est endommagé, il doit être remplacé. Procéder alors comme en cas de panne.

En présence de toute anomalie, se référer au tableau suivant :

Anomalie	Cause possible	Solution
De l'eau sort par le côté du porte-filtre	Le porte-filtre n'est pas placé correctement. Le bord du filtre est couvert de café. Le groupe de distribution est sale.	Voir paragraphe « remplissage de café » Nettoyer le filtre autour du bord et nettoyer le groupe de distribution de café. Nettoyer avec un chiffon humide.
Le café ne sort pas	Il n'y a pas d'eau Le réservoir d'eau n'est pas correctement mis. Les orifices du filtre sont obstrués, le café a été moulu trop fin ou a été trop pressé	-Remplir le réservoir d'eau. Vérifier que le réservoir soit correctement placé, en appuyant sur sa partie supérieure Vider le filtre et le nettoyer avec de l'eau. Nettoyer le groupe de distribution avec un chiffon humide. Remplissez de nouveau le filtre et exercer une légère pression.
Le café sort lentement ou goutte à goutte.	Le café a été trop moulu ou trop pressé.	Veillez à ce que la taille du grain soit la correcte et que le café ne soit pas trop pressé.
Le café sort sans crème	Le café utilisé est périmé ou a séché. Le café n'a pas été suffisamment pressé. Le grain de café est trop gros.	Utiliser un café frais et une fois ouvert, le conserver dans une boîte hermétique. Presser fermement le café. Moudre le grain plus fin.

Anomalie	Cause possible	Solution
Le café sort trop rapidement.	Le café a été moulu trop gros. Il n'y a pas assez de café dans le filtre. Le café n'a pas été suffisamment pressé.	Moudre le grain plus fin. Veillez à mettre la quantité correcte de café dans le filtre. Presser plus le café
La vapeur ne sort pas par le tube vaporisateur	Le tube est bouché	Nettoyer le tube vaporisateur avec un chiffon humide pour extraire les possibles restes de lait ayant séchés et déboucher les orifices à l'aide d'une aiguille. Appuyer sur l'interrupteur correspondant et extraire la vapeur jusqu'à ce qu'elle sorte avec force et de manière continue.

**Pour les versions UE du produit et/ou en fonction de la législation du pays d'installation :**

### Écologie et recyclage du produit

- ♦ Les matériaux constituant l'emballage de cet appareil doivent être collectés conformément aux lois en vigueur en termes de ramassage, triage et recyclage. Si vous souhaitez vous débarrasser du produit, merci de bien vouloir utiliser les conteneurs publics appropriés à chaque type de matériau.
- ♦ Le produit ne contient pas de substances concentrées susceptibles d'être considérées comme nuisibles à l'environnement.



Ce symbole signifie que si vous souhaitez vous débarrasser de l'appareil, en fin de vie utile, celui-ci devra être déposé, en prenant les mesures adaptées, à un centre agréé pour la collecte et le tri des déchets d'équipements électriques et électroniques (DEEE).

**KAFFEEMASCHINE**

BXCO1200E

**Sehr geehrte Kunden,**

Wir danken Ihnen, dass Sie sich für den Kauf der Marke Black+Decker entschieden haben.

Technologie, Design und Funktionalität dieses Gerätes in Verbindung mit der Erfüllung höchster Qualitätsstandards werden Ihnen lange Zeit viel Freude bereiten und Ihnen einen wahren Espresso-Genuss bescheren.

Lesen Sie die Gebrauchsanweisung sorgfältig, bevor Sie das Gerät einschalten und bewahren Sie sie zum Nachschlagen zu einem späteren Zeitpunkt auf. Werden die Hinweise dieser Bedienungsanleitung nicht beachtet und eingehalten, kann es zu Unfällen kommen.

**RATSCHLÄGE UND SICHERHEITSHINWEISE**

- ◆ Vor der Erstanwendung müssen die Einzelteile, die mit Nahrungsmitteln in Kontakt geraten, so wie im Absatz Reinigung beschrieben, gereinigt werden.
- ◆ Dieser Apparat dient ausschließlich für Haushaltszwecke und ist für professionellen oder gewerblichen Gebrauch nicht geeignet. Dieses Gerät ist nur für den Hausgebrauch und nicht für gewerbliche oder industrielle Zwecke vorgesehen. Dieses Gerät ist nicht für Gäste von Gasthäusern wie Bed and Breakfast, Hotels, Motels oder von sonstigen Beherbergungsbetrieben sowie nicht für Landferienhäuser oder Personalräumen von Geschäften, Büros oder sonstigen Arbeitsstätten konzipiert worden.
- ◆ Dieses Gerät ist nicht geeignet für die Verwendung durch Personen mit eingeschränkter Wahrnehmung oder verminderten physischen oder geistigen Fähigkeiten oder einem Mangel an Erfahrung und Kenntnissen, sofern sie nicht durch eine für ihre Sicherheit verantwortliche Person beaufsichtigt oder bei der Bedienung angeleitet werden und die möglichen Gefahren verstehen.
- ◆ Personen, denen es an Wissen im Umgang mit dem Gerät mangelt, geistig behinderte Personen oder Kinder ab 8 Jahren dürfen das Gerät nur unter Aufsicht oder Anleitung über den sicheren Gebrauch des Gerätes benutzen, so dass sie die Gefahren, die von diesem Gerät ausgehen, verstehen.
- ◆ Kinder dürfen an dem Gerät keine Reinigungsoder Instandhaltungsarbeiten vornehmen, sofern sie nicht älter als 8 Jahre sind und von einem Erwachsenen beaufsichtigt werden.
- ◆ Das Gerät und sein Netzanschluss dürfen nicht in die Hände von Kindern unter 8 Jahren kommen.
- ◆ Dieses Gerät ist kein Spielzeug. Kinder müssen beaufsichtigt werden, damit sie nicht mit dem Gerät spielen.
- ◆ Das Gerät nicht in Wasser oder andere Flüssigkeiten tauchen und nicht unter den Wasserhahn halten.
- ◆ Wenn der Netzstecker beschädigt ist, muss er ausgetauscht werden.

Bringen Sie das Gerät zu diesem Zweck zu einem zugelassenen Kundendienst. Um jegliche Gefahr auszuschließen, versuchen Sie nicht selbst, den Stecker abzumontieren und zu reparieren.

- ♦ Vergewissern Sie sich, dass die Spannung auf dem Typenschild mit der Netzspannung übereinstimmt, bevor Sie den Apparat an das Stromnetz anschließen.

- ♦ Das Gerät an einen Stromanschluss anschließen, der mindestens 10 Ampere liefert.
- ♦ Der Stecker des Geräts muss mit dem Steckdosentyp des Stromanschlusses übereinstimmen. Der Gerätestecker darf unter keinen Umständen modifiziert werden. Keine Adapter für den Stecker verwenden.
- ♦ Nicht mit Gewalt am elektrischen Anschlusskabel ziehen. Benutzen Sie das elektrische Kabel nicht zum Anheben oder Transportieren des Geräts. Den Stecker nicht am Kabel aus der Dose ziehen.
- ♦ Das Anschlusskabel nicht um das Gerät wickeln.
- ♦ Achten Sie darauf, dass das elektrische Kabel nicht getreten oder zerknittert wird.
- ♦ Achten Sie darauf, dass das elektrische Verbindungskabel nicht mit heißen Teilen des Geräts in Kontakt kommt.
- ♦ Überprüfen Sie das elektrische Verbindungskabel. Beschädigte oder verwickelte Kabel erhöhen das Risiko von elektrischen Schlägen.
- ♦ Berühren Sie den Stecker nicht mit feuchten Händen.
- ♦ Das Gerät darf nicht mit beschädigtem elektrischem Kabel oder Stecker verwendet werden.
- ♦ Sollte ein Teil der Geräteverkleidung strapaziert sein, ist die Stromzufuhr umgehend zu unterbrechen, um die Möglichkeit eines elektrischen Schlags zu vermeiden.
- ♦ Das Gerät nicht benutzen, wenn es heruntergefallen ist, sichtbare Schäden aufweist oder undicht ist.
- ♦ Der Arbeitsplatz soll sauber und gut beleuchtet sein. In unordentlichen und dunklen Zonen kann es zu Unfällen kommen.
- ♦ Das Gerät nicht auf heiße Oberflächen sowie Kochplatten, Gasbrenner, Ofen oder Ähnliches stellen.
- ♦ Das Gerät muss auf einer ebenen und standfesten Oberfläche aufgestellt und benutzt werden.

- ♦ Dieses Gerät ist nicht für den Gebrauch im Außenbereich geeignet.
- ♦ Das Netzkabel ist regelmäßig auf Schäden zu prüfen. Bei beschädigtem Kabel darf das Gerät nicht verwendet werden.
- ♦ Wärmeunempfindliche Personen dürfen das Gerät nicht verwenden (da das Gerät mit erhitzbaren Flächen ausgestattet ist).
- ♦ Die erhitzten Teile des Gerätes nicht berühren, da sie schwere Verbrennungen verursachen können.

#### Benutzung und Pflege:

- ♦ Vor jedem Gebrauch des Geräts das Stromkabel vollständig abwickeln.
- ♦ Gerät nicht benutzen, wenn Zubehör oder Ersatzteile nicht richtig befestigt sind.
- ♦ Niemals das Gerät ohne Wasser einschalten.
- ♦ Benützen Sie das Gerät nicht, wenn der An-/Ausschalter nicht funktioniert.
- ♦ Das Gerät nicht bewegen, während es in Betrieb ist.
- ♦ Achten Sie auf die MAXIMUM und MINIMUM-Markierungen.
- ♦ Wenn das Gerät nicht benutzt wird und bevor Sie es reinigen, ziehen Sie bitte den Stecker aus der Netzdose.
- ♦ Zum Auffüllen des Wassertanks das Gerät vom Stromnetz nehmen.
- ♦ Das Gerät außerhalb der Reichweite von Kindern und/oder Personen mit eingeschränkten körperlichen, sensorischen oder geistigen Fähigkeiten bzw. Personen ohne ausreichende Erfahrung und Kenntnisse aufbewahren.
- ♦ Das Gerät nicht wegräumen, wenn es noch heiß ist.
- ♦ Das Gerät nur mit Wasser verwenden.
- ♦ Wir empfehlen, abgefülltes Mineral-Trinkwasser zu verwenden.
- ♦ Das Gerät nie am Stromnetz angeschlossen und ohne Aufsicht lassen. Sie sparen dadurch Energie und verlängern die Gebrauchsdauer des Gerätes.
- ♦ Öffnen Sie die Siebträger-Schublade nicht, solange Kaffee ausläuft, da sich das Gerät unter Druck befindet.

#### Betrieb:

- ♦ Achten Sie darauf, dass Reparaturen am Gerät nur von einem Fachmann ausgeführt werden. Wenn Sie Betriebsmittel / Ersatzteile benötigen, dürfen diese nur Originalteile sein.
- ♦ Unsachgemäße Verwendung bzw. Nichteinhaltung der Gebrauchsanweisung kann Gefahren zur Folge haben und führt zum Erlöschen der Garantiesprüche sowie der Haftung des Herstellers.

## BEZEICHNUNG

- A Abdeckung des Wassertanks
- B Wasserbehälter
- C Tassen-Wärmeplatte
- D Auswahlhebel Kaffee/Dampf
- E Einschaltleuchte: Erhitzen(rot) / Fertig (blau)
- F An-/Aus-Taste
- G Vaporisatorschlauch
- H Siebträger
- I Messlöffel
- J Filter für Einzeldosis oder 1 Tasse
- K Kaffeepulverfilter für (2 Tassen)
- L Netzkabel
- M Tropfschale
- N Tropfschalen-Gitter

Fig. 1 Zusammenbau Milchaufschäumer

- 1.1 Milchaufschäumer-Hebel
- 1.2 Vaporisatorschlauch
- 1.3 Dichtungsring
- 1.4 Dampfspitze
- 1.5 Dampfhülle

## BENUTZUNGSHINWEISE

### Vor der Benutzung:

- Vergewissern Sie sich, dass Sie das gesamte Verpackungsmaterial des Produkts entfernt haben.
- Vor dem ersten Gebrauch des Produktes wird empfohlen, einen Durchlauf nur mit Wasser vorzunehmen.
- Vor der Erstanwendung müssen die Einzelteile, die mit Nahrungsmitteln in Kontakt geraten, so wie im Absatz Reinigung beschrieben, gereinigt werden.
- Bevor Sie die Maschine anschließen, stellen Sie bitte sicher, dass die Taste (F) nicht gedrückt ist und dass sich der Auswahlschalter Kaffee Dampf (D) in der zentralen Position 0 befindet

### Ansaugen des Kreislaufs:

- Dieser einfache Vorgang stellt einen optimalen Betrieb sicher und ist in folgenden Fällen vorzunehmen:
- Bei der ersten Benutzung
- Wenn das Gerät über einen längeren Zeitraum nicht benutzt wurde (1 oder 2 Wochen)
- Wenn der Wasserbehälter völlig leer ist.
- Den Wasserbehälter mit Wasser füllen, die „MAX“-Markierung nicht übersteigen.
- Schließen Sie das Gerät an das Stromnetz an.
- Die Ein-/Austaste (F) auf Position ON stellen. Die Anzeileuchte E wird rot
- Für diese Operation müssen Sie nicht warten, bis das

Gerät aufgeheizt hat.

- Ohne den Filterhalter(H) einzusetzen (oder den Filterhalter eingesetzt, aber ohne Kaffee), einen Behälter unter die Aufschäumdüse stellen
- Wählen Sie die Position „Kaffee“ aus, indem Sie den Hebel in diese Position bringen.
- Aus der Filterhalter-Position tritt Wasser aus. Warten Sie, bis ungefähr die Menge einer Tasse ausgetreten ist.
- Um den Ausgabevorgang abzuschließen, drehen Sie den Auswahlhebel D in die zentrale Position 0 für „Aus“
- Damit ist der Ansaugvorgang abgeschlossen.

### Mit Wasser füllen:

- Der Behälter muss unbedingt mit Wasser gefüllt werden, bevor die Maschine in Gang gesetzt werden kann.
- Den Tank aus dem Gerät nehmen.
- Öffnen Sie den Deckel.
- Den Wassertank bis zur Markierung MAX-MIN füllen
- Schließen Sie den Deckel.
- Den Wassertank wieder in sein Fach einsetzen. Vergewissern Sie sich, dass er richtig eingesetzt ist.

### Füllung mit Kaffee

- Den Filterhalter (H) herausziehen
- Den gewünschten Filter für gemahlene Kaffee (J oder K) in den Filterhalter einsetzen.

### Achtung Siebträger

- Im Inneren des Filterhalters befindet sich eine Feder, die verhindert, dass der Siebträger hinunterfällt, wenn der Kaffeesatz weggeworfen wird. Diese Feder hält seitlich den Siebträger fest
- Aufgrund dieser Feder muss eventuell ein Werkzeug verwendet werden, um den Siebträger zum Austauschen oder Reinigen herauszunehmen.
- Wir empfehlen, ein Messer mit runder Spitze oder die Spitze eines Teelöffels zu verwenden, um diese zwischen den oberen Rand des Filterhalters und den unteren Teil des Siebträgerflügels einzuführen.
- Durch eine kleinen Drehbewegung werden die beiden Elemente voneinander getrennt und der Siebträger kann herausgenommen werden
- Der Filter J (der kleinere) kann sowohl für gemahlene Kaffee, als auch für Papier-Einzeldosen verwendet werden
- **Wir empfehlen die Verwendung von natürlich geröstetem Kaffee. Die Verwendung von Torrefacto-Kaffee (mit Zuckerzusatz geröstet) kann die Funktion des**

**Geräts beeinträchtigen.**

- ♦ Den gewählten herausnehmbaren Filter (1 oder 2 Tassen Kaffee) mit gemahlenem Kaffee füllen (pro Tasse zuzubereitenden Kaffee müssen 6-7g gemahlener Kaffee in den Filter gegeben werden).
- ♦ Geben Sie mithilfe des Dosierlöffels für 1 Tasse Kaffee 1 Löffel und für 2 Tassen Kaffee 2 Löffel in den Filter.
- ♦ Pressen Sie danach den gemahlene Kaffee leicht mit der Rückseite des Messlöffels zusammen.
- ♦ Bevor Sie den Filterhalter in die Kaffeemaschine setzen, drehen Sie den Siebhalter nach hinten.
- ♦ Den Filterhalter erneut in das Gerät setzen.
- ♦ Den Filterhalter in der Kaffeegruppe platzieren, indem Sie ihn von unten in die Gruppe setzen und ihn gegen den Uhrzeigersinn drehen bis er einrastet

**Benutzung:**

- ♦ Schließen Sie das Gerät an das Stromnetz an.
- ♦ Stellen Sie das Gerät an, indem Sie den An-/Ausschalter betätigen F
- ♦ Die Anzeileuchte E blinkt rot.
- ♦ Warten Sie, bis die Lampe E blau ,aufleuchtet, was bedeutet, dass die geeignete Temperatur erreicht wurde
- ♦ Eine oder zwei vorgewärmte Tassen unter den Filterhalteraustritt stellen.
- ♦ Den Auswahlschalter Kaffee/Dampf (D) in die Position Kaffee bringen.
- ♦ Der Kaffee beginnt, in die Tasse zu fließen. Wenn Sie die gewünschte Menge Espresso-Kaffee haben (für einen starken oder gestreckten Espresso), stellen Sie den Schalter (D) erneut auf die zentrale Position 0
- ♦ Warten Sie einige Sekunden, bevor Sie die Tassen mit dem Kaffee herausnehmen.
- ♦ Entnehmen Sie den Filterhalter und klopfen Sie den Kaffeesatz aus.
- ♦ Reinigen Sie den Filterhalter unter fließendem Wasser und trocknen Sie ihn gut.
- ♦ Überprüfen Sie, ob der herausnehmbare Filter richtig im Filterhalter eingesetzt ist.
- ♦ Den Filterhalter erneut in das Gerät setzen.
- ♦ HINWEIS: Nach der Kaffeeherstellung entwässert die Maschine automatisch den Wassereerwärmungskreislauf auf das Tablett. So wird sichergestellt, dass keine Wasserreste im Erwärmungssystem bleiben. Nach der Zubereitung von einigen Tassen Kaffee muss das Resttablett herausgenommen und gereinigt werden.

**Kaffeezubereitung mit Einzeldosen-Tüten (PODS) :**

- ♦ Den Filter für gemahlene Kaffee aus dem Filterhalter nehmen (K)
- ♦ Den Filter für Einzeldosentüten in den Filterhalter geben (J)
- ♦ Dann die Einzeldosentüte in den Filterhalter geben und sicherstellen, dass das Papier der Tüte nicht aus dem Filterhalter ragt.
- ♦ Gehen Sie nach dem Laden wie im vorherigen Fall vor und -wenn der Kaffee ausgegeben wurde:
- ♦ Mit dem Auswahlschalter (D) in der Position 0
- ♦ -Den Einzeldosenfilter herausnehmen und die gebrauchte Tüte wegwerfen.
- ♦ Den Filterhalter und den Filter für Einzeldosen waschen (gut abtrocknen)

**Ausgabe von Dampf:**

- ♦ Durch Dampf kann Milch für einen Cappuccino aufgeschäumt werden und auch andere Getränke können erhitzt werden.
- ♦ Schalten Sie das Gerät mithilfe des Ein-/Ausschalters ein (F)
- ♦ Warten, bis die Kontrolllampe (E) blauaufleuchtet, was bedeutet, dass das Gerät die geeignete Temperatur erreicht hat.
- ♦ Stellen Sie einen Behälter unter die Aufschäumdüse.
- ♦ Mit dem Schalter D die Dampffunktion auswählen
- ♦ Es tritt nur Dampf aus.
- ♦ Wenn Sie genügend Milchschaum hergestellt haben, bringen Sie den Schalter (D) in die Position 0 und entfernen Sie das Gefäß.

**Selbstausschaltfunktion:**

- ♦ Die Geräte von Black + Decker wurden entworfen, um Energie zu sparen
- ♦ Aus diesem Grund schaltet sich das Gerät nach einigen Minuten, wenn es während dieser Zeit nicht verwendet wurde, automatisch ab.
- ♦ Um das Gerät wieder in Betrieb zu setzen, müssen Sie einfachen An-Schalter (F) drücken

**Nach der Benutzung des Geräts:**

- ♦ Stellen Sie das Gerät mit dem An-/Ausschalter ab (F)
- ♦ Den Stecker aus der Netzdose ziehen.
- ♦ Das Wasser aus dem Wassertank gießen.
- ♦ Reinigen Sie das Gerät.

## REINIGUNG

### a. Grundreinigung

- ♦ Ziehen Sie den Stecker heraus und lassen Sie das Gerät abkühlen, bevor Sie mit der Reinigung beginnen.
- ♦ Reinigen Sie das Gerät mit einem feuchten Tuch, auf das Sie einige Tropfen Reinigungsmittel geben und trocknen Sie es danach ab.
- ♦ Verwenden Sie zur Reinigung des Geräts weder Löse- oder Scheuermittel noch Produkte mit einem sauren oder basischen pH-Wert wie z.B. Lauge
- ♦ Lassen Sie kein Wasser oder andere Flüssigkeiten in die Belüftungsöffnungen eindringen, um Schäden an den inneren Funktionsteilen des Gerätes zu vermeiden.
- ♦ Kein Teil dieses Geräts ist zum Reinigen in der Spülmaschine geeignet.
- ♦ Trocknen Sie alle Teile gut ab, bevor Sie das Gerät montieren und aufbewahren.

### b.Reinigung des Aufschäumers (Abb. 1)

- ♦ Seinen Sie vorsichtig, alle Teile des Aufschäumers könnten heiss sein
- ♦ Es wird empfohlen, den Dampfschlauch nach dem Aufschäumen und vor dem Abschalten der Maschine zu reinigen, um Schmutzresten vorzubeugen
- ♦ Entfernen Sie dazu die Hülle der Dampfdüse, stellen Sie ein Glas mit etwas Wasser unter den Schlauch, betätigen Sie den Auswahlsschalter (D) in der Dampfposition und lassen Sie etwas Dampf aus. Kehren Sie zur Position 0 zurück
- ♦ Verwenden Sie ein Tuch, um den Schlauch abzutrocknen und bringen Sie die Hülle wieder an
- ♦ Sollte der Schlauch verstopft sein, können Sie die Schlauchspitze abschrauben und in warmes Seifenwasser tauchen. Spülen Sie sie mit Leitungswasser ab
- ♦ Wenn kein Dampf austritt, könnte es sein, dass vertrocknete Milch den Austritt behindert. Verwenden Sie in diesem Fall vorsichtig eine Nadel, um die Spitze des Aufschäumers zu reinigen.
- ♦ Spülen Sie sie danach mit Leitungswasser ab und montieren Sie sie wieder. Erzeugen Sie erneut Dampf

### Behandlung von verkrusteten Kalkablagerungen:

- ♦ Für den perfekten Betrieb ist das Gerät von Kalk oder Magnesiumresten zu befreien, die sich durch besonders hartes Wasser ablagern.
- ♦ Um dies zu vermeiden empfiehlt sich der Gebrauch von Wasser mit geringem Kalk oder Magnesiumgehalt.
- ♦ Steht das empfohlene Wasser nicht zur Verfügung, sollte

in folgenden Abständen eine Entkalkungsbehandlung erfolgen:

- ♦ Alle 6 Wochen wenn das Wasser "sehr hart" ist.
- ♦ Alle 12 Wochen wenn das Wasser "hart" ist.
- ♦ Wir empfehlen die Verwendung eines spezifischen Entkalkungsprodukts für diese Art Gerät. Sie erhalten diese Produkte in Fachgeschäften oder beim offiziellen Kundendienst.
- ♦ Hausgemachte Lösungen, wie mit Essig zubereitete Flüssigkeiten, sind nicht zur Entkalkung des Geräts geeignet.

## STÖRUNGEN UND REPARATUR

- ♦ Bei Schäden und Störungen bringen Sie das Gerät zu einem zugelassenen Technischen Kundendienst. Versuchen Sie nicht, das Gerät selbst auseinanderzubauen und zu reparieren. Das könnte Gefahren zur Folge haben.
- ♦ Ist die Netzverbindung beschädigt, ist wie in sonstigen Schadensfällen vorzugehen.

Lösungen zur Behebung kleiner Störungen können Sie der folgenden Tabelle entnehmen:

Anomalien	Mögliche Ursache	Lösung
Wasser tritt seitlich aus dem Filterhalter aus	-Der Filterhalter ist nicht richtig angebracht. -Der Rand des Siebträgers ist voller Kaffee. -Die Abgabegruppe ist schmutzig.	-Siehe Abschnitt «Füllen mit Kaffee» -Den Rand des Siebträgers säubern und die Kaffee-Abgabegruppe reinigen. -Mit einem feuchten Tuch reinigen.
Kein Kaffee tritt aus	-Es befindet sich kein Wasser in der Maschine -Der Wasserbehälter ist nicht richtig angebracht. -Die Löcher des Siebträgers sind verstopft, der Kaffee wurde zu fein gemahlen oder wurde zu stark gedrückt.	-Den Wasserbehälter füllen. Stellen Sie sicher, dass der Behälter richtig positioniert wurde, indem Sie auf seinen oberen Teil drücken -Den Siebträger leeren und mit Wasser reinigen. Die Abgabegruppe mit einem feuchten Tuch reinigen. Den Siebträger erneut füllen und den Kaffee leicht andrücken.
Der Kaffee tritt langsam oder in einzelnen Tropfen aus	-Der Kaffee wurde zu stark gemahlen oder angedrückt.	-Stellen Sie sicher, dass die Mahlgrösse richtig ist und der Kaffee nicht zu stark angedrückt wurde.
Der Kaffee tritt ohne Creme aus	-Das verwendete Kaffeepulver ist verdorben oder ausgetrocknet. -Der Kaffee wurde nicht ausreichend angedrückt. -Der Kaffee wurde zu grob gemahlen.	-Verwenden Sie frischen Kaffee und bewahren Sie ihn nach Anbruch in einem hermetisch abgeschlossenen Behälter auf. -Den Kaffee fester andrücken. -Den Kaffee feiner mahlen.
Der Kaffee tritt zu schnell aus	-Der Kaffee wurde sehr grob gemahlen. -Im Siebträger befindet sich zu wenig Kaffee. -Der Kaffee wurde nicht ausreichend angedrückt.	-Den Kaffee feiner mahlen. -Stellen Sie sicher, dass Sie die richtige Kaffeemenge in den Siebträger gegeben haben. -Den Kaffee fester andrücken.
Aus der Aufschäumdüse tritt kein Dampf aus	-Das Rohr ist verstopft	Die Aufschäumdüse mit einem feuchten Tuch reinigen, um die möglichen angetrockneten Milchreste zu entfernen und die Löcher mithilfe einer Nadel reinigen. Den entsprechenden Schalter drücken und Dampf ablassen, bis er stark und kontinuierlich austritt.

**Für die EU-Ausführungen des Produkts und/oder für Länder, in denen diese Vorschriften anzuwenden sind:**

**Ökologie und Recycling des Produkts**

- Das Verpackungsmaterial dieses Geräts ist in ein Entsorgungs-, Klassifizierungs- und Recyclingsystem integriert. Wenn Sie es entsorgen möchten, können Sie die öffentlichen Container für die einzelnen Materialarten verwenden.
- Das Produkt ist frei von umweltschädlichen Konzentrationen von Substanzen.



Dieses Symbol weist darauf hin, dass das Produkt, wenn Sie es am Ende seiner Lebensdauer entsorgen wollen, in geeigneter Weise bei einer zugelassenen Entsorgungsstelle abzugeben ist, um die getrennte Sammlung von Elektromüll (Elektronikgeräte-Abfall (WEEE)) sicherzustellen.



**MACCHINA PER IL CAFFÈ**

BXCO1200E

**Egregio cliente,**

Le siamo grati per aver acquistato un elettrodomestico della marca Black+Decker.

La tecnologia, il design e la funzionalità, oltre al superamento delle più rigide prove di qualità, Le garantiranno totale e duratura soddisfazione, permettendole di assaporare l'autentico caffè espresso.

Prima di utilizzare l'apparecchio, leggere attentamente le istruzioni riportate nel presente opuscolo e conservarlo per future consultazioni. La mancata osservanza delle presenti istruzioni può essere causa di incidenti.

**CONSIGLI E AVVERTENZE PER LA SICUREZZA**

- ◆ Prima del primo utilizzo dell'apparecchio, si consiglia di pulire tutte le parti a contatto con gli alimenti, come indicato nella sezione dedicata alla pulizia.
- ◆ Questo apparecchio è destinato unicamente all'uso domestico, non professionale o industriale. L'apparecchio è stato progettato per un uso esclusivamente domestico e non è destinato a un uso professionale e industriale. Non è adatto all'utilizzo da parte di ospiti di strutture ricettive, quali bed and breakfast, hotel, motel e altri tipi di ambienti residenziali, compresi agriturismo o aree di riposo per il personale di negozi, uffici e altri ambienti di lavoro.
- ◆ Questo apparecchio è idoneo per l'utilizzo da parte di persone con capacità fisiche, sensoriali o mentali ridotte o da persone non familiari con la manipolazione dello stesso, purché sorvegliati o debitamente informati sull'utilizzo in sicurezza della macchina e sui potenziali pericoli associati.
- ◆ Questo apparato può essere utilizzato da persone che non ne conoscono il funzionamento, persone disabili o bambini di età superiore a 8 anni, esclusivamente sotto la sorveglianza di un adulto o nel caso abbiano ricevuto le istruzioni per un suo uso in tutta sicurezza e ne comprendano i rischi.
- ◆ I bambini non devono effettuare operazioni di pulizia o manutenzione dell'apparecchio se sono minori di 8 anni e comunque sempre sotto la sorveglianza di un adulto.
- ◆ Mantenere l'apparecchio e le parti per il collegamento alla rete elettrica fuori dalla portata di bambini minori di 8 anni.
- ◆ Questo apparecchio non è un giocattolo. Assicurarsi che i bambini non giochino con l'apparecchio.
- ◆ Non immergere l'apparecchio in acqua o altri liquidi, né lavarlo con acqua corrente.
- ◆ Se la connessione alla rete elettrica è danneggiata, è necessario sostituirla, rivolgersi a un Centro di Assistenza Tecnica autorizzato. Non tentare di smontare o di riparare l'apparecchio.
- ◆ Prima di collegare l'apparecchio

alla rete elettrica, verificare che il voltaggio indicato sulla targhetta caratteristica e il selettore di voltaggio corrispondano al voltaggio della rete.

- ♦ Collegare l'apparecchio a una base dotata di messa a terra in grado di sostenere almeno 10 ampere.
- ♦ Verificare che la presa sia adatta alla spina dell'apparecchio. Non apportare alcuna modifica alla spina. Non usare adattatori.
- ♦ Non tirare il cavo elettrico. Non usare mai il cavo elettrico per sollevare, trasportare o scollegare l'apparecchio.
- ♦ Non avvolgere il cavo intorno all'apparecchio.
- ♦ Non lasciare che il cavo rimanga impigliato o attorcigliato.
- ♦ Non lasciare che il cavo di connessione entri in contatto con le superfici calde dell'apparecchio.
- ♦ Controllare lo stato del cavo di alimentazione: I cavi danneggiati o attorcigliati aumentano il rischio di scariche elettriche.
- ♦ Non toccare mai la spina con le mani bagnate.
- ♦ Non utilizzare l'apparecchio nel caso in cui il cavo di alimentazione o la spina siano danneggiati.
- ♦ In caso di rottura di una parte dell'involucro esterno dell'apparecchio, scollegare immediatamente la spina dalla presa di corrente al fine di evitare eventuali scariche elettriche.
- ♦ Non usare l'apparecchio in seguito a cadute, nel caso presenti danni visibili o in presenza di qualsiasi perdita.
- ♦ Mantenere l'area di lavoro pulita e ben illuminata. È più probabile che si verifichino incidenti in aree non adeguatamente illuminate e ordinate.
- ♦ Non collocare l'apparecchio su superfici calde come piastre di cottura, bruciatori a gas, forni o simili.
- ♦ L'apparecchio deve essere collocato e utilizzato su una superficie piana e stabile.
- ♦ Apparato non idoneo all'uso in ambienti esterni.
- ♦ Ispezionare regolarmente il cavo di alimentazione per individuare segni di danneggiamento, nel qual caso non è consentito l'utilizzo dell'apparecchio.
- ♦ Si consiglia l'uso dell'apparecchio a persone insensibili al calore in quanto l'apparecchio possiede superfici riscaldate.
- ♦ Non toccare le parti riscaldate dell'apparecchio perché potrebbero provocare gravi scottature.

### Precauzioni d'uso:

- ♦ Prima di ogni utilizzo, svolgere completamente il cavo dell'apparecchio.
- ♦ Non utilizzare l'apparecchio se gli accessori non sono correttamente montati.
- ♦ Non utilizzare l'apparecchio senza acqua.
- ♦ Non utilizzare l'apparecchio se il suo dispositivo di accensione/spengimento non è funzionante.
- ♦ Non muovere l'apparecchio durante l'uso.
- ♦ Fare attenzione ai livelli MASSIMO e MINIMO.
- ♦ Scollegare la spina dalla presa di corrente quando l'apparecchio non è in uso e prima di eseguire qualsiasi operazione di pulizia.
- ♦ Scollegare l'apparecchio dalla rete prima di riempire il serbatoio d'acqua.
- ♦ Conservare questo apparecchio fuori dalla portata dei bambini e/o persone con problemi fisici, mentali o di sensibilità o con mancanza di esperienza e conoscenza.
- ♦ Non riporre l'apparecchio quando ancora caldo.
- ♦ Utilizzare l'apparecchio solo con acqua.
- ♦ Si consiglia di utilizzare acqua minerale in bottiglia destinata al consumo umano.
- ♦ Non lasciare mai l'apparecchio collegato alla rete elettrica e senza controllo. Si otterrà un risparmio energetico e si prolungherà la vita dell'apparecchio stesso.
- ♦ Non estrarre il porta filtri mentre si sta facendo caffè, giacché, in questo momento, è sotto pressione.

### Servizio:

- ♦ Assicurarsi che il servizio di manutenzione dell'apparecchio sia eseguito da personale specializzato e che, se si dovessero necessitare materiali di consumo/ricambi, questi siano originali.
- ♦ Il produttore invalida la garanzia e declina ogni responsabilità in caso di uso inappropriato o non conforme alle istruzioni d'uso dell'apparecchio.

## DESCRIZIONE

- A Coperchio serbatoio
- B Serbatoio dell'acqua
- C Vano scaldatazze
- D Comando selezione caffè/vapore
- E Spia di collegamento: Riscaldamento (rosso) / Pronto (blu)
- F Interruttore accensione/spengimento
- G Tubo vaporizzatore
- H Porta filtri
- I Cucchiaino dosatore
- J Filtro per monodose o 1 tazza
- K Filtro per caffè macinato (2 tazze)

L Cavo di alimentazione  
M Vaschetta raccogli gocce  
N Griglia vaschetta

Fig.1\_Montaggio montalatte  
1.1 Presa montalatte  
1.2 Tubo vaporizzatore  
1.3 O-ring  
1.4 Punta vaporizzatore  
1.5 Involucro vaporizzatore

## MODALITÀ D'USO

### Prima dell'uso:

- ◆ Assicurarsi di aver rimosso dal prodotto tutto il materiale di imballaggio.
- ◆ Si consiglia di adoperare il prodotto solo con acqua per il primo utilizzo.
- ◆ Prima del primo utilizzo dell'apparecchio, si consiglia di pulire tutte le parti a contatto con gli alimenti, come indicato nella sezione dedicata alla pulizia.
- ◆ Prima di collegare la macchina, verificare che il pulsante (F) non sia premuto e che il Selettore di caffè/vapore (D) si trovi nella posizione centrale 0.

### Avviamento del circuito:

- ◆ Questa semplice operazione assicura un'erogazione ottimale e deve essere effettuata:
- ◆ Alla prima accensione
- ◆ Quando la macchina rimane inutilizzata per un lungo periodo di tempo (1 o 2 settimane)
- ◆ Quando il serbatoio rimane senz'acqua.
- ◆ Riempire il serbatoio di acqua, cercando di rimanere al di sotto del segnale di livello "MAX".
- ◆ Collegare l'apparato alla rete elettrica.
- ◆ Premere l'interruttore di accensione/spegnimento (F) per metterlo nella posizione di accensione. La spia luminosa E diventa rossa
- ◆ Per effettuare quest'operazione non è necessario attendere che la macchina si riscaldi.
- ◆ Senza il porta filtri (H) (o con il porta filtri, ma senza caffè), posizionare un recipiente nella posizione della tazza del caffè
- ◆ Selezionare la posizione del caffè, ruotando il comando D verso tale posizione.
- ◆ Uscirà acqua dalla posizione del porta filtri. Attendere che ne esca una quantità corrispondente a circa il contenuto di una tazza.
- ◆ Per terminare l'erogazione, ruotare il comando della selezione D sulla posizione centrale 0, ossia spento
- ◆ In questo modo terminerà l'operazione di avviamento

### Riempimento d'acqua:

- ◆ È necessario riempire il serbatoio con acqua prima di avviare l'apparecchio.
- ◆ Rimuovere il serbatoio dall'apparecchio.
- ◆ Aprire il coperchio
- ◆ Riempire il serbatoio con acqua fredda, rispettando il livello MAX e MIN
- ◆ Chiudere il coperchio
- ◆ Ricollocare il serbatoio nel suo alloggiamento, assicurandosi di incastrarlo correttamente.

### Riempimento del Caffè

- ◆ Estrarre il porta filtri (H)
- ◆ Inserire il filtro per il caffè macinato che si desidera (J o K) nel porta filtri.

### Attenzione

#### Estrazione filtro

- ◆ Il porta filtro, internamente, possiede una molla, la cui funzione è quella di evitare la caduta del filtro stesso quando si tira il manico. Tale molla causa un serraggio laterale sul filtro.
- ◆ In seguito a questo serraggio, quando si debba estrarre il filtro per cambiarlo o per pulirlo, potrebbe essere necessario utilizzare uno strumento.
- ◆ Consigliamo di utilizzare un coltello a punta rotonda o la punta di un cucchiaino, in modo che si possa inserire fra il bordo superiore del porta filtri e quello inferiore del bordo del filtro.
- ◆ Una piccola rotazione farà in modo che si separino fra loro e faciliterà l'estrazione.
- ◆ Il filtro J (il più piccolo) si può utilizzare sia per caffè macinato che per sacchetti monodose in carta.
- ◆ **Consigliamo di utilizzare del caffè a tostatura naturale. L'utilizzo di caffè torrefatto potrebbe compromettere il funzionamento della macchina.**
- ◆ Riempire il filtro estraibile prescelto con caffè macinato (da 1 o 2 caffè) (utilizzare 6-7 g di caffè per ogni tazza da preparare).
- ◆ Se si utilizza il cucchiaino dosatore, mettere 1 cucchiainata per 1 caffè e 2 cucchiainate per 2 caffè.
- ◆ Premere quindi leggermente il caffè macinato con la parte posteriore del cucchiaino.
- ◆ Prima di posizionare il porta filtri nel gruppo della macchina, girare indietro il fermafiltro.
- ◆ Inserire nuovamente il porta filtri nella macchina.
- ◆ Posizionare il porta filtro nel gruppo del caffè, inserendolo da sotto il gruppo stesso e girarlo in senso antiorario fino a situarlo nella posizione di blocco.

**Uso:**

- ♦ Collegare l'apparato alla rete elettrica.
- ♦ Avviare l'apparecchio, azionando il tasto di avvio/arresto F
- ♦ La spia luminosa E diventa rossa in modo intermittente
- ♦ Attendere che la spia E cambi di colore e diventi blu, indicando che è stata raggiunta la temperatura adeguata
- ♦ Posizionare una o due tazze preriscaldate in corrispondenza dell'uscita del porta filtri.
- ♦ Girare il selettore di caffè/vapore (D) sulla posizione caffè.
- ♦ Inizierà l'erogazione dell'infuso di caffè. Quando si ottenga la quantità desiderata di caffè espresso (ristretto o lungo), ruotare il comando (D) sulla posizione centrale 0
- ♦ Terminata l'erogazione, attendere alcuni secondi e ritirare le tazze con il caffè.
- ♦ Estrarre il porta filtri e svuotarlo dei fondi.
- ♦ Lavare il porta filtri con acqua corrente ed asciugare con cura.
- ♦ Verificare che il filtro estraibile sia collocato correttamente nel porta filtro.
- ♦ Inserire nuovamente il porta filtri nella macchina.
- ♦ NOTA: Terminata l'infusione del caffè, la macchina scarica automaticamente l'acqua del circuito di riscaldamento sul vassoio. Ciò garantisce che non rimangano residui d'acqua nel sistema di riscaldamento. Dopo aver preparato alcune tazze di caffè, sarà necessario estrarre e pulire il vassoio dei residui.

**Preparazione del caffè con sacchetti monodose (PODS):**

- ♦ Togliere il filtro per il caffè macinato dal porta filtri (K)
- ♦ Inserire nel porta filtri il filtro per i sacchetti monodose (J)
- ♦ Quindi, mettere il sacchetto monodose nel porta filtri, e assicurarsi che la carta del sacchetto non fuoriesca dal porta filtri.
- ♦ Dopo il caricamento, agire come nel caso precedente una volta ottenuto il caffè
- ♦ Terminato il processo, mettere il comando di selezione (D) sulla posizione 0
- ♦ Estrarre il filtro monodose e gettare il sacchetto usato.
- ♦ Lavare il porta filtri e il filtro monodose (asciugandolo accuratamente)

**Erogazione di vapore:**

- ♦ Il vapore può essere utilizzato per preparare la schiuma del cappuccino o per scaldare altri liquidi.
- ♦ Avviare l'apparecchio azionando l'interruttore accensione/spengimento (F)

- ♦ Aspettare che la spia luminosa(E) diventi blu, cosa che indicherà che l'apparecchio ha raggiunto la temperatura adeguata.
- ♦ Posizionare un recipiente sotto il tubo del vapore.
- ♦ Selezionare l'uscita vapore con il comando D
- ♦ Comincerà ad uscire solamente vapore.
- ♦ Raggiunta la quantità necessaria, rimettere il comando (D) nella posizione 0 e ritirare il recipiente.

**Funzione disattivazione automatica**

- ♦ Le macchine Black + Decker sono progettate per il risparmio energetico
- ♦ A tale fine, se trascorsi alcuni minuti l'utente non ha realizzato alcuna azione, l'apparecchio si spegne automaticamente
- ♦ Per tornare al funzionamento normale, si dovrà solamente premere il tasto di avvio (F)

**Una volta concluso l'utilizzo dell'apparecchio:**

- ♦ Spegnerne l'apparecchio premendo l'interruttore accensione/spengimento (F)
- ♦ Scollegare l'apparecchio dalla rete.
- ♦ Svuotare il serbatoio dell'acqua.
- ♦ Pulire l'apparecchio.

**PULIZIA****a. Pulizia base**

- ♦ Scollegare la spina dalla rete elettrica e aspettare che l'apparecchio si raffreddi prima di eseguirne la pulizia.
- ♦ Pulire l'apparecchio con un panno umido impregnato di gocce di detergente.
- ♦ Per la pulizia non impiegare solventi o prodotti a pH acido o basico come la candeggina, né prodotti abrasivi.
- ♦ Non lasciar entrare acqua o altri liquidi nelle fenditure del sistema di ventilazione per non danneggiare le parti operative dell'apparecchio.
- ♦ Nessuna delle parti che compongono questo apparato è adatta per il lavaggio in lavastoviglie.
- ♦ Prima di montare e riporre l'apparecchio, asciugare bene tutti i pezzi.

**b. Pulizia del vaporizzatore (fig. 1)**

- ♦ Attenzione, perché tutti i componenti del vaporizzatore possono essere molto caldi
- ♦ È consigliabile pulire il tubo del vaporizzatore dopo aver prodotto vapore, per prevenire accumuli di sporcizia, e prima di spegnere la macchina.

- ♦ A tale fine, estrarre l'involucro del vaporizzatore, metterlo in un bicchiere con un po' d'acqua e azionare il comando (D), ruotato sulla posizione vapore, lasciando uscire un po' di vapore. Tornare alla posizione 0.
- ♦ Utilizzare un panno per asciugare il tubo e riposizionare l'involucro.
- ♦ Se il tubo fosse bloccato, la punta del tubo stesso può essere svitata e immersa in acqua calda con sapone. Risciacquare con acqua corrente.
- ♦ Se non dovesse uscire vapore, la causa potrebbe essere il latte secco che intasa l'uscita. In questo caso, utilizzare con attenzione un ago per disintasarla la punta del vaporizzatore.
- ♦ Quando sia pulito, risciacquarlo con acqua corrente del rubinetto e rimontarlo. Vaporizzare nuovamente.
- ♦ In ogni caso, se non è possibile usare il tipo d'acqua raccomandato, si consiglia di eseguire periodicamente un procedimento di decalcificazione dell'apparecchio:
  - ♦ Ogni 6 settimane se l'acqua è "molto dura".
  - ♦ Ogni 12 settimane se l'acqua è "dura".
- ♦ Per la decalcificazione dell'apparecchio si raccomanda di usare un prodotto anticalcare specifico, in vendita nei negozi specializzati e nei punti d'assistenza tecnica autorizzati.
- ♦ Si consiglia di evitare rimedi fatti in casa, come l'uso dell'aceto.

### Eliminazione delle incrostazioni calcaree:

- ♦ Per un corretto funzionamento dell'apparecchio, evitare la formazione di incrostazioni di calcio o magnesio causate dall'uso di acqua ad elevata durezza.
- ♦ A tal fine, si raccomanda l'uso di un'acqua a basso contenuto di sali di calcio e magnesio.

## ANOMALIE E RIPARAZIONI

- ♦ In caso di guasto, rivolgersi a un Centro di Assistenza Tecnica autorizzato. Non tentare di smontare o di riparare l'apparecchio: può essere pericoloso.
- ♦ In caso di cavo di collegamento alla rete danneggiato, non tentare di sostituirlo, ma rivolgersi a un Centro di Assistenza Tecnica autorizzato.

In caso di anomalie, consultare la tabella seguente:

Anomalia	Possibile causa	Soluzione
Esce acqua dal lato del porta filtri	Il porta filtri non è correttamente posizionato. Il bordo del filtro è coperto di caffè. Il gruppo di erogazione è sporco.	Vedere il punto "Riempimento del Caffè" Pulire il bordo del filtro e il gruppo di erogazione del caffè. Pulire con un panno umido.
Non esce caffè	Non c'è acqua Il serbatoio dell'acqua non è correttamente posizionato. I fori del filtro sono intasati, il caffè è macinato troppo fino o è stato pressato eccessivamente.	Riempire il serbatoio dell'acqua. Verificare che il serbatoio sia correttamente posizionato, premendo sulla sua parte superiore. Svuotare il filtro e pulirlo con acqua. Pulire il gruppo di erogazione con un panno umido. Caricare nuovamente il filtro e pressare leggermente il caffè.
Il caffè esce lentamente o goccia a goccia	Il caffè è stato macinato troppo o è eccessivamente pressato.	Assicurarsi che la grana di macinazione sia la corretta e di non pressare eccessivamente il caffè.
Il caffè esce senza crema	Il caffè utilizzato è scaduto o si è seccato. Il caffè non è stato sufficientemente pressato. La macinatura del caffè ha una grana troppo grossa.	Utilizzare caffè fresco e, dopo aver aperto la confezione, conservarlo in un barattolo ermetico. Pressare bene il caffè. Macinare il caffè più finemente.

Anomalia	Possibile causa	Soluzione
Il caffè esce troppo velocemente	Il caffè è stato macinato con una grana troppo grossa. Il filtro non è stato sufficientemente riempito di caffè. Il caffè non è stato sufficientemente pressato.	Macinare il caffè più finemente. Assicurarsi di aver riempito il filtro con la quantità corretta di caffè. Pressare meglio il caffè.
Non esce vapore dal tubo vaporizzatore	Il tubo è intasato	Pulire il tubo vaporizzatore con un panno umido per estrarre gli eventuali residui di latte che si possano essere seccati e sturare i fori aiutandosi con un ago. Premere il corrispondente interruttore e vaporizzare finché il vapore non esca con forza e ininterrottamente.

**Per i prodotti dell'Unione Europea e/o nel caso in cui sia previsto dalla legislazione del Suo paese di origine:**

#### Prodotto ecologico e riciclabile

- I materiali che costituiscono l'imballaggio di questo apparecchio sono riciclabili. Per lo smaltimento, utilizzare gli appositi contenitori pubblici, adatti per ogni tipo di materiale.
- Il prodotto non contiene sostanze dannose per l'ambiente.



Questo simbolo indica che, per smaltire il prodotto al termine della sua durata utile, occorre depositarlo presso un ente di smaltimento autorizzato alla raccolta differenziata di rifiuti di apparecchiature elettriche ed elettroniche (RAEE).

**CAFETERA**

BXCO1200E

**Distinguido cliente:**

Le agradecemos que se haya decidido por la compra de un producto de la marca Black+Decker

Su tecnología, diseño y funcionalidad, junto con el hecho de superar las más estrictas normas de calidad le comportarán total satisfacción durante mucho tiempo y le permitirá encontrar el placer de saborear el auténtico café exprés

Leer atentamente este folleto de instrucciones antes de poner el aparato en marcha y guardarlo para posteriores consultas. La no observación y cumplimiento de estas instrucciones pueden comportar como resultado un accidente.

**CONSEJOS Y ADVERTENCIAS DE SEGURIDAD**

- ◆ Antes del primer uso, limpiar todas las partes del producto que puedan estar en contacto con alimentos, procediendo tal como se indica en el apartado de limpieza.
- ◆ Este aparato está pensado únicamente para un uso doméstico, no para uso profesional o industrial. No está pensado para ser usado por clientes en entornos de hostelería de tipo alojamiento y desayuno, hoteles, moteles y otros entornos de tipo residencial, tampoco en casas rurales, zonas de cocina reservadas para el personal en tiendas, oficinas y otros entornos de trabajo.
- ◆ Este aparato pueden utilizarlo personas con capacidades físicas, sensoriales o mentales reducidas o falta de experiencia y conocimiento, si se les ha dado la supervisión o formación apropiadas respecto al uso del aparato de una manera segura y comprenden los peligros que implica.
- ◆ Este aparato puede ser utilizado por niños con edad de 8 años y superior, si se les ha dado la supervisión o instrucciones apropiadas respecto al uso del aparato de una manera segura y comprenden los peligros que implica.
- ◆ La limpieza y el mantenimiento a realizar por el usuario no deben realizarlos los niños a menos que sean mayores de 8 años y estén supervisados.
- ◆ Mantener el aparato y su conexión de red fuera del alcance de los niños menores de 8 años.
- ◆ Este aparato no es un juguete. Los niños deben estar bajo vigilancia para asegurar que no jueguen con el aparato.
- ◆ No sumergir el aparato en agua u otro líquido, ni ponerlo bajo el grifo.
- ◆ Si la conexión red está dañada, debe ser substituida, llevar el aparato a un Servicio de Asistencia Técnica autorizado. Con el fin de evitar un peligro, no intente desmontarlo o repararlo por sí mismo
- ◆ Antes de conectar el aparato a la red, verificar que el voltaje indicado en la placa de características coincide con el voltaje de red.

- ♦ Conectar el aparato a una base de toma de corriente provista de toma de tierra y que soporte como mínimo 10 amperios.
- ♦ La clavija del aparato debe coincidir con la base eléctrica de la toma de corriente. Nunca modificar la clavija. No usar adaptadores de clavija.
- ♦ No forzar el cable eléctrico de conexión. Nunca usar el cable eléctrico para levantar, transportar o desenchufar el aparato.
- ♦ No enrollar el cable eléctrico de conexión alrededor del aparato.
- ♦ No dejar que el cable eléctrico de conexión quede atrapado o arrugado.
- ♦ No dejar que el cable eléctrico de conexión quede en contacto con las superficies calientes del aparato.
- ♦ Verificar el estado del cable eléctrico de conexión. Los cables dañados o enredados aumentan el riesgo de choque eléctrico.
- ♦ No tocar la clavija de conexión con las manos mojadas.
- ♦ No utilizar el aparato con el cable eléctrico o la clavija dañada.
- ♦ Si alguna de las envolventes del aparato se rompe, desconectar inmediatamente el aparato de la red para evitar la posibilidad de sufrir un choque eléctrico.
- ♦ No utilizar el aparato si ha caído, si hay señales visibles de daños, o si existe fuga.
- ♦ Mantener el área de trabajo limpia y bien iluminada. Las áreas desordenadas y oscuras son propensas a que ocurran accidentes.
- ♦ No colocar el aparato sobre superficies calientes tales como placas de cocción, quemadores de gas, hornos o similares.
- ♦ El aparato debe utilizarse y colocarse sobre una superficie plana y estable.
- ♦ Este aparato no es adecuado para uso en exteriores.
- ♦ El cable de alimentación debe ser examinado regularmente en busca de signos de daño, y si está dañado, el aparato no tiene que usarse.
- ♦ No usar el aparato, en el caso de personas insensibles al calor (ya que el aparato tiene superficies calefactadas).
- ♦ No tocar las partes calefactadas del aparato, ya que pueden provocar quemaduras.

#### Utilización y cuidados:

- ♦ Antes de cada uso, desenrollar completamente el cable de alimentación del aparato.
- ♦ No usar el aparato si sus accesorios no están debidamente acoplados.
- ♦ No poner el aparato en marcha sin agua.

- ♦ No usar el aparato si su dispositivo de puesta en marcha/paro no funciona.
- ♦ No mover el aparato mientras está en uso.
- ♦ Respetar los niveles MAX y MIN.
- ♦ Desenchufar el aparato de la red cuando no se use y antes de realizar cualquier operación de limpieza.
- ♦ Desenchufar el aparato de la red antes de rellenar el depósito de agua.
- ♦ Guardar este aparato fuera del alcance de los niños y/o personas con capacidades físicas, sensoriales o mentales reducidas o falta de experiencia y conocimiento
- ♦ No guardar el aparato si todavía está caliente.
- ♦ Utilizar el aparato solamente con agua.
- ♦ Se recomienda el uso de agua mineral embotellada apta para consumo humano.
- ♦ No dejar nunca el aparato conectado y sin vigilancia. Además ahorrará energía y prolongará la vida del aparato.
- ♦ No sacar el portafiltros cuando se está haciendo café, ya que en este momento se encuentra bajo presión.

#### Servicio:

- ♦ Cerciorarse que el servicio de mantenimiento del aparato sea realizado por personal especializado, y que caso de precisar consumibles/recambios, éstos sean originales.
- ♦ Toda utilización inadecuada, o en desacuerdo con las instrucciones de uso, puede comportar peligro, anulando la garantía y la responsabilidad del fabricante.

## DESCRIPCIÓN

- A Tapa depósito
- B Depósito de agua
- C Superficie calentatazas
- D Mando de selección café/vapor
- E Piloto de conexión: Calentando (rojo) / Preparado (azul)
- F Botón de marcha/paro
- G Tubo vaporizador
- H Portafiltros
- I Cuchara dosificadora
- J Filtro para monodosis ó 1 taza
- K Filtro para café molido (2 tazas)
- L Cable de alimentación
- M Bandeja recoge gotas
- N Rejilla bandeja

- Fig.1.Montaje espumador de leche
- 1.1 Agarre espumador
  - 1.2 Tubo vaporizador

- 1.3 O-ring
- 1.4 Punta vaporizador
- 1.5 Funda vaporizador

## MODO DE EMPLEO

### Notas previas al uso:

- ♦ Asegúrese de que ha retirado todo el material de empaque del producto.
- ♦ Antes de usar el producto por primera vez, es aconsejable utilizarlo sólo con agua.
- ♦ Antes de usar el producto por primera vez, limpie las partes en contacto con alimentos tal como se describe en el apartado de Limpieza.
- ♦ Antes de conectar la máquina compruebe que el botón (F) no esté pulsado y que el Selector de café vapor (D), está en la posición central 0

### Cebado del circuito:

- ♦ Esta simple operación asegura un suministro óptimo y debe ser realizada:
- ♦ En la primera puesta en marcha;
- ♦ Cuando la máquina permanece un largo periodo sin usarse (1 ó 2 semanas)
- ♦ Cuando el depósito se ha quedado sin agua.
- ♦ Llenar el depósito de agua, procurando no sobrepasar la marca de nivel "MAX".
- ♦ Enchufar el aparato a la red eléctrica.
- ♦ Pulsar el interruptor de encendido/apagado (F) a la posición de encendido. El piloto luminoso E se encenderá en rojo
- ♦ Para esta operación, no es necesario esperar a que la máquina esté caliente
- ♦ Sin poner el portafiltros (H), (o con el portafiltros puesto, pero sin café), coloque un recipiente en la posición de la taza de café
- ♦ Seleccione la posición de café, rotando el mando D hacia esa posición
- ♦ Saldrá agua por la posición del portafiltros. Esperar a que salga aproximadamente una capacidad de una taza
- ♦ Para terminar el suministro, rotar el mando de selección D a la posición central 0 de apagado
- ♦ Con eso habrá finalizado la operación de cebado.

### Llenado de Agua:

- ♦ Es imprescindible haber llenado previamente el depósito con agua antes de poner el aparato en marcha.
- ♦ Extraer el depósito del aparato.
- ♦ Abrir la tapa
- ♦ Llenar el depósito con agua fría, respetando el nivel

### MAX y MIN

- ♦ Cerrar la tapa.
- ♦ Volver a colocar el depósito en su alojamiento, asegurándose que esté debidamente encajado.

### Llenado de café

- ♦ Extraer el portafiltros (H)
- ♦ Introducir el filtro para café molido deseado (J ó K) en el portafiltros.

### Atención

#### Extracción cacillo

- ♦ El portafiltro incluye un muelle en su interior cuya función es evitar la caída del cacillo al tirar el marro. Ese muelle produce un apriete lateral sobre el cacillo
- ♦ Debido a ese apriete, para sacar el cacillo para su intercambio o limpieza, puede ser necesario el uso de una herramienta.
- ♦ Aconsejamos utilizar un cuchillo de punta redonda o una punta de una cucharilla, de forma que se pueda poner entre el borde superior del portafiltros y el inferior del ala del cacillo
- ♦ Un pequeño giro hará que se separen uno de otro y facilitará la extracción
- ♦ El Filtro J (el más pequeño) puede utilizarse indistintamente para café molido o para monodosis de papel
- ♦ **Aconsejamos el uso de café de tueste natural. El uso de café torrefacto puede afectar al funcionamiento de la máquina**
- ♦ Llenar con café molido el filtro extraíble escogido (de 1 ó 2 cafés), (deben colocarse de 6-7gr de café molido por taza de café a preparar).
- ♦ Utilizando la cuchara dosificadora, para 1 café ponga 1 cucharada, y para 2 cafés, ponga 2 cucharadas.
- ♦ Después, preñe ligeramente el café molido con la parte posterior de la cuchara.
- ♦ Antes de colocar el portafiltros en el grupo de la cafetera, gira hacia atrás el sujetacacillo.
- ♦ Acoplar de nuevo el portafiltros al aparato.
- ♦ Situar el portafiltro en el grupo de café introduciéndolo desde abajo del grupo y girarlo en el sentido antihorario hasta situarlo en posición de bloqueo

### Uso:

- ♦ Enchufar el aparato a la red eléctrica.
- ♦ Poner el aparato en marcha, accionando el botón marcha/paro F
- ♦ El piloto luminoso E se iluminará en rojo, intermitentemente

- ◆ Esperar hasta que el piloto E cambie de color a azul, lo que indica que se ha llegado a la temperatura adecuada
- ◆ Colocar una o dos tazas precalentadas a la salida del portafiltros.
- ◆ Girar el selector de café/vapor (D), a la posición café.
- ◆ Se iniciará la salida de infusión de café. Cuando haya obtenido la cantidad deseada de café exprés (corto o largo), rotar el mando (D) hacia la posición central 0
- ◆ Finalizando el suministro esperar unos segundos, retirar las tazas con el café.
- ◆ Extraer el portafiltro y vaciarlo de los posos.
- ◆ Lavar el portafiltro con agua corriente y secar bien.
- ◆ Verificar que el filtro extraíble esté perfectamente colocado en el portafiltros.
- ◆ Acoplar de nuevo el portafiltros al aparato.

◆ **NOTA:** Finalizada la infusión del café, la máquina desagua automáticamente el circuito de calefacción del agua, hacia la bandeja. Eso asegura que no quedarán restos de agua en el sistema calefactor. Después de preparar algunas tazas de café, será necesario sacar y vaciar la bandeja de residuos.

### Preparación de café con bolsas monodosis (PODS) :

- ◆ Quitar el filtro para café molido del portafiltro (K)
- ◆ Introducir en el portafiltro, el filtro para bolsas monodosis (J)
- ◆ A continuación, poner la bolsa monodosis en el portafiltro; asegurarse de que el papel de la bolsa no salga del portafiltro.
- ◆ Una vez cargado, actúe como en el caso anterior, y una vez obtenido el café
- ◆ Finalizado el proceso, con el control de selección (D) en la posición 0
- ◆ Extraer el filtro monodosis y tirar la bolsa usada.
- ◆ Lavar el portafiltro y el filtro para la monodosis (secándolo bien)

### Obtención de vapor:

- ◆ El vapor sirve para espumar leche para cappuccino, y también puede calentar otros líquidos
- ◆ Poner el aparato en marcha, accionando el mando interruptor marcha/paro (F)
- ◆ Esperar a que el piloto luminoso (E) se encienda en azul, lo que señala que el aparato ha alcanzado la temperatura adecuada.
- ◆ Colocar un recipiente debajo del tubo de vapor.
- ◆ Seleccionar salida vapor con el mando D

- ◆ Empezará a salir solo vapor.
- ◆ Cuando tenga suficiente, volver el mando (D) a posición 0 y retirar el recipiente.

### Función autodesconexión:

- ◆ Las máquinas Black + Decker están diseñadas para ahorrar energía
- ◆ Con esa finalidad, al cabo de unos minutos, si durante este periodo el usuario no ha realizado ninguna acción sobre él, el aparato se apaga automáticamente
- ◆ Para volver al funcionamiento normal simplemente deberá pulsar el botón de puesta en marcha (F)

### Una vez finalizado el uso del aparato:

- ◆ Parar el aparato, presionando el botón marcha/paro (F)
- ◆ Desenchufar el aparato de la red eléctrica.
- ◆ Retirar el agua del depósito.
- ◆ Limpiar el aparato

## LIMPIEZA

### a. Limpieza básica

- ◆ Desenchufar el aparato de la red y dejarlo enfriar antes de iniciar cualquier operación de limpieza.
- ◆ Limpiar el aparato con un paño húmedo impregnado con unas gotas de detergente y secarlo después.
- ◆ No utilizar disolventes, ni productos con un factor pH ácido o básico como la lejía, ni productos abrasivos, para la limpieza del aparato.
- ◆ No deje entrar agua u otro líquido por las aberturas de ventilación para evitar daños en las partes operativas interiores del aparato.
- ◆ Ninguna de las partes de este aparato es apta para su limpieza en el lavavajillas
- ◆ A continuación, seque todas las piezas antes de su montaje y guardado.

### b. Limpieza de vaporizador (Fig. 1)

- ◆ Atención, porque todas las piezas del vaporizador pueden estar muy calientes
- ◆ Es aconsejable limpiar el tubo vaporizador después de hacer vapor para prevenir depósitos de suciedad y antes de apagar la máquina
- ◆ Para ello, saque la funda del vaporizador, ponga un vaso con un poco de agua, bajo el tubo y accione mando control (D) a posición vapor, dejando salir un poco de vapor. Vuelva a posición 0
- ◆ Use un trapo para secar el tubo y vuelva a poner la funda

- ♦ Si el tubo estuviera bloqueado, la punta del tubo puede desenroscarse y sumergir en agua caliente jabonosa. Enjuague con agua corriente
- ♦ Caso de que no salga vapor puede ser porque leche seca tapone la salida. Es ese caso, con cuidado, utilice una aguja para desembozar la punta del vaporizador
- ♦ Una vez limpio, enjuague con agua corriente del grifo y vuelva a montarlo. Vuelve a vaporizar

**Tratamiento de las incrustaciones calcáreas:**

- ♦ Para un perfecto funcionamiento del aparato, éste deberá estar libre de incrustaciones de cal o magnesio, originadas por el uso de aguas de alta dureza.
- ♦ Para evitar este tipo de problema se recomienda el uso de aguas de baja mineralización calcárea o magnésica.
- ♦ En todo caso, si no es posible el uso del tipo de agua recomendado anteriormente, deberá proceder periódicamente a un tratamiento de descalcificación del aparato,

con una periodicidad de:

- ♦ Cada 6 semanas si el agua es "muy dura".
- ♦ Cada 12 semanas si el agua es "dura".
- ♦ Para ello recomendamos el uso de un producto específico antical para este tipo de aparato, de venta en tiendas especializadas y servicios técnicos autorizados.
- ♦ No se recomiendan soluciones caseras, tal como el uso de vinagre, en los tratamientos de descalcificación del aparato.

**ANOMALÍAS Y REPARACIÓN**

- ♦ En caso de avería llevar el aparato a un Servicio de Asistencia Técnica autorizado. No intente desmontarlo o repararlo ya que puede existir peligro.
- ♦ Si la conexión red está dañada, debe ser substituida, proceder como en caso de avería

En caso de detectar cualquier anomalía consulte la

siguiente tabla:

Anomalía	Causa posible	Soluciono
Sale agua por el lateral del portafiltros	El portafiltros no está colocado correctamente. El borde del cacillo está cubierto de café. El grupo de erogación está sucio.	Ver apartado "llenado de café" Limpiar el cacillo alrededor del borde y limpiar el grupo de erogación de café. Limpiar con un trapo húmedo.
No sale café	No hay agua El depósito de agua o no está correctamente colocado. Los agujeros del cacillo están atascados, el café esta molido demasiado fino o se ha presionado en exceso.	Rellenar el depósito de agua. Comprobar que el depósito está colocado correctamente, presionando sobre su parte superior Vaciar el cacillo y limpiar con agua. Limpiar el grupo de erogación con un trapo húmedo. Recargar de nuevo el cacillo y presionar el café ligeramente.
El café sale lentamente o gota a gota	El café está demasiado molido o está demasiado prensado.	Asegurarse que el tamaño del molido es el adecuado y que no se ha prensado en exceso.
El café sale sin crema	El café que se ha utilizado, esta pasado o se ha secado. El café no se ha prensado lo suficiente. El molido del café es demasiado grueso.	Usar café fresco y una vez abierto conservar en un envase hermético. Prensar firmemente el café. Moler el café más fino.

Anomalía	Causa posible	Solucion
El café sale demasiado rápido	El café esta molido muy grueso. No se ha puesto suficiente café en el cacillo. El café no se ha prensado lo suficiente.	Moler el café más fino. Asegurarse que se ha puesto la cantidad correcta de café en el cacillo. Prensar más el café.
No sale vapor por el tubo vaporizador	El tubo está atascado	Limpiar el tubo vaporizador con un trapo húmedo para extraer los posibles restos de leche que se han secado y desemboszar los agujeros con ayuda de una aguja. Pulsar el interruptor correspondiente y extraer vapor hasta que salga con fuerza y de forma continua.

**Para las versiones EU del producto y/o en el caso de que en su país aplique:**

### Ecología y reciclabilidad del producto

- Los materiales que constituyen el envase de este aparato, están integrados en un sistema de recogida, clasificación y reciclado de los mismos. Si desea deshacerse de ellos, puede utilizar los contenedores públicos apropiados para cada tipo de material.
- El producto está exento de concentraciones de sustancias que se puedan considerar dañinas para el medio ambiente.



Este símbolo significa que si desea deshacerse del producto, una vez transcurrida la vida del mismo, debe depositarlo por los medios adecuados a manos de un gestor de residuos autorizado para la recogida selectiva de Residuos de Aparatos Eléctricos y Electrónicos (RAEE).

**MÁQUINA DE CAFÉ**

BXCO1200E

**Caro cliente:**

Obrigado por ter adquirido um eletrodoméstico da marca Black+Decker.

A sua tecnologia, design e funcionalidade, aliados às mais rigorosas normas de qualidade, garantir-lhe-ão uma total satisfação durante muito tempo e permitir-lhe-ão obter o prazer de saborear o verdadeiro café espresso.

Leia atentamente este manual de instruções antes de ligar o aparelho e guarde-o para consultas futuras. A não observância e cumprimento destas instruções pode resultar em acidente.

**CONSELHOS E ADVERTÊNCIAS DE SEGURANÇA**

- ◆ Antes da primeira utilização, limpe todas as partes do aparelho que possam estar em contacto com os alimentos, procedendo como se indica no capítulo de limpeza.
- ◆ Este aparelho está projectado unicamente para utilização doméstica, não para utilização profissional ou industrial. Não foi projectado para ser utilizado por hóspedes de estabelecimentos de alojamento do tipo “bed and breakfast”, hotéis, motéis e outros tipos de ambientes residenciais, incluindo casas rurais ou áreas de descanso para o pessoal de lojas, escritórios e outros ambientes de trabalho.
- ◆ Este aparelho pode ser utilizado por pessoas com capacidades físicas, sensoriais ou mentais reduzidas ou falta de experiência e conhecimento se forem vigiadas ou receberem instruções adequadas relativamente à utilização do aparelho de uma forma segura e compreenderem os perigos que este implica.
- ◆ Este aparelho pode ser utilizado por pessoas não familiarizadas com a sua utilização, pessoas incapacitadas ou crianças a partir dos 8 anos, desde que o façam sob supervisão ou tenham recebido formação sobre a utilização segura do aparelho e compreendam os perigos que este acarreta.
- ◆ As crianças não devem realizar operações de limpeza ou manutenção do aparelho, a menos que tenham mais de 8 anos e se encontrem sob a supervisão de um adulto.
- ◆ Guarde este aparelho fora do alcance de crianças com menos de 8 anos.
- ◆ Este aparelho não é um brinquedo. As crianças devem ser vigiadas para garantir que não brincam com o aparelho.
- ◆ Não mergulhe o aparelho dentro de água ou em qualquer outro líquido, nem o coloque debaixo da torneira.
- ◆ Se a ligação à corrente estiver danificada, deverá ser substituída. Leve o aparelho a um Serviço de Assistência Técnica autorizado. A fim de evitar o perigo, não tente desmontá-lo ou repará-lo sozinho.
- ◆ Antes de ligar o aparelho à corrente, verifique se a tensão indicada na

## placa de características correspondente à tensão da rede.

- ♦ Ligue o aparelho a uma tomada com ligação à terra e com capacidade mínima de 10 amperes.
- ♦ A ficha do aparelho deve coincidir com a tomada de corrente elétrica. Nunca modifique a ficha. Não use adaptadores de ficha.
- ♦ Não force o cabo de alimentação. Nunca utilize o cabo de alimentação para levantar, transportar ou desligar o aparelho da corrente.
- ♦ Não enrole o cabo de alimentação à volta do aparelho.
- ♦ Não deixe que o cabo elétrico fique preso ou dobrado.
- ♦ Evite que o cabo entre em contacto com as superfícies quentes do aparelho.
- ♦ Verifique o estado do cabo de alimentação. Os cabos danificados ou entrelaçados aumentam o risco de choque elétrico.
- ♦ Não toque na ficha com as mãos molhadas.
- ♦ Não utilize o aparelho com o cabo de alimentação ou a ficha danificados.
- ♦ Se algum dos revestimentos do aparelho se partir, desligue imediatamente o aparelho da corrente para evitar a possibilidade de sofrer um choque elétrico.
- ♦ Não utilize o aparelho se este caiu e se existirem sinais visíveis de danos ou de fuga.
- ♦ Mantenha a área de trabalho limpa e bem iluminada. As áreas desordenadas e escuras propiciam a ocorrência de acidentes.
- ♦ Não coloque o aparelho em cima de superfícies quentes tais como placas de cozedura, queimadores a gás, fornos, etc.
- ♦ O aparelho deve ser utilizado e colocado numa superfície plana e estável.
- ♦ Este aparelho não é adequado para ser utilizado no exterior.
- ♦ O cabo de alimentação deve ser examinado regularmente quanto a danos e, se estiver danificado, o aparelho não deve ser utilizado.
- ♦ As pessoas insensíveis ao calor não devem usar o aparelho (já que este tem superfícies aquecidas).
- ♦ Não toque nas partes quentes do aparelho, uma vez que podem provocar queimaduras graves.

### Utilização e cuidados:

- ♦ Antes de cada utilização, desenrole completamente o cabo de alimentação do aparelho.
- ♦ Não utilize o aparelho se os acessórios não estiverem devidamente montados.

- ♦ Não coloque o aparelho em funcionamento sem água.
- ♦ Não utilize o aparelho se o dispositivo de ligar/desligar não funcionar.
- ♦ Não mova o aparelho enquanto estiver em funcionamento.
- ♦ Respeite os níveis MÁXIMO e MÍNIMO.
- ♦ Desligue o aparelho da corrente elétrica quando não estiver a ser utilizado e antes de iniciar qualquer operação de limpeza.
- ♦ Desligue o aparelho da corrente elétrica antes de encher o depósito de água.
- ♦ Este aparelho não está destinado a pessoas (incluindo crianças) que apresentem capacidades físicas, sensoriais ou mentais reduzidas, ou com falta de experiência e conhecimento
- ♦ Não guarde o aparelho se ainda estiver quente.
- ♦ Utilize o aparelho apenas com água.
- ♦ Recomenda-se o uso de água mineral engarrafada própria para consumo humano.
- ♦ Nunca deixe o aparelho ligado sem vigilância. Além disso, poupará energia e prolongará a vida do aparelho.
- ♦ Não retire o portafiltros enquanto estiver a fazer café, já que nesse momento este encontrase sob pressão.

### Serviço:

- ♦ Certifique-se de que o serviço de manutenção do aparelho é realizado por pessoal especializado e que, caso o aparelho necessite de consumíveis/peças de substituição, estas sejam originais.
- ♦ Qualquer utilização inadequada ou em não conformidade com as instruções de utilização anula a garantia e a responsabilidade do fabricante.

## DESCRIÇÃO

- A Tampa depósito
- B Depósito de água
- C Superfície para aquecer as chávenas
- D Botão de seleção de café/vapor
- E Indicador luminoso de funcionamento: Aquecimento (vermelho) / Pronto (azul)
- F Botão de ligar/desligar
- G Tubo de saída de vapor
- H Portafiltros
- I Colher doseadora
- J Filtro para dose individual ou 1 chávena
- K Filtro para café moído (2 chávenas)
- L Cabo de alimentação
- M Bandeja recolhegotas
- N Grelha da bandeja

- Fig 1. Conjunto para fazer espuma  
 1.1 Local para agarrar o tubo  
 1.2 Tubo de saída de vapor  
 1.3 Anilha  
 1.4 Saída de vapor  
 1.5 Tubo de revestimento amovível

## MODO DE UTILIZAÇÃO

### Notas para antes da utilização:

- ◆ Assegure-se de que retirou todo o material de embalagem do produto.
- ◆ Antes de usar o produto pela primeira vez, é aconselhável utilizá-lo só com água.
- ◆ Antes de utilizar o produto pela primeira vez, limpe as partes em contacto com os alimentos tal como se descreve no capítulo de limpeza.
- ◆ Antes de ligar máquina, verifique se o botão (F) não está carregado e se o botão seletor de café / vapor (D), está na posição central 0

### Inicialização do circuito:

- ◆ Esta simples operação assegura um fornecimento ideal e deve ser realizada:
- ◆ Na primeira vez que colocar o aparelho em funcionamento;
- ◆ Quando a máquina estiver algum tempo sem ser usada (1 ou 2 semanas)
- ◆ Quando o depósito tiver ficado sem água.
- ◆ Encha o depósito de água respeitando o nível MAX .
- ◆ Ligue o aparelho à corrente elétrica.
- ◆ Coloque o botão de ligar/desligar (F) na posição de ligado. O indicador luminoso E acendese a vermelho
- ◆ Para esta operação, não é necessário esperar que a máquina fique quente
- ◆ Sem colocar o portafiltros (H), (ou com o portafiltros colocado, mas sem café), coloque um recipiente na posição da chávena do café
- ◆ Selecione a posição de café, rodando o botão D para essa posição
- ◆ Irá sair água pelo sítio do portafiltros. Aguarde até sair a quantidade aproximada de uma chávena.
- ◆ Para terminar o fornecimento, rode o botão seletor D para a posição central 0 de desligado
- ◆ Com este procedimento, termina a operação de inicialização.

### Enchimento com Água:

- ◆ É imprescindível encher previamente o depósito com água antes de colocar o aparelho em funcionamento.

- ◆ Retire o depósito do aparelho
- ◆ Abra a tampa.
- ◆ Encha o depósito respeitando o nível MAXMIN
- ◆ Feche a tampa.
- ◆ Volte a colocar o depósito no respetivo alojamento, assegurando-se de que fica devidamente encaixado.

### Enchimento de Café

- ◆ Retire o portafiltros (H)
- ◆ Introduza o filtro para café moído pretendido (J ou K) no portafiltros.

### Atenção

#### Extração do dosificador de café

- ◆ O portafiltros inclui uma mola no seu interior cuja função é evitar a queda do dosificador de café ao retirar o distribuidor. Esta mola produz uma pressão lateral sobre o dosificador
- ◆ Devido a essa pressão, quando se for retirar o dosificador para a sua substituição ou limpeza, poderá ser necessário utilizar uma ferramenta.
- ◆ Aconselhamos utilizar-se uma faca de ponta arredondada ou a ponta de uma colher de chá, de maneira a que se encaixe entre o rebordo superior do portafiltros e a parte inferior do rebordo do dosificador
- ◆ Basta rodar levemente para que se separem um do outro e facilitar a extração
- ◆ O Filtro J (o mais pequeno) pode ser utilizado tanto para café moído ou para doses individuais de papel
- ◆ **Aconselhamos utilizar café de torrefação leve. A utilização de café de torrefação intensa pode afetar o funcionamento da máquina**
- ◆ Encha o filtro amovível com café moído selecionado (1 ou 2 cafés), (devem colocarse 6-7g de café moído por chávena de café a preparar).
- ◆ Utilizando a colher doseadora, para 1 café ponha 1 colherada e para 2 cafés, 2 colheradas.
- ◆ Em seguida, pressione ligeiramente o café moído com a parte posterior da colher.
- ◆ Antes de colocar o suporte de filtros no conjunto da cafeteira, girar o fixador de caixa para trás.
- ◆ Encaixe novamente o portafiltros no aparelho.
- ◆ Coloque o portafiltros no conjunto de distribuição do café, introduzindo por baixo do conjunto e rodando no sentido contrário ao dos ponteiros do relógio até ficar na posição de bloqueio

### Utilização:

- ◆ Ligue o aparelho à corrente elétrica.

- Coloque o aparelho em funcionamento, acionando o botão de ligar/desligar F
  - O indicador luminoso E acendese a vermelho intermitente
  - Espere até que o indicador E mude para a cor a azul, o que indica que se alcançou a temperatura adequada
  - Coloque uma ou duas chávenas pré-aquecidas na saída do portafiltros.
  - Rode o botão selector de café/vapor (D) para a posição de café.
  - A infusão de café começará a sair. Quando tiver tirado a quantidade desejada de café expresso (curto ou longo), rode o seletor (D) para a posição central 0
  - Uma vez terminado o fornecimento, aguarde alguns segundos e retire as chávenas com o café.
  - Retire o portafiltros e esvazie o seu depósito.
  - Lave o portafiltros com água corrente e seque bem.
  - Verifique se o filtro amovível está bem colocado no portafiltros.
  - Encaixe novamente o portafiltros no aparelho.
- NOTA: Uma vez terminada a infusão de café, a máquina despeja automaticamente o circuito de aquecimento da água para a bandeja. Tal assegura que não irão focar restos de água no sistema de aquecimento. Após preparar algumas chávenas de café, é necessário retirar e esvaziar a bandeja de resíduos.

### Preparação de café em saquetas individuais (PODS) :

- Retire o filtro para café moído do portafiltros (K)
- Introduza o filtro para saquetas individuais no portafiltros (J)
- Em seguida, coloque a saqueta individual no portafiltros; certifique-se de que o papel da saqueta fica dentro do portafiltros.
- Uma vez carregado, proceda como no caso anterior e tire o café
- Finalizado o processo, com o botão de seleção (D) na posição 0
- Retire o filtro para doses individuais e retire a saqueta usada.
- Lave o portafiltros e o filtro doses individuais (e seque bem)

### Obter vapor:

- O vapor serve para fazer espuma de leite para cappuccinos e também pode aquecer outros líquidos.
- Coloque o aparelho em funcionamento, acionando o

botão de ligar/desligar (F)

- Espere que o indicador luminoso (E) acenda a azul, o que indica que o aparelho alcançou a temperatura adequada.
- Coloque um recipiente por baixo do tubo de vapor.
- Selecione a saída de vapor no seletor D
- Começará a sair apenas vapor.
- Quando tiver saído vapor suficiente, rode o seletor (D) para a posição 0 e retire o recipiente.

### Função de desligamento automático:

- As máquinas Black + Decker estão projetadas para poupar energia
- Com esta finalidade, ao fim de alguns minutos, se durante esse período o utilizador não efetuar nenhuma ação sobre o aparelho, este desligase automaticamente
- Para voltar ao funcionamento normal deverá apenas carregar no botão de ligar / desligar (F)

### Uma vez concluída a utilização do aparelho:

- Desligue o aparelho, acionando o botão de ligar/desligar (F)
- Desligue o aparelho da corrente elétrica.
- Retire a água do depósito.
- Limpe o aparelho

## LIMPEZA

### a. Limpeza básica

- Desligue o aparelho da corrente elétrica e deixe arrefecer antes de iniciar qualquer operação de limpeza.
- Limpe o aparelho com um pano húmido com algumas gotas de detergente e seque de seguida.
- Não utilize solventes, produtos com um fator pH ácido ou básico como a lixívia, nem produtos abrasivos para a limpeza do aparelho.
- Não deixe entrar água ou outro líquido pelas aberturas de ventilação para evitar danos nas partes operativas interiores do aparelho.
- Nenhuma das partes deste aparelho pode ir à máquina de lavar louça.
- Em seguida, seque todas as peças antes de as montar e guardar.

### b. Limpeza do tubo de saída de vapor (fig. 1)

- Atenção, porque todas as peças do tubo de saída de vapor poderão estar bastante quentes

- ♦ É aconselhável limpar o tubo após tirar vapor para prevenir depósitos de sujidade e antes de desligar a máquina
- ♦ Para isso, retire o tubo de revestimento amovível, ponha um copo com um pouco de água por baixo do tubo e rode o seletor (D) a posição de vapor, deixando sair um pouco de vapor. Retorne à posição 0
- ♦ Utilize um pano para secar o tubo e torne a colocar o tubo de revestimento
- ♦ Se o tubo estiver entupido, a ponta do tubo pode ser desenroscada e mergulhada em água quente com detergente. Enxágue com água corrente
- ♦ Caso não saia vapor, tal poderá dever-se a resíduos secos de leite na abertura da saída do tubo. Nesse caso, com cuidado, utilize uma agulha para desentupir a saída do tubo de vapor
- ♦ Uma vez limpo, enxágue com água corrente da torneira e torne a montá-lo. Volte a tirar vapor

**Tratamento das incrustações calcárias:**

- ♦ Para o perfeito funcionamento do aparelho, este deverá estar livre de incrustações de calcário ou magnésio originadas pelo uso de águas de dureza elevada.
- ♦ Para evitar este tipo de problema recomendase a utilização de água com baixa mineralização calcária ou

magnésica.

- ♦ Em todo o caso, se não for possível a utilização do tipo de água recomendado anteriormente deverá proceder periodicamente a um tratamento de descalcificação do aparelho, com uma periodicidade de:
  - ♦ Cada 6 semanas se a água for “muito dura”.
  - ♦ Cada 12 semanas se a água for “dura”.
- ♦ Para a descalcificação, recomendamos o produto específico anticalcário, à venda em lojas especializadas e nos serviços técnicos autorizados.
- ♦ Não se recomendam soluções caseiras, tal como o uso de vinagre, nos tratamentos de descalcificação do aparelho.

**ANOMALIAS E REPARAÇÃO**

- ♦ Em caso de avaria, leve o aparelho a um Serviço de Assistência Técnica autorizado. Não tente desmontar ou reparar o aparelho, já que tal acarreta perigos.
- ♦ Se a ligação de rede estiver danificada, deve ser substituída e deve agir-se como em caso de avaria.

No caso de detectar algum problema, consulte a seguinte tabela:

Anomalia	Causa possível	Solução
Sai água pela parte lateral do portafiltros	O portafiltros não está colocado corretamente. O rebordo do dosificador está coberto de café. O conjunto de distribuição de café está sujo.	Consultar a secção “enchimento com café” Limpar o rebordo do dosificador e o conjunto de distribuição do café. Limpar com um pano húmido.
Não sai café	Não há água O depósito de água não está corretamente colocado. As saídas do dosificador de café estão obstruídas, o café foi moído em demasia e está muito fino, ou foi excessivamente compactado.	Encher o depósito com água Verificar se depósito está colocado corretamente, pressionando a sua parte superior Esvaziar a medida e lavar com água. Limpar o conjunto de distribuição com um pano húmido. Encher novamente o dosificador e pressionar levemente o café.
O café sai lentamente ou gota a gota	O café está demasiado moído ou demasiado prensado.	Verificar se o grau de moagem é o adequado e se não foi demasiado prensado.
O café sai sem creme	O café já foi utilizado, está fora de prazo ou secou. O café não foi suficiente prensado. O grau de moagem do café é demasiado grosso.	Utilizar café fresco e, uma vez aberto, conservar num recipiente hermético. Prensar bem o café. Utilizar um grau de moagem mais fino.

Anomalia	Causa possível	Solução
O café sai demasiado rápido	O grau de moagem do café é demasiado grosso Não se pôs café suficiente na medida. O café não foi suficiente prensado.	Utilizar um grau de moagem mais fino. Verificar se se pôs a quantidade correta de café no dosificador. Prensar bem o café.
Não sai vapor pelo tubo de vapor	O tubo está obstruído	Limpar o tubo de vapor com um pano húmido para remover possíveis restos de leite e possam ter secado e, com a ajuda de uma agulha, desobstruir a saída do tubo. Premir o botão de vapor e deixar sair vapor até que saia com força e de maneira contínua.

**Para as versões EU do produto e/ou caso aplicável no seu país:**

### Ecologia e reciclagem e do produto

- Os materiais que constituem a embalagem deste aparelho estão integrados num sistema de recolha, classificação e reciclagem. Se desejar eliminá-los, utilize os contentores de reciclagem colocados à disposição para cada tipo de material.
- O produto está isento de concentrações de substâncias que podem ser consideradas nocivas para o ambiente.



Este símbolo significa que se desejar desfazer-se do produto depois de terminada a sua vida útil, deve entregá-lo através dos meios adequados ao cuidado de um gestor de resíduos autorizado para a recolha seletiva de Resíduos de Equipamentos Eléctricos e Electrónicos (REEE).

**KOFFIEMACHINE**

BXCO1200E

**Geachte klant:**

We danken u voor de aankoop van een product van het merk Black+Decker.

De technologie, het ontwerp en de functionaliteit, samen met het feit dat het de strikteste kwaliteitsnormen overtreft, garanderen u volle tevredenheid voor een lange tijd. U zult kunnen genieten van de authentieke smaak van espresso.

Neem deze gebruiksaanwijzing aandachtig door voordat u het apparaat in gebruik neemt en bewaar haar voor toekomstig gebruik. Het niet opvolgen en naleven van deze instructies kan een ongeluk tot gevolg hebben.

**VEILIGHEIDSADVIEZEN EN WAARSCHUWINGEN**

- ◆ Voor het eerste gebruik moet u alle delen van het apparaat die met voedingsmiddelen in aanraking kunnen komen schoonmaken, zoals aangegeven in het hoofdstuk schoonmaken.
- ◆ Dit apparaat is bedoeld voor huishoudelijk gebruik, niet voor professioneel of industrieel gebruik. Het is niet bedoeld voor gebruik in het hotelwezen, zoals bed and breakfast instellingen, hotels, motels, of residenties, noch in vakantiehuizen, keukenvoorzieningen voor winkel-personeel, kantoren, of in andere professionele voorzieningen.
- ◆ Dit apparaat mag alleen gebruikt worden door personen met lichamelijke, zintuiglijke of geestelijke beperkingen, of met een gebrek aan ervaring en kennis, als zij voor het gebruik van dit apparaat onder toezicht staan of passende training hebben ontvangen voor veilig gebruik en zij de mogelijke gevaren begrijpen.
- ◆ Dit apparaat mag onder toezicht door onervaren personen, personen met een beperking of kinderen vanaf 8 jaar gebruikt worden, mits zij de nodige informatie hebben gekregen om het apparaat op een veilige manier te kunnen gebruiken en de gevaren kennen.
- ◆ De reiniging en het onderhoud van het apparaat mag alleen door kinderen ouder dan 8 jaar worden verricht mits ze onder toezicht van een volwassene staan.
- ◆ Houd het apparaat en de aansluiting op het lichtnet altijd buiten het bereik van kinderen jonger dan 8 jaar.
- ◆ Dit apparaat is geen speelgoed. Houd toezicht op kinderen om er zeker van te zijn dat ze niet met het apparaat spelen.
- ◆ Dompel het apparaat niet onder in water of een andere vloeistof en houd het niet onder de kraan.
- ◆ Als het netsnoer beschadigd is, moet het worden vervangen. Breng het apparaat naar een erkende technische service. Probeer het apparaat niet zelf te demonteren of repareren om risico's te vermijden.
- ◆ Controleer dat de spanningsgegevens op het typeplaatje overeenkomen met die van het stroomnet

## alvorens het apparaat erop aan te sluiten.

- ♦ Sluit het toestel aan op een stopcontact met randaarde en een capaciteit van tenminste 10 Ampère.
- ♦ De stekker van het apparaat moet passen op het stopcontact. Wijzig de stekker niet. Gebruik geen adapters.
- ♦ Forceer de voedingskabel niet. Gebruik het snoer nooit om het apparaat op te tillen, te transporteren of om de stekker uit het stopcontact te trekken.
- ♦ Wikkel de voedingskabel niet om het apparaat.
- ♦ Zorg ervoor dat het stroomsnoer niet bekneld of geknikt wordt.
- ♦ Zorg ervoor dat het stroomsnoer niet in contact komt met de hete oppervlakken van het apparaat.
- ♦ Controleer de staat van de elektriciteitskabel. Beschadigde kabels of kabels die in de war zijn vergroten het risico van elektrische schokken.
- ♦ Raak de stekker niet met natte handen aan.
- ♦ Gebruik het apparaat niet wanneer de voedingskabel of de stekker beschadigd is.
- ♦ Wanneer de behuizing van het apparaat stukgaat, koppel het dan onmiddellijk los van het lichtnet om een elektrische schok te voorkomen.
- ♦ Gebruik het apparaat niet als het is gevallen, wanneer er zichtbare tekenen van schade zijn of wanneer het lekt..
- ♦ Zorg dat het werkblad schoon en goed verlicht is. Wanordelijke en donkere zones werken ongelukken in de hand.
- ♦ Plaats het apparaat niet op hete oppervlakken zoals kookplaten, gasbranders, ovens of dergelijke.
- ♦ Het apparaat moet voor gebruik op een vlakke en stabiele ondergrond geplaatst worden.
- ♦ Dit apparaat is niet geschikt voor gebruik buitenshuis.
- ♦ Controleer regelmatig dat het snoer niet beschadigd is. Gebruik het apparaat niet als het snoer beschadigd is.
- ♦ Personen die geen warmte voelen moeten het apparaat niet gebruiken (aangezien het apparaat verhitte oppervlakken heeft).
- ♦ Raak de verhitte delen van het toestel niet aan, aangezien daardoor brandwonden kunnen ontstaan.

### Gebruik en onderhoud:

- ♦ Rol het stroomsnoer van het apparaat voor gebruik volledig af.
- ♦ Gebruik het apparaat niet wanneer de hulpstukken niet correct aangesloten zijn.
- ♦ Zet het apparaat niet aan zonder water.

- ♦ Gebruik het apparaat niet als de aan/uitknop niet werkt.
- ♦ Het apparaat niet bewegen terwijl het werkt.
- ♦ Respecteer het MAXIMUM en MINIMUM niveau.
- ♦ Trek de stekker uit het stopcontact wanneer het apparaat niet in gebruik is en alvorens het te reinigen.
- ♦ Haal de stekker uit het stopcontact alvorens het waterreservoir te vullen.
- ♦ Houd dit apparaat buiten bereik van kinderen en/of personen met lichamelijke, zintuiglijke of geestelijke beperkingen, of met een gebrek aan ervaring en kennis
- ♦ Berg het apparaat niet op wanneer het nog warm is.
- ♦ Gebruik het apparaat uitsluitend met water.
- ♦ Het wordt aanbevolen gebotteld mineraalwater te gebruiken dat geschikt is voor menselijke consumptie.
- ♦ Laat het apparaat nooit zonder toezicht aan staan. U bespaart hierdoor energie en verlengt tevens de levensduur van het apparaat.
- ♦ Verwijder de filterhouder niet terwijl de koffie gezet wordt, aangezien het apparaat op dat moment onder druk staat.

### Reparaties:

- ♦ Verzeker u ervan dat het onderhoud van het apparaat door een deskundige wordt uitgevoerd en dat de eventuele te vervangen onderdelen origineel zijn.
- ♦ Onjuist gebruik of het niet naleven van de instructies voor gebruik kan gevaarlijk zijn en leidt tot de annulering van de garantie en de aansprakelijkheid van de fabrikant.

## BESCHRIJVING

- A Reservoirdeksel
- B Waterreservoir
- C Stroomled
- D Keuzeknop koffie/stoom
- E Aan/uit controlelampje Bezig met opwarmen (rood) / Gereed (blauw)
- F Aan/uitschakelaar
- G Stoompijpje
- H Filterhouder
- I Maatlepel
- J Filter voor koffiepaden of 1 kop
- K Filter voor gemalen koffie (2 koppen)
- L Voedingskabel
- M Druppellade
- N Rooster lade

- Fig.1 Montage van de melkopschuimer
- 1.1 Bevestiging
- 1.2 Stoompijpje

- 1.3 O-ring
- 1.4 Neus stoompijpje
- 1.5 Mouw stoompijpje

## GEBRUIKSAANWIJZING

### Opmerkingen voorafgaand aan het gebruik:

- ♦ Controleer dat al het verpakkingsmateriaal van het product verwijderd is.
- ♦ Bij het eerste gebruik van het product is het raadzaam om het apparaat eenmaal alleen met water te laten werken.
- ♦ Voor het eerste gebruik dient u alle delen van het apparaat die met voedingsmiddelen in aanraking kunnen komen, schoon te maken, zoals aangegeven in het onderdeel Reiniging.
- ♦ Controleer alvorens de stekker in het stopcontact te steken dat de knop (F) niet ingedrukt is en dat de Keuze-knop koffie/stoom (D), in de middenstand staat, 0

## PREPARATIE VAN HET CIRCUIT:

### Deze eenvoudige procedure garandeert een optimale werking en moet uitgevoerd worden:

- ♦ Bij de eerste ingebruikname.
- ♦ Wanneer het toestel gedurende een lange periode (1 of 2 weken) niet gebruikt wordt.
- ♦ Wanneer het waterreservoir leeg is.
- ♦ Vul het waterreservoir, erop lettend dat het aangegeven "MAX" niveau niet overschreden wordt.
- ♦ Steek de stekker in het stopcontact.
- ♦ Zet de aan/uit schakelaar (F) op aan. Het controlelampje E gaat rood branden
- ♦ Hiervoor is het niet nodig te wachten tot de machine opgewarmd is.
- ♦ Zonder de filterhouder (H) te plaatsen (of met de filterhouder, maar zonder koffie), plaats een bakje op de plaats van de koffiekop
- ♦ Draai de knop D in de stand voor koffie
- ♦ Er komt water uit de opening van de filterhouder. Wacht tot de inhoud van ongeveer een kop is geproduceerd
- ♦ Draai vervolgens de keuzeknop D in de middenstand, 0 of uit
- ♦ Hierna is het circuit gereed voor gebruik

### Vullen met water:

- ♦ Het is noodzakelijk het reservoir met water te vullen alvorens het apparaat aan te zetten.

- ♦ Verwijder het waterreservoir.
- ♦ Open het deksel.
- ♦ Vul het reservoir met koud water, zodat het niveau tussen MAX en MIN is.
- ♦ Sluit het deksel.
- ♦ Plaats het reservoir opnieuw in het koffiezetapparaat en zorg ervoor dat het goed vast zit.

### Vullen met koffie

- ♦ Verwijder de filterhouder (H)
- ♦ Plaats het gewenste filter voor gemalen koffie (J of K) in de filterhouder.

### Waarschuwingen

#### Verwijdering van het espressofilter

- ♦ Er zit een veer in de filterhouder die dient om te voorkomen dat het filter valt wanneer men aan de handgreep trekt. Deze veer oefent een laterale kracht uit op het espressofilter
- ♦ Zodoende kan het nodig zijn een gereedschap te gebruiken om het espressofilter te verwijderen om het te vervangen of reinigen.
- ♦ Het wordt aanbevolen een mes met een ronde punt of het uiteinde van een lepel te gebruiken, die past tussen de bovenrand van de filterhouder en de onderkant van de bovenrand van het filter
- ♦ Met een minimale rotatiebeweging kan men de beide onderdelen scheiden, waarna het filter makkelijk verwijderd kan worden
- ♦ Het filter J (het kleinste filter) kan zowel voor gemalen koffie als papieren koffiepads
- ♦ **Wij bevelen aan dat u natuurlijk geroosterde koffie gebruikt. Gebrande koffie kan de werking van het apparaat negatief beïnvloeden**
- ♦ Vul het gekozen uitneembare filter (voor 1 of 2 koppen) met gemalen koffie, (vul het met 6-7 g gemalen koffie per kop).
- ♦ Vul het met één maatlepel voor 1 kop koffie en met twee maatlepels voor 2 koppen koffie.
- ♦ Druk de gemalen koffie vervolgens zacht aan met de achterkant van de lepel.
- ♦ Alvorens de filterhouder in het apparaat te plaatsen, draait u de bakjeshouder naar achteren.
- ♦ Plaats de filterhouder weer in het apparaat.
- ♦ Plaats de filterhouder in de onderkant van het apparaat en draai hem linksom vast totdat hij goed vastzit

**Gebruik:**

- ♦ Steek de stekker in het stopcontact.
  - ♦ Het apparaat in werking stellen door middel van de aan/uitknop F
  - ♦ Het controlelampje E gaat rood knipperen
  - ♦ Wacht tot het controlelampje E blauw oplicht, hetgeen aangeeft dat de juiste temperatuur bereikt is
  - ♦ Plaats één of twee voorverwarmede koppen onder de filterhouder.
  - ♦ Zet de keuzeknop koffie/stoom (D) op de stand voor koffie.
  - ♦ De koffie wordt gezet. Wanneer de gewenste hoeveelheid espresso koffie gezet is (espresso of lungo), zet de knop (D) op de middenstand, 0
  - ♦ Wacht enkele seconden na het beëindigen van het koffiezetten alvorens de koffiekoppen te verwijderen.
  - ♦ Verwijder de filterhouder en gooi het koffiedik weg.
  - ♦ Was de filterhouder met kraanwater en droog hem goed af.
  - ♦ Controleer dat het uitneembare filter goed in de filterhouder geplaatst is.
  - ♦ Plaats de filterhouder weer in het apparaat.
- ♦ LET OP: Na het koffiezetten laat de machine het water dat zich in het verwarmingscircuit bevindt automatisch weglopen naar het druppelbakje. Zodoende blijft er geen water achter in het verwarmingssysteem. Wanneer men een aantal koppen koffie gezet heeft moet men daarom het druppelbakje verwijderen en legen.

**Bereiding van koffie met monodosizakjes (PODS) :**

- ♦ Verwijder de filter voor gemalen koffie uit de filterhouder (K)
- ♦ Plaats de koffiepadsfilter voor één kopje in de filterhouder (J)
- ♦ Vervolgens plaatst u de koffiepads in de filterhouder; zorg ervoor dat het papier van het zakje niet buiten de filterhouder uitsteekt.
- ♦ Ga vervolgens zoals boven te werk, en wanneer de koffie gezet is:
- ♦ Beëindig het proces door de keuzeknop (D) in de stand 0 te zetten
- ♦ Verwijder het monodosis accessoire en verwijder het gebruikte monodosizakje.
- ♦ Was de filterhouder en het filter voor koffiepads (en droog deze goed af)

**Stoomproductie:**

- ♦ Met stoom kan men melk opschuimen voor een cappuccino of warme chocolademelk en/of om dranken op te warmen.
- ♦ Het apparaat aanzetten door de aan/uitschakelaar in te drukken op de verwarmingsstand (F)
- ♦ Wacht tot het controlelampje (E) blauw oplicht, hetgeen aangeeft dat het apparaat de gewenste temperatuur bereikt heeft.
- ♦ Plaats een kop onder het stoompijpje.
- ♦ Kies stoomproductie met de knop D
- ♦ Er wordt stoom geproduceerd.
- ♦ Wanneer men voldoende stoom heeft, zet de knop (D) weer in de stand 0 en verwijder de kop.

**Automatische uitschakeling:**

- ♦ Black + Decker apparaten zijn ontworpen om energie te sparen
- ♦ Met dit doel gaat het apparaat na enige minuten automatisch uit wanneer de gebruiker geen enkele handeling verricht
- ♦ Druk op de aan/uit knop (F) om het apparaat weer te activeren

**Na gebruik van het apparaat:**

- ♦ Stop het apparaat door op de aan/uitknop te drukken (F)
- ♦ Trek de stekker uit het stopcontact.
- ♦ Verwijder het water uit het reservoir.
- ♦ Reinig het apparaat

**REINIGING****a. Algemene reiniging**

- ♦ Trek de stekker van het apparaat uit het stopcontact en laat het afkoelen alvorens het te reinigen.
- ♦ Reinig het apparaat met een vochtige doek die geïmpregneerd is met enkele druppels zeep en droog het vervolgens af.
- ♦ Gebruik geen oplosmiddelen of producten met een zure of basische pH, zoals bleekwater, noch schuurmiddelen, om het apparaat schoon te maken.
- ♦ Zorg ervoor dat er geen water of andere vloeistof binnendringt via de ventilatieopeningen, om schade aan de functionele delen in het inwendige van het apparaat te voorkomen.
- ♦ De onderdelen van dit apparaat kunnen niet in de vaatwasser gereinigd worden
- ♦ Laat alle onderdelen goed drogen alvorens het apparaat opnieuw te monteren en op te bergen.

**b. Reiniging van de melkopschuimer (Fig. 1)**

- ♦ Let op, de onderdelen van de melkopschuimer kunnen zeer heet zijn
- ♦ Het verdient aanbeveling de buis van de melkopschuimer te reinigen na gebruik, maar voordat u het apparaat uitzet, om te voorkomen dat er vuil in achterblijft
- ♦ Verwijder daartoe de mouw van het stoompijpe, plaats een glas met wat water onder de buis en zet de knop (D) in de stoomstand, zodat er wat stoom geproduceerd wordt. Zet de knop weer in de stand 0
- ♦ Droog het pijpje met een doek en plaats de mouw weer op haar plaats
- ♦ Als de buis verstopt is, kan men de neus losschroeven en in warm water met zeep onderdompelen. Spoel hem af met kraanwater
- ♦ Wanneer er geen stoom geproduceerd wordt, kan het zijn dat de uitgang verstopt is met opgedroogde melk. Gebruik in dit geval een naald om de neus van het stoompijpe voorzichtig te openen
- ♦ Als het eenmaal schoon is, spoel het af met kraanwater en monteer het weer op zijn plek. Maak nogmaals stoom

**Behandeling van kalkaanslag:**

- ♦ Voor een optimale werking van het apparaat moet het vrij zijn van kalkof magnesiumaanslag, veroorzaakt door het gebruik van hard water.
- ♦ Om dit soort problemen te vermijden, is het raadzaam om water te gebruiken met een laag kalkof magnesiumgehalte.
- ♦ Als het onmogelijk is om het hierboven aanbevolen soort water te gebruiken moet men het apparaat periodiek ontkalken, namelijk:
  - ♦ Elke 6 weken als het water "zeer hard" is.
  - ♦ Elke 12 weken als het water "hard" is.
- ♦ Hiervoor bevelen wij aan een ontkalkingsproduct te gebruiken dat speciaal geschikt is voor dit type apparaat, verkrijgbaar in speciaalzaken en bij uw erkende technische dienst.
- ♦ We raden aan om geen huishoudelijke middelen te gebruiken, zoals azijn, om het apparaat te ontkalken.

**STORINGEN EN REPARATIE**

- ♦ Breng het apparaat bij storing naar een erkende Technische Hulpdienst. Probeer het apparaat niet zelf te demonteren of te repareren, want dit kan gevaarlijk zijn.
- ♦ Als de elektriciteitsaansluiting beschadigd is, moet deze vervangen worden zoals bij een defect.

Raadpleeg de onderstaande tabel in geval van storingen:

Storing	Mogelijke oorzaak	Oplossing
Er komt water uit de zijkant van de filterhouder	De filterhouder is onjuist geplaatst. Er zit koffie op de rand van de houder. De zetgroep is vuil.	Zie hoofdstuk "vullen met koffie" Reinig de rand van de houder en reinig de zetgroep. Gebruik hiervoor een vochtige doek.
Er wordt geen koffie gezet	Het reservoir is leeg Het waterreservoir of is onjuist geplaatst. De gaten van het filter zijn verstopt, de koffie is te fijn gemalen of is te hard aangedrukt.	Vul het waterreservoir. Controleer dat het waterreservoir goed geplaatst is door op de bovenkant te drukken Maak het filter leeg en reinig het met water. Reinig de zetgroep met een vochtige doek. Vul het filter opnieuw en druk de koffie zacht aan.
De koffie wordt langzaam of druppel voor druppel gezet	De koffie is te fijn gemalen of is te hard aangedrukt.	Controleer dat de maling geschikt is en dat de koffie niet te hard is aangedrukt.
Er zit geen schuim op de koffie	De gebruikte koffie is verlopen of uitgedroogd. De koffie is niet voldoende aangedrukt. De koffie is te grof gemalen.	Gebruik verse koffie en bewaar de koffie in een hermetisch gesloten verpakking. Druk de koffie stevig aan. Maal de koffie fijner.

Storing	Mogelijke oorzaak	Oplossing
De koffie wordt te snel gezet	De koffie is te grof gemalen. Men heeft niet voldoende koffie in het filter geplaatst. De koffie is niet voldoende aangedrukt.	Maal de koffie fijner. Controleer dat het filter de juiste hoeveelheid koffie bevat. Druk de koffie steviger aan.
Er komt geen stoom uit het stoompijpje	De buis is verstopt	Reinig het stoompijpje met een vochtige doek om eventuele opgedroogde melkresten te verwijderen en reinig de openingen met een naald. Druk op de daarvoor bestemde knop en produceer stoom totdat deze krachtig en ononderbroken vrijkomt.

### Voor EUversies van het product en/of indien van toepassing in uw land:

#### Ecologie en hergebruik van het product

- ♦ Het verpakkingsmateriaal van dit apparaat is geschikt voor inzameling, classificatie en hergebruik. U kunt dit materiaal wegwerpen in de openbare afvalcontainers die voor de desbetreffende typen materiaal zijn bestemd.
- ♦ Dit product bevat geen stoffen die schadelijk zijn voor het milieu.



Dit symbool betekent dat u het product aan het eind van zijn levenscyclus moet afgeven aan een erkende afvalverwerker ten behoeve van de gescheiden verwerking van Afgedankte Elektrische en Elektronische Apparatuur (AEEA).

**EKSPRES DE KAWY**

BXCO1200E

**Szanowny Kliencie,**

Serdecznie dziękujemy za zdecydowanie się na zakup sprzętu gospodarstwa domowego marki Black+Decker. Jego technologia, forma i funkcjonalność, jak również fakt, że spełnia on wszelkie normy jakości, dostarczy Państwu pełnej satysfakcji przez długi czas.

Przeczytać uważnie instrukcję przed uruchomieniem urządzenia i zachować ją w celu późniejszych konsultacji. Niedostosowanie się i nieprzestrzeganie niniejszych instrukcji może doprowadzić do wypadku.

**PORADY I OSTRZEŻENIA DOTYCZĄCE BEZPIECZEŃSTWA**

- ◆ Przed pierwszym użyciem należy umyć wszystkie części urządzenia, które mogą mieć kontakt z pokarmami, postępując zgodnie z instrukcją.
- ◆ Urządzenie to zaprojektowane zostało wyłącznie do użytku domowego, a nie do użytku profesjonalnego czy przemysłowego. Urządzenie jest przeznaczone tylko do użytku domowego. Nie należy używać w celach industrialnych czy profesjonalnych. Nie jest zaprojektowane do użytku w hotelach, motelach, hostelach, biurach, pensjonatach i tym podobnym.
- ◆ Urządzenie może być używane przez osoby niezapoznane z tego typu produktem, osoby niepełnosprawne, tylko i wyłącznie pod kontrolą dorosłych zapoznanym z tego typu sprzętem.
- ◆ Urządzenie może być używane przez osoby niezapoznane z tego typu produktem, osoby niepełnosprawne lub dzieci od 8 roku życia, tylko i wyłącznie pod kontrolą dorosłych zapoznanym z tego typu sprzętem.
- ◆ Dzieci powyżej 8 roku życia nie powinny czyścić urządzenia, jeśli nie są pod kontrolą osób dorosłych zapoznanych ze sprzętem.
- ◆ Konserwacja urządzenia i podłączenie go do sieci nie mogą być wykonywane przy dzieciach mniejszych niż 8 lat.
- ◆ To urządzenie nie jest zabawką. Dzieci powinny pozostać pod czujną opieką w celu zagwarantowania iż nie bawią się urządzeniem.
- ◆ Nie zanurzać urządzenia w wodzie ni innej cieczy, nie wkładać pod kran.
- ◆ W razie awarii zanieść urządzenie do autoryzowanego Serwisu Technicznego. Nie próbować rozbierać urządzenia ani go naprawiać, ponieważ może to być niebezpieczne.
- ◆ Przed podłączeniem maszyny do sieci, sprawdzić czy napięcie wskazane na tabliczce znamionowej odpowiada napięciu sieci.
- ◆ Podłączyć urządzenie do gniazdka z uziemieniem o natężeniu, co najmniej 10 amperów.
- ◆ Wtyczka urządzenia powinna być zgodna z podstawą elektryczną gniazdka. Nigdy nie modyfikować wtyczki. Nie używać przejściówek dla wtyczki.
- ◆ Nie napinać kabla elektrycznego podłączeniowego. Nie używać nigdy kabla elektrycznego do podnoszenia, przenoszenia ani wyłączania urządzenia.

- Nie związać kabla elektrycznego podłączenia wokół urządzenia.
- Nie pozostawiać, by kabel elektryczny podłączenia został schwytyany lub pomarszczony.
- Kabel podłączeniowy nie może być w kontakcie z gorącymi powierzchniami urządzenia.
- Sprawdzać stan elektrycznego kabla połączeń. Uszkodzone czy zaplątane kable zwiększają ryzyko porażenia prądem.
- Nie dotykać wtyczki mokrymi rękoma.
- Nie używać urządzenia, gdy kabel elektryczny lub wtyczka jest uszkodzona.
- Jeśli popełni jakiś element obudowy urządzenia, natychmiast wyłączyć urządzenie z prądu, aby uniknąć porażenia prądem.
- Nie używać urządzenia, jeśli upadło lub jeśli występują widoczne oznaki uszkodzenia lub wycieki.
- Używać urządzenie tylko w miejscach czystych i dobrze oświetlonych. W przeciwnym razie istnieje ryzyko wypadków.
- Nie kłaść urządzenia na gorących powierzchniach takich jak płyty grzejne, palniki gazowe piekarniki i podobne urządzenia.
- Urządzenie powinno być ustawiane i używane na powierzchni płaskiej i stabilnej.
- Urządzenie nie jest przystosowane do używania na dworze.
- Przewód zasilający musi być sprawdzany regularnie w celu poszukiwania oznak uszkodzenia, jeśli jest uszkodzony, urządzenie nie może być używane.
- Nie powinny używać aparatu osoby wrażliwe na gorąco (urządzenie posiada nagrzewające się powierzchnie).
- Nie dotykać części grzejnych, gdyż może to spowodować poważne oparzenia.

### Używanie i konserwacja:

- Przed każdym użyciem, rozwinąć całkowicie kabel zasilania urządzenia.
- Nie używać urządzenia jeśli jego akcesoria lub filtry nie są odpowiednio dopasowane.
- Nie włączać urządzenia jeśli nie zawiera wody.
- Nie używać urządzenia jeśli nie działa przycisk włączania ON/OFF.
- Nie ruszać urządzenia w czasie jego działania.
- Przestrzegać poziomów MAX i MIN
- Wyłączać urządzenie z prądu, jeśli nie jest ono używane i przed przystąpieniem do jakiegokolwiek czyszczenia.
- Przed przystąpieniem do napełniania zbiornika wodą wyłączyć urządzenie z prądu.

- Przechowywać urządzenie w miejsce niedostępnym dla dzieci i/lub osób o ograniczonych zdolnościach fizycznych, dotykowych lub mentalnych oraz nie posiadających doświadczenia lub znajomości tego typu urządzeń.
- Nie umieszczać urządzenia w pudełku, szafie etc. jeśli jest gorące.
- Używać urządzenia napełniając je wyłącznie wodą.
- Zaleca się stosowanie butelkowanej wody mineralnej nadające się do spożycia przez ludzi.
- Nie pozostawiać nigdy urządzenia podłączonego i bez nadzoru. W ten sposób zaoszczędzi się energię i przedłuży okres użytkowania urządzenia.
- Nie wyciągać uchwyty filtra podczas przygotowywania kawy, ponieważ jest pod ciśnieniem w tym momencie.

### Serwis techniczny:

- Należy upewnić się, że serwis urządzenia jest przeprowadzony przez wykwalifikowany personel, i że części zamienne są oryginalne.
- Wszelkie użycie niewłaściwe lub niezgodne z instrukcją obsługi może doprowadzić do niebezpieczeństwa, unieważniając przy tym gwarancję i odpowiedzialność producenta.

### OPIS

A Pokrywa zbiornika  
 B Pojemnik na wodę  
 C Powierzchnia do podgrzewania filiżanek  
 D Sterowanie wyborem kawa/para  
 E Wskaźnik połączenia: Podgrzewanie (czerwony) / Gotowe (niebieski)  
 F Wylącznik ON / OFF  
 G Rurka parownika  
 H Uchwyt na filtry  
 I Miarka  
 J Filtr na jedno dozowanie lub 1 filiżankę  
 K Filtr na kawę mieloną (2 filiżanki)  
 L Kabel zasilający  
 M Taca ociekowa  
 N Kratka

Fig 1. Mocowanie spieniacza do mleka

- 1.1 Uchwyt spieniacza
- 1.2 Rurka parownika
- 1.3 O-ring
- 1.4 Końcówka parownika
- 1.5 Pokrowiec parownika

## SPOSÓB UŻYCIA

### Uwagi przed użyciem:

- ♦ Upewnij się, że z opakowania produktu zostały wyjęte wszystkie elementy.
- ♦ Przed pierwszym parzeniem kawy zaleca się nastawienie ekspresu jedynie z wodą.
- ♦ Przed pierwszym użyciem należy umyć wszystkie części urządzenia, które mogą mieć kontakt z pokarmami, postępując zgodnie z instrukcją.
- ♦ Przed podłączeniem urządzenia sprawdzić, czy przycisk (F) nie jest włączony i czy Selektor kawy/pary (D), znajduje się na środkowej pozycji 0

### Opróżnianie obwodu (instalacji):

- ♦ Poniższa czynność zapewni optymalne rezultaty i powinna być realizowana:
  - ♦ przed pierwszym użyciem
  - ♦ gdy urządzenie jest nieużywane przez dłuższy czas (1 lub 2 tygodnie)
  - ♦ gdy w pojemniku skończyła się woda
  - ♦ Napelnić instalację wodą, uważając, aby nie przekroczyć znaku pokazującego poziom „MAX”.
  - ♦ Podłączyć urządzenie do prądu.
  - ♦ Nacisnąć wyłącznik ON/OFF(F) w położenie On (włączone). Wskaźnik świetlny E zaświeci się na czerwono
  - ♦ Dla tej operacji nie jest konieczne czekanie aż urządzenie będzie gorące.
  - ♦ Bez wkładania uchwyty na filtry (H), (lub z włożonym uchwytem na filtry), wstawić pojemnik w miejscu filiżanki na kawę
  - ♦ Wybrać pozycję kawy, przekręcając selektor D na tę pozycję.
  - ♦ Wyjdzie woda przez miejsce uchwyty na filtry. Poczekać aż wyleci równowartość około jednej filiżanki
  - ♦ Aby zakończyć dostarczanie, przekręcić selektor D na środkową pozycję 0 wyłączenie
  - ♦ Na tym kończy się operacja opróżniania

### Napełnianie pojemnika wodą:

- ♦ Należy koniecznie napełnić pojemnik wodą przed włączeniem urządzenia.
- ♦ Wyjąć pojemnik na wodę.
- ♦ Otworzyć pokrywę
- ♦ Napelnić zbiornik zimną wodą, przestrzegając poziomu MAX i MIN.
- ♦ Zamknąć pokrywę.
- ♦ Włożyć pojemnik na filtr do przegrody, upewniając się, że jest poprawnie zamontowany.

### Napełnianie Kawą

- ♦ Wyciągnąć uchwyt na filtry (H)
- ♦ Włożyć pożądaný filtr de kawy mielonej (J lub K) do pojemnika na filtry.

### Uwaga

#### Wyjęcie koszyeczka (filtra)

- ♦ Uchwyt na filtry posiada w środku zaczep, którego funkcją jest zapobieżenie wypadnięciu koszyeczka (filtra) w czasie opróżniania. Zaczep ten powoduje boczne zaciśnięcie koszyeczka.
- ♦ Z tego powodu, aby wymienić koszyeczek (filtr) lub w celu jego wyczyszczenia może być niezbędne użycie narzędzia.
- ♦ Doradzamy użycie noża z okrągłym czubkiem lub czubka łyżki, tak aby można było wsadzić pomiędzy krawędź górną uchwyty filtrów i dolną kołnierza koszyeczka.
- ♦ Niewielki obrót spowoduje, że odseparują się jeden od drugiego i ułatwi jego wyjęcie.
- ♦ Filtr J (najmniejszy) można używać niezależnie do kawy mielonej lub torebkę papierową.
- ♦ **Zalecamy używanie kawy o naturalnym paleniu. Używanie palonej kawy może mieć wpływ na działanie maszyny**
- ♦ Napelnić kawą wyjmowany filtr wybrany (1 lub 2 kawy), (należy umieścić 6-7g mielonej kawyna jedną filiżankę kawy do przygotowania).
- ♦ Używając łyżki dozyfikatora, dla 1 kawy nalożyć 1 łyżkę, i dla 2 kaw, nalożyć 2 łyżki.
- ♦ Przcisnąć kawę łyżeczką.
- ♦ Przed włożeniem pojemnika na filtr do ekspresu, należy przekręcić do tyłu uchwyt zbiornika na kawę..
- ♦ Założyć pojemnik na filtr.
- ♦ Umieścić pojemnik na filtr w strefie kawy wprowadzając go strefy od dołu i przekręcając go w kierunku przeciwnym do ruchu wskazówek zegara, aż zostanie zablokowany.

### Sposób użycia:

- ♦ Podłączyć urządzenie do prądu.
- ♦ Włączyć urządzenie przyciskiem ON/OFF F
- ♦ Lampka kontrolna E zaświeci się na czerwono, światło pulsujące
- ♦ Odczekać aż kontrolka E zmieni kolor na niebieski, co oznacza, że urządzenie osiągnęło odpowiednią temperaturę
- ♦ Umieścić jedną lub dwie filiżanki, wcześniej podgrzane, pod wylotem z pojemnika na filtry.
- ♦ Przekręcić selektor (przełącznik) kawa/para (D), na

pozycję kawa.

- Rozpocznie się wyjście naparu kawy. Po uzyskaniu odpowiedniej ilości kawy espresso (mała lub duża), przekręć przełącznik (D) w kierunku środkowej pozycji 0
- Odczekać parę sekund i wyjąć filiżanki.
- Wyjąć pojemnik i opróżnić go z fusów.
- Myć pojemnik na filtry w bieżącej wodzie i dobrze osuszyć.
- Sprawdzić czy filtr jest poprawnie założony w pojemniku na filtry.
- Założyć pojemnik na filtr.
- UWAGA: Kończąc zaparzenie kawy, urządzenie opróżni automatycznie obwód nagrzewania z wody, do kuwety. Ta czynność zapewnia, że nie pozostaną resztki wody w systemie grzewczym. Po przygotowaniu paru filiżanek, będzie potrzebne wyciągnięcie i opróżnienie kuwety na odpady.

### Przygotowanie kawy w torebkach jednorazowych (PODS) :

- Wyciągnąć filtr na kawę mieloną z uchwytu na filtry (K)
- Włożyć do pojemnika (J) na filtr torebki jednorazowe.
- Następnie, włożyć filtr na jedną porcję, upewnić się, że torebka nie wystaje z pojemnika.
- Po napełnieniu, należy postąpić jak w poprzednim przypadku i po uzyskaniu kawy
- Zakończenie procesu, z przełącznikiem/selektorem (D) w pozycji 0
- Wyjąć jednorazowy filtr i wyrzucić.
- Umyć uchwyt na filtry i filtr na jednorazówki (dobrze wysuszyć).

### Używanie pary:

- Para służy do robienia pianki w cappuccino lub do podgrzewania płynów.
- Włączyć urządzenie za pomocą przycisku ON/OFF(F)
- Poczekać aż wskaźnik świetlny (kontrolka) (E) się zaświeci na niebiesko, co oznacza, że urządzenie uzyskało odpowiednią temperaturę.
- Ustawić filiżankę pod wylotem pary.
- Wybrać wyjście pary przełącznikiem D
- Zacznie wydobywać się tylko para.
- Kiedy będziemy mieli już wystarczająco, powrócić przełącznikiem (D) na pozycję 0 i odstawić pojemnik.

### Funkcja automatycznego rozłączania:

- Urządzenia Black + Decker zostały zaprojektowane, aby oszczędzać energię.

- Z tym nastawieniem i po paru minutach, jeśli w tym czasie użytkownik nie zrealizuje żadnej czynności w urządzeniu, wyłączy się ono automatycznie.
- Aby powrócić do normalnego funkcjonowania należy tylko nacisnąć przycisk uruchomienia (F)

### Po zakończeniu korzystania z urządzenia:

- Wyłączyć urządzenie za pomocą przycisku ON/OFF (F).
- Wyłączyć z sieci elektrycznej.
- Wylać wodę ze zbiornika.
- Wyczyścić urządzenie.

## CZYSZCZENIE

### a. Podstawowe czyszczenie

- Odłączyć urządzenie z sieci i pozostawić aż do ochłodzenia przed przystąpieniem do jakiegokolwiek czyszczenia.
- Czyścić urządzenie wilgotną szmatką zwilżoną kilkoma kroplami detergentu i osuszyć go później.
- Nie używać do czyszczenia urządzenia rozpuszczalników, produktów z czynnikiem PH takich jak chlor, ani środków żrących.
- Nie dopuścić do przedostania się wody ni innej cieczy do otworów wentylacyjnych, aby uniknąć uszkodzeń części mechanicznych znajdujących się we wnętrzu urządzenia.
- Żaden element tego urządzenia nie nadaje się do mycia w zmywarce.
- Wysuszyć wszystkie elementy przed ponownym montażem.

### b. Czyszczenia parownika (rys. 1)

- Uwaga, gdyż wszystkie elementy parownika mogą być gorące.
- Zaleca się czyścić rurkę parownika po zakończeniu parowania i przed wyłączeniem urządzenia, aby uniknąć osiadania brudu.
- W tym celu zdjąć pokrycie parownika, umieścić szklanę z niedużą ilością wody, pod rurką i przekręcić przełącznik (D) na pozycję para i pozostawić, aby para wyszła z parownika. Powrócić na pozycję 0.
- Użyć ściereczki do wytarcia rurki i ponownie założyć pokrycie.
- Jeśli rurka byłaby zablokowana, możemy odkręcić końcówkę rurki i zanurzyć ją w ciepłej wodzie z detergentem. Oplukać pod bieżącą wodą.
- W przypadku, gdy para nie chce wychodzić, może to być spowodowane zaschnięciem mleka na wyjściu. W tym przypadku należy ostrożnie użyć igły w celu przekucia

końcówki parownika.

- ♦ Po jego oczyszczeniu, oplukać bieżącą wodą pod kranem i ponownie zamontować. Ponownie użyć parownika

### Usuwanie osadu kamiennego:

- ♦ Aby urządzenie doskonale działało, nie może ono mieć osadu wapnia czy magnezu, który pochodzi z wody o dużym stopniu twardości.
- ♦ Aby uniknąć tego rodzaju problemu, zaleca się stosowanie wody o niskiej mineralizacji wapnia czy magnezu.
- ♦ Jeśli jednak nie jest możliwe stosowanie zalecanego powyżej tego rodzaju wody, należy okresowo odkamieniać urządzenie, w następujących odstępach czasu:
  - ♦ Co 6 tygodni, jeśli woda jest "bardzo twarda".
  - ♦ Co 12 tygodni, jeśli woda jest "twarda".
- ♦ W tym celu zalecamy konkretny produkt "Taurus Decal", będący w sprzedaży w specjalistycznych sklepach i w

autoryzowanych serwisach technicznych.

- ♦ Nie zaleca się roztworów będących sposobami domowymi, takich jak używanie octu, przy usuwaniu z urządzenia osadu kamiennego.

## NIEPRAWIDŁOWOŚCI I NAPRAWA

- ♦ W razie awarii zanieść urządzenie do autoryzowanego Serwisu Technicznego. Nie próbować rozbierać urządzenia ani go naprawiać, ponieważ może to być niebezpieczne.
- ♦ Jeśli uszkodzone jest kabel sieciowy lub wtyczka, należy postępować jak wyżej.

W przypadku jakichkolwiek nieprawidłowości należy postępować zgodnie z tą tabelą:

Nieprawidłowości	Możliwe przyczyny	Rozwiązanie
Wypływa woda z boku pojemnika na filtry.	Filtr nie jest włożony prawidłowo. Brzeg kosza filtra jest pokryty kawą. Zespół dystrybutora jest zabrudzony.	Zobacz rozdział „Wypełnianie Kawy” Wyczyścić brzegi kosza filtra oraz dystrybutor kawy. Wyczyścić wilgotną szmatką.
Kawa nie wypływa	Nie ma wody. Zbiornik na wodę nie jest zamontowany prawidłowo. Otwory kosza filtra są zatkane, kawa zbyt drobno zmielona lub została zbyt mocno przyciśnięta.	Napełnić pojemnik na wodę. Upewnić się, że pojemnik jest prawidłowo zamontowany, naciskając na jego górną część. Opróżnić kosz filtra i umyć go wodą. Wyczyścić zespół dystrybutora wilgotną szmatką. Ponownie napełnić kosz filtra i przycisnąć lekko kawę.
Kawa wypływa powoli lub kropła po kropli.	Kawa jest zbyt mocno zmielona lub zbyt mocno ściśnięta.	Upewnić się, że grubość zmielenia jest odpowiednia i, że nie została zbyt mocno ściśnięta.
Kawa wypływa bez piany	Kawa, która została użyta jest przeterminowana lub wyschła. Kawa nie została odpowiednio ściśnięta. Kawa jest zbyt grubo zmielona.	Używać świeżej kawy i po otwarciu przechowywać w zamkniętym pojemniku. Dobrze ścisnąć (ubić) kawę. Zmieszać drobniej kawę.
Kawa wypływa zbyt szybko	Kawa zbyt grubo zmielona. Kosz filtra nie został odpowiednio napełniony. Kawa nie została odpowiednio ściśnięta.	Zmieszać drobniej kawę. Upewnić się, że kosz filtra został napełniony odpowiednią ilością kawy. Bardziej ścisnąć (ubić) kawę.
Nie wydobywa się para przez rurkę parownika	Rurka jest zatkana	Wyczyścić rurkę parownika wilgotną szmatką, aby usunąć resztki zaschłego mleka i udrożnić otwory za pomocą igły. Naciśnij odpowiedni przełącznik i wypuść parę, aż wyjdzie z siłą i w sposób ciągły.

Dla urządzeń wyprodukowanych w Unii Europejskiej i w przypadku wymagań prawnych obowiązujących w danym kraju:

#### Ekologia i zarządzanie odpadami

- Materiały, z których wykonane jest opakowanie tego urządzenia, znajdują się w ramach systemu zbierania, klasyfikacji oraz ich odzysku. Jeżeli chcecie Państwo się ich pozbyć, należy umieścić je w kontenerze przeznaczonym do tego typu materiałów.
- Produkt nie zawiera koncentracji substancji, które mogłyby być uznane za szkodliwe dla środowiska.



Symbol ten oznacza, że jeśli chcecie się Państwo pozbyć tego produktu po zakończeniu okresu jego użytkowania, należy go przekazać przy zastosowaniu określonych środków do autoryzowanego podmiotu zarządzającego odpadami w celu przeprowadzenia selektywnej zbiórki Odpadów Urządzeń Elektrycznych i Elektronicznych (WEEE).

**ΚΑΦΕΤΙΕΡΑ**

BXCO1200E

**Αξιότιμε πελάτη:**

Σας ευχαριστούμε που αποφασίσατε να αγοράσετε ένα προϊόν μάρκας Black+Decker.

Η τεχνολογία, ο σχεδιασμός και η λειτουργία του, σε συνδυασμό με το γεγονός ότι το προϊόν πληροί τις αυστηρότερες προδιαγραφές ποιότητας θα σας εξασφαλίσουν πλήρη ικανοποίηση για πολύ καιρό, και θα σας χαρίσουν στιγμές γνωριμίας και απόλαυσης με την αυθεντική γεύση του καφέ εσπρέσο.

Διαβάστε προσεκτικά το παρόν φυλλάδιο οδηγιών πριν θέσετε σε λειτουργία τη συσκευή, και φυλάξτε το για να το συμβουλευέστε στο μέλλον. Η μη τήρηση και μη συμμόρφωση με τις εν λόγω οδηγίες μπορούν να οδηγήσουν σε ατύχημα.

## ΟΔΗΓΙΕΣ ΚΑΙ ΠΡΟΕΙΔΟΠΟΙΗΣΕΙΣ ΑΣΦΑΛΕΙΑΣ

- ♦ Πριν την πρώτη χρήση, καθαρίστε όλα τα μέρη του προϊόντος που μπορεί να έρθουν σε επαφή με τρόφιμα, κάνοντας αυτά που αναφέρονται στην παράγραφο για την καθαριότητα.
- ♦ Αυτή η συσκευή έχει σχεδιαστεί μόνο για οικιακή χρήση, όχι για επαγγελματική ή βιομηχανική χρήση. Δεν έχει σχεδιαστεί για να χρησιμοποιείται από πελάτες σε ξενοδοχειακά περιβάλλοντα που σχετίζονται με διανυκτέρευση και πρωινό, ξενοδοχεία, μοτέλ και άλλα περιβάλλοντα στέγασης, ούτε σε αγροτικές κατοικίες, χώρους εστίασης μόνο για το προσωπικό σε καταστήματα, γραφεία και άλλα εργασιακά περιβάλλοντα.
- ♦ Αυτή τη συσκευή μπορούν να τη χρησιμοποιούν άτομα με μειωμένες σωματικές, αισθητηριακές ή νοητικές ικανότητες ή έλλειψη εμπειρίας και γνώσεων, εάν βρίσκονται υπό την κατάλληλη επιτήρηση ή έχουν λάβει την κατάλληλη εκπαίδευση για την ασφαλή χρήση της συσκευής και κατανοούν τους κινδύνους που ενέχει.
- ♦ Αυτή η συσκευή μπορεί να χρησιμοποιείτε από παιδιά ηλικίας 8 ετών και άνω, εάν βρίσκονται υπό την κατάλληλη επιτήρηση ή έχουν λάβει τις κατάλληλες οδηγίες για την ασφαλή χρήση της συσκευής και κατανοούν τους κινδύνους που ενέχει.
- ♦ Η καθαριότητα και η συντήρηση που πρέπει να κάνει ο χρήστης, δεν πρέπει να γίνεται από παιδιά, εκτός αν είναι μεγαλύτερα από 8 χρονών και βρίσκονται υπό επιτήρηση.
- ♦ Διατηρείτε τη συσκευή και το καλώδιό της μακριά από τα παιδιά ηλικίας κάτω των οκτώ ετών.
- ♦ Η παρούσα συσκευή δεν είναι παιχνίδι. Τα παιδιά πρέπει να επιτηρούνται ώστε να διασφαλίζεται ότι δεν παίζουν με τη συσκευή.
- ♦ Μην εμβαπτίζετε ποτέ τη συσκευή σε νερό ή άλλο υγρό, ούτε να τη βάζετε κάτω από τη βρύση.
- ♦ Εάν έχει υποστεί βλάβη το καλώδιο σύνδεσης στο ρεύμα, πρέπει να

αντικατασταθεί και να μεταφέρετε τη συσκευή σε εγκεκριμένη υπηρεσία τεχνικής βοήθειας. Προκειμένου να μην εκτεθείτε σε κίνδυνο, μην προσπαθήσετε να αποσυναρμολογήσετε ή να επιδιορθώσετε τη συσκευή.

- ♦ Πριν συνδέσετε τη συσκευή στο ρεύμα, ελέγξτε ότι η τάση που αναφέρεται στην πινακίδα σήμανσης συμπίπτει με την τάση του ρεύματος.
- ♦ Συνδέστε τη συσκευή σε βάση λήψης ρεύματος που διαθέτει γείωση και που αντέχει τουλάχιστον 10 αμπέρ.
- ♦ Το βύσμα της πρίζας της συσκευής πρέπει να συμπίπτει με την ηλεκτρική βάση λήψης ρεύματος. Μην αλλάζετε ποτέ το βύσμα της πρίζας. Μην χρησιμοποιείται μετασχηματιστές στο βύσμα της πρίζας.
- ♦ Μην ασκείτε πίεση στο ηλεκτρικό καλώδιο. Ποτέ μη χρησιμοποιείτε το ηλεκτρικό καλώδιο για να σηκώσετε, να μεταφέρετε ή να αποσυνδέσετε τη συσκευή από την πρίζα.
- ♦ Μην τυλίγετε το ηλεκτρικό καλώδιο σύνδεσης γύρω από τη συσκευή.
- ♦ Μην αφήνετε το ηλεκτρικό καλώδιο σύνδεσης να σφηνώνει ή να διπλώνεται.
- ♦ Μην αφήνετε το ηλεκτρικό καλώδιο σύνδεσης να έρχεται σε επαφή με τις ζεστές επιφάνειες της συσκευής.
- ♦ Ελέγξτε την κατάσταση του καλωδίου τροφοδοσίας. Αν το καλώδιο παρουσιάζει φθορά ή έχει μπλεχτεί αυξάνεται ο κίνδυνος ηλεκτροπληξίας.
- ♦ Μην αγγίζετε το βύσμα σύνδεσης με υγρά χέρια.
- ♦ Μην χρησιμοποιείτε τη συσκευή όταν το ηλεκτρικό καλώδιο ή το βύσμα έχουν υποστεί ζημιά.
- ♦ Εάν κάποιο από τα περιβλήματα της συσκευής σπάσει, αποσυνδέετε αμέσως τη συσκευή από το ρεύμα για να αποφύγετε πιθανότητα ηλεκτροπληξίας.
- ♦ Μην χρησιμοποιείτε τη συσκευή αν έχει πέσει στο δάπεδο, αν παρουσιάζει εμφανή φθορά ή διαρροή.
- ♦ Φροντίστε ώστε η περιοχή εργασίας να είναι καθαρή και καλά φωτισμένη. Σε ακατάστατες και σκοτεινές περιοχές ενδέχεται να συμβούν ατυχήματα.
- ♦ Μην τοποθετείτε τη συσκευή επάνω σε ζεστές επιφάνειες, όπως εστίες μαγειρέματος, εστίες γκαζιού,

- φούρνους και συναφή.
- ♦ Η συσκευή πρέπει να χρησιμοποιείται και να διατηρείται σε επίπεδη και σταθερή επιφάνεια.
- ♦ Η συσκευή αυτή είναι ακατάλληλη για χρήση έξω στην ύπαιθρο.
- ♦ Το καλώδιο τροφοδοσίας πρέπει να εξετάζεται τακτικά ώστε να ανιχνεύονται σημάδια φθοράς, και αν υπάρχει φθορά, η συσκευή δεν πρέπει να χρησιμοποιείται.
- ♦ Η συσκευή να μη χρησιμοποιείται από άτομα που δεν έχουν αίσθηση της θερμότητας (επειδή έχει επιφάνειες που θερμαίνονται).
- ♦ Μην αγγίζετε τα θερμοασμένα τμήματα της συσκευής, γιατί μπορούν να προκαλέσουν εγκαύματα.

### Χρήση και συντήρηση:

- ♦ Πριν από κάθε χρήση, ξετυλίξτε τελείως το καλώδιο τροφοδοσίας της συσκευής.
- ♦ Μη χρησιμοποιείτε τη συσκευή αν τα εξαρτήματά της δεν είναι σωστά συνταιριασμένα.
- ♦ Μην θέτετε τη συσκευή σε λειτουργία χωρίς νερό.
- ♦ Μην χρησιμοποιείται τη συσκευή αν δεν λειτουργεί ο διακόπτης έναρξης/παύσης.
- ♦ Μην μετακινείται τη συσκευή ενώ χρησιμοποιείται.
- ♦ Τηρείτε τα επίπεδα MAX και MIN.
- ♦ Αποσυνδέετε τη συσκευή από το ρεύμα, όταν δεν χρησιμοποιείται καθώς και πριν πραγματοποιήσετε οποιαδήποτε διαδικασία καθαρισμού.
- ♦ Αποσυνδέστε τη συσκευή από το ρεύμα πριν γεμίσετε τη δεξαμενή νερού.
- ♦ Διατηρήστε την παρούσα συσκευή μακριά από τα παιδιά ή/και τα άτομα με μειωμένες σωματικές, αισθητηριακές ή διανοητικές ικανότητες ή με έλλειψη εμπειρίας ή γνώσεων
- ♦ Μην φυλάσσετε ούτε να μεταφέρετε τη συσκευή όσο είναι ακόμα ζεστή.
- ♦ Μην χρησιμοποιείτε τη συσκευή μόνο με νερό.
- ♦ Συνιστάται η χρήση εμφιαλωμένου μεταλλικού νερού που προορίζεται για ανθρώπινη χρήση.
- ♦ Μην αφήνετε ποτέ συνδεδεμένη τη συσκευή και χωρίς επιτήρηση. Έτσι θα εξοικονομήσετε επίσης ενέργεια και θα επιμηκύνετε τη ζωή της συσκευής.
- ♦ Μην αφαιρείτε τον υποδοχέα φίλτρων, όταν φτιάχνετε καφέ, επειδή εκείνη τη στιγμή βρίσκεται υπό πίεση.

### Λειτουργία:

- ♦ Η επισκευή της συσκευής πρέπει να πραγματοποιείται μόνο από ειδικευμένο προσωπικό και πρέπει να χρησιμοποιούνται μόνο γνήσια ανταλλακτικά ή εξαρτήματα για την αντικατάσταση υπαρχόντων

τμημάτων/εξαρτημάτων.

- ♦ Οποιαδήποτε μη ενδεδειγμένη χρήση ή χρήση αντίθετη προς τις οδηγίες χρήσης μπορεί να εκκινώνει κινδύνους, και ακυρώνει την εγγύηση και την ευθύνη του κατασκευαστή.

## ΠΕΡΙΓΡΑΦΗ

- A Κάλυμμα δοχείου
- B Δεξαμενή νερού
- C Θερμαινόμενη επιφάνεια για τα φλιτζάνια
- D Διακόπτης επιλογής καφέ/ατμού
- E Φωτεινή ένδειξη σύνδεσης: Θερμαίνεται (κόκκινο) / Έτοιμο (μπλε)
- F Διακόπτης έναρξης/παύσης λειτουργίας
- G Σωλήνας ατμού
- H Κλείστρο
- I Δοσομετρικό κουτάλι
- J Φίλτρο για συσκευασμένη δόση ή για 1 φλιτζάνι
- K Φίλτρο για αλεσμένο καφέ (2 φλιτζάνια)
- L Καλώδιο τροφοδοσίας
- M Δίσκος αποστράγγισης
- N Σχάραδίσκος

Fig1. Σετ για το αφρόγαλα

- 1.1 Λαβή στελέχους για αφρόγαλα
  - 1.2 Σωλήνας ατμού
  - 1.3 Δακτύλιος
  - 1.4 Ακροφύσιο ατμού
  - 1.5 Προστατευτικό περίβλημα ατμού
- Τρόπος λειτουργίας

### Παρατηρήσεις πριν τη χρήση:

- ♦ Βεβαιωθείτε ότι έχετε αφαιρέσει όλα τα υλικά συσκευασίας του προϊόντος.
- ♦ Πριν χρησιμοποιήσετε τη συσκευή για πρώτη φορά, σας συμβουλεύουμε να τη χρησιμοποιήσετε μόνο με νερό.
- ♦ Πριν χρησιμοποιήσετε το προϊόν για πρώτη φορά, καθαρίστε τα μέρη που έρχονται σε επαφή με τρόφιμα όπως περιγράφεται στην παράγραφο για την καθαριότητα.
- ♦ Πριν συνδέσετε τη μηχανή, βεβαιωθείτε ότι το κουμπί (F) δεν είναι πατημένο και ότι ο διακόπτης επιλογής καφέ/ατμού (D), βρίσκεται στην κεντρική θέση 0

### Έκπλυση του κυκλώματος:

- ♦ Αυτή η απλή διαδικασία διασφαλίζει βέλτιστη απόδοση και πρέπει να πραγματοποιείται:
- ♦ Την πρώτη φορά που τίθεται σε λειτουργία η συσκευή.
- ♦ Όταν η μηχανή παραμένει για μεγάλο χρονικό διάστημα χωρίς να χρησιμοποιείται (1 ή 2 εβδομάδες)

- ♦ Όταν η δεξαμενή έχει μείνει χωρίς νερό.
- ♦ Γεμίστε τη δεξαμενή με νερό, προσπαθώντας να μην υπερβείτε το σημάδι της στάθμης «MAX».
- ♦ Συνδέστε τη συσκευή στο ηλεκτρικό δίκτυο.
- ♦ Γυρίστε τον διακόπτη έναρξης/παύσης λειτουργίας (F) στη θέση έναρξης λειτουργίας. Η φωτεινή ένδειξη E θα ανάψει κόκκινο
- ♦ Για αυτή τη διαδικασία δεν χρειάζεται να περιμένετε να ζεσταθεί η μηχανή
- ♦ Χωρίς να τοποθετήσετε το κλείστρο (H), (ή με το κλείστρο τοποθετημένο, αλλά χωρίς καφέ), βάλτε ένα δοχείο στη θέση του φλιτζανιού καφέ
- ♦ Επιλέξτε τη θέση για τον καφέ, στρέφοντας τον διακόπτη D προς αυτήν τη θέση
- ♦ Θα τρέξει νερό από τη θέση του κλείστρου. Περιμένετε να τρέξει περίπου η ποσότητα ενός φλιτζανιού
- ♦ Για να ολοκληρωθεί η παροχή, στρέψτε τον διακόπτη επιλογής D στην κεντρική θέση 0 παύσης λειτουργίας
- ♦ Έτσι θα ολοκληρωθεί η διαδικασία έκπλυσης.

### Γέμισμα με νερό:

- ♦ Είναι απαραίτητο να έχετε γεμίσει προηγουμένως τη δεξαμενή με νερό πριν θέσετε τη συσκευή σε λειτουργία.
- ♦ Αφαιρέστε τη δεξαμενή από τη συσκευή.
- ♦ Ανοίξτε το καπάκι.
- ♦ Γεμίστε τη δεξαμενή με κρύο νερό σεβόμενοι τις στάθμες MAX και MIN.
- ♦ Κλείστε την τάπα.
- ♦ Τοποθετήστε τη δεξαμενή στην υποδοχή της και βεβαιωθείτε ότι έχει τοποθετηθεί σωστά.

## ΓΕΜΙΣΜΑ ΜΕ ΚΑΦΕ

### Αφαιρέστε το κλείστρο (H)

- ♦ Βάλτε το φίλτρο για αλεσμένο καφέ που επιθυμείτε (J ή K) στο κλείστρο.

### Προσοχή

#### Αφαίρεση φίλτρου

- ♦ Το κλείστρο περιλαμβάνει ένα ελατήριο στο εσωτερικό του, η λειτουργία του οποίου είναι να αποφεύγεται η πτώση του φίλτρου όταν πετάμε τον χρησιμοποιημένο καφέ. Αυτό το ελατήριο σφίγγει στο πλάι το φίλτρο
- ♦ Χάρη σε αυτήν τη σύσφιξη, για να αφαιρεθεί το φίλτρο όταν θέλουμε να το αλλάξουμε ή να το πλύνουμε, χρειάζεται ίσως η χρήση εργαλείου.
- ♦ Προτείνουμε τη χρήση μαχαιριού με στρογγυλή μύτη ή τη μύτη ενός κουταλιού, ώστε να μπορεί να εισέλθει ανάμεσα στο ανώτερο άκρο του κλείστρου και το κατώτερο άκρο του γείσου του φίλτρου.

- Με μια μικρή στροφή θα χωριστούν τα δύο μεταξύ τους και θα είναι εύκολη η αφαίρεση
- Το φίλτρο J (το μικρότερο) μπορεί να χρησιμοποιείται τόσο για αλεσμένο καφέ ή για χάρτινη συσκευασμένη δόση
- **Σας συμβουλεύουμε να χρησιμοποιείτε καφέ φυσικής φρύξης Η χρήση φρυγμένου καφέ μπορεί να επηρεάσει τη λειτουργία της μηχανής**
- Γεμίστε με αλεσμένο καφέ το αποσπώμενο φίλτρο που έχετε επιλέξει (ενός ή δύο καφέδων), (πρέπει να βάλετε 6-7g αλεσμένου καφέ ανά φλιτζάνι καφέ που ετοιμάζετε).
- Αν χρησιμοποιείτε το δοσομετρικό κουτάλι, για 1 καφέ, βάλτε 1 κουταλιά, και για 2 καφέδες, βάλτε 2 κουταλιές.
- Έπειτα, πιέστε ελαφρώς τον αλεσμένο καφέ με το πίσω μέρος του κουταλιού.
- Πριν τοποθετήσετε το κλείστρο στο γκρουπ της καφετιέρας, στρέψτε προς τα πίσω τον δακτύλιο στήριξης του φίλτρου.
- Κουμπώστε εκ νέου το κλείστρο στη συσκευή.
- Τοποθετήστε το κλείστρο στο γκρουπ της καφετιέρας, εισάγοντάς το κάτω από το γκρουπ της καφετιέρας και στρέφοντάς το κατά την αντίθετη φορά των δεικτών του ρολογιού μέχρι να βρεθεί η θέση όπου κουμπώνει

### Χρήση:

- Συνδέστε τη συσκευή στο ηλεκτρικό δίκτυο.
- Θέστε τη συσκευή σε λειτουργία, χρησιμοποιώντας το κουμπί έναρξης/παύση F
- Η φωτεινή ένδειξη E θα αναβοσβήνει στο κόκκινο
- Περιμένετε μέχρι η φωτεινή ένδειξη E να αλλάξει χρώμα και να γίνει μπλε, πράγμα που δείχνει ότι έχει φτάσει στην κατάλληλη θερμοκρασία
- Τοποθετήστε ένα ή δύο προθερμασμένα φλιτζάνια στην έξοδο του κλείστρου
- Στρέψτε τον διακόπτη επιλογής καφέ/ατμού (D), στη θέση καφέ.
- Θα αρχίσει να εγχέεται ο καφές. Όταν θα έχετε συγκεντρώσει την επιθυμητή ποσότητα καφέ εσπρέσο (μονό ή διπλό), στρέψτε τον διακόπτη (D) προς την κεντρική θέση 0
- Αφού έχει ολοκληρωθεί η παροχή, περιμένετε μερικά δευτερόλεπτα, αφαιρέστε τα φλιτζάνια με τον καφέ.
- Αφαιρέστε το κλείστρο και αδειάστε τον χρησιμοποιημένο καφέ.
- Πλύνετε το κλείστρο κάτω από τη βρύση και στεγνώστε το καλά.
- Βεβαιωθείτε ότι το αποσπώμενο φίλτρο έχει τοποθετηθεί σωστά στο κλείστρο.
- Κουμπώστε εκ νέου το κλείστρο στη συσκευή.

- ΣΗΜΕΙΩΣΗ: Όταν ολοκληρωθεί η έγχυση του καφέ, η μηχανή ξεπλένει αυτομάτως το θερμοσιφωνικό κύκλωμα του νερού, και το νερό πηγαίνει προς τον δίσκο αποστράγγισης. Αυτό διασφαλίζει ότι δεν θα απομείνουν υπόλοιπα νερού στο θερμοσιφωνικό σύστημα. Μετά την παρασκευή ορισμένων φλιτζανιών καφέ, θα πρέπει να βγάλετε και να αδειάσετε τον δίσκο από τυχόν υπολείμματα.

### Παρασκευή καφέ με συσκευασίες μίας δόσης(PODS) :

- Αφαιρέστε το φίλτρο για τον αλεσμένο καφέ από το κλείστρο (K)
- Εισάγετε στο κλείστρο το φίλτρο για συσκευασίες μίας δόσης (J)
- Στη συνέχεια, βάλτε τη συσκευασία μίας δόσης στο κλείστρο· βεβαιωθείτε ότι το χαρτί της συσκευασίας δεν εξέρχεται από το κλείστρο.
- Αφού έχει τοποθετηθεί, κάντε ότι κάνετε και στην προηγούμενη περίπτωση, και μετά την παρασκευή του καφέ
- Αφού ολοκληρωθεί η διαδικασία, με τον διακόπτη επιλογής (D) στη θέση 0
- Βγάλτε το φίλτρο συσκευασμένης δόσης, και πετάξτε τη χρησιμοποιημένη συσκευασία.
- Πλύνετε το κλείστρο και το φίλτρο της συσκευασίας μίας δόσης (στεγνώνοντας το καλά)

### Δημιουργία ατμού:

- Ο ατμός χρησιμοποιείται για να δημιουργηθεί αφρόγαλα για τον καπουτσίνο, αλλά μπορεί να θερμάνει και άλλα υγρά
- Θέστε τη συσκευή σε λειτουργία, χρησιμοποιώντας τον διακόπτη έναρξης/παύσης λειτουργίας (F)
- Περιμένετε η φωτεινή ένδειξη (E) να γίνει μπλε, πράγμα που σημαίνει ότι η συσκευή έχει φτάσει στην κατάλληλη θερμοκρασία.
- Τοποθετήστε ένα δοχείο κάτω από τον σωλήνα ατμού.
- Επιλέξτε έξοδο ατμού με τον διακόπτη D
- Θα αρχίσει να βγαίνει μόνο ατμός.
- Όταν θεωρείτε ότι αρκεί, γυρίστε τον διακόπτη (D) στη θέση 0 και αφαιρέστε το δοχείο.

### Λειτουργία αυτόαποσύνδεσης:

- Οι μηχανές Black + Decker έχουν σχεδιαστεί έτσι ώστε να εξοικονομούν ενέργεια
- Για αυτόν τον λόγο, μετά από λίγα λεπτά, αν στο μεταξύ ο χρήστης δεν έχει κάνει καμία ενέργεια στη μηχανή, η συσκευή σβήνει αυτομάτως

- ♦ Για την επαναφορά στη φυσιολογική λειτουργία, θα πρέπει απλώς να πατήσετε το κουμπί έναρξης λειτουργίας (F)

### Αφού ολοκληρωθεί η χρήση της συσκευής:

- ♦ Σταματήστε τη λειτουργία της συσκευής, πιέζοντας το κουμπί έναρξη/παύση (F).
- ♦ Αποσυνδέστε τη συσκευή από το ηλεκτρικό δίκτυο.
- ♦ Αφαιρέστε το νερό από τη δεξαμενή.
- ♦ Καθαρίστε τη συσκευή

## ΚΑΘΑΡΙΟΤΗΤΑ

### α. Βασική καθαριότητα

- ♦ Αποσυνδέετε τη συσκευή από το ρεύμα και αφήστε τη να ψυχρανθεί πριν πραγματοποιήσετε οποιαδήποτε διαδικασία καθαρισμού.
- ♦ Καθαρίστε τη συσκευή με ένα υγρό πανί, βρεγμένο με μερικές σταγόνες απορρυπαντικού και μετά στεγνώστε τη.
- ♦ Μην χρησιμοποιείται διαλυτικά ούτε προϊόντα με όξινο ή αλκαλικό παράγοντα pH, όπως η χλωρίνη, ούτε λειαντικά προϊόντα, για τον καθαρισμό της συσκευής.
- ♦ Μην αφήσετε να εισχωρήσει νερό ή άλλο υγρό από τα ανοίγματα εξαερισμού για να αποφύγετε ζημιές στα λειτουργικά τμήματα στο εσωτερικό της συσκευής.
- ♦ Κανένα από τα μέρη αυτής της συσκευής δεν μπορεί να πλένεται σε πλυντήριο πιάτων
- ♦ Στεγνώστε όλα τα εξαρτήματα πριν συναρμολογήσετε και φυλάξετε τη συσκευή.

### β. Καθαριότητα του συστήματος ατμού (σχ. 1)

- ♦ Προσοχή, επειδή όλα τα εξαρτήματα του συστήματος ατμού μπορεί να καίνε
- ♦ Σας συμβουλεύουμε να καθαρίζετε τον σωλήνα ατμού μετά τη δημιουργία ατμού για να προλαμβάνετε ιζήματα ρύπων, καθώς και πριν σβήνετε τη μηχανή
- ♦ Για να το κάνετε αυτό, αφαιρέστε το προστατευτικό περίβλημα του σωλήνα ατμού, βάλτε ένα ποτήρι με λίγο νερό κάτω από τον σωλήνα και ενεργοποιήστε τον διακόπτη επιλογής (D) στη θέση του ατμού, αφήνοντας να εξέλθει λίγος ατμός. Επιστρέψτε στη θέση 0
- ♦ Χρησιμοποιήστε ένα πανί για να στεγνώσετε τον σωλήνα, και επανατοποθετήστε το προστατευτικό περίβλημα
- ♦ Αν ο σωλήνας ήταν μπλοκαρισμένος, μπορείτε να ξεβιδώσετε το ακροφύσιο του σωλήνα και να το βάλετε μέσα σε ζεστό νερό με σαπούνι. Ξεπλύνετε κάτω από τη βρύση

- ♦ Σε περίπτωση που δεν βγαίνει ατμός, μπορεί να φταίει το ότι ξερό γάλα φράσσει την έξοδο. Σε αυτήν την περίπτωση, χρησιμοποιήστε, προσεκτικά, μια βελόνα για να καθαρίσετε το ακροφύσιο ατμού
- ♦ Αφού το καθαρίσετε, ξεπλύνετε κάτω από τη βρύση και ξεναβιδώστε το. Δημιουργήστε ατμό και πάλι

### Αντιμετώπιση των επικαθίσεων αλάτων

- ♦ Για την τέλεια λειτουργία της συσκευής, αυτή πρέπει να μην έχει επικαθίσεις αλάτων ή μαγνησίου που προέρχονται από τη χρήση πολύ σκληρών νερών.
- ♦ Για την αποφυγή αυτού του είδους προβλημάτων συνιστάται η χρήση νερού με χαμηλό ποσοστό μετατροπής αλάτων ή μαγνησίου σε ανόργανες ουσίες.
- ♦ Σε κάθε περίπτωση, αν δεν είναι δυνατή η χρήση του είδους νερού που προτείνεται παραπάνω, θα πρέπει περιοδικά να προβαίνετε σε απασβέστωση της συσκευής με μια περιοδικότητα:
  - ♦ κάθε 6 εβδομάδες, αν το νερό είναι «πολύ σκληρό».
  - ♦ κάθε 12 εβδομάδες, αν το νερό είναι «σκληρό».
- ♦ Για να γίνει αυτό, προτείνουμε τη χρήση ειδικού προϊόντος για αυτό το είδος συσκευής, το οποίο πωλείται σε εξειδικευμένα καταστήματα και εγκεκριμένα γραφεία επισκευών.
- ♦ Δεν συνιστούνται σπιτικές λύσεις, όπως η χρήση ξυδιού, για την αντιμετώπιση του θέματος απασβέστωσης της συσκευής.

### Προβλήματα και επισκευές

- ♦ Σε περίπτωση βλάβης, μεταφέρετε τη συσκευή σε εγκεκριμένη υπηρεσία τεχνικής βοήθειας. Μην προσπαθήσετε να την αποσυναρμολογήσετε ή να την επισκευάσετε γιατί μπορεί να εκτεθείτε σε κίνδυνο.
- ♦ Αν η σύνδεση στο ρεύμα έχει πρόβλημα, πρέπει να αντικατασταθεί: ακολουθήστε τις συμβουλές που ισχύουν για την περίπτωση βλάβης.

Σε περίπτωση που εντοπίσετε οποιαδήποτε ανωμαλία, συμβουλευτείτε αμέσως τον πίνακα:

Προβλήματα	Πιθανή αιτία	Λύση
Βγαίνει νερό από το πλάι του κλείστρου	Το κλείστρο δεν έχει τοποθετηθεί σωστά.  Το γείσο του φίλτρου είναι καλυμμένο με καφέ.  Το σύστημα προετοιμασίας του καφέ είναι βρώμικο.	Βλπ. παράγραφο «γέμισμα με καφέ»  Καθαρίστε το φίλτρο γύρω από το γείσο και καθαρίστε το γκρουπ τροφοδοσίας νερού.  Καθαρίστε με ένα υγρό πανί.
Δεν τρέχει καφές.	Δεν υπάρχει νερό  Η δεξαμενή νερού δεν έχει τοποθετηθεί σωστά.  Οι οπές του φίλτρου έχουν φρακάρει, ο καφές είναι αλεσμένος σε πολύ λεπτούς κόκκους ή έχει πιεστεί υπερβολικά.	Γεμίστε τη δεξαμενή νερού.  Βεβαιωθείτε ότι η δεξαμενή έχει τοποθετηθεί σωστά, πιέζοντας στο επάνω τμήμα της  Αδειάστε το φίλτρο και καθαρίστε με νερό. Καθαρίστε το γκρουπ τροφοδοσίας νερού με υγρό πανί. Ξανατοποθετήστε το φίλτρο και πιέστε ελαφρώς τον καφέ.
Ο καφές τρέχει αργά ή σταγόνα σταγόνα.	Ο καφές είναι υπερβολικά αλεσμένος ή έχει πιεστεί υπερβολικά.	Βεβαιωθείτε ότι το μέγεθος αλέσματος είναι το κατάλληλο και ότι δεν έχει πιεστεί υπερβολικά.
Ο καφές δεν έχει καϊμάκι	Ο καφές που χρησιμοποιήσατε έχει χαλάσει ή έχει ξεραθεί.  Δεν έχει πιεστεί αρκετά ο καφές.  Το άλεσμα του καφέ είναι υπερβολικά χοντρό.	Να χρησιμοποιείτε φρέσκο καφέ, και όταν ανοίγετε τη συσκευασία να τη φυλάτε σε βάζο που κλείνει αεροστεγώς.  Πιέστε σταθερά τον καφέ.  Αλέστε πιο λεπτό τον καφέ.
Ο καφές τρέχει πολύ γρήγορα	Ο καφές έχει αλεστεί χοντρά.  Δεν έχει μπει αρκετός καφές στο φίλτρο.  Δεν έχει πιεστεί αρκετά ο καφές.	Αλέστε πιο λεπτό τον καφέ.  Βεβαιωθείτε ότι έχετε βάλει τη σωστή ποσότητα καφέ στο φίλτρο.  Πιέστε περισσότερο τον καφέ.
Δεν βγαίνει ατμός από τον σωλήνα ατμού	Ο σωλήνας έχει φράξει	Καθαρίστε τον σωλήνα ατμού με υγρό πανί για να αφαιρέσετε τυχόν υπολείμματα γάλατος που έχουν ξεραθεί, και ανοίξτε τις τρύπες με τη βοήθεια μιας βελόνας. Γυρίστε τον αντίστοιχο διακόπτη και δημιουργήστε ατμό μέχρι να βγει με φόρα και συνεχόμενα.

Για τις εκδοχές ΕΕ της συσκευής και/ή εφόσον ισχύουν τα παρακάτω στη χώρα σας:

### Οικολογία και ανακυκλωσιμότητα του προϊόντος

- ♦ Τα υλικά που απαρτίζουν τη συσκευασία αυτής της συσκευής, εντάσσονται σε σύστημα αποκομιδής, ταξινόμησης και ανακύκλωσης τους. Αν θέλετε να απαλλαγείτε από αυτά τα υλικά, μπορείτε να χρησιμοποιήσετε τους δημόσιους κάδους που ενδείκνυνται για κάθε είδος υλικού.
- ♦ Το προϊόν δεν περιέχει συγκεντρώσεις ουσιών που μπορούν να θεωρηθούν επιζήμιες για το περιβάλλον.



Αυτό το σύμβολο σημαίνει ότι εάν θέλετε να απαλλαγείτε από το προϊόν, όταν έχει ολοκληρωθεί ο κύκλος ζωής του, οφείλετε να το εναποθέσετε, με τα κατάλληλα μέσα, στα χέρια ενός διαχειριστή αποβλήτων, εγκεκριμένου για την επιλεκτική συλλογή αποβλήτων ειδών

ηλεκτρικού και ηλεκτρονικού εξοπλισμού (ΑΗΗΕ).

**КОФЕВАРКА**

ВХСО1200Е

**Уважаемый клиент!**

Благодарим за выбор аппарата торговой марки Black + Decker.

Наша технология, дизайн и практичность, а также то, что наши приборы проходят строгий контроль качества, принесут вам удовлетворение на долгое время, а также позволят наслаждаться ароматом и вкусом настоящего кофе эспрессо.

Внимательно прочтите эту инструкцию перед включением электроприбора и сохраните ее для использования в будущем. Ненадлежащее соблюдение этой инструкции может быть причиной несчастного случая.

**ИНСТРУКЦИЯ ПО ТЕХНИКЕ БЕЗОПАСНОСТИ**

- ◆ перед использованием очистите все части, которые будут контактировать с продуктами питания;
- ◆ этот прибор предназначен исключительно для домашнего, не промышленного использования. Он не предназначен для того, чтобы его использовали постояльцы в минигостиницах, отелях, мотелях, других местах проживания гостиничного типа, а также в животноводческих постройках, подсобных помещениях магазинов, в офисах и на других рабочих местах;
- ◆ Этот прибор может использоваться людьми, не привыкшими к обращению с ним; людьми с ограниченными возможностями, если они находятся под наблюдением или были проинструктированы по поводу безопасного использования прибора и осознают связанные с этим риски.
- ◆ этот электроприбор могут использовать дети от 8 лет под присмотром или после инструкции по безопасному и ответственному использованию и с пониманием связанных с ним опасностей.
- ◆ Очистка и уход за электроприбором не должны производиться детьми за исключением, если они старше 8 лет и находятся под присмотром взрослых.
- ◆ Храните прибор и его шнур в недоступном месте для детей младше 8 лет.
- ◆ Прибор не является игрушкой. Необходимо следить за детьми, чтобы они не играли с ним.
- ◆ Не помещайте электроприбор в воду или иную жидкость, а также под струю воды.
- ◆ Не допускается использовать электроприбор с поврежденным шнуром питания. Для ремонта отнесите его в авторизованный сервисный центр. Не пытайтесь самостоятельно ремонтировать электроприбор — это может быть опасно.
- ◆ Прежде чем включить

## электроприбор, убедитесь, что напряжение на его табличке соответствует напряжению в сети.

- ♦ подключите электроприбор к заземленной розетке, рассчитанной на ток не менее 10 ампер;
  - ♦ сетевая вилка должна подходить к розетке. Не допускается вносить изменения в вилку сетевого шнура. Не допускается также использовать переходники для розетки.
  - ♦ Не допускается использовать шнур питания, чтобы поднимать или переносить электроприбор, вынимать вилку из розетки, потянув за шнур.
  - ♦ Не накручивайте сетевой шнур на прибор.
  - ♦ Не допускается пережимать или сильно сгибать шнур питания.
  - ♦ Не допускается, чтобы шнур питания касался горячих частей прибора.
  - ♦ Проверьте состояние сетевого кабеля. Поврежденный или запутанный шнур может быть причиной поражения электрическим током.
  - ♦ Не прикасайтесь к сетевой вилке влажными руками.
  - ♦ не допускается эксплуатировать электроприбор с поврежденным шнуром или вилкой питания;
  - ♦ при любом повреждении корпуса электроприбора немедленно отключите его от сети, чтобы не допустить поражения электрическим током;
  - ♦ Не допускается использовать прибор после падения на пол, если на нем имеются видимые следы повреждений или протечка.
  - ♦ рабочее место, где используется прибор, должно быть чистым и хорошо освещенным. Беспорядок и недостаточное освещение могут стать причиной несчастного случая.
  - ♦ Не ставьте прибор на горячие поверхности, такие, как конфорки, газовые горелки, печи и тому подобное.
  - ♦ прибор нужно установить на ровную и устойчивую поверхность;
  - ♦ Этот прибор не предназначен для использования на открытом воздухе.
  - ♦ Сетевой шнур нужно периодически проверять, чтобы не допустить использование прибора с поврежденным шнуром питания.
  - ♦ Людям, нечувствительным к высоким температурам, не рекомендуется использовать прибор (так как в нем есть нагревающиеся поверхности).
  - ♦ Не трогайте нагревающиеся части прибора, так как это может вызвать серьезные ожоги.
- ♦ Использование и уход
  - ♦ Перед каждым использованием полностью разворачивайте сетевую кабель;
  - ♦ Не допускается эксплуатировать прибор, если принадлежности установлены недостаточно надежно;
  - ♦ Не включайте прибор без воды;
  - ♦ Не допускается эксплуатировать электроприбор с неисправным выключателем питания;
  - ♦ Не перемещайте прибор во время использования.
  - ♦ Соблюдайте уровни МАКС и МИН для воды
  - ♦ Отсоедините электроприбор от сети после использования или для его чистки.
  - ♦ отключите прибор от сетевой розетки перед тем, как вновь наполнить резервуар для воды.
  - ♦ Храните этот прибор вне досягаемости детей и/или лиц с ограниченными физическими, сенсорными или умственными возможностями, а также тех, кто не знаком с правилами его использования.
  - ♦ Не ставьте электроприбор на хранение, пока он горячий.
  - ♦ Пользуйтесь прибором только с водой.
  - ♦ для потребления в пищу рекомендуется использовать бутилированную минеральную воду;
  - ♦ не оставляйте включенный электроприбор без присмотра. Это сохранит электроэнергию и продлит срок его службы;
  - ♦ Не удаляйте держатель для фильтра во время приготовления кофе, так как в это время он находится под давлением.

### Сервисное обслуживание:

- ♦ Ремонтировать прибор разрешается только квалифицированным специалистам с использованием только оригинальных запасных частей.
- ♦ любое неправильное использование или несоблюдение инструкций автоматически приводит к аннулированию гарантии и снятию ответственности производителя.

## ОПИСАНИЕ

- A Крышка резервуара для воды
- B Резервуар с водой
- C Горячая плита для нагревания чашек
- D Переключатель Кофе/Пар
- E Контрольный индикатор: Нагрев(Красный) / Готов(Синий)
- F Переключатель ON/OFF
- G Паровая труба
- H Держатель жернова

I Мерная ложка  
 J Одноразовый или многоразовый фильтр  
 K Фильтр для молотого кофе (2 чашки)  
 L Кабель питания  
 M Поддон  
 N Решетка для поддона

Fig1. Питчер для молока

1.1 Грязеуловитель  
 1.2 Кран для вспенивания молока  
 1.3 Образное кольцо  
 1.4 Наконечник для вспенивания молока  
 1.5 Съёмная втулка

## ИНСТРУКЦИЯ ПО ЭКСПЛУАТАЦИИ

### Перед использованием:

- Убедитесь, что с прибора была снята упаковка.
- Прежде чем использовать этот прибор в первый раз, рекомендуется проверить его, используя только воду.
- Перед первым использованием очистите все части, которые будут контактировать с продуктами питания, как описывается в разделе, посвященном очистке.
- Перед подключением машины убедитесь, что кнопка ВКЛ / ВЫКЛ (F) не нажата, а переключатель Кофе / Пар (D) находится в центральном положении 0

### Первичное использование:

- Эта простая операция обеспечивает оптимальное дозирование и должна выполняться:
- При первом подключении прибора
- Когда в резервуаре закончилась вода
- При заполнении следите за отметкой MAX уровень.
- Подключите прибор к электросети.
- Поставьте переключатель on/off (F) в позицию ON. Индикатор (E) загорится красным светом
- Для выполнения этой функции вам не нужно ждать, пока машина нагреется.
- Не устанавливая держатель фильтра (H) (или с установленным держателем фильтра, но без кофе), поместите контейнер и на место для кофейной чашки
- Выберите опцию для кофе, повернув регулятор D в нужное положение
- Вода польется из держателя для фильтра. Подождите, пока нальется примерно одна чашка
- Чтобы завершить обслуживание, поверните переключатель D в центральное положение 0,
- Это завершит операцию «первичное использование»

### Заливка воды:

- Перед включением прибора резервуар должен быть заполнен водой.
- Выньте резервуар с водой.
- Откройте крышку.
- При заполнении следите за отметкой MAX уровень.
- Закройте крышку.
- Установите на место в корпус резервуар для воды.

### Заправка кофе:

- Извлеките держатель для фильтра (H)
- Поместите выбранный фильтр для молотого кофе (J или K) в держатель для фильтра.

### Внимание:

#### Извлечение фильтра

- Держатель для фильтра содержит пружину внутри, функция которой заключается в том, чтобы избежать падения сита при опорожнении фильтра с использованным кофе. Пружина создает боковое натяжение на фильтре
- В результате этого натяжения, чтобы удалить фильтр для замены или очистки, может потребоваться использование специального инструмента.
- Мы рекомендуем использовать круглый наконечник или наконечник чайной ложки, чтобы его можно было разместить между верхним краем фильтра и нижней частью крыла сита.
- При небольшом повороте они отделятся друг от друга, что облегчит извлечение фильтра.
- Фильтр J (маленький) может использоваться как для молотого кофе, так и для бумажных чалдах.
- **Мы рекомендуем использовать натуральный обжаренный кофе, так как использование кофе других типов обжарки может повлиять на работоспособность кофемашины.**
- Заполните выбранный сменный фильтр (на 1 или 2 чашки) молотым кофе (6-7 г на чашку).
- Используя мерную ложку (I) для 1 чашки кофе, положите одну 1 ложку, для 2 чашек кофе, положите 2 ложки.
- Затем слегка уплотните молотый кофе задней частью ложки.
- Перед установкой держателя для фильтра в кофеварку поверните его назад.
- Снова установите держатель фильтра в прибор.
- Установите держатель фильтра в кофемашину, вставив снизу и повернув его против часовой

стрелки, слева направо, пока он не защелкнется.

## ИСПОЛЬЗОВАНИЕ

- ♦ Подключите прибор к электросети.
- ♦ Включите прибор, используя выключатель (F)
- ♦ Индикатор (E) будет гореть красным светом, мигая
- ♦ Подождите, пока индикатор E изменит цвет на голубой. Это означает, что необходимая температура была достигнута .
- ♦ Поместите одну или две предварительно нагретые чашки на выходное отверстие фильтра.
- ♦ Поверните переключатель (D) в положение «кофе»
- ♦ Начнет литься кофе. Когда вы получите необходимое количество эспрессо (ристретто или лунго), поверните обратно переключатель (D) в центральное положение 0,
- ♦ После завершения работы, подождите несколько секунд и выньте чашки из кофемашины.
- ♦ Выньте держатель для фильтра и опорожните его.
- ♦ Помойте держатель для фильтра под проточной водой и тщательно высушите.
- ♦ Убедитесь, что съемный фильтр должным образом установлен в держатель для фильтра.
- ♦ Снова установите держатель фильтра в прибор.

## ПРИМЕЧАНИЕ:

- ♦ После того, как эспрессо сварен, машина автоматически образует некоторое количество пара и сливает оставшуюся воду из насоса в поддон для сбора капель.
- ♦ Это гарантирует, что в системе нагрева не будет остаточной воды.
- ♦ После приготовления нескольких чашек эспрессо осторожно вытащите поддон для сбора капель из машины, опорожните и поставьте на место.

## Приготовление кофе в одноразовых бумажных таблетках (чалды):

- ♦ Если вы хотите использовать одноразовую бумажную таблетку (чалду)
- ♦ Выньте фильтр для молотого кофе из держателя для фильтра (K)
- ♦ Вставьте в держатель для фильтра одноразовый фильтр (J)
- ♦ Тогда установите чалду в держатель для фильтра; Убедитесь, что бумага не выходит за края держателя для фильтра.
- ♦ Сделав это, следуйте инструкциям выше по приготовлению молотого кофе

- ♦ По окончании при помощи переключателя (D) в позиции 0
- ♦ Выньте одноразовый фильтр и выбросьте использованную таблетку
- ♦ Помойте держатель для фильтра и чалды-фильтр (хорошо высушите)

## Получение пара:

- ♦ Пар используется для вспенивания молока для капучино, а также для нагрева других жидкостей.
- ♦ Включите прибор, используя кнопку on/off (F)
- ♦ Подождите, пока индикатор (E) сменит цвет на синий, что укажет на то, что прибор достиг необходимой температуры.
- ♦ Поместите контейнер под паровую трубку.
- ♦ Выберите «пар» с помощью переключателя (D)
- ♦ Начнет выходить только пар.
- ♦ Когда его будет достаточно, поверните обратно переключатель (D) на положение 0 и уберите контейнер.
- ♦ Функция автоматического отключения: Приборы Black + Decker разработаны с учетом экономии энергии Поэтому через несколько минут, если прибор не используется, он выключается для перехода в режим экономии энергии Чтобы вернуться к нормальной работе прибора просто нажмите на кнопку включения прибора (F)

## После использования:

- ♦ Выключите прибор, используя кнопку on/off (F)
- ♦ Отключите электроприбор от сети.
- ♦ вылейте воду из резервуара;
- ♦ очистите прибор;

## ОЧИСТКА

### Основная очистка

- ♦ Отсоедините электроприбор от сети после использования и дайте ему остыть.
- ♦ Очистите прибор, используя влажную ткань и несколько капель чистящей жидкости, а затем сухую ткань.
- ♦ Не допускается использовать растворители или продукты на основе кислоты или с высоким уровнем pH, например, отбеливатель, а также абразивные чистящие вещества.
- ♦ не допускайте попадания внутрь через отверстия для прохождения воздуха воды или иной жидкости,

- чтобы не повредить внутренние части;
- никакие части этого электроприбора не допускаются мыть в посудомоечной машине.
- После очистки перед тем, как собрать и поместить на хранение, все детали, высушите их.

### Очистка крана для вспенивания молока (рис. 1)

- **ВНИМАНИЕ!** Кран для вспенивания молока, его наконечник и трубка могут быть **ОЧЕНЬ ГОРЯЧИМИ**.
- Рекомендуется очищать и вытирать кран после вспенивания молока, чтобы предотвратить отложение грязи и перед тем, как выключить машину
- Чтобы сделать это, потяните черную трубку и очистите ее под теплой проточной водой.
- Наполните чашку небольшим количеством воды, погрузите кран для вспенивания молока в воду, поверните переключатель в положение «Пар» на несколько секунд, а затем поверните переключатель (D) к центру в положение «0».
- Используйте ткань для сушки крана для вспенивания молока и замените трубку.
- Если кран для вспенивания молока сильно забит, его можно отвинтить и пропитать теплым мыльным раствором
- Если из крана для вспенивания молока не выходит пар, значит затвердевшее молоко блокирует его путь.
- Аккуратно используйте иглу, чтобы очистить отверстие от остатков молока (рис. 1), чтобы позволить пару выходить из крана,
- После чистки, промойте под проточной водой и соберите кран. Затем снова подайте пар.

### Очистка отложений:

- Для правильной работы в приборе не должно быть отложений и накипи, которые образуются от использования с жесткой водой.
- Чтобы предупредить образование накипи рекомендуется использовать воду с низким содержанием минералов.
- В противном случае, если нет возможности использовать такую воду, рекомендуется периодически удалять накипь:
  - Каждые 6 недель, если вода очень жесткая.
  - Каждые 12 недель, если вода жесткая.
- Для этого мы рекомендуем использовать специальный продукт Decal для данного типа машин. Его можно найти в специализированных магазинах и

- авторизованных технических центрах.
- Использовать домашние средства, такие как уксус, не рекомендуется.

## НЕИСПРАВНОСТИ И РЕМОНТ

- В случае неисправности отнесите электроприбор в сервисный центр. Не пытайтесь самостоятельно отремонтировать электроприбор — это может быть опасно.
- Неисправный шнур питания нужно заменить, поступая так, как и в случае любой неисправности.

Если вы выявите какуюлибо неполадку, сверьтесь со следующей таблицей:

Отклонения	Возможные причины	Решения
Вода вытекает со стороны держателя для фильтра.	Держатель для фильтра установлен неправильно. Край сита покрыт кофе. Детали для варки кофе загрязнены.	См. секцию «Загрузка кофе» Очиститесито вокруг краев и очистите детали для варки кофе. Очистите влажной тканью.
Не выходит кофе.	Нет воды Резервуар для воды не утановлен должным образом. Отверстия для фильтра забиты, кофе слишком мелкий или слишком спрессован	Заполните резервуар водой. Убедитесь, что резервуар надежно закрыт, нажав на верх прибора Опустошите контейнер для фильтра и помойте под водой. Очистите варочный механизм влажной тканью. Снова заполнитесито и слегка уплотните кофе
Кофе выходит медленно или капает по одной капле	Помол кофе слишком мелкий или кофе слишком спрессован	Убедитесь, что помол кофе нормальный и что кофе не слишком спрессован.
Кофе выходит без пенки	У использованного кофевыщел срок годности Кофе был недостаточно спрессован . Молотый кофе слишком грубый.	Используйте свежий кофе Храните кофе в в герметичном контейнере. Слегка уплотните кофе. Помелите кофе более мелко
Кофе выходит слишком быстро	Молотый кофе слишком грубый. Недостаточное количество кофе в сите. Кофе не был достаточно уплотнен	Помелите кофе более мелко Убедитесь, что в сите имеется достаточное количество кофе. Слегка уплотните кофе
Из трубки не выходит пар	Трубка , из которой выходит пар, забита	Очистите паровую трубку влажной тканью, чтобы убрать остатки засохшего молока, и разблокируйте отверстия, используя иголку. Нажимайте соответствующую кнопку и выпускайте пар до тех пор, пока он не начнет идти непрерывно

**Для изделий в версии ЕС и/или, если этого требует законодательство в вашей стране:**



Этот значок означает, что после окончания срока службы для утилизации электроприбора отнесите его в пункт сбора электрических и электронных отходов (WEEE)

**Экология и вторичное использование**

- ♦ Материалы упаковки прибора принимаются системой сбора и сортировки материалов для вторичного их использования. Для утилизации используйте бытовые контейнеры для каждого типа мусора.
- ♦ В изделии нет веществ в концентрациях, которые считаются вредными для окружающей среды.

**CAFETIERĂ**

BXCO1200E

**Stimate client,**

Vă mulțumim pentru că ați cumpărat un produs marca Black+Decker. Tehnologia, designul și aplicabilitatea sa, împreună cu faptul că a trecut de cele mai stricte teste de calitate, vă vor aduce satisfacție completă pentru o perioadă lungă de timp și vă vor ajuta să descoperiți plăcerea savurării unei cafele espresso autentice

Înainte de a porni aparatul, citiți cu atenție aceste instrucțiuni și păstrați-le pentru a le putea consulta în viitor. Nerespectarea acestor instrucțiuni poate provoca un accident.

**RECOMANDĂRI ȘI AVERTIZĂRI PRIVIND SIGURANȚA**

- ◆ Înainte de utilizare, curățați toate componentele produsului care vor fi în contact cu alimentele, așa cum este indicat în secțiunea de curățare.
- ◆ Acest aparat este destinat utilizării în gospodărie, nu celei profesionale sau industriale. Nu este destinat utilizării de către clienți în medii de tip hotel, de exemplu pensiuni, hoteluri, moteluri și alte tipuri de medii rezidențiale, chiar și case țărănești, în zonele de bucătărie rezervate personalului din magazine, birouri și alte medii de lucru.
- ◆ Acest aparat poate fi folosit de persoane neobișnuite cu manevrarea sa și de persoane cu handicap, sub supraveghere sau cu instrucțiuni privind utilizarea aparatului în condiții de siguranță, astfel încât să înțeleagă pericolele prezentate de acesta.
- ◆ Acest aparat poate fi folosit de copii cu vârsta de cel puțin 8 ani, sub supraveghere sau cu instrucțiuni privind utilizarea aparatului în condiții de siguranță și dacă înțeleg pericolele prezentate de acesta.
- ◆ Curățarea și întreținerea destinate utilizatorului nu trebuie efectuate de copii decât dacă au vârsta de cel puțin 8 ani și sunt supravegheați.
- ◆ Nu lăsați aparatul și cablul acestuia la îndemâna copiilor cu vârsta de sub 8 ani.
- ◆ Acest aparat nu este o jucărie. Copiii trebuie supravegheați, pentru a vă asigura că nu se joacă cu aparatul.
- ◆ Nu introduceți niciodată aparatul în apă sau orice alt lichid, nu amplasați aparatul sub robinet.
- ◆ Dacă legătura la priză este deteriorată, aceasta trebuie înlocuită.. Dacă apar probleme, duceți aparatul la un serviciu de asistență tehnică autorizat. Nu încercați să-l demontați sau să-l reparați fără ajutor, deoarece poate fi periculos.
- ◆ Verificați dacă tensiunea indicată pe plăcuța de identificare a aparatului corespunde tensiunii de la priză, înainte de a brânșa aparatul.
- ◆ Conectați aparatul la o priză cu împământare de minim 10 A.
- ◆ Ștecherul aparatului trebuie să intre corect în priză. Nu modificați ștecărul. Nu utilizați adaptoare pentru ștecăre.
- ◆ Nu utilizați niciodată cablul electric pentru a ridica, transporta sau decupla aparatul.
- ◆ Nu înfășurați cablul în jurul aparatului.

- ♦ Nu prindeți cu cleme și nu pliați cablul de alimentare.
- ♦ Nu lăsați cablul electric să intre în contact cu suprafețele fierbinți ale aparatului.
- ♦ Verificați starea cablului de conectare electrică. Cablurile deteriorate sau încurcate măresc riscul de electrocutare.
- ♦ Nu atingeți ștecherul cu mâinile ude.
- ♦ Nu utilizați aparatul dacă acesta are ștecherul sau cablul de alimentare deteriorat.
- ♦ Dacă una din părțile carcasei aparatului se sparge, deconectați imediat aparatul de la rețea, pentru a preveni posibilitatea unui șoc electric.
- ♦ Nu utilizați aparatul dacă a fost scăpat pe podea, dacă există semne vizibile de deteriorare sau dacă prezintă scurgeri.
- ♦ Păstrați zona de lucru curată și luminată corespunzător. Zonele înghesuite și întunecate prezintă risc de accidente.
- ♦ Nu puneți aparatul pe suprafețe fierbinți, cum ar fi plitele, arzătoarele aragazurilor, cuptoarele sau altele asemănătoare.
- ♦ Aparatul trebuie utilizat și păstrat pe o suprafață plană și stabilă.
- ♦ Acest aparat nu este adecvat pentru utilizarea în exterior.
- ♦ Cablul de alimentare trebuie examinat regulat pentru semne de deteriorare, iar dacă este deteriorat aparatul nu trebuie utilizat.
- ♦ Nu utilizați aparatul, în cazul persoanelor sensibile la căldură (deoarece aparatul are suprafețe încălzite).
- ♦ Nu atingeți părțile încălzite ale aparatului, deoarece ele vă pot produce arsuri grave.

### Utilizare și îngrijire:

- ♦ Desfășurați complet cablul de alimentare al aparatului înainte de fiecare utilizare.
- ♦ Nu utilizați aparatul dacă accesoriile sale nu sunt montate corespunzător.
- ♦ Nu porniți aparatul fără să aibă apă.
- ♦ Nu utilizați aparatul dacă întrerupătorul pentru pornire/oprire nu funcționează.
- ♦ Nu mișcați aparatul în timpul utilizării.
- ♦ Respectați nivelurile MAX și MIN.
- ♦ Deconectați aparatul de la rețeaua de alimentare atunci când nu îl utilizați și înainte de a-l curăța.
- ♦ Înainte de a umple rezervorul de apă, scoateți aparatul din priză.
- ♦ Depozitați aparatul într-un loc care să nu fie la îndemâna copiilor și/sau a persoanelor cu capacități fizice, senzoriale sau mentale reduse, ori care nu au experiența sau

cunoștințele necesare.

- ♦ Nu depozitați aparatul dacă mai este fierbinte.
- ♦ Utilizați numai apă pentru aparat.
- ♦ Utilizarea apei minerale îmbuteliate, adaptate pentru consumul oamenilor, este recomandată.
- ♦ Nu lăsați niciodată aparatul conectat și nesupravegheat dacă nu este utilizat. Astfel se economisește energie și se prelungește durata de viață a aparatului.
- ♦ Nu scoateți suportul filtrului când se face cafea, deoarece la acel moment este sub presiune.

### Service:

- ♦ Asigurați-vă că aparatul este servit numai de către personal specializat și că sunt utilizate numai accesoriile sau piese de schimb originale pentru înlocuirea celor existente.
- ♦ Orice folosire necorespunzătoare sau nerespectare a instrucțiunilor face ca garanția și responsabilitățile producătorului să devină nule și neavenite.

## DESCRIERE

- A Capac pentru rezervorul de apă
- B Rezervor de apă
- C Reșou pentru încălzirea ceștilor
- D Buton de comandă pentru cafea/abur
- E Indicator luminos: Se încălzește (Roșu) / Este gata (Albastru)
- F Întrerupător pornire/oprire (ON/OFF)
- G Conductă vaporizatoare
- H Suportul filtrului
- I Lingură de măsurare
- J Filtru pentru o singură măsură sau capsule
- K Filtru de cafea (2 cești)
- L Cablu de alimentare
- M Tavă de scurgere
- N Grilaj tavă de scurgere

Fig1. Ansamblul tubului de spumare lapte

- 1.1 Mâner tub de spumare
- 1.2 Baghetă tub de spumare
- 1.3 Garnitură
- 1.4 Vârful tubului de spumare
- 1.5 Manșon detașabil al tubului de spumare

## INSTRUCȚIUNI DE UTILIZARE

### Înainte de utilizare:

- ♦ Asigurați-vă că ați înlăturat toate ambalajele produsului.
- ♦ Înainte de a utiliza acest produs pentru prima dată, este recomandabil să îl testați folosind doar apă.
- ♦ Tot înainte de prima utilizare, curățați componentele care

vor intra în contact cu alimentele în modul prezentat în secțiunea despre curățare.

- ◆ Înainte de conectarea aparatului, verificați ca butonul (F) pornire/oprire (ON/OFF) să nu fie apăsat, și butonul de comandă pentru cafea/abur (D) să fie în poziția centrală 0

### Amorsarea circuitului:

- ◆ Această operație simplă asigură distribuirea optimă și trebuie să fie efectuată:
- ◆ La prima pornire:
- ◆ Când rezervorul a rămas fără apă.
- ◆ Umpleți recipientul cu respectarea nivelului MAX
- ◆ Conectați aparatul la rețeaua principală de alimentare.
- ◆ Apăsați comutatorul pornit/oprit (F) în poziția ON. Indicatorul luminos (E) se va aprinde în culoarea roșie
- ◆ Nu trebuie să așteptați ca aparatul să se încălzească pentru această operație
- ◆ Fără a monta suportul filtrului (H) (sau cu suportul filtrului montat, dar fără cafea), poziționați un recipient sub poziția ceștii de cafea
- ◆ Selectați poziția cafelei prin rotirea butonului D în această poziție
- ◆ Apa va ieși prin poziția suportului filtrului. Așteptați până când aproximativ o ceașcă plină a fost umplută
- ◆ Pentru a finaliza, rotiți comanda de selectare D în poziția centrală 0
- ◆ Aceasta va finaliza operația de amorsare.

### Umplerea cu apă:

- ◆ Recipientul trebuie să fie umplut cu apă înainte de pornirea aparatului.
- ◆ Scoateți rezervorul de apă.
- ◆ Deschideți capacul.
- ◆ Umpleți recipientul cu respectarea nivelului MAX
- ◆ Închideți capacul.
- ◆ Remontați rezervorul în carcasa acestuia, asigurându-vă că este bine montat.

### Umplerea cu cafea:

- ◆ Îndepărtați suportul pentru filtru(H)
- ◆ Poziționați filtrul pentru cafea măcinată selectat (J sau K) în suportul filtrului

### Atenție

#### Scoaterea filtrului

- ◆ Suportul filtrului include un arc interior, a cărui funcție este de a evita căderea sitei atunci când se aruncă

cafeaua folosită. Acest arc provoacă o strângere laterală pe filtru

- ◆ Prin urmare, pentru a scoate filtrul atunci când este nevoie de înlocuire sau curățare, este posibil să fie necesară utilizarea unei unelte.
- ◆ Vă recomandăm să utilizați un cuțit cu vârf rotund sau un vârf de linguriță, astfel încât acesta să poată fi așezat între marginea superioară a suportului filtrului și partea inferioară a aripii sitei
- ◆ -O mică rotire va produce separarea acestora și va facilita extragerea
- ◆ Filtrul J (cel mai mic) poate fi utilizat fie pentru cafea măcinată, fie pentru capsule de hârtie
- ◆ **Recomandăm utilizarea cafelei naturale, deoarece utilizarea anumitor cafele prăjite poate afecta funcționarea aparatului.**
- ◆ Umpleți filtrul detașabil ales (una sau două cești) cu cafea măcinată (6-7 g per ceașcă).
- ◆ Utilizând lingura de măsurare (I), pentru o cafea puneți o lingură și pentru două cafele puneți două linguri.
- ◆ Apoi apăsați ușor în jos cafeaua măcinată și spatele lingurii.
- ◆ Înainte de montarea suportului pentru filtru în ansamblul pentru pregătirea cafelei, rotiți suportul lingurii în spate.
- ◆ Montați suportul filtrului în aparat încă o dată.
- ◆ Poziționați suportul filtrului în ansamblul pentru pregătirea cafelei, prin introducerea ansamblului în jos și rotirea sa de la stânga la dreapta până când se blochează.

### MOD DE UTILIZARE:

- ◆ Conectați aparatul la rețeaua principală de alimentare.
- ◆ PORNIT! aparatul de la întrerupătorul on/off (F)
- ◆ Indicatorul luminos (E) se va aprinde în culoarea roșu intermitent
- ◆ Așteptați până când indicatorul luminos E își schimbă culoarea în albastru. Acest lucru înseamnă că temperatura este corectă
- ◆ Poziționați una sau două cești pre-încălzite la ieșirea suportului pentru filtru.
- ◆ Rotiți butonul de comandă (D) în poziția cafelei
- ◆ Infuzia de cafea va începe să iasă. După ce ați obținut cantitatea dorită de cafea espresso (scurtă sau lungă), rotiți butonul de comandă (D) în poziția centrală 0
- ◆ După finalizarea servirii, așteptați câteva secunde și îndepărtați ceștile cu cafea.
- ◆ Îndepărtați suportul filtrului și goliți zațul din acesta.
- ◆ Spălați suportul pentru filtru cu apă de la robinet și uscați-l bine.
- ◆ Verificați dacă filtrul detașabil este montat perfect în suportul pentru filtru.

- ♦ Montați suportul filtrului în aparat încă o dată.
- ♦ NOTĂ:
- ♦ După prepararea cafelei espresso, aparatul creează automat un pic de abur și împinge apa rămasă din pompă în tava de scurgere.
- ♦ Acest lucru asigură ca în sistemul de încălzire să nu rămână resturi de apă.
- ♦ După ce pregătiți câteva cești de espresso, trageți cu grijă tava de scurgere din aparat, goliți-o și înlocuiți-o.

### Pregătirea cafelei cu o singură doză de hârtie (CAPSULE):

- ♦ Dacă doriți să utilizați capsule de hârtie cu o singură doză (CAPSULĂ)
- ♦ Scoateți filtrul pentru cafeaua măcinată din suportul filtrului (K)
- ♦ Introduceți filtrul pentru o singură doză (J) în suportul filtrului
- ♦ Apoi puneți capsula în suportul filtrului; Asigurați-vă că hârtia capsulei nu iese din suportul filtrului.
- ♦ După ce ați terminat, faceți același lucru ca mai sus cu cafeaua măcinată
- ♦ Când ați finalizat rotiți butonul de selecție (D) în poziția 0
- ♦ Scoateți filtrul pentru o singură doză și aruncați capsula folosită
- ♦ Spălați suportul filtrului și filtrul pentru capsule (uscați bine)

### Obținerea aburului:

- ♦ Aburul este utilizat pentru a prepara spuma de lapte pentru cappuccino și pentru a încălzi alte lichide.
- ♦ Porniți aparatul de la întrerupătorul on/off (F)
- ♦ Așteptați până când indicatorul luminos (E) devine albastru ceea ce indică faptul că aparatul a atins o temperatură adecvată.
- ♦ Puneți un recipient sub duza pentru abur.
- ♦ Selectați poziția pentru abur cu ajutorul butonului de comandă (D)
- ♦ Aburul va începe să iasă.
- ♦ Atunci când aveți suficient abur, rotiți butonul de comandă (D) înapoi în poziția 0 și scoateți recipientul.

### Funcția de oprire automată:

- ♦ Aparatele Black + Decker sunt proiectate să economisească energie
- În acest scop, după câteva minute, dacă în această perioadă utilizatorul nu a umblat la aparat, acesta trece în modul de economisire a energiei
- Pentru a reveni funcționarea normală trebuie să porniți butonul (F)

### După ce ați terminat utilizarea aparatului:

- ♦ Opriți aparatul de la întrerupătorul on/off (F)
- ♦ Scoateți aparatul din priză.
- ♦ Scoaterea apei din rezervorul de apă
- ♦ Curățați aparatul.

## CURĂȚARE

### a. Curățarea de bază

- ♦ Decuplați aparatul de la priză și lăsați-l să se răcească înaintea oricărei operații de curățare.
- ♦ Curățați aparatul cu o cârpă umedă și câteva picături de lichid de spălare, apoi uscați-l.
- ♦ Nu utilizați solvenți sau produse cu pH acid sau bazic, de exemplu înălbitori sau produse abrazive, pentru curățarea aparatului.
- ♦ Nu lăsați apa sau orice alt lichid să pătrundă în gurile de aerisire, pentru a evita deteriorarea pieselor interne ale aparatului..
- ♦ Nicio componentă a aparatului nu este potrivită pentru curățare în mașina de spălat vase.
- ♦ După spălare, uscați toate componentele înainte de a le monta împreună și a depozita aparatul.

### Curățarea baghetei tubului de spumare

#### (Fig. 1)

- ♦ ATENȚIE! Bagheta, vârful și manșonul tubului de spumare pot fi FOARTE CALDE
- ♦ Se recomandă curățarea și ștergerea baghetei după aburirea laptelui pentru a preveni depozitarea murdăriei înainte de a opri mașina
- ♦ Pentru a face acest lucru, trageți manșonul negru al tubului de spumare în jos și curățați-l cu apă caldă.
- ♦ Umpleți o cană cu puțină apă, introduceți bagheta de spumare în apă, rotiți butonul de comandă în poziția „pictogramei abur” timp de câteva secunde și apoi rotiți butonul de comandă (D) spre centru în poziția „0”.
- ♦ Utilizați o cârpă pentru a usca bagheta și a înlocui manșonul tubului de spumare
- ♦ Dacă tubul este extrem de înfundat, vârful poate fi deșurubat și înmuiat în apă caldă cu săpun.
- ♦ În cazul în care nu iese abur din bagheta tubului de spumare, laptele întărit blochează tubul.
- ♦ Utilizați cu grijă un ac pentru a curăța resturile de lapte de la deschiderea vârfului tubului de spumare (fig. 1) pentru a elimina orice blocaj,
- ♦ După curățare, clătiți cu apă de la robinet și reasamblați. După care utilizați tubul din nou.

**Tratarea depunerilor de calcar:**

- Pentru ca aparatul să funcționeze corect, trebuie menținut fără depunerile de tartru sau magneziu create prin folosirea apei dure.
- Pentru a preveni acest tip de problemă, noi recomandăm utilizarea apei cu conținut scăzut de calcar sau magneziu.
- Totuși, dacă nu puteți utiliza tipul de apă recomandat mai sus, trebuie să îndepărtați periodic depunerile de calcar de pe aparat:
  - La fiecare 6 săptămâni dacă apa este „foarte dură”.
  - La fiecare 12 săptămâni dacă apa este „dură”.
- Pentru a face acest lucru, vă recomandăm utilizarea produsului specific Decal pentru un astfel de tip de aparat, care se găsește în magazine specializate și servicii

tehnice autorizate.

- Soluțiile improvizate nu sunt recomandate pentru detrajul acestui aparat, de exemplu utilizarea oțetului.

**ANOMALII ȘI REPARAȚII**

- Dacă apar probleme, duceți aparatul la un service de asistență tehnică autorizat. Nu încercați să-l demontați sau să-l reparați fără ajutor, deoarece poate fi periculos.
- În cazul în care conexiunea la rețeaua de alimentare a fost avariata, aceasta trebuie înlocuită, iar dvs. trebuie să procedați ca în cazurile în care există avarii.

Dacă detectați orice fel de anomalie, verificați tabelul următor:

Anomalie	Cauze posibile	Remedieri
Apa curge din partea laterală a suportului	-Suportul filtrului nu este montat corect. Marginea sitei este acoperită cu cafea. -Grupul de infuzare este murdar.	-consultați secțiunea „adăugarea cafelei” -Curățați sita în jurul marginii și curățați infuzatorul grupului de cafea Curățați cu o cârpă umedă.
Nu iese cafea	Nu există apă Rezervorul de apă nu este amplasat corespunzător. Orificiile filtrului sunt înfundate, cafeaua este măcinată prea fin sau a fost presată prea mult	Umpleți rezervorul pentru apă Asigurați-vă că rezervorul este așezat corespunzător, apăsând pe partea superioară -Goliți coșul de filtru și curățați-l cu apă. Curățați unitatea de infuzare cu o cârpă umedă. Umpleți sita din nou și presăți ușor cafeaua
Cafeaua iese ușor sau picătură cu picătură	Măcinarea cafelei este prea fină sau prea presată	Asigurați-vă ca măcinarea este ÎN REGULĂ și nu este prea presată.
Cafeaua iese fără lapte	-Cafeaua folosită este expirată -Cafeaua nu a fost presată suficient. -Cafeaua măcinată este prea grosieră.	-Folosiți cafea proaspătă și odată deschisă depozitați-o într-un recipient etanș. -Presăți ușor cafeaua. -Măcinați cafeaua mai fin
Cafeaua iese prea repede	-Cafeaua măcinată este prea grosieră. -Nu este suficientă cafea în sită. -Cafeaua nu a fost presată suficient	Măcinați cafeaua mai fin -Asigurați-vă că este cantitatea corectă de cafea în sită. Presăți ușor cafeaua
Nu se scurge abur din tubul evaporatorului	Tubul este înfundat	Curățați tubul de abur cu o cârpă umedă pentru a îndepărta orice urmă de lapte care s-a uscat și deblocați orificiile folosind un ac. Apăsăți întrerupătorul corespunzător și îndepărtați aburul până când iese în flux continuu

**Pentru versiunile UE ale produselor și/sau  
în cazul în care este obligatoriu în țara dvs.:**

### **Ecologia și reciclarea produsului**

- ♦ Materialele din care este format ambalajul acestui produs sunt incluse în sistemul de colectare, clasificare și reciclare. Dacă veți dori să le eliminați, utilizați pubelele publice corespunzătoare fiecărui tip de material.
- ♦ Produsul nu conține substanțe în concentrații care ar putea fi considerate ca dăunătoare pentru mediu.



Acest simbol înseamnă că, în cazul în care doriți să aruncați aparatul la încheierea duratei sale de funcționare, trebuie să-l duceți la un centru de colectare a deșeurilor autorizat, în vederea colectării selective a deșeurilor de echipamente electrice și electronice (WEEE)

**МАШИНА ЗА КАФЕ**

VXCO1200E

**Уважаеми клиенти,**

Благодарим Ви, че закупихте електроуред с марката Black & Decker.

Неговата технология, дизайн и функционалност, наред с факта, че надвишава и найстриктните норми за качество, ще Ви доставят пълно удовлетворение за дълго време.

Преди да пуснете в действие уреда, прочетете внимателно настоящата брошура и я запазете за понататъшни справки. Несъобразяването с настоящите указания може да стане причина за произшествие.

**СЪВЕТИ И  
ПРЕДУПРЕЖДЕНИЯ ЗА  
БЕЗОПАСНОСТ.**

- ◆ Преди да използвате ел. уреда за първи път, почистете всички части, намиращи се в контакт с хранителните продукти, следвайки упътванията от раздел "Почистяване".
- ◆ Уредът е предназначен единствено за битови нужди, не за професионална нито промишлена употреба. Настоящият уред не е предназначен за работа в ресторанти и заведения от вида "bed and breakfast", в хотели, мотели и други заведения за отдих, както и в обекти за селски туризъм, зони за готвене, запазени за личния състав на магазини, офиси и други видове работна среда.
- ◆ Настоящият уред може да бъде използван от лица с ограничени

физически, сетивни или умствени способности, или от лица без опит и познания, но при условие, че им е осигурен съответния надзор и обучение за безопасна употреба на уреда, а също при условие, че осъзнават свързаните с това опасности.

- ◆ Този уред може да бъде използван от хора, неумеещи да боравят с този вид продукти, хора с физически увреждания или деца над 8 години, но това може да стане единствено, под надзора на някой възрастен човек или ако предварително им е обяснено как трябва да използват безопасно уреда, а също и ако осъзнават съществуващите рискове.
- ◆ Допуска се почистването и поддръжката на уреда от деца над 8 години, но задължително под надзора на някой възрастен човек.
- ◆ Съхранявайте уреда и неговият захранващ кабел далеч от достъпа на деца под 8 години.
- ◆ Уредът не е играчка. Дръжте децата под наблюдение, така че да не си играят с уреда.
- ◆ Не потапяйте уреда във вода или друга течност, нито го поставяйте под крана на чешмата.
- ◆ В случаите на повреден захранващ кабел, същият

следва да се подмени. При такъв случай, моля отнесете уреда в оторизиран сервиз за техническо обслужване. С цел избягване на произшествия, моля не поправяйте или разглобявайте уреда.

◆ **Преди включване на уреда към мрежата, уверете се, че посоченият на табелката волтаж с характеристиките съвпада с волтажа на мрежата.**

- ◆ Включете уреда в заземен източник на електрически ток, който да издържа наймалко 10 ампера.
- ◆ Щепселът на уреда следва да отговаря на електрическия контакт. В никакъв случай не променяйте вида на щепсела. Не използвайте адаптори за щепсела.
- ◆ Не дърпайте електрическия кабел на уреда. В никакъв случай не използвайте електрическия кабел за повдигане, пренасяне или изключване на апарата.
- ◆ Не навивайте електрическия кабел около уреда.
- ◆ Не позволявайте електрическият кабел да бъде притискан или да се прегъне.
- ◆ Не допускайте електрическият кабел да се допира до горещите повърхности на уреда.
- ◆ Проверявайте състоянието на електрическия кабел. Ако кабелът е повреден или заплетен, опасността от електрически удар нараства.
- ◆ Не пипайте щепсела с влажни ръце.
- ◆ В никакъв случай не използвайте уреда при повреден контакт или електрически кабел.
- ◆ Ако някоя от частите на корпуса на апарата се повреди, незабавно го изключете от мрежата, за да избегнете опасност от електрически удар.
- ◆ Забранена е употребата на апарата, ако същият е падал, ако има явни признаци за щети или при наличие на теч.
- ◆ Поддържайте мястото на работа на уреда чисто и добре осветено. Разхвърляните и тъмни места могат да доведат до злополуки.
- ◆ Не поставяйте уреда върху топли повърхности като плочи за готвене, газови котлони, фурни и др.
- ◆ Уредът следва да се използва и поставя върху равна

и стабилна повърхност.

- ◆ Този уред не е предназначен за употреба на открито.
- ◆ Проверявайте периодично състоянието на захранващия кабел. Не използвайте уреда, ако забележите следи от повреди.
- ◆ Не използвайте уреда, ако сте нечувствителни към топлината (тъй като уреда има топли повърхности).
- ◆ Моля, не пипайте загорелите части на уреда това може да предизвика изгаряния.

#### **Употреба и поддръжка :**

- ◆ Преди всяка употреба, развийте докрай захранващия кабел на апарата.
- ◆ Не използвайте уреда при неправилно поставени приставки и цедки.
- ◆ Не включвайте уреда, ако в него няма вода.
- ◆ Не използвайте уреда при повредена система за включване/изключване.
- ◆ Не движете уреда, докато се намира в работен режим.
- ◆ Спазвайте МАКСИМАЛНОТО И МИНИМАЛНОТО ниво.
- ◆ Изключете уреда от захранващата мрежа, когато не го използвате и преди да го почиствате.
- ◆ Изключете уреда от ел. мрежата преди да напълните резервоарчето с вода.
- ◆ Съхранявайте уреда далеч от досега на деца и/или хора с намалени физически, сензорни или умствени възможности, или такива без опит и познания за боравене с него.
- ◆ Не съхранявайте уреда, ако още не се е охладил.
- ◆ Използвайте уреда единствено с вода.
- ◆ Препоръчва се използването на бутилирана минерална вода, подходяща за питейни нужди.
- ◆ В никакъв случай не оставяйте включения уред без надзор. По този начин ще спестите енергия, а също и ще удължите живота на ел. уреда.
- ◆ Не изваждайте носача на цедката, докато кафето се приготвя в този момент той се намира под налягане.

#### **Обслужване на уреда:**

- ◆ Уверете се, че поддръжката на уреда се извършва от специализирано лице и винаги използвайте оригинални консумативи и резервни части.
- ◆ Неправилното използване на уреда или неспазването на указанията за работа с него е опасно, анулира гаранцията и освобождава производителя от отговорност.

## ОПИСАНИЕ

- A Капак на резервоарчето
- B Резервоарче за вода
- C Повърхност за загряване на чаши
- D Контролер за избор на кафе или пара
- E Светлинен индикатор за свързване: Загрява (червено) / Готово (синьо)
- F Прекъсвач за вкл./изкл
- G Тръба за подаване на пара
- H Носач на цедките
- I Дозираща лъжичка
- J Цедка за еднократна доза или 1 чаша
- K Цедка за мляно кафе (2 чаши)
- L Захранващ кабел
- M Капкосъбираща тава
- N Решетка на капкосъбиращата тава

Fig1. Монтаж на разпенителя за мляко

- 1.1 Ръкохватка за разпенителя.
- 1.2 Тръба за подаване на пара
- 1.3 Опръстен
- 1.4 Връх на пароподателя
- 1.5 Калъф на пароподателя

## НАЧИН НА УПОТРЕБА

### Забележки преди употреба:

- ♦ Уверете се, че сте отстранили напълно всякакъв вид опаковка на уреда.
- ♦ Преди първата употребата на уреда, се препоръчва да се използва единствено с вода.
- ♦ Преди да използвате ел. уреда за първи път, почистете всички части, влизащи в допир с хранителните продукти, следвайки упътванията от раздел "Почистяване".
- ♦ Преди включването на уреда, уверете се, че бутонът (F) не е натиснат, и че селекторът за кафе/пара (D), се намира в средно положение „0“

### Захранване на водонапорния кръг:

- ♦ Тези лесни стъпки осигуряват оптимално водоподаване и трябва да бъдат извършени:
- ♦ Преди първата употреба;
- ♦ Когато кафемашината е в употреба за дълъг период от време (1 или 2 седмици)
- ♦ В случаите, когато резервоарчето е останал без вода.
- ♦ Напълнете резервоарчето с вода, като се стараете да не надхвърлите означението за равнище „MAX“.
- ♦ Включете уреда в електрическата мрежа.
- ♦ Натиснете прекъсвача вкл./изкл. (F) и го поставете в

положение "включено". Светлинният индикатор E ще светне червено

- ♦ За тази операция НЕ се налага да изчаквате, докато машината се загрее.
- ♦ Без да поставяте цедката (H), (или с поставен държач на цедката, но без кафе), поставете съд в положение чаша за кафе
- ♦ Изберете позиция за кафе като завъртите контролера „D“ към това положение
- ♦ Ще започне да излиза вода от мястото на държача на цедката. Изчакайте, докато изтече вода с обем около една чаша.
- ♦ За да прекратите подаването, завъртете контролера „D“ към средно положение „0“ (изключено)
- ♦ С това операцията по захранване е приключила.

### Пълнене с вода:

- ♦ Преди да включите уреда, задължително трябва да напълните резервоарчето с вода.
- ♦ Извадете резервоарчето от уреда.
- ♦ Отворете капака.
- ♦ Напълнете резервоарчето със студена вода между означенията MAX и MIN
- ♦ Затворете капака.
- ♦ Поставете отново резервоарчето на място като се уверите, че е прилегло добре.

### Пълнене на кафе

- ♦ Извадете държача на цедката(H)
- ♦ Поставете цедката за желаното смляно кафе (L ó M) в държача на цедката.

## ВНИМАНИЕ

### Изваждане на канчето

- ♦ Във вътрешността на държача на цедката има пружина, чиято функция е да предотврати падането на канчето при дръпване на дръжката. Тази пружина притиска странично канчето.
- ♦ Поради това притискане на пружината може да се наложи да използвате инструмент за изваждане на канчето за неговото заместване или почистване.
- ♦ Препоръчваме използването на нож с закръглен връх или лъжичка, така че острието на ножа да може да се пъхне между горния и долния ръб на държача на цедката и долния ръб на острието на ножа.
- ♦ Едно леко завъртане спомага те да се отдели и улеснява изваждането.
- ♦ Цедката „J“ (наймалката ) може да бъде използвана както за смляно кафе или хартиена еднократна доза

за кафе.

- ♦ Препоръчва се използване на естествено изпечено кафе. Изпеченото на огън кафе може да повреди машината
- ♦ Напълнете изваждащата се цедка с избрано кафе (с 1 или 2 кафета), (следва да се поставят между 6 и 7 г. смляно кафе на чаша).
- ♦ Посредством дозиращата лъжичка, за едно кафе поставете 1 лъжичка, а за 2 кафета поставете 2 лъжички.
- ♦ След това леко сбийте смляното кафе с дъното на лъжичката.
- ♦ Преди да поставите държача на цедката в тялото на кафемашината, завъртете вложката на цедката назад.
- ♦ Прикрепете отново държача на цедката към уреда.
- ♦ Поставете държача на цедката в блока за кафе, като го вкарате отдолу и го завъртите в посока, противоположна на часовниковата стрелка докато го поставите позиция „блокиран“.

### Употреба:

- ♦ Включете уреда в електрическата мрежа.
- ♦ Включете уредът посредством бутон/пуск/стоп
- ♦ Светлинният индикатор „Е“ ще светне вчервено и ще започне да мига
- ♦ Изчакайте, докато светлинният индикатор „Е“ промени цвета си на син, което означава, че е достигната желаната температура
- ♦ Поставете две предварително загрети чаши на изхода на държача на цедката.
- ♦ Завъртете селектора за кафе/пара (D) в положение „кафе“.
- ♦ Изтичането на кафето ще започне. Когато сте получили желаното количество кафе експресо (късо или дълго), завъртете контролера (D) в средно положение „0“
- ♦ След като кафето спре да изтича, изчакайте няколко секунди, преди да оттеглите чашите с кафето.
- ♦ Извадете държача на цедката и го почистете от използваното кафе.
- ♦ Измийте държача на цедката с топла вода и го изсушете добре.
- ♦ Проверете, дали изваждащата се цедка е поставена правилно в държача за цедката.
- ♦ Прикрепете отново държача на цедката към уреда.

- ♦ БЕЛЕЖКА: След приключване на изцеждането на кафето машината обезводнява автоматично кръга за затопляне на вода към тавата. Тази процедура

ни дава гаранция, че в загряващата система не е останала вода. След приготвянето на няколко чаши кафе е необходимо да извадите и изсушите тавата за остатъци.

### Приготвяне на кафе с торбички за единични дози (PODS) :

- ♦ Извадете цедката за кафе от държача на цедката. (K)
- ♦ В държача на цедката поставете цедката за единични дози. (J)
- ♦ След това поставете торбичката за единична доза в цедката, като се уверите, че хартията на торбичката не се подава извън държача на цедката.
- ♦ След като торбичката е заредена, постъпете като в предишния случай, а веднъж пригответе кафето
- ♦ След приключване на този процес, и при контролера за селекция (D) в положение „0“
- ♦ Отстранете цедката за единична доза и изхвърлете използваната торбичка.
- ♦ Измийте носача на цедката и самата цедка за единична доза, след което ги изсушете добре.

### Получаване на пара:

- ♦ Парата служи за разпенване на мляко за капучино, и също така, за загряване на други течности.
- ♦ Включете уреда, от прекъсвача за включване/ изключване (F)
- ♦ Изчакайте светлинният индикатор (E) да светне в синьо. Това указва, че уредът е достигнал необходимата температура.
- ♦ Поставете съд под тръбата за пара.
- ♦ Изберете „изход на пара“ посредством контролера „D“
- ♦ Ще започне да излиза само пара.
- ♦ Когато имате достатъчно пара, върнете контролера (D) в положение „0“ и отстранете съда.

### Функция автоматично изключване:

- ♦ Уредите Black + Decker са програмирани така, че да пестят енергия.
- ♦ С тази цел след няколко минути, ако за това време потребителят не извърши никаква дейност с него, уредът се самоизключва.
- ♦ Ако желаете уредът да се върне към обичайната си работа, просто натиснете бутон за пускане (F)

### След приключване на работата с уреда:

- ♦ Спрете уреда от бутон за включване/изключване (F)

- ♦ Изключете уреда от електрическата мрежа.
- ♦ Източете водата от резервоарчето.
- ♦ Почистете уреда.

## ПОЧИСТВАНЕ

### а. Обикновено почистване

- ♦ Изключете уреда от захранващата мрежа и го оставете да изстине, преди да пристъпите към почистването му.
- ♦ Почистете уреда с влажна кърпа, напоена с няколко капки миеш препарат и после го подсушете.
- ♦ За почистването му не използвайте разтворители и препарати с киселинен или основен рН фактор, като белина и абразивни продукти.
- ♦ Не допускайте проникването на вода през вентилационните отвори; в противен случай може да предизвикате повреда на работните части във вътрешността на уреда.
- ♦ Не се допуска която и да е част от този уред да бъде измивана в съдомиялна машина.
- ♦ Подсушете всички части преди да сглобите и съхраните уреда.

### Почистване на пароподателя (fig 1)

- ♦ Бъдете изключително внимателни, тъй като частите на пароподателя може да се окажат силно нагорещени.
- ♦ Преди да изключите машината, препоръчва се да почистите пароподаващата тръба след приготвянето на парата с цел да избегнете наслагването на нечистотии.
- ♦ За целта извадете калъфа на пароподателя, поставете чаша с известно количество вода под тръбата и поставете контролера (D) на положение „пара“, като оставите да излезе малко пара. Върнете контролера на положение „0“
- ♦ Подсушете със сух парцал и поставете отново калъфа.
- ♦ Ако тръбата е запушена, можете да развиете накрайника на тръбата и да го потопите в сапунена вода. Изплакнете с течаща вода
- ♦ В случай, че не излиза пара, това може да се дължи на това, че изходът е запушен със изсъхнало мляко. В такъв случай внимателно използвайте вода, за да отпушите накрайника на пароподателя.
- ♦ След като го почистите, измийте с течаща вода и го поставете отново. Подайте пара отново

### Обработка на котления камък:

- ♦ За да бъде пълноценна работата на уреда, по него не бива да има отлагания от вар или магнезий, които се получават от употреба на вода с висока твърдост.
- ♦ За да предотвратите този проблем, препоръчваме Ви да използвате вода с ниско съдържание на варовик или магнезий.
- ♦ Въпреки това, ако не е възможно използването на препоръчания погоре вид вода, трябва да пристъпите към периодичната обработка на уреда за намаляване на котления камък, с периодичност от:
  - ♦ 6 седмици, ако водата е с висока твърдост.
  - ♦ 12 седмици, ако водата е твърда.
- ♦ За целта препоръчваме да се използва продукт против котлен камък за този вид уреди. Препаратът се продава в специализирани магазини и оторизирани сервиси.
- ♦ Не се препоръчват домашни разтвори, така както използването на оцет при обработката за премахването на калция от уреда.

## НЕИЗПРАВНОСТИ И ПОПРАВКА

- ♦ В случай на неизправност отнесете уреда в упълномощен сервис за техническо обслужване. Моля не се опитвайте да разглобявате уреда или пък да го поправяте това е опасно.
- ♦ Ако захранващият кабел е повреден, трябва да се подмени. Направете същото както при неизправност.

В случай, че забележите неизправност, направете справка със следната таблица:

Неизправности	Възможна причина	Решения
Отстрани на държача на цедката изтича вода.	Държачът на цедката не е поставен правилно. По ръба на канчето има наслагано кафе. Комплексът за подаване на кафе е замърсен.	Разгледайте раздел "пълнене с кафе" Почистете ръба на канчето и почистете блока за подаване на кафе. Почистете с влажна кърпа.
Не изтича кафе	Няма вода Контейнерчето за вода не е правилно поставено. Отворите на канчето са запушени, зърната кафе са прекалено ситно смлени или кафето е прекалено пресовано.	Напълнете водния контейнер. Уверете се, че контейнерът е поставен правилно, като натиснете горната му част Изпразнете канчето и почистете с вода. Почистете с влажна кърпа блока за изпускане на кафе. Напълнете отново канчето и пресовайте леко кафето.
Кафето излиза бавно, и то капка по капка.	Кафето е прекалено ситно смляно, или прекалено пресовано.	Уверете се, че зърната са смлени до подходящ размер на частиците, а също и че кафето не е било пресовано прекалено.
Кафе наистина излиза, но то е без каймак.	Използваното кафе е с просрочена годност или се е изсушило. Кафето не е достатъчно пресовано. Кафето е смляно на прекалено големи частици.	Използвайте кафе в срок на годност. След отварянето на опаковката, съхранявайте кафето в херметичен съд. Пресовайте добре кафето. Смлете кафето до пофини частици.
Кафето изтича прекалено бързо.	Кафето е смляно на прекалено големи частици. В канчето не е поставено достатъчно кафе. Кафето не е достатъчно пресовано.	Смлете кафето до пофини частици. Уверете се, че сте поставили точното количество кафе в канчето. Пресовайте подобре кафето.
От пароподаващата тръба не излиза пара.	Тръбата е задръстена.	Почистете пароподаващата тръба с влажна кърпа, за да отстраните възможни засъхнали остатъци мляко, след което прокарайте отново отворите с помощта на игла. Натиснете съответния прекъсвач и испуснете пара, докато започне да излиза непрекъснато и със сила.

За разновидностите в ЕС на това изделие и/или в случая, приложим за Вашата страна:

**Опазване на околната среда и рециклиране на изделието.**

- ♦ Материалите, от които е изработен този уред са предвидени в системата за събиране, класификация и рециклиране на същите. Ако желаете да се освободите от тях, използвайте обществените контейнери, пригодени за всеки отделен вид материал.
- ♦ В продукта няма концентрации на вещества, които могат да се смятат вредни за околната среда.



Този символ означава, че ако желаете да се освободите от уреда след изтичане на експлоатационния му живот трябва да го предадете по подходящ начин на фирма за преработка на отпадъци, оторизирана за разделно събиране на относно отпадъци от електрическо и електронно оборудване (ОЕЕО).

België/Belgique	Stanley Black & Decker Belgium BVBA Egide Walschaertsstraat 16 2800 Mechelen	www.blackanddecker.be enduser.BE@SBDinc.com Tel - NL. +32 15 47 37 65 Tel – FR. +32 15 47 37 66
Bulgaria	Stanley Black&Decker Polska Bucharest Branch Phoenicia Business Center Turturelor Street, No 11A, 6th Floor,Module 15, 3rd District. Bucharest (Romania)	office.bucharest@sbdinc.com Tel. +4021.320.61.04.
Česká Republika	Stanley Black & Decker Czech Republic s.r.o. Chodov Türkova 2319/5b 149 00 Praha 4 Česká Republika	www.blackanddecker.cz recepce@blackanddecker.cz Tel: 261 009 782
Danmark	Stanley Black & Decker Denmark Roskildevej 22 2620 Albertslund	www.blackanddecker.dk kundeservice.dk@sbdinc.com Tel. 70 20 15 10 Fax. 70 22 49 10
Deutschland	Stanley Black & Decker Deutschland GmbH Black & Decker Str. 40, D - 65510 Idstein	www.blackanddecker.de infobfge@sbdinc.com Tel. 06126 21-0 Fax 06126 21-2980
Ελλάδα	Black & Decker Ελλάς ΕΔΡΑ-ΓΡΑΦΕΙΑ : Στράβωνος 7 & Λ. Βουλιαγμένης. 166 74 Γλυφάδα - Αθήνα SERVICE : Ημερος Τόπος 2 (Χάνι Αδάμ) - 193 00 Ασπρόπυργος	www.blackanddecker.gr Greece.Service@sbdinc.com Τηλ: 00302108981616 Φαξ: 00302108983570
España	Engineering and Technology for Life Spain Avenida Barcelona s/n 25790 Oliana (Lleida)	www.blackanddecker.es service.spain@etforlife.com
France	Engineering and Technology for Life France 6 rue de l'Industrie Z.I des Sablons 89100 Sens	www.blackanddecker.fr service.france@etforlife.com
Helvetia	ROFO AG Gewerbezone Seeblick 3213 Kleinbödingen	www.blackanddecker.ch service@rofoag.ch Tel. 026 674 93 93 Fax 026 674 93 94
Hungary	Stanley Black & Decker Hungary Kft. Meszaros u. 58/B 1016 Budapest (Hungary)	www.blackanddecker.hu Tel: 1.6 225-1661 / 62
Italia	Stanley Black & Decker Italia Via Energypark 6 c/o Energypark Building 3 sud 20871 Vimercate (MB)	www.blackanddecker.it service.italia@blackdecker.com Tel. 800-213935 Fax 039-9590313
Nederland	Stanley Black & Decker Netherlands BV Holtum Noordweg 35 6121 RE BORN Postbus 83. 6120 AB BORN	www.blackanddecker.nl enduser.NL@SBDinc.com Tel. +31 164 283 065 Fax +31 164 283 200
Norge	Stanley Black & Decker Norway AS Gullhaugveien 11, 0484 Oslo PB 4613, Nydalen, 0405 Oslo	www.blackanddecker.no kundeservice.no@sbdinc.com Tlf. 22 90 99 10 Fax 45 25 08 00

Österreich	Stanley Black & Decker Austria GmbH Oberlaaerstraße 248, A-1230 Wien	www.blackanddecker.at service.austria@sbdinc.com Tel. 01 66116-0 Fax 01 66116-614
Polska	Stanley Black & Decker Polska SP.z.o.o ul. Postepu 21D 02-676 Warszawa Polska	www.blackanddecker.pl reception.warsaw@sbdinc.com Tel: 22 4642700
Portugal	Engineering and Technology for Life Portugal Avenida Rainha D. Amélia, nº12-B 1600-677 Lisboa	www.blackanddecker.pt service.portugal@etforlife.com
Romania	Stanley Black&Decker Polska Bucharest Branch Phoenicia Business Center Turturelelor Street, No 11A, 6th Floor,Module 15, 3rd District. Bucharest (Romania)	office.bucharest@sbdinc.com Tel. +4021.320.61.04.
Slovenija	G-M&M, proizvodnja in marketing, d.o.o. Brvace 11 1290 Grosuplje (Slovenija)	G-M&M, proizvodnja in marketing, d.o.o. Brvace 11 1290 Grosuplje (Slovenija)
Suomi	Stanley Black & Decker Finland Oy Kumpulantie 13B, 00520 Helsinki PL 47, 00521 Helsinki	www.blackanddecker.fi asiakaspalvelu.fi@sbdinc.com Puh. 010 400 43 33 Faksi 0800 411 340
Sverige	Stanley Black & Decker Sweden AB Flöjelbergsgatan 1c, 431 35 Mölndal Box 94, 431 22 Mölndal	www.blackanddecker.se kundservice.se@sbdinc.com Tel. 031-68 60 60 Fax 031-68 60 80
United Kingdom & Republic Of Ireland	"Black & Decker Slough, Berkshire SL1 3YD 210 Bath Road "	www.blackanddecker.co.uk emeaservice@sbdinc.com Tel. 01753 511234

