

This Owner's Manual is provided and hosted by [Appliance Factory Parts](#).



Black & Decker VB2010P Owner's Manual

[Shop genuine replacement parts for Black & Decker
VB2010P](#)



[Find Your Black & Decker Vacuum Cleaner Parts - Select From 339 Models](#)

----- Manual continues below -----

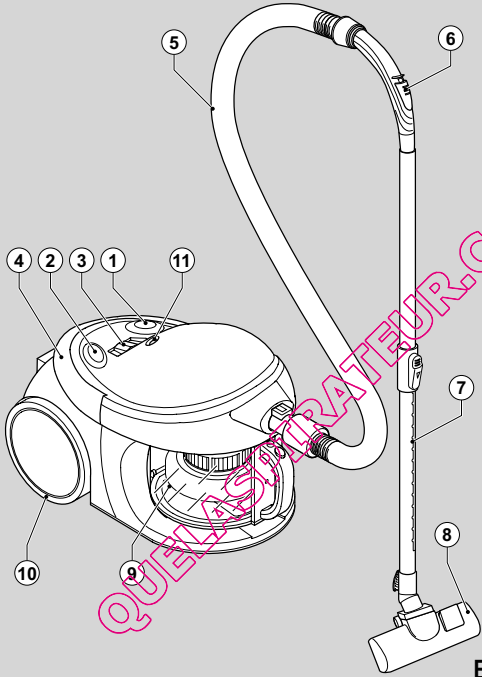

English	5
Deutsch	11
Français	18
Italiano	25
Nederlands	32
Español	39
Português	46
Svenska	53
Norsk	59
Dansk	65
Suomi	71
Ελληνικά	77
Türkçe	84

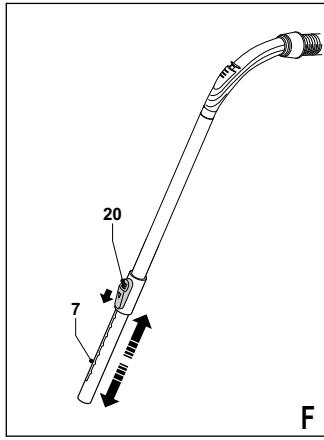
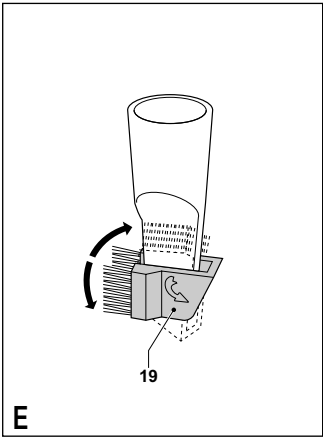
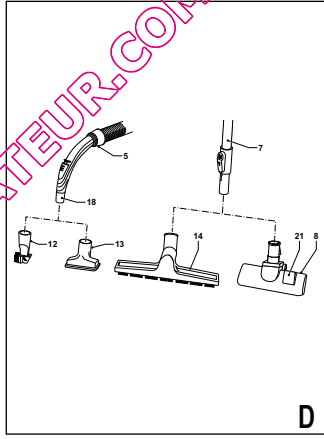
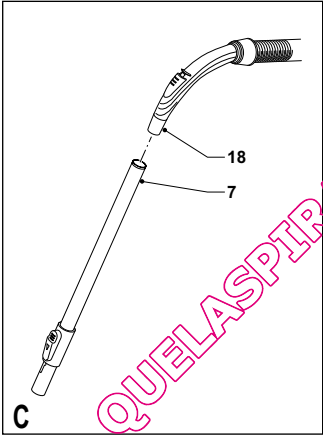
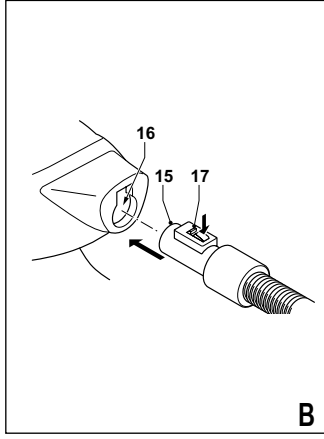
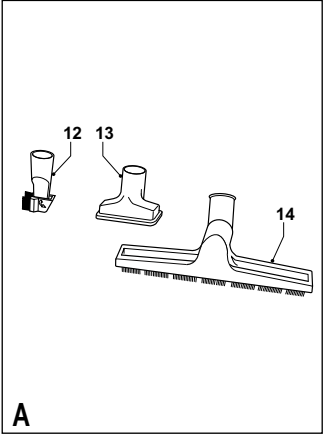

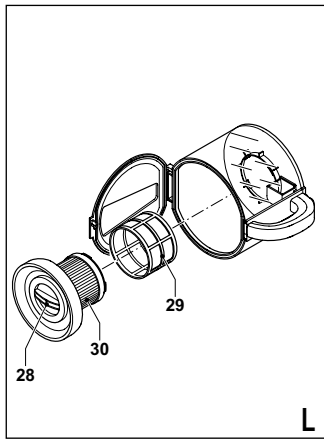
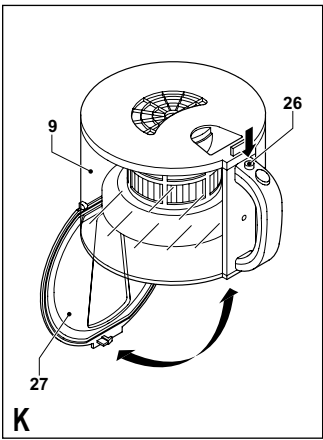
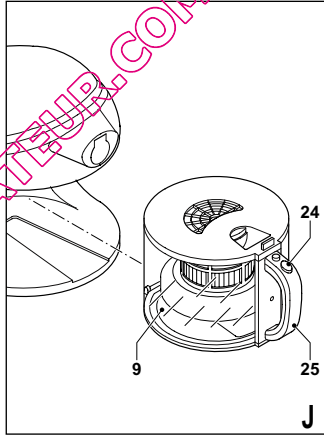
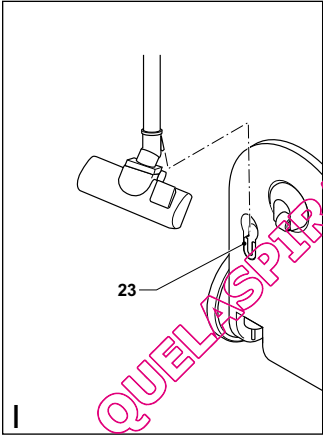
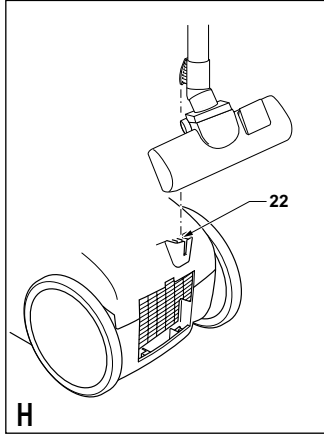
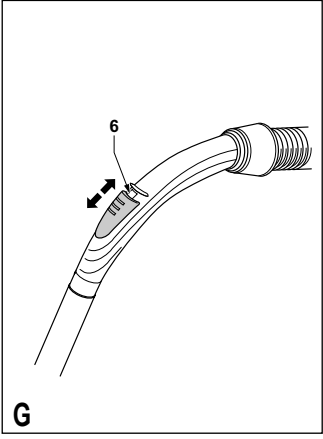

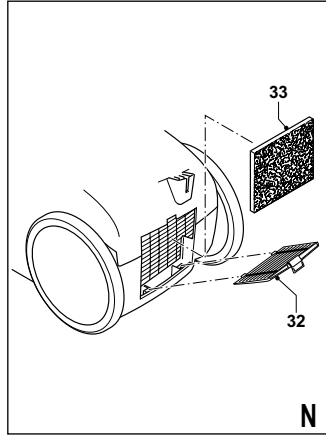
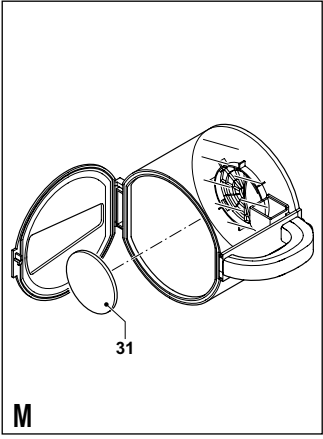

QUELASPIRATEUR.COM

Intended use

Your Black & Decker vacuum cleaner has been designed to vacuum dry substances. This product is intended for household use only.

Safety instructions

- ◆ **Warning!** When using mains-powered appliances, basic safety precautions, including the following, should always be followed to reduce the risk of fire, electric shock, personal injury and material damage.
- ◆ Read all of this manual carefully before using the appliance.
- ◆ The intended use is described in this manual. The use of any accessory or attachment or the performance of any operation with this appliance other than those recommended in this instruction manual may present a risk of personal injury.
- ◆ Retain this manual for future reference.

Using your appliance

- ◆ Make sure that the appliance is switched off before connecting to or disconnecting from the power supply.
- ◆ Always take care when using the appliance.
- ◆ Do not use the appliance outdoors.
- ◆ Never pull the power supply cord to disconnect the plug from the socket. Keep the power supply cord away from heat, oil and sharp edges.
- ◆ If the power supply cord is damaged during use, disconnect the appliance from the power supply immediately. Do not touch the power supply cord before disconnecting from the power supply.
- ◆ Disconnect the appliance from the power supply when not in use, before fitting or removing parts and before cleaning.

Safety of others

- ◆ Do not allow children or any person unfamiliar with these instructions to use the appliance.

- ◆ Do not allow children or animals to come near the work area or to touch the appliance or power supply cord. Close supervision is necessary when the appliance is used near children.
- ◆ This appliance is not intended for use by persons (including children) with reduced physical, sensory or mental capabilities, or lack of experience and knowledge, unless they have been given supervision or instruction concerning use of the appliance by a person responsible for their safety.

After use

- ◆ Switch off and remove the plug from the socket before leaving the appliance unattended and before changing, cleaning or inspecting any parts of the appliance.
- ◆ When not in use, the appliance should be stored in a dry place. Children should not have access to stored appliances.

Inspection and repairs

- ◆ Before use, check the appliance for damaged or defective parts. Check for breakage of parts, damage to switches and any other conditions that may affect its operation.
- ◆ Do not use the appliance if any part is damaged or defective.
- ◆ Have any damaged or defective parts repaired or replaced by an authorised repair agent.
- ◆ Before use, check the power supply cord for signs of damage, ageing and wear.
- ◆ Do not use the appliance if the power supply cord or mains plug is damaged or defective.
- ◆ If the power supply cord or mains plug is damaged or defective it must be repaired by an authorised repair agent in order to avoid a hazard. Do not cut the power supply cord and do not attempt to repair it yourself.
- ◆ Never attempt to remove or replace any parts other than those specified in this manual.

Electrical safety

This tool is double insulated; therefore no earth wire is required. Always check that the power supply corresponds to the voltage on the rating plate.

- ◆ If the supply cord is damaged, it must be replaced by the manufacturer or an authorised Black & Decker Service Centre in order to avoid a hazard.

Additional safety instructions for vacuum cleaners

- ◆ Before use, always make sure that the filters are correctly seated. Do not use the appliance without all filters in place.
- ◆ Do not carry the appliance at the container handle.
- ◆ Do not use the appliance to pick up liquids.
- ◆ Do not use the appliance to pick up any materials that could catch fire.
- ◆ Do not use the appliance near water. Do not immerse the appliance in water.
- ◆ Keep the motor draught away from your eyes and face.
- ◆ Keep children and animals at a safe distance when using this appliance.
- ◆ Always work from bottom up when using the appliance on stairs, and keep the appliance at least a stair below your working position.
- ◆ Always be aware of the position of the power cord and hose while using the appliance.
- ◆ Do not use the appliance without the suction head or another suitable accessory mounted to the tube.
- ◆ After use, fully rewind the power cord and store the appliance in a tidy manner.
- ◆ Keep your hair, clothing and gloves away from moving parts.
- ◆ Do not use damaged accessories.
- ◆ Use only Black & Decker accessories.

Features

This appliance includes some or all of the following features:

1. On/off switch
2. Cord rewind button
3. Speed control selector
4. Handle
5. Hose
6. Airflow control switch
7. Extension tube
8. Suction head
9. Dust container
10. Wheels
11. Bin full indicator

In addition, this appliance is supplied with some or all of the following accessories (fig. A):

12. Crevice tool / Brush tool
13. Upholstery brush
14. Parquet floor head (VB2010P)

Assembly**Connecting the hose (fig. B)**

- ◆ Insert the hose connector (15) into the inlet (16) of the appliance.
- ◆ Push the hose until the release buttons (17) click into place.
- ◆ To disconnect the hose, press the release buttons and pull out the hose.

Connecting the tube (fig. C)

- ◆ Push the hose nozzle (18) into the tube (7).
- ◆ To remove the tube, pull the hose out of the tube.

Mounting the suction head (fig. D)

The suction head (8) allows for vacuuming on carpet and hard surfaces (e.g. laminate and tiles).

- ◆ Push the tube (7) into the head (8).
- ◆ To remove the head, pull the tube out of the head.

VB2010P - Mounting the parquet floor head (fig. D)

The parquet floor head (14) allows for vacuuming on wooden and polished surfaces.

- ◆ Push the tube (7) into the head (14).
- ◆ To remove the head, pull the tube out of the head.

Mounting accessories (fig. D)

The crevice tool (12) allows for vacuuming in narrow and hard-to-reach places. The brush tool (12) allows for vacuuming on furniture, blinds, curtains, windows and stairs. The upholstery brush (13) allows for vacuuming furniture. The accessories can be mounted on both the hose (5) and the tube (7).

- ◆ Push the accessory onto the hose nozzle (18) or the tube (7).
- ◆ To remove an accessory, pull the accessory from the hose nozzle or the tube.

Selecting the crevice tool or brush tool (fig. E)

- ◆ To use the crevice tool, move the brush part (19) against the direction of the arrow.
- ◆ To use the brush tool, move the brush part (19) in the direction of the arrow.

Use**Unwinding and rewinding the power cord**

The cord rewind button (2) can be operated by hand or foot.

- ◆ Pull a sufficient length of cord from the back of the appliance.
- ◆ After use, press the cord rewind button to retract the cord into the unit. Manually guide the cord to ensure it does not swing back. Ensure the plug is correctly located.

Adjusting the tube length (fig. F)

The extension tube (7) can be adjusted as follows:

- ◆ Push the knob (20) and slide the tube to the desired length.
- ◆ Release the knob.

Adjusting the suction head (fig. D)

- ◆ For vacuuming on carpets, switch the brush actuator (21) into the up position.
- ◆ For vacuuming on laminates, tiles, etc., switch the brush actuator into the down position.

Switching on and off

The on/off switch (1) can be operated by hand or foot.

- ◆ To switch the appliance on, press the on/off switch (1).
- ◆ To switch the appliance off, press the on/off switch again.

Setting the suction force

The speed control selector (3) allows for a precise setting of the suction force. For vacuuming on a hard surface (e.g. floors), choose a high speed setting. For vacuuming on soft surfaces (e.g. upholstery), choose a low speed setting.

- ◆ Slide the speed control selector to the desired setting.

Adjusting the airflow (fig. G)

Move the airflow control switch (6) to adjust the airflow as desired.

Vacuuming

- ◆ When operating the appliance, make sure that the hose is not trapped, twisted or blocked.
- ◆ In case of overheating, a cut-out will operate and the appliance will automatically stop.
- ◆ If the appliance stops operating, unplug the appliance and allow it to cool for 2-3 hours before continuing. Ensure the filters are cleaned and the unit is blockage free before switching back on.

Hints for optimum use

- ◆ When vacuuming stairs, always start at the bottom and work your way up. Position the appliance on the floor and do the stairs until halfway. Then carry the appliance to a stable position which is at least one stair below your working position, and do the top half of the stairs.

Carrying the appliance

During use the appliance can be carried using the handle (4).

Temporarily parking the suction head (fig. H)

- ◆ Use the park position (22) for a temporary parking of the suction head.

Storing the appliance (fig. I)

Warning! When storing the appliance, switch the appliance off and unplug it.

- ◆ Make sure that the cord is fully rewound.
- ◆ Place the appliance in an upright position.
- ◆ Park the tube in the park position (23).
- ◆ Store the appliance in a dry location.

Maintenance

Your Black & Decker appliance has been designed to operate over a long period of time with a minimum of maintenance.

Continuous satisfactory operation depends upon proper appliance care and regular cleaning.

Warning! Before performing any maintenance or cleaning on the appliance, unplug the appliance.

- ◆ Regularly clean the ventilation slots in your appliance using a soft brush or dry cloth.
- ◆ Regularly clean the motor housing using a damp cloth. Do not use any abrasive or solvent-based cleaner.

Emptying the dust container (fig. J & K)

The dust container (9) must be emptied when the maximum mark is reached or the bin full indicator (11) changes from green to red.

- ◆ Remove the hose.
- ◆ Press the release button (24).
- ◆ Hold the dust container at the handle (25). Slide the container (9) out of the appliance.
- ◆ Hold the container over a waste bin.
- ◆ Press the release button (26) to open the container (fig. K). Empty the dust container as necessary.
- ◆ Close the base (27) by moving it upward until the lock locates in the latch.

- ◆ Re-insert the container into the appliance until it locks into place.

Cleaning (fig. J - N)

Warning! Before cleaning and maintenance, switch the appliance off and unplug it.

- ◆ From time to time wipe the appliance with a damp cloth. Do not use any abrasive or solvent-based cleaner. Do not immerse the appliance in water.

The appliance is fitted with 5 filters. Four of these are accessible to the user and are replaceable. The fifth filter is internal to protect the motor. The four filters are: pre-filter cover, main filter, bin filter and exhaust filter.

Cleaning the dust container filter (fig. J - M)

The dust container filter prevents dust and dirt from entering the motor housing. The filter is re-usable. There are two levels of filtration: pre-filter and main filter. To maintain efficient suction performance, the filter should be cleaned every week, or whenever suction performance is noticeably reduced. The appliance is fitted with a bypass valve. When the filter is clogged, the operation of the valve is audible. This is normal and does not indicate a problem. Switch off the appliance and remove the plug from the socket before cleaning the filters.

- ◆ Remove the container (9) from the appliance (fig. J).
- ◆ Empty the container (fig. K).
- ◆ Remove the cartridge (28) from the container by turning it clockwise (fig. L).
- ◆ Remove the pre-filter cover (29) from the main filter (30).
- ◆ Shake off excess dust by tapping the filter into a dustbin.

Warning! Do not brush or use compressed air to clean the filter.

- ◆ Depending on its condition, rinse the outside of the filter with water. Allow the filter to dry for 24 hours before re-inserting it.

Warning! Do not wash the inside of the filter.

- ◆ Take out the filter (31) located right below the grid and brush off any loose dust before re-inserting it.
- ◆ Slide the pre-filter cover back over the main filter.
- ◆ Place the cartridge back in the container by turning it counterclockwise.
- ◆ Close the container.
- ◆ Re-insert the dust container into the appliance.

Cleaning the exhaust filter (fig. N)

The exhaust filter gives a further filtration level. The filter is re-usable and should be cleaned regularly.

- ◆ Remove the lid (32).
- ◆ Take the exhaust filter (33) out.
- ◆ Brush any loose dust off the filter.
- ◆ Re-insert the filter.
- ◆ Close the lid.

Replacing the filters (fig. J - N)

The container filter should be replaced every 6 to 9 months and whenever worn or damaged. When replacing the dust container filter, the pre-filter, main motor filter and the exhaust filters have to be replaced as well. Replacement filter sets (all 4 filters - VBF60-OX) are available from your Black & Decker dealer.

Replacing the pre-filter and main container filter (fig. J - M)

- ◆ Proceed as described above to replace the filters.

Replacing the exhaust filter (fig. N)

- ◆ Proceed as described above to replace the filter.

Mains plug replacement (U.K. & Ireland only)

If a new mains plug needs to be fitted:

- ◆ Safely dispose of the old plug.
- ◆ Connect the brown lead to the live terminal in the new plug.
- ◆ Connect the blue lead to the neutral terminal.

Warning! No connection is to be made to the earth terminal. Follow the fitting instructions supplied with good quality plugs. Recommended fuse: 13 A.

Protecting the environment



Separate collection. This product must not be disposed of with normal household waste.

Should you find one day that your Black & Decker product needs replacement, or if it is of no further use to you, do not dispose of it with household waste. Make this product available for separate collection.



Separate collection of used products and packaging allows materials to be recycled and used again. Re-use of recycled materials helps prevent environmental pollution and reduces the demand for raw materials.

Local regulations may provide for separate collection of electrical products from the household, at municipal waste sites or by the retailer when you purchase a new product.

Black & Decker provides a facility for the collection and recycling of Black & Decker products once they have reached the end of their working life. To take advantage of this service please return your product to any authorised repair agent who will collect them on our behalf.

You can check the location of your nearest authorised repair agent by contacting your local Black & Decker office at the address indicated in this manual. Alternatively, a list of authorised Black & Decker repair agents and full details of our after-sales service and contacts are available on the Internet at: www.2helpU.com

Technical data

	VB2000	VB2010P
Voltage	V 230	230
Power input	W 2,000	2,000
Cable length	m 5	5
Container size	l 2.5	2.5
Weight	kg 6.0	6.2

EC declaration of conformity

VB2000 TYPE1/VB2010P TYPE1

Black & Decker declares that these products conform to:
89/336/EEC, 73/23/EEC, EN 55014,
EN 61000, EN 60335

Level of sound pressure, measured according to EN 60704-1: 71 dB(A)

The undersigned is responsible for compilation of the technical file and makes this declaration on behalf of Black & Decker.



Kevin Hewitt
Director of Consumer Engineering
Spennymoor, County Durham DL16 6JG,
United Kingdom
30-4-2009

- ◆ The product has been subjected to misuse or neglect;
- ◆ The product has sustained damage through foreign objects, substances or accidents;
- ◆ Repairs have been attempted by persons other than authorised repair agents or Black & Decker service staff.

To claim on the guarantee, you will need to submit proof of purchase to the seller or an authorised repair agent. You can check the location of your nearest authorised repair agent by contacting your local Black & Decker office at the address indicated in this manual.

Alternatively, a list of authorised Black & Decker repair agents and full details of our after-sales service and contacts are available on the Internet at: www.2helpU.com

Please visit our website www.blackanddecker.co.uk to register your new Black & Decker product and to be kept up to date on new products and special offers. Further information on the Black & Decker brand and our range of products is available at www.blackanddecker.co.uk

Guarantee

Black & Decker is confident of the quality of its products and offers an outstanding guarantee. This guarantee statement is in addition to and in no way prejudices your statutory rights. The guarantee is valid within the territories of the Member States of the European Union and the European Free Trade Area.

If a Black & Decker product becomes defective due to faulty materials, workmanship or lack of conformity, within 24 months from the date of purchase, Black & Decker guarantees to replace defective parts, repair products subjected to fair wear and tear or replace such products to ensure minimum inconvenience to the customer unless:

- ◆ The product has been used for trade, professional or hire purposes;

Bestimmungsgemäße Verwendung

Ihr Black & Decker Staubsauger wurde zum Aufsaugen von trockenen Substanzen entwickelt.

Dieses Gerät ist nicht für den gewerblichen Einsatz vorgesehen.

Sicherheitshinweise

- ◆ **Achtung!** Bei der Verwendung netzbetriebener Geräte sind zum Schutz vor Feuergefahr, elektrischen Schlägen sowie Körperverletzungen und Sachschäden grundlegende Sicherheitsmaßnahmen einschließlich der folgenden Vorschriften zu beachten.
- ◆ Lesen Sie diese Anleitung genau durch, bevor Sie das Gerät verwenden.
- ◆ Die bestimmungsgemäße Verwendung ist in dieser Bedienungsanleitung beschrieben. Das Verwenden anderer als der in dieser Anleitung empfohlenen Vorsatzgeräte und Zubehörteile oder die Ausführung von Arbeiten mit diesem Gerät, die nicht der bestimmungsgemäßen Verwendung entsprechen, kann zu Unfallgefahren führen.
- ◆ Bewahren Sie diese Anleitung auf.

Gebrauch des Gerätes

- ◆ Stellen Sie sicher, daß das Gerät ausgeschaltet ist, bevor Sie es mit der Stromversorgung verbinden oder von ihr trennen.
- ◆ Gehen Sie beim Gebrauch des Geräts stets vorsichtig vor.
- ◆ Verwenden Sie das Gerät nicht im Freien.
- ◆ Benutzen Sie nicht das Kabel, um den Stecker aus der Steckdose zu ziehen. Schützen Sie das Kabel vor Hitze, Öl und scharfen Kanten.
- ◆ Wird das Kabel während des Gebrauchs beschädigt, trennen Sie das Gerät sofort vom Netz. Berühren Sie das Kabel nicht, solange es noch am Netz angeschlossen ist.

- ◆ Trennen Sie das Gerät vom Netz, wenn es nicht gebraucht wird, bevor Teile angebracht oder entfernt werden und bevor das Gerät gereinigt wird.

Sicherheit anderer Personen

- ◆ Untersagen Sie Kindern sowie Personen, die mit dem Inhalt dieser Anleitung nicht vertraut sind, die Verwendung dieses Geräts.
- ◆ Halten Sie Kinder und Tiere vom Arbeitsbereich fern, und sorgen Sie dafür, daß Gerät und Netzkabel nicht berührt werden. Wird das Gerät in der Nähe von Kindern verwendet, so ist äußerste Achtsamkeit geboten.
- ◆ Dieses Gerät darf nicht von Personen (einschließlich Kindern) mit eingeschränkter körperlicher, sensorischer oder geistiger Fähigkeiten verwendet werden. Auch darf es nicht von Personen verwendet werden, die keine Erfahrung mit dem Gerät oder Kenntnis darüber haben, es sei denn, sie stehen beim Gebrauch unter der Aufsicht und Anleitung einer für deren Sicherheit verantwortlichen Person.

Nach der Verwendung

- ◆ Schalten Sie das Gerät aus, und ziehen Sie den Stecker aus der Steckdose, bevor Sie das Gerät unbeaufsichtigt zurücklassen und bevor Sie Teile des Gerätes verändern, reinigen oder überprüfen.
- ◆ Das unbenutzte Gerät ist an einem trockenen Ort aufzubewahren. Kinder sollten keinen Zugang zu aufbewahrten Geräten haben.

Überprüfung und Reparaturen

- ◆ Überprüfen Sie das Gerät vor dem Gebrauch auf beschädigte oder defekte Teile. Prüfen Sie, ob Teile gebrochen, Schalter beschädigt oder andere Zustände eingetreten sind, die die Funktion des Gerätes beeinträchtigen.

- ◆ Benutzen Sie das Gerät nicht, wenn irgendein Teil defekt ist.
- ◆ Lassen Sie defekte Teile immer von einer unserer Kundendienstwerkstätten reparieren oder austauschen.
- ◆ Überprüfen Sie vor dem Gebrauch das Netzkabel auf Beschädigung, Alterung und Verschleiß.
- ◆ Verwenden Sie das Gerät nicht, falls das Netzkabel oder der Netzstecker beschädigt ist.
- ◆ Falls das Netzkabel oder der Netzstecker beschädigt ist, so sind die beschädigten Teile von einer autorisierten Reparaturwerkstatt auszutauschen, um Gefahren vorzubeugen. Schneiden Sie nicht in das Netzkabel, und versuchen Sie nicht, das Kabel selbst zu reparieren.
- ◆ Versuchen Sie nie, irgendwelche Teile zu entfernen oder auszutauschen, die nicht in dieser Anleitung beschrieben werden.
- ◆ Saugen Sie kein feuergefährliches Material mit dem Gerät auf.
- ◆ Verwenden Sie das Gerät nicht in der Nähe von Wasser. Tauchen Sie das Gerät nicht in Wasser ein.
- ◆ Halten Sie den Saugstutzen von Augen und Gesicht fern.
- ◆ Halten Sie Kinder und Tiere beim Gebrauch des Gerätes in einem sicheren Abstand.
- ◆ Arbeiten Sie stets von unten nach oben, wenn das Gerät auf Treppen verwendet wird, und halten Sie das Gerät mindestens eine Treppenstufe unterhalb Ihrer Arbeitsposition.
- ◆ Seien Sie sich beim Gebrauch des Geräts stets über die Position der Netzleitung und des Schlauchs bewusst.
- ◆ Verwenden Sie das Gerät nicht ohne den Saugkopf oder ein anderes geeignetes Zubehörteil, das am Rohr befestigt wird.

- ◆ Wickeln Sie die Netzleitung nach dem Gebrauch wieder vollständig auf und verstauen Sie das Gerät ordentlich.
- ◆ Halten Sie Haare, Kleidung und Handschuhe fern von sich bewegenden Teilen.
- ◆ Verwenden Sie kein beschädigtes Zubehör.
- ◆ Verwenden Sie ausschließlich Black & Decker Zubehör.

Elektrische Sicherheit



Dieses Gerät ist schutzisoliert, daher ist keine Erdleitung erforderlich. Überprüfen Sie immer, ob die Netzspannung der auf dem Typenschild des Elektrowerkzeuges angegebenen Spannung entspricht.

- ◆ Falls das Netzkabel beschädigt ist, so ist es vom Hersteller oder einem autorisierten Black & Decker Service Center auszutauschen, um Gefahren vorzubeugen.

Zusätzliche Sicherheitsanweisungen für Staubsauger

- ◆ Vergewissern Sie sich stets vor dem Gebrauch, dass die Filter richtig sitzen. Verwenden Sie das Gerät nur, wenn sich alle Filter an ihrem Platz befinden.
- ◆ Tragen Sie das Gerät nicht am Behältergriff.
- ◆ Saugen Sie keine Flüssigkeiten mit dem Gerät auf.

Merkmale

Dieses Gerät weist einige oder alle der folgenden Merkmale auf:

1. Ein-/Aus-Schalter
2. Kabelaufwickelknopf
3. Saugkraftregler
4. Handgriff
5. Schlauch
6. Nebenluftregler
7. Verlängerungsrohr
8. Saugkopf
9. Staubbehälter
10. Räder
11. Behälter-voll-Anzeige

Dieses Gerät wird mit einigen oder allen der folgenden Zubehörteile ausgeliefert (Abb. A):

- 12. Fugendüse / Bürstendüse
- 13. Polsterbürste
- 14. Parkettbodenkopf (VB2010P)

Montage

Anschließen des Schlauchs (Abb. B)

- ◆ Setzen Sie die Schlauchverbindung (15) in den Einlaß (16) des Geräts ein.
- ◆ Schieben Sie den Schlauch hinein, bis die Löseknöpfe (17) in ihrer Position einrasten.
- ◆ Um den Schlauch zu trennen, drücken Sie auf die Löseknöpfe und ziehen Sie den Schlauch heraus.

Anschließen des Rohrs (Abb. C)

- ◆ Schieben Sie die Schlauchdüse (18) in das Rohr (7).
- ◆ Um das Rohr zu entfernen, ziehen Sie den Schlauch aus dem Rohr heraus.

Anbringen des Saugkopfs (Abb. D)

Mit dem Saugkopf (8) können Saugarbeiten auf Teppich und harten Oberflächen (z.B. Laminat und Fliesen) durchgeführt werden.

- ◆ Schieben Sie das Rohr (7) in den Kopf (8).
- ◆ Um den Kopf zu entfernen, ziehen Sie das Rohr aus dem Kopf heraus.

VB2010P - Anbringen des Parkettbodenkopfs (Abb. D)

Mit dem Parkettbodenkopf (14) können Saugarbeiten auf hölzernen oder polierten Oberflächen ausgeführt werden.

- ◆ Schieben Sie das Rohr (7) in den Kopf (14).
- ◆ Um den Kopf zu entfernen, ziehen Sie das Rohr aus dem Kopf heraus.

Anbringen des Zubehörs (Abb. D)

Mit der Fugendüse (12) können Saugarbeiten an schmalen und unzugänglichen Stellen durchgeführt werden.

Mit der Bürstendüse (12) können Saugarbeiten auf Möbeln, Jalousien, Vorhängen, Fenstern und Treppen durchgeführt werden. Mit der Polsterbürste (13) lassen sich Möbel absaugen. Das Zubehör kann sowohl am Schlauch (5) als auch am Rohr (7) angebracht werden.

- ◆ Schieben Sie das Zubehör auf die Schlauchdüse (18) oder auf das Rohr (7).
- ◆ Um ein Zubehörteil zu entfernen, ziehen Sie das Zubehör von der Schlauchdüse oder dem Rohr ab.

Wahl der Fugendüse oder Bürstendüse (Abb. E)

- ◆ Um die Fugendüse zu verwenden, bewegen Sie den Bürstenteil (19) in die entgegengesetzte Richtung zum Pfeil.
- ◆ Um die Bürstendüse zu verwenden, bewegen Sie den Bürstenteil (19) in Pfeilrichtung.

Gebrauch

Auf- und Abwickeln des Netzkabels

Der Kabelaufwickelknopf (2) kann mit der Hand oder mit dem Fuß betätigt werden.

- ◆ Ziehen Sie eine hinreichende Kabellänge aus der Rückseite des Geräts heraus.
- ◆ Drücken Sie nach dem Gebrauch auf den Kabelaufwickelknopf, um das Kabel wieder in das Gerät hineinzuziehen. Führen Sie das Kabel von Hand, um sicherzustellen, daß es nicht zurückschnellt. Vergewissern Sie sich, daß sich der Stecker am richtigen Platz befindet.

Einstellen der Rohrlänge (Abb. F)

Das Verlängerungsrohr (7) kann folgendermaßen eingestellt werden:

- ◆ Drücken Sie auf den Knopf (20) und schieben Sie das Rohr auf die gewünschte Länge.
- ◆ Lassen Sie den Knopf los.

Einstellen des Saugkopfs (Abb. D)

- ◆ Um Staubsaugarbeiten auf Teppichen auszuführen, stellen Sie den Bürstenbetätiger (21) in die obere Position.
- ◆ Um Saugarbeiten auf Laminat, Fliesen, usw. auszuführen, stellen Sie den Bürstenbetätiger in die untere Position.

Ein- und Ausschalten

Der Ein-/Ausschalter (1) kann mit der Hand oder mit dem Fuß betätigt werden.

- ◆ Um das Gerät einzuschalten, drücken Sie auf den Ein-/Ausschalter (1).
- ◆ Um das Gerät auszuschalten, drücken Sie erneut auf den Ein-/Ausschalter.

Einstellen der Saugkraft

Mit dem Saugkraftregler (3) kann die Saugkraft genau eingestellt werden.

Um Saugarbeiten auf harten Oberflächen (z.B. Böden) auszuführen, wählen Sie eine hohe Saugkraft. Um Saugarbeiten auf weichen Oberflächen (z.B. Polstern) auszuführen, wählen Sie eine niedrige Saugkraft.

- ◆ Schieben Sie den Saugkraftregler in die gewünschte Stellung.

Einstellen des Luftstroms (Abb. G)

Stellen Sie den Nebenluftregler (6) so ein, daß der gewünschte Luftstrom erzielt wird.

Staubsaugen

- ◆ Stellen Sie beim Gebrauch des Geräts sicher, daß der Schlauch nicht eingeklemmt, verdreht oder blockiert wird.
- ◆ Im Falle einer Überhitzung wird das Gerät automatisch abgeschaltet.
- ◆ Falls das Gerät abschaltet, ziehen Sie den Stecker des Geräts aus der Steckdose und lassen Sie es vor dem Fortfahren 2 bis 3 Stunden abkühlen. Vergewissern Sie sich, daß die Filter sauber sind und die Einheit nicht blockiert ist, bevor Sie das Gerät wieder einschalten.

Hinweise für optimale Arbeitsergebnisse

- ◆ Bei Saugarbeiten auf Treppen beginnen Sie stets unten und arbeiten Sie nach oben. Stellen Sie das Gerät auf den Boden und arbeiten Sie bis zur Hälfte der Stufen. Tragen Sie das Gerät anschließend zu einer standsicheren Position, die sich mindestens eine Stufe unterhalb Ihrer Arbeitsposition befindet. Führen Sie die Arbeit dann auf der oberen Hälfte der Stufen aus.

Tragen des Geräts

Beim Gebrauch kann das Gerät am Griff (4) getragen werden.

Kurzzeitiges Parken des Saugkopfs (Abb. H)

- ◆ Verwenden Sie die Parkposition (22), um den Saugkopf kurzzeitig zu parken.

Verstauen des Geräts (Abb. I)

Achtung! Wird das Gerät verstaut, schalten Sie das Gerät ab und ziehen Sie den Netzstecker aus der Steckdose.

- ◆ Vergewissern Sie sich, daß das Kabel vollständig aufgewickelt ist.
- ◆ Stellen Sie das Gerät aufrecht hin.
- ◆ Parken Sie das Rohr in der Parkposition (23).
- ◆ Bewahren Sie das Gerät an einem trockenen Ort auf.

Wartung

Ihr Black & Decker Gerät wurde im Hinblick auf eine lange Lebensdauer und einen möglichst geringen Wartungsaufwand entwickelt. Ein dauerhafter, einwandfreier Betrieb setzt eine regelmäßige Reinigung voraus.

Achtung! Vor der Durchführung von Wartungs- oder Reinigungsarbeiten am Gerät ziehen Sie den Netzstecker aus der Steckdose.

- ◆ Reinigen Sie regelmäßig die Lüftungsschlitze im Gerät mit Hilfe einer weichen Bürste oder eines trockenen Tuches.

- ◆ Reinigen Sie regelmäßig das Motorgehäuse mit Hilfe eines feuchten Tuches. Verwenden Sie keine scheuernden Reinigungsmittel oder Reinigungsmittel auf Lösungsmittelbasis.

Entleeren des Staubbehälters (Abb. J & K)

Der Staubbehälter (9) muß geleert werden, wenn die Maximal-Marke an der Behälter-voll-Anzeige (11) von grün auf rot wechselt.

- ◆ Entfernen Sie den Schlauch.
- ◆ Drücken Sie auf den Freigabeknopf (24).
- ◆ Halten Sie den Staubbehälter am Handgriff (25). Schieben Sie den Behälter (9) aus dem Gerät heraus.
- ◆ Halten Sie den Behälter über einen Abfalleimer.
- ◆ Drücken Sie auf den Freigabeknopf (26), um den Behälter zu öffnen (Abb. K). Leeren Sie den Staubbehälter bei Bedarf.
- ◆ Schließen Sie den Fuß (27), indem Sie ihn nach oben bewegen, bis sich die Sperre in der Verriegelung befindet.
- ◆ Setzen Sie den Behälter wieder in das Gerät ein, bis er in seiner Lage einrastet.

Reinigung (Abb. J - N)

Achtung! Bevor Sie irgendwelche Reinigungs- und Wartungsarbeiten vornehmen, schalten Sie das Gerät aus, und ziehen Sie den Netzstecker.

- ◆ Wischen Sie das Gerät von Zeit zu Zeit mit einem feuchten Tuch ab. Verwenden Sie keine scheuernden Reinigungsmittel oder Reinigungsmittel auf Lösungsmittelbasis. Tauchen Sie das Gerät nicht in Wasser ein.

Das Gerät ist mit 5 Filtern ausgerüstet. Vier davon sind für den Benutzer zugänglich und austauschbar. Der fünfte Filter befindet sich im Geräteinnern und dient dem Schutz des Motors.

Nachfolgend die vier Filter: Vorfilterdeckel, Hauptfilter, Behälterfilter und Auslaßfilter.

Reinigung des Staubbehälterfilters (Abb. J - M)

Der Staubbehälterfilter verhindert, daß Staub und Schmutz in das Motorgehäuse eindringen. Der Filter ist wiederverwendbar. Es gibt zwei Filtrationsstufen: Vorfilter und Hauptfilter. Für eine effiziente Saugleistung sollte der Filter wöchentlich bzw. bei spürbarem Nachlassen der Saugleistung gereinigt werden. Das Gerät ist mit einem Umgehungsventil ausgerüstet. Ist der Filter verstopft, so ist der Betrieb des Ventils hörbar. Dies ist normal und kein Anzeichen für einen Fehler. Schalten Sie das Gerät aus und ziehen Sie den Stecker aus der Steckdose, bevor Sie die Filter reinigen.

- ◆ Nehmen Sie den Behälter (9) aus dem Gerät (Abb. J).
- ◆ Entleeren Sie den Behälter (Abb. K).
- ◆ Nehmen Sie den Einsatz (28) vom Behälter, indem Sie ihn im Uhrzeigersinn drehen (Abb. L).
- ◆ Entfernen Sie den Vorfilterdeckel (29) vom Hauptfilter (30).
- ◆ Schütteln Sie den Staub ab, indem Sie den Filter in einem Abfalleimer ausklopfen.

Achtung! Den Filter nicht abbürsten oder mit Druckluft reinigen.

- ◆ Je nach Zustand das Äußere des Filters mit Wasser abspülen. Lassen Sie den Filter 24 Stunden trocknen, bevor Sie ihn wieder in das Gerät einsetzen.

Achtung! Waschen Sie nicht das Innere des Filters.

- ◆ Nehmen Sie den Filter (31) heraus, der sich direkt unter dem Gitter befindet, und bürsten Sie losen Staub ab, bevor Sie den Filter wieder einsetzen.
- ◆ Schieben Sie den Vorfilterdeckel wieder über den Hauptfilter.
- ◆ Setzen Sie den Einsatz wieder im Behälter ein, indem Sie ihn gegen den Uhrzeigersinn drehen.
- ◆ Schließen Sie den Behälter.
- ◆ Setzen Sie den Staubbehälter wieder in das Gerät ein.

Reinigung des Auslaßfilters (Abb. N)

Der Auslaßfilter ist eine weitere Filtrationsstufe. Der Filter ist wiederverwertbar und sollte regelmäßig gereinigt werden.

- ◆ Entfernen Sie den Deckel (32).
- ◆ Nehmen Sie den Auslaßfilter (33) heraus.
- ◆ Bürsten Sie lockeren Staub vom Filter.
- ◆ Setzen Sie den Filter wieder ein.
- ◆ Schließen Sie den Deckel.

Erneuerung der Filter (Abb. J - N)

Der Behälterfilter sollte alle 6 bis 9 Monate sowie bei Verschleiß oder Beschädigung erneuert werden. Bei der Erneuerung des Staubbehälterfilters müssen Vorfilter, Hauptmotorfilter und Auslaßfilter ebenfalls erneuert werden.

Ersatzfiltersätze (alle 4 Filter - VBF60-OX) erhalten Sie bei Ihrem Black & Decker Händler.

Erneuerung des Vorfilters und des Hauptbehälterfilters (Abb. J - M)

- ◆ Zur Erneuerung der Filter gehen Sie wie oben beschrieben vor.

Erneuerung des Auslassfilters (Abb. N)

- ◆ Zur Erneuerung des Filters gehen Sie wie oben beschrieben vor.

Umweltschutz



Getrennte Entsorgung. Dieses Produkt darf nicht über den normalen Hausmüll entsorgt werden.

Sollte Ihr Black & Decker Produkt eines Tages erneuert werden müssen, oder falls Sie es nicht weiter verwenden wollen, so darf es nicht über den Hausmüll entsorgt werden. Stellen Sie dieses Produkt zur getrennten Entsorgung bereit.



Durch die getrennte Entsorgung gebrauchter Produkte und Verpackungen können die Materialien recycelt und wiederverwertet werden.

Die Wiederverwertung recycelter Materialien schont die Umwelt und verringert die Nachfrage nach Rohstoffen.

Die regionalen Bestimmungen schreiben unter Umständen die getrennte Entsorgung elektrischer Produkte aus dem Haushalt an Sammelstellen oder seitens des Händlers vor, bei dem Sie das neue Produkt erworben haben.

Black & Decker nimmt Ihre ausgedienten Black & Decker Geräte gern zurück und sorgt für eine umweltfreundliche Entsorgung und Wiederverwertung. Um diesen Dienst zu nutzen, schicken Sie bitte Ihr Produkt zu einer Vertragswerkstatt. Hier wird es dann auf unsere Kosten gesammelt.

Die Adresse der zuständigen Black & Decker Vertretung steht in diesem Handbuch, darüber läßt sich die nächstgelegene Vertragswerkstatt ermitteln. Außerdem ist eine Liste der Vertragswerkstätten und aller Kundendienststellen von Black & Decker sowie der zuständigen Ansprechpartner im Internet zu finden unter:

www.2helpU.com

Technische Daten

		VB2000	VB2010P
Spannung	V	230	230
Leistungsaufnahme	W	2.000	2.000
Kabellänge	m	5	5
Behältergröße	l	2,5	2,5
Gewicht	kg	6,0	6,2

EG-Konformitätserklärung

VB2000 TYPE1/VB2010P TYPE1

Black & Decker erklärt, daß diese

Produkte folgende Konformität erfüllen:
89/336/EWG, 73/23/EWG, EN 55014,
EN 61000, EN 60335

Höhe des Schalldrucks, gemessen nach
EN 60704-1: 71 dB(A)

Der Unterzeichnete ist für die
Zusammenstellung der technischen
Datei verantwortlich und gibt diese
Erklärung im Namen von Black & Decker
ab.



Kevin Hewitt

Director of Consumer Engineering
Spennymoor, County Durham DL16 6JG,
Vereinigtes Königreich
30-4-2009

- ◆ wenn das Gerät mißbräuchlich verwendet oder mit mangelnder Sorgfalt behandelt wurde;
- ◆ wenn das Gerät durch irgendwelche Fremdeinwirkung beschädigt wurde;
- ◆ wenn ein unbefugter Reparaturversuch durch anderes Personal als das einer Vertragswerkstatt oder des Black & Decker-Kundendienstes unternommen wurde.

Zur Inanspruchnahme dieser Garantie ist dem Verkäufer bzw. der Vertragswerkstatt ein Kaufnachweis vorzulegen. Der Kaufnachweis muß Kaufdatum und Gerätetyp bescheinigen. Die Adresse des zuständigen Büros von Black & Decker steht in dieser Anleitung, darüber läßt sich die nächstgelegene Vertragswerkstatt ermitteln. Außerdem ist eine Liste der Vertragswerkstätten und aller Kundendienststellen von Black & Decker sowie der zuständigen Ansprechpartner im Internet zu finden unter: www.2helpU.com

Garantie

Black & Decker vertraut auf die Qualität der eigenen Geräte und bietet dem Käufer eine außergewöhnliche Garantie. Diese Garantiezusage versteht sich unbeschadet der gesetzlichen Gewährleistungsansprüche und schränkt diese keinesfalls ein. Sie gilt in sämtlichen Mitgliedsstaaten der Europäischen Union und der Europäischen Freihandelszone EFTA.

Bitte besuchen Sie unsere Webseite www.blackanddecker.de, um Ihr neues Black & Decker Produkt zu registrieren und über neue Produkte und Sonderangebote aktuell informiert zu werden. Weitere Informationen über die Marke Black & Decker und unsere Produkte finden Sie unter www.blackanddecker.de

Tritt innerhalb von 24 Monaten ab Kaufdatum an einem Gerät von Black & Decker ein auf Material- oder Verarbeitungsfehler zurückzuführender Mangel auf, garantiert Black & Decker den Austausch defekter Teile, die Reparatur von Geräten mit üblichem Verschleiß bzw. den Austausch eines mangelhaften Geräts, ohne den Kunden dabei mehr als unbedingt nötig in Anspruch zu nehmen, allerdings vorbehaltlich folgender Ausnahmen:

- ◆ wenn das Gerät gewerblich, beruflich oder im Verleihgeschäft benutzt wurde;

Utilisation prévue

Votre aspirateur Black & Decker a été conçu pour aspirer des substances sèches. Ce produit a été conçu uniquement pour une utilisation domestique.

Instructions de sécurité

- ◆ **Attention !** Lors de l'utilisation d'appareils électriques, observez les consignes de sécurité fondamentales, y compris celles qui suivent, afin de réduire les risques d'incendie, de décharges électriques, de blessures et de dommages matériels.
- ◆ Lisez et observez attentivement les instructions avant d'utiliser l'appareil.
- ◆ Le domaine d'utilisation de l'appareil est décrit dans le présent manuel. Une utilisation de l'appareil autre que celles prévues dans le présent manuel ou l'utilisation d'accessoires autres que ceux recommandés dans le présent manuel pourrait entraîner un risque de blessure.
- ◆ Conservez ce manuel à titre de référence.

Utilisation de l'appareil

- ◆ Vérifiez que l'appareil est bien éteint avant de le brancher ou de le débrancher du secteur.
- ◆ Utilisez toujours cet appareil avec précaution.
- ◆ N'utilisez pas l'appareil à l'extérieur.
- ◆ Ne tirez jamais sur le cordon d'alimentation pour débrancher la prise du secteur. Préservez le cordon d'alimentation de la chaleur, de l'huile et des arêtes tranchantes.
- ◆ Si le cordon d'alimentation est endommagé pendant l'utilisation, débranchez l'outil immédiatement. Ne touchez pas le cordon d'alimentation avant de le débrancher du secteur.
- ◆ Débranchez l'appareil du secteur lorsque vous ne l'utilisez pas, avant d'installer ou d'enlever des pièces et avant de le nettoyer.

Sécurité des tierces personnes

- ◆ Ne laissez jamais aucun enfant ou aucune personne non familiarisée avec ces instructions utiliser cet appareil.
- ◆ Ne laissez pas les enfants ou les animaux s'approcher de l'aire de travail voire toucher l'appareil ou le cordon d'alimentation. Il faut redoubler de vigilance lorsque l'appareil est utilisé à proximité d'enfants.
- ◆ Cet appareil n'est pas destiné à être utilisé par des personnes (notamment des enfants) présentant des capacités physiques, sensorielles ou mentales limitées voire dépourvues de connaissance et d'expérience, sauf si elles sont supervisées ou ont reçu des instructions pour l'usage de l'appareil par une personne responsable de leur sécurité.

Après emploi

- ◆ Débranchez l'appareil du secteur avant de le laisser sans surveillance et avant de remplacer, de nettoyer ou de contrôler une pièce quelconque de l'ensemble.
- ◆ Rangez l'appareil dans un endroit sec. Ne laissez pas les enfants s'approcher des appareils, même quand ils sont rangés.

Vérifications et réparations

- ◆ Avant d'utiliser l'appareil, vérifiez qu'il n'est pas endommagé et qu'il n'y a pas de pièces défectueuses. Assurez-vous que les pièces et les boutons ne sont pas endommagés et recherchez tout autre facteur qui pourrait nuire à son fonctionnement.
- ◆ N'utilisez pas l'appareil si une pièce est endommagée ou défectueuse.
- ◆ Faites réparer ou remplacer toute pièce endommagée par un réparateur agréé.
- ◆ Avant d'utiliser l'appareil, vérifiez que le cordon d'alimentation n'est pas endommagé ni usé.

- ◆ N'utilisez pas cet appareil si le cordon d'alimentation ou la prise du secteur sont endommagés ou défectueux.
- ◆ Si le cordon d'alimentation est endommagé, il doit être remplacé par un réparateur agréé pour éviter tout accident. Ne coupez pas le cordon d'alimentation et n'essayez pas de le réparer vous-même.
- ◆ N'essayez jamais d'enlever ou de changer des pièces autres que celles spécifiées dans ce manuel.
- ◆ Travaillez toujours du bas vers le haut quand vous utilisez l'appareil dans un escalier et placez-le au moins une marche en dessous de vous.
- ◆ Soyez toujours au fait de la position du cordon d'alimentation et du tuyau en utilisant l'appareil.
- ◆ L'appareil ne doit pas être utilisé sans le suceur ou un autre accessoire monté sur le tube.
- ◆ Après usage, enrroulez complètement le cordon d'alimentation et rangez l'appareil avec soin.
- ◆ N'approchez pas les cheveux, vêtements ou gants des parties des pièces mobiles.
- ◆ N'utilisez aucun accessoire endommagé.
- ◆ Utilisez uniquement des accessoires Black & Decker.

Sécurité électrique



L'outil est doublement isolé ; par conséquent, aucun câble de masse n'est nécessaire. Vérifiez si le voltage mentionné sur la plaque signalétique de la machine correspond bien à la tension de secteur présente sur lieu.

- ◆ Si le câble d'alimentation est endommagé, il doit être remplacé par le fabricant ou par un centre de réparation agréé Black & Decker afin d'éviter tout accident.

Consignes supplémentaires de sécurité applicables aux aspirateurs

- ◆ Avant usage, vérifiez toujours que les filtres sont bien en place. N'utilisez pas l'appareil si tous les filtres ne sont pas en place.
- ◆ Ne portez pas l'appareil par la poignée du bac.
- ◆ N'utilisez pas l'appareil pour aspirer des liquides.
- ◆ N'utilisez pas l'appareil pour aspirer des matières inflammables.
- ◆ N'utilisez pas l'appareil près de l'eau. N'immergez pas l'appareil dans l'eau.
- ◆ Éloignez le visage et les yeux du courant d'air provoqué par le moteur.
- ◆ Quand vous utilisez l'appareil, maintenez les enfants et les animaux à une distance de sécurité.

Caractéristiques

Cet appareil comprend toutes ou certaines des caractéristiques suivantes :

1. Interrupteur marche/arrêt
2. Bouton enrrouleur de cordon
3. Sélecteur de commande de vitesse
4. Poignée
5. Tuyau
6. Bouton de commande de débit d'air
7. Tube télescopique
8. Suceur
9. Réservoir à poussière
10. Roulettes
11. Indicateur de réservoir plein

En outre, cet appareil est livré avec quelques-uns ou tous les accessoires suivants (fig. A) :

12. Suceur plat / Brosse
13. Suceur spécial ameublement
14. Suceur à parquets (VB2010P)

Montage

Branchement du tuyau (fig. B)

- ◆ Insérez le raccord du tuyau (15) dans l'orifice (16) de l'appareil.
- ◆ Poussez sur le tuyau jusqu'à ce que les boutons de libération (17) s'enclenchent.

- ◆ Pour enlever le tuyau, appuyez sur les boutons de libération et tirez sur le tuyau.

Branchement du tube (fig. C)

- ◆ Insérez la buse du tuyau (18) dans le tube (7).
- ◆ Pour retirer le tube, tirez le tuyau hors du tube.

Montage du suceur (fig. D)

Le suceur (8) permet d'aspirer les tapis et les surfaces dures (par exemple les stratifiés et les carreaux).

- ◆ Enfoncez le tube (6) dans le suceur (7).
- ◆ Pour retirer le suceur, tirez le tube hors du suceur.

VB2010P - Montage du suceur à parquets (fig. D)

Le suceur à parquets (14) permet d'aspirer les surfaces en bois et polies.

- ◆ Enfoncez le tube (7) dans le suceur (14).
- ◆ Pour retirer le suceur, tirez le tube hors du suceur.

Montage des accessoires (fig. D)

Le suceur plat (12) permet d'aspirer dans les endroits étroits et difficiles d'accès.

La brosse (12) est destinée à aspirer les meubles, les persiennes, les rideaux, les fenêtres et les escaliers. Le suceur spécial ameublement (13) permet d'aspirer les meubles. Il est possible de monter les accessoires sur le tuyau (5) et sur le tube (7).

- ◆ Enfoncez l'accessoire sur la buse du tuyau (18) ou sur le tube (7).
- ◆ Pour retirer un accessoire, tirez l'accessoire hors de la buse du tuyau ou du tube.

Sélection du suceur plat ou de la brosse (fig. E)

- ◆ Pour utiliser le suceur plat, écartez la brosse (19) dans le sens inverse de la flèche.
- ◆ Pour utiliser la brosse, déplacez la brosse (19) dans le sens de la flèche.

Utilisation

Déroulement et enroulement du cordon d'alimentation

Le bouton d'enroulement du cordon (2) est maniable avec la main ou avec le pied.

- ◆ Tirez une longueur suffisante de cordon de l'arrière de l'appareil.
- ◆ Après l'emploi, enfoncez le bouton d'enroulement du cordon pour le rétracter dans l'unité. Guidez manuellement le cordon pour qu'il ne se torde pas. Vérifiez que la prise est bien placée.

Réglage de la longueur du tube (fig. F)

Le tube télescopique (7) peut être réglé comme suit :

- ◆ Appuyez sur le bouton (20) et faites glisser le tube à la longueur voulue.
- ◆ Relâchez le bouton.

Réglage du suceur (fig. D)

- ◆ Pour aspirer les tapis, placez le bouton de commande de la brosse (21) sur la position supérieure.
- ◆ Pour aspirer des stratifiés, des carreaux, etc., placez le bouton de commande de la brosse sur la position inférieure.

Démarrage et arrêt

L'interrupteur marche/arrêt (1) peut être actionné avec le pied ou avec la main.

- ◆ Pour mettre l'appareil en marche, appuyez sur l'interrupteur marche/arrêt (1).
- ◆ Pour arrêter l'appareil, appuyez de nouveau sur l'interrupteur marche/arrêt.

Réglage de la force d'aspiration

Le sélecteur de commande de vitesse (3) permet de régler avec précision la force d'aspiration. Pour aspirer des surfaces dures (par exemple les sols), choisissez une vitesse élevée. Pour aspirer des surfaces molles (par exemple les tapisseries), choisissez une vitesse faible.

- ◆ Ajustez la vitesse souhaitée en glissant le sélecteur de commande de vitesse.

Réglage du débit d'air (fig. G)

Ajustez le débit d'air selon vos besoins à l'aide du bouton de commande de débit d'air (6).

Aspiration

- ◆ Prenez garde, quand vous utilisez l'appareil, à ne pas coincer, tordre ou bloquer le tuyau.
- ◆ En cas de surchauffe, un sectionneur sera activé et arrêtera automatiquement l'appareil.
- ◆ Si l'appareil s'arrête, débranchez-le et laissez-le refroidir pendant 2-3 heures avant de poursuivre. Assurez-vous que les filtres sont propres et que l'unité n'est pas bouchée avant de remettre en marche.

Conseils pour une utilisation optimale

- ◆ Dans les escaliers, commencez toujours par le bas et travaillez en montant. Placez l'appareil sur le sol et aspirez l'escalier jusqu'au milieu. Mettez ensuite l'appareil en position stable sur une marche se trouvant au moins un niveau en dessous de vous et faites le reste de l'escalier.

Transport de l'appareil

L'appareil peut, pendant l'utilisation, être transporté par la poignée (4).

Parking provisoire du suceur (fig. H)

- ◆ Pour ranger provisoirement le suceur, placez-le sur la position de rangement (22).

Rangement de l'appareil (fig. I)

Attention ! Lorsque vous rangez l'appareil, éteignez-le et débranchez-le.

- ◆ Vérifiez que le cordon est entièrement enroulé.
- ◆ Placez l'appareil debout.
- ◆ Laissez le tube en position de rangement (23).
- ◆ Rangez l'appareil dans un endroit sec.

Entretien

Votre appareil Black & Decker a été conçu pour fonctionner pendant longtemps avec un minimum d'entretien. Un fonctionnement satisfaisant et durable dépend d'un nettoyage régulier et d'un entretien approprié de l'appareil.

Attention ! Avant d'intervenir sur l'appareil, débranchez-le.

- ◆ Nettoyez régulièrement les orifices de ventilation de votre appareil à l'aide d'une brosse douce ou d'un chiffon sec.
- ◆ Nettoyez régulièrement le compartiment du moteur à l'aide d'un chiffon humide. N'utilisez pas de produit abrasif ou à base de solvant.

Vidage du réservoir à poussière (fig. J & K)

Le réservoir à poussière (9) doit être vidé lorsque le repère maximum est atteint ou si l'indicateur de réservoir plein (11) passe du vert au rouge.

- ◆ Retirez le tuyau.
- ◆ Appuyez sur le bouton de verrouillage (24)
- ◆ Tenez le réservoir à poussière par la poignée (25). Faites glisser le réservoir (9) hors de l'appareil.
- ◆ Tenez le bac au dessus d'une poubelle.
- ◆ Appuyez sur le bouton de verrouillage (26) pour ouvrir le réservoir (fig. K). Videz le réservoir à poussière selon les besoins.
- ◆ Fermez la base (27) en la relevant pour que le verrou s'engage avec la gâche.
- ◆ Remplacez le réservoir dans l'appareil pour le verrouiller.

Nettoyage (fig. J - N)

Attention ! Avant d'effectuer tout entretien ou nettoyage, éteignez et débranchez l'appareil.

- ◆ Essuyez de temps en temps l'appareil avec un chiffon humide. N'utilisez pas de produit abrasif ou à base de solvant. N'immergez pas l'appareil dans l'eau.

L'appareil comporte 5 filtres. Quatre sont accessibles à l'utilisateur et remplaçables. Le cinquième filtre est interne, destiné à protéger le moteur. Les quatre filtres sont les suivants : cache de préfiltre, filtre principal, filtre de réservoir et filtre d'échappement.

Nettoyage du filtre du réservoir à poussière (fig. J - M)

Le filtre du réservoir à poussière empêche la poussière et les impuretés d'entrer dans le carter du moteur. Le filtre est réutilisable. Deux niveaux de filtration coexistent : préfiltre et filtre principal. Pour assurer une aspiration efficace, le filtre doit être nettoyé chaque semaine ou dès que les performances d'aspiration sont réduites manière notable. L'appareil est doté d'une soupape de dérivation. Lorsque le filtre est bouché, l'opération de la soupape est audible. C'est normal et n'indique pas une défaillance. Eteignez l'appareil et débranchez-le avant de nettoyer les filtres.

- ◆ Retirez le réservoir (9) de l'appareil (fig. J).
- ◆ Videz le réservoir (fig. K)
- ◆ Retirez la cartouche (28) du réservoir en tournant dans le sens horaire (fig. L).
- ◆ Retirez le cache de préfiltre (29) du filtre principal (30).
- ◆ Époussetez le filtre en le tapotant contre la poubelle.

Attention ! Ne nettoyez pas le filtre à la brosse ni à l'air comprimé.

- ◆ Selon l'état du filtre, nettoyez la partie externe avec de l'eau. Laissez-le sécher pendant 24 heures avant de le réintroduire dans le bac.

Attention ! Ne lavez pas l'intérieur du filtre.

- ◆ Retirez le filtre (31) situé juste sous la grille et brossez tout résidu de poussière avant de le remettre en place.
- ◆ Glissez le cache de préfiltre à nouveau sur le filtre principal.
- ◆ Remplacez la cartouche dans le réservoir en tournant dans le sens anti-horaire.
- ◆ Fermez le réservoir.

- ◆ Remettez le réservoir à poussière dans l'appareil.

Nettoyage du filtre d'échappement (fig. N)

Le filtre d'échappement ajoute un niveau de filtration. Le filtre est réutilisable et doit être nettoyé régulièrement.

- ◆ Retirez le couvercle (32).
- ◆ Retirez le filtre d'échappement (33).
- ◆ Enlevez les poussières détachables du filtre à l'aide d'une brosse.
- ◆ Remettez le filtre.
- ◆ Fermez le couvercle.

Changement des filtres (fig. J - N)

Le filtre du bac doit être remplacé tous les 6 à 9 mois et dès qu'il est usé ou endommagé. Quand vous changez le filtre du réservoir à poussière, vous devez également changer le préfiltre, le filtre moteur principal et les filtres d'échappement. Vous pouvez vous procurer des blocs de filtre de remplacement (les 4 filtres - VBF60-OX) auprès des détaillants Black & Decker.

Remplacement de préfiltre et de filtre de réservoir principal (fig. J - M)

- ◆ Procédez comme expliqué ci-dessus pour remplacer les filtres.

Remplacement du filtre d'échappement (fig. N)

- ◆ Procédez comme expliqué ci-dessus pour remplacer le filtre.

Protection de l'environnement



Collecte séparée. Ce produit ne doit pas être jeté avec les déchets domestiques normaux.

Si vous décidez de remplacer ce produit Black & Decker, ou si vous n'en avez plus l'utilité, ne le jetez pas avec vos déchets domestiques. Rendez-le disponible pour une collecte séparée.



La collecte séparée des produits et emballages usés permet le recyclage des articles afin de les utiliser à nouveau.

Le fait d'utiliser à nouveau des produits recyclés permet d'éviter la pollution environnementale et de réduire la demande de matières premières.

Les réglementations locales peuvent permettre la collecte séparée des produits électriques du foyer, dans des déchetteries municipales ou auprès du revendeur vous ayant vendu votre nouveau produit.

Black & Decker fournit un dispositif permettant de collecter et de recycler les produits Black & Decker lorsqu'ils ont atteint la fin de leur cycle de vie.

Pour pouvoir profiter de ce service, veuillez retourner votre produit à un réparateur agréé qui se chargera de le collecter pour nous.

Pour connaître l'adresse du réparateur agréé le plus proche de chez vous, contactez le bureau Black & Decker à l'adresse indiquée dans ce manuel.

Vous pourrez aussi trouver une liste des réparateurs agréés de Black & Decker et de plus amples détails sur notre service après-vente sur le site Internet à l'adresse suivante : www.2helpu.com

Caractéristiques techniques

	VB2000	VB2010P
Tension V	230	230
Puissance absorbée W	2.000	2.000
Longueur de câble m	5	5
Volume du bac l	2,5	2,5
Poids kg	6,0	6,2

Déclaration de conformité CE

VB2000 TYPE1/VB2010P TYPE1
Black & Decker déclare que ces produits sont conformes à :
89/336/CEE, 73/23/CEE, EN 55014,
EN 61000, EN 60335

Niveau de pression acoustique, mesuré suivant la norme EN 60704-1 : 71 dB(A)

Le soussigné est responsable de la compilation du fichier technique et effectue cette déclaration au nom de Black & Decker.



Kevin Hewitt
Directeur Ingénierie Client
Spennymoor, County Durham DL16 6JG,
Royaume Uni
30-4-2009

Garantie

Black & Decker est confiant dans la qualité de ses produits et vous offre une garantie très étendue. Ce certificat de garantie est un document supplémentaire et ne peut en aucun cas se substituer à vos droits légaux. La garantie est valable sur tout le territoire des Etats Membres de l'Union Européenne et de la Zone de Libre Echange Européenne.

Si un produit Black & Decker s'avère défectueux en raison de matériaux en mauvaises conditions, d'une erreur humaine, ou d'un manque de conformité dans les 24 mois suivant la date d'achat, Black & Decker garantit le remplacement des pièces défectueuses, la réparation des produits usés ou cassés ou remplace ces produits à la convenance du client, sauf dans les circonstances suivantes :

- ◆ Le produit a été utilisé dans un but commercial, professionnel, ou a été loué.
- ◆ Le produit a été mal utilisé ou avec négligence.
- ◆ Le produit a subi des dommages à cause d'objets étrangers, de substances ou à cause d'accidents.

- ◆ Des réparations ont été tentées par des techniciens ne faisant pas partie du service technique de Black & Decker.

Pour avoir recours à la garantie, il est nécessaire de fournir une preuve d'achat au vendeur ou à un réparateur agréé.

Pour connaître l'adresse du réparateur agréé le plus proche de chez vous, contactez le bureau Black & Decker à l'adresse indiquée dans ce manuel.

Vous pourrez aussi trouver une liste des réparateurs agréés de Black & Decker et de plus amples détails sur notre service après-vente sur le site Internet à l'adresse suivante : **www.2helpU.com**

Visitez notre site Web

www.blackanddecker.fr pour enregistrer votre nouveau produit Black & Decker et être informé des nouveaux produits et des offres spéciales. Pour plus d'informations concernant la marque Black & Decker et notre gamme de produits, consultez notre site **www.blackanddecker.fr**

QUELASPIRATEUR.COM

Uso previsto

L'aspirapolvere Black & Decker consente di aspirare sostanze asciutte.

Questo prodotto è destinato esclusivamente all'uso domestico.

Precauzioni di sicurezza

- ◆ **Attenzione!** Quando si utilizzano elettrodomestici, per ridurre il rischio di incendio, scosse elettriche, infortuni alle persone e danni alle cose è necessario seguire sempre delle precauzioni di sicurezza basilari, incluso le seguenti.
- ◆ Prima di adoperare l'apparecchio, leggere attentamente le istruzioni fornite nel presente manuale.
- ◆ L'utilizzo previsto è quello descritto in questo manuale. L'uso di accessori o attrezzature diversi o l'uso di questo elettrodomestico per scopi diversi da quelli indicati nel presente manuale d'uso comportano il rischio di infortuni.
- ◆ Conservare questo manuale di istruzioni per successive consultazioni.

Uso dell'elettrodomestico

- ◆ Accertarsi che l'elettrodomestico sia spento prima di collegarlo o scollegarlo dall'alimentazione.
- ◆ Fare sempre attenzione durante l'utilizzo dell'elettrodomestico.
- ◆ Evitare di utilizzare l'elettrodomestico in ambienti esterni.
- ◆ Non tirare mai il cavo di alimentazione per disinserire la spina dalla presa. Mantenere il cavo lontano da fonti di calore, da olio e bordi taglienti.
- ◆ Se il cavo di alimentazione si danneggia durante l'uso, disinserire immediatamente la spina dell'elettrodomestico dalla presa di corrente. Non toccare il cavo di alimentazione se non dopo aver disinserito la spina dalla presa di corrente.
- ◆ Scollegare l'elettrodomestico dall'alimentazione quando non è in uso, prima di installare o rimuovere dei componenti e prima di pulirlo.

Sicurezza altrui

- ◆ Vietare l'uso dell'elettrodomestico ai bambini e agli adulti che non abbiano letto il presente manuale d'istruzioni.
- ◆ Vietare a bambini o ad animali di avvicinarsi all'area in cui si usa l'elettrodomestico, di toccare l'elettrodomestico o il cavo di alimentazione. E' necessaria un'attenta supervisione quando l'elettrodomestico viene utilizzato vicino a bambini.
- ◆ Questo elettrodomestico non è destinato ad essere utilizzato da persone (bambini inclusi) con ridotte capacità fisiche, sensoriali o mentali, senza esperienza o non in possesso delle dovute conoscenze, senza la supervisione o l'addestramento da parte di una persona responsabile per la loro sicurezza.

Dopo l'uso

- ◆ Prima di lasciare incustodito l'elettrodomestico, e prima di cambiarne, pulirne o ispezionarne qualsiasi parte, spegnerlo ed estrarre la spina dalla presa.
- ◆ Quando non è in funzione, l'elettrodomestico deve essere conservato in un luogo asciutto. Inaccessibile ai bambini.

Ispezione e riparazioni

- ◆ Prima dell'uso, verificare che non vi siano componenti danneggiati o difettosi. Verificare anche che non vi siano parti rotte, che gli interruttori non siano danneggiati e che non vi sia nulla che comprometta il funzionamento.
- ◆ Non usare l'elettrodomestico se sono presenti elementi danneggiati o difettosi.
- ◆ Eventuali elementi difettosi o danneggiati devono essere sostituiti o riparati da un tecnico autorizzato.
- ◆ Prima dell'uso, controllare che il cavo di alimentazione non presenti segni di danni, invecchiamento e usura.

- ◆ Non usare l'elettrodomestico se il cavo di alimentazione o la spina sono danneggiati o difettosi.
- ◆ Se il cavo di alimentazione o la spina sono danneggiati o difettosi devono essere riparati da un tecnico autorizzato, onde evitare situazioni pericolose. Non tagliare il cavo di alimentazione e non tentare di ripararlo personalmente.
- ◆ Non tentare mai di smontare o sostituire componenti diversi da quelli indicati nel presente manuale.
- ◆ Quando si usa l'elettrodomestico, bambini e animali devono restare a distanza di sicurezza.
- ◆ Quando si puliscono dei gradini, procedere sempre dal basso verso l'alto e tenere l'elettrodomestico almeno di un gradino al di sotto rispetto alla propria posizione.
- ◆ Verificare sempre la posizione del cavo di alimentazione e del flessibile durante l'uso dell'elettrodomestico.
- ◆ Non adoperare l'elettrodomestico se sul tubo non è montata la testa di aspirazione o un altro accessorio adatto.
- ◆ Dopo l'uso, riavvolgere completamente il cavo di alimentazione e riporre l'elettrodomestico in modo ordinato.
- ◆ Tenere capelli, vestiti e guanti lontani dalle parti in movimento.
- ◆ Non utilizzare accessori danneggiati.
- ◆ Usare esclusivamente accessori Black & Decker.

Sicurezza elettrica



Il doppio isolamento di cui è provvisto l'elettrodomestico rende superfluo il filo di terra. Controllare sempre che l'alimentazione corrisponda alla tensione indicata sulla targhetta delle caratteristiche.

- ◆ Se il cavo elettrico in dotazione risulta danneggiato, deve essere sostituito dal produttore o da un Centro di assistenza autorizzato Black & Decker, onde evitare rischi.

Istruzioni di sicurezza supplementari per gli aspirapolvere

- ◆ Prima dell'uso, verificare sempre che i filtri siano correttamente posizionati. Non utilizzare l'elettrodomestico senza i filtri.
- ◆ Non trasportare l'elettrodomestico afferrandolo per la maniglia del contenitore.
- ◆ Non usare l'elettrodomestico per aspirare liquidi.
- ◆ Non usare l'elettrodomestico per aspirare materiali che potrebbero incendiarsi.
- ◆ Non utilizzare l'apparecchio in prossimità dell'acqua. Non immergere l'apparecchio in acqua.
- ◆ Mantenere il tiraggio del motore lontano dagli occhi e dal viso.

Funzioni

Questo elettrodomestico è dotato di tutte le seguenti caratteristiche o di alcune di esse:

1. Interruttore acceso/spento
2. Pulsante di riavvolgimento del cavo
3. Selettore di controllo della velocità
4. Maniglia
5. Flessibile
6. Interruttore di regolazione del flusso di aria
7. Tubo di prolunga
8. Testa di aspirazione
9. Contenitore raccogli-polvere
10. Ruote
11. Spia di riempimento bidone

Inoltre, questo elettrodomestico viene fornito con tutti i seguenti accessori o parte di essi (fig. A):

12. Bocchetta a lancia / Spazzola
13. Spazzola per tappezzeria
14. Spazzola per parquet (VB2010P)

Montaggio

Connessione del tubo flessibile (fig. B)

- ◆ Inserire il connettore del flessibile (15) nella bocca di entrata (16) dell'elettrodomestico.
- ◆ Premere il flessibile finché i pulsanti di sgancio (17) non scattano in posizione.
- ◆ Per staccare il flessibile, premere i pulsanti di sgancio e poi estrarlo.

Connessione del tubo (fig. C)

- ◆ Premere la bocchetta del flessibile (18) nel tubo (7).
- ◆ Per togliere il tubo, estrarre il flessibile dal tubo.

Montaggio della testa di aspirazione (fig. D)

La testa di aspirazione (8) consente di pulire i tappeti e le superfici dure (ad es. laminati e mattonelle).

- ◆ Spingere il tubo (7) nella testa (8).
- ◆ Per togliere la testa, estrarre il tubo dalla testa stessa.

VB2010P - Montaggio della spazzola per parquet (fig. D)

La spazzola per parquet (14) consente di pulire le superfici in legno e lucide.

- ◆ Spingere il tubo (7) nella testa (14).
- ◆ Per togliere la testa, estrarre il tubo dalla testa stessa.

Montaggio degli accessori (fig. D)

La bocchetta a fessura (12) permette di pulire i punti più stretti e inaccessibili.

La spazzola (12) permette di pulire mobili, persiane, tende, finestre e scale.

La spazzola per tappezzeria (13) permette di aspirare la polvere dagli arredi.

Gli accessori possono essere montati sia sul flessibile (5) che sul tubo (7).

- ◆ Premere l'accessorio sulla bocchetta del flessibile (18) o sul tubo (7).
- ◆ Per togliere l'accessorio, estrarlo dalla bocchetta del flessibile o dal tubo.

Scegliere la bocchetta a lancia o la spazzola (fig. E)

- ◆ Per utilizzare la bocchetta a lancia, spostare la parte della spazzola (19) nella direzione della freccia.
- ◆ Per utilizzare la spazzola, spostare la parte della spazzola (19) nella direzione della freccia.

Uso

Svolgimento e avvolgimento del cavo di alimentazione

Il pulsante di riavvolgimento del cavo (2) può essere azionato con la mano o il piede.

- ◆ Estrarre il cavo dal retro dell'elettrodomestico fino a ottenere una lunghezza soddisfacente.
- ◆ Dopo l'uso, premere il pulsante di riavvolgimento per riporre il cavo nel suo alloggiamento. Guidare il cavo con la mano per evitare che oscilli. Controllare che la spina sia nella posizione corretta.

Regolazione della lunghezza del tubo (fig. F)

Il tubo di prolunga (7) può essere regolato come segue:

- ◆ Premere la manopola di regolazione (20) e far scivolare il tubo alla lunghezza desiderata.
- ◆ Rilasciare la manopola.

Regolazione della testa di aspirazione (fig. D)

- ◆ Per pulire i tappeti, portare l'attuatore della spazzola (21) in posizione alta.
- ◆ Per pulire laminati, mattonelle ecc., mettere l'attuatore della spazzola in posizione bassa.

Avviamento e spegnimento

L'interruttore on / off (1) può essere azionato con la mano o il piede.

- ◆ Per accendere l'elettrodomestico, premere l'interruttore on / off (1).
- ◆ Per spegnere l'elettrodomestico, premere di nuovo l'interruttore on / off.

Impostazione della potenza di aspirazione

Il selettore di controllo della velocità (3) consente di regolare con precisione la potenza di aspirazione. Per pulire superfici dure (ad es. pavimenti), selezionare una velocità elevata. Per pulire superfici morbide (ad es. tappezzeria), selezionare una velocità bassa.

- ◆ Regolare il selettore di controllo della velocità sull'impostazione desiderata.

Regolazione del flusso d'aria (fig. G)

Spostare la manopola di regolazione del flusso d'aria (6) fino a ottenere il flusso desiderato.

Aspirazione della polvere

- ◆ Quando si adopera l'elettrodomestico, controllare che il flessibile non sia intrappolato, piegato o bloccato.
- ◆ In caso di surriscaldamento, l'elettrodomestico si ferma automaticamente.
- ◆ Se l'elettrodomestico interrompe il funzionamento, scollegarlo dalla presa elettrica e farlo raffreddare per 2-3 ore prima di continuare. Prima di riattivarlo, verificare che i filtri siano puliti e che l'unità non sia ostruita.

Consigli per un'ottima utilizzazione

- ◆ Quando si puliscono le scale, procedere sempre dal basso verso l'alto. Mettere l'elettrodomestico sul pavimento e pulire metà della scala. Poi collocare l'aspirapolvere in un punto stabile che sia di almeno un gradino al di sotto della propria posizione e pulire l'altra metà della scala.

Trasporto dell'elettrodomestico

Durante l'uso, l'aspirapolvere può essere trasportato afferrandolo per la maniglia (4).

Esclusione temporanea della testa di aspirazione (fig. H)

- ◆ Usare la posizione di esclusione (22) per escludere temporaneamente la testa di aspirazione.

Conservazione dell'elettrodomestico (fig. I)

Attenzione! Per riporre l'elettrodomestico, spegnerlo e disinserire la spina.

- ◆ Accertare che il cavo sia completamente riavvolto.
- ◆ Mettere l'elettrodomestico in posizione verticale.
- ◆ Mettere il tubo nella posizione di stoccaggio (23).
- ◆ Riporre l'elettrodomestico in un luogo asciutto.

Manutenzione

Questo elettrodomestico Black & Decker è stato progettato per funzionare a lungo con un minimo di manutenzione.

Per ottenere prestazioni sempre soddisfacenti occorre avere cura dell'elettrodomestico e sottoporlo a pulizia e manutenzione periodica.

Attenzione! Prima di eseguire qualsiasi intervento di manutenzione o pulizia, estrarre la spina dalla presa.

- ◆ Le prese di ventilazione dell'elettrodomestico devono essere pulite regolarmente con un pennello morbido o un panno asciutto.
- ◆ Il vano del motore deve essere pulito regolarmente con un panno umido. Non usare materiali abrasivi o detergenti a base di solventi.

Svuotamento del contenitore raccogli-polvere (fig. J & K)

Il contenitore raccogli-polvere (9) deve essere svuotato quando viene raggiunto l'indicatore di massimo livello oppure quando la spia di riempimento del bidone (11) passa da verde a rossa.

- ◆ Rimuovere il flessibile.
- ◆ Premere il pulsante di sgancio (24).
- ◆ Sostenere il contenitore raccogli-polvere per l'impugnatura (25). Sfilare il contenitore (9) fuori dall'elettrodomestico.
- ◆ Collocarlo sopra un bidone per rifiuti.
- ◆ Premere il pulsante di sgancio (26) per aprire il contenitore (fig. K). Svuotare il contenitore della polvere secondo necessità.

- ◆ Chiudere la base (27) spostandola verso l'alto finché il blocco non entra nel fermo.
- ◆ Inserire di nuovo il contenitore nell'elettrodomestico finché non si blocca in posizione.

Pulizia (fig. J - N)

Attenzione! Prima di eseguire qualsiasi procedura di pulizia o manutenzione, spegnere l'elettrodomestico e disinserire la spina dalla presa.

- ◆ Pulire di tanto in tanto l'elettrodomestico con un panno umido. Non usare materiali abrasivi o detergenti a base di solventi. Non immergere l'apparecchio in acqua.

L'elettrodomestico è dotato di 5 filtri. Quattro di questi sono accessibili dall'utente e sono sostituibili. Il quinto filtro è interno e ha lo scopo di proteggere il motore. I quattro filtri sono: coperchio prefiltro, filtro principale, filtro del bidone e filtro di scarico.

Pulizia del filtro del contenitore raccogli-polvere (fig. J - M)

Il filtro del contenitore raccogli-polvere impedisce a polvere e sporcizia di penetrare nel vano del motore. Il filtro è riutilizzabile. Esistono due livelli di filtraggio: prefiltro e filtro principale.

Per mantenere efficienti le prestazioni di aspirazione, il filtro dovrebbe essere pulito ogni settimana o ogni volta che la capacità di aspirazione si riduce notevolmente. L'apparecchio è dotato di una valvola di bypass. Quando il filtro è intasato, è possibile sentire l'entrata in funzione della valvola. Ciò è normale e non indica alcun problema. Spegnerne l'apparecchio e disinserire la spina dalla presa prima di pulire i filtri.

- ◆ Togliere il contenitore (9) dall'elettrodomestico (fig. J).
- ◆ Svuotare il contenitore (fig. K).
- ◆ Togliere la cartuccia (28) dal contenitore ruotandola in senso orario (fig. L).
- ◆ Rimuovere il coperchio prefiltro (29) dal filtro principale (30).

- ◆ Eliminare la polvere in eccesso battendo il filtro contro le pareti di una pattumiera.

Attenzione! Per pulire il filtro non usare spazzole né aria compressa.

- ◆ Se necessario, sciacquare con acqua l'esterno del filtro. Prima di reinserirlo, lasciarlo asciugare per 24 ore.

Attenzione! Non lavare l'interno del filtro.

- ◆ Estrarre il filtro (31) posto immediatamente sotto la griglia e spazzolarlo per eliminare eventuale polvere prima di reinserirlo.
- ◆ Reinserire il coperchio prefiltro sul filtro principale.
- ◆ Inserire la cartuccia nel contenitore ruotandola in senso antiorario.
- ◆ Chiudere il contenitore.
- ◆ Reinserire il contenitore raccogli-polvere nell'elettrodomestico.

Pulizia del filtro di scarico (fig. N)

Il filtro di scarico fornisce un ulteriore livello di filtraggio. Il filtro è riutilizzabile e deve essere pulito regolarmente.

- ◆ Rimuovere il coperchio (32).
- ◆ Estrarre il filtro di scarico (33).
- ◆ Spazzolare via eventuali granelli di polvere rimasti sul filtro.
- ◆ Inserire nuovamente il filtro.
- ◆ Chiudere il coperchio.

Sostituzione dei filtri (fig. J - N)

Il filtro del contenitore deve essere sostituito ogni 6 - 9 mesi e ogniqualvolta risulta usurato o danneggiato. Quando si sostituisce il filtro del contenitore raccogli-polvere, è necessario sostituire anche il prefiltro, il filtro principale del motore e i filtri di scarico. I set di filtri di ricambio (tutti e 4 i filtri - VBF60-OX) sono disponibili presso il rivenditore Black & Decker.

Sostituzione del prefiltro e del filtro principale del contenitore (fig. J - M)

- ◆ Per sostituire i filtri, procedere come descritto sopra.

Sostituzione del filtro di scarico (fig. N)

- ◆ Per sostituire il filtro, procedere come descritto sopra.

Protezione dell'ambiente

Raccolta differenziata. Questo prodotto non deve essere smaltito con i normali rifiuti domestici.

Nel caso in cui si decida di sostituire l'apparecchio oppure di disfarsene in quanto non più necessario, non dovrà essere smaltito con i normali rifiuti domestici. Smaltire il prodotto tramite raccolta differenziata.



La raccolta differenziata di prodotti e imballaggi usati, consente il riciclaggio e il riutilizzo dei materiali. Riutilizzare i materiali riciclati aiuta a prevenire l'inquinamento ambientale e riduce la richiesta di materie prime.

In base alle normative locali, i servizi per la raccolta differenziata di elettrodomestici possono essere disponibili presso i punti di raccolta municipali o presso il rivenditore, al momento dell'acquisto di un nuovo prodotto.

Black & Decker offre ai suoi clienti un servizio per la raccolta differenziata e la possibilità di riciclare i prodotti Black & Decker che hanno esaurito la loro durata in servizio. Per usufruire del servizio, è sufficiente restituire il prodotto a qualsiasi tecnico autorizzato, incaricato della raccolta per conto dell'azienda.

Per individuare il tecnico autorizzato più vicino, rivolgersi alla sede Black & Decker locale, presso il recapito indicato nel presente manuale. Altrimenti un elenco completo di tutti i tecnici autorizzati Black & Decker e i dettagli completi sui contatti e i servizi post-vendita sono disponibili sul sito Internet:

www.2helpU.com

Dati tecnici

	VB2000	VB2010P
Tensione	V 230	230
Potenza assorbita	W 2.000	2.000
Lunghezza del cavo	m 5	5
Dimensione del contenitore	l 2,5	2,5
Peso	kg 6,0	6,2

Dichiarazione europea di conformità del macchinario

VB2000 TYPE1/VB2010P TYPE1

Black & Decker dichiara che i presenti prodotti sono conformi a:
89/336/CEE, 73/23/CEE, EN 55014,
EN 61000, EN 60335

Livello di rumorosità, dati conformi alla norma EN 60704-1: 71 dB(A)

Il sottoscritto è responsabile della compilazione del file tecnico e rilascia la presente dichiarazione per conto di Black & Decker.

Kevin Hewitt

Direttore tecnico prodotti di consumo
Spennymoor, County Durham DL16 6JG,
Regno Unito
30-4-2009

Garanzia

Certa della qualità dei suoi prodotti, Black & Decker offre una garanzia eccezionale. Il presente certificato di garanzia è complementare ai diritti statutari e non li pregiudica in alcun modo. La garanzia è valida entro il territorio degli Stati membri dell'Unione Europea e dell'EFTA (European Free Trade Area).

Se un prodotto Black & Decker risulta difettoso per qualità del materiale, della costruzione o per mancata conformità entro 24 mesi dalla data di acquisto, Black & Decker garantisce la sostituzione delle parti difettose, provvede alla riparazione dei prodotti se ragionevolmente usurati oppure alla loro sostituzione, in modo da ridurre al minimo il disagio del cliente a meno che:

- ◆ Il prodotto non sia stato destinato ad usi commerciali, professionali o al noleggio;
- ◆ Il prodotto non sia stato usato in modo improprio o scorretto;
- ◆ Il prodotto non abbia subito danni causati da oggetti o sostanze estranee oppure incidenti;
- ◆ Il prodotto non abbia subito tentativi di riparazione non effettuati da tecnici autorizzati né dall'assistenza Black & Decker.

Per attivare la garanzia è necessario esibire la prova comprovante l'acquisto al venditore o al tecnico autorizzato. Per individuare il tecnico autorizzato più vicino, rivolgersi alla sede Black & Decker locale, presso il recapito indicato nel presente manuale. Altrimenti un elenco completo di tutti i tecnici autorizzati Black & Decker e i dettagli completi sui contatti e i servizi post-vendita sono disponibili su Internet presso: www.2helpu.com

I clienti che desiderano registrare il nuovo prodotto Black & Decker e ricevere gli aggiornamenti sui nuovi prodotti e le offerte speciali, sono invitati a visitare il sito Web (www.blackanddecker.it). Ulteriori informazioni sul marchio e la gamma di prodotti Black & Decker sono disponibili all'indirizzo www.blackanddecker.it

Gebruik volgens bestemming

Uw Black & Decker stofzuiger is bedoeld voor het opzuigen van vaste stoffen. Dit product is uitsluitend bedoeld voor huishoudelijk gebruik.

Veiligheidsvoorschriften

- ◆ **Waarschuwing!** Bij het gebruik van elektrische apparaten dienen ter bescherming tegen brandgevaar, elektrische schok, letsel en materiële schade altijd gepaste veiligheidsmaatregelen in acht te worden genomen, waaronder de volgende veiligheidsvoorschriften.
- ◆ Lees de gehele gebruiksaanwijzing aandachtig door voordat u het apparaat gaat gebruiken.
- ◆ Het bedoelde gebruik wordt in deze handleiding beschreven. Gebruik ter voorkoming van lichamelijk letsel uitsluitend de in deze gebruiksaanwijzing aanbevolen accessoires en hulpstukken. Gebruik het apparaat uitsluitend waarvoor het bedoeld is.
- ◆ Bewaar deze instructies zorgvuldig.

Gebruik van het apparaat

- ◆ Zorg ervoor dat het apparaat uitgeschakeld is voordat u de stroom in- of uitschakelt.
- ◆ Kijk altijd goed uit wanneer u het apparaat gebruikt.
- ◆ Gebruik het apparaat niet buiten.
- ◆ Trek de stekker niet aan het elektriciteits snoer uit het stopcontact. Houd het elektriciteits snoer uit de buurt van warmtebronnen, olie en scherpe randen.
- ◆ Als het elektriciteits snoer tijdens gebruik beschadigd raakt, schakel dan onmiddellijk de stroomtoevoer naar het apparaat uit. Raak het elektriciteits snoer niet aan voordat u de stekker uit het stopcontact heeft gehaald.
- ◆ Haal altijd de stekker van het apparaat uit het stopcontact wanneer u het niet gebruikt of voordat u onderdelen gaat verwisselen of het apparaat gaat reinigen.

Veiligheid van anderen

- ◆ Verbied kinderen en personen die niet van de inhoud van deze handleiding op de hoogte zijn het gebruik van dit apparaat.
- ◆ Houd kinderen en dieren buiten het werkgebied en laat ze dit apparaat of het elektriciteits snoer niet aanraken. Als u met het apparaat in de buurt van kinderen komt, dient er goed op hen gelet te worden.
- ◆ Dit apparaat is niet bedoeld voor gebruik door personen (inclusief kinderen) met beperkt lichamelijk, zintuigelijk of geestelijk vermogen, of gebrek aan ervaring en kennis, tenzij ze de supervisie of instructie is gegeven omtrent het gebruik van het apparaat door een persoon die verantwoordelijk is voor hun veiligheid.

Na gebruik

- ◆ Schakel het apparaat uit en haal de stekker uit het stopcontact voordat u het apparaat zonder toezicht achterlaat of enig onderdeel van het apparaat gaat verwisselen, reinigen of controleren.
- ◆ Indien niet in gebruik moet het apparaat op een droge plaats worden opgeborgen. Kinderen mogen geen toegang hebben tot opgeborgene apparaten.

Inspectie en reparatie

- ◆ Controleer het apparaat voor gebruik op beschadigde of defecte onderdelen. Controleer op kapotte onderdelen, beschadigingen aan schakelaars en enige andere zaken die de werking nadelig kunnen beïnvloeden.
- ◆ Gebruik het apparaat niet als een onderdeel beschadigd of defect is.
- ◆ Defecte onderdelen dienen door een erkend servicecentrum te worden gerepareerd of vervangen.
- ◆ Controleer voor gebruik het elektriciteits snoer op beschadiging, veroudering en slijtage.

- ◆ Gebruik het apparaat niet als het elektriciteits snoer of de stekker beschadigd of defect is.
- ◆ Als het elektriciteits snoer of de stekker beschadigd of defect is, moet het, om gevaarlijke situaties te voorkomen, door een erkende servicetechnicus vervangen worden. Snijd nooit in het elektriciteits snoer en probeer dit niet zelf te repareren.
- ◆ Probeer nooit om enig onderdeel anders dan in deze handleiding beschreven te verwijderen of te vervangen.
- ◆ Zorg ervoor dat u altijd weet waar het elektriciteits snoer en de slang zich bevinden terwijl u het apparaat gebruikt.
- ◆ Gebruik het apparaat niet zonder dat de zuigmond of een ander geschikt accessoire aan de buis is gemonteerd.
- ◆ Wind het elektriciteits snoer na gebruik volledig op en berg het apparaat op een nette manier op.
- ◆ Houd haren, kleding en handschoenen uit de buurt van bewegende delen.
- ◆ Gebruik geen beschadigde accessoires.
- ◆ Gebruik uitsluitend accessoires van Black & Decker.

Elektrische veiligheid



Deze machine is dubbel geïsoleerd; een aardaansluiting is daarom niet noodzakelijk. Controleer altijd of uw netspanning overeenkomt met de waarde op het typeplaatje.

- ◆ Indien het netsnoer is beschadigd, dient het ter voorkoming van gevaren te worden vervangen door de fabrikant of een erkend servicecentrum.

Aanvullende veiligheidsinstructies voor stofzuigers

- ◆ Zorg er voor gebruik altijd voor dat de filters op de juiste manier zijn aangebracht. Gebruik het apparaat niet zonder alle filters.
- ◆ Draag het apparaat niet aan de containergreep.
- ◆ Gebruik het apparaat niet om vloeistoffen op te zuigen.
- ◆ Gebruik het apparaat niet om brandbare materialen op te zuigen.
- ◆ Gebruik het apparaat niet in de buurt van water. Dompel het apparaat niet in water onder.
- ◆ Zorg dat de luchtstroom van de motor niet in uw ogen en gezicht blaast.
- ◆ Houd kinderen en dieren op een veilige afstand als u het apparaat gebruikt.
- ◆ Werk altijd van onderen af omhoog wanneer u het apparaat op trappen gebruikt, en plaats het apparaat tenminste een trede onder uw werkpositie.

Onderdelen

Al naar gelang de uitvoering beschikt dit apparaat over de volgende onderdelen:

1. Aan/uit-schakelaar
2. Snoer opwindknop
3. Snelheidskeuzeschakelaar
4. Handgreep
5. Slang
6. Luchtstroomregelschakelaar
7. Verlengbuis
8. Zuigmond
9. Stofcontainer
10. Wielen
11. Bak vol-indicator

Daarbij wordt dit apparaat geleverd met enkele of alle van de volgende accessoires (fig. A):

12. Spleetzuigmond / Borstelzuigmondstuk
13. Borstelzuigmondstuk voor bekleding
14. Parketvloerzuigmond (VB2010P)

Assemblage

Bevestigen van de slang (fig. B)

- ◆ Steek de connector van de slang (15) in de inlaat (16) van het apparaat.
- ◆ Duw de slang totdat de ontgrendelingsknoppen (17) op hun plaats klikken.
- ◆ Om de slang te verwijderen, drukt u de ontgrendelingsknoppen in en trekt u de slang eruit.

Bevestigen van de buis (fig. C)

- ◆ Duw het mondstuk (18) in de buis (7).
- ◆ Om de buis te verwijderen, duwt u de buis uit de slang.

Monteren van de zuigmond (fig. D)

De zuigmond (8) is geschikt voor stofzuigen op tapijt en harde oppervlakken (bijv. laminaat en tegels).

- ◆ Duw de buis (7) in de zuigmond (8).
- ◆ Om de zuigmond te verwijderen, duwt u de buis uit de zuigmond.

VB2010P - Monteren van de parketvloerzuigmond (fig. D)

De parketvloerzuigmond (14) is geschikt voor stofzuigen op houten en gepolijste oppervlakken.

- ◆ Duw de buis (7) in de zuigmond (14).
- ◆ Om de zuigmond te verwijderen, duwt u de buis uit de zuigmond.

Monteren van accessoires (fig. D)

De spleetzuigmond (12) is geschikt voor stofzuigen in nauwe en moeilijk bereikbare ruimtes. De borstelzuigmond (12) is geschikt voor stofzuigen van meubels, jalozieën, gordijnen, ramen en trappen. Het borstelzuigmondstuk voor bekleding (13) is geschikt voor stofzuigen van meubels. De accessoires kunnen zowel op de slang (5) als de buis (7) worden gemonteerd.

- ◆ Duw de accessoire in de mondstuk (18) of in de buis (7).
- ◆ Om een accessoire te verwijderen, trekt u de accessoire uit het mondstuk of uit de buis.

Selecteren van het spleetzuigmondstuk of borstelzuigmondstuk (fig. E)

- ◆ Beweeg het borstelgedeelte (19) tegen de richting van de pijl om het spleetzuigmondstuk te gebruiken.
- ◆ Beweeg het borstelgedeelte (19) in de richting van de pijl om het borstelzuigmondstuk te gebruiken.

Gebruik

Afrollen en opwinden van het snoer

De snoeropwindknop (2) kan met de hand of de voet worden bediend.

- ◆ Trek voldoende lengte snoer uit de achterkant van het apparaat.
- ◆ Druk na gebruik de snoeropwindknop in om het snoer in de eenheid terug te trekken. Geleid het snoer met de hand om ervoor te zorgen dat het niet terugslingert. Zorg ervoor dat de stekker op de juiste manier is aangebracht.

Instellen van de buislengte (fig. F)

De verlengbuis (7) kan als volgt worden ingesteld:

- ◆ Duw de knop (20) in en schuif de buis naar de gewenste lengte.
- ◆ Laat de knop los.

Instellen van de zuigmond (fig. D)

- ◆ Voor stofzuigen op tapijten, zet u de oppervlakschakelaar (21) omhoog.
- ◆ Voor stofzuigen op laminaat, tegels, etc., zet u de oppervlakschakelaar omlaag.

Aan- en uitschakelen

De aan/uit-schakelaar (1) kan met de hand of de voet worden bediend.

- ◆ Om het apparaat in te schakelen, drukt u de aan/uit-schakelaar (1) in.
- ◆ Om het apparaat uit te schakelen, drukt u nogmaals de aan/uit-schakelaar (1) in.

Instellen van de zuigkracht

De snelheidsregelschakelaar (3) maakt een nauwkeurige instelling van de zuigkracht mogelijk. Voor stofzuigen op een hard oppervlak (bijv. vloeren) kiest u een hoge snelheid. Voor stofzuigen op zachte oppervlakken (bijv. bekleding) kiest u een lage snelheid

- ◆ Schuif de snelheidsregelschakelaar naar de gewenste instelling.

Instellen van de luchtstroom (fig. G)

Beweeg de luchtstroomregelschakelaar (6) om de luchtstroom naar wens in te stellen.

Stofzuigen

- ◆ Zorg er tijdens gebruik voor dat de slang niet geklemd, gedraaid of geblokkeerd raakt.
- ◆ In geval van oververhitting zal een onderbreker in werking treden en het apparaat automatisch uitschakelen.
- ◆ Indien het apparaat niet meer functioneert, trekt u de stekker uit het stopcontact en laat het apparaat 2-3 uur afkoelen voordat u verdergaat. Zorg ervoor dat de filters schoongemaakt zijn en de eenheid vrij is van obstakels, voordat u het apparaat weer inschakelt.

Tips voor optimaal gebruik

- ◆ Bij het stofzuigen van trappen, begint u altijd onderaan en werkt u naar boven toe. Plaats het apparaat op de vloer en doe de treden tot halverwege de trap. Verplaats het apparaat vervolgens naar een stabiele positie die zich tenminste een trede onder uw werkpositie bevindt, en doe de bovenste helft van de trap.

Verplaatsen van het apparaat

Tijdens gebruik kan het apparaat worden verplaatst met behulp van de handgreep (4).

Tijdelijk parkeren van de zuigmond (fig. H)

- ◆ Gebruik de parkeerpositie (22) voor het tijdelijk parkeren van de zuigmond.

Opbergen van het apparaat (fig. I)

Waarschuwing! Schakel het apparaat uit en haal de stekker uit het stopcontact wanneer u het apparaat opbergt.

- ◆ Controleer of de stekker volledig opgerold is.
- ◆ Plaats het apparaat in rechtopstaande positie.

- ◆ Stop de buis in de parkeerpositie (23).
- ◆ Berg het apparaat op een droge plaats op.

Onderhoud

Uw Black & Decker-apparaat is ontworpen om gedurende langere periode te functioneren met een minimum aan onderhoud. Voortdurend tevreden gebruik is afhankelijk van correct onderhoud en regelmatig schoonmaken.

Waarschuwing! Zet vóór aanvang van onderhouds- of schoonmaakwerkzaamheden het apparaat uit en haal de stekker uit het stopcontact.

- ◆ Reinig regelmatig de ventilatieopeningen in uw apparaat met een zachte borstel of een droge doek.
- ◆ Reinig regelmatig de behuizing van de motor met een vochtige doek. Gebruik geen schuur- of oplosmiddel bij het reinigen.

Ledigen van de stofcontainer (fig. J & K)

De stofcontainer (9) moet geleegd worden als de maximummarkering is bereikt of the bak vol-indicator (11) verandert van groen naar rood.

- ◆ Verwijder de slang.
- ◆ Druk op de ontgrendelknop (24).
- ◆ Houd de stofcontainer vast aan de handgreep (25). Schuif de container (9) uit het apparaat.
- ◆ Houd de container boven een vuilnisbak.
- ◆ Druk het ontgrendelingsknop (26) in van de container (fig. K). Ledig de stofcontainer zoals nodig.
- ◆ Sluit de basis (27) door hem opwaarts te bewegen totdat de vergrendeling vastklikt.
- ◆ Plaats de container weer in het apparaat tot deze op de plaats vastklikt.

Reinigen (fig. J - N)

Waarschuwing! Zorg vóór aanvang van reinigings- of onderhoudswerkzaamheden dat het apparaat uitgeschakeld is en dat de stekker niet in het stopcontact zit.

- ◆ Neem het apparaat van tijd tot tijd af met een vochtige doek. Gebruik geen schuur- of oplosmiddel bij het reinigen. Dompel het apparaat niet in water onder.

Het apparaat is uitgerust met 5 filters. Vier van deze filters zijn toegankelijk voor de gebruiker en zijn vervangbaar. Het vijfde filter is intern om de motor te beschermen. De vier filters zijn: voorfilterbescherming, hoofdfilter, bakfilter en uitlaatfilter.

Reinigen van het stofcontainerfilter (fig. J - M)

Het stofcontainerfilter voorkomt dat stof en vuil het motorhuis binnendringt. Het filter is geschikt voor hergebruik. Er zijn twee filtreerniveaus: voorfilter en hoofdfilter. Om een efficiënte zuigprestatie te behouden, dient het filter wekelijks te worden gereinigd, of wanneer de zuigprestatie merkbaar vermindert. Het apparaat is uitgerust met een omloopventiel. Als het filter verstopt is, is de werking van het ventiel hoorbaar. Dit is normaal en duidt niet op problemen. Schakel het apparaat uit en neem de stekker uit het stopcontact, voordat u de filters reinigt.

- ◆ Verwijder de container (9) uit het apparaat (fig. J).
- ◆ Ledig de container (fig. K).
- ◆ Verwijder de cassette (28) van de container (26) door deze rechtsom te draaien (fig. L).
- ◆ Verwijder de voorfilterbescherming (29) van het hoofdfilter (30).
- ◆ Verwijder overtollig stof door het filter in een afvalbak uit te kloppen.

Waarschuwing! Gebruik geen borstel of perslucht om het filter te reinigen.

- ◆ Spoel de buitenkant van het filter, afhankelijk van de staat van het filter, onder lauw stromend water af. Laat het filter 24 uur drogen voordat u het weer aanbrengt.

Waarschuwing! Was de binnenkant van het filter niet.

- ◆ Neem het filter (31) uit dat zich rechtsonder het rooster bevindt en borstel het losse stof af voordat hij wordt teruggeplaatst.

- ◆ Schuif de voorfilterbescherming over het hoofdfilter.
- ◆ Plaats de cassette terug in de container door deze linksom te draaien.
- ◆ Sluit de container.
- ◆ Plaats de stofcontainer weer in het apparaat.

Reinigen van het uitlaatfilter (fig. N)

Het uitlaatfilter geeft een extra filtreerniveau. Het filter is geschikt voor hergebruik en moet regelmatig worden gereinigd.

- ◆ Verwijder de klep (32).
- ◆ Neem het uitlaatfilter (33) uit het apparaat.
- ◆ Borstel het losse stof van het filter.
- ◆ Plaats het filter opnieuw.
- ◆ Sluit de klep.

Vervangen van de filters (fig. J - N)

Het containerfilter moet iedere 6 tot 9 maanden worden vervangen, alsook wanneer het versleten of beschadigd is.

Wanneer het stofcontainerfilter wordt vervangen, dienen de voorfilter, hoofdfilter en uitlaatfilter eveneens te worden vervangen. Vervangende filtersets (alle 4 filters - VBF60-OX) zijn verkrijgbaar bij uw Black & Deckerdealer.

Het voorfilter en hoofdfilter vervangen (fig. J - M)

- ◆ Ga verder te werk zoals hierboven beschreven om de filters te vervangen.

Vervangen van het uitlaatfilter (fig. N)

- ◆ Ga verder te werk zoals hierboven beschreven om het filter te vervangen.

Milieu



Gescheiden inzameling. Dit product mag niet met het gewone huishoudelijke afval worden weggegooid.

Wanneer uw oude Black & Deckerproduct aan vervanging toe is of het u niet langer van dienst kan zijn, gooi het dan niet bij het huishoudelijk afval. Zorg ervoor dat het product gescheiden kan worden ingezameld.



Door gebruikte producten en verpakkingen gescheiden in te zamelen, worden de materialen gerecycled en opnieuw gebruikt. Hergebruik van gerecyclede materialen voorkomt milieuvuiling en vermindert de vraag naar grondstoffen.

Inzamelpunten voor gescheiden inzameling van elektrische huishoudproducten bij gemeentelijke vuilnisbergen of bij de verkoper waar u een nieuw product koopt, kunnen aan plaatselijke voorschriften gebonden zijn.

Black & Decker biedt de mogelijkheid tot inzamelen en recyclen van afgedankte Black & Decker producten. Om gebruik van deze service te maken, dient u het product aan een van onze servicecentra te sturen, die voor ons de inzameling verzorgen.

U kunt het adres van het dichtstbijzijnde servicecentrum opvragen via de adressen op de achterzijde van deze handleiding. U kunt ook een lijst van onze servicecentra en meer informatie m.b.t. onze klantenservice vinden op het volgende Internet-adres: www.2helpu.com

Technische gegevens

	VB2000	VB2010P
Spanning	V 230	230
Opgenomen vermogen	W 2.000	2.000
Lengte elektriciteitsnoer	m 5	5
Inhoud container	l 2,5	2,5
Gewicht	kg 6,0	6,2

EG-conformiteitsverklaring

VB2000 TYPE1/VB2010P TYPE1

Black & Decker verklaart dat deze producten in overeenstemming zijn met: 89/336/EEG, 73/23/EEG, EN 55014, EN 61000, EN 60335

Niveau van de geluidsdruk, gemeten volgens EN 60704-1: 71 dB(A)

De ondergetekende is verantwoordelijk voor de samenstelling van de technische gegevens en geeft deze verklaring namens Black & Decker.

Kevin Hewitt

Director of Consumer Engineering
Spennymoor, County Durham DL16 6JG,
Verenigd Koninkrijk
30-4-2009

Garantie

Black & Decker heeft vertrouwen in zijn producten en biedt een uitstekende garantie. Deze garantiebepalingen vormen een aanvulling op uw wettelijke rechten en beperken deze niet. De garantie geldt in de lidstaten van de Europese Unie en de Europese Vrijhandelsassociatie.

Mocht uw Black & Decker product binnen 24 maanden na datum van aankoop defect raken tengevolge van materiaal- of constructiefouten, dan garanderen wij de kosteloze vervanging van defecte onderdelen, de reparatie van het product of de vervanging van het product, tenzij:

- ◆ Het product is gebruikt voor handelsdoeleinden, professionele toepassingen of verhuurdoeleinden;
- ◆ Het product onoordeelkundig is gebruikt;
- ◆ Het product is beschadigd door invloeden van buitenaf of door een ongeval;
- ◆ Reparaties zijn uitgevoerd door anderen dan onze servicecentra of Black & Decker personeel.

Om een beroep op de garantie te doen, dient u een aankoopbewijs te overhandigen aan de verkoper of een van onze servicecentra. U kunt het adres van het dichtstbijzijnde servicecentrum opvragen via de adressen op de achterzijde van deze handleiding. U kunt ook een lijst van onze servicecentra en meer informatie m.b.t. onze klantenservice vinden op het volgende Internet-adres:
www.2helpU.com

Meld u aan op onze website **www.blackanddecker.nl** om te worden geïnformeerd over nieuwe producten en speciale aanbiedingen. Verdere informatie over het merk Black & Decker en onze producten vindt u op **www.blackanddecker.nl**

QUELASPIRATEUR.COM

Finalidad

El aspirador Black & Decker ha sido diseñado para aspirar sustancias secas. Este producto está pensado únicamente para consumo doméstico.

Instrucciones de seguridad

- ◆ **¡Atención!** Cuando use aparatos eléctricos, debe seguir siempre las precauciones de seguridad básicas, incluidas las siguientes, a fin de reducir el riesgo de incendios, electrocución, lesiones personales y daños materiales.
- ◆ Lea completamente este manual antes de utilizar el aparato.
- ◆ En este manual se explica el uso previsto para este aparato. El uso de otros accesorios o adaptadores, o la propia utilización de este aparato en cualquier forma diferente de las recomendadas en este manual de instrucciones, puede constituir un riesgo de lesiones a las personas.
- ◆ Conserve este manual a mano para consultas posteriores.

Utilización del aparato

- ◆ Asegúrese de que el aparato esté apagado antes de conectarlo o desconectarlo del suministro eléctrico.
- ◆ Tenga siempre cuidado cuando utilice este aparato.
- ◆ No utilice este aparato en el exterior.
- ◆ Nunca tire del cable eléctrico para desconectarlo del enchufe. Mantenga el cable eléctrico alejado del calor, el aceite y los bordes afilados.
- ◆ Si el cable eléctrico se dañara durante el uso, desconecte inmediatamente el aparato del suministro eléctrico. No toque el cable eléctrico antes de desconectar el aparato del suministro eléctrico.
- ◆ Desenchufe el aparato del suministro eléctrico si no lo está utilizando, antes de montar o desmontar piezas y antes de limpiarlo.

Seguridad de otras personas

- ◆ No deje que el aparato sea utilizado por niños o por personas que no estén familiarizadas con estas instrucciones de uso.
- ◆ No permita que niños, otras personas o animales se acerquen al área de trabajo ni toquen el aparato o el cable eléctrico. Es necesario estar muy atento cuando se utiliza el aparato cerca de niños.
- ◆ Este aparato no está destinado para ser utilizado por personas (niños incluidos) con capacidades físicas, sensoriales o mentales reducidas, o que carezcan de experiencia y conocimiento, a menos que reciban supervisión o instrucción respecto al uso del aparato por una persona responsable de su seguridad.

Cuando acabe de utilizar el aparato

- ◆ Apague el aparato y desenchúfelo de la toma de red si va a dejarlo desatendido y antes de cambiar, limpiar o inspeccionar alguna pieza del aparato.
- ◆ Cuando no se use, el aparato debe guardarse en un lugar seco. Los niños no deben tener acceso a los aparatos guardados.

Inspección y reparaciones

- ◆ Antes de utilizarlo, revise el aparato para ver si está dañado o tiene piezas defectuosas. Compruebe si hay alguna pieza rota, algún interruptor dañado o cualquier cosa que pudiera afectar a su funcionamiento.
- ◆ No utilice el aparato si hay alguna pieza dañada o defectuosa.
- ◆ Encargue al servicio técnico autorizado que repare o sustituya las piezas defectuosas o averiadas.
- ◆ Antes de utilizar el aparato, compruebe que el cable eléctrico no presente señales de daños, envejecimiento o desgaste.
- ◆ No utilice el aparato si el cable eléctrico o el enchufe estuvieran dañados o defectuosos.

- ◆ Si el cable eléctrico o el enchufe estuvieran estropeados o defectuosos, hay que sustituirlos en un servicio técnico autorizado con el fin de evitar cualquier peligro. No corte el cable eléctrico y no trate de repararlo usted mismo.
- ◆ No intente nunca extraer o sustituir ninguna de las piezas que no sean las especificadas en este manual.

Seguridad eléctrica



La herramienta lleva un doble aislamiento; por lo tanto no requiere una toma a tierra. Compruebe siempre que el suministro eléctrico corresponda con la tensión indicada en la placa de datos.

- ◆ Si el cable eléctrico está estropeado, debe ser sustituido por el fabricante o un servicio técnico autorizado de Black & Decker con el fin de evitar accidentes.

Instrucciones de seguridad adicionales para aspiradores

- ◆ Antes del uso, asegúrese de que los filtros estén correctamente colocados. No utilice el aparato si los filtros no están en su lugar.
- ◆ No transporte el aparato por el asa del depósito.
- ◆ No use este aparato para recoger líquidos.
- ◆ No use este aparato para recoger materiales inflamables.
- ◆ No utilice este aparato cerca de agua. No sumerja el aparato en el agua.
- ◆ Mantenga alejada de ojos y cara la zona de aspiración del motor.
- ◆ Cuando utilice este aparato, mantenga a los niños y animales a una distancia de seguridad.
- ◆ Trabaje siempre de abajo hacia arriba cuando utilice el aparato en escaleras y mantenga el aparato al menos un escalón por debajo de su posición de trabajo.

- ◆ Esté siempre atento a la posición del cable eléctrico y el tubo flexible cuando utilice el aparato.
- ◆ No utilice el aparato sin el cabezal de aspiración u otro accesorio adecuado acoplado al tubo.
- ◆ Tras el uso, rebobine totalmente el cable eléctrico y almacene el aparato de forma ordenada.
- ◆ Mantenga su pelo, vestimenta y guantes alejados de las piezas móviles.
- ◆ No utilice accesorios dañados.
- ◆ Utilice únicamente accesorios Black & Decker.

Características

Este aparato incluye alguna o todas las características siguientes:

1. Interruptor de encendido/apagado
2. Botón recoge cable
3. Selector de control de velocidad
4. Empuñadura
5. Tubo flexible
6. Interruptor de control del flujo de aire
7. Tubo extensible
8. Cabezal de aspiración
9. Depósito de polvo
10. Ruedas
11. Indicador de recipiente lleno

Además, este aparato se suministra con alguno o todos los accesorios siguientes (fig. A):

12. Útil con hendidura / Cepillo
13. Cepillo para tapicería
14. Cabezal para suelos de parquet (VB2010P)

Montaje

Conexión del tubo flexible (fig. B)

- ◆ Inserte el conector del tubo flexible (15) en la entrada (16) del aparato.
- ◆ Introduzca el tubo flexible hasta que los botones de liberación (17) encajen en su sitio.
- ◆ Para desconectar el tubo flexible, presione los botones de liberación y tire del tubo flexible hacia fuera.

Conexión del tubo (fig. C)

- ◆ Introduzca la boquilla del tubo flexible (18) en el tubo (7).
- ◆ Para retirar el tubo, saque el tubo flexible de éste.

Montaje del cabezal de aspiración (fig. D)

El cabezal de aspiración (8) permite aspirar alfombras y superficies duras (p. ej. laminados y azulejos).

- ◆ Introduzca el tubo (7) en el cabezal (8).
- ◆ Para retirar el cabezal, saque el tubo de éste.

VB2010P - Montaje del cabezal para suelos de parquet (fig. D)

El cabezal para suelos de parquet (14) permite aspirar superficies de madera y pulidas.

- ◆ Introduzca el tubo (7) en el cabezal (14).
- ◆ Para retirar el cabezal, saque el tubo de éste.

Montaje de accesorios (fig. D)

El útil con hendidura (12) permite aspirar en lugares estrechos y difíciles de alcanzar. El cepillo (12) permite aspirar muebles, persianas, cortinas, ventanas y escaleras. El cepillo para tapicería (13) permite aspirar muebles. Los accesorios se pueden montar tanto en el tubo flexible (5) como en el tubo (7).

- ◆ Introduzca el accesorio en la boquilla del tubo flexible (18) o en el tubo (7).
- ◆ Para retirar un accesorio, saque el accesorio de la boquilla del tubo flexible o del tubo.

Selección del útil con hendidura o el cepillo (fig. E)

- ◆ Para utilizar el útil con hendidura, mueva la pieza del cepillo (19) contra la dirección de la flecha.
- ◆ Para utilizar el cepillo, mueva la pieza del cepillo (19) en la dirección de la flecha.

Uso

Desenrollado y recogida del cable eléctrico

El botón recogecable (2) se puede accionar a mano o con el pie.

- ◆ Extraiga un largo de cable suficiente de la parte posterior del aparato.
- ◆ Después del uso, presione el botón recogecable para recoger el cable en la unidad. Guíe el cable manualmente para asegurarse de que no vuelva hacia atrás. Asegúrese de que el enchufe esté colocado correctamente.

Ajuste de la longitud del tubo (fig. F)

El tubo extensible (7) se puede ajustar como sigue:

- ◆ Empuje el pomo (20) y deslice el tubo a la longitud deseada.
- ◆ Suelte el pomo.

Ajuste del cabezal de aspiración (fig. D)

- ◆ Para aspirar alfombras, sitúe el actuador de cepillo (21) en la posición superior.
- ◆ Para aspirar laminados, azulejos, etc., sitúe el actuador de cepillo en la posición inferior.

Encendido y apagado

El interruptor de encendido/apagado (1) se puede accionar a mano o con el pie.

- ◆ Para encender el aparato, pulse el interruptor de encendido/apagado (1).
- ◆ Para apagar el aparato, pulse de nuevo el interruptor de encendido/apagado.

Ajuste de la potencia de aspiración

El selector de control de velocidad (3) permite un ajuste preciso de la potencia de aspiración. Para aspirar superficies duras (p. ej. suelos), seleccione una velocidad alta. Para aspirar superficies blandas (p. ej. tapicerías), seleccione una velocidad baja.

- ◆ Deslice el selector de control de velocidad al ajuste deseado.

Ajuste del flujo de aire (fig. G)

Mueva el interruptor de control del flujo de aire (6) para ajustar el flujo de aire como desee.

Aspiración de polvo

- ◆ Cuando utilice el aparato, asegúrese de que el tubo flexible no quede atrapado, bloqueado o torcido.
- ◆ En caso de sobrecalentamiento, se accionará un disyuntor y el aparato se apagará automáticamente.
- ◆ Si el aparato deja de funcionar, desenchúfelo y deje que se enfríe unas 2-3 horas antes de continuar. Asegúrese de que los filtros estén limpios y la unidad no esté atascada antes de volver a encender.

Consejos para un uso óptimo

- ◆ Cuando aspire escaleras, comience siempre por abajo y trabaje hacia arriba. Coloque el aparato en el suelo y haga las escaleras hasta la mitad. Luego coloque el aparato en una posición estable al menos un escalón por debajo de su posición de trabajo y haga la mitad superior de la escalera.

Transporte del aparato

Durante el uso, el aparato se puede llevar utilizando el asa (4).

Estacionamiento temporal del cabezal de aspiración (fig. H)

- ◆ Utilice la posición de estacionamiento (22) para dejar temporalmente el cabezal de aspiración.

Almacenamiento del aparato (fig. I)

¡Atención! Apague y desenchufe el aparato para almacenarlo.

- ◆ Asegúrese de que el cable esté totalmente recogido.
- ◆ Coloque el aparato en posición vertical.
- ◆ Coloque el tubo en la posición de estacionamiento (23).
- ◆ Guarde el aparato en un sitio seco.

Mantenimiento

Su aparato Black & Decker está diseñado para que funcione durante un largo período de tiempo con un mantenimiento mínimo. El funcionamiento satisfactorio continuado depende de un cuidado apropiado y una limpieza periódica del aparato.

¡Atención! Antes de realizar cualquier operación de mantenimiento o limpieza en el aparato, desenchúfelo.

- ◆ Limpie periódicamente las ranuras de ventilación del aparato con un cepillo suave o un paño seco.
- ◆ Limpie periódicamente la carcasa del motor con un paño húmedo. No utilice ninguna sustancia limpiadora abrasiva o que contenga disolventes.

Vaciado del depósito de polvo (fig. J & K)

El depósito de polvo (9) debe vaciarse cuando se alcance la marca de máximo o el indicador de recipiente lleno (11) cambie de verde a rojo.

- ◆ Retire el tubo flexible.
- ◆ Pulse el botón de liberación (24).
- ◆ Coja el depósito de polvo por el asa (25). Saque el depósito (9) del aparato.
- ◆ Sujete el depósito sobre un cubo de basura.
- ◆ Pulse el botón de liberación (26) para abrir el depósito (fig. M). Vacíe el depósito de polvo según sea necesario.
- ◆ Cierre la base (27) moviéndola hacia arriba hasta que el bloqueo se sitúe en el cierre.
- ◆ Vuelva a introducir el depósito en el aparato hasta que encaje en su posición.

Limpieza (fig. J - N)

¡Atención! Antes de realizar cualquier tipo de mantenimiento o limpieza, apague y desenchufe el aparato.

- ◆ Periódicamente limpie el aparato con un paño húmedo. No utilice ninguna sustancia limpiadora abrasiva o que contenga disolventes. No sumerja el aparato en el agua.

El aparato está equipado con 5 filtros. Cuatro de ellos son accesibles al usuario y son sustituibles. El quinto filtro es interno para proteger el motor. Los cuatro filtros son: tapa de prefiltro, filtro principal, filtro del recipiente y filtro de evacuación.

Limpieza del filtro del depósito de polvo (fig. J - M)

El filtro del depósito de polvo evita que el polvo y la suciedad entren en la carcasa del motor. El filtro es reutilizable. Hay dos niveles de filtrado: prefiltro y filtro principal. Para mantener una aspiración eficaz, el filtro debe limpiarse cada semana, o siempre que la eficacia de aspiración se vea reducida notablemente. El aparato está equipado con una válvula de derivación. Cuando el filtro se atasca, el funcionamiento de la válvula es audible. Esto es normal y no constituye ningún problema. Apague el aparato y retire el enchufe de la toma de corriente antes de limpiar los filtros.

- ◆ Saque el depósito (9) del aparato (fig. J).
- ◆ Vacíe el depósito (fig. K).
- ◆ Quite el cartucho (28) del depósito girándolo en el sentido de las agujas del reloj (fig. L).
- ◆ Retire la tapa de prefiltro (29) del filtro principal (30).
- ◆ Sacuda el exceso de polvo golpeando el filtro en un cubo de basura.

¡Atención! No lo cepille ni use aire comprimido para limpiar el filtro.

- ◆ Dependiendo de su estado, enjuague el exterior del filtro con agua. Deje secar el filtro durante 24 horas antes de volver a colocarlo.

¡Atención! No lave el interior del filtro.

- ◆ Saque el filtro (31) situado justo debajo de la rejilla y cepille las partículas de polvo sueltas antes de volver a colocarlo.
- ◆ Vuelva a colocar la tapa de prefiltro sobre el filtro principal.
- ◆ Coloque de nuevo el cartucho en el depósito girándolo en el sentido contrario a las agujas del reloj.
- ◆ Cierre el depósito.
- ◆ Vuelva a introducir el depósito de polvo en el aparato.

Limpieza del filtro de evacuación (fig. N)

El filtro de evacuación ofrece un nivel de filtrado adicional. El filtro es reutilizable y debe limpiarse periódicamente.

- ◆ Retire la tapa (32).
- ◆ Saque el filtro de evacuación (33).
- ◆ Cepille el filtro para eliminar partículas de polvo sueltas.
- ◆ Vuelva a colocar el filtro.
- ◆ Cierre la tapa.

Sustitución de los filtros (fig. J - N)

El filtro del depósito debe cambiarse cada 6-9 meses y siempre que esté gastado o dañado. Cuando sustituya el filtro del depósito de polvo, también deberá sustituir el prefiltro, el filtro del motor principal y los filtros de evacuación. Los conjuntos de filtros de recambio (los 4 filtros - VBF60-0X) los podrá encontrar en su distribuidor Black & Decker.

Sustitución del prefiltro y filtro del depósito principal (fig. J - M)

- ◆ Proceda como se ha descrito anteriormente para cambiar los filtros.

Sustitución del filtro de evacuación (fig. N)

- ◆ Proceda como se ha descrito anteriormente para sustituir el filtro.

Protección del medio ambiente



Separación de desechos. Este producto no debe desecharse con la basura doméstica normal.



La separación de desechos de productos usados y embalajes permite que los materiales puedan reciclarse y reutilizarse.

La reutilización de materiales reciclados ayuda a evitar la contaminación medioambiental y reduce la demanda de materias primas.

La normativa local puede prever la separación de desechos de productos eléctricos de uso doméstico en centros municipales de recogida de desechos o a través del distribuidor cuando adquiere un nuevo producto.

Black & Decker proporciona facilidades para la recogida y el reciclado de los productos Black & Decker que hayan llegado al final de su vida útil. Para hacer uso de este servicio, devuelva su producto a cualquier servicio técnico autorizado, que lo recogerá en nuestro nombre.

Pueden consultar la dirección de su servicio técnico más cercano poniéndose en contacto con la oficina local de Black & Decker en la dirección que se indica en este manual. Como alternativa, puede consultar en Internet la lista de servicios técnicos autorizados e información completa de nuestros servicios de posventa y contactos en la siguiente dirección: www.2helpU.com

Características técnicas

	VB2000	VB2010P
Voltaje	V 230	230
Potencia absorbida	W 2.000	2.000
Longitud del cable	m 5	5
Tamaño del depósito	l 2,5	2,5
Peso	kg 6,0	6,2

Declaración de conformidad CE

VB2000 TYPE1/VB2010P TYPE1
Black & Decker declara que estos productos cumplen las normas siguientes:

89/336/CEE, 73/23/CEE, EN 55014, EN 61000, EN 60335

Nivel de la presión acústica, medida según EN 60704-1: 71 dB(A)

El abajo firmante es responsable de la compilación del archivo técnico y hace esta declaración en nombre de Black & Decker.



Kevin Hewitt

Director de Ingeniería del Consumidor
Spennyngton, County Durham DL16 6JG,
Reino Unido
30-4-2009

Garantía

Black & Decker confía plenamente en la calidad de sus productos y ofrece una garantía extraordinaria. Esta declaración de garantía es una añadido, y en ningún caso un perjuicio para sus derechos estatutarios. La garantía es válida dentro de los territorios de los Estados Miembros de la Unión Europea y de los de la Zona Europea de Libre Comercio.

Si un producto Black & Decker resultará defectuoso debido a materiales o mano de obra defectuosos o a la falta de conformidad, Black & Decker garantiza, dentro de los 24 meses de la fecha de compra, la sustitución de las piezas defectuosas, la reparación de los productos sujetos a un desgaste y rotura razonables o la sustitución de tales productos para garantizar al cliente el mínimo de inconvenientes, a menos que:

- ◆ El producto haya sido utilizado con propósitos comerciales, profesionales o de alquiler;
- ◆ El producto haya sido sometido a un uso inadecuado o negligente;

- ◆ El producto haya sufrido daños causados por objetos o sustancias extrañas o accidentes;
- ◆ Se hayan realizado reparaciones por parte de personas que no sean los servicios de reparación autorizados o personal de servicios de Black & Decker.

Para reclamar en garantía, será necesario que presente la prueba de compra al vendedor o al servicio técnico de reparaciones autorizado. Pueden consultar la dirección de su servicio técnico más cercano poniéndose en contacto con la oficina local de Black & Decker en la dirección que se indica en este manual. Como alternativa, se puede consultar en Internet, en la dirección siguiente, la lista de servicios técnicos autorizados e información completa de nuestros servicios de postventa y contactos: www.2helpU.com

Visite nuestro sitio web

www.blackanddecker.eu para registrar su nuevo producto Black & Decker y mantenerse al día sobre nuestros productos y ofertas especiales. Encontrará información adicional sobre la marca Black & Decker y nuestra gama de productos en www.blackanddecker.eu

QUELLEPIRATEUR.COM

Utilização

O seu aspirador Black & Decker foi concebido para aspirar substâncias secas.

Este produto destina-se exclusivamente ao uso doméstico.

Instruções de segurança

- ◆ **Advertência!** Ao utilizar aparelhos eléctricos, é preciso seguir sempre as precauções básicas para a segurança, incluindo as detalhadas a seguir, para diminuir os riscos de incêndio, choque eléctrico, ferimentos pessoais e danos materiais.
- ◆ Leia atentamente este manual antes de utilizar o aparelho.
- ◆ Neste manual indicam-se as utilizações previstas para o aparelho. O uso de qualquer acessório, extensão ou do próprio aparelho em situações diferentes das recomendadas neste manual de instruções pode representar risco de ferimentos.
- ◆ Guarde este manual para futura consulta.

Utilização do aparelho

- ◆ Assegure-se de que o aparelho está desligado antes de o ligar ou desligar da fonte de alimentação.
- ◆ Tenha sempre cuidado ao utilizar o aparelho.
- ◆ Não utilize o aparelho em ambientes externos.
- ◆ Nunca puxe pelo cabo de alimentação para desligá-lo da tomada. Mantenha o cabo de alimentação afastado de calor, de óleo e de arestas afiadas.
- ◆ Se o cabo de alimentação ficar danificado durante a utilização, desligue imediatamente o aparelho da fonte de alimentação. Não toque no cabo de alimentação antes de desligá-lo da fonte de alimentação.
- ◆ Desligue o aparelho da fonte de alimentação quando não estiver a ser utilizado, antes de colocar ou remover acessórios e antes de o limpar.

Segurança de outras pessoas

- ◆ Não permita que crianças ou qualquer pessoa que não esteja familiarizada com estas instruções utilizem o aparelho.
- ◆ Não permita que crianças ou animais cheguem perto da área de trabalho ou toquem no aparelho ou no cabo de alimentação. A supervisão deve ser apertada quando o aparelho estiver a ser utilizado perto de crianças.
- ◆ Este aparelho não se destina a ser utilizado por pessoas (incluindo crianças) com reduzidas capacidades físicas, sensoriais ou mentais ou falta de experiência e conhecimentos, a menos que tenham recebido instruções ou sejam supervisionadas relativamente a utilização do aparelho por uma pessoa responsável pela sua segurança.

Após a utilização

- ◆ Desligue o aparelho e retire a ficha da tomada antes de abandonar o aparelho e antes de trocar, limpar ou inspeccionar qualquer peça.
- ◆ Sempre que não estiver a ser utilizado, o aparelho deve ser guardado num local seco. Guarde o aparelho fora do alcance das crianças.

Inspeção e reparação

- ◆ Antes de utilizar o aparelho, verifique se existem danos ou defeitos nas peças. Verifique se existem peças partidas, interruptores danificados ou quaisquer outros problemas que possam afectar o funcionamento do mesmo.
- ◆ Não utilize o aparelho se houver alguma peça defeituosa ou danificada.
- ◆ Qualquer peça defeituosa ou danificada deverá ser reparada ou substituída por um técnico autorizado.
- ◆ Antes de iniciar a utilização, verifique se o cabo de alimentação apresenta sinais de danos, envelhecimento e desgaste.
- ◆ Não utilize o aparelho se o cabo de alimentação ou a tomada estiverem defeituosos ou danificados.

- ◆ Para evitar situações de risco, o cabo de alimentação ou a tomada danificados ou defeituosos deverão ser reparados por um técnico autorizado. Não corte o cabo de alimentação e não tente repará-lo por conta própria.
- ◆ Nunca tente remover nem substituir peças por outras que não as especificadas neste manual.

Segurança eléctrica



Esta ferramenta está duplamente isolada, pelo que não necessita de fio de terra. Certifique-se sempre de que o fornecimento de energia corresponde à tensão indicada na placa de identificação.

- ◆ Se o cabo de alimentação estiver danificado, deverá ser substituído pelo fabricante ou por um Centro de Assistência autorizado pela Black & Decker, de modo a evitar perigos.

Instruções de segurança adicionais para aspiradores

- ◆ Antes de utilizar, certifique-se de que os filtros estão correctamente colocados. Não utilize o aparelho se não tiver instalado todos os filtros.
- ◆ Não transporte o aparelho pela pega do recipiente.
- ◆ Não utilize o aparelho para a recolha de líquidos.
- ◆ Não utilize o aparelho para recolha de materiais inflamáveis.
- ◆ Não utilize o aparelho próximo de água. Não permita que o aparelho seja imerso em água.
- ◆ Mantenha os olhos e o rosto afastados do ar que sai do motor.
- ◆ Mantenha as crianças e os animais a uma distância segura quando estiver a utilizar o aparelho.
- ◆ Quando utilizar o aparelho em escadas, trabalhe sempre de baixo para cima e mantenha o aparelho, pelo menos, um degrau abaixo da sua posição de trabalho.

- ◆ Tenha sempre cuidado com a posição do cabo de alimentação e da mangueira durante a utilização do aparelho.
- ◆ Não utilize o aparelho sem a cabeça de sucção ou sem outro acessório adequado montado no tubo.
- ◆ Depois de utilizar, enrole totalmente o cabo de alimentação e guarde o aparelho de uma forma adequada.
- ◆ Mantenha o cabelo, roupa e luvas afastados de peças em movimento.
- ◆ Não utilize acessórios danificados.
- ◆ Utilize apenas acessórios Black & Decker.

Características

Este aparelho inclui algumas ou todas as seguintes funções:

1. Interruptor de ligar/desligar
2. Botão de enrolamento do cabo
3. Selector de controlo de velocidade
4. Pega
5. Mangueira
6. Interruptor de controlo do fluxo do ar
7. Tubo de extensão
8. Cabeça de sucção
9. Recipiente de pó
10. Rodas
11. Indicador de contentor cheio

Para além disso, o aparelho é fornecido com alguns ou todos os seguintes acessórios (fig. A):

12. Bico estreito/escova
13. Escova para estofos
14. Cabeça de limpeza de parquet (VB2010P)

Montagem

Ligação da mangueira (fig. B)

- ◆ Introduza o conector da mangueira (15) na entrada (16) do aparelho.
- ◆ Empurre a mangueira até que os botões de libertação (17) encaixem na devida posição.
- ◆ Para desligar a mangueira, pressione os botões de libertação e puxe a mangueira.

Ligação do tubo (fig. C)

- ◆ Empurre o bocal (18) do tubo para dentro do tubo (7).
- ◆ Para remover o tubo, puxe a mangueira para fora do tubo.

Montagem da cabeça de sucção (fig. D)

A cabeça de sucção (8) permite aspirar carpetes e superfícies rígidas (p. ex.: laminados e azulejos).

- ◆ Empurre o tubo (7) para dentro da cabeça (8).
- ◆ Para remover a cabeça, puxe o tubo para fora da cabeça.

VB2010P - Montagem da cabeça de limpeza de parquet (fig. D)

A cabeça de limpeza de parquet (14) permite aspirar superfícies em madeira e enceradas.

- ◆ Empurre o tubo (7) para dentro da cabeça (14).
- ◆ Para remover a cabeça, puxe o tubo para fora da cabeça.

Montagem de acessórios (fig. D)

O bico estreito (12) permite aspirar em locais estreitos e difíceis de alcançar. A escova (12) permite aspirar mobiliário, estores, cortinas, janelas e escadas. Uma escova para estofos (13) permite aspirar mobiliário. Os acessórios podem ser montados na mangueira (5) e no tubo (7).

- ◆ Fixe o acessório no bocal (18) do tubo ou no tubo (7).
- ◆ Para remover um acessório, puxe-o para fora do bocal do tubo ou tubo.

Montagem do bico estreito ou escova (fig. E)

- ◆ Para utilizar o bico estreito, desloque a parte da escova (19) na direcção contrária à da seta.
- ◆ Para utilizar a escova, desloque a parte da escova (19) na direcção da seta.

Utilização

Desenrolar e enrolar o cabo de alimentação

O botão de enrolamento do cabo (2) pode ser accionado com o pé ou com as mãos.

- ◆ Puxe uma quantidade de cabo suficiente a partir da parte posterior do aparelho.
- ◆ Depois de utilizar, prima o botão de enrolamento do cabo para retraindo o cabo para a unidade. Guie manualmente o fio para assegurar que não existem oscilações. Certifique-se de que a tomada está colocada correctamente.

Ajuste da altura do tubo (fig. F)

O tubo de extensão (7) pode ser ajustado da seguinte forma:

- ◆ Pressione o botão (20) e faça deslizar o tubo até obter a altura desejada.
- ◆ Solte o botão.

Ajuste da cabeça de sucção (fig. D)

- ◆ Para aspirar carpetes, coloque o actuador da escova (21) na posição para cima.
- ◆ Para aspirar laminados, azulejos, etc., coloque o actuador da escova na posição para baixo.

Como ligar e desligar a ferramenta

O interruptor de ligar/desligar (1) pode ser accionado com o pé ou com as mãos.

- ◆ Para ligar o aparelho, prima o interruptor de ligar/desligar (1).
- ◆ Para desligar o aparelho, prima novamente o interruptor de ligar/desligar.

Definição da força de sucção

O selector de controlo de velocidade (3) permite uma definição precisa da força de sucção. Para aspirar superfícies rígidas (p. ex.: soalhos), escolha uma definição de alta velocidade. Para aspirar superfícies suaves (p. ex.: estofos), escolha uma definição de baixa velocidade.

- ◆ Faça deslizar o selector de controlo de velocidade para a velocidade desejada.

Ajuste do fluxo do ar (fig. G)

Movimente o interruptor de controlo do fluxo do ar (6) para ajustar o fluxo de ar, tal como desejado.

Aspirar

- ◆ Quando utilizar o aparelho, certifique-se de que a mangueira não está presa, torcida nem bloqueada.
- ◆ Em caso de sobreaquecimento, regista-se um corte de energia e o aparelho pára automaticamente.
- ◆ Se o aparelho deixar de funcionar, desligue o aparelho e deixe arrefecer durante 2 a 3 horas antes de prosseguir. Certifique-se de que os filtros estão limpos e de que a unidade não está obstruída antes de a voltar a ligar.

Sugestões para uma melhor utilização

- ◆ Quando aspirar escadas, comece sempre o trabalho de baixo para cima. Posicione o aparelho no chão e aspire as escadas até ao meio. Em seguida, transporte o aparelho para uma posição estável, que seja, no mínimo, um degrau abaixo da sua posição de trabalho e aspire a metade superior das escadas.

Transporte do aparelho

Durante a utilização, transporte o aparelho pela pega (4).

Arrume temporariamente a cabeça de sucção (fig. H)

- ◆ Utilize a posição de estacionamento (22) para a arrumação temporária da cabeça de sucção.

Armazenamento do aparelho (fig. I)

Advertência! Quando armazenar o aparelho, desligue-o no interruptor e na tomada.

- ◆ Certifique-se de que o cabo está completamente enrolado.

- ◆ Coloque o aparelho na posição vertical.
- ◆ Arrume o tubo na posição de estacionamento (23).
- ◆ Guarde o aparelho num local seco.

Manutenção

Este aparelho Black & Decker foi desenvolvido para funcionar por um longo período, com um mínimo de manutenção. O funcionamento contínuo e satisfatório depende da limpeza regular e cuidado adequado do aparelho.

Advertência! Antes de executar quaisquer tarefas de manutenção ou limpeza no aparelho, desligue-o da tomada.

- ◆ Limpe regularmente as fendas de ventilação do aparelho utilizando uma escova suave ou um pano seco.
- ◆ Limpe regularmente o compartimento do motor utilizando um pano húmido. Não utilize nenhum detergente abrasivo nem à base de solvente.

Esvaziamento do recipiente de pó (fig. J & K)

O recipiente de pó (9) deve ser esvaziado quando a marca de nível máximo for alcançada ou quando o indicador de contentor cheio (11) mudar de verde para vermelho.

- ◆ Retire a mangueira.
- ◆ Pressione o botão de libertação (24).
- ◆ Segure o recipiente de pó pela pega (25). Retire o recipiente (9) do aparelho.
- ◆ Coloque o recipiente sobre um balde de lixo.
- ◆ Prima o botão de libertação (26) para abrir o recipiente (fig. K). Esvazie o recipiente de pó conforme necessário.
- ◆ Feche a base (27), movendo-a para cima até o trinco accionar.
- ◆ Volte a colocar o recipiente no aparelho até encaixar em posição.

Limpeza (fig. J - N)

Advertência! Antes de iniciar qualquer procedimento de limpeza ou manutenção, desligue o aparelho no interruptor e na tomada.

- ◆ Ocasionalmente, limpe o aparelho com um pano húmido. Não utilize nenhum detergente abrasivo nem à base de solvente. Não permita que o aparelho seja imerso em água.

O aparelho está equipado com 5 filtros. Quatro estão acessíveis ao utilizador e são substituíveis. O quinto filtro é interno para proteger o motor. Os quatro filtros são: pré-filtro da tampa, filtro principal, filtro do contentor e filtro de exaustão.

Limpeza do filtro do recipiente de pó (fig. J - M)

O filtro do recipiente de pó evita que o pó e a sujidade entrem no compartimento do motor. O filtro é reutilizável. Existem dois níveis de filtração: pré-filtro e filtro principal. Para manter um desempenho de sucção eficiente, o filtro deve ser limpo todas as semanas ou sempre que o desempenho de sucção diminuir consideravelmente. O aparelho está equipado com uma válvula de desvio. Quando o filtro está obstruído, poder-se-á escutar o funcionamento da válvula. Isso é normal e não indica qualquer problema. Desligue o aparelho e retire a ficha da tomada antes de limpar os filtros.

- ◆ Retire o recipiente (9) do aparelho (fig. J).
- ◆ Esvazie o recipiente (fig. K)
- ◆ Retire o cartucho (28) do recipiente, rodando-o para a direita (fig. L).
- ◆ Retire o pré-filtro da tampa (29) do filtro principal (30).
- ◆ Retire o excesso de pó batendo levemente com o filtro dentro de um balde do lixo.

Advertência! Não escove nem utilize ar comprimido para limpar o filtro.

- ◆ Dependendo do seu estado, passe o filtro por água. Deixe secar o filtro durante 24 horas antes de o voltar a colocar.

Advertência! Não lave o interior do filtro.

- ◆ Retire o filtro (31) localizado imediatamente abaixo da grade e, com uma escova, retire o pó solto antes de o voltar a colocar.
- ◆ Faça deslizar o pré-filtro da tampa sobre o filtro principal.

- ◆ Coloque novamente o cartucho no recipiente, rodando-o para a esquerda.
- ◆ Feche o recipiente.
- ◆ Volte a inserir o recipiente de pó no aparelho.

Limpeza do filtro do exaustão (fig. N)

O filtro de exaustão oferece um maior nível de filtração. O filtro é reutilizável e deve ser limpo regularmente.

- ◆ Remova a tampa (32).
- ◆ Retire o filtro de exaustão (33).
- ◆ Retire o pó solto do filtro com uma escova.
- ◆ Volte a colocar o filtro.
- ◆ Feche a tampa.

Substituição dos filtros (fig. J - N)

Substitua o filtro do recipiente em intervalos de 6 a 9 meses e sempre que estiver gasto ou danificado. Aquando da substituição do filtro do recipiente de pó, o pré-filtro, filtro principal do motor e filtros de exaustão também têm de ser substituídos. Poderá obter conjuntos de filtros para substituição (os 4 filtros - VBF60-OX) através de seu revendedor Black & Decker.

Substituição do pré-filtro e filtro principal do recipiente (fig. J - M)

- ◆ Proceda como descrito anteriormente para substituir os filtros.

Substituição do filtro de exaustão (fig. N)

- ◆ Proceda como descrito anteriormente para substituir o filtro.

Protecção do meio ambiente



Recolha em separado. Não deve deitar este produto fora juntamente com o lixo doméstico normal.

Caso chegue o momento em que um dos seus produtos Black & Decker precise de ser substituído ou decida desfazer-se do mesmo, não o deite fora juntamente com o lixo doméstico. Torne este produto disponível para uma recolha em separado.



A recolha em separado de produtos e embalagens utilizados permite que os materiais sejam reciclados e reutilizados. A reutilização de materiais reciclados ajuda a evitar a poluição ambiental e a reduzir a procura de matérias-primas.

Os regulamentos locais poderão providenciar a recolha em separado de produtos eléctricos junto das casas, em lixeiras municipais ou junto dos fornecedores ao adquirir um novo produto.

A Black & Decker oferece um serviço de recolha e reciclagem de produtos Black & Decker que tenha atingido o fim das suas vidas úteis. Para tirar proveito deste serviço, devolva seu produto a qualquer agente de reparação autorizado, que se encarregará de recolher o equipamento em nosso nome.

Para verificar a localização do agente de reparação mais próximo de si, contacte o escritório local da Black & Decker no endereço indicado neste manual. Se preferir, consulte a lista de agentes autorizados da Black & Decker e os dados completos dos nossos serviços de atendimento pós-venda na Internet no endereço: www.2helpU.com

Dados técnicos

		VB2000	VB2010P
Voltagem	V	230	230
Potência	W	2.000	2.000
Comprimento do cabo	m	5	5
Tamanho do recipiente	l	2,5	2,5
Peso	kg	6,0	6,2

Declaração de conformidade CE

VB2000 TYPE1/VB2010P TYPE1
A Black & Decker declara que estes produtos estão em conformidade com a: 89/336/CEE, 73/23/CEE, EN 55014, EN 61000, EN 60335

Nível de potência sonora, medido de acordo com a norma EN 60704-1: 71 dB(A)

O signatário é responsável pela compilação do ficheiro técnico e apresenta esta declaração em nome da Black & Decker.

Kevin Hewitt
Director de Engenharia do Consumo
Spennymoor, County Durham DL16 6JG,
Reino Unido
30-4-2009

Garantia

A Black & Decker confia na qualidade de seus produtos e oferece um programa de garantia excelente. Esta declaração de garantia soma-se aos seus direitos legais e não os prejudica em nenhum aspecto. A garantia será válida nos territórios dos Estados Membros da União Europeia e na Área de Livre Comércio da Europa.

Caso algum produto da Black & Decker apresente avarias devido a defeitos de material, mão-de-obra ou ausência de conformidade no prazo de 24 meses a partir da data de compra, a Black & Decker garantirá a substituição das peças defeituosas, a reparação dos produtos que foram submetidos a uso adequado e remoção ou substituição dos mesmos para assegurar o mínimo de inconvenientes ao cliente a menos que:

- ◆ O produto tenha sido utilizado para fins comerciais, profissionais ou aluguer;
- ◆ O produto tenha sido submetido a uso incorrecto ou descuido;

- ◆ O produto tenha sofrido danos causados por objectos estranhos, substâncias ou acidentes;
- ◆ Tenha um histórico de reparações efectuadas por terceiros que não sejam os agentes autorizados ou profissionais de manutenção da Black & Decker.

Para activar a garantia, será necessário enviar a prova de compra ao revendedor ou agente de reparação autorizado.

Para verificar a localização do agente de reparação mais próximo de si contacte o escritório local da Black & Decker no endereço indicado neste manual.

Se preferir, consulte a lista de agentes autorizados da Black & Decker e os dados completos de nossos serviços de atendimento pós-venda na Internet no endereço: **www.2helpU.com**

Visite o nosso website

www.blackanddecker.eu para registar o seu novo produto Black & Decker e para se manter actualizado sobre novos produtos e ofertas especiais. Estão disponíveis mais informações sobre a Black & Decker e sobre a nossa gama de produtos em **www.blackanddecker.eu**

QUELASCOPRATEUR.COM

Användningsområde

Denna Black & Decker dammsugare är avsedd att suga upp torrt material. Produkten är endast avsedd för hemmabruk.

Säkerhetsanvisningar

- ◆ **Varning!** När man använder elektriska apparater är det viktigt att bl.a. följa nedanstående säkerhetsanvisningar för att minska risken för brand, elektriska stötar, personskador och materialskador.
- ◆ Läs bruksanvisningen innan du använder apparaten.
- ◆ Apparaten är avsedd för den användning som beskrivs i denna bruksanvisning. Använd endast de tillbehör och tillsatser som rekommenderas i bruksanvisningen och katalogerna. Användning av annan tillsats eller annat tillbehör kan innebära risk för personskada.
- ◆ Spara bruksanvisningen för framtida bruk.

Användning av apparaten

- ◆ Se till att apparaten är avstängd innan du ansluter eller bryter anslutningen till elnätet.
- ◆ Var alltid försiktig när du använder apparaten.
- ◆ Använd inte apparaten utomhus.
- ◆ Drag aldrig i sladden för att dra ur stickkontakten. Utsätt inte sladden för värmekällor, olja eller skarpa kanter.
- ◆ Stäng genast av apparaten och dra ut kontakten om sladden skadats vid användning. Vidrör inte sladden förrän stickkontakten är utdragen ur vägguttaget.
- ◆ Dra ur kontakten när apparaten inte används, vid byte av någon del av apparaten eller tillbehör samt vid rengöring.

Andra personers säkerhet

- ◆ Låt aldrig barn, eller personer som inte har läst denna bruksanvisning använda apparaten.

- ◆ Låt inte barn eller djur att komma i närheten av arbetsområdet eller röra vid apparaten eller sladden. Var mycket uppmärksam när apparaten används nära barn.
- ◆ Apparaten är inte avsedd att användas av personer (inklusive barn) med försvagade fysiska, sensoriska eller mentala förmågor, eller som saknar erfarenhet och kunskaper, om de inte får övervakning eller undervisning i användning av apparaten av någon som ansvarar för deras säkerhet.

Efter användning

- ◆ Stäng av apparaten och dra ur kontakten ur vägguttaget innan du lämnar apparaten utan tillsyn och innan du byter, rengör eller inspekterar någon del av apparaten.
- ◆ När apparaten inte används skall den förvaras torrt. Se till att barn inte kan få tag på verktyget.

Kontroll och reparation

- ◆ Kontrollera om apparaten är skadad eller defekt, innan den används. Kontrollera att inga delar är trasiga, att strömbrytaren inte är skadad eller att något annat som kan inverka på funktionen.
- ◆ Använd inte verktyget om någon del är skadad eller defekt.
- ◆ Om fel uppstår skall delarna repareras eller bytas ut av en auktoriserad Black & Decker serviceverkstad.
- ◆ Kontrollera före användning om sladden är skadad, sliten eller börjar bli gammal.
- ◆ Använd aldrig apparaten om sladden eller kontakten är skadad eller defekt.
- ◆ Om sladden är skadad måste den bytas ut av en befogad reparatör för att undvika risker. Skär/klipp ej i sladden. Försök ej heller att laga den själv.
- ◆ Försök aldrig att ta bort eller byta ut andra delar än dem som nämns i denna bruksanvisning.

Elsäkerhet



Eftersom verktyget är dubbelisolerat behövs ingen jordledare. Kontrollera alltid att nätspänningen överensstämmer med värdet på märkplåten.

- ◆ Om nätsladden är skadad måste den bytas ut av tillverkaren eller en godkänd Black & Deckerserviceverkstad för att undvika en risksituation.

Tillkommande säkerhetsanvisningar för dammsugare

- ◆ Kontrollera alltid innan användning att filterna sitter på rätt ställe. Använd aldrig maskinen om inte alla filter finns på plats.
- ◆ Bär inte apparaten i behållarens handtag.
- ◆ Sug inte upp vätskor med apparaten.
- ◆ Sug inte upp lättantändligt material med apparaten.
- ◆ Använd inte apparaten i närheten av vatten. Doppa aldrig apparaten i vatten.
- ◆ Undvik att rikta motorns luftström mot ögonen eller ansiktet.
- ◆ Se till att barn och husdjur befinner sig på behörigt avstånd när du använder apparaten.
- ◆ Arbeta alltid nedifrån och upp när du använder apparaten i trappor, och ställ apparaten minst ett trappsteg lägre än där du arbetar.
- ◆ Var hela tiden medveten om var strömsladden och slangen befinner sig medan maskinen används.
- ◆ Använd inte apparaten utan att sugmunstycket eller ett annat lämpligt tillbehör sitter på röret.
- ◆ Rulla ihop strömsladden helt efter användning och förvara maskinen på ett ordentligt sätt.
- ◆ Håll hår, kläder och handskar undan från rörliga delar.
- ◆ Använd inte skadade tillbehör.
- ◆ Använd endast Black & Decker tillbehör.

Detaljbeskrivning

Apparaten inkluderar en del eller samtliga av följande funktioner:

1. Strömbrytare
2. Upplindningsknapp för sladden
3. Hastighetsväljare
4. Handtag
5. Slang
6. Reglage för luftflödet
7. Förlängningsrör
8. Sugmunstycke
9. Dammbehållare
10. Hjul
11. Indikator som visar när behållaren är full

Dessutom levereras apparaten med vissa eller samtliga av följande tillbehör (fig. A):

12. Elementmunstycke / borstmunstycke
13. Textilborste
14. Munstycke för parkettgolv (VB2010P)

Montering

Montering av slangen (fig. B)

- ◆ För in slangens fattning (15) i apparatens intag (16).
- ◆ Tryck mot slangen tills spärrknapparna (17) klickar på plats.
- ◆ Tag loss slangen genom att trycka in spärrknapparna och dra ut slangen.

Anslutning av röret (fig. C)

- ◆ Tryck in slangens munstycke (18) i röret (7).
- ◆ Avlägsna röret genom att dra ut slangen ur röret.

Montering av sugmunstycket (fig. D)

Med sugmunstycket (8) kan du dammsuga både mattor och hårda ytor (t.ex. laminat och kakel).

- ◆ Tryck in röret (7) i munstycket (8).
- ◆ Avlägsna munstycket genom att dra ut röret ur munstycket.

VB2010P- Montering av munstycket för parkettgolv (fig. D)

Med parkettmunstycket (14) kan du dammsuga trä- och polerade ytor.

- ◆ Tryck in röret (7) i munstycket (14).

- ◆ Avlägsna munstycket genom att dra ut röret ur munstycket.

Montering av tillbehör (fig. D)

Med elementmunstycket (12) kan du dammsuga på trånga och svåråtkomliga platser. Med borstmunstycket (12) kan du dammsuga möbler, persienner, gardiner, fönster och trappor. Textilborsten (13) kan användas vid dammsugning av möbler. Tillbehören kan monteras både på slangen (5) och på röret (7).

- ◆ Tryck fast tillbehöret på slangens munstycke (18) eller på röret (7).
- ◆ För att avlägsna ett tillbehör drar du lös det från slangmunstycket eller röret.

Val av element- eller borstmunstycke (fig. E)

- ◆ Vid användning av elementmunstycket, flytta borstdelen (19) i pilens riktning.
- ◆ Vid användning av borstmunstycket, flytta borstdelen (19) i pilens riktning.

Användning

Av- och pålindning av nätsladden

Du kan trycka på sladdens upplindningsknapp (2) med handen eller foten.

- ◆ Dra ut en tillräckligt lång del av sladden ur apparaten.
- ◆ Tryck efter bruk på upplindningsknappen så att sladden dras tillbaka i apparaten. Led sladden för hand så att den inte svänger tillbaka. Se till att kontakten kommer på plats ordentligt.

Anpassning av rörets längd (fig. F)

Förlängningsröret (7) kan anpassas så här:

- ◆ Tryck på knappen (20) och skjut röret till önskad längd.
- ◆ Släpp knappen.

Justering av sugmunstycket (fig. D)

- ◆ För dammsugning av mattor sätter du borstreglaget (21) i uppdraget läge.
- ◆ För att dammsuga laminat, kakelplattor etc. sätter du borstreglaget i nedfällt läge.

Start och stopp

Du kan trycka på strömbrytaren (1) med handen eller foten.

- ◆ Starta apparaten genom att trycka på strömbrytaren (1).
- ◆ Stäng av apparaten genom att trycka på strömbrytaren igen.

Inställning av sugkraften

Med hastighetsväljaren (3) kan du ställa in sugkraften noggrant. Välj en hög hastighet när du dammsuger hårda ytor (t.ex. golv). Välj en låg hastighet när du dammsuger mjuka ytor (t.ex. stoppade möbler).

- ◆ Skjut hastighetsreglaget till önskat läge.

Justering av luftflödet (fig. G)

Flytta flödesreglaget (6) för att ställa in önskat luftflöde.

Dammsugning

- ◆ Se medan du arbetar med apparaten till att slangen inte fastnar, vrids eller blockeras.
- ◆ Vid överhettning aktiveras en termisk brytare och apparaten stängs av automatiskt.
- ◆ Om maskinen slutar fungera, dra ur kontakten och låt maskinen svalna 2-3 timmar innan arbetet fortsätts. Kontrollera att filtren är rena och att apparaten inte är tilltäppt innan den slås på.

Råd för bästa resultat

- ◆ Börja alltid längst ned och arbeta uppåt när du dammsuger trappor. Ställ apparaten på golvet och dammsug trappan upp till hälften. Ställ sedan apparaten på en plats där den står stadigt, minst ett trappsteg lägre än där du arbetar, och dammsug den övre hälften av trappan.

Bära apparaten

Bär apparaten i handtaget (4) när du använder den.

Tillfällig placering av sugmunstycket (fig. H)

- ◆ Använd parkeringsläget (22) för att tillfälligt parkera sugmunstycket.

Förvaring av apparaten (fig. I)

Varning! Stäng av apparaten och drag ut kontakten innan den ställs undan.

- ◆ Kontrollera att sladden är helt upplindad.
- ◆ Ställ apparaten upprätt.
- ◆ Parkera röret i parkeringsläget (23).
- ◆ Förvara apparaten i ett torrt utrymme.

Underhåll

Detta Black & Decker-verktyg har tillverkats för att fungera under lång tid med minimalt underhåll. Med rätt underhåll och regelbunden rengöring behåller apparaten sina prestanda.

Varning! Drag ut kontakten ur vägguttaget innan du utför någon skötsel eller rengör apparaten.

- ◆ Rengör apparatens luftintag regelbundet med en mjuk borste eller torr trasa.
- ◆ Rengör kåpan regelbundet med en fuktig trasa. Använd aldrig rengöringsmedel med lösnings- eller slipmedel i.

Tömning av dammbehållaren (fig. J & K)

Dammbehållaren (9) måste tömmas när maxmarkeringen nås eller indikatorn för full behållare (11) ändras från grön till röd.

- ◆ Avlägsna slangen.
- ◆ Tryck på spärrknappen (24).
- ◆ Håll dammbehållaren i handtaget (25). Skjut ut behållaren (9) från apparaten.
- ◆ Håll behållaren ovanför en skräpbehållare.
- ◆ Tryck på spärrknappen (26) för att öppna behållaren (fig. K). Töm dammbehållaren när så erfordras.
- ◆ Stäng foten (27) genom att föra den uppåt tills spärren griper.
- ◆ Sätt tillbaka behållaren i apparaten tills den snäpper fast.

Rengöring (fig. J - N)

Varning! Före rengöring och underhåll skall du stänga av apparaten och dra ut sladden.

- ◆ Torka apparaten då och då med en fuktig trasa. Använd aldrig rengöringsmedel med lösnings- eller slipmedel i. Doppa aldrig apparaten i vatten.

Apparaten är försedd med 5 filter. Fyra av dessa kan användaren komma åt och byta vid behov. Det femte filtret är sitter invändigt och skyddar motorn. De fyra filtren är: för-filter lock, huvudfilter, behållarfilter och utblåsningsfilter.

Rengöring av dammbehållarfiltret (fig. J - M)

Dammbehållarens filter hindrar damm och smuts från att tränga in i motorhuset. Filtret är återanvändbart. Det finns två filtreringsnivåer: för-filter och huvudfilter. För att bibehålla en effektiv uppsugningsförmåga bör filtret rengöras varje vecka, eller närhelst uppsugningsförmågan märkbart minskat. Verktøget är försett med en överströmingsventil. Om filtret är igentäppt hörs det att ventilen arbetar. Det är normalt och tyder inte på något problem. Stäng av verktøget och dra ur kontakten innan filterna rengörs.

- ◆ Ta bort behållaren (9) från apparaten (fig. J).
- ◆ Töm behållaren (fig. K)
- ◆ Ta bort (28) kassetten (28) från behållaren genom att vrida den medurs (fig. L)
- ◆ Ta bort för-filtrets hölje (29) från huvudfiltret (30).
- ◆ Skaka ut dammet genom att slå filtret försiktigt mot insidan av en soptunna.

Varning! Rengör aldrig filtret med en borste eller tryckluft.

- ◆ Om filtret är mycket smutsigt kan du skölja av det på utsidan med vatten. Låt filtret torka i 24 timmar innan det sätts tillbaka.

Varning! Tvätta inte insidan av filtret.

- ◆ Tag ut filtret (31) som sitter under gallret och borsta bort allt löst damm innan du sätter tillbaka det.

- ◆ Skjut för-filtrets hölje tillbaka över huvudfiltret.
- ◆ Sätt tillbaka kassetten i behållaren genom att vrida den moturs.
- ◆ Stäng behållaren.
- ◆ Sätt tillbaka dammbehållaren i apparaten.



Efter insamling av använda produkter och förpackningsmaterial kan materialen återvinnas och användas på nytt. Användning av återvunna material skonar miljön och minskar förbrukningen av råvaror.

Rengöring av utloppsfilter (fig. N)

Utblåsningsfiltret ger en extra filteringsnivå. Filtret kan återanvändas och ska rengöras regelbundet.

- ◆ Avlägsna locket (32).
- ◆ Ta ut utblåsningsfiltret (33).
- ◆ Borsta bort eventuellt löst damm från filtret.
- ◆ Sätt tillbaka filtret.
- ◆ Stäng locket.

Byte av filtren (fig. J - N)

Behållarfiltret ska bytas med intervall på 6 till 9 månader, eller vid behov om det är utslitet eller skadat. När du byter behållarens filter måste även för-filtret, huvudmotorns filter och utblåsningsfiltret bytas ut. Nya filtersatser (alla 4 filter - VBF60-OX) finns hos din Black & Decker återförsäljare.

Byta för-filter och filtret till huvudbehållaren (fig. J - M)

- ◆ Följ ovanstående beskrivning för byte av filtren.

Byte av utblåsningsfiltret (fig. N)

- ◆ Följ ovanstående beskrivning för byte av filtret.

Miljöskydd



Särskild insamling. Denna produkt får inte kastas bland vanliga hushållssopor.

Om du någon gång i framtiden behöver ersätta din Black & Decker-produkt med en ny, eller inte längre behöver den, ska du inte kasta den i hushållssoporna. Denna produkt skall lämnas till särskild insamling.

Enligt lokal lagstiftning kan det förekomma särskilda insamlingar av uttjänt elutrustning från hushåll, antingen vid kommunala miljöstationer eller hos detaljhandlaren när du köper en ny produkt.

Black & Decker erbjuder en insamlings- och återvinningsjänst för Black & Decker-produkter när de en gång har tjänat ut. För att använda den här tjänsten lämnar du in produkten till en auktoriserad B & D -reparatör/representant som tar hand om den för din räkning.

Närmaste auktoriserad Black & Decker-representant finner du genom det lokala Black & Decker-kontoret på adressen i den här manualen. Annars kan du söka på Internet, på listan över auktoriserade Black & Decker-representanter och alla uppgifter om vår kundservice och andra kontakter www.2helpU.com

Tekniska data

	VB2000	VB2010P
Spänning	V 230	230
Ineffekt	W 2.000	2.000
Sladdens längd	m 5	5
Behållarens volym	l 2,5	2,5
Vikt	kg 6,0	6,2

EC-förklaring om överensstämmelse

VB2000 TYPE1/VB2010P TYPE1
Black & Decker förklarar att dessa produkter överensstämmer med:
89/336/EEG, 73/23/EEG, EN 55014,
EN 61000, EN 60335

Bullernivå, uppmätt enligt
EN 60704-1: 71 dB(A)

Undertecknad är ansvarig för
sammanställningen av den tekniska filen
och gör denna försäkran som
representant för Black & Decker.



Kevin Hewitt
Director of Consumer Engineering
Spennymoor, County Durham DL16 6JG,
Storbritannien
30-4-2009

Reservdelar / reparationer

Reservdelar finns att köpa hos
auktoriserade Black & Decker verkstäder,
som även ger kostnadsförslag och
reparerar våra produkter.

Förteckning över våra auktoriserade
verkstäder finns på Internet, vår hemsida
www.blackanddecker.se samt
www.2helpU.com

Garanti

Black & Decker garanterar att produkten
är fri från material- och/eller
fabrikationsfel vid leverans till kund.
Garantin är i tillägg till konsumentens
lagliga rättigheter och påverkar inte
dessa. Garantin gäller inom
medlemsstaterna i Europeiska Unionen
och i det Europeiska Frihandelsområdet.

Om en Black & Decker produkt går
sönder på grund av material- och/eller
fabrikationsfel eller brister
i överensstämmelse med specifikationen,
inom 24 månader från köpet, åtar sig
Black & Decker att reparera eller byta ut
produkten med minsta besvär för kunden.

Garantin gäller inte för fel som beror på:

- ◆ normalt slitage
- ◆ felaktig användning eller skötsel
- ◆ att produkten skadats av främmande
föremål, ämnen eller genom
olyckshändelse

Garantin gäller inte om reparation har
utförts av någon annan än en
auktoriserad Black & Decker verkstad.

För att utnyttja garantin skall produkten
och inköpskvittot lämnas till återförsäljaren
eller till en auktoriserad verkstad senast
2 månader efter det att felet har upptäckts.
För information om närmaste auktoriserad
verkstad; kontakta det lokala

Black & Decker kontoret på den adress
som är angiven i bruksanvisningen.

En lista på alla auktoriserade verkstäder
samt servicevillkor finns även tillgängligt
på Internet, adress: www.2helpU.com

Besök vår webbplats

www.blackanddecker.se för att
registrera din nya Black & Decker-
produkt samt för att erhålla information
om nya produkter och specialerbjudanden.
Vidare information om märket
Black & Decker och vårt produktsortiment
kan återfinnas på
www.blackanddecker.se

Bruksområder

Denne støvsugeren fra Black & Decker er beregnet på støvsuging på tørt materiale.

Apparatet er kun ment for bruk i hjemmet.

Sikkerhetsinstruksjoner

- ◆ **Advarsel!** Ved bruk av elektriske apparater som er koblet til strømmettet, må du alltid følge en del grunnleggende sikkerhetsregler, deriblant følgende, for å redusere faren for brann, elektrisk støt, personskade og materialskade.
- ◆ Les hele denne bruksanvisningen nøye før du bruker apparatet.
- ◆ Bruksanvisningen beskriver hvordan apparatet skal brukes. Bruk bare tilbehør og utstyr til dette apparatet som anbefales i bruksanvisningen. Bruk av annet tilbehør eller utstyr kan medføre risiko for personskade.
- ◆ Ta vare på denne bruksanvisningen for fremtidig bruk.

Bruk av apparatet

- ◆ Kontroller at apparatet er slått av før du kobler det til eller fra strømforsyningen.
- ◆ Vær alltid forsiktig når du bruker apparatet.
- ◆ Apparatet må ikke brukes utendørs.
- ◆ Ikke trekk i ledningen når du skal koble kontakten fra støpslet. Ikke utsett strømledningen for varme, olje eller skarpe kanter.
- ◆ Hvis strømkabelen skades under bruk, må du umiddelbart koble fra strømtilførselen til apparatet. Ikke berør strømledningen før du har koblet fra strømtilførselen.
- ◆ Apparatet må kobles fra strømtilførselen når det ikke er i bruk, før montering eller fjerning av deler, og før rengjøring av apparatet.

Andre personers sikkerhet

- ◆ La aldri barn eller personer som ikke har lest denne bruksanvisningen bruke apparatet.

- ◆ Ikke la barn eller dyr komme i nærheten av arbeidsområdet eller berøre apparatet eller strømledningen. Vær ekstra oppmerksom når apparatet brukes i nærheten av barn.
- ◆ Apparatet er ikke beregnet til å brukes av personer (inkludert barn) med redusert fysisk, sansemessig eller mental kapasitet eller mangel på erfaring og kunnskap, med mindre de er under oppsyn eller har fått opplæring i bruk av apparatet av en person som har ansvaret for deres sikkerhet.

Etter bruk

- ◆ Slå av apparatet og trekk ut kontakten før du forlater det og før du skifter, rengjør eller kontrollerer noen av delene i det.
- ◆ Når apparatet ikke er i bruk, må det oppbevares på et tørt sted. Apparatet skal oppbevares utilgjengelig for barn.

Kontroll og reparasjon

- ◆ Før bruk må du kontrollere apparatet for skadde eller defekte deler. Kontroller også at det ikke finnes deler med brist, at bryterne ikke er skadet og eventuelle andre forhold som kan påvirke driften av apparatet.
- ◆ Bruk aldri apparatet hvis noen av delene er skadde eller defekte.
- ◆ Ved skade eller feil må delene repareres eller byttes ut av et autorisert serviceverksted.
- ◆ Før bruk må du kontrollere om strømledningen er skadet, for gammel eller slitt.
- ◆ Bruk ikke apparatet hvis strømkabelen eller støpslet er skadet eller defekt.
- ◆ Hvis strømledningen eller støpslet er skadet, må de repareres av en autorisert tekniker for å unngå enhver risiko. Ikke kutt strømledningen, og ikke forsøk å reparere den selv.
- ◆ Prøv aldri å fjerne eller bytte andre deler enn de som er angitt i denne bruksanvisningen.

Elektrisk sikkerhet



Dette apparatet er dobbeltisolert. Derfor er ikke jording nødvendig. Kontroller alltid at nettspenningen er i overensstemmelse med spenningen på typeskiltet.

- ◆ Hvis strømledningen skades, må den skiftes ut av fabrikanten eller et autorisert Black & Decker servicesenter for å unngå fare.

Ekstra sikkerhetsinstruksjoner for støvsugere

- ◆ Før bruk bør du alltid kontrollere at filterne er riktig montert. Bruk aldri apparatet uten at alle filterne er på plass.
- ◆ Ikke bær apparatet i håndtaket til beholderen.
- ◆ Apparatet må ikke brukes til å suge opp væske.
- ◆ Apparatet må ikke brukes til å suge opp materialer som kan ta fyr.
- ◆ Apparatet må ikke brukes i nærheten av vann. Apparatet må ikke dypes i vann.
- ◆ Unngå å få luftstrømmen fra motoren i øynene og ansiktet.
- ◆ Hold barn og dyr på trygg avstand når du bruker dette apparatet.
- ◆ Arbeid alltid nedenfra og opp når du bruker apparatet i trapper, og ha apparatet minst ett trinn under din arbeidsposisjon.
- ◆ Vær alltid oppmerksom på hvor du har strømledning og slange når du bruker apparatet.
- ◆ Ikke bruk apparatet uten sugemunnstykket eller annet egnet tilbehør montert på slangen.
- ◆ Etter bruk bør strømledningen ruller sammen og apparat og ledning lagres på ryddig vis.
- ◆ Hold hår, klær og hansker unna bevegelige deler.
- ◆ Bruk ikke tilbehør som er skadet.
- ◆ Bruk bare tilbehør fra Black & Decker.

Egenskaper

Dette verktøyet inkluderer noen av eller alle følgende funksjoner:

1. Strømbryter
2. Knapp for ledningsspole
3. Bryter for hastighetskontroll
4. Håndtak
5. Slange
6. Bryter for kontroll av luftstrøm
7. Forlengelsesrør
8. Sugemunnstykke
9. Støvpose
10. Hjul
11. Indikator for full beholder

I tillegg er dette apparatet utstyrt med noe av eller alt følgende tilbehør (fig. A):

12. Elementmunnstykke
- Børstemunnstykke
13. Setebørste
14. Munnstykke til parkettgulv (VB2010P)

Montering

Koble til slangen (fig. B)

- ◆ Sett slangekoplingen (15) inn i inntaket (16) på støvsugeren.
- ◆ Skyv slangen inn helt til utløserknappene (17) klikker på plass.
- ◆ For å kople fra slangen trykker du på utløserknappene og trekker ut slangen.

Tilkopling av røret (fig. C)

- ◆ Skyv slangemunnstykket (18) inn i røret (7).
- ◆ Hvis du skal fjerne røret, trekker du bare slangen ut av røret.

Montering av sugemunnstykket (fig. D)

Sugemunnstykket (8) brukes til støvsuging på tepper og harde overflater (f.eks. laminat og fliser).

- ◆ Skyv røret (7) inn i munnstykket (8).
- ◆ Hvis du skal fjerne munnstykket, trekker du bare slangen ut av munnstykket.

VB2010P - Montering av munnstykket for parkettgulv (fig. D)

Munnstykket for parkettgulv (14) brukes til støvsuging på tregulv og polerte overflater.

- ◆ Skyv røret (7) inn i munnstykket (14).
- ◆ Hvis du skal fjerne munnstykket, trekker du bare slangen ut av munnstykket.

Montering av tilbehør (fig. D)

Radiatormunnstykket (12) brukes til støvsuging på smale og vanskelig tilgjengelige steder. Børstemunnstykket (12) brukes til støvsuging av møbler, persiener, gardiner, vinduer og i trapper. Setebørsten (13) lar deg støvsuge møbler. Tilbehøret kan monteres både på slangen (5) og på røret (7).

- ◆ Skyv tilbehøret inn på slangemunnstykket (18) eller røret (7).
- ◆ For å fjerne tilbehøret trekkes det bare av slangemunnstykket eller røret.

Velg elementmunnstykket eller børstemunnstykket (fig. E)

- ◆ For å bruke elementmunnstykket må du bevege børstedelen (19) i pilens retning.
- ◆ For å bruke børstemunnstykket må du bevege børstedelen (19) i pilens retning.

Bruk

Rulle ut og inn strømløsningsledningen

Knappen for ledningsspole (2) kan betjenes med en hånd eller fot.

- ◆ Trekk ut en tilstrekkelig lengde av ledningen fra baksiden av apparatet.
- ◆ Etter bruk trykker du på spoleknappen for å rulle inn ledningen igjen. Hjelp til med hånden for å unngå sleng på ledningen. Kontroller at kontakten er riktig plassert.

Justering av lengden på røret (fig. F)

Forlengelsesrøret (7) kan justeres på følgende vis:

- ◆ Trykk inn justeringsknappen (20) og skyv røret til ønsket lengde.
- ◆ Slipp knappen.

Montere sugemunnstykket (fig. D)

- ◆ For støvsuging på tepper setter du børsteutløseren (21) i hevet stilling.
- ◆ For støvsuging på laminater, fliser osv, setter du børsteutløseren i senket stilling.

Start og stopp

Strømbryteren (1) kan betjenes med en hånd eller fot.

- ◆ Trykk på strømbryteren (1) for å slå verktøyet på.
- ◆ Trykk på strømbryteren en gang til for å slå av apparatet.

Stille inn sugekraften

Med bryteren for hastighetskontroll (3) kan du stille inn nøyaktig hvilken sugekraft du ønsker. For støvsuging på harde overflater (f.eks. gulv), bør du velge en høy hastighetsinnstilling. For støvsuging på myke overflater (f.eks. gulv), bør du velge en lav hastighetsinnstilling.

- ◆ Skyv bryteren for hastighetskontroll til ønsket innstilling.

Justering av luftstrømmen (fig. G)

Beveg bryteren for kontroll av luftstrøm (6) for å justere luftstrømmen slik du ønsker.

Støvsuging

- ◆ Når du bruker apparatet, må du passe på at slangen ikke setter seg fast, blir vridd eller blokkert.
- ◆ I tilfelle overoppheting vil motoren koples ut og apparatet stoppe automatisk.
- ◆ Hvis apparatet slutter å virke bør du koble fra strømløsningsledningen og la apparatet kjøles ned i 2-3 timer før du fortsetter. Påse at filtrene er rene og at enheten ikke er tilstoppet før du slår maskinen på igjen.

Råd for optimalt resultat

- ◆ Når du støvsuger i trapper, bør du alltid begynne nederst og arbeide deg oppover. Plasser apparatet på gulvet, og støvsug trappene halvveis opp. Deretter løfter du apparatet til en stabil stilling minst ett trinn under arbeidsposisjonen din, og støvsuger øvre halvdel av trappen.

Bære maskinen

Under bruk kan apparatet bæres i håndtaket (4).

Midlertidig parkering av sugemunnstykket (fig. H)

- ◆ Bruk parkeringsstillingen (22) for en midlertidig parkering av sugemunnstykket.

Oppbevare apparatet (fig. I)

Advarsel! Når apparatet skal oppbevares, må du slå det av og koble fra strømforsyningen.

- ◆ Kontroller at ledningen er rullet helt inn.
- ◆ Plasser apparatet i stående stilling.
- ◆ Sett røret i parkeringsstillingen (23).
- ◆ Oppbevar apparatet på et tørt sted.

Vedlikehold

Dette Black & Decker-apparatet er konstruert for å være i drift over en lang periode med et minimum av vedlikehold.

Med riktig vedlikehold og regelmessig rengjøring opprettholder apparatet ytelsen.

Advarsel! Før du utfører vedlikehold eller rengjøring på apparatet, må du koble fra strømforsyningen.

- ◆ Rengjør luftinntaket på apparatet regelmessig med en myk børste eller en tørr klut.
- ◆ Rengjør motorhuset regelmessig med en fuktig klut. Ikke bruk slipende eller løsemiddelbaserte rengjøringsmidler.

Tømme støvbeholderen (fig. J & K)

Støvbeholderen (9) må tømmes når støvet når maksimumsmerket eller indikatoren for full beholder (11) endrer farge fra grønn til rød.

- ◆ Fjern slangen.
- ◆ Trykk på utløserknappen (24).
- ◆ Hold støvbeholderen i håndtaket (25). Skyv beholderen (9) ut av støvsugeren.
- ◆ Hold beholderen over en søppelkasse.
- ◆ Trykk ned utløserknappen (26) for å åpne beholderen (fig. K). Tøm beholderen om nødvendig.

- ◆ Lukk bunnen (27) ved å løfte den opp inntil den klikker på plass i låsen.
- ◆ Sett beholderen på apparatet igjen, og pass på at klemmen festes.

Rengjøring (fig. J - N)

Advarsel! Før rengjøring og vedlikehold må du slå av apparatet og trekke ut kontakten.

- ◆ Fra tid til annen bør du tørke av apparatet med en fuktig klut. Ikke bruk slipende eller løsemiddelbaserte rengjøringsmidler. Apparatet må ikke dyppes i vann.

Støvsugeren er utstyrt med 5 filtre. Brukeren har tilgang til fire av dem, og de kan skiftes ut. Det femte filteret sitter innvendig for å beskytte motoren. De fire filterene er: forfilterdeksel, hovedfilter, beholderfilter og utløpsfilter.

Rengjøring av beholderfilteret (fig. J - M)

Beholderfilteret forhindrer at støv og smuss kommer inn i motorhuset. Filteret kan brukes om igjen. Det er to nivåer av filtrering: forfilter og hovedfilter. For å opprettholde effektiv sugelytelse bør filtret gjøres rent hver uke, eller hver gang sugelytelsen reduseres merkbart. Dette apparatet er utstyrt med en bypassventil. Når filtret er blokkert, vil man kunne høre at ventilen aktiveres. Dette er normalt og betyr ikke at noe er feil. Slå av verktøyet og trekk støpslet ut av kontakten før filtre skal rengjøres.

- ◆ Ta beholderen (9) ut av maskinen (fig. J).
 - ◆ Tøm beholderen (fig. K)
 - ◆ Ta patronen (28) ut av beholderen ved å dreie den med klokken (fig. L).
 - ◆ Te ut forfilterdekslet (29) av hovedfilteret (30).
 - ◆ Fjern overflødig støv ved å dunke i filtret over en søppelkasse.
- Advarsel!** Ikke bruk børste eller trykkluft til å rengjøre filtret.
- ◆ Skyll utsiden av filtret med vann om nødvendig. La filtret tørke i 24 timer før du setter det på plass igjen.

Advarsel! Ikke vask innsiden av filtret.

- ◆ Ta ut filtret (31) som er plassert rett under gitteret, og børst av løstsittende støv før du setter det på plass igjen.
- ◆ Skyv forfilterdekslet tilbake over hovedfilteret.
- ◆ Plasser patronen tilbake i beholderen ved å dreie den mot klokken.
- ◆ Lukk beholderen.
- ◆ Sett støvbeholderen tilbake i støvsugeren.



Kildesortering av brukte produkter og emballasje gjør det mulig å resirkulere materialer og bruke dem igjen. Gjenbruk av resirkulerte materialer bidrar til å forhindre forsøpling av miljøet og reduserer behovet for råmaterialer.

Lokale regelverk kan legge tilrette for kildesortering av elektriske produkter fra husholdningen, ved kommunale deponier eller gjennom forhandleren når du kjøper et nytt produkt.

Rengjøring av utløpsfiltret (fig. N)

Utløpsfilteret gir enda et nivå med filtrering. Filtret kan brukes mange ganger og bør rengjøres jevnlig.

- ◆ Ta av dekslet (32).
- ◆ Ta ut utløpsfilteret (33).
- ◆ Børst av eventuelt løst støv på filtret.
- ◆ Sett filteret inn igjen.
- ◆ Lukk dekslet.

Bytte filtre (fig. J - N)

Beholderfiltret må skiftes etter 6 til 9 måneder, og alltid når det er slitt eller skadet. Når du skifter støvbeholderfilter, må du samtidig bytte forfilter, hovedmotorfilter og utløpsfilter. Reservefiltere (alle 4 filtere - VBF60-0X) kan fås fra din Black & Decker-forhandler.

Skifte av forfilter og hovedfilter (fig. J - M)

- ◆ Gå frem som beskrevet ovenfor for å skifte filterene.

Skifte av utløpsfilter (fig. N)

- ◆ Gå frem som beskrevet ovenfor for å skifte filtret.

Miljøvern



Kildesortering. Dette produktet må ikke kastes i det vanlige husholdningsavfallet.

Hvis du finner ut at Black & Decker-produktet ditt må skiftes ut, eller hvis du ikke lenger har bruk for det, må du unnlåte å kaste det sammen med det vanlige husholdningsavfallet. Sørg for at dette produktet gjøres tilgjengelig for kildesortering.

Black & Decker har tilrettelagt for innsamling og resirkulering av Black & Decker-produkter etter at de har utspilt sin rolle. Ønsker du å benytte deg av denne tjenesten, returnerer du produktet ditt til et autorisert serviceverksted, som tar det imot og formidler det videre.

Du kan få adressen til ditt nærmeste autoriserte serviceverksted ved å kontakte ditt lokale Black & Decker-kontor på adressen oppgitt i denne håndboken. Du kan også finne en komplett liste over autoriserte Black & Decker-serviceverksteder og utfyllende informasjon om vår etter salg-service og kontaktnumre på Internett på følgende adresse: www.2helpU.com

Tekniske data

		VB2000	VB2010P
Spenning	V	230	230
Inn-effekt	W	2.000	2.000
Kabellengde	m	5	5
Beholderstørrelse	l	2,5	2,5
Vekt	kg	6,0	6,2

Samsvarserklæring for EU

VB2000 TYPE1/VB2010P TYPE1

Black & Decker erklærer at disse produktene overholder:

89/336/EØF, 73/23/EØF, EN 55014, EN 61000, EN 60335

Lydnivået, målt i henhold til EN 60704-1: 71 dB(A)

Undertegnede er ansvarlig for sammenstillingen av den tekniske filen og avgir denne erklæringen på vegne av Black & Decker.



Kevin Hewitt
Adm. dir. for forbrukerteknikk
Spennymoor, County Durham DL16 6JG,
Storbritannia
30-4-2009

Reservdeler / reparasjoner

Reservdeler kan kjøpes hos autoriserte Black & Decker serviceverksteder, som også gir kostnadsoverslag og reparerer våre produkter.

Oversikt over våre autoriserte serviceverksteder finnes på Internet, vår hjemmeside www.blackanddecker.no samt www.2helpU.com

Garanti

Black & Decker garanterer at produktet ikke har material- og/eller fabrikkasjonsfeil ved levering til kunde. Garantien er i tillegg til kundens lovlige rettigheter og påvirker ikke disse. Garantien gjelder innen medlemsstatene i den Europeiske Unionen og i det Europeiske Frihandelsområdet.

Hvis et Black & Decker produkt går i stykker på grunn av material- og/eller fabrikkasjonsfeil eller har mangler i forhold til spesifikasjonene, innen 24 måneder til kjøpet, påtar Black & Decker seg å reparere eller bytte ut produktet med minst mulig vanskelighet for kunden.

Garantien gjelder ikke for feil som kommer av:

- ◆ normal slittasje
- ◆ feilaktig bruk eller vedlikehold (mislighold)
- ◆ at produktet har blitt skadet av fremmede gjenstander, emner eller ved et uhell

Det gjøres oppmerksom på at produktet ikke er beregnet på industriell/profesjonell/yrkesmessig bruk, men til hus- og hjemmebruk.

Garantien gjelder ikke om reparasjoner har blitt utført av noen andre enn et autorisert Black & Decker serviceverksted.

For å ta garantien i bruk skal produktet og kjøpekvitteing leveres til forhandleren eller til et autorisert serviceverksted senest 2 måneder etter at feilen har blitt oppdaget. For informasjon om nærmeste autoriserte serviceverksted; kontakt det lokale Black & Decker kontoret på den adressen som er angitt i bruksanvisningen.

En oversikt over alle autoriserte serviceverksteder samt servicevilkår finnes også tilgjengelig på Internet, adresse: www.2helpU.com

Vennligst stikk innom våre nettsider på www.blackanddecker.no for å registrere ditt nye Black & Decker-produkt og for å holde deg oppdatert om nye produkter og spesialtilbud. Du finner mer informasjon om Black & Decker og produktutvalget vårt på www.blackanddecker.no

Anvendelsesområde

Din Black & Decker-støvsuger er til opugning af tørre stoffer. Produktet er kun beregnet til husholdningsbrug.

Sikkerhedsinstruktioner

- ◆ **Advarsel!** Ved brug af elektriske apparater skal de grundlæggende sikkerhedsforanstaltninger, inkl. nedenstående, altid følges, således at risikoen for brand, elektrisk stød samt person- og materialeskader begrænses.
- ◆ Læs denne brugsanvisning omhyggeligt igennem, inden apparatet tages i brug.
- ◆ Apparatet skal bruges som beskrevet i denne brugsanvisning. Anvendelsen af andet tilbehør eller en anden anordning til dette apparat eller udførelse af andre opgaver end de her anbefalede kan medføre risiko for personskader.
- ◆ Opbevar denne brugsanvisning til fremtidig brug.

Brug af apparatet

- ◆ Sørg for at apparatet er slukket før du tilslutter det til strømforsyningen eller afbryder den.
- ◆ Vær altid omhyggelig, når du bruger apparatet.
- ◆ Brug ikke apparatet udendørs.
- ◆ Træk aldrig i ledningen, når du skal tage stikket ud af kontakten. Ledningen skal holdes på afstand af varme, olie og skarpe kanter.
- ◆ Hvis ledningen beskadiges ved brugen, skal apparatet straks afbrydes ved kontakten. Rør ikke ved el-ledningen, før stikket er trukket ud af kontakten.
- ◆ Afbryd apparatet ved stikkontakten, når det ikke er i brug, før du monterer eller fjerner dele fra det, og før du rengør det.

Andres sikkerhed

- ◆ Tillad ikke børn eller personer, der ikke har læst denne brugsanvisning, at arbejde med apparatet.

- ◆ Børn eller dyr må ikke nærme sig arbejdsområdet eller røre ved apparatet eller ledningen. Tæt overvågning er nødvendig, når apparatet bruges i nærheden af børn.
- ◆ Dette apparat er ikke egnet for at brug af personer (inklusive børn) med manglende evner, eller viden omkring produktet med mindre de har modtaget undervisning eller instruktioner i brug af apparatet fra en person, som er ansvarlig for sikkerheden.

Efter brug

- ◆ Sluk for apparatet, og tag stikket ud af kontakten, før apparatet efterlades ubevogtet, samt før en eller flere dele skal ændres, renses eller undersøges.
- ◆ Når apparatet ikke er i brug, skal det opbevares et tørt sted. Børn må ikke have adgang til opbevarede apparater.

Undersøgelse og reparation

- ◆ Før brug skal apparatet kontrolleres for skader eller defekte dele. Kontroller for brud på delene, for skader på knapper og andet, der kan have indflydelse på apparatets funktion.
- ◆ Apparatet må ikke benyttes, hvis nogen af delene er beskadigede eller defekte.
- ◆ Skadede eller defekte dele skal repareres eller udskiftes af en autoriseret tekniker.
- ◆ Før brug kontrolleres ledningen for tegn på skader, ældning og slid.
- ◆ Brug ikke apparatet, hvis ledningen eller stikket er beskadiget eller defekt.
- ◆ Hvis elledningen eller stikket er beskadiget eller defekt, skal den repareres af en autoriseret reparatør for at undgå ulykker. Skær ikke i ledningen, og forsøg ikke selv at reparere den.
- ◆ Forsøg aldrig at fjerne eller udskifte andre dele end dem, der er specificeret i denne brugsanvisning.

El-sikkerhed



Denne maskine er dobbelt isoleret. Derfor er jordledning ikke nødvendig. Kontroller altid, at strømforsyningen svarer til spændingen på apparatets skiltet.

- ◆ Hvis el-ledningen er skadet, skal den udskiftes af producenten eller et autoriseret Black & Decker servicecenter for at undgå ulykker.

Supplerende sikkerhedsinstruktioner for støvsugere

- ◆ Før brug, vær altid sikker på at filteret er monteret rigtigt. Brug ikke værktøjet uden at alle filtre er monteret.
- ◆ Bær ikke apparatet i beholderhåndtaget.
- ◆ Brug ikke apparatet til at suge væsker op med.
- ◆ Brug ikke apparatet til at tage letantændelige materialer op med.
- ◆ Brug ikke apparatet i nærheden af vand. Dyp ikke apparatet ned i vand.
- ◆ Hold motoren på afstand af ansigtet og øjnene.
- ◆ Hold børn og dyr på sikker afstand af apparatet, når det bruges.
- ◆ Arbejd altid nedefra og op, når du bruger apparatet på trapper. Det skal stå mindst et trin neden for det trin, som du selv står på.
- ◆ Vær altid opmærksom på placeringen af ledningen under drift med værktøjet.
- ◆ Brug ikke apparatet, uden at sugemundstykket eller andet passende tilbehør er sat på røret.
- ◆ Efter brug rulles ledningen helt op og værktøjet opbevares på en ordentlig måde.
- ◆ Hold hår, tøj og handsker væk fra dele, der bevæger sig.
- ◆ Brug ikke beskadiget tilbehør.
- ◆ Brug udelukkende Black & Decker-tilbehør.

Funktioner

Dette apparat indeholder alle eller flere af de følgende funktioner:

1. Afbryder
2. Knap til ledningsoprulning
3. Hastighedsvælger
4. Håndtag
5. Slange
6. Luftstrømskontrollkontakt
7. Forlængerstang
8. Sugemundstykke
9. Støvbeholder
10. Hjul
11. Fuld beholder-indikator

Desuden leveres dette apparat med noget af følgende tilbehør eller det hele (fig. A):

12. Sprækkefilbehør / Børste
13. Møbelbørste
14. Parketmundstykke VB2010P)

Montering

Sådan sættes slangen på (fig. B)

- ◆ Sæt slangetilslutningen (15) i indgangen (16) på apparatet.
- ◆ Tryk slangen ind, indtil udløserknapperne (17) klikker på plads.
- ◆ Slangen tages af ved at trykke på udløserknapperne og trække slangen ud.

Sådan sættes røret på (fig. C)

- ◆ Tryk slangespidsen (18) ind i stangen (7).
- ◆ Stangen tages af ved at trække slangen ud af stangen.

Montering af sugemundstykket (fig. D)

Sugemundstykket (8) er til støvsugning af tæpper og hårde overflader (f.eks. laminat og fliser).

- ◆ Skub stangen (7) ind i mundstykket (8).
- ◆ Mundstykket tages af ved at trække stangen ud af mundstykket.

VB2010P - Montering af parketmundstykket (fig. D)

Parketmundstykket (14) er til støvsugning af træoverflader og bonede overflader.

- ◆ Skub stangen (7) ind i mundstykket (14).

- ◆ Mundstykket tages af ved at trække stangen ud af mundstykket.
- ◆ Til støvsugning af laminat, fliser osv. skal børsteaktivatoren stå nede.

Montering af tilbehør (fig. D)

Sprækkemundstykket (12) er til støvsugning på steder, der er snævre og svære at nå. Børstemundstykket (12) er til støvsugning af møbler, skodder, gardiner, vinduer og trapper.

Møbelbørsten (13) giver mulighed for støvsugning af møbler. Tilbehøret kan både sættes på slangen (5) og på stangen (7).

- ◆ Tryk tilbehøret på slangespidsen (18) eller stangen (7).
- ◆ Tilbehøret tages af ved at trække tilbehøret af slangespidsen eller stangen.

Montering af sprækkemundstykket eller børsten (fig. E)

- ◆ Når du skal bruge sprækkemundstykket, så bevæg børstedelen (19) mod pilens retning.
- ◆ Når du skal bruge børsten, så bevæg børstedelen (19) i pilens retning.

Brug

Ud- og oprulning af strømledningen

Knappen til ledningsoprulning (2) kan betjenes med hånden eller foden.

- ◆ Træk et passende stykke ledning ud fra apparatets bagende.
- ◆ Efter brugen trækkes ledningen ind i apparatet igen, når du trykker på knappen til ledningsoprullet. Styr ledningen med hånden for at sikre, at den ikke svinger tilbage. Sørg for, at stikket sidder korrekt.

Justering af rørlængden (fig. F)

Forlængerstangen (7) kan justeres som følger:

- ◆ Tryk på knappen (20) og træk stangen ud til den ønskede længde.
- ◆ Slip knappen

Justering af sugemundstykket (fig. D)

- ◆ Til støvsugning af tæpper sættes børsteaktivatoren (21) i op-positionen.

Start og stop

Til/fra-kontakten (1) kan betjenes med hånden eller foden.

- ◆ Apparatet tændes ved at trykke på til/fra-kontakten (1).
- ◆ Apparatet slukkes ved trykke på til/fra-kontakten (1) igen.

Indstille sugestyrken

Hastighedsvælgeren (3) er beregnet til nøjagtig indstilling af sugestyrken. Vælg en høj hastighed til støvsugning af hårde overflader (f.eks. gulve). Vælg en lav hastighed til bløde overflader (f.eks. møbelstof).

- ◆ Skyd hastighedsvælgeren hen til den ønskede indstilling.

Justering af luftstrømningen (fig. G)

Flyt luftstrømsstyringskontakten (6) for at indstille luftstrømmen efter ønske.

Støvsugning

- ◆ Sørg for, at slangen ikke sidder fast eller er snoet eller blokeret, når du bruger apparatet.
- ◆ Hvis støvsugeren bliver for varm, træder en afbryder i funktion, og apparatet standser automatisk.
- ◆ Hvis værktøjet stopper under drift, så frakoble værktøjet og lad det køle af i 2-3 timer før du fortsætter. Sørg for, at filtrene er rengjort, og at enheden er ublokeret, før den tændes igen.

Gode råd til optimalt brug

- ◆ Start altid nedefra og arbejd dig opad, når du støvsuger trapper. Sæt apparatet på gulvet og støvsug halvdelen af trappen. Bær derefter apparatet op og stil det, så det står stabilt, dvs. mindst ét trin nede for din egen arbejdsposition. Støvsug derefter den øverste halvdel af trappen.

Sådan bæres apparatet

Under brugen kan apparatet bæres i håndtaget (4).

Parkering af sugemundstykket midlertidigt (fig. H)

- ◆ Brug parkeringspositionen (22), når du vil opbevare sugemundstykket midlertidigt.

Opbevaring af apparatet (fig. I)

Advarsel! Sluk for apparatet, og træk stikket ud af kontakten, når apparatet skal opbevares.

- ◆ Kontroller at ledningen er rullet helt op.
- ◆ Stil apparatet i oprejst position.
- ◆ Parker stangen i parkeringspositionen (23).
- ◆ Opbevar apparatet på et tørt sted.

Vedligeholdelse

Din Black & Decker maskine er beregnet til brug i lang tid og med et minimum af vedligeholdelse. Men for at maskinen kan blive ved med at fungere tilfredsstillende, skal den passes godt og rengøres regelmæssigt.

Advarsel! Træk altid stikket ud af kontakten, før du foretager vedligeholdelse eller rengøring.

- ◆ Maskinens ventilationshuller skal regelmæssigt renses med en blød børste eller en tør klud.
- ◆ Man skal regelmæssigt gøre motorhuset rent med en fugtig klud. Man må ikke bruge slibemidler eller opløsningsmidler.

Tømning af støvbeholderen (fig. J & K)

Støvbeholderen (9) skal være tømt, inden maksimumpunktet nås, eller fuld beholder-indikatoren (11) skifter fra grøn til rød.

- ◆ Fjern slangen.
- ◆ Tryk på udløserknappen (24).
- ◆ Hold støvbeholderen i håndtaget (25). Glid beholderen (9) ud af apparatet.
- ◆ Hold beholderen over en affaldsspand.

- ◆ Tryk på udløserknappen (26) for at åbne beholderen (fig. K). Tøm støvbeholderen efter behov.
- ◆ Luk bunden (27) ved at føre den opad, indtil låsen kommer på plads i låsemekanismen.
- ◆ Sæt beholderen på plads igen i apparatet, indtil den klikker på plads.

Rengøring (fig. J - N)

Advarsel! Før rengøring og vedligeholdelse skal maskinen slukkes og ledningen tages ud af stikkontakten.

- ◆ Tør af og til apparatet af med en fugtig klud. Man må ikke bruge slibemidler eller opløsningsmidler. Dyp ikke apparatet ned i vand.

Apparatet er udstyret med 5 filtre. Fire af disse er tilgængelige for brugeren og kan udskiftes. Det femte filter sidder inden i og beskytter motoren. De fire filtre er: for-filterlåget, hovedfilter, beholderfilter og udstødningsfilter.

Rengøring af støvbeholderens filter (fig. J - M)

Støvbeholderens filter forhindrer støv og snavs i at trænge ind i motorhuset. Filteret kan genbruges. Der findes to typer filtrering: forfilter og hovedfilter. For at vedligeholde tilstrækkelig sugeevne skal filteret rengøres hver uge eller når sugeevne er reduceret mærkbart. Apparatet er monteret med en bypass-ventil. Når filteret er tilstoppet er driften af ventilen synlig. Det er normalt og er ikke noget problem. Sluk apparatet og fjern stikket fra kontakten før rengøring af filteret.

- ◆ Fjern beholderen (9) fra apparatet (fig. J).
- ◆ Tøm beholderen (fig. K)
- ◆ Fjern patronen (28) fra beholderen ved at dreje den med uret (fig. L).
- ◆ Fjern for-filterlåget (29) fra hovedfiltret (30).
- ◆ Ryst filteret fri for støv ved at slå det ned i en affaldsbeholder.

Advarsel! Der må ikke bruges børster eller trykluft til rengøring af filteret.

- ◆ Hvis filterets tilstand kræver det, kan det skylles på ydersiden med vand.

Lad det tørre i 24 timer, før det monteres igen.

Advarsel! Indersiden af filteret må ikke vaskes.

- ◆ Tag filteret (31) der sidder lige under risten ud og børst alt løst støv af, før du sætter det ind igen.
- ◆ Glid for-filterlåget tilbage over hovedfiltret.
- ◆ Sæt patronen tilbage i beholderen ved at dreje den mod uret.
- ◆ Luk beholderen.
- ◆ Sæt støvbeholderen på plads i apparatet igen.

Rengøring af udstødningsfilteret (fig. N)

Udstødningsfiltret giver yderligere et filtreringsniveau. Filteret kan bruges igen og bør renses jævnligt.

- ◆ Tag låget af (32).
- ◆ Tag udstødningsfiltret (33) ud.
- ◆ Børst alt løst støv af filteret.
- ◆ Genanbring filtret.
- ◆ Luk dækslet.

Udskiftning af filtrene (fig. J - N)

Beholderfilteret skal udskiftes hver sjette til niende måned, samt hvis det er slidt eller beskadiget. Ved udskiftning af støvbeholderens filter skal forfiltret, hovedmotorfiltret og udstødningsfiltrene udskiftes samtidig. Udskiftningsfiltersæt (alle 4 filtre - VBF60-OX) kan fås hos din Black & Decker-forhandler.

Udskiftning af forfiltret og hovedbeholderfiltret (fig. J - M)

- ◆ Filtrene skiftes som beskrevet i det foregående.

Udskiftning af udstødningsfiltret (fig. N)

- ◆ Filteret skiftes som beskrevet i det foregående.

Beskyttelse af miljøet



Separat indsamling.
Dette produkt må ikke bortskaffes sammen med almindeligt husholdningsaffald.

Hvis du en dag skal udskifte dit Black & Decker produkt, eller hvis du ikke skal bruge det længere, må du ikke bortskaffe det sammen med husholdningsaffald. Dette produkt skal være tilgængeligt for separat indsamling.



Separat indsamling af brugte produkter og emballage gør det muligt at genbruge materialer. Genbrugte materialer forebygger miljøforurening og nedbringer behovet for råstoffer.

Lokale regler kan give mulighed for separat indsamling af elektriske husholdningsprodukter på kommunale lossepladser eller hos den forhandler, som du købte produktet af.

Black & Decker har en facilitet til indsamling og genbrug af Black & Decker-produkter, når deres levetid er slut. Få fordelene ved denne service ved at returnere produktet til en autoriseret tekniker, der samler værktøj sammen på vores vegne.

Du kan få oplyst den nærmeste autoriserede tekniker ved at kontakte det lokale Black & Decker-kontor på den adresse, der er angivet i denne brugsanvisning. Alternativt findes der en liste over autoriserede Black & Decker-teknikere og oplysninger om vores eftersalgsservice og kontaktpersoner på Internettet på adressen: www.2helpU.com

Tekniske data

		VB2000	VB2010P
Spænding	V	230	230
Motoreffekt	W	2.000	2.000
Kabellængde	m	5	5
Beholderstørrelse	l	2,5	2,5
Vægt	kg	6,0	6,2

EU

overensstemmelseserklæring

VB2000 TYPE1/VB2010P TYPE1

Black & Decker erklærer, at disse produkter er i overensstemmelse med følgende:

89/336/EØF, 73/23/EØF, EN 55014, EN 61000, EN 60335

Lydniveaueet i henhold til EN 60704-1: 71 dB(A)

Undertegnede er ansvarlig for kompilering af den tekniske fil og laver denne deklaration på vegne af Black & Decker.



Kevin Hewitt

Director of Consumer Engineering
Spennymoor, County Durham DL16 6JG,
Storbritannien
30-4-2009

Reserve dele / reparationer

Reserve dele kan købes hos autoriserede Black & Decker serviceværksteder, som giver forslag til omkostninger og reparerer vore produkter. Oversigt over vore autoriserede værksteder findes på internettet på vor hjemmeside www.blackanddecker.dk samt www.2helpU.com

Garanti

Black & Decker garanterer, at produktet er fri for materielle skader og/eller fabrikationsfejl ved levering til kunden. Garantien er et tillæg til konsumentens lovlige rettigheder og påvirker ikke disse. Garantien gælder indenfor medlemsstaterne af den Europæiske Union og i det Europæiske Frihandelsområde.

Hvis et Black & Decker produkt går i stykker på grund af materiel skade og/eller fabrikationsfejl eller på anden måde ikke fungerer i overensstemmelse med specifikationen, inden for 24 måneder fra købsdatoen, påtager Black & Decker sig at reparere eller ombytte produktet med mindst muligt besvær for kunden.

Garantien gælder ikke for fejl og mangler, der er sket i forbindelse med:

- ◆ normal slitage
- ◆ uheldige følger efter unormal anvendelse af værktøjet
- ◆ overbelastning, hærværk eller overdrevent intensivt brug af værktøjet
- ◆ ulykkehændelse

Garantien gælder ikke hvis reparationer er udført af nogen anden end et autoriseret Black & Decker værksted.

For at udnytte garantien skal produktet og købskvitteringen indleveres til forhandleren eller til et autoriseret værksted, senest 2 måneder efter at fejlen opdages. For information om nærmeste autoriserede værksted: kontakt det lokale Black & Decker kontor på den adresse som er opgivet i brugsanvisningen. Liste over alle autoriserede Black & Decker serviceværksteder samt servicevilkår er tilgængelig på internettet, på adressen www.2helpU.com

Gå venligst ind på vores website www.blackanddecker.dk for at registrere dit nye produkt og for at blive holdt ajour om nye produkter og specialtilbud. Der findes yderligere oplysninger om mærket Black & Decker og vores produktsortiment på adressen www.blackanddecker.dk

Käyttötarkoitus

Black & Deckerin pölynimuri on suunniteltu kuivaan imurointiin.

Kone on tarkoitettu ainoastaan kotikäyttöön.

Turvaohjeet

- ◆ **Varoitus!** Sähkötyökaluja käytettäessä on aina noudatettava mm. seuraavia turvaohjeita, jotta tulipalojen, sähköiskujen, henkilövahinkojen ja materiaaliavurioiden riski olisi mahdollisimman pieni.
- ◆ Lue käyttöohje huolellisesti ennen koneen käyttöönottoa.
- ◆ Koneen käyttötarkoitus kuvataan tässä käyttöohjeessa. Käytä laitetta ainoastaan sellaiseen työhön, johon se on tarkoitettu, ja käytä vain tässä käyttöohjeessa suositeltuja lisävarusteita ja lisälaitteita. Ohjeesta poikkeava käyttö voi aiheuttaa onnettomuuden.
- ◆ Säilytä käyttöohje tulevaa tarvetta varten.

Laitteen käyttö

- ◆ Varmista, että laite on sammutettu ennen kuin kytket sen irti verkkovirrasta tai verkkovirtaan.
- ◆ Ole aina huolellinen käyttäessäsi laitetta.
- ◆ Älä käytä laitetta ulkona.
- ◆ Älä koskaan irrota pistoketta pistorasiasta vetämällä johdosta. Suojaa johto kuumuudelta, öljyltä ja teräviltä reunoilta.
- ◆ Jos virtajohto vahingoittuu käytön aikana, kytke se välittömästi irti virtalähteestä. Älä kosketa johtoa ennen kuin olet irrottanut sen virtalähteestä.
- ◆ Jos et käytä laitetta, kytke se irti virtalähteestä ennen osien asentamista tai irrottamista ja ennen puhdistusta.

Muiden turvallisuus

- ◆ Älä anna lasten tai kenenkään, joka ei ole lukenut tätä käyttöohjetta tai tutustunut koneeseen, käyttää konetta.

- ◆ Älä anna lasten tai eläinten tulla lähelle työskentelyaluetta tai koskea koneeseen tai sähköjohtoon. Jos konetta käytetään lasten läheisyydessä, on välttämätöntä olla tarkkaavainen.
- ◆ Henkilöt (lapset mukaan lukien), joilla on fyysisiä, tunnollisia tai henkisiä rajoituksia tai rajallinen kokemus ja tuntemus, eivät saa käyttää tätä laitetta ellei heidän turvallisuudesta vastaava henkilö valvo tai ohjaa heitä laitteen käytössä.

Käytön jälkeen

- ◆ Sammuta kone ja vedä pistoke irti pistorasiasta, ennen kuin jätät laitteen ilman valvontaa ja ennen sen osien vaihtamista, puhdistamista tai tarkastamista.
- ◆ Säilytä laitetta kuivassa paikassa, kun se ei ole käytössä. Varmista, että lapset eivät pääse käsiksi laitteisiin.

Tarkastus ja korjaukset

- ◆ Tarkista ennen käyttöä, ettei laitteessa ole vaurioita tai viallisia osia. Tarkista, ettei laitteessa ole rikkinäisiä osia, vaurioituneita kytkimiä tai muita seikkoja, jotka saattavat vaikuttaa sen toimintaan.
- ◆ Älä käytä laitetta, jos jokin sen osista on viallinen.
- ◆ Viallinen osa tulee korjata tai vaihtaa valtuutetussa huoltoliikkeessä.
- ◆ Tarkista ennen käyttöä, että sähköjohto ei ole vaurioitunut, vanhentunut tai kulunut.
- ◆ Älä käytä konetta, jos virtajohto tai pistoke ovat vahingoittuneet tai vialliset.
- ◆ Jos virtajohto on vaurioitunut tai viallinen, se voidaan korjata vain valtuutetussa Black & Deckerin huoltoliikkeessä vaaratilanteiden välttämiseksi. Älä katkaise virtajohtoa äläkä yritä korjata sitä itse.
- ◆ Älä koskaan yritä irrottaa tai vaihtaa sellaisia osia, joista ei ole mainintaa tässä oppaassa.

Sähköturvallisuus



Tämä laite on kaksoiseristetty; siksi erillistä maadoitusta ei tarvita. Tarkista aina, että virtälähde vastaa arvokilvessä ilmoitettua jännitettä.

- ◆ Jos sähköjohto on vaurioitunut, se saadaan vaihtaa vain valtuutetussa Black & Deckerin huoltoliikkeessä vaaratilanteiden välttämiseksi.

Lisäturvaohteet pölynimureille

- ◆ Tarkista aina ennen käyttöä että suodattimet ovat oikein paikoillaan. Älä käytä laitetta jos kaikki suodattimet eivät ole paikoillaan.
- ◆ Älä kannaa laitetta säiliön kahvasta.
- ◆ Älä käytä konetta nesteiden imuroimiseen.
- ◆ Älä imuroi materiaaleja, jotka saattavat syttyä palamaan.
- ◆ Älä käytä laitetta veden lähellä. Älä upota laitetta veteen.
- ◆ Pidä moottorin ilmavirta pois silmien ja kasvojen alueelta.
- ◆ Työskentele turvallisen etäisyyden päässä lapsista ja eläimistä.
- ◆ Työskentele aina alhaalta ylöspäin portaissa. Pidä kone ainakin yhtä porrasta alempana, kun työskentelet.
- ◆ Ota aina huomioon virtajohdon ja letkun sijainti laitetta käytettäessä.
- ◆ Älä käytä laitetta ilman, että putkeen on asennettu imupää tai muu sopiva tarvike.
- ◆ Kelaat virtajohto kokonaan sisään ja säilytä laite siististi käytön jälkeen.
- ◆ Pidä hiukset, vaatteet ja käsineet loitolla liikkuvista osista.
- ◆ Älä käytä vahingoittuneita varusteita.
- ◆ Käytä vain Black & Deckerin varusteita.

Ominaisuudet

Tämä laite sisältää joitakin tai kaikki seuraavista ominaisuuksista:

1. Virrankatkaisija
2. Johdon kelauspainike
3. Nopeuden säädin
4. Kädensija
5. Letku

6. Ilmavirtauksen säätökytkin
7. Jatkoputki
8. Imupää
9. Pölyastia
10. Pyörät
11. Täyden roskakorin merkkivalo

Lisäksi tämä laite on varustettu joillakin tai kaikilla seuraavista lisälaitteista (kuva A):

12. Rako-/harjaväline
13. Huonekaluharja
14. Parkettialtian imupää (VB2010P)

Kokoaminen

Letkun kytkeminen (kuva B)

- ◆ Työnnä letkuliitin (15) koneen aukkoon (16).
- ◆ Työnnä letkua, kunnes vapautuspainikkeet (17) napsahtavat paikoilleen.
- ◆ Irrota letku painamalla vapautuspainikkeita ja vetämällä letku ulos.

Putken kytkeminen (kuva C)

- ◆ Työnnä letkun suutin (18) putkeen (7).
- ◆ Irrota putki vetämällä letku irti putkesta.

Imupään asentaminen (kuva D)

Imupään (8) avulla voidaan imuroida mattoa ja kovia pintoja (esim. laminaatti- ja laattalattia).

- ◆ Paina putki (7) imupäähän (8).
- ◆ Irrota imupää vetämällä putki irti siitä.

VB2010P - Parketti-imupään asentaminen (kuva D)

Parketti-imupään (14) avulla voidaan imuroida puulattioita ja kiillotettuja pintoja.

- ◆ Paina putki (7) imupäähän (14).
- ◆ Irrota imupää vetämällä putki irti siitä.

Lisävarusteiden asentaminen (kuva D)

Rakosuulakkeen (12) avulla voit imuroida kapeita ja vaikeasti tavoitettavia paikkoja. Harjasuulakkeen (12) avulla voidaan imuroida huonekaluja, sälekaihtimia, verhoja, ikkunoita ja portaita. Huonekaluharja (13) mahdollistaa huonekalujen imuroimisen.

Varusteet voidaan asentaa sekä letkuun (5) että putkeen (7).

- ◆ Paina varuste kiinni letkun suuttimeen (18) tai putkeen (7).
- ◆ Irrota varuste vetämällä se irti letkun suuttimesta tai putkesta.

Rako- tai harjavälineen valitseminen (kuva E)

- ◆ Käyttääksesi rakovälinettä harjaosa (19) on siirrettävä nuolesta pois päin.
- ◆ Käyttääksesi harjavälinettä harjaosa (19) on siirrettävä nuolen osoittamaan suuntaan.

Käyttö

Virtajohdon sisään- ja uloskelaus

Johdon kelauspainiketta (2) voidaan käyttää kädellä tai jalalla.

- ◆ Vedä riittävä määrä johtoa ulos koneen takaa.
- ◆ Kela johto takaisin sisään käytön jälkeen painamalla johdon sisäänkelauspainiketta. Ohjaa johtoa käsin, ettei se heilahda takaisin. Varmista, että pistotulppa asettuu oikein.

Putken pituuden säätö (kuva F)

Jatkoputkea (7) voidaan säätää seuraavasti:

- ◆ Paina nuppia (20) ja säädä putki haluttuun pituuteen.
- ◆ Vapauta nuppi.

Imupään säätäminen (kuva D)

- ◆ Jos imuroit mattoja, käännä harjan käyttövipu (21) yläasentoon.
- ◆ Kun imuroit esim. laminaatti- tai laattalattiaa, harjan käyttövipu alasentoon.

Käynnistys ja pysäytys

Virtakytkintä (1) voidaan käyttää kädellä tai jalalla.

- ◆ Kytke laite päälle painamalla virtakytkintä (1).
- ◆ Kytke laite pois päältä painamalla uudestaan virtakytkintä.

Imutehon asettaminen

Imuteho voidaan asettaa tarkasti nopeuden säätimellä (3). Valitse nopea nopeusasetus, kun imuroit kovia pintoja (esim. lattiaita). Kun imuroit pehmeitä pintoja (esim. verhoilukankaita), valitse pieni nopeusasetus.

- ◆ Aseta nopeuden säädin haluttuun asetukseen.

Ilmavirtauksen säätäminen (kuva G)

Säädä ilmavirtausta haluamallasi tavalla siirtämällä ilmavirtauksen säädintä (6).

Imuroiminen

- ◆ Kun käytät konetta, varmista, ettei letku jää jumiin, kiernä tai tukkeudu.
- ◆ Jos kone ylikuumenee, automaattinen virrankatkaisutoiminto pysäyttää koneen toiminnan.
- ◆ Jos laite lakkaa toimimasta, irrota laite seinästä ja anna laitteen jäähtyä 2-3 tuntia ennen käytön jatkamista. Varmista, että suodattimet ovat puhtaat ja ettei laitteessa ole tukkiutumia ennen sen päälle kytkentää.

Vinkkejä parhaimman tuloksen saamiseksi

- ◆ Kun imuroit portaita, aloita alhaalta ja etene ylöspäin. Sijoita laite lattialle ja imuroi portaat puoliväliin asti. Kanna laite sitten vakaaseen kohtaan, joka on ainakin yhden askelman työpistettä alempana ja imuroi sitten portaiden yläpuoli.

Laitteen kuljetus

Laitetta voidaan kantaa kädensijasta (4) käytön aikana.

Imupään pysäköiminen väliaikaisesti (kuva H)

- ◆ Käytä pysäköintiasentoa (22), kun haluat pysäköidä imupään väliaikaisesti.

Koneen varastointi (kuva I)

Varoitus! Kun varastoit laitteen, kytke se pois päältä ja irrota sen virtajohto.

- ◆ Varmista, että virtajohto on kelattu kokonaan sisään.
- ◆ Sijoita laite pystyasentoon.
- ◆ Pysäköi putki pysäköintiasentoon (23).
- ◆ Säilytä laite kuivassa paikassa.

Huolto

Black & Deckerin kone on suunniteltu toimimaan mahdollisimman pitkän aikaa mahdollisimman vähällä huollolla.

Oikealla huollolla ja säännöllisellä puhdistuksella kone säilyttää suorituskykynsä.

Varoitus! Ennen huoltoa ja puhdistusta laitteen tulee olla pois päältä ja irti virtalähteestä.

- ◆ Puhdista laitteen ilma-aukot säännöllisesti pehmeällä harjalla tai kuivalla rievulla.
- ◆ Puhdista työkalun kuori säännöllisesti kostealla siivousliinalla. Älä koskaan käytä puhdistamiseen liuotainaineita tai syövyttäviä puhdistusaineita.

Pölyastian tyhjentäminen (kuva J & K)

Pölyastia (9) tulee tyhjentää silloin, kun maksimimerkintä saavutetaan tai kun täyden roskakorin merkivälon (11) vihreä valo muuttuu punaiseksi.

- ◆ Irrota letku.
- ◆ Paina vapautusnappia (24).
- ◆ Pitele pölyastia kahvasta (25).
- ◆ Liu'uta astia (9) irti laitteesta.
- ◆ Pidä säiliötä roska-astian päällä.
- ◆ Avaa astia (kuva K) painamalla vapautuspainiketta (26). Tyhjennä pölyastia vaaditulla tavalla.
- ◆ Sulje alusta (27) siirtämällä sitä ylöspäin, kunnes lukko osuu salpaan.
- ◆ Aseta astia uudelleen paikoilleen laitteeseen, kunnes se lukittuu paikoilleen.

Puhdistus (kuva J - N)

Varoitus! Ennen huoltoa ja puhdistusta laite pitää sammuttaa ja kytkeä irti virtalähteestä.

- ◆ Pyyhi laite säännöllisesti kostealla rievulla. Älä koskaan käytä puhdistamiseen liuotainaineita tai syövyttäviä puhdistusaineita.

Älä upota laitetta veteen. Laitteessa on 5 suodatinta. Käyttäjä pääsee neljään suodattimeen ja kyseiset suodattimet voidaan vaihtaa. Viides suodatin on laitteen sisäinen suodatin ja se suojaa moottoria. Laitteen neljä suodatinta ovat: esisuodattimen kansi, pääsuodatin, roska-astian suodatin ja poistosuodatin.

Pölyastian suodattimen puhdistaminen (kuva J - M)

Pölyastian suodatin estää pölyn ja lian pääsyn moottorin koteloon. Suodatinta voidaan käyttää uudelleen. Suodatusastoja on kaksi: esisuodatin ja pääsuodatin. Suodatin on puhdistettava tehokkaan imutehon ylläpitämiseksi kerran viikossa tai milloin tahansa, kun imuteho on huomattavasti heikentynyt. Tässä työkalussa on ohitusventtiili. Kun suodatin on tukossa, venttiilin toiminnasta kuuluu ääni. Tämä on täysin normaalia eikä ole merkinä ongelmasta. Sammuta työkalu ja irrota virtajohto pistorasiasta ennen suodatinten puhdistusta.

- ◆ Irrota astia (9) laitteesta (kuva J).
- ◆ Tyhjennä astia (kuva K).
- ◆ Irrota suodatinpatruuna (28) astiasta kääntämällä sitä myötapäivään (kuva L).
- ◆ Irrota esisuodattimen kansi (29) pääsuodattimesta (30).
- ◆ Ravista ylimääräinen pöly pois ravistamalla suodatinta roska-astiassa.

Varoitus! Älä puhdista suodatinta harjaamalla tai paineilmalla.

- ◆ Huuhtelee suodattimen ulkopuoli vedellä, jos sen kunto sallii tämän. Anna suodattimen kuivua 24 tuntia ennen kuin asennat sen takaisin.

Varoitus! Älä pese suodatinta sisältä.

- ◆ Irrota suodatin (31), joka sijaitsee ritilän alapuolella ja harjaa pois mahdollinen irtopöly ennen sen asettamista takaisin.
- ◆ Liu'uta esisuodattimen kansi takaisin pääsuodattimen päälle.
- ◆ Aseta suodatinpatruuna takaisin astiaan kääntämällä sitä vastapäivään.

- ◆ Sulje astia.
- ◆ Asenna pölyastia takaisin laitteeseen.

Poistosuodattimen puhdistaminen (kuva N)

Poistosuodatin parantaa suodatusta edelleen. Suodatinta voidaan käyttää kerta toisensa jälkeen; siksi se on puhdistettava säännöllisesti.

- ◆ Poista kansi (32).
- ◆ Irrota poistosuodatin (33).
- ◆ Harjaa kaikki irtopöly pois suodattimista.
- ◆ Aseta suodatin takaisin paikoilleen.
- ◆ Sulje kansi.

Suodattimien vaihtaminen (kuva J - N)

Säiliön suodatin tulee vaihtaa 6 - 9 kuukauden välein tai jos se on kulunut tai vaurioitunut. Kun vaihdat pölyastian suodattimen, myös esisuodatin, moottorin pääsuodatin ja poistosuodattimet on vaihdettava. Vaihtosuodattimia (kaikki 4 suodatinta - VBF60-OX) myyvät Black & Decker -tuotteiden jälleenmyyjät.

Aseta esisuodatin ja pääsuodatin takaisin paikoilleen (kuva J - M)

- ◆ Vaihda suodattimet yllä olevien ohjeiden mukaisesti.

Poistosuodattimen vaihtaminen (kuva N)

- ◆ Vaihda suodatin yllä olevien ohjeiden mukaisesti.

Ympäristö



Erillinen keräys. Tätä tuotetta ei saa hävittää normaalin kotitalousjätteen kanssa.

Kun Black & Decker -koneesi on käytetty loppuun, älä hävitä sitä kotitalousjätteen mukana. Tämä tuote on kerättävä erikseen.



Käytettyjen tuotteiden ja pakkausten erillinen keräys mahdollistaa materiaalien kierrätyksen ja uudelleenkäytön.

Kierrätettyjen materiaalien uudelleenkäyttö auttaa ehkäisemään ympäristön saastumisen ja vähentää raaka-aineiden kysyntää.

Paikallisten säännösten mukaisesti on mahdollista viedä kotitalouksien sähkölaitteet kuntien kaatopaikoille tai jättää ne vähittäismyyjälle ostettaessa uusi tuote.

Black & Decker tarjoaa mahdollisuuden Black & Decker -tuotteiden keräykseen ja kierrätykseen sen jälkeen, kun ne on poistettu käytöstä. Jotta voisit hyötyä tästä palvelusta, palauta laitteesi johonkin valtuutettuun huoltoliikkeeseen, joka kerää laitteet meidän puolestamme.

Voit tarkistaa lähimmän valtuutetun huoltoliikkeen sijainnin ottamalla yhteyden Black & Deckerin toimistoon, joka sijaitsee tässä käsikirjassa annetussa osoitteessa. Lista valtuutetuista Black & Decker -huoltoliikkeistä sekä yksityiskohtaiset tiedot korjauspalvelustamme ovat vaihtoehtoisesti saatavilla Internetissä, osoitteessa www.2helpU.com

Tekniset tiedot

		VB2000	VB2010P
Jännite	V	230	230
Ottoteho	W	2.000	2.000
Kaapelin pituus	m	5	5
Säiliön koko	l	2,5	2,5
Paino	kg	6,0	6,2

EU:n yhdenmukaisuusilmoitus

VB2000 TYPE1/VB2010P TYPE1

Black & Decker vakuuttaa näiden tuotteiden olevan seuraavien standardien vaatimusten mukaisia:

89/336/ETY, 73/23/ETY, EN 55014, EN 61000, EN 60335

Äänenpainetaso, mitattu EN 60704-1:n mukaisesti: 71 dB(A)

Allekirjoittava henkilö on vastuussa teknisen tiedoston täyttämistä ja tekee tämän ilmoituksen Black & Decker -yhtiön puolesta.



Kevin Hewitt

Director of Consumer Engineering
Spennymoor, County Durham DL16 6JG,
Iso-Britannia
30-4-2009

Korjaukset / varaosat

Mikäli koneeseen tulee vikaa, jätä se aina Black & Deckerin valtuuttamaan huoltoliikkeeseen korjattavaksi. Varaosia myyvät valtuutetut Black & Deckerin huoltoliikkeet, ja heiltä voi myös pyytää kustannusarvion koneen korjauksesta.

Tiedot valtuutetuista huoltoliikkeistä löytyvät internetistä osoitteesta www.2helpU.com sekä kotisivuiltamme www.blackanddecker.fi

Takuu

Black & Decker Oy takaa, ettei koneessa ollut materiaali- ja/tai valmistusvikaa silloin, kun se toimitettiin ostajalle. Takuu on lisäys kuluttajan laillisiin oikeuksiin eikä vaikuta niihin. Takuu on voimassa Euroopan Unionin jäsenmaissa ja Euroopan vapaakauppa-alueella (EFTA).

Mikäli Black & Decker -kone hajoaa materiaali- ja/tai valmistusvirheen tai teknisten tietojen epätarkkuuden vuoksi 24 kk:n kuluessa ostopäivästä, Black & Decker korjaa koneen ilman kustannuksia ostajalle tai vaihtaa sen uuteen Black & Decker Oy:n valinnan mukaan.

Takuu ei kata vikoja, jotka johtuvat koneen

- ◆ normaalista kulumisesta
- ◆ ylikuormituksesta, virheellisestä käytöstä tai hoidosta
- ◆ vahingoittamisesta vieraalla esineellä tai aineella tai onnettomuustapauksessa.

Takuu ei ole voimassa, mikäli konetta on korjannut joku muu kuin Black & Deckerin valtuuttama huoltoliike.

Edellytyksenä takuun saamiselle on, että ostaja jättää koneen ja ostokuitin jälleennytyjälle tai valtuutetulle huoltoliikkeelle viimeistään 2 kuukauden kuluessa vian ilmenemisestä.

Tiedot valtuutetuista huoltoliikkeistä saa ottamalla yhteyttä Black & Decker Oy: hyn sekä internetistä osoitteesta www.2helpU.com, jossa on myös takuehdot.

Voit vierailla verkkosivullamme www.blackanddecker.fi rekisteröidäksesi uuden Black & Decker-tuotteesi ja saadaksesi tietoa uusista tuotteista ja erikoistarjousista. Saat lisätietoja Black & Deckerin tavaramerkistä ja tuotevalikoimastamme osoitteesta www.blackanddecker.fi

Ενδεειγμένη χρήση

Αυτή η ηλεκτρική σκούπα της Black & Decker έχει σχεδιαστεί για το σκούπισμα ξηρών ουσιών. Αυτό το προϊόν προορίζεται μόνο για οικιακή χρήση.

Οδηγίες ασφαλείας

- ◆ **Προειδοποίηση!** Όταν χρησιμοποιείτε ηλεκτρικά μηχανήματα, θα πρέπει να τηρείτε πάντα τις βασικές οδηγίες ασφαλείας, συμπεριλαμβανομένων και των παρακάτω, για να περιορίσετε τον κίνδυνο πυρκαγιάς, ηλεκτροπληξίας, σωματικών βλαβών και υλικών ζημιών.
- ◆ Πριν χρησιμοποιήσετε τη συσκευή, διαβάστε προσεκτικά ολόκληρο το εγχειρίδιο.
- ◆ Η ενδεειγμένη χρήση περιγράφεται σε αυτό το εγχειρίδιο. Η χρήση οποιοδήποτε αξεσουάρ ή προσθήκης ή η απόδοση οποιασδήποτε λειτουργίας με αυτή τη συσκευή, εκτός αυτών που προτείνονται σε αυτό το εγχειρίδιο οδηγιών, εγκυμονεί κίνδυνο τραυματισμού.
- ◆ Φυλάξτε το εγχειρίδιο αυτό για να μπορείτε να ανατρέξετε σε αυτό στο μέλλον.

Χρήση της συσκευής

- ◆ Βεβαιωθείτε ότι η συσκευή είναι εκτός λειτουργίας πριν τη συνδέσετε ή την αποσυνδέσετε από την πρίζα.
- ◆ Προσέχετε πάντα όταν χρησιμοποιείτε τη συσκευή.
- ◆ Αποφύγετε την χρήση της συσκευής εξωτερικά.
- ◆ Ποτέ μην αποσυνδέετε το φως από την πρίζα τραβώντας το καλώδιο. Φροντίστε το καλώδιο να παραμένει μακριά από θερμότητα, λάδια και αιχμηρά άκρα.
- ◆ Εάν το καλώδιο τροφοδοσίας καταστραφεί κατά τη χρήση, αποσυνδέστε τη συσκευή αμέσως από την πρίζα. Μην αγγίζετε το καλώδιο τροφοδοσίας πριν αποσυνδέσετε το φως από την πρίζα.

- ◆ Αποσυνδέστε την συσκευή από την πρίζα όταν δεν την χρησιμοποιείτε, πριν τοποθετήσετε και αφαιρέσετε μέρη και πριν το καθαρισμό.

Ασφάλεια άλλων

- ◆ Μην επιτρέπετε σε μικρά παιδιά ή σε άτομα που δεν έχουν διαβάσει το εγχειρίδιο οδηγιών να χρησιμοποιήσουν τη συσκευή.
- ◆ Μην επιτρέπετε σε παιδιά ή ζώα να πλησιάζουν στο χώρο εργασίας ή να αγγίζουν τη συσκευή ή το καλώδιο τροφοδοσίας της. Όταν χρησιμοποιείτε τη συσκευή κοντά σε παιδιά, πρέπει να τα επιτηρείτε στενά.
- ◆ Αυτή η συσκευή δεν προσδιορίζεται για χρήση από άτομα (συμπεριλαμβανομένων και τα παιδιά) με ελαττωμένες φυσικές, αισθητήριες και ψυχικές δυνατότητες, ή έλλειψη εμπειρίας και γνώσης, εκτός αν υπάρχει επιτήρηση ή οδηγίες για τη χρήση της συσκευής από έναν υπεύθυνο άτομο για την ασφάλεια τους.

Μετά τη χρήση

- ◆ Πριν αφήσετε τη συσκευή χωρίς επιτήρηση και πριν αλλάξετε, καθαρίσετε ή ελέγξετε οποιαδήποτε εξαρτήματά της, πρέπει πρώτα να τη θέσετε εκτός λειτουργίας και να αποσυνδέσετε το φως από την πρίζα.
- ◆ Όταν δεν χρησιμοποιείται, η συσκευή θα πρέπει να αποθηκεύεται σε ξηρό χώρο. Τα παιδιά δεν πρέπει να έχουν πρόσβαση στις αποθηκευμένες συσκευές.

Έλεγχο και επισκευές

- ◆ Πριν τη χρήση, ελέγξτε τη συσκευή για τυχόν φθαρμένα ή ελαττωματικά εξαρτήματα. Ελέγξτε για εξαρτήματα που πιθανόν να έχουν σπάσει, για διακόπτες που πιθανόν να έχουν πάθει ζημιά και γενικά κάθε είδους συνθήκες που θα μπορούσαν ενδεχομένως να επηρεάσουν τη λειτουργία της συσκευής.

- ◆ Μη χρησιμοποιείτε τη συσκευή εάν κάποιο εξάρτημά της έχει πάθει ζημιά ή παρουσιάζει ελάττωμα.
- ◆ Ζητήστε από εξουσιοδοτημένο συνεργείο σέρβις την επισκευή ή την αντικατάσταση όλων των φθαρμένων ή ελαττωματικών εξαρτημάτων.
- ◆ Πριν από τη χρήση, ελέγξτε προσεκτικά το καλώδιο τροφοδοσίας σημάδια ζημιάς, παλαιώσης και φθοράς.
- ◆ Μη χρησιμοποιείτε τη συσκευή αν το καλώδιο παροχής ρεύματος ή το φις έχει πάθει ζημιά ή παρουσιάζουν ελαττώματα.
- ◆ Εάν το καλώδιο τροφοδοσίας ή το φις είναι κατεστραμμένα ή ελαττωματικά, πρέπει να αντικατασταθούν από εξουσιοδοτημένο κέντρο επισκευής, ώστε να μην προκύψει κίνδυνος. Μην κόβετε το καλώδιο και μην προσπαθήσετε να το επισκευάσετε μόνοι σας.
- ◆ Μην επιχειρήσετε ποτέ να αφαιρέσετε ή να αντικαταστήσετε εξαρτήματα εκτός αυτών που προσδιορίζονται σε αυτό το εγχειρίδιο.

Ασφαλής χρήση του ηλεκτρικού ρεύματος



Αυτό το εργαλείο φέρει διπλή μόνωση, επομένως δεν απαιτείται σύρμα γείωσης. Ελέγχετε πάντοτε αν η τάση τροφοδοσίας αντιστοιχεί σε αυτήν που αναγράφεται στην πινακίδα στοιχείων του εργαλείου.

- ◆ Αν το καλώδιο ρεύματος έχει υποστεί βλάβη, πρέπει να αντικατασταθεί από τον κατασκευαστή ή από εξουσιοδοτημένο Κέντρο Επισκευών Black & Decker ώστε να αποφύγετε τους κινδύνους.

Συμπληρωματικές οδηγίες ασφαλείας για ηλεκτρικές σκούπες

- ◆ Πριν τη χρήση, βεβαιωθείτε πάντα ότι τα φίλτρα έχουν τοποθετηθεί σωστά.

Μην χρησιμοποιείτε τη συσκευή χωρίς όλα τα φίλτρα στη θέση τους.

- ◆ Μη μεταφέρετε τη συσκευή από τη λαβή του κάδου.
- ◆ Μη χρησιμοποιείτε τη συσκευή για τη συλλογή υγρών.
- ◆ Μη χρησιμοποιείτε τη συσκευή για τη συλλογή υλικών τα οποία υπάρχουν κίνδυνος να αναφλεγούν.
- ◆ Μη χρησιμοποιείτε τη συσκευή κοντά σε νερό. Μη βυθίζετε τη συσκευή σε νερό.
- ◆ Φροντίστε ώστε το ρεύμα αναρρόφησης του μοτέρ να είναι μακριά από τα μάτια και το πρόσωπό σας.
- ◆ Φροντίστε τα παιδιά και τα ζώα να βρίσκονται σε απόσταση ασφαλείας όταν χρησιμοποιείτε τη συσκευή αυτή.
- ◆ Να εργάζεστε πάντα από κάτω προς τα πάνω όταν χρησιμοποιείτε τη συσκευή σε σκάλες και να διατηρείτε τη σκούπα τουλάχιστον ένα σκαλοπάτι χαμηλότερα από τη θέση εργασίας σας.
- ◆ Να έχετε πάντα υπόψη τη θέση του κουλαδιού ρεύματος και του σωλήνα κατά τη χρήση της συσκευής.
- ◆ Μη χρησιμοποιείτε τη συσκευή χωρίς να έχει τοποθετηθεί στο σωλήνα το πέλμα αναρρόφησης ή άλλο κατάλληλο εξάρτημα.
- ◆ Μετά τη χρήση, μαζέψτε ολοκληρωτικά το καλώδιο ρεύματος και αποθηκεύστε τακτοποιημένα τη συσκευή.
- ◆ Κρατάτε τα μαλλιά, τα ενδύματα και τα γάντια σας μακριά από τα κινούμενα εξαρτήματα.
- ◆ Μην χρησιμοποιείτε καταστρωμένα εξαρτήματα.
- ◆ Να χρησιμοποιείτε μόνο εξαρτήματα Black & Decker.

Χαρακτηριστικά

Αυτή η συσκευή περιλαμβάνει μερικά ή όλα τα παρακάτω χαρακτηριστικά:

1. Διακόπτης on/off
2. Κουμπί επανατύλιξης καλωδίου
3. Διακόπτης ελέγχου ταχύτητας
4. Λαβή
5. Εύκαμπτος σωλήνας

6. Διακόπτης ελέγχου παροχής αέρα
7. Σωλήνας προέκτασης
8. Πέλαμα αναρρόφησης
9. Κάδος σκόνης
10. Τροχοί
11. Ένδειξη πληρότητας κάδου

Επιπλέον, η συσκευή αυτή διαθέτει κάποια ή όλα από τα ακόλουθα εξαρτήματα (εικ. Α):

12. Μυτερό εξάρτημα / Βούρτσα
13. Βούρτσα ταπεσαρίας
14. Πέλαμα για ξύλινα δάπεδα (VB2010P)

Συναρμολόγηση

Σύνδεση του εύκαμπτου σωλήνα (εικ. Β)

- ◆ Εισάγετε το συνδετήρα του εύκαμπτου σωλήνα (15) στην είσοδο (16) της συσκευής.
- ◆ Σπρώξτε τον εύκαμπο σωλήνα μέχρι να ασφαλισουν τα μπουτόν απασφάλισης (17) στη θέση τους.
- ◆ Για να αποσυνδέσετε τον εύκαμπο σωλήνα, πατήστε τα μπουτόν απασφάλισης και τραβήξτε το σωλήνα προς τα έξω.

Σύνδεση του σωλήνα (εικ. C)

- ◆ Σπρώξτε τον ακροφύσιο (18) στο σωλήνα (7).
- ◆ Για να αφαιρέσετε τον σωλήνα, τραβήξτε έξω τον εύκαμπο σωλήνα.

Τοποθέτηση του πέλαματος αναρρόφησης (εικ. D)

Το πέλαμα αναρρόφησης (8) επιτρέπει το σκούπισμα χαλιών και σκληρών επιφανειών (π.χ. λαμινέ και πλακάκια).

- ◆ Σπρώξτε το σωλήνα (7) μέσα στη κεφαλή (8).
- ◆ Για να αφαιρέσετε τη κεφαλή, τραβήξτε έξω τον εύκαμπο σωλήνα από τη κεφαλή.

VB2010P - Τοποθέτηση του πέλαματος για ξύλινα δάπεδα (εικ. D)

Το πέλαμα για ξύλινα δάπεδα (14) επιτρέπει το σκούπισμα ξύλινων και λουστραρισμένων επιφανειών.

- ◆ Σπρώξτε το σωλήνα (7) μέσα στη κεφαλή (14).

- ◆ Για να αφαιρέσετε τη κεφαλή, τραβήξτε έξω τον εύκαμπο σωλήνα από τη κεφαλή.

Εξαρτήματα εγκατάστασης (εικ. D)

Το εξάρτημα καθαρισμού σχισμών (12) επιτρέπει το σκούπισμα σε στενά σημεία και σε σημεία όπου δεν είναι εύκολη η πρόσβαση. Η βούρτσα (12) επιτρέπει το σκούπισμα πάνω σε έπιπλα, περσίδες, κουρτίνες, παράθυρα και σκάλες. Η βούρτσα ταπεσαρίας (13) επιτρέπει το σκούπισμα έπιπλων. Τα εξαρτήματα μπορούν να τοποθετηθούν και στον εύκαμπο (5) και στο μεταλλικό (7) σωλήνα.

- ◆ Σπρώξτε το εξάρτημα στον ακροφύσιο του εύκαμπτου σωλήνα (18) η του σωλήνα (7).
- ◆ Για να βγάλετε ένα εξάρτημα, τραβήξτε το εξάρτημα από τον ακροφύσιο του εύκαμπτου σωλήνα η του σωλήνα.

Επιλογή του μυτερού εξαρτήματος ή βούρτσας (εικ. E)

- ◆ Για να χρησιμοποιήσετε το μυτερό εξάρτημα, μετακινήστε το μέρος βούρτσας (19) στην αντίθετη κατεύθυνση του βέλους.
- ◆ Για να χρησιμοποιήσετε τη βούρτσα, μετακινήστε το μέρος βούρτσας (19) στην κατεύθυνση του βέλους.

Χρήση

Ξετύλιγμα και επανατύλιγμα του καλωδίου ρεύματος

Το κουμπί επανατύλιξης του καλωδίου (2) λειτουργεί και με το χέρι και με το πόδι.

- ◆ Τραβήξτε καλώδιο ικανοποιητικού μήκους από το πίσω μέρος της συσκευής.
- ◆ Μετά τη χρήση, πατήστε το κουμπί επανατύλιξης του καλωδίου για να μαζέψτε το καλώδιο στη μονάδα. Οδηγήστε το καλώδιο με το χέρι για να βεβαιωθείτε ότι δεν θα πεταχτεί πίσω. Βεβαιωθείτε ότι το φως βρίσκεται στη σωστή θέση.

Ρύθμιση του μήκους του σωλήνα (εικ. F)

Το μήκος του σωλήνα προέκτασης (7) μπορεί να ρυθμιστεί ως ακολούθως.

- ◆ Πατήστε το κουμπί (20) και σύρετε το σωλήνα στο μήκος που επιθυμείτε.
- ◆ Αφήστε το κουμπί.

Ρύθμιση του πέλματος αναρρόφησης (εικ. D)

- ◆ Για σκούπισμα σε μοκέτες, αλλάξτε το διακόπτη ενεργοποίησης βούρτσας (21) στη πάνω θέση.
- ◆ Για σκούπισμα σε πλακάκια, αλλάξτε τον διακόπτη ενεργοποίησης βούρτσας στην κάτω θέση.

Θέση εντός και εκτός λειτουργίας

Ο διακόπτης λειτουργίας on/off (1) λειτουργεί και με το χέρι και με το πόδι.

- ◆ Για να θέσετε τη συσκευή σε λειτουργία, πατήστε το διακόπτη on/off (1).
- ◆ Για να θέσετε τη συσκευή εκτός λειτουργίας, πατήστε ξανά το διακόπτη on/off.

Ρύθμιση της ισχύος αναρρόφησης

Ο διακόπτης ελέγχου ταχύτητας (3) επιτρέπει την ακριβή ρύθμιση της ισχύος αναρρόφησης. Για σκούπισμα σε σκληρές επιφάνειες (π.χ. δάπεδα), επιλέξτε υψηλή τιμή ταχύτητας. Για σκούπισμα σε μαλακές επιφάνειες (π.χ. ταπετσαρίες), επιλέξτε χαμηλή τιμή ταχύτητας.

- ◆ Τοποθετήστε τον διακόπτη ελέγχου ταχύτητας στη θέση που επιθυμείτε.

Ρύθμιση της παροχής αέρα (εικ. G)

Μετακινήστε το διακόπτη ελέγχου της παροχής αέρα (6) για να ρυθμίσετε την παροχή αέρα όπως επιθυμείτε.

Σκούπισμα

- ◆ Όταν λειτουργείτε τη συσκευή, φροντίστε να μην παγιδεύετε, να μη στρίβετε και να μη μπλέκετε τον εύκαμπτο σωλήνα.

- ◆ Σε περίπτωση υπερθέρμανσης, ενεργοποιείται μια διάταξη διακοπής και η λειτουργία της συσκευής διακόπτεται αυτόματα.
- ◆ Αν η συσκευή σταματάει να λειτουργήσει, βγάλτε την από τη πρίζα και αφήστε την να κρυώσει για 2-3 ώρες πριν συνεχίσετε. Βεβαιωθείτε ότι τα φίλτρα είναι καθαρά και η μονάδα δεν εμποδίζεται πριν τη θέσετε ξανά σε λειτουργία.

Συμβουλές για άριστη χρήση

- ◆ Όταν σκουπίζετε σκάλες, να ξεκινάτε πάντα από κάτω και να συνεχίζετε ανεβαίνοντας. Τοποθετήστε τη συσκευή στο δάπεδο και σκουπίστε τη σκάλα μέχρι τη μέση. Έπειτα, μεταφέρετε τη συσκευή σε σταθερή θέση, η οποία να βρίσκεται τουλάχιστον ένα σκαλοπάτι χαμηλότερα από τη θέση εργασίας σας, και σκουπίστε το υπόλοιπο μισό της σκάλας.

Μεταφορά της συσκευής

Κατά τη χρήση, η συσκευή μπορεί να μεταφερθεί από τη χειρολαβή (4).

Προσωρινή στερέωση του πέλματος αναρρόφησης (εικ. H)

- ◆ Χρησιμοποιήστε τη θέση στερέωσης (22) για να στερεώσετε προσωρινά το πέλμα αναρρόφησης.

Αποθήκευση της συσκευής (εικ. I)

Προειδοποίηση! Όταν πρόκειται να αποθηκεύσετε τη συσκευή, θέστε την εκτός λειτουργίας και αποσυνδέστε την από την πρίζα.

- ◆ Βεβαιωθείτε ότι το καλώδιο έχει επανατυλιχθεί πλήρως.
- ◆ Τοποθετήστε τη συσκευή σε όρθια θέση.
- ◆ Στερεώστε το σωλήνα στη θέση στερέωσης (23).
- ◆ Αποθηκεύστε τη συσκευή σε ξηρό χώρο.

Συντήρηση

Αυτό το μηχάνημα της Black & Decker έχει σχεδιαστεί για να λειτουργεί για μεγάλο χρονικό διάστημα με ελάχιστη συντήρηση. Η αδιάλειπτη και ικανοποιητική λειτουργία της συσκευής εξαρτάται από τη φροντίδα και τον τακτικό καθαρισμό της.

Προειδοποίηση! Πριν εκτελέσετε οποιαδήποτε εργασία συντήρησης ή καθαρισμού της συσκευής, αποσυνδέστε την από την πρίζα.

- ◆ Να καθαρίζετε τακτικά τις σχισμές εξερισμού της συσκευής σας χρησιμοποιώντας μαλακή βούρτσα ή στεγνό ύφασμα.
- ◆ Να καθαρίζετε τακτικά το περίβλημα του μοτέρ χρησιμοποιώντας ένα υγρό πανί. Μη χρησιμοποιείτε αποξεστικά καθαριστικά ή υγρά καθαρισμού που περιέχουν διαλύτες.

Αδειασμα του κάδου σκόνης (εικ. J & K)

Το κάδος σκόνης (9) πρέπει να αδειαστεί όταν φτάσει το μέγιστο σημείο ή όταν η ένδειξη πληρότητας κάδου (11) αλλάξει από πράσινο σε κόκκινο.

- ◆ Αφαιρέστε τον εύκαμπτο σωλήνα.
- ◆ Πατήστε το κουμπί απελευθέρωσης (24).
- ◆ Κρατήστε το κάδο σκόνης από τη χειρολαβή (25). Σύρετε τον κάδο (9) έξω από τη συσκευή.
- ◆ Κρατήστε το κάδο πάνω από ένα κάδο σκουπιδιών.
- ◆ Πατήστε το κουμπί απελευθέρωσης (26) για να ανοίξετε το κάδο (εικ. K). Αδειάστε τον κάδο σκόνης όποτε χρειάζεται.
- ◆ Κλείστε τη βάση (27) μετακινώντας την προς τα πάνω μέχρι να κλειδώσει η ασφάλεια.
- ◆ Τοποθετήστε ξανά το κάδο στη συσκευή μέχρι να κλειδώσει στη θέση του.

Καθαρισμός (εικ. J - N)

Προειδοποίηση! Πριν από τον καθαρισμό και τη συντήρηση, θέστε τη συσκευή εκτός λειτουργίας και βγάλτε την από την πρίζα.

- ◆ Να καθαρίζετε τακτικά τη συσκευή με ένα υγρό πανί. Μη χρησιμοποιείτε αποξεστικά καθαριστικά ή υγρά καθαρισμού που περιέχουν διαλύτες. Μη βυθίζετε τη συσκευή σε νερό.

Η συσκευή διαθέτει 5 φίλτρα. Τέσσερα από αυτά είναι προσβάσιμα από τον χρήστη και μπορούν να αντικατασταθούν. Το πέμπτο φίλτρο είναι εσωτερικό για να προστατέψει το μοτέρ. Τα τέσσερα φίλτρα είναι: Το κάλυμμα προ-φίλτρου, το κύριο φίλτρο, το φίλτρο κάδου και το φίλτρο εξόδου.

Καθαρισμός του φίλτρου κάδου σκόνης (εικ. J - M)

Το φίλτρο του κάδου σκόνης προστατεύει το χώρο του μοτέρ από την εισχώρηση σκόνης και ακαθαρσιών. Το φίλτρο μπορεί να επαναχρησιμοποιηθεί. Υπάρχουν δυο επίπεδα φίλτρου: προ-φίλτρο και κύριο φίλτρο. Για να συγκρατηθεί η απόδοση αναρρόφησης, το φίλτρο πρέπει να καθαριστεί κάθε βδομάδα, η οπότε επιτηρείται μια χαμηλή απόδοση αναρρόφησης.

Η συσκευή περιέχει μια βαλβίδα παράκαμψης. Όταν το φίλτρο είναι θολωμένο, η λειτουργία της βαλβίδας είναι ακουστική. Αυτό είναι φυσιολογικό και δεν αποτελεί πρόβλημα. Σβήστε τη συσκευή και αφαιρέστε το βύσμα από τη πρίζα πριν καθαρίσετε τα φίλτρα.

- ◆ Βγάλτε τον κάδο (9) από τη συσκευή (εικ. J).
- ◆ Αδειασμα του κάδου (εικ. K).
- ◆ Αφαιρέστε τη κεφαλή (28) από τον κάδο στρέφοντας το δεξιόστροφα (εικ. L).
- ◆ Αφαιρέστε το κάλυμμα του προ-φίλτρου (29) από το κύριο φίλτρο (30).
- ◆ Τινάζτε την περίσσεια της σκόνης, κτυπώντας ελαφρά το φίλτρο μέσα σε έναν σκουπιδοτενεκέ.

Προειδοποίηση! Μην βουρτσίζετε ή μη χρησιμοποιείτε αέρα υπό πίεση για να καθαρίσετε το φίλτρο.

- ◆ Ανάλογα με την κατάσταση του, πλύνετε την εξωτερική επιφάνεια του φίλτρου με νερό. Αφήστε το φίλτρο να στεγνώσει για 24 ώρες, πριν το ξανατοποθετήσετε.

Προειδοποίηση! Μην πλένετε το εσωτερικό του φίλτρου.

- ◆ Βγάλτε το φίλτρο (31) που βρίσκεται ακριβώς κάτω από τη σχάρα και σκουπίστε τη σκόνη πριν τη ξαναβάλετε.
- ◆ Σύρτε το κάλυμμα του προ-φίλτρου πάνω από το κύριο φίλτρο.
- ◆ Τοποθετήστε τη κεφαλή πίσω στο κάδο στρέφοντας το αριστερόστροφα.
- ◆ Κλείστε την πόρτα του κάδου.
- ◆ Εισάγετε ξανά τον κάδο σκόνης μέσα στην συσκευή.

Καθαρισμός του φίλτρου εξόδου (εικ. N)

Το φίλτρο εξόδου δίνει ένα πρόσθετο επίπεδο φίλτρου. Το φίλτρο μπορεί να ξαναχρησιμοποιηθεί και θα πρέπει να καθαρίζεται τακτικά.

- ◆ Αφαιρέστε το καπάκι (32).
- ◆ Βγάλτε το φίλτρο εξόδου (33).
- ◆ Σκουπίστε τυχόν σκόνες από το φίλτρο.
- ◆ Τοποθετήστε ξανά το φίλτρο.
- ◆ Κλείστε το καπάκι.

Αντικατάσταση των φίλτρων (εικ. J - N)

Το φίλτρο του κάδου πρέπει να αντικαθίσταται κάθε 6 έως 9 μήνες και οποτεδήποτε φθαρεί ή καταστραφεί. Όταν αντικαθίσετε το φίλτρο του κάδου σκόνης, θα πρέπει να αντικαταστήσετε επίσης το προ-φίλτρο, το φίλτρο του μοτέρ και τα φίλτρα εξόδου. Το δικό σας εξουσιοδοτημένο κατάστημα Black & Decker διαθέτει ανταλλακτικά σετ φίλτρων (όλα τα 4 φίλτρα - VBF60-OX).

Αντικατάσταση του προ-φίλτρου και κύριου φίλτρου κάδου (εικ. J - M)

- ◆ Για να αντικαταστήσετε τα φίλτρα, ακολουθήστε την παραπάνω διαδικασία.

Αντικατάσταση του φίλτρου εξόδου (εικ. N)

- ◆ Για να αντικαταστήσετε το φίλτρο, ακολουθήστε την παραπάνω διαδικασία.

Διάθεση εργαλείων και περιβάλλον



Ξεχωριστή συλλογή. Αυτό το προϊόν δεν πρέπει να απορριφθεί με συνηθισμένα σπιτικά απορρίμματα.

Εάν κάποια μέρα διαπιστώσετε ότι το προϊόν σας Black & Decker χρειάζεται αντικατάσταση ή δεν σας χρησιμεύει πλέον, μην το απορρίψετε με τα σπιτικά απορρίμματα. Κάντε αυτό το προϊόν διαθέσιμο για ξεχωριστή συλλογή.



Η ξεχωριστή συλλογή χρησιμοποιημένων προϊόντων και συσκευασιών επιτρέπει την ανακύκλωση υλικών. Η επανάχρηση ανακυκλωμένων υλικών βοηθάει την προστασία του περιβάλλον και μειώνει την ζήτηση για σπάνια υλικά.

Ο τοπικός κανονισμός μπορεί να παρέχουν ξεχωριστή συλλογή ηλεκτρικών προϊόντων από κατοικίες, δημοτικές τοποθεσίες απορριμμάτων ή από τον έμπορο όταν αγοράσατε το καινούργιο προϊόν.

Η Black & Decker δίνει τη δυνατότητα συλλογής και ανακύκλωσης των προϊόντων της που έχουν συμπληρώσει τη διάρκεια ζωής τους. Αν θέλετε να χρησιμοποιήσετε την εν λόγω υπηρεσία, επιστρέψτε το προϊόν σας σε οποιοδήποτε εξουσιοδοτημένο κέντρο επισκευών, όπου θα το παραλάβουν εκ μέρους σας.

Ενημερωθείτε για το πλησιέστερο κέντρο επισκευών της περιοχής σας, επικοινωνώντας με τα γραφεία της Black & Decker στη διεύθυνση που αναγράφεται στο εγχειρίδιο. Επίσης, για να πληροφορηθείτε τα εξουσιοδοτημένα κέντρα επισκευών της Black & Decker και τις λεπτομέρειες και τους αρμόδιους των υπηρεσιών που παρέχονται μετά την πώληση, μπορείτε ανατρέξτε στο Διαδίκτυο στη διεύθυνση: www.2helpU.com

Τεχνικά χαρακτηριστικά

	VB2000	VB2010P
Τάση	V 230	230
Ισχύς εισόδου	W 2.000	2.000
Μήκος καλωδίου	m 5	5
Μέγεθος κάδου	l 2,5	2,5
Βάρος	kg 6,0	6,2

Δήλωση συμμόρφωσης με την Ευρωπαϊκή Κοινότητα

VB2000 TYPE1/VB2010P TYPE1

H Black & Decker δηλώνει ότι τα

προϊόντα αυτά συμμορφώνονται

με: 89/336/ΕΟΚ, 73/23/ΕΟΚ, EN 55014,
EN 61000, EN 60335Στάθμη πίεσης ήχου, μετρημένη
σύμφωνα με το πρότυπο
EN 60704-1: 71 dB(A)Ο υπογεγραμμένος είναι υπεύθυνος για
τη σύνταξη του τεχνικού αρχείου και
κάνει την παρών δήλωση εκ μέρους της
Black & Decker.

Kevin Hewitt

Διευθυντής Εξυπηρέτησης Πελατών
Spennymoor, County Durham DL16 6JG,
Αγγλία
30-4-2009**Εγγύηση**H Black & Decker είναι σίγουρη για την
ποιότητα των προϊόντων της και παρέχει
σημαντική εγγύηση. Η παρούσα γραπτή
εγγύηση αποτελεί πρόσθετο δικαίωμά
σας και δεν ζημιώνει τα συνταγματικά
σας δικαιώματα. Η εγγύηση ισχύει εντός
της επικράτειας των Κρατών Μελών της
Ευρωπαϊκής Ένωσης και της Ευρωπαϊκής
Ζώνης Ελευθέρων Συναλλαγών.Σε περίπτωση που κάποιο προϊόν της
Black & Decker παρουσιάσει βλάβη
εξαιτίας ελαττωματικών υλικών, ποιότητας
εργασίας ή έλλειψης συμφωνίας με τις
προδιαγραφές εντός 24 μηνών από την
ημερομηνία αγοράς, η Black & Decker
εγγυάται την αντικατάσταση των
ελαττωματικών τμημάτων, την επισκευή
προϊόντων που έχουν υποστεί εύλογη
φθορά λόγω χρήσης ή την αντικατάσταση
των προϊόντων προκειμένου να
εξασφαλίσει την ελάχιστη ενόχληση
στους πελάτες της, εκτός αν:

- ◆ Το προϊόν έχει χρησιμοποιηθεί σε
εργασιακό, επαγγελματικό
περιβάλλον ή αν έχει ενοικιαστεί
- ◆ Έχει γίνει εσφαλμένη χρήση του
προϊόντος ή αν έχει παραμεληθεί
- ◆ Το προϊόν έχει υποστεί βλάβη από
άλλα αντικείμενα, από ουσίες ή λόγω
ατυχήματος
- ◆ Έχει γίνει προσπάθεια επισκευής
από μη εξουσιοδοτημένα κέντρα
επισκευών ή από προσωπικό που
δεν ανήκει στο προσωπικό της
Black & Decker

Για να ισχύσει η εγγύηση, πρέπει να
υποβάλετε απόδειξη αγοράς στον
πωλητή ή το εξουσιοδοτημένο κέντρο
επισκευών. Ενημερωθείτε για το
πλησιέστερο κέντρο επισκευών της
περιοχής σας, επικοινωνώντας με τα
γραφεία της Black & Decker στη διεύθυνση
που αναγράφεται στο εγχειρίδιο. Επίσης,
για να πληροφορηθείτε για τα
εξουσιοδοτημένα κέντρα επισκευών της
Black & Decker, τις λεπτομέρειες και τους
αρμόδιους των υπηρεσιών που
παρέχονται μετά την πώληση, μπορείτε
να ανατρέξετε στο Διαδίκτυο στη
διεύθυνση: www.2helpU.comΠαρακαλούμε να επισκεφτείτε την
ιστοσελίδα μας www.blackanddecker.eu
για να καταχωρήσετε το νέο σας προϊόν
Black & Decker και για να ενημερώνεστε
για τα νέα προϊόντα και τις ειδικές
προσφορές. Περισσότερες πληροφορίες
σχετικά με τη μάρκα Black & Decker και
τη σειρά προϊόντων μας θα βρείτε στη
διεύθυνση www.blackanddecker.eu

Öngörülen kullanımı

Sahip olduğunuz Black & Decker elektrikli süpürge kuru maddeleri vakumlu süpürme yapmak için tasarlanmıştır. Bu ürün sadece ev işlerinde kullanım içindir.

Güvenlik talimatları

- ◆ **Uyarı!** Elektrikli aletleri kullanırken yangın, elektrik çarpması, kişisel yaralanmaların ve maddesel hasarların önüne geçmek için, aşağıdakileri de içeren temel güvenlik önlemlerine daima uymak gerekir.
- ◆ Cihazı kullanmadan önce bu kullanım kılavuzunu dikkatlice okuyunuz.
- ◆ Bu ürünün kullanım amacı bu kullanım kılavuzunda anlatılmıştır. Bu kullanım kılavuzunda belirtilen aksesuarların ya da yardımcı aletlerin kullanılmaması veya aletle tavsiye edilenin dışındaki işlemlerin yapılması yaralanma riskinin doğmasına yol açabilir.
- ◆ Bu kullanım kılavuzunu gelecekteki kullanımlar için saklayın.

Cihazınızın kullanımı

- ◆ Güç kaynağına bağlamadan veya bağlantıyı kesmeden önce cihazın kapalı olduğundan emin olun.
- ◆ Cihazı kullanırken daima dikkatli olun.
- ◆ Cihazı açık havada kullanmayınız.
- ◆ Fişi prizden çekerken hiç bir zaman kabloları çekmeyin. Elektrik kablolarını sıcaklık kaynaklarından, yağdan ve keskin kenarlardan uzak tutun.
- ◆ Elektrik kablosu kullanım sırasında zarar görürse cihazı hemen prizden çekin. Güç kaynağıyla bağlantısını kesmeden güç kablosuna dokunmayın.
- ◆ Kullanımda olmadığında, parça takıp çıkarırken ve temizlik öncesinde cihazı güç kaynağından çekiniz.

Diğer şahısların güvenliği

- ◆ Çocukların ve bu kullanım talimatlarını bilmeyen kişilerin cihazı kullanmasına engel olun.
- ◆ Çocukların veya hayvanların çalışma alanına girmesine ve elektrik kablosuna dokunmasına izin vermeyin.

Eğer bu cihaz çocukların bulunduğu yerin yakınlarında kullanılacaksa yakın gözetim gereklidir.

- ◆ Bu cihaz, fiziksel, ruhsal veya mental yetersizlikleri olan veya deneyim ve bilgi eksikliği olan kişilerce, kendi güvenlikleri açısından yetkili bir kişi tarafından cihazın kullanılması ile ilgili yetki veya talimat verilmediği sürece kullanılması için tasarlanmamıştır.

Kullanımdan sonra

- ◆ Cihazı kullanmadığınızda ve cihazın çeşitli parçalarının değiştirilmesinden, temizliğinden veya bakımından önce cihazı kapatınız ve fişini prizden çekiniz.
- ◆ Kullanılmadığı zaman, cihaz mutlaka kuru bir yerde saklanmalıdır. Saklanan cihazlara çocuklar erişmemelidir.

Cihazın kontrolü ve tamiri

- ◆ Kullanımdan önce cihazın veya herhangi bir parçasının arızalı olup olmadığını kontrol edin. Parçaların çatlak olup olmadığını, düğmelerinin arızalı olup olmadığını ve düzgün işlemeyi etkileyecek diğer şartların kontrolünü yapın.
- ◆ Cihazı, herhangi bir parçasının hasarlı veya kusurlu olması durumunda kullanmayın.
- ◆ Hasarlı veya kusurlu parçaların yetkili tamir servisleri tarafından tamir edilmesini veya değiştirilmesini sağlayın.
- ◆ Kullanımdan önce elektrik kablosunun arızalı veya eski gibi görünüp görünmediğinin kontrolünü yapın.
- ◆ Elektrik kablosu veya elektrik fişi arızalı ya da kusurluysa cihazı kullanmayın.
- ◆ Elektrik kablosu veya elektrik fişi arızalı ya da kusurluysa, olası tehlikeleri engellemek için bunların değişimini yetkili servis yapmalıdır. Elektrik kablosunu kesmeyin ve bunu kendiniz tamir etmeye çalışmayın.

- ◆ Bu kullanım kılavuzunda belirtilen parçaların dışındaki hiç bir parçayı değiştirmeye veya sökmeye çalışmayın.

Elektrik güvenliği



Bu alet ikili izolasyonludur; bu nedenle topraklı kabloya ihtiyaç yoktur. Daima şebeke voltajının, adaptörünüzün üstünde yazılı olan voltajla aynı olmasına dikkat edin.

- ◆ Bu alet, denetim olmadan genç veya kuvvetsiz insanların kullanması için tasarlanmamıştır. Aletle oynamalarını temin etmek üzere çocuklara nezaret edilmelidir.
- ◆ Besleme kordonu hasarlıysa, bir tehlikeyi önlemek için kordon üretici veya yetkili bir Black & Decker Servis Merkezinde tarafından değiştirilmelidir.

Elektrikli aletler için ek güvenlik talimatları

- ◆ Kullanmadan önce, filtrelerin daima doğru olarak yerleştirildiğine emin olun. Bütün filtreler yerinde olmadan cihazı kullanmayın.
- ◆ Cihazı kap tutucudan taşımayın.
- ◆ Cihazı sıvıları toplamak için kullanmayın.
- ◆ Cihazı alev alabilecek malzemeleri toplamak için kullanmayın.
- ◆ Cihazı suyun yakınında kullanmayın. Cihazı suya batırmayın.
- ◆ Motordan çıkan hava akımını gözlerinizden ve yüzünüzden uzak tutun.
- ◆ Bu cihazı kullanırken çocukları ve hayvanları güvenli bir mesafede tutun.
- ◆ Cihazı merdivenlerde kullanırken daima en aşağıdan başlayın ve cihazı, bulunduğunuz konumdan en azından bir basamak aşağıda tutun.
- ◆ Cihazı kullanırken elektrik kablosunun ve hortumun konumuna daima dikkat edin.
- ◆ Cihazı, boru üzerine takılmış bir emme kafası veya uygun bir aksesuar olmadan kullanmayın.

- ◆ Kullandıktan sonra, elektrik kablosunun tamamını sarın ve cihazı temiz bir ortamda saklayın.
- ◆ Saçlarınızı, elbiselerinizi ve eldivenlerinizi hareketli parçalardan uzak tutun.
- ◆ Hasarlı aksesuarları kullanmayın.
- ◆ Sadece Black & Decker aksesuarlarını kullanın.

Özellikler

Bu cihaz aşağıdaki özelliklerin bir kısmını veya tamamını ihtiva etmektedir:

1. Açma/kapama düğmesi
2. Kablo geri sarma düğmesi
3. Hız kontrol seçicisi
4. Tutacak
5. Hortum
6. Hava akımı kontrol anahtarı
7. Uzatma borusu
8. Emme kafası
9. Toz konteyniri
10. Arklar
11. Sepet tam gösterge

İlaveten, bu cihaz aşağıdaki aksesuarların bir kısmı veya tamamı ile sağlanmaktadır (şek. A):

12. Aralık ucu / Fırça ucu
13. Döşeme fırçası
14. Parke yer başlığı (VB2010P)

Montaj

Hortumun bağlanması (şek. B)

- ◆ Hortum bağlantısını (15) cihazın girişinin (16) içine takın.
- ◆ Serbest bırakma düğmeleri (17) yerine oturana kadar hortumu itin.
- ◆ Hortumu çıkartmak için, serbest bırakma düğmelerine basın ve hortumu çekin.

Tüpün bağlanması (şek. C)

- ◆ Hortumun ucunu (18) borunun (7) içine itin.
- ◆ Boruyu çıkartmak için, hortumu borudan çekin.

Emme başlığının monte edilmesi (şek. D)

Emme kafası (8) halı ve sert zeminlerde (örneğin, laminat ve karo fayanslar) temizleme işlemlerine uygundur.

- ◆ Tüpü (7) başlığın (8) içine itin.
- ◆ Kafayı çıkartmak için, boruyu kafadan çekin.

VB2010P - Parke yer başlığının monte edilmesi (şek. D)

Parke taban başı (14), ahşap ve cilalı yüzeylerde temizleme yapmak için uygundur.

- ◆ Tüpü (7) başlığın (14) içine itin.
- ◆ Kafayı çıkartmak için, boruyu kafadan çekin.

Aksesuarların monte edilmesi (şek. D)

Aralık ucu (12), dar ve erişilmesi güç yerlerin temizlenmesi için kullanılmaktadır. Fırça ucu (12), mobilyaları, çekme perdeleri, perdeleri ve merdivenleri temizlemek için kullanılmaktadır.

Döşeme fırçası (13) mobilyaların elektrik süpürgesi ile temizlenmesini sağlamaktadır. Aksesuarlar hem hortuma (5) ve hem de boruya (7) monte edilebilir.

- ◆ Aksesuarı hortumhortumun ucuna (18) veya tüpün (7) içine itin.
- ◆ Aksesuarı çıkartmak için, aksesuarı hortum ucundan veya borudan çekin.

Aralık ucunun veya fırça ucunun seçilmesi (şek. E)

- ◆ Aralık ucunu kullanmak için, fırça kısmını (19) okun istikametine karşı hareket ettirin.
- ◆ Aralık ucunu kullanmak için, fırça kısmını (19) ok istikametine doğru hareket ettirin.

Kullanım

Elektrik kablosunun açılması ve sarılması (şek. A)

Kablo sarma düğmesi (2) el veya ayak ile çalıştırılabilir.

- ◆ Cihazın arkasından yeterli uzunlukta kordon çekin.

- ◆ Kullanımdan sonra, kabloyu birimin içine çekmek için sarma düğmesine basın. Kordonu, geri sarmamasını temin etmek için manuel olarak kontrol edin. Elektrik fişinin doğru olarak yerleşmiş olduğuna emin olun.

Tüp mesafesinin ayarlanması (şek. F)

Uzatma borusu (7) aşağıda açıklandığı gibi ayarlanabilir:

- ◆ Düğmeyi (20) itin ve boruyu istenen yüksekliğe çıkarın.
- ◆ Düğmeyi serbest bırakın.

Emme başlığının ayarlanması (şek. D)

- ◆ Halıların temizlenmesi için, fırça çalıştırıcıyı (21) yukarı konumuna getirin.
- ◆ Laminatları, karo fayansları v.s. temizlerken, fırça çalıştırıcıyı aşağı konuma getirin.

Cihazı açıp kapatma

Açma/kapatma düğmesi (1) el veya ayak ile çalıştırılabilir.

- ◆ Cihazı açmak için, açma/kapatma düğmesine (1) basın.
- ◆ Cihazı kapatmak için, açma/kapatma düğmesine (1) tekrar basın.

Emme gücünün ayarlanması

Hız kontrol seçicisi (3), emme gücünün tam olarak ayarlanmasına izin vermektedir. Sert yüzeyleri (örneğin, zeminler) temizlemek için, yüksek hız ayarını seçin. Yumuşak yüzeyleri (örneğin, döşemelik kumaş) temizlemek için, alçak hız ayarını seçin.

- ◆ Hız kontrol seçicisini istenen ayara getirin.

Hava akımının ayarlanması (şek. G)

Hava akımını istendiği ayarlamak için, hava akım anahtarını (6) hareket ettirin.

Temizleme

- ◆ Cihazı çalıştırırken, hortumun takılmadığına, dönmediğine veya sarılmadığına emin olun.

- ◆ Aşırı ısınma olması halinde, ısı kesme fonksiyonu çalışacak ve cihaz otomatik olarak duracaktır.
- ◆ Cihazın çalışması durursa, cihazın fişini çekin ve devam etmeden önce cihazın 2-3 saat soğumasını bekleyin. Cihazı tekrar açmadan önce filtrelerin temiz olduğuna ve tıkanma olmadığına emin olun.

Optimal kullanım metodları

- ◆ Merdivenleri temizlerken, daima aşağıdan başlayın ve işinize yukarı doğru devam edin. Cihazı zemine yerleştirin ve merdivenleri yarıya kadar temizleyin. Daha sonra cihazı çalışmakta olduğunuz basamaktan en az bir basamak aşağıya sabit bir konuma taşıyın ve merdivenlerin kalan yarısını yukarı doğru temizleyin.

Cihazın taşınması

Kullanım sırasında cihaz tutacak (4) kullanılmak suretiyle taşınabilir.

Emme başlığının geçici olarak saklanması (şek. H)

- ◆ Emme kafasının geçici olarak saklanması için park konumunu (22) kullanın.

Cihazın saklanması (şek. I)

Uyarı! Cihazı saklarken, cihazı kapatın ve prizden çekin.

- ◆ Kordonun tama olarak sarılmış olduğuna emin olun.
- ◆ Cihazı dik konumda yerleştirin.
- ◆ Boruyu park konumunda (23) saklayın.
- ◆ Cihazı kuru bir yerde saklayın.

Bakım

Black & Decker cihazınız, minimum bakım ile uzun süreli çalışabilecek şekilde tasarlanmıştır. Sürekli tatmin edici işletim, düzgün bir cihaz bakımı ve düzenli temizlemeye dayanmaktadır.

Uyarı! Cihazı bakıma almadan veya temizlemeden önce cihazın fişini prizden çekin.

- ◆ Yumuşak bir fırça veya kuru bir bez kullanarak düzenli olarak cihazınızdaki havalandırma deliklerini temizleyin.

- ◆ Nemli bir bez kullanarak motor muhafazasını düzenli olarak temizleyin. Aşındırıcı veya solventli temizleyici kullanmayın.

Toz bölmesinin boşaltılması (şek. J & K)

Maksimum işaretine ulaşıldığı zaman veya sepet tam göstergesi (11) yeşilden kırmızıya döndüğünde toz bölümü (9) boşaltılmalıdır.

- ◆ Hortumu çıkartın.
- ◆ Serbest bırakma düğmesi (24).
- ◆ Toz bölümünü kulpundan (25) tutun. Bölme (9) cihazdan dışarı doğru kaydırın.
- ◆ Torbayı çöp bidonunun üzerine tutun.
- ◆ Bölme (9) açabilmek için serbest bırakma düğmesine (26) basın (şek. K). Toz bölümünü gerektiği gibi boşaltın.
- ◆ Kilit mandalını içine yerleşene kadar tabanı (27) yukarı doğru hareket ettirmek suretiyle kapatın.
- ◆ Bölme yerine kilitlenen kadar tekrar cihaza yerleştirin.

Temizleme (şek. J - N)

Uyarı! Cihazı temizlemeden ve bakıma almadan önce, cihazı kapatın ve prizden çekin.

- ◆ Zaman zaman cihazı nemli bir bez ile silin. Aşındırıcı veya solventli temizleyici kullanmayın. Cihazı suya batırmayın.

Cihaza 5 tane filtre yerleştirilmiştir.

Bunlardan dört tanesi kullanıcıya ulaşılabilir ve değiştirilebilir. Beşinci filtre içeride motoru korumak içindir. Dört filtre şunlardır: ön filtre kapağı, ana filtre, sepet filtresi ve çıkış filtresi.

Toz bölümü filtresinin temizlenmesi (şek. J - M)

Toz bölümü filtresi tozun ve kirin motor bölümüne girişini engeller. Filtre tekrar kullanılabilir. İki düzey filtrasyon bulunmaktadır. ön filtre ve ana filtre. Verimli bir emme performansı sağlamak için, filtre her hafta veya emme performansı belirgin bir şekilde düştüğü zaman temizlenmelidir. Cihaza yardımcı bir vana takılmıştır.

Filtre tıkandığı zaman, vananın işletimi sesli olur. Bu normaldir ve bir problem belirtisi değildir. Cihazı kapatın ve filtreleri temizlemeden önce cihazın fişini prizden çekin.

- ◆ Bölme (9) cihazdan çıkartın (şek. J).
- ◆ Bölme boşaltın (şek. K).
- ◆ Kartuşu (28) saat yönünde çevirmek suretiyle bölmeden çıkartın (şek. L).
- ◆ Ön filtre kapağını (29) ana filtreden (30) çıkartın.
- ◆ Filtreyi hafifçe bir çöp kutusuna vurmak suretiyle fazla tozu silkeleyin.

Uyan! Filtreyi temizlemek için fırçalamayın veya basınçlı hava kullanmayın.

- ◆ Filtrenin durumuna göre, filtrenin dış kısmını su ile silin. Filtreyi tekrar yerine takmadan önce kuruması için 24 saat bekleyin.

Uyan! Filtrenin iç kısmını su ile yıkamayın.

- ◆ Izgaranın tam altında bulunan filtreyi (31) çıkartın ve tekrar yerine takmadan önce seyrek tozları fırçalayın.
- ◆ Ön filtre kapağını ana filtre üzerine tekrar takın.
- ◆ Kartuşu saatin ters yönünde çevirmek suretiyle bölmeye geri takın.
- ◆ Bölme kapatın.
- ◆ Toz bölgesini cihaza tekrar yerleştirin.

Boşaltma filtresini temizleme (şek. N)

Çıkış filtresi daha ileri bir filtrasyon düzeyi sağlamaktadır. Filtre tekrar kullanılabilir ve düzenli olarak temizlenmelidir.

- ◆ Kapağı (32) çıkartın.
- ◆ Çıkış filtresini (33) dışarı alın.
- ◆ Filtredeki seyrek tozları fırçalayın.
- ◆ Filtreyi tekrar yerine takın.
- ◆ Kapağı kapatın.

Filtrelerin değiştirilmesi (şek. J - N)

Torba filtresi her 6 ila 9 ayda bir veya yıprandığı veya yırtıldığı zaman değiştirilmelidir. Toz bölgesi filtresi değiştirilirken, ön filtre, esas filtre ve çıkış filtresi de birlikte değiştirilmelidir.

Filtre setlerinin değiştirilmesi

(bütün 4 filtre - VBF60-OX)

Black & Decker satıcınızda mevcuttur.

Ön filtrenin ve ana filtrenin değiştirilmesi (şek. J - M)

- ◆ Filtreleri değiştirmek için yukarıda açıklandığı gibi işlem yapın.

Çıkış filtresinin değiştirilmesi (şek. N)

- ◆ Filtreleri değiştirmek için yukarıda açıklandığı gibi işlem yapın.

Çevreyi koruma



Ayrı biriktirme. Bu ürün normal ev atıkları ile çöpe atılmamalıdır.

Black & Decker ürününüz şayet bir gün değiştirilmesi gerekiyor ise, veya bundan böyle sizin için kullanılmayacak ise bu aleti normal ev atıkları ile çöpe atmayın. Bu ürünü ayrı bir biriktirme için ayırın.



Kullanılmış ürünlerin ayrıca biriktirilmesi ve paketlenmesi malzemelerin yeniden dönüşümüne ve yeniden kullanımına izin vermektedir. Yeniden dönüşümü olan malzemelerin yeniden kullanımı, çevre kirliliğini önlenmesine yardım etmekte ve ham maddeye olan talebi indirmektedir.

Yerel yönetmelikler, yeni bir ürün satın aldığınız zaman, belediye atık bölgelerinde veya perakendeciler tarafından evlerden elektrikli aletlerin ayrı olarak biriktirilmesini sağlayabilir.

Black & Decker ürünleri çalışma ömürlerini tamamladıklarında, Black & Decker bunların geri kazandırılması ve biriktirilmesi için kolaylıklar sağlamaktadır. Bu hizmetten yararlanmak için elinizdeki ürünü, bizim yerimize ürünleri toplayan yetkili bir tamir servisine götürün.

Bu kılavuzda belirtilen adresteki yerel Black & Decker ofisine başvurarak size en yakın yetkili tamir servisinin yerini öğrenebilirsiniz.

Alternatif olarak aşağıdaki İnternet adresinden, Black & Decker yetkili tamir servislerinin listesini ve satış sonrası hizmet veren yetkililerin tam detaylarını öğrenebilirsiniz. www.2helpU.com

Teknik veriler

	VB2000	VB2010P
Voltaj	V 230	230
Güç girişi	W 2.000	2.000
Kablo uzunluğu	m 5	5
Hazne büyüklüğü	l 2,5	2,5
Ağırlık	kg 6,0	6,2

EC'ye uygunluk beyanı

VB2000 TYPE1/VB2010P TYPE1
Black & Decker firması ürünlerinin
89/336/EEC, 73/23/EEC, EN 55014,
EN 61000, EN 60335
normuna uyduğunu beyan eder.

EN 60704-1 uyarınca ölçülmüş ses
basıncı seviyesi: 71 dB(A)

Aşağıda imzası bulunanlar,
teknik dosyanın derlenmesinden ve
Black & Decker adına bu beyanı
yapmaya sorumludurlar.



Kevin Hewitt
Director of Consumer Engineering
Spennymoor, County Durham DL16 6JG,
İngiltere
30-4-2009

Garanti

Black & Decker, ürünün kalitesinden emindir ve ürün için üstün bir garanti sunar. Ayrıca bu garanti belgesi, hiçbir şekilde kanuni haklarınızın olmasını gerektirmez.

Eğer bir Black & Decker ürünü, hatalı malzeme ve işçilik nedeniyle bozulursa, satın alma tarihinden 24 ay içinde müşteriye mümkün olabilecek en az sorunu yaşatabilmek için Black & Decker hatalı kısımları değiştirmeyi, belirlenmiş şekilde yıpranmış veya hasar görmüş kısımları onarmayı veya değiştirmeyi kabul eder; ancak bu belirtilenler şu durumlar dışında geçerlidir:

- ◆ Ürün ticari veya profesyonel amaçlarla kullanılmışsa veya kiraya verilmişse;
- ◆ Ürün yanlış veya amaç dışı kullanılmışsa;
- ◆ Ürün yabancı nesnelere, maddelere veya kaza sırasında zarar görmüşse;
- ◆ Yetkili tamir servisleri veya Black & Decker servis ekibinden başkası tarafından tamir yapılmaya kalkılmışsa.

Garanti kalebinde bulunmak için, satıcıya veya yetkili tamir servisine satın aldığınızda dair ispat sunulmalıdır.

Bu kılavuzda belirtilen adresteki yerel Black & Decker ofisine başvurarak size en yakın yetkili tamir servisinin yerini öğrenebilirsiniz. Ya da, İnternet'te Black & Decker yetkili tamir servislerinin listesini ve satış sonrası hizmet veren yetkililerin tam detaylarını öğrenebilirsiniz. Bu site: www.2helpU.com adresindedir.

Yeni ürünler ve özel imkanlar hakkında sürekli güncel bilgi almak için lütfen www.blackanddecker.com adresinde bulunan web sitemize kayıt olun. Black & Decker markası ve ürün yelpazemiz hakkında daha fazla bilgi www.blackanddecker.com adresinde bulunmaktadır.

Partial support - Only parts shown available
Nur die aufgeführten teile sind lieferbar
Réparation partielle - Seules les pièces indiquées sont disponibles
Supporto parziale - Sono disponibili soltanto le parti evidenziate
Solo estan disponibles las piezas listadas
So se encontram disponíveis as peças listadas
Gedeeltelijke ondersteuning - alleen de getoonde onderdelen
zijn beschikbaar

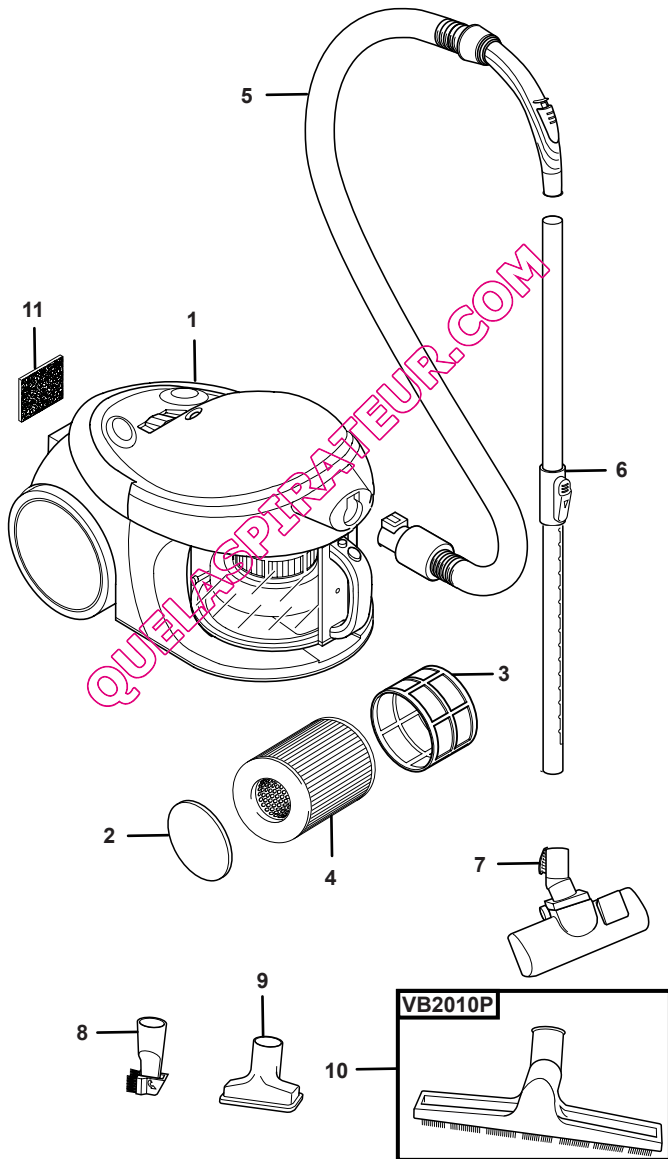

©

QUELASPIRATEUR.COM

QUELASPIRATEUR.COM

QUELASPIRATEUR.COM

ENGLISH

Do not forget to register your product!

www.blackanddecker.co.uk/productregistration

Register your product online at www.blackanddecker.co.uk/productregistration or send your name, surname and product code to Black & Decker in your country.

DEUTSCH

Vergessen Sie nicht, Ihr Produkt registrieren zu lassen!

www.blackanddecker.de/productregistration

Lassen Sie Ihr Produkt unter www.blackanddecker.de/productregistration online registrieren oder schicken Sie Ihren Nachnamen, Vornamen und den Produktcode an Black & Decker in Ihrem Land.

FRANÇAIS

N'oubliez pas d'enregistrer votre produit!

www.blackanddecker.fr/productregistration

Enregistrez votre produit en ligne sur www.blackanddecker.fr/productregistration ou envoyez vos nom, prénom et code produit à Black & Decker dans votre pays.

ITALIANO

Non dimenticate di registrare il prodotto!

www.blackanddecker.it/productregistration

Registrate il prodotto online su www.blackanddecker.it/productregistration o inviate nome, cognome e codice del prodotto al centro Black & Decker del vostro paese.

NEDERLANDS

Vergeet niet uw product te registreren!

www.blackanddecker.nl/productregistration

U kunt uw product online registreren op www.blackanddecker.nl/productregistration of u kunt uw voornaam, achternaam en productcode opsturen naar Black & Decker in uw land.

ESPAÑOL

¡No olvide registrar su producto!

www.blackanddecker.es/productregistration

Registre su producto on-line en www.blackanddecker.es/productregistration o envíe su nombre, apellidos y código de producto a Black & Decker en su país.

PORTUGUÊS

Não se esqueça de registar o seu produto!

www.blackanddecker.pt/productregistration

Registe o seu produto online em www.blackanddecker.pt/productregistration ou envie o seu nome, apelido e código do produto para a Black & Decker no seu país.

SVENSKA

Glöm inte att registrera produkten!

www.blackanddecker.se/productregistration

Registrera produkten online på www.blackanddecker.se/productregistration eller skicka namn och produktkod till Black & Decker i landet du bor i.

NORSK

Ikke glem å registrere produktet ditt!

www.blackanddecker.no/productregistration

Registrer produktet ditt online på www.blackanddecker.no/productregistration, eller send ditt navn, etternavn og produktkode til Black & Decker i ditt eget land.

DANSK

Glem ikke at registrere dit produkt!

www.blackanddecker.dk/productregistration

Registrer dit produkt på internettet på: www.blackanddecker.dk/productregistration eller send dit navn, efternavn og produktkode til Black & Decker i dit eget land.

SUOMI

Muistathan rekisteröidä tuotteesi!

www.blackanddecker.fi/productregistration

Rekisteröi tuotteesi verkossa osoitteessa

www.blackanddecker.fi/productregistration tai läheta etunimesi, sukunimesi ja tuotekoodi oman maasi Black & Decker -edustajalle.

ΕΛΛΗΝΙΚΑ

Μην ξεχάσετε να καταχωρίσετε το προϊόν σας!

www.blackanddecker.gr/productregistration

Καταχωρίστε το προϊόν σας σε σύνδεση στη σελίδα

www.blackanddecker.gr/productregistration ή στείλτε το όνομα, επίθετο σας και τον κωδικό πριονωτός στη Black & Decker στη χώρα σας.

TÜRKÇE

Ürününüzü kaydetmeyi unutmayın!

www.blackanddecker.co.uk/productregistration

Ürününüzü online olarak www.blackanddecker.co.uk/productregistration sitesine kaydedin veya adınızı, soyadınızı ve ürününüzün kodunu ülkenizdeki Black & Decker'a gönderin.

België/Belgique	Black & Decker (Belgium) N.V. Nieuwlandlaan 7 I.Z. Aarschot B156 3200 Aarschot	Tel. 016 68 91 00 Fax 016 68 91 11
Danmark	Black & Decker Sluseholmen 2-4, 2450 København SV Internet: www.blackanddecker.dk	Tel. 70 20 15 10 Fax 70 22 49 10
Deutschland	Black & Decker GmbH Black & Decker Str. 40, D - 65510 Idstein	Tel. 06126/21 - 0 Fax 06126/21 29 80
Ελλάδα	Black & Decker (Ελλάς) Α.Ε. Στράβωνος 7 & Λεωφ. Βουλιαγμένης 159 166 74 Γλυφάδα - Αθήνα www.blackanddecker.eu	Τηλ. 210 8981616 Φαξ 210 8983285
España	Black & Decker Ibérica, S.C.A. Parc de Negocis "Mas Blau" Edificio Muntadas, c/Bergadá, 1, Of. A6 08820 El Prat de Llobregat (Barcelona)	Tel. 934 797 400 Fax 934 797 419
France	Black & Decker (France) S.A.S. 5 allée des Hêtres B.P. 30084 69579 Limonest Cédex	Tel. 04 72 20 39 20 Fax 04 72 20 39 00
Helvetia	ROFO AG Gewerbezone Seeblick 3213 Kleinbösingen	Tel. 026-6749391 Fax 026-6749394
Italia	Black & Decker Italia SpA Viale Elvezia 2 20052 Monza (MI)	Tel. 039-23871 Fax 039-2387592/2387594 Numero verde 800-213935
Nederland	Black & Decker Benelux Joulehof 12, 4622 RG Bergen op Zoom	Tel. 0164 - 283000 Fax 0164 - 283100
Norge	Black & Decker (Norge) A/S Postboks 4814, Nydalen, 0422 Oslo Internet: www.blackanddecker.no	Tlf. 22 90 99 00 Fax 22 90 99 01
Österreich	Black & Decker Vertriebsges.m.b.H Oberlaaerstraße 246, A1100 Wien	Tel. 01 66116-0 Fax 01 66116-14
Portugal	Black & Decker Rua Egas Moniz 173 S. João do Estoril 2766-651 Estoril	Tel. 214667500 Fax 214667580
Suomi	Black & Decker Oy Kellatama 3, 02150 Espoo	Puh. 010 400 430 Faksi (09) 2510 7100
	Black & Decker Oy, Kägelhamnen 3, 02150 Esbo	Tel. 010 400 430 Fax (09) 2510 7100
Sverige	Black & Decker AB Box 94, 431 22 Mölndal	Tel: 031-68 60 60 Fax 031-68 60 80
Türkiye	KALE Hırdavat ve Makina A.Ş. Defterdar Mah. Savaklar Cad. No:15 Edirnekapı / Eyüp / İstanbul 34050	Tel: 0212 533 52 55 Fax 0212 533 10 05
United Kingdom	Black & Decker 210 Bath Road Slough, Berkshire SL1 3YD	Tel. 01753 511234 Fax 01753 551155 Helpline 01753 574277
Middle East & Africa	Black & Decker (Overseas) A.G. PB 5420, Dubai, United Arab Emirates	Tel. +971 4 2826464 Fax +971 4 2826466