

BLACK+DECKER

TM

AIR FRY TOASTER OVEN
HORNO TOSTADOR
CON FREIDORA DE AIRE

use and care manual
manual de uso y cuidado

TO1787SS



Please Read and Save this Use and Care Book.

IMPORTANT SAFEGUARDS.

When using electrical appliances, basic safety precautions should always be followed to reduce the risk of fire, electric shock, and/or injury, including the following:

- READ ALL INSTRUCTIONS BEFORE USING.
- Do not touch hot surfaces. Use handles or knobs.
- To protect against electrical shock, do not immerse cord, plug, or appliance in water or other liquid.
- Close supervision is necessary when any appliance is used by or near children.
- Unplug from outlet when not in use and before cleaning. Allow time to cool before putting on or taking off parts.
- Do not operate any appliance with a damaged cord or plug, or if the appliance malfunctions or has been damaged in any manner. Contact consumer support at the toll-free number listed in the warranty section.
- The use of accessory attachments not recommended by the appliance manufacturer may cause injuries.
- Do not use outdoors.
- Do not let cord hang over edge of table or counter, or touch hot surfaces.
- Do not place on or near a hot gas or electric burner, or in a heated oven.
- Extreme caution must be used when moving an appliance containing hot oil or other hot liquids.
- To disconnect, turn timer control to **0**(OFF). Then unplug from wall outlet.
- Do not use appliance for other than intended use.
- Use caution when removing tray or disposing of hot grease.
- Do not clean oven with metal scouring pads. Pieces can break off the pad and touch electrical parts, causing risk of electric shock.
- Do not attempt to clean the heating elements.
- Oversized foods or metal utensils must not be inserted in a toaster oven, as they may create fire or risk of electric shock.
- A fire may occur if the toaster oven is covered or touching flammable materials including curtains, draperies, walls, and the like, when in operation. Do not store any item on top of the unit while in operation.
- Extreme caution should be exercised when using containers constructed of other than metal or glass.
- Do not store any material, other than manufacturer's recommended accessories, in this oven when not in use.
- Do not place any of the following materials in the oven: paper, cardboard, plastic, and other items not constructed of oven safe metal and glass pans.
- Do not cover crumb tray or any part of this oven with metal foil. This will cause overheating in the oven.

- This appliance is not intended for use by persons (including children) with reduced physical, sensory or mental capabilities, or lack of experience and knowledge, unless they have been given supervision or instructions concerning use of the appliance by a person responsible for their safety.
- Children should be supervised to ensure that they do not play with the appliance.
- The appliance is not intended to be operated by means of an external timer or separate remote-control system.
- Do not leave unattended while in operation. Food ignition may occur. If this happens, unplug the unit, but DO NOT open door. To reduce the risk of fire, keep oven interior completely clean and free of food residues, oil, grease and other combustible materials.

SAVE THESE INSTRUCTIONS.

This product is for household use only.

GROUNDED PLUG

As a safety feature, this product is equipped with a grounded plug, which will only fit into a three-prong outlet. Do not attempt to defeat this safety feature. Improper connection of the grounding conductor may result in the risk of electric shock. Consult a qualified electrician if you are in doubt as to whether the outlet is properly grounded.

TAMPER-RESISTANT SCREW

Warning: This appliance is equipped with a tamper-resistant screw to prevent removal of the outer cover. To reduce the risk of fire or electric shock, do not attempt to remove the outer cover. There are no user-serviceable parts inside. Repair should be done only by authorized service personnel.

ELECTRICAL CORD

- a) A short power-supply cord is provided to reduce the risks resulting from becoming entangled in or tripping over a longer cord.
- b) Extension cords are available and may be used if care is exercised in their use.
- c) If an extension cord is used:
 - 1) The marked electrical rating of the extension cord should be at least as great as the electrical rating of the appliance;
 - 2) If the appliance is of the grounded type, the extension cord should be a grounding-type 3-wire cord; and
 - 3) The cord should be arranged so that it will not drape over the counter top or tabletop where it can be pulled on by children or tripped over.

Note: If the power cord is damaged, please contact the warranty department listed in these instructions.

	<h2 style="text-align: center; margin: 0;">CAUTION</h2> <p style="text-align: center; margin: 5px 0;">THIS OVEN GETS HOT.</p> <p style="text-align: center; margin: 0;">WHEN IN USE, ALWAYS USE OVEN MITTS OR POT HOLDERS WHEN TOUCHING ANY OUTER OR INNER SURFACE OF THE OVEN.</p>
---	---

GETTING TO KNOW YOUR AIR FRY TOASTER OVEN

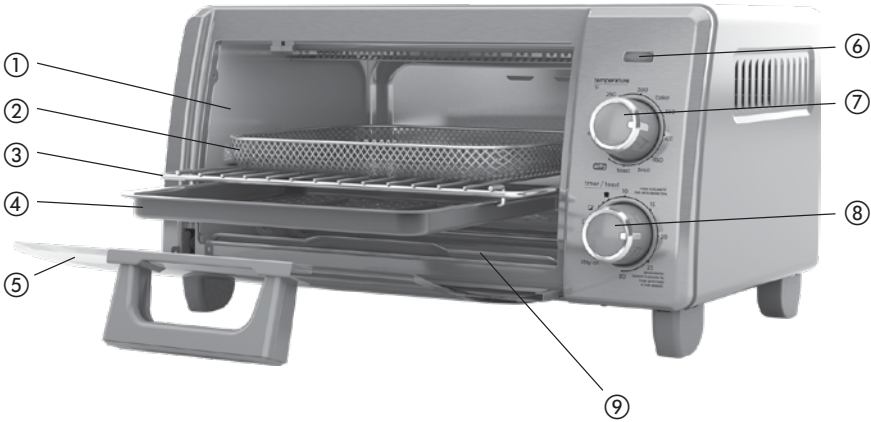

- 1. Extra deep curved interior
- † 2. Air Fry mesh tray (Part# TOD1775-01)
- † 3. Wire rack/broil rack
- † 4. Bake pan/drip tray (Part# TO1303-05)
- 5. Easy-view glass door
- 6. Power indicator light
- 7. Temperature selector knob
- 8. Toast shade/timer knob with stay on setting* (knob turns unit ON or OFF ●)
- † 9. Crumb tray (Part# TO1700-01)

Note: † indicates consumer replaceable/removable parts



*You must set the timer or select STAY ON for the oven to function.

Product may vary slightly from what is illustrated.

GETTING STARTED

This appliance is intended for household use only.

- Remove all packing material, any stickers, and the plastic band around the power plug.
- Remove and save literature.
- Please go to www.prodprotect.com/blackanddecker to register your warranty.
- Wash all removable parts as instructed in Care and Cleaning Section.
- Select a location where this unit is to be used, allowing enough space from the back of the unit and wall to allow heat to flow without damage to cabinets and walls. During operation, the unit should have 6 inches or more of clearance around sides, back, and top.
- Ensure crumb tray is in place before use.

Important information about using your oven

1. This oven gets hot. When in use, always use oven mitts or potholders when touching any outer or inner surface of the oven.
2. When using the oven for the first time, you may notice smoke or a slight odor during the first few minutes. This is normal.
3. Be sure food or baking pan does not come within 1 ½ inches (3.8 cm) of the top heating elements.
4. Food should not extend beyond the edges of the baking pan to avoid drippings from falling onto the heating elements.
5. Many factors influence cook times such as altitude, humidity and variations in electrical grids. For best results, monitor the end of the cook cycle.
6. **Cooking Containers:** Metal, ovenproof glass or ceramic bakeware can be used in your oven. Follow the manufacturer's instructions. Be sure the top edge of the container is at least 1 ½ inches (3.81cm) away from the upper heating elements.

TOAST

It is not necessary to preheat the oven for toasting.

1. Set temperature selector knob to TOAST position.
2. Open oven door and insert wire rack.
3. Place items to be toasted directly on wire rack and close the door.

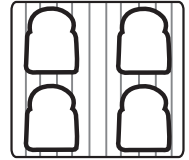

NOTE: for optimal toast, bread should be of uniform thickness and placed in one of the locations shown.

4. Turn toast shade/timer knob past 10 and then turn back to desired toast shade.

NOTE: You must set the toast shade selector knob as desired for the oven to begin toasting.

5. The on indicator light comes on and remains on until toasting cycle is complete.
6. When toast cycle is complete, there will be an audible signal. The oven and the on indicator light will go off.
7. Open the oven door. Using oven mitts or pot holders, slide the rack out to remove the toast.
8. Unplug appliance when not in use.

BAKE

NOTE: For best results, when baking or cooking, always preheat the oven for at least 10 minutes at the desired temperature setting.

1. Set temperature selector knob to the desired temperature.
2. Turn toast shade/timer knob past 10 and then to desired baking time, including preheat time. (Select STAY ON to bake longer than 30 minutes or to control cooking time yourself.)
3. The power indicator light comes on and remains on during the entire baking time.
4. The heating elements will cycle on and off to maintain even heat distribution.
5. Once oven has preheated, open oven door and insert food. Close oven door.

NOTE: Use a metal, glass or ceramic baking dish placed on the wire rack

6. If using the oven timer, there will be an audible signal once the baking cycle is complete. The oven turns off and the light goes out. If not using the oven timer, turn the oven to **O** (OFF) once cooking cycle is complete.
7. Open the oven door. Using oven mitts or pot holders, slide the rack out to remove the cooked food.
8. Unplug appliance when not in use.

AIR FRY

Air Fry technology uses high intensity hot air to bake, brown, and crisp your favorite fried foods with little to no oil.

Air Fry mode operates the oven at 425°F. Use the cook times listed in the recipe book or follow the food package recommendations for baking. Adjust the cook time as needed to achieve your preferred crispiness.

NOTE: It is not necessary to preheat the oven for air frying.

NOTE: Arrange your food in a single layer on the mesh tray for optimal air frying results.

1. Place food on air fry mesh tray. Open oven door and insert tray on top of wire rack. Close door.
2. Set temperature selector knob to AIR FRY.
3. Turn toast shade/timer knob past 10 and then to desired air frying time.
4. The power indicator light comes on and remains on while air frying.
5. The heating elements will cycle on and off to maintain even heat distribution.
6. If using the oven timer, there will be an audible signal once the air frying cycle is complete. The oven turns off and the light goes out. If not using the oven timer, turn the oven to **O** (OFF) once cooking cycle is complete.
7. Open the oven door. Using oven mitts or pot holders, slide the mesh tray out to remove the cooked food.
8. Unplug appliance when not in use.

BROIL

Note: It is not necessary to preheat the oven for broiling.

1. Set temperature selector knob to BROIL.
2. If the items are going to be placed directly on the wire rack, slide the baking pan into the guide under the wire rack to catch drippings during broiling.
3. Place items to be broiled directly on wire rack, or in the baking pan on top of the wire rack.
4. Turn toast shade/timer knob past 10 and then to desired broiling time, including 10-minute preheat or to STAY ON.
5. When finished broiling, the signal bell sounds. Turn the TOAST/TIMER selector to the **O** position. The power indicator light goes off.
6. Using an oven mitt or pot holder, slide out broiling rack together with bake pan to remove food.
7. Unplug appliance when not in use.

AIRFRY

FOOD	COOK TIME*
<i>Frozen Snack Food</i>	
Chicken Nuggets	13-16 min. or until crisp and golden brown
Chicken Strips	25-28 min. or until crisp and golden brown
Fish Sticks	10-12 min. or until crisp and golden brown
Breaded Onion Rings	10-12 min. or until breading is crisp
Breaded Mushrooms	16-20 min. or until breading is crisp
Mozzarella Sticks	10-12 min. or until breading is crisp
Jalapeño Poppers	14-16 min. or until breading is crisp
Corn Dogs	23-25 min. if frozen. Rotate front to back halfway through cooking
Potato Skins	13-15 min. or until hot and cheese is melted
<i>Potatoes & Fries</i>	
Straight or Crinkle Cut Fries (Frozen)	20-25 min. or until golden brown
Thick Steak Fries (Frozen)	18-24 min. or until golden brown
Thin Shoestring Fries (Frozen)	14-18 min. or until golden brown
Potato Wedge/Fries (Fresh)	20-25 min. or until golden brown
Seasoned Potato Nuggets	20-25 min. or until golden brown
<i>Meat & Poultry</i>	
Chicken Wings	20-25 min. or until internal temp is 165°F / 75°C
Chicken Drumsticks	20-30 min. or until internal temp is 165°F / 75°C

*Note: For these and other foods, please review manufacturer suggested cook times for baking.

KEEP WARM

1. Turn temperature selector knob to WARM.
2. Turn toast shade/timer knob past 10 and then to desired warming time. (Select Stay On to control cooking time yourself.)

NOTE: This feature is designed to keep already cooked foods warm after they have been cooked. This function should be used for short periods of time; to prevent food from drying out, cover with foil.

3. When cycle is complete, there will be an audible signal. The oven and the power ON indicator light will go off.
4. If not using the oven timer, turn the Toast/Timer selector knob to **O** once cycle is complete.
5. Unplug appliance when not in use.

CARE AND CLEANING

This product contains no user serviceable parts. Refer to service qualified service personnel.

Cleaning

Important: Before cleaning any part, be sure the oven is off, unplugged, and cool.

Note: Do not allow food debris to accumulate in oven cavity. Do not use aerosol or spray oven cleaners.

1. Clean the glass door with a sponge, soft cloth, or nylon pad and dish soap and warm water. Do not use a spray cleaner.
2. Remove wire rack, air fry mesh tray, and bake pan; wash in hot water with dish soap. To remove stubborn spots, use a polyester or nylon pad.
3. Pull out crumb tray and dispose of crumbs. Wipe tray with a damp cloth and dry thoroughly before placing back into the oven.
Note: *The rack and air fry mesh tray, are dishwasher safe. We recommend washing the bake pan and crumb tray by hand in hot water with dish soap.*
4. Wipe the outside of the oven with a damp cloth or sponge. Dry thoroughly.
5. Do not attempt to clean the heating elements. Any food that comes into contact with the elements will burn off on its own.

WARRANTY INFORMATION

For service, repair or any questions regarding your appliance, please call our Customer Service Line at 1-800-465-6070. Please **DO NOT** return the product to the place of purchase. Also, please **DO NOT** mail product back to manufacturer, nor bring it to a service center. You may also want to consult the website listed on the cover of this pamphlet.

Warranty Information

(Applies only in the United States and Canada)

What does it cover?

- Any defect in material or workmanship provided; however, Spectrum Brands' liability will not exceed the purchase price of product.

For how long?

- Two years from the date of original purchase with proof of such purchase.

What will we do to help you?

- Provide you with a reasonably similar replacement product that is either new or factory refurbished.

How do you get service?

- Save your receipt as proof of date of sale.
- Visit the online service website at www.prodprotect.com/blackanddecker, or call toll-free **1-800-465-6070**, for general warranty service.
- If you need parts or accessories, please call **1-800-738-0245**.

How does state law relate to this warranty?

- This warranty gives you specific legal rights. You may also have other rights that vary from state to state or province to province.

What does your warranty not cover?

- Damage from commercial use
- Damage from misuse, abuse or neglect
- Products that have been modified in any way
- Products used or serviced outside the country of purchase
- Glass parts and other accessory items that are packed with the unit
- Shipping and handling costs associated with the replacement of the unit
- Consequential or incidental damages (Please note, however, that some states do not allow the exclusion or limitation of consequential or incidental damages, so this limitation may not apply to you.)

Are there additional warranty exclusions?

- **This warranty shall not be valid where it is contrary to U.S. and other applicable laws, or where the warranty would be prohibited under any economic sanctions, export control laws, embargos, or other restrictive trade measures enforced by the United States or other applicable jurisdictions. This includes, without limitation, any warranty claims implicating parties from, or otherwise located in, Cuba, Iran, North Korea, Syria and the disputed Crimea region.**

Por favor lea este instructivo antes de usar el producto

INSTRUCCIONES IMPORTANTES DE SEGURIDAD.

Cuando se utilizan aparatos eléctricos, siempre se debe respetar ciertas medidas de seguridad a fin de reducir el riesgo de incendio, descarga eléctrica y/o lesiones a las personas, incluyendo las siguientes:

- Por favor lea todas las instrucciones.
- No toque las superficies calientes. Use las asas o las perillas.
- A fin de protegerse contra un choque eléctrico y lesiones a las personas, no sumerja el cable, los enchufes ni el aparato en agua ni en ningún otro líquido.
- Todo aparato eléctrico usado en la presencia de los niños o por ellos mismos requiere la supervisión de un adulto.
- Desconecte el aparato del tomacorriente cuando no esté en uso y antes de limpiarlo. Espere que el aparato se enfríe antes de instalare o retirarle piezas y antes de limpiarlo.
- No opere ningún aparato con un cable o enchufe dañado, que haya fallado, o haya sido dañado de cualquier otra manera. Llame al número de servicio para el consumidor que aparece en este manual.
- El uso de accesorios no recomendados por el fabricante del aparato puede ocasionar incendio, choque eléctrico o lesiones a las personas.
- No use este aparato a la intemperie.
- No permita que el cable cuelgue del borde de la mesa o del mostrador ni que entre en contacto con superficies calientes.
- No coloque el aparato sobre ni cerca de las hornillas de gas o eléctricas ni adentro de un horno caliente.
- Utilice extrema precaución cuando extraiga la bandeja o deseche grasa caliente.
- Para desconectar el horno, gire el control del reloj automático hasta "O" (OFF). Luego desenchufe el cable del tomacorriente.
- Este aparato se debe usar únicamente con el fin previsto.
- Utilice extrema precaución cuando extraiga la bandeja o deseche grasa caliente.
- No use almohadillas de fibras metálicas para limpiar el aparato. Las fibras metálicas podrían entrar en contacto con las piezas eléctricas del aparato, resultando en el riesgo de un choque eléctrico.
- No intente limpiar los elementos de calor.
- A fin de evitar el riesgo de incendio o choque eléctrico, jamás introduzca alimentos demasiado grandes ni utensilios de metal adentro del aparato.
- Existe el riesgo de incendio si el aparato permanece cubierto mientras se encuentra en funcionamiento o si éste llegase a entrar en contacto con cualquier material inflamable, incluyendo las cortinas y las paredes. Asegúrese de no colocar nada sobre el aparato mientras se encuentre en uso.
- Asegúrese de no colocar nada sobre el aparato mientras se encuentre en uso.
- No coloque ninguno de los siguientes materiales en el horno: papel, cartón, plástico y ningún otro artículo que no esté construido de metal y bandejas de vidrio aptos para horno.
- A fin de evitar que el aparato se sobre caliente, no cubra la bandeja para los residuos como ninguna otra superficie del aparato con papel de aluminio.
- Si no está cocinando, simplemente desenchufe el cable del tomacorriente. Para apagar el horno mientras cocina, presione la perilla TIME (tiempo de cocción). Las palabras NOW COOKING (ahora cocinando) mostradas en la pantalla se apagarán y el horno emitirá un bip por tres veces.
- Este aparato no está diseñado para ser usado por personas (incluido niños) con capacidad limitada física, mental o sensoriales disminuidas y falta de experiencia o conocimiento que les impida utilizar el aparato con toda seguridad sin supervisión o instrucción.

- Se debe asegurar la supervisión de los niños para evitar que usen el aparato como juguete.
- Este aparato no está diseñado para operar por medio de un temporizador externo o control remoto.
- No deje el horno desatendido mientras esté funcionando. En caso de que ocurriera un incendio mientras se cocinan los alimentos, desenchufe el horno pero NO abra la puerta. Para reducir el riesgo de incendio, mantenga el interior del horno completamente limpio y libre de residuos de alimentos, aceite, grasa, o de cualquier otro material combustible.
- Se debe ejercer extrema precaución cuando se utilizan recipientes de metal o vidrio.

CONSERVE ESTAS INSTRUCCIONES. Este aparato eléctrico es para uso domestico unicamente.

ENCHUFE POLARIZADO

Este aparato cuenta con un enchufe polarizado (un contacto es más ancho que el otro). A fin de reducir el riesgo de un choque eléctrico, este enchufe encaja en un tomacorriente polarizada en un solo sentido. Si el enchufe no entra en le tomacorriente, inviértalo y si aun así no encaja, consulte con un electricista. Por favor no trate de alterar esta medida de seguridad.

TORNILLO DE SEGURIDAD

Advertencia: Este aparato cuenta con un tornillo de seguridad para evitar la remoción de la cubierta exterior del mismo. A fin de reducir el riesgo de incendio o de choque eléctrico, por favor no trate de remover la cubierta exterior. Este producto no contiene piezas reparables por el consumidor. Toda reparación se debe llevar a cabo únicamente por personal de servicio autorizado

CABLE ELÉCTRICO

- Un cable de alimentación corto es provisto para reducir los riesgos de enredarse o tropezar con un cable más largo.
- Existen cables de extensión disponibles y estos pueden ser utilizados si se toma el cuidado debido en su uso.
- Si se utiliza un cable de extensión:
 - La clasificación eléctrica marcada del cable de extensión debe ser, como mínimo, igual a la clasificación eléctrica del aparato;
 - Si el aparato es del tipo de conexión a tierra, el cable de extensión debe ser un cable de tres alambres de conexión a tierra; y
 - El cable debe ser acomodado de manera que no cuelgue del mostrador o de la mesa para evitar que un niño tire del mismo o que alguien se tropiece sin darse cuenta.

Nota: Si el cable de alimentación está dañado, por favor llame al número del departamento de garantía que aparece en estas instrucciones.



PRECAUCIÓN

ESTE HORNO SE CALIENTA CUANDO ESTÁ EN USO. SIEMPRE USE AGARRADERAS O GANTES DE COCINA CUANDO TOQUE TODA SUPERFICIE INTERNA O EXTERNA DEL HORNO.

CONOZCA SU HORNO TOSTADOR CON FREIDORA DE AIRE

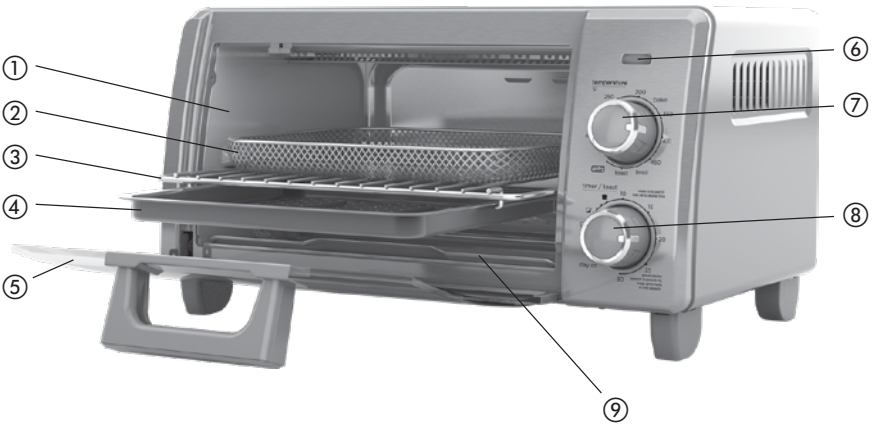

- 1. Interior curvo de gran profundidad
- † 2. Bandeja de malla para freír con aire (pieza no. TOD1775-01)
- † 3. Parrilla de alambre/parrilla de asar (pieza no. TO1700-02)
- † 4. Bandeja para hornear/parrilla para asar (pieza no. TO1303-05)
- 5. Puerta de vidrio para ver fácilmente lo que se cocina
- 6. Luz indicadora de funcionamiento
- 7. Perilla selectora de temperatura
- 8. Perilla selectora del nivel de tostado/reloj automático con función STAY ON* (la perilla enciende y apaga ● la unidad)
- † 9. Bandeja para migas (pieza no. TO1700-01)



Note: † indica las piezas extraíbles o reemplazables por parte del consumidor.

*Es necesario ajustar el reloj automático o seleccionar la función STAY ON (permanecer encendido) para que el horno funcione.

El producto puede variar ligeramente del que aparece ilustrado.

ANTES DEL PRIMER USO

Este producto es solo para uso doméstico.

- Retire todo material de empaque, todas las etiquetas y la tira plástica alrededor del enchufe.
- Retire y conserve la literatura.
- Por favor visite www.prodprotect.com/blackanddecker para registrar su garantía.
- Lave todas las piezas removibles según es indicado en la sección de Cuidado y Limpieza.
- Escoja un lugar donde utilizar esta unidad, dejando suficiente espacio entre la parte posterior y la pared para permitir que el calor fluya sin dañar los gabinetes y las paredes. Durante el uso, la unidad debe tener 6 pulgadas o más de espacio alrededor de los lados, la parte posterior y parte superior.
- Asegúrese de que la bandeja para migas esté en su lugar antes de utilizar.

Información importante acerca del uso de su horno

1. Este horno se calienta. Cuando esté en uso, siempre use guantes de cocina o agarraderas de olla al tocar toda superficie externa o interna del horno.
2. Cuando utilice el horno por primera vez, podría notar humo o un ligero olor durante los primeros minutos. Esto es normal.
3. Asegúrese de que los alimentos o que la bandeja de hornear se encuentre a una distancia no menos de 1 1/2 pulgadas (3.8 cm) de los elementos de calor superiores.
4. Los alimentos no deben extenderse de los bordes de la bandeja para hornear a fin de evitar que el exceso de goteo caiga sobre los elementos de calor.
5. Muchos factores influyen los tiempos de cocción como la altitud, humedad y variaciones en las redes eléctricas. Para los mejores resultados, supervise el final del ciclo de cocción.
6. **Recipientes de Cocción:** Su horno le permite utilizar recipientes de metal, de vidrio resistente al calor o de cerámica. Siga las indicaciones del fabricante. Asegúrese de que haya un espacio mínimo de 1 1/2" (3.8 cm) entre el borde superior del recipiente y los elementos de calor superiores.

FUNCIÓN DE TOSTAR (TOAST)

No es necesario precalentar el horno para tostar.

1. Fije la perilla selectora de temperatura en la posición TOAST.
2. Abra la puerta del horno e inserte la parrilla de alambre.
3. Coloque los alimentos a tostar directamente sobre la parrilla de alambre y cierre la puerta.

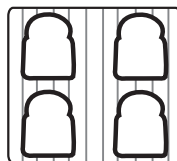

NOTA: Para tostado óptimo, el pan debe ser de un grosor uniforme y colocado en una de las posiciones mostradas.

4. Gire la perilla selectora del nivel de tostado/reloj automático hasta pasar la posición 10 y luego gírela hasta la posición del nivel de tostado deseado.

NOTA: Es necesario fijar la perilla selectora del nivel de tostado deseado para que el horno comience el ciclo de tostado.

5. La luz indicadora de encendido se ilumina y se mantiene iluminada hasta que el ciclo de tostado termine.

6. Cuando el ciclo de tostado ha terminado, se emitirá una señal audible. El horno y la luz indicadora de encendido se apagarán.
7. Abra la puerta del horno. Utilizando guantes de cocina y agarraderas de olla, deslice la parrilla hacia afuera para retirar las tostadas.
8. Desenchufe el horno cuando no esté en uso.

FUNCIÓN BAKE (HORNEAR)

NOTA: Para los mejores resultados, al hornear o cocinar, precaliente el horno como mínimo 10 minutos a la temperatura deseada.

1. Fije la perilla selectora de temperatura a la temperatura deseada.
2. Gire la perilla selectora del nivel de tostado/reloj automático hasta pasar la posición 10 y luego gírela hasta la posición del tiempo de cocción deseado, incluyendo el tiempo de precalentamiento. (Seleccione la función STAY ON (permanecer encendido) para hornear por más de 30 minutos o para controlar el tiempo de cocción.)
3. La luz indicadora de funcionamiento se ilumina y se mantiene iluminada durante todo el ciclo de cocción.
4. Los elementos de calor se encienden y apagan para mantener la distribución de calor uniforme.
5. Una vez que el horno se haya precalentado, abra la puerta del horno y coloque los alimentos. Cierre la puerta del horno.

NOTA: Use un recipiente de metal, vidrio o cerámica colocado sobre la parrilla de alambre.

6. Si utiliza el reloj automático del horno, se emitirá una señal audible cuando el ciclo de cocción termine. El horno y la luz indicadora se apagan. Si no utiliza el reloj automático del horno, gire la perilla del horno a **O** (OFF) una vez que haya terminado el ciclo de cocción.
7. Abra la puerta del horno. Utilizando guantes de cocina y agarraderas de olla, deslice la parrilla hacia afuera para retirar los alimentos cocinados.
8. Desenchufe el horno cuando no esté en uso.

FUNCIÓN AIR FRY (FREÍR CON AIRE)

La tecnología para freír con aire utiliza aire caliente de alta intensidad para hornear, dorar, y crujir sus alimentos fritos favoritos con poco o ningún aceite.

El modo AIR FRY opera el horno a 425°F. Use los tiempos de cocción que aparecen en el libro de recetas o siga las recomendaciones de horneado en el paquete del alimento. Ajuste el tiempo de cocción según sea necesario para lograr el crujiente preferido.

NOTA: No es necesario precalentar el horno para freír con aire.

NOTA: Acomode sus alimentos en una sola capa en la parrilla de malla para freír con aire y obtener resultados óptimos.

1. Coloque los alimentos en la bandeja para freír con aire de malla. Abra la puerta del horno coloque la bandeja encima de la parrilla de alambre. Cierre la puerta.
2. Fije la perilla selectora de temperatura en la posición AIR FRY.
3. Gire la perilla selectora del nivel de tostado/reloj automático hasta pasar la posición 10 y luego gírela hasta la posición del tiempo de cocción deseado.
4. La luz indicadora de funcionamiento se ilumina y se mantiene iluminada durante el ciclo de freír con aire.
5. Los elementos de calor se encienden y apagan para mantener la distribución de calor uniforme.
6. Si utiliza el reloj automático del horno, se emitirá una señal audible cuando el ciclo de cocción termine. El horno y la luz indicadora se apagan. Si no utiliza el reloj automático del horno, gire la perilla del horno a **O** una vez que haya terminado el ciclo de cocción.
7. Abra la puerta del horno. Utilizando guantes de cocina y agarraderas de olla, deslice la parrilla hacia afuera para retirar los alimentos cocinados.
8. Desenchufe el horno cuando no esté en uso.

FUNCIÓN DE ASAR (BROIL)

Nota: No es necesario precalentar el horno para asar.

1. Fije la perilla selectora de temperatura en la posición BROIL.
2. Si los alimentos van a ser colocados directamente sobre la parrilla, deslice la bandeja para hornear dentro de la guía debajo de la parrilla para recoger los jugos que caigan durante el ciclo de asado.
3. Coloque los alimentos para asar directamente sobre la parrilla o en la bandeja para hornear, colocada encima de la parrilla.
4. Gire la perilla selectora del nivel de tostado/reloj automático hasta pasar la posición 10 y luego gírela hasta la posición del tiempo de asar deseado, incluyendo el tiempo de precalentamiento de 10 minutos o la función STAY ON (permanecer encendido).
5. Cuando el ciclo de asado termine, se emitirá una señal audible. Gire la perilla selectora TOAST/TIMER (tostar/reloj automático) hasta la posición **O**. La luz indicadora de funcionamiento se apaga.

FREÍR CON AIRE

ALIMENTO	TIEMPO DE COCCIÓN*
<i>Alimentos Ligeros Congelados</i>	
Nuggets de pollo	13-16 min. o hasta que esté crujiente y dorado
Tiras de pollo	25-28 min. o hasta que esté crujiente y dorado
Palitos de pescado	10-12 min. o hasta que esté crujiente y dorado
Aros de cebolla empanizados	10-12 min. o hasta que el empanizado esté crujiente
Champiñones empanizados	16-20 min. o hasta que el empanizado esté crujiente
Palitos de queso mozzarella	10-12 min. o hasta que el empanizado esté crujiente
Jalapeños rellenos	14-16 min. o hasta que el empanizado esté crujiente
Perros calientes de maíz	23-25 min. si está congelado. Rote del frente a la parte posterior a mitad del ciclo de cocción
Papas rellenas con cascara	13-15 min. o hasta que esté caliente y el queso esté derretido
<i>Papas y Papas Fritas</i>	
Papas fritas congeladas cortadas en tiras o con corte ondulado	20-25 min. o hasta que esté dorado
Papas fritas congeladas gruesas	18-24 min. o hasta que esté dorado
Papas fritas congeladas bien finitas	14-18 min. o hasta que esté dorado
Papas fritas crudas	20-25 min. o hasta que esté dorado
Papa sazonadas en trozos	20-25 min. o hasta que esté dorado
<i>Carne y Aves</i>	
Alas de pollo	20-25 min. o hasta que la temperatura interna alcance 165°F / 75°C
Muslos de pollo	20-30 min. o hasta que la temperatura interna alcance 165°F / 75°C

*Nota: Para estos y otros alimentos, por favor revise los tiempos de cocción para hornear sugeridos por el fabricante.

6. Utilizando guantes de cocina y agarraderas de olla, deslice la parrilla para asar junto con la bandeja para hornear hacia afuera para retirar los alimentos.
7. Desenchufe el horno cuando no esté en uso.

FUNCIÓN DE MANTENER CALIENTE (WARM)

1. Gire la perilla selectora de temperatura hasta la posición WARM (mantener caliente).
2. Gire la perilla selectora del nivel de tostado/reloj automático hasta pasar la posición 10 y luego gírela hasta la posición del tiempo de calentamiento deseado. (Seleccione la función STAY ON (permanecer encendido) para controlar el tiempo de calentamiento.)

NOTA: Esta función está diseñada para mantener los alimentos ya cocinados calientes, después de haberlos cocinado. Esta función debe utilizarse por períodos de tiempo cortos; para evitar que los alimentos se sequen, cúbralos con papel de aluminio.

3. Cuando el ciclo de mantener caliente termine, se emitirá una señal audible. El horno y la luz indicadora de encendido se apagarán.
4. Si no usa el reloj automático del horno, gire la perilla selectora TOAST/TIMER (tostar/reloj automatico) hasta la posición 0, una vez que el ciclo de mantener caliente haya terminado.
5. Desenchufe el horno cuando no esté en uso.

CUIDADO Y LIMPIEZA

Este producto no contiene piezas que deban ser reparadas por el usuario. Para servicio, consulte a personal de servicio calificado.

Limpieza

Importante: Antes de limpiar cualquier parte del horno, asegúrese de que esté apagado, desenchufado y frío.

Nota: No permita que se acumule residuos de alimentos en la cavidad del horno. No utilice productos de limpieza para horno en aerosol.

1. Limpie la puerta de vidrio con una esponja, un paño suave o un estropajo de nylon con líquido de fregar y agua caliente. No utilice un producto de limpieza en aerosol.
2. Retire la parrilla, la parrilla de malla para freír con aire y la bandeja para hornear, y lávelas con agua caliente y líquido de fregar. Para eliminar las manchas persistentes, utilice un estropajo de poliéster o nylon.
3. Deslice la bandeja para migas hacia afuera del horno para desechar las migas. Limpie la bandeja con un paño húmedo y seque bien antes de colocarla de nuevo en el horno.

Nota: *La parrilla y la parrilla de malla para freír con aire son aptas para la máquina lavaplatos. Recomendamos lavar la bandeja para hornear y la bandeja para migas a mano con agua caliente y líquido de fregar.*

4. Limpie el exterior del horno con un paño húmedo o una esponja. Seque bien.
5. No intente limpiar los elementos de calor. Cualquier alimento que entre en contacto con los elementos de calor se quemará por sí solo.

PÓLIZA DE GARANTÍA

(Válida sólo para México)

Duración

Spectrum Brands de México, SA de CV garantiza este producto por 2 años a partir de la fecha original de compra.

¿Qué cubre esta garantía?

- Esta Garantía cubre cualquier defecto que presenten las piezas, componentes y la mano de obra contenidas en este producto.
- Requisitos para hacer válida la garantía
- Para reclamar su Garantía deberá presentar al Centro de Servicio Autorizado la póliza sellada por el establecimiento en donde adquirió el producto. Si no la tiene, podrá presentar el comprobante de compra original.

¿Dónde hago válida la garantía?

- Llame sin costo al teléfono **01 800 714 2503**, para ubicar el Centro de Servicio Autorizado más cercano a su domicilio en donde usted podrá encontrar partes, componentes, consumibles y accesorios.

Procedimiento para hacer válida la garantía

Acuda al Centro de Servicio Autorizado con el producto con la póliza de Garantía sellada o el comprobante de compra original, ahí se reemplazará cualquier pieza o componente defectuoso sin cargo alguno para el usuario final. Esta Garantía incluye los gastos de transportación que se deriven de su cumplimiento.

Excepciones

Esta Garantía no será válida cuando el producto:

- A) Se hubiese utilizado en condiciones distintas a las normales.
- B) No hubiese sido operado de acuerdo con el instructivo de uso que le acompaña.
- C) Cuando el producto hubiese sido alterado o reparado por personas no autorizadas por Spectrum Brands de México, SA de CV.

Nota: Usted podrá encontrar partes, componentes, consumibles y accesorios en los centros de servicios autorizados. Esta garantía incluyen los gastos de transportación que se deriven de sus cumplimiento dentro de sus red de servicio.

¿Existen exclusiones de garantía adicionales?

- **Esta garantía no será válida donde exista oposición a EE.UU. y otras leyes aplicables, o donde la garantía sería prohibida bajo cualquier sanción económica, ley de control de exportación, embargo u otra medida comercial impuesta por los Estados Unidos u otras jurisdicciones aplicables. Esto incluye, sin limitación, cualquier reclamo de garantía que implique partes de, u de otro modo localizadas en, Cuba, Irán, Corea del Norte, Siria y la región disputada de Crimea.**

¿NECESITA AYUDA?

Para servicio, reparaciones o preguntas relacionadas al producto, por favor llame al número del centro de servicio que se indica para el país donde usted compró su producto. **NO** devuélva el producto al fabricante. Llame o lleve el producto a un centro de servicio autorizado.

DOS AÑOS DE GARANTÍA LIMITADA (No aplica en México, Estados Unidos y Canada)

¿Qué cubre la garantía?

- La garantía cubre cualquier defecto de materiales o de mano de obra que no haya sido generado por el uso incorrecto del producto.

¿Por cuánto tiempo es válida la garantía?

- Por dos años a partir de la fecha original de compra mientras que tenga una prueba de la compra.

¿Cómo se obtiene el servicio necesario?

- Conserve el recibo original como comprobante de la fecha de compra, comuníquese con el centro de servicio de su país y haga efectiva su garantía si cumple lo indicado en el manual de instrucciones.

¿Cómo se puede obtener servicio?

- Conserve el recibo original de compra.
- Por favor llame al número del centro de servicio autorizado.

¿Qué relación tiene la ley estatal con esta garantía?

- Esta garantía le otorga derechos legales específicos y el consumidor podría tener otros derechos que varían de una región a otra.

¿Qué aspectos no cubre esta garantía?

- Los productos que han sido utilizados en condiciones distintas a las normales.
- Los daños ocasionados por el mal uso, el abuso o negligencia.
- Los productos que han sido alterados de alguna manera.
- Los daños ocasionados por el uso comercial del producto.
- Los productos utilizados o reparados fuera del país original de compra.
- Las piezas de vidrio y demás accesorios empacados con el aparato.
- Los gastos de tramitación y embarque asociados al reemplazo del producto.
- Los daños y perjuicios indirectos o incidentales.

¿Existen exclusiones de garantía adicionales?

- **Esta garantía no será válida donde exista oposición a EE.UU. y otras leyes aplicables, o donde la garantía sería prohibida bajo cualquier sanción económica, ley de control de exportación, embargo u otra medida comercial impuesta por los Estados Unidos u otras jurisdicciones aplicables. Esto incluye, sin limitación, cualquier reclamo de garantía que implique partes de, u de otro modo localizadas en, Cuba, Irán, Corea del Norte, Siria y la región disputada de Crimea.**

Por favor llame al número correspondiente que aparece en la lista a continuación para solicitar que se haga efectiva la garantía y donde Ud. puede solicitar servicio, reparaciones o partes en el país donde el producto fué comprado.

Argentina

Atención al consumidor
0800 444 7296
Horario de atención:
Lunes a viernes de 9 a 13 hs
y de 14.30 a 17 hs.
email: servicios@spectrumbrands.com
Humboldt 2495 piso 3
C.A.B.A. - Argentina

Chile

Servicios Tecnico Hernandez.
Av. Providencia 2529, Local 26.
Santiago-Chile.
Tlf: 56 222333271
Email:
servicioblackanddecker@gmail.com

Colombia

Spectrum Brands Corp, S.A.S.
Transversal 23 #97-73
Oficinas 403-404-405,
Bogotá, Colombia
Línea Servicio al Cliente: 018000510012

Costa Rica

Aplicaciones Electromecánicas
Calle 22 y 24 en Avenida 3 BLV de la torre
Mercedes Benz
200 mts norte y 50 mts este
San José, Costa Rica
Tel. (506) 2257-5716

Ecuador

Servicio Master
Dirección: Capitán Rafael
Ramos OE 1-85 y Galo plaza Iasso.
Tel (593) 2281-3882 / 2240-9870

El Salvador

Sedeblack
Calle San Antonio Abad, Colonia Lisboa
No 2936
San Salvador, Depto. de San Salvador
Tel. (503) 2284-8374

Guatemala

Kinal
17 avenida 26-75, zona 11 Centro
comercial Novicentro,
Local 37 - Ciudad
Guatemala
Tel. (502)-2476-7367

Honduras

Serviteca
San Pedro Sula, B Los Andes, 2 calle-entre
11-12 Avenida
Honduras
Tel. (504) 2550-1074

México

Kepler #168 Col.
Anzures,
Miguel Hidalgo
México, CDMX
Tel: 800-714-25-03

Nicaragua

LRM ELECTRONICA
Managua - Sinsa Altamira 1.5
kilómetros al norte
Nicaragua
Tel. (505) 2270-2684

Panamá

Supermarcas
Centro comercial El dorado, Plaza
Dorado, Local 2.
Panama
Tel. (507) 392-6231

Perú

Servicio Central Fast Service
Av. Angamos Este 2431
San Borja, Lima Perú
Tel. (511) 2251 388

Puerto Rico

Buckeye Service
Jesús P. Piñero #1013
Puerto Nuevo, SJ PR 00920
Tel.: (787) 782-6175

Republica Dominicana

Prolongación Av. Rómulo
Betancourt
Zona Industrial de Herrera
Santo Domingo, República
Dominicana
Tel.: (809) 530-5409

Venezuela

Inversiones BDR CA
Av. Casanova C.C.
City Market Nivel Plaza Local 153
Diagonal Hotel Melia,
Caracas.
Tel. (582) 324-0969

¿NECESITA AYUDA?

Garantía limitada de dos años

(Solamente aplica en los Estados Unidos y el Canadá).

Para servicio, reparaciones o cualquier pregunta sobre su electrodoméstico, por favor llame a nuestra Línea de Servicio al Cliente al 1-800-465-6070. Por favor, NO devuelva el producto al lugar donde lo compró. Además, por favor NO envíe el producto por correos al fabricante ni lo lleve a un centro de servicio. También puede consultar el sitio web que aparece en la portada de este manual.

¿Qué cubre mi garantía?

- Su garantía cubre cualquier defecto de material o de mano de obra, siempre y cuando la responsabilidad de Spectrum Brands, Inc. no exceda el precio de compra del producto.

¿Por cuánto tiempo es válida la garantía?

- Su garantía se extiende por dos años a partir de la fecha original de compra mientras que tenga una prueba de la compra.

¿Qué tipo de asistencia provee mi garantía?

- Su garantía le brinda un producto de reemplazo similar que sea nuevo o que ha sido restaurado de fábrica.

¿Cómo se puede obtener asistencia?

- Conserve el recibo original de compra.
- Para servicio al cliente y para registrar su garantía, visite www.prodprotect.com/blackanddecker, o llame al número **1-800-465-6070**, para servicio al cliente.
- Por favor llame al número del centro de servicio autorizado. **1-800-738-0245**.

¿Cómo afecta a mi garantía la ley estatal?

- Esta garantía le otorga derechos legales específicos y el consumidor podría tener otros derechos que varían de una región a otra.

¿Qué no cubre mi garantía?

- Los productos que han sido utilizados en condiciones distintas a las normales.
- Los daños ocasionados por el mal uso, el abuso o negligencia.
- Los productos que han sido alterados de alguna manera.
- Los daños ocasionados por el uso comercial del producto.
- Los productos utilizados o reparados fuera del país original de compra.
- Las piezas de vidrio y demás accesorios empacados con el aparato.
- Los gastos de tramitación y embarque asociados al reemplazo del producto.
- Los daños y perjuicios indirectos o incidentales.

¿Existen exclusiones de garantía adicionales?

- **Esta garantía no será válida donde exista oposición a EE.UU. y otras leyes aplicables, o donde la garantía sería prohibida bajo cualquier sanción económica, ley de control de exportación, embargo u otra medida comercial impuesta por los Estados Unidos u otras jurisdicciones aplicables. Esto incluye, sin limitación, cualquier reclamo de garantía que implique partes de, u de otro modo localizadas en, Cuba, Irán, Corea del Norte, Siria y la región disputada de Crimea.**

Sello del Distribuidor:

Fecha de compra:

Modelo:

1150 W 120 V~ 60 Hz

Código de fecha / Date Code / Le code de date

Comercializado por:

Spectrum Brands de México, SA de C.V
Avenida 1° de Mayo No. 120
Piso 7, Oficina 702.
Colonia San Andres Atoto, C.P. 53500
Naucalpan de Juárez, Estado de México,
México

Servicio y Reparación
Art. 123 No. 95
Col. Centro, C.P. 06050
Deleg. Cuauhtemoc

Servicio al Consumidor,
Venta de Refacciones
y Accesorios
01 800 714 2503

Importado y Distribuido por:

RAYOVAC ARGENTINA S.R.L. Humboldt
2495 Piso# 3 C1425FUG) C.A.B.A.
Argentina C.U.I.T NO. 30-70706168-1

Importado por / Imported by:

Spectrum Brands de México, SA de C.V
Avenida 1° de Mayo No. 120
Piso 7, Oficina 702.
Colonia San Andres Atoto, C.P. 53500
Naucalpan de Juárez, Estado de México,
México

Para atención de garantía marque:
01 (800) 714 2503

Importado por / Imported by:

Household Products Chile Commercial
Ltda
Av. Del Valle 570, Ofic. 704
Ciudad Empresarial, Huechuraba
Santiago - Chile
Fono: (562) 2571 3700

Importado por / Imported by:

Spectrum Brands Corp, S.A.S.
Transversal 23 #97-73
Oficinas 403-404-405,
Bogotá, Colombia
Línea Servicio al Cliente:
018000510012

BLACK+DECKER and the BLACK+DECKER logos and product names are trademarks of
The Black & Decker Corporation, used under license. All rights reserved.

BLACK+DECKER y los logos y nombres de productos de BLACK+DECKER son marcas registradas
de The Black & Decker Corporation, usados bajo licencia. Todos los derechos reservados.

All other marks are Trademarks of Spectrum Brands, Inc.
Todas la demás marcas son Marcas Registradas de Spectrum Brands, Inc.

Made in China.
Fabricado en China.

BLACK+DECKER

TM

www.BlackAndDeckerAppliances.com

