

This Owner's Manual is provided and hosted by [Appliance Factory Parts](#).



Farberware FCD06ASSWHB Owner's Manual

[Shop genuine replacement parts for Farberware
FCD06ASSWHB](#)



[Find Your Farberware Dishwasher Parts - Select From 5 Models](#)

----- Manual continues below -----

FARBERWARE®

Farberware is a registered trademark of Farberware Licensing Company, LLC
Manufactured and sold pursuant to a license from Farberware Licensing Company,
LLC © 2019 Farberware Licensing Company, LLC. All rights reserved.

(rev. 10/07/19 MD)



FCD06ASSWHB

Professional 6-Piece Set Countertop Dishwasher
Lavavajillas profesional para mesada para 6 cubiertos
Lave-vaisselle professionnel de comptoir, 6 pièces

Instruction Manual
Manual de Instrucciones
Manuel d'utilisation

CONTENTS

SAFETY	2
IMPORTANT SAFEGUARDS	3
ADDITIONAL IMPORTANT SAFEGUARDS	3
INTRODUCTION	5
GROUNDING THE UNIT.	6
PARTS & ASSEMBLY	7
OPERATION	8
FIRST TIME USE.	9
LOADING THE DISHWASHER	12
STARTING A WASHING PROGRAM	15
CLEANING & MAINTENANCE	17
INSTALLATION INSTRUCTIONS	21
TROUBLESHOOTING TIPS	25
RETURNS & WARRANTY	28

SAFETY

Your safety and the safety of others is very important.

We have provided many important safety messages in this manual and on your appliance. Always read and obey all safety messages.



This is the safety alert symbol.

This symbol alerts you to potential hazards that can cause serious injury to you and others.

All safety messages will follow the safety alert symbol.

All safety messages will tell you what the potential hazard is, tell you how to reduce the chance of injury, and tell you what can happen if the instructions are not followed.

Appliance Specifications:

120 Volts, 60 Hertz
Rated Output: 680 Watts



THIS PRODUCT IS FOR USE IN 120V AC OUTLET ONLY.

IMPORTANT SAFEGUARDS

A person who has not read and understood all operating and safety instructions is not qualified to operate this appliance. All users of this appliance must read and understand this Instruction Manual before operating or cleaning this appliance.

When using electrical appliances, basic safety precautions should always be followed, including:

1. **Read all instructions before operating this appliance.**
2. DO NOT TOUCH the hot surfaces. Use handles or knobs.
3. This appliance is NOT A TOY.
4. Unsupervised young children and cognitively challenged individuals should never operate this appliance.
5. Close supervision is necessary when any appliance is used by or near children.
6. To protect against electrical shock do not immerse cord, plug or any part of this appliance in water or other liquids.
7. Unplug from outlet when not in use, before removing parts and before cleaning. Allow to cool before putting on or taking off any parts, and before cleaning.
8. DO NOT operate any appliance with a damaged cord or plug, or after the appliance malfunctions, or if the appliance has been damaged in any manner. Return the appliance to the nearest repair shop for examination, repair or adjustment.
9. The manufacturer does not recommend the use of accessory attachments other than what is provided by the manufacturer. Use of attachments may cause injuries.
10. DO NOT use the appliance for other than its intended use.
11. DO NOT use outdoors. FOR HOUSEHOLD USE ONLY.
12. DO NOT place on or near a hot gas or electric burner, or in a heated oven.
13. DO NOT let cord hang over edge of table or counter, or touch hot surfaces.
14. NEVER leave unit unattended while in use or when plugged into an outlet.
15. Extreme caution must be used when moving an appliance containing hot food.
16. Always attach plug to appliance first, then plug cord in the wall outlet. To disconnect, turn any control to "off," then remove plug from wall outlet.

ADDITIONAL IMPORTANT SAFEGUARDS

Operating Safety Precautions

1. Do not abuse, sit on, or stand on the door or dish rack of the dishwasher.
2. Do not touch the heating element during or immediately after use. (This instruction is only applicable to machines with a visual heating element.)
3. Do not operate your dishwasher unless all enclosure panels are properly in place. Open the door very carefully if the dishwasher is operating, there is a risk of water squirting out. Do not place any heavy objects of stand on the door when it is open. The appliance could tip forward.
4. When loading items to be washed:

- Locate sharp items so that they are not likely to damage the door seal.
 - Warning: Knives and other utensils with sharp points must be loaded in the basket with their points down or placed in a horizontal position.
5. When using your dishwasher, you should prevent plastic items from coming into contact with heating element. (This instruction is only applicable to machines with a visual heating element.)
 6. Check that the detergent dispenser is empty after completion of the wash cycle.
 7. Do not wash plastic items unless they are marked dishwasher safe or the equivalent. For plastic items not marked, check the manufacturer's recommendations.
 8. Use only detergent and rinse additives designed for an automatic dishwasher.
 9. Never use soap, laundry detergent, or hand washing detergent in your dishwasher. Keep these products out of the reach of children.
 10. Keep children away from detergent and rinse aid, keep children away from the open door of the dishwasher as there could still be some detergent left inside.
 11. Dishwasher detergents are strongly alkaline, they can be extremely dangerous if swallowed. Avoid contact with skin and eyes and keep children away from the dishwasher when the door is open. The door should not be left in the open position since this could present a tripping hazards.
 12. Remove the door to the washing compartment when removing an old dishwasher from service or discarding it.
 13. Please dispose of packing materials properly. Use the dishwasher only for its intended function. During installation, the power supply must not be excessively or dangerously bent or flattened. Do not tamper with controls.
 14. The appliance is to be connected to the water mains using new hose sets and that old hose-sets should not be reused.
 15. The maximum number of place settings to be washed is 6. The maximum permissible inlet water pressure is 1Mpa. The minimum permissible inlet water pressure is 0.04Mpa.

Instructions for the Electrical Cord and Plug

1. ELECTRICAL SHOCK HAZARD: Failure to follow these instructions can result in death, fire, or electrical shock.
 - Plug into a grounded 3 prong outlet.
 - DO NOT remove ground prong.
 - DO NOT use an adapter.
 - DO NOT use an extension cord.
2. This unit MUST be grounded. In the event of an electrical short circuit, grounding reduces the risk of electric shock by providing an escape wire for the electric current. This unit is equipped with a cord having a grounding wire with a grounding plug. The plug must be plugged into an outlet that is properly installed and grounded.
3. WARNING: Improper use of the grounding plug can result in a risk of electric shock. **If the plug does not fit fully into the outlet, contact a qualified electrician. Do not attempt to modify the plug in any way.**
4. A short power supply cord is provided to reduce the risk resulting from becoming entangled or tripping over a long cord.
5. The manufacturer does not recommend using this machine in countries that do not support 120V AC even if a voltage adapter, transformer, or converter is in use.

SAVE THESE INSTRUCTIONS!

INTRODUCTION

Thank you for purchasing the 6-PLACE SETTING COUNTERTOP DISHWASHER from Farberware! A perfect space saving solution for small living spaces, RVs, Boats, or anyplace you need big cleaning in a compact size. This powerful, easy to use, portable dishwasher holds up to 6 place settings and offers 6 powerful wash programs. It's easy to install, has simple one-touch digital controls, and easily sits right on your countertops or a sturdy tabletop.

Features include:

- 6 Wash Programs: Heavy/Normal/Light/Baby-care/Speed 45Min/Self-clean
- Extra-drying function
- Enduring stainless steel interior tub
- 6 standard place setting capacity
- 24 hours Delay Start
- A+ 52 dBA noise level
- Child lock

GROUNDING THE UNIT

This appliance must be grounded. In the event of a malfunction or breakdown, grounding will reduce the risk of electric shock by providing a path of least resistance of electric current. This appliance is equipped with a cord having an equipment-grounding conductor and a grounding plug. The plug must be plugged into an appropriate outlet that is installed and grounded in accordance with all local codes and ordinances.

Improper connection of the equipment-grounding conductor can result in a risk of electric shock. Check with a qualified electrician or service representative if you are in doubt whether the appliance is properly grounded. Do not modify the plug provided with the appliance; if it is not fit for the outlet. Have a proper outlet installed by a qualified electrician.



WARNING: Improper use of the grounding plug can result in a risk of electric shock.

FOR PERSONAL SAFETY

DO NOT USE AN EXTENSION CORD OR AN ADAPTER PLUG WITH THIS APPLIANCE. DO NOT, UNDER ANY CIRCUMSTANCES, CUT OR REMOVE THE EARTHING CONNECTION FROM THE POWER CORD.

ELECTRICAL REQUIREMENTS

Please look at the rating label to know the rating voltage and connect the dishwasher to the appropriate power supply. Use the required fuse 10 amp, time delay fuse or circuit breaker recommended and provide separate circuit serving only this appliance.

ELECTRICAL CONNECTION

Ensure the voltage and frequency of the power being corresponds to those on the rating plate. Only insert the plug into an electrical socket which is earthed properly. If the electrical socket to which the appliance must be connected is not appropriate for the plug, replace the socket, rather than using adapters or the like as they could cause overheating and burns.

PARTS & ASSEMBLY

Your 6-PLACE SETTING COUNTERTOP DISHWASHER is fully assembled. Before using, remove all packing materials from inside the dishwasher. Check the dishwasher for any damage, such as misaligned or bent door, damaged door seals and sealing surfaces, broken or loose hinges and latches and dents inside the dishwasher or on the door. If there is any damage, DO NOT operate the dishwasher. Return damaged items to the store where it was purchased.

PARTS

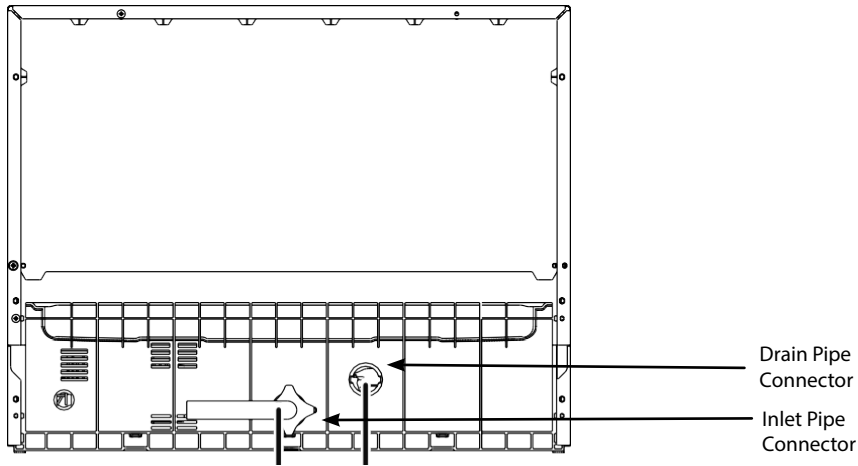
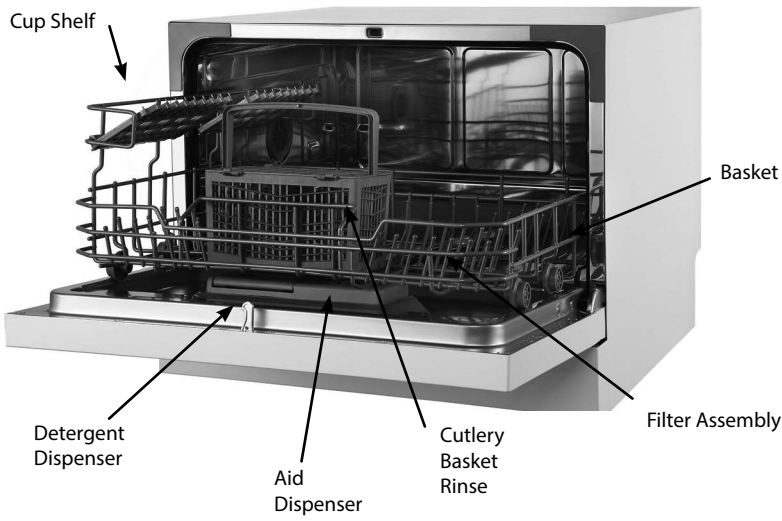



OPERATION INSTRUCTIONS

CONTROL PANEL



ENGLISH

PROGRAM	DISPLAY
Power	Press this button to turn on your dishwasher.
Program	<p>Press the buttons to select the appropriate washing program.</p> <p>Heavy For heaviest soiled crockery, and normally soiled pots, pans, dishes etc. With dried-on food.</p> <p>Normal For normally soiled loads, such as pots, plates, glasses and lightly soiled pans.</p> <p>Light For light loads, such as pots, plates, glasses and lightly soiled pans.</p> <p>Baby care For washing baby bottles.</p> <p>Speed 45Min A shorter wash for lightly soiled loads that do not need drying.</p> <p>Self-Cleaning This program provides an effective cleaning of the dishwasher itself.</p>
Extra Dry	For better drying result. (It can only be used with Heavy, Normal, Light, Baby care)
Delay	Press the button to set the delay time.
Child Lock	This option allows you to lock the buttons on the control panel, so children cannot accidentally start the dishwasher by pressing the buttons on the panel. Only the Power button remains active. To lock or unlock the buttons on the control panel, press the button for 3 seconds.
Start/Cancel	To start the selected washing program or cancel it when the dishwasher is working.
Screen	<p>Rinse Aid If the indicator light is lit, it means the dishwasher is low on dishwasher rinse aid and requires a refill. </p> <p>Child Lock If the indicator light is lit, it means the machine has activated the child lock function. </p>

FIRST TIME USE

FILL THE RINSE AID DISPENSER

Rinse aid dispenser

The rinse aid is released during the final rinse to prevent water from forming droplets on your dishes. That can leave spots and streaks. It also improves drying by allowing water to sheet off the dishes. Your dishwasher is designed to use liquid rinse aids. The rinse aid dispenser is located inside the door next to the detergent dispenser. To fill the dispenser, open the cap and pour the rinse aid into the dispenser until the level indicator turns completely black.

The volume of the rinse aid container is about 110ml.

Function of rinse aid

Rinse aid is automatically added during the last rinse, ensuring thorough rinsing, and spot and streak free drying.

WARNING: Only use branded rinse aid for dishwasher. Never fill the rinse aid dispenser with any other substances (e.g. Dishwasher cleaning agent, liquid detergent). This would damage the appliance.

When to refill the rinse aid dispenser

If there is no rinse-aid warning light in the control panel, you can judge the amount of rinse-aid by the color of the optical level indicator "C" located next to the cap. When the rinse-aid container is full, the whole indicator will be dark.

As the rinse-aid diminishes, the size of the dark dot decreases. You should never let the rinse aid get below 1 / 4 full.

- Full
- 3/4 Full
- 1/2 Full
- 1/4 Full - Should refill to eliminate spotting
- Empty

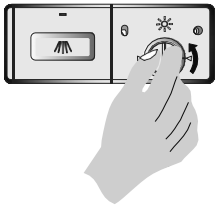
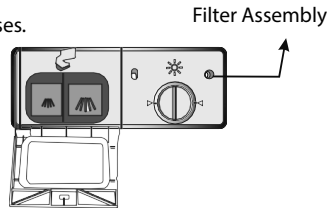

To open the dispenser, turn the cap to the "open" (left) arrow and lift it out.



Pour the rinse aid into the dispenser, being careful not to overfill.

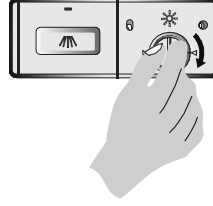

Replace the cap by inserting it aligned with "open" arrow and turning it to the closed (right) arrow.

NOTE: Clean up any rinse aid spill during filling with an absorbent cloth to avoid excessive foaming during the next wash. Don't forget to replace the cap before you close dishwasher door.

Adjusting rinse aid dispenser

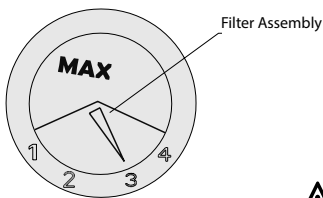

The rinse aid dispenser has four settings. The recommended setting is on "3". If the dishes still are not drying properly or are spotted, adjust the dial to the next higher number on "4".



NOTE: Increase the dose if there are drops of water or lime spots on the dishes after washing. Reduce it if there are sticky whitish stains on your dishes or a bluish film on glassware or knife blades.

FILL THE RINSE AID DISPENSER

Proper use of detergent

Detergents with its chemical ingredients are necessary to remove dirt, crush dirt and transport it out of the dishwasher. Use only detergent specifically made for use in dishwashers. Keep your detergent fresh and dry.

Don't put powder detergent into the dispenser until you're ready to wash dishes.

Detergents

There are 3 sorts of detergents

1. With phosphate and with chlorine
2. With phosphate and without chlorine
3. Without phosphate and without chloride

Normally new pulverized detergent is without phosphate. The water softener function of phosphate is not given. In this case we recommend to fill salt in the salt container even when the hardness of water is only 6 °dH. If detergents without phosphate were used in case of hard water often white spots appear at dishes and glasses. In this case please add more detergent to reach better results. Detergents without chlorine do only bleach a little. Strong and colored spots will not removed completely. In this case please choose a program with higher Temperature.

Concentrated detergent

Based on their chemical composition, dishwasher can be split in two basic types:

1. Conventional, alkaline detergents with caustic components
2. Low alkaline concentrated detergents with natural enzymes

The use of "normal" washing programs in conjunction with concentrated detergents reduces pollution and is good for your dishes; these wash programs are specially matched to the dirt-dissolving properties of the enzymes of the concentrated detergent. For this reason "normal" wash programs in which concentrated detergents are used can achieve the same results that can otherwise only be achieved using "heavy" program.

Detergent Tablets

Detergent tablets of different brands dissolve at different speeds. For this reason some detergent tablets cannot dissolve and develop their full cleaning power during short programs. Therefore please use long programs when using detergent tablets, to ensure the complete removal of detergent residuals.

 **NOTE:** Detergent tablets are only for the models with 3 in 1 function or 3 in 1 program.

Detergent Dispenser

The dispenser must be refilled before the start of each wash cycle following the instructions provided in the Wash Cycle Table. Your dishwasher uses less detergent and rinse aid than conventional dishwasher. Generally, only one tablespoon of detergent is needed for a normal wash load. Also, more heavily soiled items need more detergent. Always add the detergent just before starting the dishwasher, otherwise it could get damp and will not dissolve properly.

Amount of detergent to use:

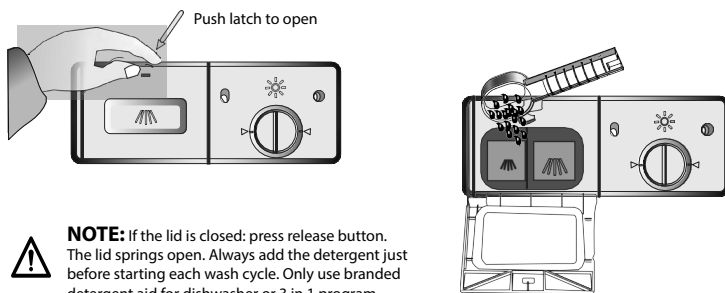

 **NOTE:** If the lid is closed: press release button. The lid springs open. Always add the detergent just before starting each wash cycle. Only use branded detergent aid for dishwasher or 3 in 1 program.

 **WARNING:** Dishwasher detergent is corrosive! Take care to keep it out of reach of children.

Fill in detergent:

Fill the detergent dispenser with detergent. The marking indicates the dosing levels, as illustrated on right:

A. The place can load 15g detergent.

B. The place can load 25g detergent.

Please observe the manufacturers dosing and storage Recommendations as stated on the detergent packaging.

Close the lid and press until it locks in place. If the dishes are heavily soiled, place an additional detergent dose in the pre-wash detergent chamber. This detergent will take effect during the pre-wash phase.

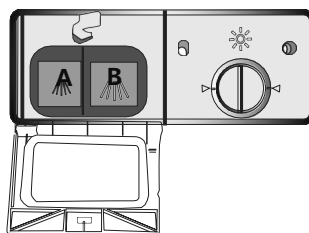

 **NOTE:** You find information about the amount of detergent for the single programme on the last page. Please aware, that according to the level soiling and the specific hardness of water differences are possible. Please observe the manufacturer's recommendations on the detergent packaging.

LOADING THE DISHWASHER

RECOMMENDATION

- Consider buying utensils which are identified as dishwasher-proof
- Use a mild detergent that is described as 'kind of dishes'. If necessary, seek further information from detergent manufacturers
- For particular items, select a program with as low a temperature
- To prevent damage, do not take glass and cutlery out of the dishwasher immediately after the program has ended.

FOR WASHING IN THE DISHWASHER THE FOLLOWING CUTLER/DISHES

Are not suitable

- Cutlery with wooden, horn china or mother-of-pearl handles
- Plastic items that are not heat resistant Older cutlery with glued parts that is not temperature resistant
- Bonded cutlery items or dishes Pewter or cooper items
- crystal glass
- Steel items subject to rusting Wooden platters
- Items made from synthetic fibers

Are of limited suitability

- Some types of glasses can become dull after many washes
- Silver and aluminum parts tend to discolor during washing
- Glazed patterns may fade if machine washed frequently

ATTENTION BEFORE OR AFTER LOADING THE DISHWASHER BASKETS

For best performance of the dishwasher, follow these loading guidelines. Features and appearance of baskets and cutlery baskets may vary from your model.

- Scrape off any large amounts of leftover food. Soften remnants of burnt food in pans It is not necessary to rinse the dishes under running water.
- Place objects in the dishwasher in following way:
 1. Items such as cups, glasses, pots/pans, etc. are face down.
 2. Curved items, or those with recesses, should be loaded at a slant so that water can run off.
 3. All utensils are stacked securely and can not tip over.
 4. All utensils are placed in the way that the spray arms can rotated freely during washing.

 **NOTE:** Very small items should not be washed in the dishwasher as they could easily fall out of the basket.

- Load hollow items such as cups, glasses, pans etc. With the opening downwards so that water cannot collect in the container or a deep base.
- Dishes and items of cutlery must not lie inside one another, or cover

each other. To avoid damage to glasses, they must not touch.

- Load large items which are most difficult to clean into the basket.
- Long bladed knives stored in an upright position are a potential hazard!
- Long and/or sharp items of cutlery such as carving knives must be positioned horizontally in the basket.
- Please do not overload your dishwasher. This is important for good results and for reasonable energy consume.

LOADING THE BASKET

Position the dishes and cookware so that they will not get moved by the spray of water.

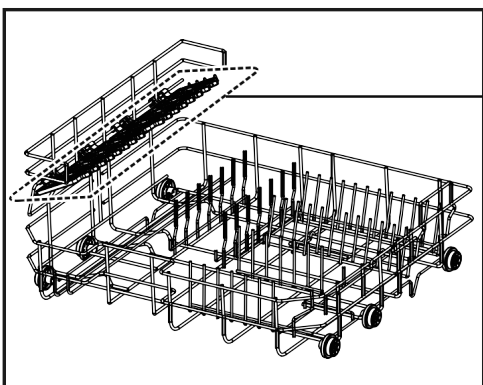
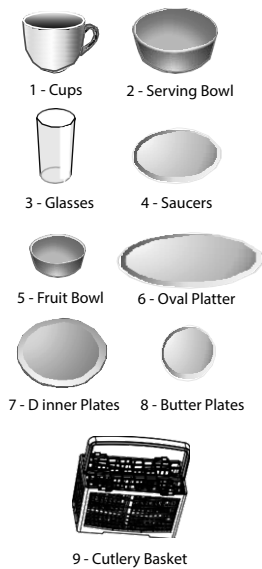
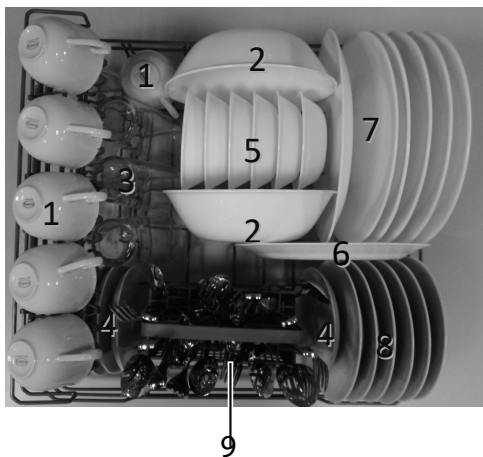
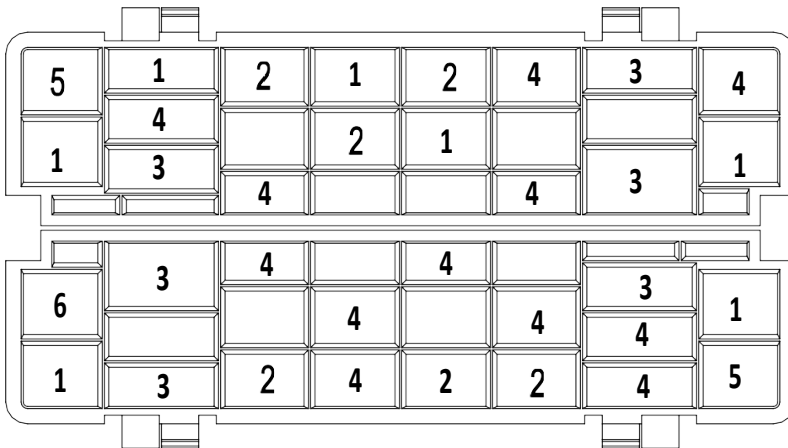

Plate racks of Basket
The basket is fitted with plate racks which can be stowed horizontal if required.

CUTLERY BASKET

Cutlery should be placed in the cutlery basket with handles at the bottom. If the rack has side baskets, the spoon should be loaded individually into the appropriate slots, especially long utensils should be placed in the horizontal position at the front of the upper basket as shown

ENGLISH



1 - Dinner Forks



2 - Salad Forks



3 - Knives



4 - Teaspoons



5 - Serving Spoons



6 - Serving Forks



WARNING: Do not let any item extend through bottom. Always load sharp utensils with the sharp point down!

For personal safety and a top quality clean, place the silverware in the basket:

- They do not nest together.
- Place silverware with handles-down.
- But place knives and other potentially dangerous utensils handles-up.

STARTING A WASHING PROGRAM

WASH CYCLE TABLE

PROGRAM	DESCRIPTION OF CYCLE	DETERGENT PRE/MAIN	RUNNING TIME (MIN.)	ENERGY (KWH)	WATER (L)	RINSE AID
Heavy	Pre-wash(122° F) Wash (158°) Rinse Rinse Rinse(158°F) Drying	3/15q 1 or 2 pieces	100	0.49	12.5	●
Normal	Pre-wash Wash (122°) Rinse Rinse (158°) Drying	3/15q 1 piece	110	0.36	10.8	●
Light	Wash(113°F) Rinse Rinse(140°F) Drying	18q 1 piece	75	0.27	10	●
Baby Care	Wash(149°F) Rinse(122°F) Drying	18q 1 piece	90	0.51	12.5	●
Speed 45 Min	Wash (104°) Rinse Rinse (104° F)	15g	45	0.313	10.5	
Self-Cleaning	Wash(158°) Rinse Rinse(149°F) Drying	15g 1 piece	20	0.21	6.6	

TURNING ON THE APPLIANCE

Starting a wash cycle:

1. Draw out the basket (see the section entitled "Loading the Dishwasher ");
2. Pour in the detergent (see the section entitled "Detergent and Rinse Aid ");
3. Insert the plug into the socket. The power supply is 120V/60 Hz;
4. Make sure that the water supply is turned on to full pressure;
5. Close the door and press the power button to turn on the power supply;
6. Press the program button to select wash program you need

Heavy->Normal->Light->BabyCare->Speed->SelfCleaning

7. Then press the Start/Cancel button, the dishwasher begins to start



NOTE: If you open the door when you're washing, the machine will pause. When you close the door you need to press Start/Cancel button to keep the machine working.

CHANGE THE PROGRAM

Premise: You can modify the washing program, When the dishwasher just runs for a short time. Otherwise, the detergent may have already been released, and the appliance may have already drained the wash water. If this is the case, the detergent dispenser must be refilled (see the section entitled "Loading the Detergent").

To change the washing program, press the Start/Cancel button to pause the machine, then press the Start/Cancel button more than three seconds the machine will be in stand by state, then you can change the program to the desired cycle setting (see the section entitled "Starting a wash cycle").

The lights show the state of the dishwasher:

- a) All phase lights off.....On stand by
- b) The display no blinking.....Being paused
- c) The display blinking.....Running



NOTE: If you open the door when washing, the machine will pause. When you close the door, you need to press start/cancel button to keep the machine working.

FORGET TO ADD A DISH?

A forgotten dish can be added any time before the detergent cup opens.

1. Press the start/cancel button
2. Open the door a little to stop the washing
3. After the spray arms stop working you can open the door completely
4. Add forgotten dishes
5. Close the door
6. Press the start/cancel button. The dishwasher will run after 10 seconds

AT THE END OF THE WASH CYCLE

When the working cycle has finished, the buzzer of dishwasher will sound 8 seconds, then stop. Turn off the appliance using the power button, shut off the water supply and open the door of the dishwasher. Wait a few minutes before unloading the dishwasher to avoid handling the dishes and utensils while they are still hot and more susceptible to breakage. They will also dry better. Since the appliance is standing by, it will power off automatically after 30 minutes without any operation.

Switch off the dishwasher:

All the phase lights are off. Only in this case the program has ended.

1. Switch off the dishwasher by pressing the power button.
2. Turn off the water tap!

Open the door carefully:

Hot dishes are sensitive to knocks. The dishes should therefore be allowed to cool down around 15 minutes before removing from the appliance.

Open the dishwasher's door, leave it ajar and wait a few minutes before removing the dishes. In this way they will be cooler and the drying will be improved.

Unloading the dishwasher:

It is normal that the dishwasher is wet inside.

 **WARNING:** It is dangerous to open the door when washing, because the hot water may scald you.

CLEANING & MAINTENANCE

FILTERING SYSTEM

The filter prevents larger remnants of food or other objects from getting inside the pump.

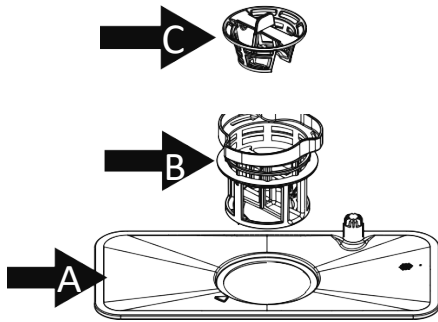

The filter system consists of a coarse filter, a flat (main) filter and a micro filter (fine).

A. Main Filter

Food and soil particles trapped by this filter are pulverized by a special jet on the spray arm and washed down to drain.

B. Fine Filter

This filter holds soil and food residue in the sump area and prevents it from being deposited on the dishes during wash cycle.

C. Coarse Filter

Larger items, such as pieces of bone or glass, that could block

the drain are trapped in the coarse filter. To remove the items caught by the filter, gently squeeze the tap on the top of this filter and lift out.

Filter assembly

The filter efficiently removes food particles from the wash water, allowing it to be recycled during the cycle. For best performance and results, the filter assembly must be regularly. For this reason, it is a good idea to remove the larger food particles trapping in the filter after each wash cycle by rinsing the filter and cup under running water. To remove the filter assembly, pull on the cup handle in the upward direction.



WARNING: Never run the dishwasher without the filters in place. The dishwasher must never be used without the filters. Improper replacement of the filter may reduce the performance level of the appliance and damage dishes and utensils.

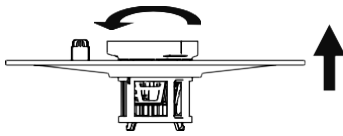

Step 1: Contrarotate the filter assembly (A, B and C). Then lift it all up.

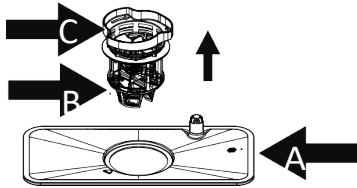

Step 2: Lift B and C up from A.

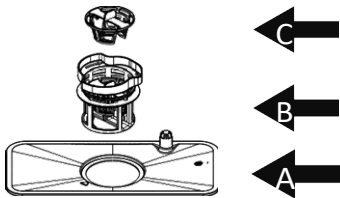

The end.



NOTE: If do it from Step 1 to Step 3, the filter system will be removed; If you do it from Step 3 to Step 1, the filter system will be installed. Inspect the filters for blocking every time the dishwasher has been used.

By unscrewing the coarse filter, you can remove the filter system. Remove any food remnants and clean the filters under running water.



NOTE: The entire filter assembly should be cleaned once a week.

Cleaning the filter

To clean the coarse filter and the fine filter, use a cleaning brush. Reassemble the filter parts as shown in the figures in the last page and reinsert the entire assembly in the dishwasher, positioning in its seat and pressing downward.

WARNING: When cleaning the filters, don't knock on them. Otherwise, the filters could be contorted and the performance of dishwasher could be debased.

CARING FOR THE DISHWASHER

The control panel can be cleaned by using a lightly dampened cloth and dry thoroughly. The exterior use a good appliance polish wax. Never use sharp objects, scouring pads or harsh cleaners on any part of the dishwasher.

Cleaning the door



To clean the edge around the door, you should use only a soft warm, damp cloth. To avoid penetration of water into the door lock and electrical components, do not use a spray cleaner of any kind.

WARNING: Never use a spray cleaner to clean the door panel as it may damage the door lock and electrical components. Abrasive agent or some paper towel should not be used because of the risk of scratching or leaving spots on the stainless steel surface.

Protect against freezing

Please take frost protection measures on dishwasher in winter. Each time after washing cycles, please operate as follows:

1. Cut off electrical power to the dishwasher.
2. Turn off the water supply and disconnect the water inlet pipe from the water valve.
3. Drain water from the inlet pipe and water valve. (Use a pan to catch the water)
4. Reconnect the water inlet pipe to the water valve.
5. Remove the filter at the bottom of the tub and use a sponge to use up water in sump.

NOTE: If your dishwasher cannot work because of the ice, please contact professional service persons.

Cleaning the spray arms

The spray arms can be easily removed for periodic cleaning of the nozzles, to prevent possible clogging. Wash them under running water and carefully replace them in their seats, checking that their rotary movement is in no way impeded.

Grasp the middle of the spray

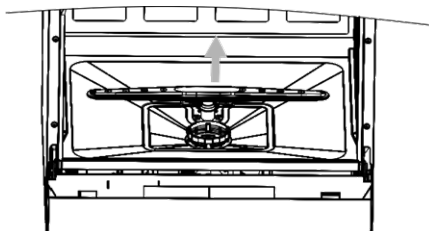

arm, pull it upwards to remove it. Wash the arms under a jet of running water and return them carefully to their seat. After reassembly, check that the spray arms turn freely. Otherwise, check that they have been installed correctly.

How to keep your dishwasher in shape

- **After every wash:** After every wash, turn off the water supply to the appliance and leave the door slightly open so that moisture and odors are not trapped inside.
- **Remove the plug:** Before cleaning or performing maintenance, always remove the plug from the socket.
- **No solvents or abrasive cleaning:** To clean the exterior and rubber parts of the dishwasher, do not use solvents or abrasive cleaning products. Only use a cloth with warm soapy water. To remove spots or stains from the surface of the interior, use a cloth dampened with water with a little vinegar, or a cleaning product made specifically for dishwashers.
- **When it is not in need for a long time:** It is recommended that you run a wash cycle with the dishwasher empty and then remove the plug from the socket, turn off the water supply and leave the door of the appliance slightly open. This will help the door seals to last longer and prevent odors from forming within the appliance.
- **Moving the appliance:** If the appliance must be moved, try to keep it in the vertical position. If necessary, it can be positioned on its back.
- **Seals:** One of the factors that cause odors to form in the dishwasher is food that remains trapped in the seals. Periodic cleaning with a damp sponge will prevent this from occurring.

INSTALLATION INSTRUCTION

INSTALLATION PREPARATION

The installation position of dishwasher should be near the existing inlet and drain hoses and power cord.

One side of the cabinet sink should be chosen to facilitate the connection of drain hoses of the dishwasher.

POSITIONING THE APPLIANCE

Position the appliance in the desired location. The back should rest against the wall behind it, and the sides, along the adjacent cabinets or wall. The dishwasher is equipped with water supply and drain hoses that can be positioned to the right or the left to facilitate proper installation.

ABOUT POWER CONNECTION



For personal safety: DO NOT USE AN EXTENSION CORD OR AN ADAPTER PLUG WITH THIS APPLIANCE. DO NOT, UNDER ANY CIRCUMSTANCES, CUT OR REMOVE THE EARTHING CONNECTION FROM THE POWER CORD.

Electrical requirements

Please look at the rating label to know the rating voltage and connect the dishwasher to the appropriate power supply. Use the required fuse 10 amp, time delay fuse or circuit breaker recommended and provide separate circuit serving only this appliance.

Electrical connection

Ensure the voltage and frequency of the power being corresponds to those on the rating plate. Only insert the plug into an electrical socket which is earthed properly. If the electrical socket to which the appliance must be connected is not appropriate for the plug , replace the socket, rather than using a adaptors or the like as they could cause overheating and burns.



WARNING: INSURE PROPER GROUND EXISTS BEFORE USE.

Grounding instructions

This appliance must be earthed. In the event of a malfunction or breakdown, earthing will reduce the risk of electric shock by providing a path of least resistance for the electric current. This appliance is equipped with a cord having an equipment-earthing conductor and an earthing plug. The plug must be plugged into an appropriate outlet that is installed and earthed in accordance with all local standards and requirements.



WARNING: Improper connection of the equipment earthing conductor can result in the risk of an electric shock. Check with a qualified electrician or service representative if you are in doubt whether the appliance is properly earthed. Do not modify the plug provided with the appliance. If the plug does not fit properly to the outlet, please have a qualified electrician to install a proper outlet.

WATER CONNECTION

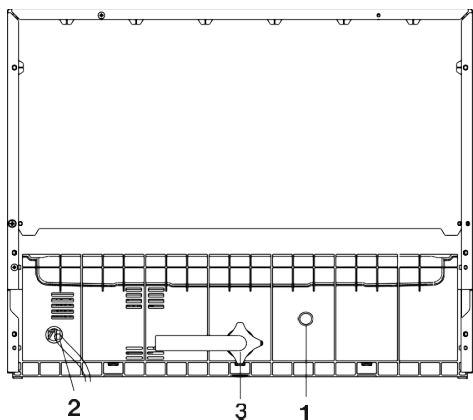

Rear of Dishwasher

1. Drain Port
2. Power Cord
3. Inlet Port

ENGLISH

Your dishwasher comes equipped with a 'quick connect' assembly (includes inlet and drain hose). The faucet adapter must be installed on the faucet before you can connect the dishwasher. This adapter is included inside your dishwasher. The faucet adapter is compatible with faucets inclusive of either male (outside) or female (inside) threaded faucet connections.

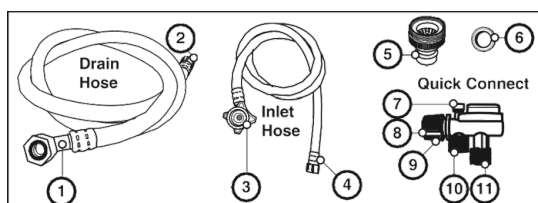

Quick connect assembly

Drain hose:

1. Drain port connection
2. Quick connect connection

Inlet hose:

3. Drain port connection
4. Quick connect connection

Faucet adapter:

5. Faucet adapter
6. Faucet washer

Quick connect:

7. Pressure relief valve
8. Faucet adapter connection
9. Locking collar
10. Inlet hose connection
11. Drain hose connection



WARNING: In order to avoid that there is more water staying in the inlet hose, please close the faucet after using.

1. Screw the faucet adapter onto (or into) the faucet tap. Check for leaks (use Teflon tape to eliminate if necessary).
2. Connect the six-sided connection of the drain hose to the drain port connection on the back of the dishwasher cabinet. Do not over-tighten (to avoid damage to threads).
3. Connect the star-shaped connection of the inlet hose to the inlet port on the back of the dishwasher cabinet. Do not over-tighten (to avoid damage to threads).
4. Connect the circular connection of the drain hose onto the longer (bottom) male connection on the quick connect.
5. Connect the circular connection of the inlet hose onto the shorter (top) male connection on the quick connect.
6. Attach the quick connect onto the faucet adapter, by pulling down the outer locking collar on the quick connect, while pushing the quick connect upward onto the faucet adapter.
7. When the quick connect snaps onto the faucet adapter, release the locking collar. Verify the connection is secure.
8. Slowly open the hot water line and check for any sign of water leaks at all hose connections. If leaks are located, immediately close the water supply and repair the hose connections.

Important

- Once you open the water supply line, (even if it is closed immediately thereafter), the inlet hose will be pressurized.
- To relieve water pressure from inside the inlet hose, (make sure the water line (faucet) is closed): press and hold the red pressure relief button on the quick connect until the flow of water stops.

WARNING: FAILURE TO RELIEVE WATER PRESSURE, BEFORE DISCONNECTING THE QUICK-CONNECT FROM THE FAUCET, WILL RESULT IN BACK-PRESSURE OVER-SPRAY. THE TEMPERATURE OF INCOMING WATER CAN BE VERY HOT, AND BACK-PRESSURE OVER-SPRAY COULD CAUSE SEVERE BURNS AND/OR SCALDING.

DANGER: DO NOT LET CHILDREN DISCONNECT THE DISHWASHER; CLOSE SUPERVISION OF CHILDREN IS ALWAYS IMPORTANT AROUND APPLIANCES.

NOTE: Hard water conditions will adversely affect the washing performance of your dishwasher. Hard water conditions will also contribute to 'lime' (white film substance) deposits and/or 'scaling' on the stainless steel surface of the dishwasher tub and heater element, located in the sump underneath the removable filter screen. To assist in minimizing these conditions, it is recommended to periodically operate/rinse the inside of the dishwasher (empty) using 1 cup of white vinegar at least once a week.

Disconnecting your dishwasher

1. Shut off the water supply at the faucet.
2. Disconnect the power supply cord.

START OF DISWASHER

The following things should be checked before starting the dishwasher.

1. The dishwasher is level and fixed properly.
2. The inlet valve is open.
3. There is a leakage at the connections of the conducts.
4. The wires are tightly connected.
5. The power is switched on.
6. The inlet and drain hoses are knotted.
7. All packing materials and printings should be taken out from the dishwasher.



WARNING: After installation, please make sure to keep this manual.
The content of this manual is very helpful to the users.

TROUBLESHOOTING TIPS

BEFORE CALLING FOR SERVICE

Review the charts on the following pages may save you from calling for service

	PROBLEM	POSSIBLE CAUSES	WHAT TO DO
Technical Problems	Dishwasher doesn't start	Fuse blown, or the circuit breaker tripped	Replace fuse or reset circuit breaker. Remove any other appliances sharing the same circuit with the dishwasher
		Power supply is not turned on	Make sure the dishwasher is turned on and the door is closed securely. Make sure power cord is properly plugged in.
		Door of dishwasher not closed	Close dishwasher, making sure that the door latches.
Technical Problems	Water not pumped from dishwasher	Kink in drain hose	Check drain hose
		Filter clogged	Check the coarse filter (see "Cleaning the filter")
		Kitchen sink clogged	Check kitchen sink to make sure it is draining well. If problem is kitchen sink not draining, you may need a plumber rather than a serviceman for dishwasher
General Problems	Suds in the tub	Improper detergent	Use only the special dishwasher detergent to avoid suds. If this occurs, open the dishwasher and let suds evaporate. Add 1 gallon of cold water to the tub. Close and latch the dishwasher, then Start the "soak" wash cycle to drain out the water. Repeat if necessary
		Spilled rinse-aid	Always wipe up rinse-aid spills immediately
	Stained tub interior	Detergent with colorant was used	Make sure that the detergent is the one without colourant.
	White film on inside surface	Hard water minerals	To clean the interior, use a damp sponge with dishwasher detergent and wear rubber gloves. Never use any other cleaner than dishwasher detergent for the risk of foaming or suds.
General Problems	There are rust stains on cutlery	The affected items are not corrosion resistant	
		A program was not run after dishwasher salt was added. Traces of salt have gotten into wash cycle	Always run the Quick wash program without any crockery in the dishwasher and without selecting the Turbo function (if present), after adding dishwasher salt
		The lid of softer is loose	Check the lip. Ensure the fix is fine.

Noise	Knocking noise in the wash cabinet	The spray arm is knocking against an item in a basket	Interrupt the program and rearrange the items which are obstructing the spray arm.
	Rattling noise in the wash cabinet	Item of crockery are insecure in the wash cabinet	Interrupt the program and rearrange the items of the crockery.
	Knocking noise in the water pipes	This may be caused by on-site installation or the cross-section of the piping	This has no influence on dishwasher function. If in doubt, contact a qualified plumber.
Unsatisfactory washing result	The dishes are not clean	<p>The dishes were not loaded correctly</p> <p>The program was not powerful enough</p> <p>Not enough detergent was dispensed</p> <p>Item is blocking the path of spray arms</p> <p>The filter combination in the base of wash cabinet is not clean - causing spray arm jets to get blocked</p>	<p>See notes in "Loading the dishwasher baskets."</p> <p>Select a more intensive program. See "Wash cycle table."</p> <p>Use more detergent or change your detergent.</p> <p>Rearrange the items so that the spray can rotate freely.</p> <p>Clean and/or fit the filter combination correctly. Clean the spray arm jets.</p>
	Cloudiness on glassware	Combination of soft water and too much detergent	Use less detergent if you have soft water and select a shortest cycle to wash the glassware and to get them clean.
	Black or gray marks on dishes	Aluminum utensils have rubbed against dishes	Use a mild abrasive cleaner to eliminate those marks.
	Detergent left in dispenser cups	Dishes block detergent cups	Reloading the dishes properly.
Unsatisfactory drying result	The dishes are not drying	<p>Improper loading</p> <p>Too little rinse-aid</p> <p>Dishes are removed too soon</p> <p>Wrong program selected</p> <p>Using cutlery with a low-quality coating</p>	<p>Load dishwasher as suggested in directions.</p> <p>Increase amount of rinse-aid/refill dispenser.</p> <p>Do not empty dishwasher immediately after washing. Open the door slightly so the steam can escape. Begin unloading the dishwasher once the dishes are barely warm to the touch. Empty the low basket first.</p> <p>Choose a program with a long washing time.</p> <p>Water drainage is more difficult with these items. Cutlery or dishes of this type are not suitable for washing in the dishwasher.</p>

ERROR CODES

When some malfunctions come on, the appliance will display error codes to warn you:

CODES	MEANINGS	POSSIBLE CAUSES
E1	Longer inlet time	Faucets is not opened or water intake is restricted, or water pressure is too low.
E2	Not reaching required temperature	Malfunction of heating element.
E3	Overflow	Some element of dishwasher leaks.
E4	Failure of communication between main PCB with display PCB	Open circuit or break wiring for the communication.

⚠ WARNING: If overflow occurs, turn off the main water supply before calling a service. If there is water in the base pan because of an overflow or small leak, the water should be removed before restarting the dishwasher.

TECHNICAL INFORMATION

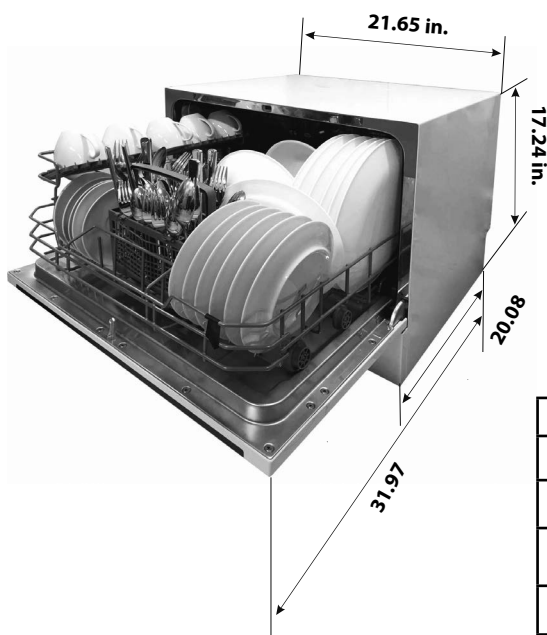

Height	17.24
Width	21.65
Depth	20.08
Voltage connected load	See rating label
Water pressure	0.04-1.0MPa
Hot water connection	Should be 120-degrees F
Power supply	See rating label
Capacity	6 place setting

RETURNS & WARRANTY

SHOULD YOUR UNIT NOT WORK OR IF DAMAGED WHEN YOU FIRST TAKE IT OUT OF THE BOX, PLEASE RETURN IT TO THE PLACE OF PURCHASE IMMEDIATELY.

Professional 6-Piece Set Countertop Dishwasher / FCD06ASSWHB

Should you have any questions, please contact us via email or at the customer service number listed below between the hours of 8:00 AM and 5:00 PM, Monday through Friday, Central Standard Time.

Distributed by:

Nostalgia Products LLC
1471 Partnership Dr.
Green Bay, WI 54304-5685
Customer Service
Phone: 844-918-0509
Email: CustomerService@emllc-USA.com

One-Year Limited Warranty

This warranty applies to products purchased and used in the U.S. and Canada. This is the only expressed warranty for this product and is in lieu of any other warranty or condition.

This product is warranted to be free from defects in material and workmanship for a period of one (1) year from the date of original purchase. This warranty is valid for the original retail purchaser or gift recipient from the date of initial retail purchase and is not transferable.

Keep your original sales receipt as proof of purchase is required to make a warranty claim.

IMPORTANT: This warranty does not cover damages resulting from use not in conformity with the printed directions, accident, misuse or abuse, alternation, the affixing of any attachments not provided with the product, loss of parts, or subjecting the appliance to any but the specified voltage. (Read directions carefully.) This warranty is void if the product is used for other than single-family household use or subjected to any voltage and waveform other than as specified on the rating label (e.g., 120V ~ 60 Hz).

Englewood Marketing LLC excludes all claims for special, incidental, and consequential damages caused by breach of express or implied warranty. All liability is limited to the amount of the purchase price. Every implied warranty, including any statutory warranty or condition of merchantability or fitness for a particular purpose, is disclaimed except to the extent prohibited by law, in which case such warranty or condition is limited to the duration of this written warranty. This warranty gives you specific legal rights. You may have other legal rights that vary depending on where you live. Some states or provinces do not allow limitations on implied warranties or special, incidental, or consequential damages, so the foregoing limitations may not apply to you.

To make a warranty claim or if service is required, please call our CUSTOMER SERVICE NUMBER.

For faster service, please have the model, type, and series numbers ready for the operator to assist you.

Customer Service Number
Englewood Marketing LLC
In the US 844-918-0509
Email: CustomerService@emllc-USA.com

This warranty does not apply to re-manufactured merchandise.

Please read the operating instructions carefully. Failure to comply with the operating instructions will void this warranty.

CONTENIDO

SEGURIDAD	29
PROTECCIONES IMPORTANTES.	30
PROTECCIONES IMPORTANTES ADICIONALES	30
INTRODUCCIÓN	32
CONEXIÓN A TIERRA DE LA UNIDAD	33
PARTES Y ENSAMBLAJE	34
INSTRUCCIONES DE OPERACIÓN	35
USO POR PRIMERA VEZ.	36
CARGA DEL LAVAVAJILLAS	39
COMENZAR UN PROGRAMA DE LAVADO	42
LIMPIEZA Y MANTENIMIENTO	44
INSTRUCCIONES DE INSTALACIÓN	48
CONSEJOS PARA LA RESOLUCIÓN DE PROBLEMAS	52
DEVOLUCIONES Y GARANTÍA.	55

SEGURIDAD

Su seguridad y la seguridad de los demás es muy importante.

Hemos incluido varios mensajes importantes de seguridad en este manual y en su aparato. Siempre lea y cumpla con todos los mensajes de seguridad.



Éste es un símbolo de alerta de seguridad.

Este símbolo le avisa de los peligros potenciales que pueden provocar serias lesiones a usted y a otros.

Todos los mensajes de seguridad tendrán el símbolo de alerta de seguridad.

Todos los mensajes de seguridad le dirán cuál es el peligro potencial, cómo reducir la probabilidad de daños y qué puede suceder si no se siguen las instrucciones.

Especificaciones del electrodoméstico:

120 Volts, 60 Hertz
Rated Output: 680 Watts



ESTE PRODUCTO ES PARA USO EN SALIDA 120V AC SOLAMENTE.

SALVAGUARDIAS IMPORTANTES

Una persona que no haya leído y comprendido todas las instrucciones de uso y seguridad no está calificada para utilizar este aparato. Todos los usuarios de este dispositivo deben leer y comprender este Manual de instrucciones antes de utilizar o limpiar este aparato.

Cuando utiliza aparatos eléctricos, siempre se deben seguir algunas medidas básicas de seguridad que incluyen las siguientes:

1. **Lea todas las instrucciones antes de utilizar este aparato.**
2. NO TOQUE las superficies calientes. Use agarraderas o mangos.
3. Este aparato NO ES UN JUGUETE.
4. Los niños pequeños sin supervisión y las personas con limitación cognitiva nunca deben utilizar este aparato.
5. Una supervisión estricta se requiere cuando un aparato se use por niños o cerca de ellos.
6. Como medida de protección contra el riesgo de descarga eléctrica, no sumerja el cable, los enchufes ni ninguna otra parte de la unidad en agua ni en otros líquidos.
7. Desconéctelo del tomacorriente cuando no esté en uso, antes de retirar piezas y antes de la limpieza. Déjelo enfriar antes de colocar o retirar cualquiera de las piezas, y antes de la limpieza.
8. NO utilice ningún aparato con el cable o el enchufe dañados, ni si el aparato tiene desperfectos o SI se ha dañado de cualquier manera. Devolver el aparato al taller de reparación más cercano para su reparación o ajuste.
9. El fabricante no recomienda el uso de otros aditamentos o accesorios diferentes a los proporcionados por el fabricante. El uso de accesorios puede provocar lesiones.
10. NO utilice el aparato para otros usos que no haya sido diseñado.
11. NO utilice el aparato al aire libre. SOLO PARA USO DOMÉSTICO.
12. NO lo coloque sobre o cerca de una hornilla eléctrica o gas caliente, o en un horno caliente.
13. NO permita que el cable cuelgue sobre el borde de la mesa o del mostrador, ni que toque superficies calientes.
14. NUNCA deje la unidad desatendida mientras esté en uso o cuando esté enchufada a una toma de corriente.
15. Debe ser extremadamente cuidadoso al mover cualquier aparato con comida caliente.
16. Siempre conecte primero el enchufe al aparato, luego enchufe el cable a la toma de corriente. Para desconectar, mueva todos los controles a "apagar" y luego retire el enchufe del tomacorriente.

ESPAÑOL

SALVAGUARDIAS IMPORTANTES ADICIONALES

Precauciones de seguridad operativa

1. No abuse, se siente ni se pare en la puerta o en el estante de platos del lavavajillas.
2. No toque el elemento calefactor durante o inmediatamente después del uso. (Esta instrucción solo es aplicable a máquinas con un elemento de calentamiento visual).

3. No opere su lavavajillas a menos que todos los paneles de la carcasa estén colocados correctamente. Abra la puerta con mucho cuidado si el lavavajillas está funcionando, existe el riesgo de que salga agua a chorros. No coloque objetos pesados apoyados en la puerta cuando está abierta. El aparato podría inclinarse hacia adelante.
4. Al cargar artículos para lavar:
 - Ubique los objetos afilados para que no puedan dañar el sello de la puerta.
 - Advertencia: Los cuchillos y otros utensilios con puntas afiladas deben cargarse en la canasta con las puntas hacia abajo o colocarse en posición horizontal.
5. Cuando use su lavavajillas, debe evitar que los artículos de plástico entren en contacto con el elemento calefactor. (Esta instrucción solo es aplicable a máquinas con un elemento de calentamiento visual).
6. Verifique que el dispensador de detergente esté vacío después de completar el ciclo de lavado.
7. No lave artículos de plástico a menos que estén marcados como aptos para lavavajillas o equivalentes. Para artículos de plástico no marcados, verifique las recomendaciones del fabricante.
8. Utilice solo detergentes y aditivos de enjuague diseñados para lavavajillas automáticos.
9. Nunca use jabón, detergente para la ropa o detergente para lavar las manos en su lavavajillas. Mantenga estos productos fuera del alcance de los niños.
10. Mantenga a los niños alejados del detergente y del abrillantador, mantenga a los niños alejados de la puerta abierta del lavavajillas, ya que podría quedar algo de detergente en el interior.
11. Los detergentes para lavavajillas son fuertemente alcalinos, pueden ser extremadamente peligrosos si se ingieren. Evite el contacto con la piel y los ojos y mantenga alejados a los niños del lavavajillas cuando la puerta está abierta. La puerta no debe dejarse en la posición abierta ya que esto podría presentar un peligro de tropiezo.
12. Retire la puerta del compartimiento de lavado cuando retire un lavavajillas viejo del servicio o lo deseche.
13. Deseche los materiales de embalaje adecuadamente. Use el lavavajillas solo para su función prevista. Durante la instalación, la fuente de alimentación no debe doblarse o aplanarse de manera excesiva o peligrosa. No manipule los controles.
14. El electrodoméstico se debe conectar a la red de suministro de agua utilizando nuevos juegos de mangueras y los juegos de mangueras viejos no se deben reutilizar.
15. El número máximo de cubiertos para lavar es 6. La presión máxima admisible de entrada de agua es de 1 Mpa. La presión mínima admisible de entrada de agua es 0,04 Mpa.

Instrucciones para el cable eléctrico y el enchufe

1. **RIESGO DE DESCARGA ELÉCTRICA:** El incumplimiento de estas instrucciones puede resultar en la muerte, incendio o descarga eléctrica.
 - Conecte en tomacorrientes de 3 patas conectados a tierra.
 - NO retire la patilla de conexión de tierra.
 - NO utilice un adaptador.

- NO utilice un cable de extensión.
- 2. La unidad DEBE conectarse a tierra. En caso de cortocircuito, la conexión a tierra reduce el riesgo de descarga eléctrica mediante la provisión de un cable de escape para la corriente eléctrica. Esta unidad está provista de un cable que tiene un cable a tierra con un enchufe a tierra. El conector se debe enchufar en un tomacorriente instalado apropiadamente y conectado a tierra.
- 3. ADVERTENCIA: El uso incorrecto de la toma de tierra puede resultar en riesgo de sufrir una descarga eléctrica. **Si el enchufe no encaja completamente en el tomacorriente, contacte con un electricista calificado. No trate de modificar el enchufe de ninguna manera.**
- 4. Se provee un cable de alimentación corto para reducir el riesgo resultante de enredarse o tropezar con un cable largo.
- 5. El fabricante no recomienda el uso de esta máquina en países que no admiten 120V CA incluso si se está usando un adaptador, transformador o convertidor de voltaje.

¡GUARDE ESTAS INSTRUCCIONES!

INTRODUCCIÓN

¡Gracias por comprar el LAVAVAJILLAS PARA MESADA DE 6 CUBIERTOS de Farberware! Una solución perfecta para ahorrar espacio para espacios pequeños, casas rodantes, barcos o cualquier lugar donde necesite una gran limpieza en un tamaño compacto. Este lavavajillas portátil potente y fácil de usar tiene capacidad para 6 cubiertos y ofrece 6 potentes programas de lavado. Es fácil de instalar, tiene controles digitales simples de un toque y se sienta fácilmente sobre su mesada o sobre una mesa resistente.

Las características incluyen:

- 6 programas de lavado: Intenso / Normal / Ligero / Cuidado del bebé / Velocidad 45Min / Autolimpieza
- Función de secado adicional
- Recubrimiento interior duradero de acero inoxidable
- Capacidad estándar para 6 cubiertos
- Retraso de encendido de 24 horas
- Nivel de ruido A+ 52 dBA
- Bloqueo infantil

ESPAÑOL

CONEXIÓN A TIERRA DE LA UNIDAD

Este aparato debe conectarse a tierra. En caso de mal funcionamiento o avería, la conexión a tierra reducirá el riesgo de descarga eléctrica al proporcionar una ruta de menor resistencia de la corriente eléctrica. Este aparato está equipado con un cable con un conductor de conexión a tierra del equipo y un enchufe a tierra. El enchufe debe enchufarse a un tomacorriente apropiado que esté instalado y conectado a tierra de acuerdo con todos los códigos y ordenanzas locales.

La conexión incorrecta del conductor de conexión a tierra del equipo puede provocar un riesgo de descarga eléctrica. Consulte con un electricista o representante de servicio calificado si tiene dudas sobre si el aparato está correctamente conectado a tierra. No modifique el enchufe provisto con el aparato; si no es apto para la salida. Haga que un electricista calificado instale un tomacorriente adecuado.



ADVERTENCIA: El uso incorrecto de la toma de tierra puede resultar en riesgo de sufrir una descarga eléctrica.

POR SU SEGURIDAD PERSONAL

NO USE UN CABLE DE EXTENSIÓN NI UN ENCHUFE ADAPTADOR CON ESTE APARATO. BAJO NINGUNA CIRCUNSTANCIA, NO CORTE OQuite LA CONEXIÓN A TIERRA DEL CABLE DE ALIMENTACIÓN.

REQUISITOS ELÉCTRICOS

Mire la etiqueta de clasificación para conocer la tensión nominal y conecte el lavavajillas a la fuente de alimentación adecuada. Use el fusible requerido de 10 amperios, se recomienda usar un fusible de retardo de tiempo o un disyuntor y proporcione un circuito separado que sirva solo a este aparato.

CONEXIÓN ELÉCTRICA

Asegúrese de que la tensión y la frecuencia de la potencia correspondan a las de la placa de características. Solo inserte el enchufe en una toma de corriente que esté correctamente conectada a tierra. Si el tomacorriente al que se debe conectar el electrodoméstico no es adecuado para el enchufe, reemplace el a tomacorriente, en lugar de usar adaptadores o similares, ya que podrían causar sobrecalentamiento y quemaduras.

PIEZAS Y ENSAMBLAJE

Su LAVAVAJILLAS PARA MESAADA E 6 CUBIERTOS LUGARES está completamente ensamblado. Antes de usarlo, retire todos los materiales de embalaje del interior del lavavajillas. Revise el lavavajillas en busca de daños, como puertas mal alineadas o dobladas, sellos de las puertas y superficies de sellado dañados, bisagras y pestillos rotos o flojos y abolladuras dentro del lavavajillas o en la puerta. Si hay algún daño, NO haga funcionar el lavavajillas. Devuelva los elementos dañados a la tienda donde lo compró.

PARTES

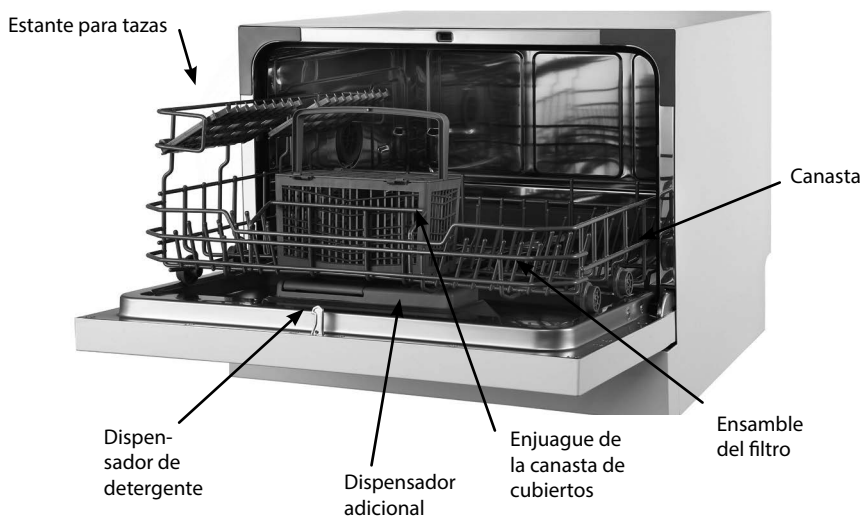

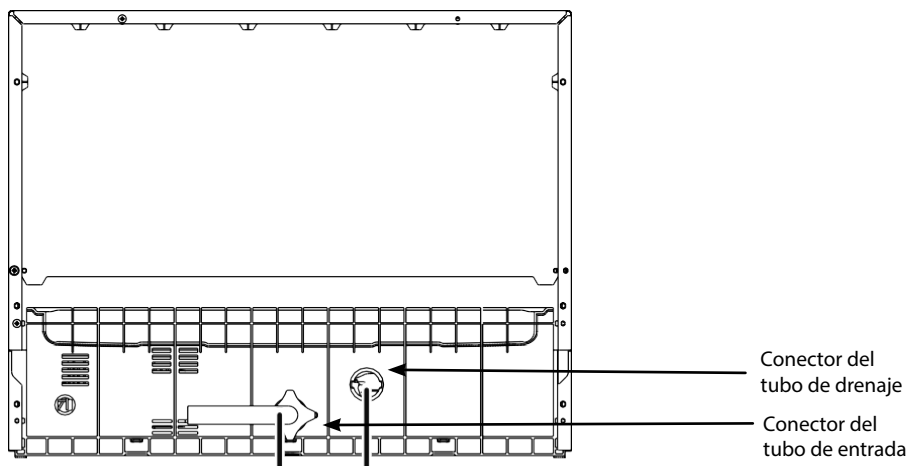

ESPAÑOL



INSTRUCCIONES DE OPERACIÓN

PANEL DE CONTROL



PROGRAMA	PANTALLA
Encendido	Presione este botón para encender su lavavajillas.
Programa	<p>Presione los botones para seleccionar el programa de lavado apropiado.</p> <p>Intenso Para la vajilla sucia más pesada y ollas, sartenes, platos, etc., normalmente sucios. Con alimentos secos.</p> <p>Normal Para cargas normalmente sucias, como ollas, platos, vasos y sartenes poco sucias.</p> <p>Ligero Para cargas normalmente sucias, como ollas, platos, vasos y sartenes con poca suciedad.</p> <p>Cuidado de bebé Para el lavado de biberones.</p> <p>Velocidad 45 Min Un lavado más corto para cargas levemente sucias que no necesitan secado.</p> <p>Autolimpieza Este programa proporciona una limpieza efectiva del lavavajillas en sí.</p>
Extra seco	Para un mejor resultado de secado. (Solo se puede usar con Intenso, Normal, Liego, Cuidado de bebé, Vasos).
Retraso	Presione el botón para establecer el tiempo de retraso.
Bloqueo infantil	<p>Esta opción le permite bloquear los botones en el panel de control, para que los niños no puedan encender accidentalmente el lavavajillas presionando los botones en el panel. Solo el botón de Encendido permanece activo.</p> <p>Para bloquear o desbloquear los botones en el panel de control, presione el botón durante 3 segundos.</p>
Inicio/ Cancelar	Para iniciar el programa de lavado seleccionado o cancelarlo cuando la lavavajillas esté funcionando.
Pantalla	<p>Asistente de enjuague  Si la luz indicadora está encendida, significa que el lavavajillas tiene poca cantidad de abrillantador y requiere un recambio.</p> <p>Bloqueo para niños  Si la luz indicadora está encendida, significa que la máquina ha activado la función de bloqueo para niños.</p>

USO POR PRIMERA VEZ

LLENE EL DISPENSADOR DE ABRILLANTADOR

Dispensador de abrillantador

El abrillantador se libera durante el enjuague final para evitar que el agua forme gotas en sus platos. Puede dejar marcas y vetas. También mejora el secado al permitir que el agua cubra los platos. Su lavavajillas está diseñado para usar abrillantadores líquidos. El dispensador de abrillantador se encuentra dentro de la puerta al lado del dispensador de detergente. Para llenar el dispensador, abra la tapa y vierta el abrillantador en el dispensador hasta que el indicador de nivel se vuelva completamente negro.

El volumen del recipiente de abrillantador es de aproximadamente 110 ml.

Función del abrillantador

El abrillantador se agrega automáticamente durante el último enjuague, asegurando un enjuague completo y un secado sin manchas ni vetas.



ADVERTENCIA: Utilice solo abrillantador de marca para lavavajillas. Nunca llene el dispensador de abrillantador con ninguna otra sustancia (por ejemplo, agente de limpieza para lavavajillas, detergente líquido). Esto dañaría el aparato.

Cuándo rellenar el dispensador de abrillantador

Si no hay una luz de advertencia de abrillantador en el panel de control, puede juzgar la cantidad de abrillantador por el color del indicador de nivel óptico "C" ubicado al lado de la tapa. Cuando el recipiente de abrillantador esté lleno, todo el indicador estará oscuro.

A medida que disminuye el abrillantador, disminuye el tamaño del punto oscuro. Nunca debe dejar que el abrillantador llegue a menos de 1/4 lleno.

- Lleno
- 3/4 Lleno
- 1/2 Lleno
- 1/4 Completo: debe rellenarse para eliminar las manchas Empty

Ensamble del filtro

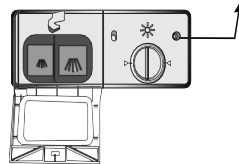

Para abrir el dispensador, gire la tapa hacia la flecha "abrir" (izquierda) y levántelo.



Vierta el abrillantador en el dispensador, teniendo cuidado de no llenarlo demasiado.



Vuelva a colocar la tapa insertándola alineada con la flecha "abierto" y girándola hacia la flecha cerrada (derecha).



NOTA: Limpie cualquier división de abrillantador durante el llenado con un paño absorbente para evitar espuma excesiva durante el próximo lavado. No olvide para reemplazar la tapa antes de cerrar la puerta del lavavajillas.

ESPAÑOL

Ajuste el dispensador del abrillantador

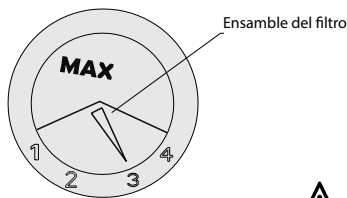

El dispensador de abrillantador tiene cuatro configuraciones. La configuración recomendada es "3". Si los platos aún no se están secando correctamente o están manchados, ajuste el dial al siguiente número más alto en "4".



NOTA: Aumente la dosis si hay gotas de agua o sarro en los platos después del lavado. Reducir si hay manchas blanquecinas pegajosas en tus platos o una película azulada sobre cristalería o cuchillas.

LLENE EL DISPENSADOR DE ABRILLANTADOR

Uso apropiado del detergente

Los detergentes con sus ingredientes químicos son necesarios para eliminar la suciedad, triturar la suciedad y transportarla fuera del lavavajillas. Use solo detergente hecho específicamente para lavavajillas. Mantenga su detergente fresco y seco.

No ponga detergente en polvo en el dispensador hasta que esté listo para lavar los platos.

Detergentes

Hay 3 tipos de detergentes.

1. Con fosfato y con cloro.
2. Con fosfato y sin cloro.
3. Sin fosfato y sin cloro.

Normalmente, el detergente pulverizado nuevo es sin fosfato. La función suavizante de agua del fosfato no se da. En este caso, recomendamos llenar la sal en el recipiente de sal incluso cuando la dureza del agua sea de solo 6 ° dH. Si se usaron detergentes sin fosfato en caso de agua dura, a menudo aparecen manchas blancas en los platos y vasos. En este caso, agregue más detergente para obtener mejores resultados. Los detergentes sin cloro solo blanquean un poco. Las manchas fuertes y de color no se eliminarán por completo. En este caso, elija un programa con mayor temperatura.

Detergente concentrado

Según su composición química, el lavavajillas se puede dividir en dos tipos básicos:

1. Detergentes alcalinos convencionales con componentes cáusticos.
2. Detergentes de baja concentración alcalina con enzimas naturales.

El uso de programas de lavado "normales" junto con detergentes concentrados reduce la contaminación y es bueno para sus platos; Estos programas de lavado se adaptan especialmente a las propiedades de disolución de la suciedad de las enzimas del detergente concentrado. Por esta razón, los programas de lavado "normales" en los que se usan detergentes concentrados pueden lograr los mismos resultados que de otro modo solo se pueden lograr usando el programa "pesado".

Pastillas de detergente

Las pastillas de detergente de diferentes marcas se disuelven a diferentes velocidades. Por esta razón, algunas tabletas de detergente no pueden disolverse y desarrollar su poder de limpieza total durante programas cortos. Por lo tanto, utilice programas largos cuando use tabletas de detergente para garantizar la eliminación completa de los residuos de detergente.

 **NOTA:** Las pastillas de detergente son solo para los modelos con función 3 en 1 o programa 3 en 1.

Dispensador de detergente

El dispensador debe rellenarse antes del inicio de cada ciclo de lavado siguiendo las instrucciones proporcionadas en la Tabla de ciclos de lavado. Su lavavajillas utiliza menos detergente y abrillantador que el lavavajillas convencional. En general, solo se necesita una cucharada de detergente para una carga de lavado normal. También, los elementos con suciedad más intensa requieren más detergente. Siempre agregue el detergente justo antes de encender el lavavajillas, de lo contrario, podría humedecerse y no se disolverá correctamente.

Cantidad de detergente a utilizar:



 **NOTA:** Si la tapa está cerrada: presione el botón de liberación. Se abren los resortes de la tapa. Siempre agregue el detergente justo antes de comenzar cada ciclo de lavado. Utilice solo detergente de marca para lavavajillas o programa 3 en 1.

 **ADVERTENCIA:** El detergente para lavavajillas es corrosivo! Tenga cuidado de mantenerlo fuera del alcance de los niños.

ESPAÑOL

Rellene el detergente:

Llene el dispensador de detergente con detergente. La marca indica los niveles de dosificación, como se ilustra a la derecha:

- A. El lugar puede cargar 15 g de detergente.
- B. El lugar puede cargar 25g de detergente

Observe las recomendaciones de dosificación y almacenamiento de los fabricantes como se indica en empaque del detergente.

Cierre la tapa y presione hasta que encaje en su lugar. Si hay platos con suciedad intensa, coloque una dosis de detergente adicional en la cámara de detergente de prelavado. Este detergente tendrá efecto durante la fase de prelavado.

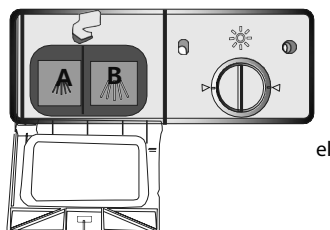

 **NOTA:** Encontrará información sobre la cantidad de detergente para el programa único en la última página. Tenga en cuenta que de acuerdo con el nivel de suciedad y la dureza específica del agua, pueden producirse diferencias. Observe las recomendaciones del fabricante en el empaque del detergente.

CARGA DEL LAVAVAJILLAS

RECOMENDACIÓN

- Considere comprar utensilios identificados como aptos para lavavajillas
- Use un detergente suave que se describe como "tipo de platos". Si es necesario, busque más información de los fabricantes de detergentes.
- Para elementos particulares, seleccione un programa con una temperatura tan baja
- Para evitar daños, no saque el vidrio y los cubiertos del lavavajillas inmediatamente después de que finalice el programa.

PARA LAVAR EN LA LAVAVAJILLAS SIGUIENTE CUBIERTOS / PLATOS

No son adecuados

- Cubiertos con mangos de madera, porcelana o de nácar.
- Artículos de plástico que no son resistentes al calor. Cubiertos antiguos con partes pegadas que no son resistentes a la temperatura.
- Cubiertos o platos adheridos Artículos de peltre o cobre
- Vasos de cristal
- Artículos de acero sujetos a la oxidación Bandejas de madera.
- Artículos hechos de fibras sintéticas.

Son limitadamente adecuados

- Algunos tipos de vasos pueden volverse opacos después de muchos lavados
- Las piezas de plata y aluminio tienden a decolorarse durante el lavado.
- Los patrones esmaltados pueden desvanecerse si se lavan a máquina con frecuencia

ATENCIÓN ANTES O DESPUÉS DE CARGAR LAS CESTA DE LA LAVAVAJILLAS

Para obtener el mejor rendimiento del lavavajillas, siga estas pautas de carga. Las características y el aspecto de las cestas y las cestas de cubiertos pueden variar según el modelo.

- Raspe cualquier cantidad grande de comida sobrante. Suavizar los restos de comida quemada en sartenes No es necesario enjuagar los platos con agua corriente.
- Coloque los objetos en el lavavajillas de la siguiente manera:
 1. Los elementos como tazas, vasos, ollas / sartenes, etc. están boca abajo.
 2. Los elementos curvos, o aquellos con rebajes, deben cargarse de manera inclinada para que el agua pueda escurrirse.
 3. Todos los utensilios están apilados de forma segura y no pueden volcarse.
 4. Todos los utensilios se colocan de manera que los brazos rociadores puedan girar libremente durante el lavado.



NOTA: Los artículos muy pequeños no deben lavarse en el lavavajillas ya que podrían caerse de la canasta.

- Cargue elementos huecos como tazas, vasos, sartenes, etc. Con la abertura hacia

abajo para que el agua no se acumule en el recipiente o en una base profunda.

- Los platos y artículos de cubertería no deben estar uno dentro del otro, ni taparse unos con otros. Para evitar dañar las gafas, no deben tocarse.
- Cargue los artículos grandes que son más difíciles de limpiar en la canasta.
- ¡Los cuchillos de hoja larga almacenados en posición vertical son un peligro potencial!
- Los cubiertos largos o afilados, como cuchillos de trinchar, deben colocarse horizontalmente en la canasta.
- No sobrecargue el lavavajillas. Esto es importante para obtener buenos resultados y para un consumo de energía razonable.

CARGA DE LA CANASTA

Coloque los platos y utensilios de cocina para que no se muevan con el rocío de agua.

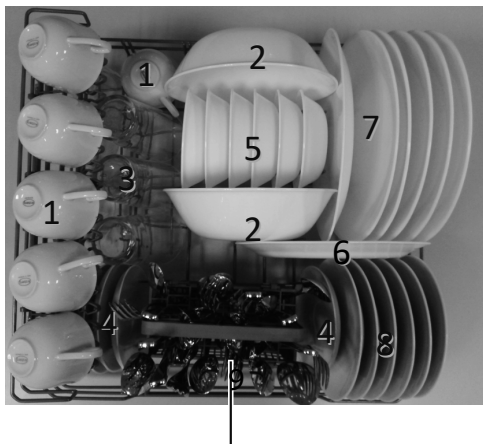

ESPAÑOL

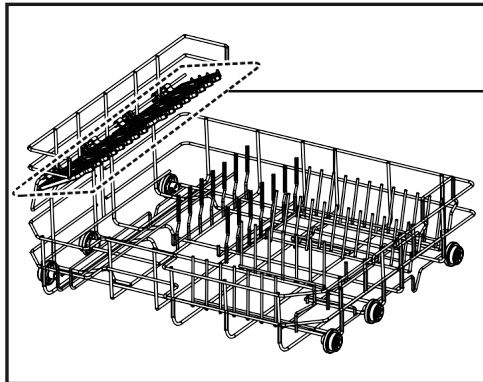

Estantes para platos en la canasta

La cesta está equipada con estantes de placas que se pueden guardar horizontalmente si es necesario.

CANASTA DE CUBIERTOS

Los cubiertos deben colocarse en el cesto de cubiertos con asas en la parte inferior. Si el estante tiene canastas laterales, la cuchara debe cargarse individualmente en las ranuras apropiadas, especialmente los utensilios largos deben colocarse en posición horizontal en la parte delantera de la canasta superior como se muestra.

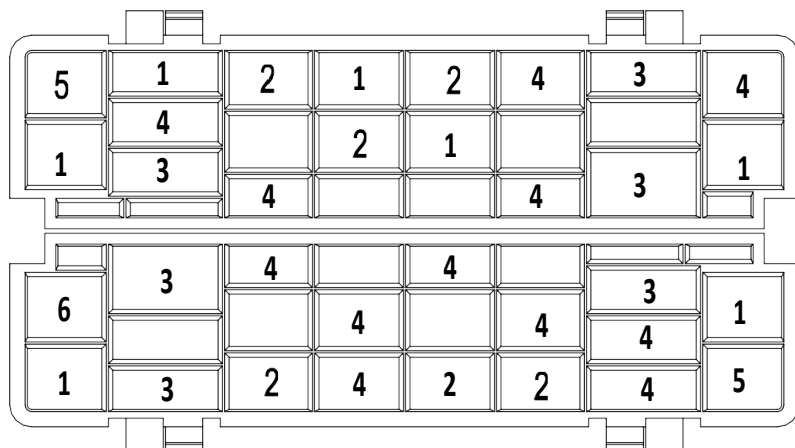

1 - Tenedores de cena



2 - Tenedores de ensalada



3 - Cuchillos



4 - Cucharitas



5 - Cucharas para servir



6 - Tenedores para servir



ADVERTENCIA: No permita que ningún artículo se extienda por la parte inferior. ¡Siempre cargue utensilios afilados con la punta afilada hacia abajo!

Para seguridad personal y una limpieza de alta calidad, coloque los cubiertos en la canasta:

- No se anidan juntos.
- Coloque los cubiertos con las asas hacia abajo.
- Pero coloque los cuchillos y otros utensilios potencialmente peligrosos para levantar.

COMENZAR UN PROGRAMA DE LAVADO

TABLA DE CICLOS DE LAVADO

PROGRAMA	DESCRIPCIÓN DEL CICLO	DETERGENTE PRELAVADO/ PRINCIPAL	TIEMPO DE FUNCIONAMIENTO (MIN.)	ENERGÍA (KWH)	AGUA (L)	ABRILLANTADOR
Intenso	Prelavado (122° F) Lavado (158°) Enjuague Enjuague Enjuague(158°F) Secado	3/15q 1 o 2 piezas	100	0.49	12.5	●
Normal	Prelavado Lavado (122°) Enjuague Enjuague (158°) Secado	3/15q 1 pieza	110	0.36	10.8	●
Ligero	Lavado (113 °F) Enjuague Enjuague (140 ° F) Secado	18q 1 pieza	75	0.27	10	●
Cuidado de bebé	Lavado (149°F) Enjuague (122°) Secado	18q 1 pieza	90	0.51	12.5	●
Velocidad 45 Min	Lavado (104°) Enjuague Enjuague (104° F)	15g	45	0.313	10.5	
Autolimpieza	Lavado (158°) Enjuague Enjuague (149°F) Secado	15g 1 pieza	20	0.21	6.6	

ESPAÑOL

ENCENDIDO DEL APARATO

Inicio de un ciclo de lavado:

1. Saque la canasta (consulte la sección titulada "Carga del lavavajillas");
2. Vierta el detergente (consulte la sección titulada "Detergente y abrillantador");
3. Inserte el enchufe en el tomacorriente. La fuente de alimentación es 120 V/ 60 Hz.
4. Asegúrese de que el suministro de agua esté abierto a presión máxima;
5. Cierre la puerta y presione el botón de Poder para encender la fuente de alimentación;
6. Presione el botón de programa para seleccionar el programa de lavado que necesita

Intenso->Normal->Ligero->Cuidado de bebé->Velocidad->Autolimpieza

7. Luego presione el botón Inicio / Cancelar, el lavavajillas comienza a comenzar



NOTA: Si abre la puerta al lavar, la máquina se detendrá. Cuando cierre la puerta, debe presionar el botón Inicio / Cancelar para que la máquina siga funcionando.

CAMBIO DEL PROGRAMA

Principio: Puede modificar el programa de lavado, cuando el lavavajillas solo funciona por un corto tiempo. De lo contrario, el detergente puede haber sido liberado, y es posible que el aparato ya haya drenado el agua de lavado. Si este es el caso, el dispensador de detergente debe rellenarse (consulte la sección titulada "Carga del detergente").

Para cambiar el programa de lavado, presione el botón de inicio / cancelar para cancelarr la máquina, luego presione el botón de programa más de tres segundos, la máquina estará en estado de espera, luego puede cambiar el programa a la configuración de ciclo deseada (consulte la sección titulado "Inicio de un ciclo de lavado").

Las luces muestran el estado del lavavajillas:

- a) Todas las luces de fase apagadas.....Encendido en espera
- b) La pantalla no parpadea.....En cancelar
- c) La pantalla parpadea.....En funcionamiento



NOTA: Si abre la puerta al lavar, la máquina se detendrá. Cuando cierre la puerta, debe presionar el botón de inicio / cancelar para mantener la máquina funcionando.

¿OLVIDÓ AGREGAR UN PLATO?

1. Se puede agregar un plato olvidado en cualquier momento antes de que se abra la taza de detergente.
2. Presione el botón inicio/cancelar.
3. Abra la puerta un poco para detener el lavado.
4. Después de que los brazos rociadores dejen de funcionar, puede abrir la puerta completamente.
5. Agregue los platos olvidados.
6. Cierre la puerta.
7. Presione el botón inicio/cancelar.

AL FINAL DEL CICLO DE LAVADO

Cuando finaliza el ciclo de trabajo, el timbre del lavavajillas sonará 8 segundos y luego se detendrá. Apague el aparato con el botón de poder, cierre el suministro de agua y abra la puerta del lavavajillas. Espere unos minutos antes de descargar el lavavajillas para evitar manipular los platos y utensilios mientras aún estén calientes y sean más susceptibles a la rotura. También se secarán mejor. Como el aparato está en espera,

se apagará automáticamente después de 30 minutos sin ninguna operación.

Apague el lavavajillas:

Todas las luces de fase están apagadas. Solo en este caso el programa ha finalizado.

1. Apague el lavavajillas presionando el botón poder.
2. ¡Cierre el grifo!

Abra la puerta con cuidado:

Los platos calientes son sensibles a los golpes. Por lo tanto, debe dejarse enfriar los platos unos 15 minutos antes de retirarlos del aparato.

Abra la puerta del lavavajillas, déjela entreabierta y espere unos minutos antes de retirar los platos. De esta manera estarán más fríos y se mejorará el secado.

Descarga del lavavajillas:

Es normal que el lavavajillas esté mojado por dentro.



ADVERTENCIA: Es peligroso abrir la puerta al lavarse, ya que el agua caliente puede quemarle.

LIMPIEZA Y MANTENIMIENTO

SISTEMA DE FILTRADO

El filtro evita que remanentes más grandes de alimentos u otros objetos ingresen a la bomba.

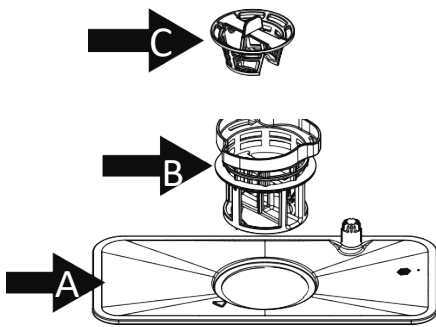

El sistema de filtro consta de un filtro grueso, un filtro plano (principal) y un microfiltro (fino).

A. Filtro principal

Las partículas de comida y tierra atrapadas por este filtro se pulverizan con un chorro especial en el brazo rociador y se lavan para drenar.

B. Filtro fino

Este filtro retiene residuos de tierra y alimentos en el área del sumidero y evita que se deposite en los platos durante el ciclo de lavado.

C. Filtro grueso

Artículos más grandes, como trozos de hueso o vidrio, que podrían bloquear los desagües quedan atrapados en el filtro grueso. Para quitar los elementos atrapados por el filtro, apriete suavemente el grifo en la parte superior de este filtro y levántelo.

Ensamble del filtro

El filtro elimina de manera eficiente las partículas de alimentos del agua de lavado, lo que permite que se reciclen durante el ciclo. Para obtener el mejor rendimiento y resultados, el conjunto del filtro debe limpiarse regularmente. Por esta razón, es una buena idea arrancar las partículas de alimentos más grandes que quedan atrapadas en el filtro después de cada ciclo de lavado, enjuagando el filtro y la taza con agua corriente.

Para retirar el conjunto del filtro, tire del asa de la copa hacia arriba.



ADVERTENCIA: Nunca haga funcionar el lavavajillas sin los filtros en su lugar. El lavavajillas nunca debe usarse sin los filtros. El reemplazo incorrecto del filtro puede reducir el nivel de rendimiento del aparato y dañar los platos y utensilios.

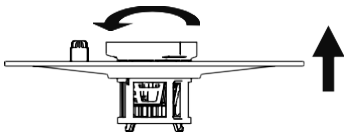

Paso 1: Contra rote el conjunto del filtro (A, B y C). Luego levántelo.

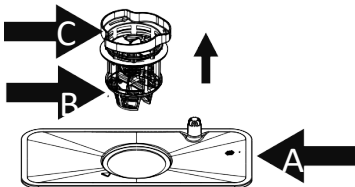

Paso 2: Levante B y C de A.

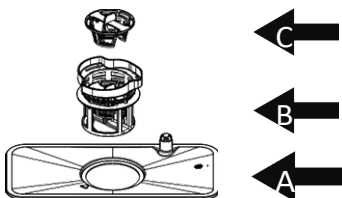

Fin.



NOTA: Si lo hace del Paso 1 al Paso 3, se eliminará el sistema de filtro. Si lo hace del Paso 3 al Paso 1, se instalará el sistema de filtro.

Inspeccione los filtros para ver si están bloqueados cada vez que se ha utilizado el lavavajillas.

Desenroscando el filtro grueso, puede quitar el sistema de filtro. Retire los restos de comida y limpie los filtros con agua corriente.



NOTA: Todo el conjunto del filtro debe limpiarse una vez a la semana.

Limpieza del filtro

Para limpiar el filtro grueso y el filtro fino, use un cepillo de limpieza. Vuelva a ensamblar las partes del filtro como se muestra en las figuras de la última página y vuelva a insertar todo el conjunto en el lavavajillas, colocándolo en su asiento y presionando hacia abajo.



ADVERTENCIA: Cuando limpie los filtros, no los golpee. De lo contrario, los filtros podrían deformarse y el rendimiento del lavavajillas podría verse afectado.

CUIDADO DEL LAVAVAJILLAS

El panel de control se limpia con un paño ligeramente humedecido y se debe secar bien. El exterior utiliza un buen aparato de cera de lustre. Nunca use objetos afilados, estropajos o limpiadores fuertes en ninguna parte del lavavajillas.

Limpieza de la puerta

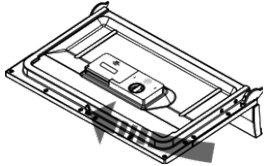

Para limpiar el borde alrededor de la puerta, solo debe usar un paño suave y húmedo. Para evitar la penetración de agua en la cerradura de la puerta y los componentes eléctricos, no use un limpiador en aerosol de ningún tipo.



ADVERTENCIA: Nunca use un limpiador en aerosol para limpiar el panel de la puerta, ya que podría dañar la cerradura de la puerta y los componentes eléctricos. No se deben usar agentes abrasivos o una toalla de papel debido al riesgo de rayar o dejar manchas en la superficie de acero inoxidable.

ESPAÑOL

Proteger contra la congelación

Tome medidas de protección contra heladas en el lavavajillas en invierno. Cada vez después de los ciclos de lavado, opere de la siguiente manera:

1. Corte la energía eléctrica al lavavajillas.
2. Cierre el suministro de agua y desconecte la tubería de entrada de agua de la válvula de agua.
3. Drene el agua del tubo de entrada y la válvula de agua. (Use una bandeja para atrapar el agua)
4. Vuelva a conectar el tubo de entrada de agua a la válvula de agua.
5. Retire el filtro en la parte inferior de la bañera y use una esponja para usar agua en el sumidero.



NOTA: Si su lavaplatos no puede funcionar debido al hielo, comuníquese con un técnico de servicio profesional.

Limpieza de los brazos rociadores

Los brazos rociadores se pueden quitar fácilmente para una limpieza periódica de las boquillas para evitar posibles obstrucciones. Lávelos bajo el chorro de agua y colóquelos con cuidado en sus asientos,

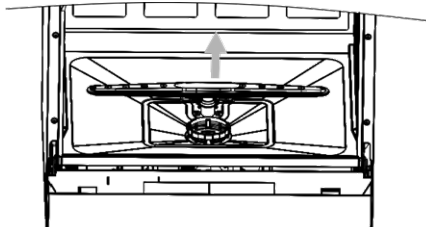

verificando que su movimiento giratorio no se vea impedido de ninguna manera.

Sostenga la mitad del brazo rociador, tire hacia arriba y retírelo. Lave los brazos bajo un chorro de agua corriente y vuelva a colocarlos cuidadosamente en su asiento. Después de volver a montar, compruebe que los brazos rociadores giran libremente. De lo contrario, compruebe que se han instalado correctamente.

Cómo mantener su lavavajillas en forma

- **Después de cada lavado:** Después de cada lavado, cierre el suministro de agua al electrodoméstico y deje la puerta ligeramente abierta para que la humedad y los olores no queden atrapados dentro.
- **Retire el enchufe:** Antes de limpiar o realizar el mantenimiento, quite siempre el enchufe del tomacorriente..
- **No use solventes ni limpieza abrasiva:** Para limpiar el exterior y las piezas de goma del lavavajillas, no utilice disolventes ni productos de limpieza abrasivos. Solo use un paño con agua tibia y jabón. Para eliminar manchas o manchas de la superficie del interior, use un paño humedecido con agua con un poco de vinagre, o un producto de limpieza hecho específicamente para lavavajillas.
- **Cuando no se necesita por mucho tiempo:** Le recomendamos que ejecute un ciclo de lavado con el lavavajillas vacío y luego retire el enchufe del tomacorriente, cierre el suministro de agua y deje la puerta del aparato ligeramente abierta. Esto ayudará a que los sellos de las puertas duren más tiempo y se evitará la formación de olores en el aparato.
- **Mover el aparato:** Si debe mover el aparato, intente mantenerlo en posición vertical. Si es necesario, se puede colocar boca arriba.
- **Sellos:** Uno de los factores que hacen que se formen olores en el lavavajillas es la comida que queda atrapada en los sellos. La limpieza periódica con una esponja húmeda evitará que esto ocurra.

INSTRUCCIONES DE INSTALACIÓN

PREPARACIÓN PARA LA INSTALACIÓN

A posición de instalación del lavavajillas debe estar cerca de las mangueras de entrada y drenaje existentes y del cable de alimentación.

Se debe elegir un lado del fregadero del gabinete para facilitar la conexión de las mangueras de drenaje del lavaplatos.

COLOCACIÓN DEL APARATO

Coloque el aparato en la ubicación deseada. La parte posterior debe descansar contra la pared detrás de ella y los lados, a lo largo de los gabinetes o paredes adyacentes. El lavavajillas está equipado con suministro de agua y mangueras de drenaje que se pueden colocar a la derecha o a la izquierda para facilitar la instalación adecuada.

SOBRE LA CONEXIÓN DE CORRIENTE



Por su seguridad personal: NO USE UN CABLE DE EXTENSIÓN NI UN ENCHUFE ADAPTADOR CON ESTE APARATO. EN NINGUNA CIRCUNSTANCIA NO CORTE NI RETIRE LA CONEXIÓN DEL CABLE DE ALIMENTACIÓN.

Requisitos eléctricos

Mire la etiqueta de clasificación para conocer la tensión nominal y conecte el lavavajillas a la fuente de alimentación adecuada. Use el fusible requerido de 10 amperios, se recomienda usar un fusible de retardo de tiempo o un disyuntor y proporcione un circuito separado que sirva solo a este aparato.

Conexión eléctrica

Asegúrese de que la tensión y la frecuencia de la potencia correspondan a las de la placa de características. Solo inserte el enchufe en una toma de corriente que esté correctamente conectada a tierra. Si el tomacorriente al que se debe conectar el electrodoméstico no es adecuado para el enchufe, reemplace el a tomacorriente, en lugar de usar adaptadores o similares, ya que podrían causar sobrecalentamiento y quemaduras.



ADVERTENCIA: VERIFIQUE LA CONEXIÓN A TIERRA ADECUADA ANTES DEL USO.

Instrucciones de conexión a tierra

Este aparato debe conectarse a tierra. En caso de mal funcionamiento o avería, la conexión a tierra reducirá el riesgo de descarga eléctrica al proporcionar una ruta de menor resistencia de la corriente eléctrica. Este aparato está equipado con un cable con un conductor de conexión a tierra del equipo y un enchufe a tierra. El enchufe debe enchufarse a un tomacorriente apropiado que esté instalado y conectado a tierra de acuerdo con todos los estándares y requisitos locales.



ADVERTENCIA: La conexión incorrecta del conductor de conexión a tierra del equipo puede provocar un riesgo de descarga eléctrica. Consulte con un electricista calificado o con un representante de servicio si tiene dudas sobre si el aparato está correctamente conectado a tierra. No modifique el enchufe provisto. Si el enchufe no se ajusta correctamente a la toma de corriente, solicite a un electricista calificado que instale una toma de corriente adecuada.

ESPAÑOL

CONEXIÓN DE AGUA

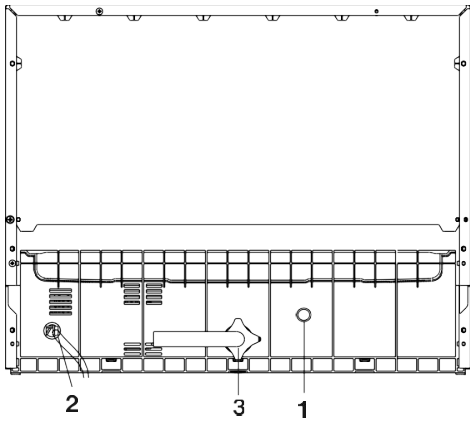

Parte posterior del lavavajillas

1. Puerto de drenaje
2. Cable de alimentación
3. Puerto de entrada

Su lavavajillas viene equipada con un conjunto de 'conexión rápida' (incluye manguera de entrada y drenaje). El adaptador del grifo debe instalarse en el grifo antes de poder conectar el lavavajillas. Este adaptador está incluido dentro del lavavajillas. El adaptador del grifo es compatible con grifos que incluyen conexiones roscadas macho (exterior) o hembra (interior).

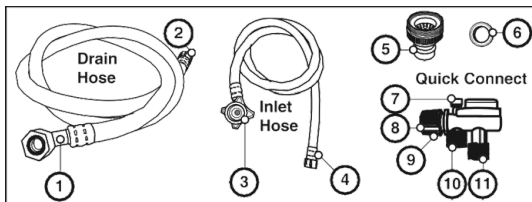

ADVERTENCIA: Para evitar que se acumule agua en la manguera de entrada, cierre el grifo después del uso.

Ensamble de conexión rápida

Manguera de drenaje:

1. Drene la conexión del puerto
2. Accesorio de conexión rápida

Manguera de entrada:

3. Drene la conexión del puerto
4. Accesorio de conexión rápida

Adaptador del grifo:

5. Adaptador del grifo
6. Lavadora del grifo

Conexión rápida:

7. Válvula de descompresión
8. Conexión del adaptador del grifo
9. Collar de bloqueo
10. Conexión de la manguera de entrada
11. Conexión de la manguera de drenaje

1. Atornille el adaptador del grifo en (o en) el grifo del grifo. Compruebe si hay fugas (use cinta de teflón para eliminar si es necesario).
2. Conecte la conexión de seis lados de la manguera de drenaje a la conexión del puerto de drenaje en la parte posterior del gabinete del lavavajillas. No apriete demasiado (para evitar dañar las roscas).
3. Conecte la conexión en forma de estrella de la manguera de entrada al puerto de entrada en la parte posterior del gabinete del lavavajillas. No apriete demasiado (para evitar dañar las roscas).
4. Conecte la conexión circular de la manguera de drenaje a la conexión macho más larga (inferior) en la conexión rápida.
5. Conecte la conexión circular de la manguera de entrada a la conexión macho más corta (superior) en la conexión rápida.
6. Conecte la conexión rápida al adaptador de la llave, tirando hacia abajo del collarín de bloqueo externo de la conexión rápida, mientras empuja la conexión rápida hacia arriba sobre el adaptador de la llave.
7. Cuando la conexión rápida encaje en el adaptador del grifo, suelte el collar de bloqueo. Verifique que la conexión sea segura.
8. Abra lentamente la línea de agua caliente y verifique si hay signos de fugas de agua en todas las conexiones de la manguera. Si se encuentran fugas, cierre inmediatamente el suministro de agua y repare las conexiones de la manguera.

Importante

- Una vez que abra la línea de suministro de agua (incluso si está cerrada inmediatamente después), la manguera de entrada se presurizará.
- Para aliviar la presión del agua desde el interior de la manguera de entrada (asegúrese de que la línea de agua (llave) esté cerrada): presione y mantenga presionado el botón rojo de alivio de presión en la conexión rápida hasta que se detenga el flujo de agua.

ADVERTENCIA: SI NO ALIVIA LA PRESIÓN DE AGUA ANTES DE DESCONECTAR LA CONEXIÓN RÁPIDA DEL GRIFO, RESULTARÁ EN SOBRETENSIÓN DE CONTRAPRESIÓN. LA TEMPERATURA DEL AGUA ENTRANTE PUEDE ESTAR MUY CALIENTE, Y LA PRESIÓN ATRÁS DE LA PULVERIZACIÓN PUEDE CAUSAR QUEMADURAS GRAVES.

PELIGRO: NO DEJE QUE LOS NIÑOS DESCONECEN EL LAVAVAJILLAS; LA SUPERVISIÓN CERCANA DE LOS NIÑOS SIEMPRE ES IMPORTANTE ALREDEDOR DE LOS APARATOS.

NOTA: Las condiciones de agua dura afectarán negativamente el rendimiento de lavado de su lavavajillas. Las condiciones de agua dura también contribuirán a depósitos y / o 'incrustaciones' de cal (sustancia de película blanca) en la superficie de acero inoxidable de la tina del lavavajillas y el elemento calentador, ubicado en el sumidero debajo de la pantalla del filtro extraíble. Para ayudar a minimizar estas condiciones, se recomienda operar / enjuagar periódicamente el interior del lavavajillas (vacío) con 1 taza de vinagre blanco al menos una vez a la semana.

Desconexión del lavavajillas

1. Cierre el suministro de agua en el grifo.
2. Desconecte el cable de alimentación de corriente.

TRRANQUE DEL LAVAVAJILLAS

1. Deben verificarse las siguientes cosas antes de encender el lavavajillas.
2. El lavavajillas está nivelado y fijado correctamente.
3. La válvula de entrada está abierta.
4. Hay una fuga en las conexiones de los conductos.
5. Los cables están bien conectados.
6. La máquina está encendida.
7. Las mangueras de entrada y drenaje están anudadas.
8. Todos los materiales de embalaje e impresiones deben sacarse del lavavajillas.



ADVERTENCIA: Después de la instalación, asegúrese de guardar este manual. El contenido de este manual es muy útil para los usuarios.

CONSEJOS PARA LA RESOLUCIÓN DE PROBLEMAS

ANTES DE LLAMAR AL SERVICIO

Revise los cuadros en las siguientes páginas puede evitar que solicite servicio.

	PROBLEMA	CAUSAS POSIBLES	QUÉ HACER
Problemas técnicos	El lavavajillas no enciende	Fusible quemado, o el disyuntor desconectado La fuente de alimentación no está encendida La puerta del lavavajillas no está cerrada	Reemplace el fusible o reinicie el disyuntor Retire cualquier otro electrodoméstico que comparta el mismo circuito con el lavavajillas Asegúrese de que la unidad esté encendida y la puerta esté cerrada de forma segura. Asegúrese de que el cable de alimentación esté enchufado correctamente. Cierre el lavavajillas, asegurándose de que la puerta se trabé.
	Agua no bombeada desde el lavavajillas.	Manguera de drenaje retorcida Filtro obstruido Fregadero de la cocina atascado.	Revise la manguera de drenaje Compruebe el filtro grueso Revise el fregadero de la cocina para asegurarse de que esté drenando bien. Si el problema es que el fregadero de la cocina no se drena, es posible que necesite un plomero en lugar de un técnico de servicio para lavavajillas
Problemas generales	Jabonaduras en el tubo	Detergente inadecuado Abrillantador derramado	Use solo el detergente especial para lavavajillas para evitar la espuma. Si esto ocurre, abra el lavavajillas y deje que se evapore la espuma. Agregue 1 galón de agua fría al contenedor. Cierre y trabé el lavavajillas, luego comience el ciclo de lavado "remojo" para drenar el agua. Repita si fuera necesario. Limpie siempre los derrames de abrillantador de inmediato.
	Recipiente manchado en el interior	Se usó detergente con colorante	Asegúrese de que el detergente sea el único sin colorante.
	Película blanca sobre superficie interior.	Minerales de agua dura.	Para limpiar el interior, use una esponja húmeda con detergente para lavavajillas y use guantes de goma. Nunca use ningún otro limpiador que no sea detergente para lavavajillas, de lo contrario, podría causar espuma o espuma.
	Hay manchas de óxido en los cubiertos.	Los artículos afectados no son resistentes a la corrosión. No se ejecutó un programa después de agregar sal de lavavajillas. Se han introducido restos de sal en el ciclo de lavado La tapa del suavizante está suelta	Siempre ejecute el programa de lavado rápido sin vajilla en el lavavajillas y sin seleccionar la función Turbo (si está presente), después de agregar la sal del lavavajillas Compruebe la pestaña. Verifique que esté bien ajustada.

ESPAÑOL

Ruido	Golpes en el gabinete de lavado	El brazo rociador está golpeando contra un objeto en una cesta	Interrumpa el programa y reorganice los elementos que obstruyen el brazo rociador.
	Golpes en el gabinete de lavado	La vajilla no está sujeta en el gabinete de lavado.	Interrumpa el programa y reorganice los elementos de vajilla.
	Golpes en los tubos de agua	Esto puede ser causado por la instalación en el sitio o la sección transversal de la tubería	Esto no tiene influencia en la función del lavavajillas. En caso de duda, contacte a un plomero calificado.
Resultado de lavado insatisfactorio	Los platos no están limpios	<p>Los platos no estaban cargados correctamente.</p> <p>El programa no era lo suficientemente potente.</p> <p>No se suministró suficiente detergente</p> <p>El artículo está bloqueando el camino de los brazos rociadores</p> <p>La combinación de filtros en la base del gabinete de lavado no está limpia. - haciendo que los chorros del brazo rociador se bloqueen</p>	<p>Consulte las notas en "Carga de las canastas del lavavajillas".</p> <p>Seleccione un programa más intenso. Consulte "Tabla de ciclo de lavado".</p> <p>Use más detergente o cambie su detergente.</p> <p>Reorganice los elementos para que los brazos rociadores puedan girar libremente.</p> <p>Limpie y / o ajuste la combinación del filtro correctamente. Limpie los chorros del brazo rociador.</p>
	Nubosidad en la cristalería	Combinación de agua blanda y demasiado detergente.	Use menos detergente si tiene agua blanda y seleccione un ciclo más corto para lavar la cristalería y limpiarla.
	Marcas negras o grises en los platos.	Utensilios de aluminio han frotado platos.	Use un limpiador abrasivo suave para eliminar esas marcas.
	Quedó detergente en los recipientes del dispensador	Platos bloqueando el dispensador de detergente	Recargar los platos correctamente.
Resultado de secado insatisfactorio	<p>Los platos no se están secando</p> <p>Carga inadecuada</p> <p>Demasiado poco abrillantador</p> <p>Los platos se retiran demasiado pronto</p> <p>Programa incorrecto seleccionado</p> <p>Usar cubiertos con un revestimiento de baja calidad.</p>	<p>Cargue el lavavajillas como se sugiere en las instrucciones.</p> <p>Aumente la cantidad de abrillantador / dispensador de recarga.</p> <p>No vacíe su lavavajillas inmediatamente después del lavado. Abra la puerta ligeramente para que el vapor pueda escapar. Antes de descargar el lavavajillas una vez que los platos apenas estén calientes al tacto. Vacíe primero la canasta inferior.</p> <p>Elija un programa con un tiempo de lavado prolongado.</p> <p>El drenaje de agua es más difícil con estos artículos. Los cubiertos o platos de este tipo no son adecuados para lavarse en el lavavajillas.</p>	

CÓDIGOS DE ERROR

Cuando se producen algunos fallos de funcionamiento, el dispositivo mostrará códigos de error para advertirle:

CÓDIGOS	SIGNIFICADOS	CAUSAS POSIBLES
E1	Tiempo de entrada más largo	Los grifos no están abiertos o la entrada de agua está restringida, o la presión del agua es demasiado baja.
E2	No alcanza la temperatura requerida	Mal funcionamiento del elemento calefactor.
E3	Sobreflujo	Algún elemento del lavavajillas está goteando.
E4	Falla de comunicación entre la PCB principal con la PCB de pantalla	Circuito abierto o corte de cableado para la comunicación.



ADVERTENCIA: Si ocurre un desbordamiento, cierre el suministro de agua principal antes de llamar a un profesional de servicio. Si hay agua en la bandeja de la base debido a un sobrellenado o una pequeña fuga, se debe eliminar el agua antes de reiniciar el lavavajillas.

INFORMACIÓN TÉCNICA

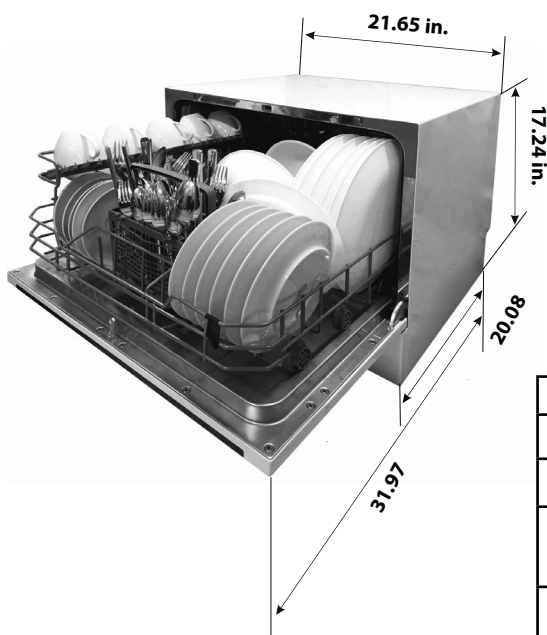

Altura	17.24
Ancho	21.65
Profundidad	20.08
Carga de voltaje conectado	Ver etiqueta de clasificación
Presion de agua	0,04-1,0 MPa
Conexion de agua caliente	Debe ser de 120 grados F
de la receta	Ver etiqueta de clasificación
de la receta	6 cubiertos

ESPAÑOL

DEVOLUCIONES Y GARANTÍA

SI LA UNIDAD NO FUNCIONA O ESTÁ DAÑADA AL SACARLA POR PRIMERA VEZ DE LA CAJA, DEVUÉLVALA AL LUGAR DE COMPRA INMEDIATAMENTE.

Lavavajillas profesional para mesada para 6 cubiertos / FCD06ASSWHB

Si tiene preguntas, contacte con nosotros por correo electrónico o por el número telefónico de servicio al cliente que aparece a continuación en el horario de 8:00 AM a 5:00 PM, de lunes a viernes, Hora Estándar del Este.

Distribuida por:

Nostalgia Products LLC
1471 Partnership Dr.
Green Bay, WI 54304-5685
Servicio al cliente
Teléfono: 844-918-0509
Email: CustomerService@emllc-USA.com

GARANTÍA LIMITADA DE UN AÑO

Esta garantía se aplica a los productos comprados y utilizados en los EE. UU. y Canadá. .

Esta es la única garantía expresa para este producto y reemplaza cualquier otra garantía o condición.

Se garantiza que este producto está libre de defectos en materiales y mano de obra por un período de un (1) año a partir de la fecha de la compra original. Esta garantía es válida para el comprador minorista original o el destinatario del regalo a partir de la fecha de la compra minorista inicial y no es transferible. Conserve su recibo de compra original, ya que se requiere un comprobante de compra para realizar una reclamación de garantía.

IMPORTANTE: Esta garantía no cubre los daños resultantes del uso no conforme con las instrucciones impresas, accidente, mal uso o abuso, alternancia, la colocación de cualquier accesorio no provisto con el producto, pérdida de piezas o someter el aparato a cualquier voltaje que no sea el especificado. (Lea las instrucciones cuidadosamente.) Esta garantía quedará invalidada si el producto se usa para un uso que no sea doméstico o de una sola familia o si se lo somete a cualquier voltaje y forma de onda que no sean los especificados en la etiqueta de clasificación (por ejemplo, 120V ~ 60 Hz).

Englewood Marketing, LLC excluye todas las reclamaciones por daños especiales, incidentales y consecuentes causados por el incumplimiento de la garantía expresa o implícita. Toda responsabilidad se limita al importe del precio de compra. Toda garantía implícita, incluida cualquier garantía legal o condición de comerciabilidad o idoneidad para un propósito particular, se rechaza, excepto en la medida en que lo prohíba la ley, en cuyo caso dicha garantía o condición se limita a la duración de esta garantía por escrito. Esta garantía le otorga derechos legales específicos. Es posible que tenga otros derechos legales que varían según el lugar donde viva. Algunos estados no permiten la exclusión o la limitación de daños incidentales o consecuentes, por lo que la limitación anterior puede no aplicarse a usted.

Para hacer una reclamación de garantía o si se requiere servicio, llame a nuestro NÚMERO DE SERVICIO AL CLIENTE.

Para un servicio más rápido, tenga a mano los números de modelo, tipo y serie para que el operador lo ayude.

Número de servicio al cliente

de Englewood Marketing LLC

en los EE. UU. 844-918-0509

Email: CustomerService@emllc-USA.com

TABLE DES MATIÈRES

SÉCURITÉ	56
GARANTIES IMPORTANTES	57
GARANTIES ADDITIONNELLES IMPORTANTES	57
INTRODUCTION	59
MISE À LA TERRE DE L'UNITÉ	60
PIÈCES ET ASSEMBLAGE	61
INSTRUCTIONS DE FONCTIONNEMENTN	62
PREMIÈRE UTILISATION.	63
CHARGEMENT DU LAVE-VAISSELLES	66
COMMENCER UN PROGRAMME DE LAVAGE	69
NETTOYAGE ET ENTRETIEN	71
INSTRUCTION D'INSTALLATION	75
CONSEILS DE DÉPANNAGE	79
RETOURS ET GARANTIE	82

SÉCURITÉ

Votre sécurité et celle des autres sont très importantes.

De nombreux messages importants de sécurité se trouvent dans le présent manuel et sur votre appareil. Toujours lire et respecter toutes les consignes de sécurité.



Ceci représente le symbole d'avertissement pour votre sécurité.

Ce symbole vous alerte des risques de danger potentiels pouvant causer de graves blessures à vous et d'autres personnes.

Ce symbole d'alerte à la sécurité suivra tous les avis relatifs à la sécurité.

Tous les messages de sécurité indiqueront le danger potentiel et la façon de réduire le risque de blessure et ce qui peut arriver si les consignes ne sont pas suivies.

Fiche technique de l'appareil:

120 Volts, 60 Hertz
Rated Output: 680 Watts



CE PRODUIT DOIT ÊTRE UTILISÉ UNIQUEMENT DANS UNE PRISE DE COURANT DE 120 V CA.

FRANÇAIS

PRÉCAUTIONS IMPORTANTES

Une personne qui n'a pas lu et compris toutes les instructions de fonctionnement et de sécurité n'est pas qualifiée pour faire fonctionner cet appareil. Tous les utilisateurs de cet appareil doivent lire et comprendre ce mode d'emploi avant d'utiliser ou de nettoyer cet appareil.

Lorsque l'on utilise un appareil électrique, il faut toujours respecter les précautions de base, y compris celles-ci :

1. **Lisez toutes les instructions avant d'utiliser cet appareil.**
2. NE PAS TOUCHER AUX surfaces chaudes. Utiliser les poignées ou les boutons.
3. Cet appareil n'est PAS UN JOUET.
4. Les jeunes enfants et les personnes déficientes cognitivement non supervisés ne devraient jamais faire fonctionner cet appareil.
5. Une surveillance étroite est nécessaire lorsque tout appareil est utilisé par ou à proximité des enfants.
6. Pour protéger contre les chocs électriques ne pas submerger le cordon, la fiche ni aucune partie de cet appareil dans l'eau ou d'autres liquides.
7. Toujours débrancher la prise lorsque l'appareil n'est pas en fonctionnement, avant de retirer les pièces et faire le nettoyage. Laisser refroidir avant de remettre ou de retirer les pièces et avant de faire le nettoyage.
8. NE PAS utiliser l'appareil ni avec un cordon ou une fiche électrique endommagés, ni suivant un dysfonctionnement ou une détérioration quelconque. Retournez l'appareil à l'atelier de réparation le plus proche pour examen, réparation ou réglage.
9. Le fabricant ne recommande pas l'utilisation d'accessoires autres que ceux fournis par le fabricant. L'utilisation d'accessoires peut causer des blessures.
10. NE PAS utiliser cet appareil pour toute autre utilisation pour laquelle il n'a pas été conçu.
11. NE PAS utiliser l'appareil à l'extérieur. POUR USAGE DOMESTIQUE SEULEMENT.
12. NE PAS placer sur ou près d'un brûleur à gaz ou électrique ou dans un four chauffé.
13. NE JAMAÏS laisser le cordon dépasser sur le côté d'une table ou d'un comptoir ou toucher des surfaces chaudes.
14. NE JAMAÏS laisser l'appareil sans surveillance pendant son utilisation ou lorsqu'il est branché sur une prise.
15. Une extrême prudence doit être utilisée pour déplacer un appareil contenant des liquides chauds.
16. Toujours brancher la prise de l'appareil tout d'abord, puis branchez dans la prise murale. Pour débrancher l'appareil, revenir sur le bouton « arrêt » (off), puis débrancher la fiche de la prise murale.

PRÉCAUTIONS IMPORTANTES ADDITIONNEL

Précautions de sécurité pour le fonctionnement

1. N'abusez pas, ne vous asseyez pas et ne montez pas sur la porte ou le porte-vaisselle du lave-vaisselle.
2. Ne touchez pas l'élément chauffant pendant ou immédiatement après son utilisation. (Cette instruction ne s'applique qu'aux machines avec un élément chauffant visuel.)

3. N'utilisez pas votre lave-vaisselle si tous les panneaux de l'enceinte ne sont pas correctement en place. Ouvrez la porte très soigneusement si le lave-vaisselle est en marche, il y a un risque que de l'eau gicle. Ne placez pas d'objets lourds sur le support ou sur la porte quand elle est ouverte. L'appareil pourrait basculer vers l'avant.
4. Lors du chargement des articles à laver:
 - Localisez les articles coupants afin qu'ils n'endommagent pas le scellant de la porte.
 - Mise en garde : les couteaux et autres ustensils munis de pointes tranchantes doivent être placés dans les paniers avec la pointe vers le bas ou placés dans une position horizontale.
5. Lorsque vous utilisez le lave-vaisselle, essayez que les articles en plastique n'entrent pas en contact avec l'élément chauffant. (Cette direction ne s'applique qu'aux machines ayant un élément chauffant visuel).
6. Vérifiez que le réservoir à savon soit vide lorsque le cycle de lavage est terminé.
7. Ne pas laver les articles en plastique lorsque ceux-ci sont indiqués qu'ils ne vont pas au lave-vaisselle ou l'équivalent. Pour les articles en plastique non marqués, vérifiez les recommandations du fabricant.
8. Utilisez uniquement du savon et liquid de rinçage conçus pour les lave-vaisselle automatiques.
9. Ne jamais utiliser du savon, du détergent à lessive ou pour vous laver les mains dans votre lave-vaisselle. Gardez ces produits hors de la portée des enfants.
10. Gardez les enfants hors de portée des agents de rinçage et du savon, voire lorsque la porte du lave-vaisselle est ouverte car il pourrait y avoir encore du détergent à l'intérieur.

Les savons pour lave-vaisselle sont très alcalins et peuvent être très nocifs si avalés. Évitez tout contact avec la peau et les yeux et gardez les enfants hors de portée du lave-vaisselle lorsque la porte est ouverte. La porte ne devrait être laissée ouverte car cela pourrait causer des trébuchements.

11. Enlevez la couvercle du compartiment à savon lorsque vous enlevez un vieux lave-vaisselle ou lorsque vous vous en débarrassez.
12. Veuillez jeter ou recycler les matériaux d'emballage correctement. Utilisez le lave-vaisselle uniquement pour les fins pour lesquelles il a été conçu. Durant l'installation, le cordon d'alimentation ne devrait pas être plié de façon excessive ou aplati. Ne pas jouer avec les contrôles.
13. L'appareil doit être branché à un boyau d'eau principal à l'aide d'un nouveau boyau et les vieux boyaux ne devraient pas être réutilisés.
14. Le nombre maximal de couverts à laver est de 6. La pression entrante maximale allouée est de 1Mpa. La pression entrante minimale est de 0,04Mpa.

Directives pour le cordon d'alimentation électrique et la fiche

1. **DANGER D'ÉLECTROCUTION:** directives afin d'éviter les risques d'électrocution, voire la mort..
 - Branchez dans une prise à trois fiches polarisées
 - NE PAS enlever la fiche de mise à la terre.
 - NE PAS utiliser un adaptateur

- NE PAS utiliser une rallonge.
- 2. Cette unité DOIT être mise à la terre. En cas de court-circuit électrique, la mise à la terre réduit le risque de choc électrique en fournissant un fil d'échappement pour le courant électrique. Cette unité est équipée d'un cordon comportant un fil de terre et une fiche de terre. La fiche doit être branchée sur une prise correctement installée et mise à la terre.
- 3. AVERTISSEMENT: Une utilisation incorrecte de la fiche de mise à la terre peut entraîner un risque de choc électrique. **Si la fiche n'entre pas complètement dans la prise, contactez un électricien qualifié. N'essayez pas de modifier la fiche de quelque manière que ce soit.**
- 4. Un cordon d'alimentation court est fourni pour réduire le risque d'enchevêtrement ou de trébuchement sur un long cordon.
- 5. Le fabricant déconseille d'utiliser cet appareil dans les pays qui ne prennent pas en charge la tension alternative de 120 V, même si un adaptateur de tension, un transformateur ou un convertisseur est en cours d'utilisation.

CONSERVEZ CES INSTRUCTIONS !

INTRODUCTION

Merci d'avoir acheté le lave-vaisselle de comptoir 6 places de Farberware! Une solution d'économie d'espace parfaite pour les petits espaces de vie, les véhicules de camping, les bateaux ou tout autre endroit nécessitant un grand nettoyage dans un format compact. Ce lave-vaisselle portable puissant, facile à utiliser, peut contenir jusqu'à 6 couverts et offre 6 programmes de lavage puissants. Il est facile à installer, possède de simples commandes numériques à une touche et s'installe facilement sur votre comptoir ou sur un plateau solide.

Les fonctionnalités incluent:

- 6 programmes de lavage: lourd / normal / léger / soin du bébé / vitesse 45Min / Autonettoyant
- Fonction extra-séchage
- Cuve intérieure en acier inoxydable
- Capacité de 6 couverts standards
- Démarrage avec délai de 24 heures
- Niveau de bruit A+ 52 dBA
- Verrouillage à l'épreuve des enfants

MISE À LA TERRE DE L'UNITÉ

Cet appareil doit être mis à la terre. En cas de mauvais fonctionnement ou de panne, la mise à la terre réduira le risque de choc électrique en fournissant une voie de moindre résistance du courant électrique. Cet appareil est équipé d'un cordon avec un conducteur de mise à la terre et une fiche de mise à la terre. La fiche doit être branchée sur une prise appropriée installée et mise à la terre conformément à tous les codes et règlements en vigueur.

Une mauvaise connexion du conducteur de mise à la terre de l'équipement peut entraîner un risque de choc électrique. Consultez un électricien qualifié ou un représentant du service après-vente si vous avez des doutes sur le fait que l'appareil est correctement mis à la terre. Ne modifiez pas la fiche fournie avec l'appareil si ce n'est pas bon pour la prise. Faites installer une prise adéquate par un électricien qualifié.



AVERTISSEMENT: Une utilisation incorrecte de la fiche de mise à la terre peut entraîner un risque de choc électrique

POUR LA SÉCURITÉ PERSONNELLE/FOR PERSONAL SAFETY

N'UTILISEZ PAS UNE RALLONGE OU UNE FICHE ADAPTATEUR AVEC CET APPAREIL. EN AUCUN CAS, NE PAS COUPER OU ENLEVER LA CONNEXION DE MISE À LA TERRE DU CORDON D'ALIMENTATION.

EXIGENCES ÉLECTRIQUES/ELECTRICAL REQUIREMENTS

Veuillez consulter l'étiquette signalétique pour connaître la tension nominale et brancher le lave-vaisselle à l'alimentation appropriée. Utilisez le fusible requis de 10 A, le fusible temporisé ou le disjoncteur recommandé et fournissez un circuit séparé servant uniquement cet appareil.

CONNEXION ÉLECTRIQUE/ELECTRICAL CONNECTION

Assurez-vous que la tension et la fréquence de l'alimentation correspondent à celles de la plaque signalétique. Insérez la fiche uniquement dans une prise électrique correctement mise à la terre. Si la prise électrique à laquelle l'appareil doit être branché ne convient pas à la fiche, remplacez-la plutôt que d'utiliser un adaptateur ou similaire, car ils pourraient provoquer une surchauffe et des brûlures.

PIÈCES ET ASSEMBLAGE

Votre LAVE-VAISSELLE DE COMPTANT À 6 POSITIONS est entièrement assemblé. Avant d'utiliser, retirez tous les matériaux d'emballage de l'intérieur du lave-vaisselle. Vérifiez que le lave-vaisselle ne présente pas de dommages tels que des portes mal alignées ou tordues, des joints de porte et des surfaces d'étanchéité endommagés ou des charnières et des loquets desserrés et des bosselures à l'intérieur du lave-vaisselle ou sur la porte. En cas de dommage, NE PAS utiliser le lave-vaisselle. Renvoyez les articles endommagés au magasin où ils ont été achetés.

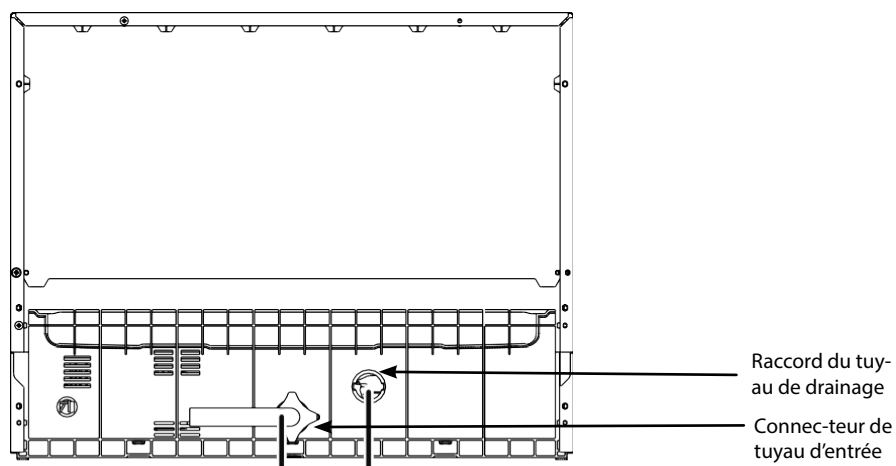
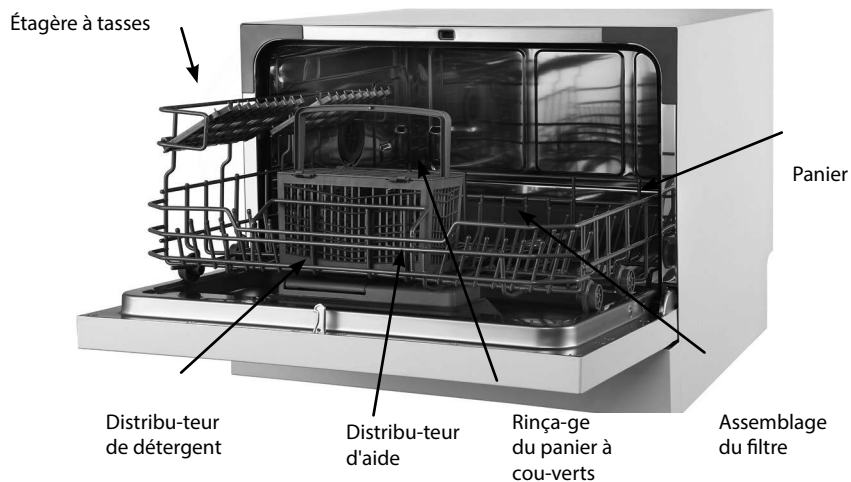

PIÈCES



INSTRUCTIONS DE FONCTIONNEMENT

PANNEAU DE CONTRÔLE



PROGRAMME	ÉCRAN
Alimentation	Appuyez ce bouton pour allumer le lave-vaisselle.
Programme	Appuyez les boutons pour choisir le programme de lavage approprié. Lourd Pour la vaisselle la plus sale et pour les casseroles, poêlons, vaisselles normalement salis avec des aliments séchés. Normal Pour les charges normalement sales, telles que les casseroles, assiettes, verres et casseroles légèrement encrassées. Léger Pour les charges normalement sales, telles que les casseroles, assiettes, verres et casseroles légèrement encrassées. Soins bébé Pour laver les biberons. Vitesse 45 Min. Un lavage plus court pour les charges légèrement sales qui ne nécessitent pas de séchage. Auto-nettoyant Ce programme permet un nettoyage efficace du lave-vaisselle lui-même.
Super sec	Pour un meilleur résultat de séchage. (Il ne peut être utilisé qu'avec Lourd, Normal, Léger, Soins bébé, Verre)
Délai	Appuyez sur le bouton pour définir le temps de délai.
Verrouillage pour enfant	Cette option vous permet de verrouiller les boutons du panneau de contrôle afin d'empêcher les enfants de faire démarrer accidentellement le lave-vaisselle en appuyant sur les boutons du panneau. Seul le bouton d'alimentation reste actif. Pour verrouiller ou déverrouiller les boutons du panneau de contrôle, appuyez sur le bouton pendant 3 secondes.
Démarrage/ Annuler	Pour démarrer le programme de lavage sélectionné ou le mettre en suspend lorsque le lave-vaisselle fonctionne.
cran	Aide rinçage Si le voyant est allumé, cela signifie que le produit de rinçage utilisé dans le lave-vaisselle est bas et doit être rempli.  Verrouillage enfant Si le voyant est allumé, cela signifie que la machine a activé la fonction de sécurité enfants. 

FRANÇAIS

PREMIÈRE UTILISATION

REPLIR LE DISTRIBUTEUR D'AIDE AU RINÇAGE

Distributeur d'aide au rinçage

L'agent de rinçage est libéré lors du dernier rinçage pour empêcher l'eau de former des gouttelettes sur votre vaisselle. Cela peut laisser des taches et des traînées. Il améliore également le séchage en permettant à l'eau de recouvrir la vaisselle. Votre lave-vaisselle est conçu pour utiliser des agents de rinçage liquides. Le distributeur de liquide de rinçage est situé à l'intérieur de la porte, à côté du distributeur de détergent. Pour remplir le distributeur, ouvrez le capuchon et versez le produit de rinçage dans le distributeur jusqu'à ce que l'indicateur de niveau devienne complètement noir.

Le volume du récipient de liquide de rinçage est d'environ 110 ml.

Fonction du produit de rinçage

L'agent de rinçage est automatiquement ajouté durant le dernier rinçage assurant ainsi un rinçage complet et un séchage sans taches ni traces.



AVERTISSEMENT: Utilisez uniquement le produit de rinçage de marque pour lave-vaisselle. Ne remplissez jamais le distributeur de liquide de rinçage avec d'autres substances (par exemple, un agent de nettoyage pour lave-vaisselle, un détergent liquide). Cela endommagerait l'appareil.

Quand faut-il remplir le distributeur de produit de rinçage?

S'il n'y a pas de voyant d'avertissement de produit de rinçage dans le panneau de contrôle, vous pouvez déterminer la quantité de produit de rinçage à l'aide de la couleur de l'indicateur de niveau optique «C» situé à côté du bouchon. Lorsque le réservoir de produit de rinçage est plein, l'indicateur entier est noir.

Au fur et à mesure que le produit de rinçage diminue, la taille du point noir diminue. Vous ne devriez jamais laisser le liquide de rinçage se remplir en dessous de 1/4 plein.

- Plein
- 3/4 complet
- 1/2 complet
- 1/4 complet - devrait remplir pour éliminer les taches
- Vide

Assemblage du filtre

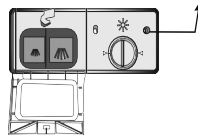

Pour ouvrir le distributeur, tournez le capuchon sur la flèche «ouverte» (à gauche) et soulevez-le.



Versez le produit de rinçage dans le distributeur en veillant à ne pas trop remplir.



Remplacez le capuchon en l'insérant et l'alignant avec la flèche sur "ouvert" et en le tournant vers la flèche (droite) en position fermée.



REMARQUE: Nettoyez toute trace de liquide de rinçage lors du remplissage avec un chiffon absorbant pour éviter une formation excessive de mousse lors du prochain lavage. N'oubliez pas de replacer le bouchon avant de fermer la porte du lave-vaisselle.

Réglage du distributeur de produit de rinçage

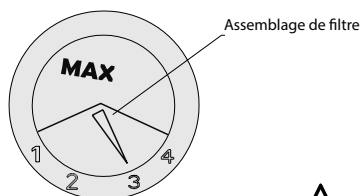

Le distributeur de liquide de rinçage a quatre réglages. Le réglage recommandé est sur «3». Si la vaisselle ne sèche toujours pas correctement ou si elle est tachée, réglez le cadran sur le chiffre immédiatement supérieur sur «4».



REMARQUE: Augmentez la dose s'il y a des gouttes d'eau ou des taches de chaux sur la vaisselle après le lavage.

Réduire s'il y a des taches collantes blanchâtres sur la vaisselle ou un film bleuâtre sur de la verrerie ou des lames de couteau.

REEMPLIR LE DISTRIBUTEUR D'AIDE RINÇAGE

Utilisation appropriée du détergent

Les détergents avec leurs ingrédients chimiques sont nécessaires pour éliminer la saleté, la concasser et la transporter hors du lave-vaisselle. Utilisez uniquement du détergent spécifiquement conçu pour les lave-vaisselle. Gardez votre détergent frais et sec.

Ne mettez pas de détergent en poudre dans le distributeur avant d'être prêt à laver la vaisselle.

Détergents

Il y a trois sortes de détergents

1. Avec phosphate et avec chlore
2. Avec phosphate et sans chlore
3. Sans phosphate et sans chlorure

Le détergent pulvérisé neuf est normalement sans phosphate. La fonction d'adoucisseur d'eau du phosphate n'est pas indiquée. Dans ce cas, nous recommandons de remplir le réservoir à sel de sel même lorsque la dureté de l'eau n'est que de 6 °dH. Si des détergents sans phosphate étaient utilisés en cas d'eau calcaire, souvent des taches blanches apparaissent sur la vaisselle et les verres. Dans ce cas, veuillez ajouter plus de détergent pour obtenir de meilleurs résultats. Les détergents sans chlore ne font que blanchir un peu. Les taches fortes et colorées ne seront pas complètement éliminées. Dans ce cas, choisissez un programme avec une température plus élevée.

Détergent concentré

Selon leur composition chimique, le lave-vaisselle peut être divisé en deux types de base:

1. Détergents alcalins classiques avec composants caustiques
2. Détergents alcalins faiblement concentrés avec des enzymes naturelles

L'utilisation de programmes de lavage «normaux» conjointement avec des détergents concentrés, réduit la pollution et est bénéfique pour votre vaisselle; ces programmes de lavage sont spécialement adaptés aux propriétés de dissolution des impuretés des enzymes du détergent concentré. Pour cette raison, les programmes de lavage «normaux» dans lesquels des détergents concentrés sont utilisés peuvent obtenir les mêmes résultats que ceux obtenus autrement avec un programme «lourd».

Tablettes de détergents

Les tablettes détergentes de différentes marques se dissolvent à différentes vitesses. Pour cette raison, certaines tablettes de détergent ne peuvent pas se dissoudre et développer tout leur pouvoir nettoyant au cours de programmes courts. Par conséquent, veuillez utiliser des programmes longs lorsque vous utilisez des tablettes de détergent afin d'assurer l'élimination complète des résidus de détergent.

 **REMARQUE:** Les tablettes de détergent sont uniquement pour les modèles avec fonction 3 en 1 ou programme 3 en 1.

Distributeur de détergent

Le distributeur doit être rempli avant le début de chaque cycle de lavage en suivant les instructions fournies dans le tableau des cycles de lavage. Votre lave-vaisselle utilise moins de détergent et de produit de rinçage que le lave-vaisselle conventionnel. En règle générale, une seule cuillère à soupe de détergent est nécessaire pour une charge de lavage normale. En outre, les articles les plus souillés ont besoin de plus de détergent. Ajoutez toujours le détergent juste avant de démarrer le lave-vaisselle, sinon il pourrait devenir humide et ne se dissoudrait pas correctement.

Quantité de détergent à utiliser



 **REMARQUE:** Si le couvercle est fermé: appuyez sur le bouton déclencheur. Le couvercle s'ouvre. Ajoutez toujours le détergent juste avant de commencer chaque cycle de lavage. Utilisez uniquement un détergent de marque pour lave-vaisselle ou programme 3 en 1.

 **AVERTISSEMENT:** le détergent pour lave-vaisselle est corrosif! Veuillez à le garder hors de portée des enfants.

Remplissez le détergent:

Remplissez le distributeur de détergent avec du détergent. Le marquage indique les niveaux de dosage, comme illustré à droite:

A. La place peut charger 15g de détergent.

B. La place peut charger 25g de détergent

Veuillez respecter les recommandations du fabricant en matière de dosage et d'entreposage telles qu'indiquées sur l'emballage du détergent.

Fermez le couvercle et appuyez jusqu'à ce qu'il se verrouille en place. Si la vaisselle est très sale, placez une dose de détergent supplémentaire dans la chambre à détergent du pré-lavage. Ce détergent agira pendant la phase de pré-lavage.

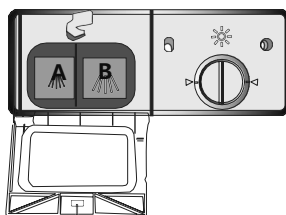

 **REMARQUE:** vous trouverez des informations sur la quantité de détergent pour un seul programme à la dernière page. Sachez que, selon le niveau de salissure et la dureté spécifique de l'eau, des différences sont possibles. Veuillez respecter les recommandations du fabricant sur l'emballage du détergent.

CHARGEMENT DU LAVE-VAISSELLE

RECOMMANDATIONS

- Envisagez d'acheter des ustensiles identifiés comme allant au lave-vaisselle
- Utilisez un détergent doux qui est décrit comme 'type de plats'. Si nécessaire, demandez plus d'informations aux fabricants de détergents
- Pour certains articles, choisir un programme avec une température aussi basse
- Pour éviter tout dommage, ne sortez pas le verre et les couverts du lave-vaisselle immédiatement après la fin du programme.

POUR LAVER AU LAVE-VAISSELLE LES PLATS SUIVANTS LES COUVERTS / VAISSELLES

Ne sont pas appropriés

- Couverts à anses en bois, corne de chine ou nacre
- Articles en plastique qui ne résistent pas à la chaleur. Couverts plus anciens avec des pièces collées qui ne résistent pas à la température
- Articles de coutellerie ou vaisselle en carton, articles en étain ou en cuivre
- Verre en crystal
- Articles en acier soumis à la rouille, Plateaux en bois
- Articles en fibres synthétiques

Sont plutôt limités

- Certains types de lunettes peuvent devenir ternes après de nombreux lavages.
- Les pièces en argent et en aluminium ont tendance à se décolorer pendant le lavage
- Les motifs glacés peuvent s'estomper si lavée en machine fréquemment

ATTENTION AVANT OU APRES LE CHARGEMENT DES PANIERS A LAVE-VAISSELLE

Pour obtenir les meilleures performances du lave-vaisselle, suivez ces instructions de chargement. Les caractéristiques et l'apparence des paniers et des paniers à couverts peuvent varier par rapport à votre modèle.

- Grattez les grandes quantités de restes de nourriture. Ramollir les restes d'aliments brûlés dans les casseroles. Il n'est pas nécessaire de rincer la vaisselle à l'eau courante.
- Placez les objets au lave-vaisselle de la manière suivante:
 1. Les articles tels que les tasses, les verres, les casseroles, etc. sont placés face en dessous.
 2. Les articles courbés, ou ceux avec des renforcements doivent être chargés en biais afin que l'eau puisse s'écouler.
 3. Tous les ustensiles sont empilés de manière sécuritaire pour ne pas basculer.
 4. Tous les ustensiles sont placés de manière à ce que les bras gicleurs puissent tourner librement pendant le lavage.



REMARQUE: Les très petits articles ne doivent pas être lavés au lave-vaisselle car ils pourraient facilement tomber du panier.

- Charger des objets creux tels que tasses, verres, casseroles, etc. avec l'ouverture vers le bas de sorte que l'eau ne puisse pas s'accumuler dans le récipient ou dans une base profonde.
- La vaisselle et les couverts ne doivent pas être placés les uns dans les autres ni se recouvrir les uns les autres. Pour éviter du dommage aux verres ils ne doivent pas se toucher.
- Chargez les gros articles les plus difficiles à nettoyer dans le panier.
- Les couteaux à lame longue et/ou acérée rangés dans une position verticale constituent un danger potentiel!
- Les articles de coutellerie longs et coupants, tels que les couteaux à découper doivent être placés horizontalement dans le panier.
- Veuillez ne pas surcharger votre lave-vaisselle. Ceci est important pour de bons résultats et pour une consommation d'énergie raisonnable.

CARGA DE LA CANASTA

Positionnez les plats et les ustensiles de cuisson de manière à ce qu'ils ne soient pas déplacés par le jet d'eau.

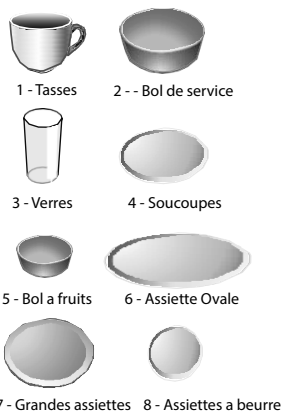
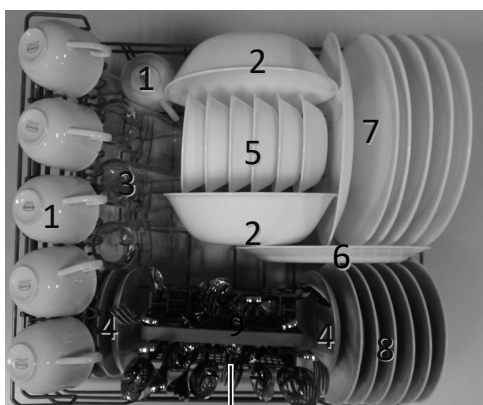

9 - Panier a ustensiles

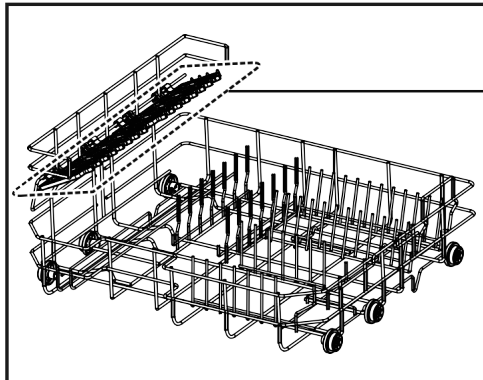





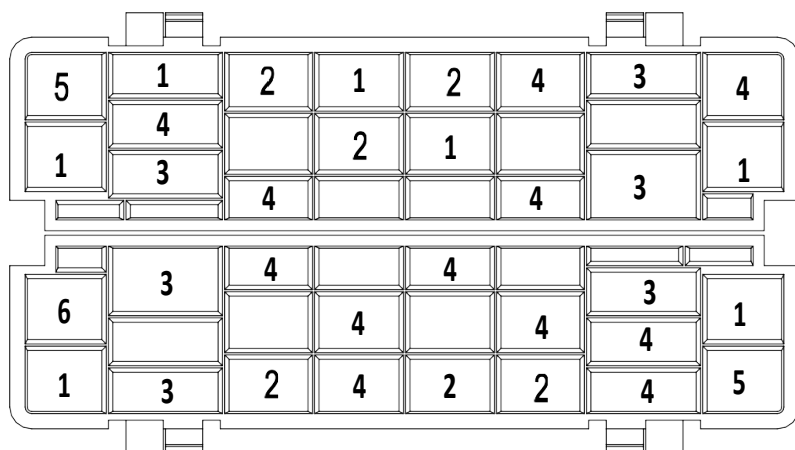

Panier du porte-assiettes/
Plate racks of Basket

Le panier est équipé de porte-assiettes pouvant être rangés horizontalement si nécessaire./ The basket is fitted with plate racks which can be stowed horizontal if required.

PANIER À USTENSILES

Les couverts doivent être placés dans le panier à ustensiles avec les poignées en bas. Si le support a des paniers latéraux, les cuillères doivent être chargées individuellement dans les fentes appropriées, en particulier des ustensiles longs qui devraient être placés dans la position horizontale à l'avant du panier supérieur comme montre.



- 1 - Fourchettes à diner 
- 2 - Fourchettes à salades 
- 3 - Couteaux 
- 4 - Cuillères à thé 
- 5 - Cuillères de service 
- 6 - Fourchettes de service 



AVERTISSEMENT : Ne laissez aucun objet dépasser à travers le bas. Toujours charger des ustensiles tranchants avec le bout tranchant vers le bas!

Pour votre sécurité personnelle et un nettoyage de qualité supérieure, placez l'argenterie dans le panier:

- Ils ne nichent pas ensemble.
- Placer l'argenterie avec les poignées vers le bas.
- Mais rangez les couteaux et autres ustensiles potentiellement dangereux les poignées vers le haut.

COMMENCER UN PROGRAMME DE LAVAGE

TABLEAU DU CYCLE DE LAVAGE

PROGRAMME	DESCRIPTION DU CYCLE	DÉTERGENT PRÉ / PRINCIPAL	DURÉE (MIN.)	ÉNERGIE (KWH)	EAU (L)	RINÇAGE
Lourd	Prélavage (122° F) Lavage (158°) Rinçage Rinçage Rinçage (158°) Séchage	3/15q 1 ou 2 pièces	100	0,49	12,5	●
Normal	Pré-lavage Lavage (122°) Rinçage Rinçage (158°) Séchage	3/15q 1 pièce	110	0,36	10,8	●
Léger	Lavage (113°F) Rinçage Rinçage(140°F) Séchage	18q 1 pièce	75	0,27	10	●
Soins bébé	Lavage(149°F) Rinçage(122°F) Séchage	18q 1 pièce	90	0,51	12,5	●
Vitesse 45 min.	Lavage(104°F) Rinçage Rinçage(104°F)	15g	45	0,313	10,5	
Auto-nettoyant	Lavage(158°F) Rinçage Rinçage(149°F)	15g 1 pièce	20	0,21	6,6	

ALLUMER L'APPAREIL

Commencer un cycle de lavage:

1. Tirez le panier (voir la section intitulée "Chargement du lave-vaisselle");
2. Versez le détergent (voir la section intitulée "Détergent et agent de rinçage");
3. Insérez la fiche dans la prise. L'alimentation est de 120V / 60 Hz;
4. Assurez-vous que l'alimentation en eau est à pleine pression
5. Fermez la porte et appuyez sur le bouton d'alimentation pour allumer l'appareil.
6. Appuyez sur le bouton pour sélectionner le programme de lavage dont vous avez besoin

Lourd->Normal->Léger->Soins bébé->Vitesse->Auto nettoyant

7. Puis Appuyez le bouton Démarrage/Annuler, le lave-vaisselle commence à fonctionner



REMARQUE: Lorsque vous appuyez le bouton Démarrage/Annuler durant le lavage le temps affiché va arrêter de clignoter et le programme se mettra en pause et demeurera ce cycle jusqu'à ce que vous recommenciez.

CHANGER LE PROGRAMME

Principe: Vous pouvez modifier le programme de lavage lorsque le lave-vaisselle n'a fonctionné que pendant une courte période. Sinon, le détergent aurait peut-être déjà été libéré et l'appareil aurait peut-être déjà drainé l'eau de lavage. Si tel est le cas, vous devez remplir le distributeur de détergent (voir la section intitulée "Chargement du détergent").

Pour changer le programme de lavage, appuyez sur le bouton Démarrage / Annuler pour mettre la machine en pause, puis appuyez sur le bouton de programme pendant plus de trois secondes; (voir la section intitulée «Commencer un cycle de lavage»).

Les lumières indiquent l'état du lave-vaisselle:

- a) Tous les voyants de phase.....C'est en veille
- b) L'affichage ne clignote pas.....C'est en pause
- c) L'affichage clignotantÇa fonctionne



REMARQUE: Si vous ouvrez la porte pendant le lavage l'appareil va se mettre en pause. Lorsque vous fermez la porte, vous devez appuyez le bouton démarrage/Annuler pour garder l'appareil en fonction.

OUBLIE D'AJOUT D'UN PLAT?

Un plat oublié peut être ajouté à tout moment avant l'ouverture du compartiment à détergent.

1. Appuyez sur le bouton démarrage / Annuler
2. Ouvrez un peu la porte pour arrêter le lavage
3. Lorsque les bras gicleurs cessent de fonctionner, vous pouvez ouvrir complètement la porte.
4. Ajoutez les plats oubliés
5. Fermez la porte
6. Appuyez sur le bouton démarrage/ Annuler. Le lave-vaisselle fonctionnera après 10 secondes

À LA FIN DU CYCLE DE LAVAGE

Lorsque le cycle a terminé, le bip sonore du lave-vaisselle retentira pour 8 secondes puis s'arrêtera. Éteignez l'appareil à l'aide du bouton Puissance fermez l'eau puis ouvrez la porte du lave-vaisselle. Attendez quelques minutes avant de vider le lave-vaisselle afin d'éviter de manipuler de la vaisselle et des ustensiles lorsqu'ils sont encore chauds et plus susceptibles de briser. Ils sécheront mieux également. Vu que l'appareil est en attente, celui-ci s'éteindra automatiquement après 30 minutes sans fonctionner.

Éteindre le lave-vaisselle

Tous les voyants de phase sont éteints. Seulement dans ce cas, le programme est terminé.

1. Éteignez le lave-vaisselle en appuyant sur le bouton Puissance.
2. Fermez le robinet d'eau!

Ouvrir la porte avec précaution

Les plats chauds sont sensibles aux coups. Il faut donc laisser refroidir la vaisselle environ 15 minutes avant de la retirer de l'appareil.

Ouvrez la porte du lave-vaisselle, laissez-la entrouverte et attendez quelques minutes avant de retirer la vaisselle. De cette façon, elles sera plus froide et le séchage sera amélioré.

Déchargement du lave-vaisselle:

C'est normal que le lave-vaisselle soit mouillé à l'intérieur.

 **AVERTISSEMENT:** Il est dangereux d'ouvrir la porte lors du lavage, car l'eau chaude peut vous brûler.

NETTOYAGE ET ENTRETIEN

SYSTÈME DE FILTRATION

Le filtre empêche les restes plus gros d'aliments ou d'autres objets de pénétrer à l'intérieur de la pompe.

Le système de filtration consiste d'un filtre grossier, un filtre (principal) plat et un micro filtre (fin).

A. Filtre principal

Des particules de nourriture souillées

pris dans ce filtre sont pulvérisées par un jet spécial sur le bras gicleur et envoyées

vers le bas pour être drainées.

B. Filtre fin

Ce filtre retient les résidus de terre et d'aliments dans la zone de collecte et empêche les déchets d'être déposés sur la vaisselle pendant le cycle de lavage.

C. Filtre grossier

Les articles plus gros, tels que des morceaux d'os ou de verre qui pourraient obstruer le drain sont piégés dans le filtre grossier. Pour retirer les objets happés par le filtre, appuyez doucement sur le robinet situé en haut de ce filtre et retirez-le.

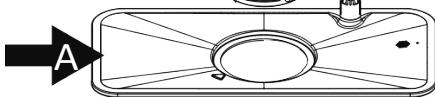
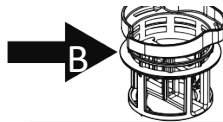

Assemblage du filtre

Le filtre élimine efficacement les particules d'aliments de l'eau de lavage, ce qui lui permet d'être recyclé au cours du cycle. Pour des performances et des résultats optimaux, le filtre doit être installé régulièrement. Pour cette raison, il est judicieux de retirer les particules de nourriture les plus grosses piégées dans le filtre après chaque cycle de lavage en rinçant le filtre et le compartiment à l'eau courante.

Pour retirer l'assemblage du filtre, tirez sur la poignée du compartiment vers le haut.

 **AVERTISSEMENT:** Ne faites jamais fonctionner le lave-vaisselle sans les filtres en place. Le lave-vaisselle ne doit jamais être utilisé sans les filtres. Un remplacement incorrect du filtre peut réduire les performances de l'appareil et endommager la vaisselle et les ustensiles.

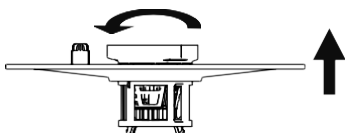

Étape 1: Tournez le filtre contrarotativement (A, B et C). Puis soulevez le tout.

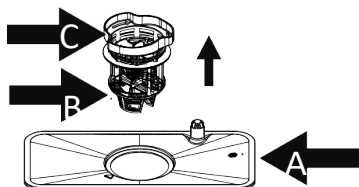

Étape 2: Soulevez B et C de A.

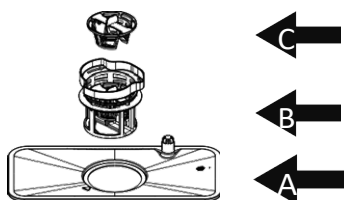

La fin.

 **REMARQUE:** Si vous le faites les étapes 1 à 3, le système de filtrage sera supprimé. Si vous le faites de l'étape 3 à l'étape 1, le système de filtrage sera installé.

Vérifiez que les filtres ne sont pas obstrués chaque fois que vous utilisez le lave-vaisselle.

En dévissant le filtre grossier, vous pouvez enlever le système de filtrage. Enlevez les restes de nourriture et nettoyez les filtres sous l'eau courante.

 **REMARQUE:** L'assemblage de filtres devrait être nettoyé une fois semaine.

Nettoyage du filter

Pour nettoyer le filtre grossier et le filtre fin, utilisez une brosse de nettoyage. Réassemblez les pièces du filtre comme indiqué dans les figures de la dernière page et réinsérez l'ensemble dans le lave-vaisselle, en le plaçant dans son siège et en appuyant vers le bas.



AVERTISSEMENT: lorsque vous nettoyez les filtres, ne cognez pas dessus. Sinon, les filtres pourraient être déformés et les performances du lave-vaisselle dégradées.

DEL ENTRETIEN DU LAVE-VAISSELLE

Le panneau de contrôle peut être nettoyé à l'aide d'un chiffon légèrement humide et sécher soigneusement. On peut protéger l'extérieur en utilisant une bonne cire pour appareils ménagers. N'utilisez jamais d'objets tranchants, de tampons à récurer ou de nettoyeurs puissants sur aucune partie du lave-vaisselle.

Nettoyage de la porte

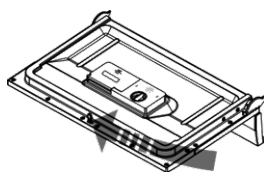

Pour nettoyer le bord de la porte, utilisez uniquement un chiffon doux, chaud et humide. Pour éviter toute pénétration d'eau dans le verrou de la porte et les composants électriques, n'utilisez aucun nettoyeur en aérosol.



AVERTISSEMENT: N'utilisez jamais de nettoyeur en aérosol pour nettoyer le panneau de porte car cela pourrait endommager le verrou de la porte et les composants électriques. Un agent abrasif ou une serviette en papier ne doit pas être utilisé en raison du risque de rayures ou de laisser des taches sur la surface de l'acier inoxydable.

Protection contre le gel

1. S'il vous plaît prendre des mesures de protection contre le gel sur lave-vaisselle en hiver. Après chaque cycle de lavage, procédez comme suit:
2. Coupez l'alimentation électrique du lave-vaisselle.
3. Fermez l'alimentation en eau et débranchez le tuyau d'arrivée d'eau de la vanne d'eau.
4. Vidangez l'eau du tuyau d'admission et de la vanne d'eau. (Utilisez une casserole pour recueillir l'eau)
5. Rebranchez le tuyau d'arrivée d'eau sur la vanne d'eau.
6. Retirez le filtre au fond de la cuve et utilisez une éponge pour utiliser l'eau dans le bac.



REMARQUE: Si votre lave-vaisselle ne peut pas fonctionner à cause de la glace, veuillez contacter un technicien d'entretien.

Nettoyage des bras gicleurs

Les bras gicleurs peuvent être facilement retirés pour un nettoyage périodique des buses afin d'éviter tout encrassement éventuel. Lavez-les à l'eau courante et replacez-les soigneusement dans leurs sièges en vérifiant que leur mouvement de rotation n'est pas entravé.

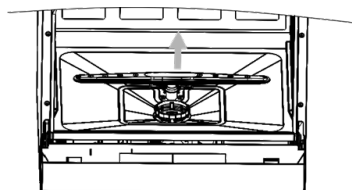

Saisissez le milieu du bras gicleur, tirez-le vers le haut pour le retirer. Lavez les bras sous un jet d'eau courante et replacez-les soigneusement dans leur siège. Après le montage, vérifiez que les bras gicleurs tournent librement. Sinon, vérifiez qu'ils ont été installés correctement.

Comment garder votre lave-vaisselle en état

- **Après chaque lavage:** Après chaque lavage, fermez l'alimentation en eau de l'appareil et laissez la porte légèrement ouverte afin que l'humidité et les odeurs ne restent pas emprisonnées à l'intérieur.
- **Retirez le bouchon:** Avant le nettoyage ou l'entretien, retirez toujours la fiche de la prise.
- **Aucun solvant ou nettoyage abrasif:** Pour nettoyer l'extérieur et les pièces en caoutchouc du lave-vaisselle, n'utilisez pas de solvants ou de produits de nettoyage abrasifs. Utilisez uniquement un chiffon avec de l'eau tiède savonneuse. Pour éliminer les taches ou les saletés de la surface de l'intérieur, utilisez un chiffon imbibé d'eau avec un peu de vinaigre ou un produit nettoyant spécialement conçu pour les lave-vaisselle.
- **Lorsque vous n'en avez plus besoin pour une longue période:** Il est recommandé de lancer un cycle de lavage avec le lave-vaisselle vide, puis de débrancher la prise, de fermer l'alimentation en eau et de laisser la porte de l'appareil légèrement ouverte. Cela permettra aux joints de la porte de durer plus longtemps et d'empêcher la formation d'odeurs dans l'appareil.
- **Déplacement de l'appareil:** Si l'appareil doit être déplacé, essayez de le maintenir en position verticale. Si nécessaire, il peut être positionné sur le dos.
- **Joints d'étanchéité:** L'un des facteurs responsables des odeurs dans le lave-vaisselle est la nourriture qui reste emprisonnée dans les joints. Un nettoyage périodique avec une éponge humide empêchera cela.

INSTRUCTION D'INSTALLATION

PRÉPARATION DE L'INSTALLATION

La position d'installation du lave-vaisselle doit être près de l'entrée existante et les tuyaux de vidange et le cordon d'alimentation.

Un côté du meuble de l'évier doit être choisi pour faciliter le raccordement des tuyaux de vidange du lave-vaisselle.

POSITIONNEMENT DE L'APPAREIL

Placez l'appareil à l'emplacement souhaité. Le dos doit reposer contre le mur derrière lui et les côtés, le long des armoires ou du mur adjacents. Le lave-vaisselle est équipé de tuyaux d'alimentation en eau et de tuyaux d'évacuation pouvant être placés à droite ou à gauche pour faciliter une installation correcte.

À PROPOS DU RACCORDEMENT DE L'ALIMENTATION



Pour votre sécurité personnelle: N'UTILISEZ PAS DE CORDON PROLONGATEUR OU DE FICHE D'ADAPTATEUR AVEC CET APPAREIL. EN AUCUN CAS, NE PAS COUPER OU ENLEVER LA CONNEXION DE MISE À LA TERRE DU CORDON D'ALIMENTATION.

Exigences électriques

Veillez consulter l'étiquette signalétique pour connaître la tension nominale et branchez le lave-vaisselle à l'alimentation appropriée. Utilisez le fusible requis de 10 Ampères, le fusible temporisé ou le disjoncteur recommandé et fournissez un circuit séparé servant uniquement cet appareil.

Connexion électrique

Assurez-vous que la tension et la fréquence de l'alimentation correspondent à celles indiquées sur la plaque signalétique. Insérez la fiche uniquement dans une prise électrique correctement mise à la terre. Si la prise électrique à laquelle l'appareil doit être connecté n'est pas adaptée à la fiche, remplacez-la au lieu d'utiliser un adaptateur ou un adaptateur similaire car ils pourraient provoquer une surchauffe et des brûlures.



AVERTISSEMENT: ASSUREZ-VOUS QUE LA MISE À TERRE APPROPRIÉE EXISTE AVANT L'UTILISATION.

Instructions de mise à terre

Cet appareil doit être mis à la terre. En cas de mauvais fonctionnement ou de panne, la mise à la terre réduira le risque de choc électrique en fournissant un chemin de moindre résistance pour le courant électrique. Cet appareil est équipé d'un cordon avec un conducteur de mise à la terre et une fiche de mise à la terre. La fiche doit être branchée sur une prise appropriée qui est installée et mise à la terre conformément à toutes les normes et exigences locales.



AVERTISSEMENT: une mauvaise connexion du conducteur de l'équipement de mise à la terre peut entraîner un risque de choc électrique. Consultez avec un électricien qualifié ou un représentant du service après-vente si vous avez des doutes sur le fait que l'appareil est correctement mis à la terre. Ne modifiez pas la fiche fournie avec l'appareil. Si la fiche ne s'adapte pas correctement à la prise, veuillez faire appel à un électricien qualifié pour installer une prise appropriée.

CONNEXION D'EAU

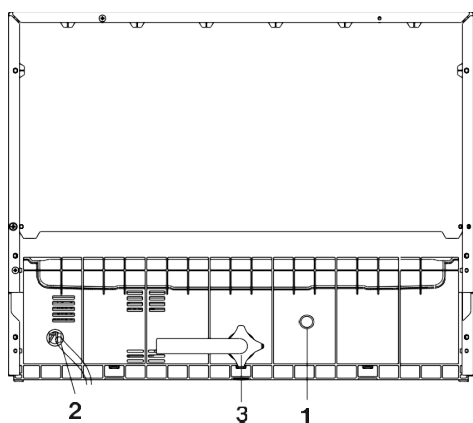

Arrière du lave-vaisselle/

1. Port de vidange
2. Cordon d'alimentation
3. Port d'entrée

Votre lave-vaisselle est équipé d'un ensemble de «connexion rapide» (comprend les tuyaux d'entrée et de vidange). L'adaptateur de robinet doit être installé sur le robinet avant de pouvoir brancher le lave-vaisselle. Cet adaptateur est inclus à l'intérieur de votre lave-vaisselle. L'adaptateur de robinet est compatible avec les robinets, y compris les raccords filetés mâle (extérieur) ou femelle (intérieur).

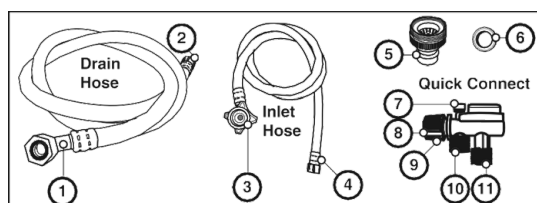

AVERTISSEMENT: Pour éviter qu'il ne reste plus d'eau dans le tuyau d'arrivée, fermer le robinet s'il vous plaît après l'utilisation.

Assemblage rapide

Tuyau de vidange:

1. Port de connexion pour vidange
2. Connexion 'connexion rapide'

Tuyau d'entrée:

3. Connexion port de vidange
4. Connexion 'Connexion rapide'

Adaptateur pour robinet:

5. Adaptateur pour robinet
6. Rondelle de robinet

Connexion rapide:

7. Soupape de sûreté
8. Connexion adaptateur pour robinet
9. Bague de blocage
10. Raccord de tuyau d'entrée
11. Connexion du tuyau de drainage

FRANÇAIS

1. Vissez l'adaptateur de robinet sur (ou dans) le robinet de la robinetterie. Vérifiez les fuites (utilisez du ruban de téflon pour éliminer si nécessaire).
2. Connectez la connexion à six côtés du tuyau de vidange à la connexion du port de vidange à l'arrière de l'armoire du lave-vaisselle. Ne pas trop serrer (pour ne pas endommager les filets).
3. Raccordez le raccord en forme d'étoile du tuyau d'arrivée au port d'entrée situé à l'arrière de l'armoire du lave-vaisselle. Ne pas trop serrer (pour ne pas endommager les filets).
4. Raccordez le raccord circulaire du tuyau de vidange au raccord mâle le plus long (en bas) du raccord rapide.
5. Raccordez le raccord circulaire du tuyau d'arrivée sur le raccord mâle le plus court (supérieur) du raccord rapide.
6. Fixez le raccord rapide sur l'adaptateur de robinet en abaissant la bague de blocage externe du raccord rapide, tout en poussant le raccord rapide vers le haut sur l'adaptateur de robinet.
7. Lorsque le raccord rapide s'enclenche sur l'adaptateur de robinet, libérez la bague de blocage. Vérifiez que la connexion est sécurisée.
8. Ouvrez lentement l'eau chaude et vérifiez s'il y a une fuite d'eau à tous les raccords de tuyaux. En cas de fuite, fermez immédiatement l'alimentation en eau et réparez les raccords de tuyau.

Important

- Une fois que vous avez ouvert la conduite d'alimentation en eau (même si elle est fermée immédiatement après), le tuyau d'arrivée sera mis sous pression.
- Pour relâcher la pression d'eau à l'intérieur du tuyau d'arrivée d'eau (assurez-vous que la conduite d'eau (robinet) est fermée): appuyez et maintenez enfoncé le bouton rouge pour la décharge de pression du raccord rapide jusqu'à ce que le débit d'eau cesse.

AVERTISSEMENT: À DÉFAUT DE LIBÉRER LA PRESSION D'EAU, AVANT DE DÉCONNECTER LA CONNEXION RAPIDE DU ROBINET, CAUSERA UNE PULVÉRISATION HORS CIBLE DE LA CONTRE-PRESSION. LA TEMPÉRATURE DE L'EAU ENTRANTE PEUT ÊTRE TRÈS CHAUDE ET LA PULVÉRISATION HORS CIBLE DE LA CONTRE-PRESSION PEUT CAUSER DES BRÛLURES SÉVÈRES ET/OU L'ON S'ÉBOUILLANtera.

DANGER: NE LAISSEZ PAS LES ENFANTS DÉCONNECTER LE LAVE-VAISSELLE; UNE SURVEILLANCE RAPPROCHÉE DES ENFANTS EST TOUJOURS IMPORTANTE AUTOUR DES APPAREILS.

REMARQUE: Une eau dure affectera défavorablement les performances de lavage de votre lave-vaisselle. Les conditions d'eau dure contribueront également à des dépôts de «calcaire» (pellicule blanche) et / ou à de l'entartrage sur la surface en acier inoxydable de la cuve du lave-vaisselle et de l'élément chauffant situés dans le bac de collecte sous le filtre amovible. Pour minimiser ces conditions, il est recommandé d'utiliser / de rincer périodiquement l'intérieur du lave-vaisselle (vide) avec 1 tasse de vinaigre blanc au moins une fois par semaine.

Débrancher votre lave-vaisselle

1. Fermez l'arrivée d'eau au robinet.
2. Débranchez le cordon d'alimentation électrique.

DÉMARRAGE DU LAVE-VAISSELLE

Les points suivants doivent être vérifiés avant de démarrer le lave-vaisselle.

1. Le lave-vaisselle est à niveau et correctement fixé.
2. La soupape u tuyau d'entrée est ouverte.
3. Il y a une fuite au niveau des connexions des conduits.
4. Les fils sont étroitement connectés.
5. L'alimentation est allumée.
6. Les tuyaux d'arrivée et de vidange sont noués.
7. Tous les matériaux d'emballage et les impressions doivent être sortis du lave-vaisselle.



AVERTISSEMENT: Après l'installation, svp assurez-vous de garder ce manuel.
Le contenu du manuel est très utiles aux utilisateur.

CONSEILS DE DÉPANNAGE

AVANT D'APPELER POUR DU SERVICE

Une révision des tableaux sur les pages suivantes peut vous éviter d'appeler pour le service.

	PROBLÈME	CAUSES POSSIBLES	QUOI FAIRE
Problèmes techniques	Le lave-vaisselle ne démarre pas	Fusible grillé ou le circuit disjoncteur déclenché L'alimentation n'est pas allumée La porte du lave-vaisselle n'est pas fermée	Remplacez le fusible ou réinitialisez le disjoncteur. Retirez tous les autres appareils partageant le même circuit avec le lave-vaisselle. Assurez-vous que le lave-vaisselle est en marche et que la porte est bien fermée. Assurez-vous que le cordon d'alimentation est correctement branché. Fermez le lave-vaisselle en vous assurant que la porte se verrouille.
	Eau non pompée du lave-vaisselle	Noeud dans le tuyau de vidange. Filtre bouché Évier de cuisine bouché	Vérifiez le tuyau de vidange Vérifiez le filtre grossier (voir «nettoyage du filtre») Vérifiez l'évier de la cuisine pour vous assurer qu'il se vide bien. Si le problème est que l'évier de cuisine ne se vide pas, vous aurez peut-être besoin d'un plombier plutôt que d'un réparateur pour lave-vaisselle
Problèmes généraux	Mousse dans la cuve	Détergent inapproprié Produit de rinçage renversé	Utilisez uniquement le détergent spécial pour lave-vaisselle afin d'éviter la formation de mousse. Si cela se produit, ouvrez le lave-vaisselle et laissez la mousse s'évaporer. Ajouter 1 gallon d'eau froide à la cuve. Fermez et verrouillez le lave-vaisselle, puis lancez le cycle de lavage "Trempage" pour évacuer l'eau. Répéter si nécessaire. Essayez toujours les éclaboussures de liquide de rinçage immédiatement.
	Intérieur de la cuve tachée	Un détergent avec colorant a été utilisé	Assurez-vous que le détergent est celui sans colorant.
	Pellicule blanche sur la surface intérieure	Minéraux d'eau dure	Pour nettoyer l'intérieur, utilisez une éponge humide avec du détergent pour lave-vaisselle et portez des gants en caoutchouc. Ne jamais utiliser tout autre nettoyant que le détergent pour lave-vaisselle pour éviter le risque de formation d'écume ou de mousse.
	Il y a des taches de rouille sur les couverts	Les articles affectés ne résistent pas à la corrosion Un programme n'a pas été exécuté après l'ajout de sel pour lave-vaisselle. Des traces de sel sont entrées dans le cycle de lavage Le couvercle du 'souple' est lâche	Toujours exécuter le programme de lavage rapide sans vaisselle dans le lave-vaisselle et sans sélectionner la fonction Turbo (si présente), après avoir ajouté du sel au lave-vaisselle Vérifiez la lèvres. Assurez-vous que le correctif est bon.

Bruit	Cognage dans la cuve de lavage	Le bras gicleur heurte un objet dans un panier	Interrompez le programme et réorganisez les éléments obstruant le bras gicleur.
	Bruit de cliquetis dans la cuve de lavage	Éléments de vaisselle non- sécurisés dans la cuve de lavage	Interrompez le programme et réorganisez les articles de la vaisselle.
	Claquements dans les conduites d'eau	Cela peut être dû à une installation sur site ou à la section transversale de la tuyauterie	Cela n'a aucune influence sur le fonctionnement du lave-vaisselle. En cas de doute, contactez un plombier qualifié.
Résultat du lavage non-satisfaisant	La vaisselle n'est pas propre	La vaisselle n'a pas été chargée correctement Le programme n'était pas assez puissant Pas assez de détergent distribué L'article bloque le passage des bras gicleurs La combinaison de filtres dans la base de la cuve de lavage n'est pas propre- bloquant les jets du bras gicleur	Voir les notes dans "Charger les paniers du lave-vaisselle" Choisissez un programme plus intense "table des cycles de lavage." Utilisez plus ou changez votre détergent. Réarrangez les articles afin qu'ils puissent tourner facilement. Nettoyez et/ou entrez le filtre correctement. Nettoyez les bras de pulvérisation.
	Nébulosité sur la verrerie	Combinaison d'eau douce et trop de détergent	Utilisez moins de détergent si vous avez de l'eau douce et sélectionnez le cycle le plus court pour laver la verrerie et la nettoyer.
	Marques noires ou grises sur les plats	Des ustensiles en aluminium ont frotté contre la vaisselle	Utilisez un nettoyant abrasif doux pour éliminer ces marques.
	Détergent laissé dans les compartiments distributeurs	Des plats bloquent les compartiments de détergent	Recharger la vaisselle correctement.
Résultat de séchage non-satisfaisant	La vaisselle ne sèche pas.	Chargement incorrect Trop peu de produit de rinçage	Chargez le lave-vaisselle comme indiqué dans les instructions. Augmentez la quantité du produit de rinçage / recharge dans le distributeur.
	La vaisselle ne sèche pas	Les plats sont retirés trop tôt Mauvais programme sélectionné Utiliser des couverts avec un enduit de basse qualité	Ne pas vider le lave-vaisselle immédiatement après le lavage. Ouvrez légèrement la porte pour que la vapeur puisse s'échapper. Commencez à décharger le lave-vaisselle une fois que la vaisselle est à peine chaude au toucher. Videz le panier du bas en premier. Choisissez un programme avec un temps de lavage long. Le drainage de l'eau est plus difficile avec ces articles. Les couverts et la vaisselle de ce type ne conviennent pas au lave-vaisselle.

CODES D'ERREUR

Lorsque des mauvais fonctionnements apparaissent, l'appareil affiche des codes d'erreur pour vous avertir:

CODES	SIGNIFICATIONS	CAUSES POSSIBLES
E1	Plus long temps d'entrée	Les robinets ne sont pas ouverts ou la consommation d'eau est limitée ou la pression de l'eau est trop basse.
E2	N'atteint pas la température requise	Mauvais fonctionnement de l'élément chauffant.
E3	Débordement	Un élément du lave-vaisselle fuit.
E4	Aucune communication entre le PCB principal et l'afficheur PCB	Circuit ouvert ou rupture de câblage pour la communication.



AVERTISSEMENT: en cas de débordement, fermez l'alimentation en eau principale avant de faire appel à un service. S'il y a de l'eau dans le bac de base en raison d'un remplissage excessif ou d'une petite fuite, il convient de retirer l'eau avant de remettre en marche le lave-vaisselle.

INFORMATION TECHNIQUE

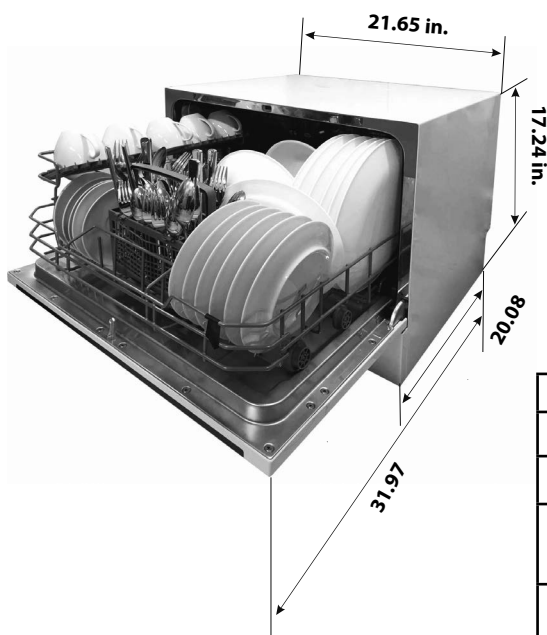

Hauteur	17,24
Largeur	21,65
Profondeur	20,08
Tension de charge connectée	Voir étiquette d'évaluation
Pression de l'eau	0,04-1,0MPa
Connexion d'eau chaude	Devrait être 120 degrés F
Alimentation	Ver etiqueta de clasificación
Capacité	6 couverts

RETOURS ET GARANTIE

SI VOTRE APPAREIL NE FONCTIONNE PAS OU S'IL EST ENDOMMAGÉ QUAND VOUS LE RETIREZ DE LA BOÎTE, VEUILLEZ LE RETOURNER IMMÉDIATEMENT À L'ENDROIT OÙ IL A ÉTÉ ACHETÉ.

Lave-vaisselle professionnel de comptoir, 6 pièces / FCD06ASSWHB

Pour toute question, communiquer par courriel ou au numéro de téléphone du service à la clientèle, entre 08 h 00 et 17 h 00, du lundi au vendredi, heure normale du Centre.

Distribué par :

Nostalgia Products LLC
1471 Partnership Dr.
Green Bay, WI 54304-5685
Service à la clientèle
Téléphone : (920) 347-9122
Site Web : www.nostalgiaproducts.com

Conditions de garantie du produit

Englewood Marketing, LLC garantit que pour une période d'un (1) an en date d'achat, ce produit est sans défaut de matériel et de fabrication selon une utilisation normale à domicile, seulement si le fonctionnement et l'entretien du produit sont conformes aux directives fournies. À titre de réparation exclusive et entière sous cette garantie, l'Entreprise pourra à sa discrétion, réparer ou remplacer le produit défectueux, voire émettre un remboursement du produit durant la période couverte sous garantie. Cette garantie n'est disponible seulement qu'à l'acheteur d'origine du produit, en date d'achat au détail dudit produit et sera valide uniquement avec le reçu de caisse d'origine, à titre de preuve d'achat, lequel est requis pour obtenir les bienfaits reliés à cette garantie. Toute réclamation doit être rapportée à l'attention de l'Entreprise dans la fenêtre de la période de la garantie, sans dépasser 30 jours à défaut de performance. Cette garantie ne couvre pas l'usure normale ou dommage cause par l'expédition, la mauvaise manipulation, la mauvaise utilisation, les accidents, les modifications, les mauvaises pièces de remplacement, voire toute autre utilisation anormale du produit à domicile. Il est possible que vous ayez à retourner le produit (avec les frais de retour prépayés par vous) pour une inspection et une évaluation. Les frais des coûts de retour ne sont pas remboursables. L'Entreprise n'est aucunement responsable pour les retours endommagés ou perdus en transit. Autrement que spécifiquement permit selon les directives de fonctionnement, cette garantie s'applique à une utilisation à domicile à l'intérieur seulement. Afin d'obtenir un service couvert sous cette garantie, veuillez contacter l'Entreprise au numéro de téléphone inclut ci-haut ou en remplissant le formulaire de demande au service à la clientèle, sur le site www.nostalgiaproducts.com. La garantie est valide seulement aux États-Unis et au Canada.

Cette garantie prévaut toute autre garantie, expresse ou implicite incluant les garanties de qualité marchande ou ayant une aptitude pour une intention en particulier, lesquelles sont exclues selon la loi. Sous aucun prétexte l'Entreprise ne pourra être tenue responsable pour tout dommage indirect, accidentel, consécutif ou spécial provenant de ou en relation avec ce produit ou son utilisation. Certains états, provinces ou juridictions n'allouent pas l'exclusion ou la limitation de tels dommages accidentels ou consécutifs, donc l'exclusion ou limitation suscitée peut ne pas s'appliquer à vous.

Cette garantie ne s'applique pas à la merchandise de renaissance.

Veillez lire les directives de fonctionnement attentivement. Ne pas se conformer aux directives de fonctionnement annulera cette garantie.

Número de servicio al cliente

de Englewood Marketing LLC

en los EE. UU. 844-918-0509

Email: CustomerService@emllc-usa.com

FRANÇAIS