

BRINKMANN®

Qbeam®

SPOT/FLOOD® LIGHT 3 MILLION MAXPOWER™



⚠ WARNING / ADVERTENCIA

TO PREVENT DAMAGE TO EYESIGHT, NEVER LOOK INTO SPOTLIGHT WHEN LIGHT IS ON. DO NOT SHINE LIGHT INTO THE FACE OF SOMEONE ELSE.
PARA PREVENIR DAÑO A LA VISTA, NUNCA MIRE DENTRO DE LINTERNA CUANDO ESTÁ ENCENDIDA. NUNCA APUNTE LUZ A LA CARA DE OTRA PERSONA.

⚠ WARNING / ADVERTENCIA

READ AND FOLLOW ALL WARNINGS AND INSTRUCTIONS IN THIS MANUAL TO AVOID PERSONAL INJURY OR PROPERTY DAMAGE.
LEA Y SIGA TODAS LAS ADVERTENCIAS E INSTRUCCIONES DE ESTE MANUAL PARA EVITAR LESIONES CORPORALES O DAÑOS A LA PROPIEDAD.

MAX MILLION™ III

RECHARGEABLE!

**SPOTLIGHT OWNER'S MANUAL & OPERATING INSTRUCTIONS
MANUAL DEL USUARIO E INSTRUCCIONES DE
OPERACIÓN PARA LA LÁMPARA DE LUZ CONCENTRADA**

IMPORTANT SAFETY WARNINGS

⚠ READ AND FOLLOW ALL SAFETY WARNINGS AND INSTRUCTIONS IN THE OWNER'S MANUAL BEFORE OPERATING SPOT/FLOOD LIGHT.

⚠ WARNING

- Never place spot/flood light face down when light is on or is still hot from recent use. Doing so could burn/ignite surfaces such as seats, carpeting, etc. and cause major property damage. Always turn spot/flood light off when not in use.
- To prevent serious damage to eyesight, never look into spot/flood light when light is on. DO NOT shine light into the face of someone else.
- DO NOT touch lens of spot/flood light when light is on or if it was recently on. The lens will be hot and could cause serious burns.
- DO NOT place spot/flood light in water. Keep all components dry and out of water at all times.
- DO NOT allow children to handle or operate this spot/flood light.
- DO NOT use this product for other than its intended use.
- DO NOT charge or operate in close proximity of combustible or flammable materials.
- DO NOT charge battery in gas tight enclosures.
- DO NOT attempt to charge battery pack using both AC and DC chargers at the same time.
- DO NOT attempt to charge or operate this spot/flood light if cord, plug, battery, bulb or any part of the spot/flood light is damaged or corroded.
- DO NOT allow metal parts to touch metal contacts on battery as this can cause a short circuit and result in a fire.
- DO NOT use an outdoor AC outlet to recharge battery.
- To prevent accidental electrical shock we recommend this product always be charged on a GFCI (Ground Fault Circuit Interrupter) outlet.
- Only use charging devices that are provided with the Q-Beam Max Million III Rechargeable Spot/Flood light or its replacements.
- DO NOT disassemble or tamper with the battery.
- DO NOT dispose of battery in fire as this may result in explosion.
- When disposing of battery, place electrical tape over metal contacts on battery to prevent short circuit which could cause a fire.
- The sealed battery contains lead and must be recycled or disposed of properly. Contact your local county solid waste authority for proper recycling or disposal information.

USE CAUTION AND COMMON SENSE WHEN OPERATING YOUR RECHARGEABLE LIGHT.

**FAILURE TO ADHERE TO THE SAFETY WARNINGS AND GUIDELINES IN THIS MANUAL
COULD RESULT IN BODILY INJURY OR PROPERTY DAMAGE.**

SAVE THIS MANUAL FOR FUTURE REFERENCE.

OPERATING INSTRUCTIONS

⚠ READ AND FOLLOW ALL SAFETY WARNINGS AND INSTRUCTIONS IN THE OWNER'S MANUAL BEFORE OPERATING SPOT/FLOOD LIGHT.

Inspect contents of the box to ensure all parts are included and undamaged.

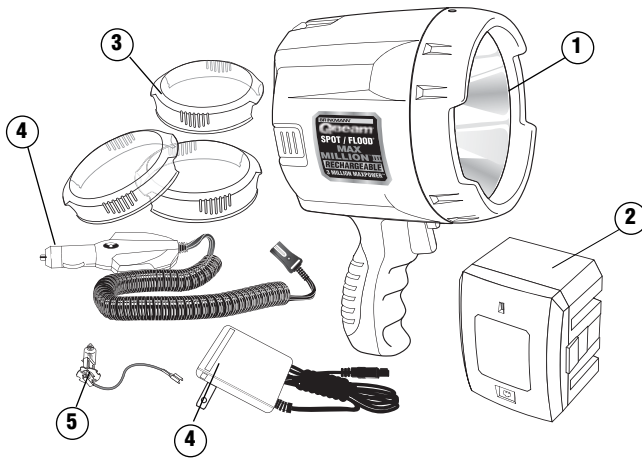

Part List:

- ① Q-Beam Max Million III Rechargeable Spot/Flood Light
- ② 1 Rechargeable Battery
- ③ 3 Colored Lenses
- ④ 12-volt DC Charger/Adapter
- ⑤ Replacement Halogen Bulb
- ⑥ 120-volt AC Charger

Owner's Manual

- Step 1:** Follow charging instructions on page 3 of this manual and allow battery to fully charge.
- Step 2:** Depress trigger switch in handle to turn spot/flood light ON. Release trigger switch to turn spot/flood light OFF.
- Step 3:** To lock trigger switch to ON, depress trigger switch and slide down lock button on side of handle. To unlock and turn spot/flood light OFF, depress trigger and slide lock button up.
- Step 4:** Squeeze Spot/Flood trigger to activate Flood feature. Release Spot/Flood trigger to return to spot beam.

⚠ WARNING: Never place spot/flood light face down when light is on or is still hot from recent use. Doing so could burn/ignite surfaces such as seats, carpeting, etc. and cause major property damage. Always turn spot/flood light off when not in use.

- The life expectancy of the battery is approximately 500 cycles, at which time a replacement battery is recommended. A replacement battery may be purchased from The Brinkmann Corporation Customer Service Department by calling 800-468-5252.
- Do not allow battery to completely discharge. A dim light indicates a low battery. Turn OFF and UNLOCK spot/flood light and recharge battery as soon as possible.

To Operate

IMPORTANT:

Unlock and turn spot/flood light OFF before charging from AC or DC outlet. The battery cannot charge if the spot/flood light is ON. Leaving spot/flood light ON during charging may cause damage to battery and AC charger. 12-volt DC charger/adaptor operates from a cigarette lighter receptacle for charging battery in spot/flood light or continuous corded operation with or without battery.

Note: To prevent car battery from completely discharging, it is recommended that car engine remain running while in use.

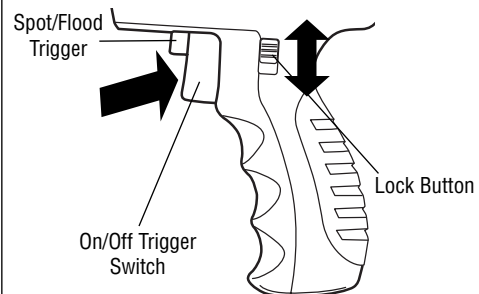

To Charge

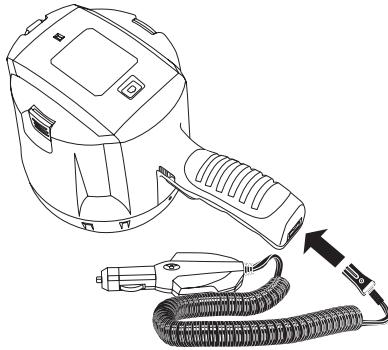

LED Indicator Light

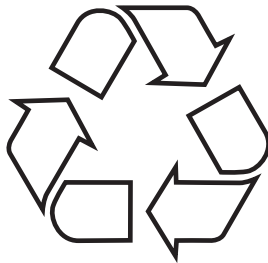
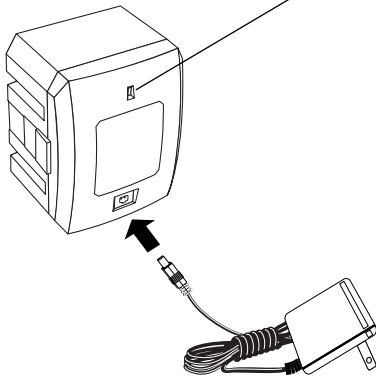

Contains lead-acid (Pb) batteries. Batteries must be recycled or disposed of properly.

THE BATTERY CAN BE CHARGED INSIDE OR OUTSIDE OF SPOT/FLOOD LIGHT.

To Charge Battery Inside of Spot/flood light:

Step 1: Make sure the trigger switch is not locked ON.

Step 2: Plug the AC charger directly into back of battery or DC charger/adaptor into bottom of spot/flood light handle.

Note: LED Indicator light will turn on when battery is charging from AC charger only.

Step 3: **For DC Charger/Adapter** - Battery charges only while vehicle engine is running.

For AC Charger - Allow battery to fully charge. LED indicator on battery will automatically turn off when battery is fully charged.

See chart for recommended charge times.

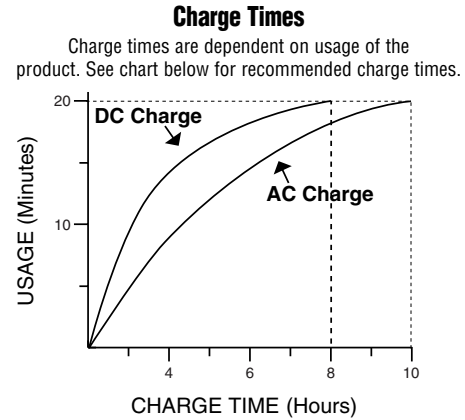

WARNING: A damaged battery can leak acid. Avoid contact with eyes and skin. If contact occurs, flush immediately with large amounts of water. DO NOT ingest. If contact with eyes or ingestion occurs, consult physician immediately.

IMPORTANT: If battery is not used for more than 90 days, remove battery from the spot/flood light. Charge battery every 2 months to ensure battery does not completely lose charge. A completely discharged battery may not recharge properly.

To Charge Battery Outside of Spot/flood light:

Step 1: Remove battery from back of spot/flood light by pressing on the quick-release tabs.

Step 2: Plug the AC charger into battery as illustrated.

Note: LED Indicator light will turn on when battery is charging from AC charger only.

Step 3: For AC Charger - Allow battery to fully charge. LED indicator on battery will automatically turn off when battery is fully charged.

IMPORTANT: If battery is not used for more than 90 days, remove battery from the spot/flood light. Charge battery every 2 months to ensure battery does not completely lose charge. A completely discharged battery may not recharge properly.

WARNING: A damaged battery can leak acid. Avoid contact with eyes and skin. If contact occurs, flush immediately with large amounts of water. DO NOT ingest. If contact with eyes or ingestion occurs, consult physician immediately.

Step 4: Place charged battery inside light so that metal contacts on battery and light are making contact.

Note: Press battery firmly until fully inserted and locked with quick-release tabs.

For extended lighting requirements, we recommend purchasing an additional battery as a back-up. Additional/replacement batteries may be purchased from The Brinkmann Corporation Customer Service Department by calling 800-468-5252.

Only use Brinkmann's 12V75W halogen bulb that is designed for the Q-Beam Max Million III Rechargeable Spot/Flood Light as a replacement. Use of any other bulb may result in poor performance and may damage your spot/flood light.

IMPORTANT: Do not touch the glass part of bulb with fingers as natural oils affect the life and performance of bulb. Handle bulb by metal end only.

Step 1: Disconnect spot/flood light from power source.

Step 2: Remove battery from spot/flood light.

Step 3: Remove the two screws from top and bottom of front housing. (See Figure 1.)

Step 4: Lay the spot/flood light face (lens) down on a flat surface.

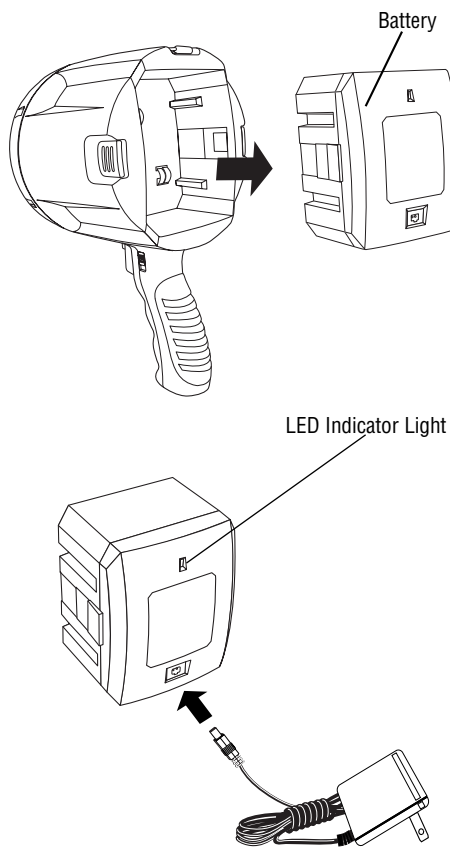

To Replace Bulb

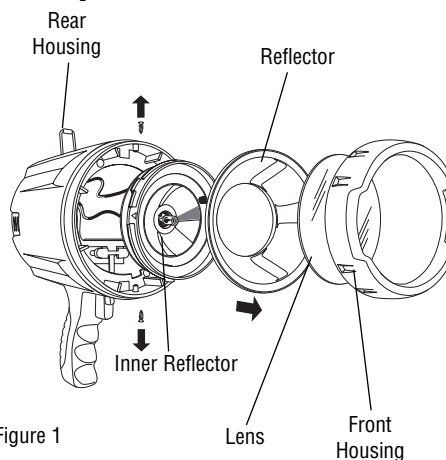

Figure 1

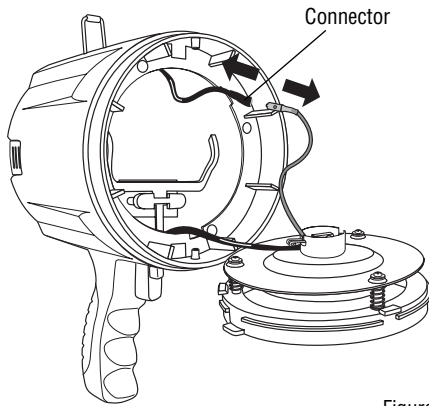

Figure 2

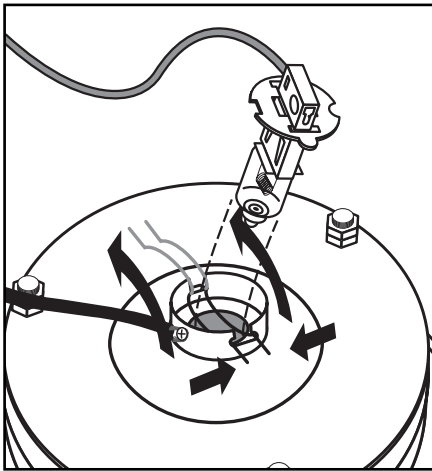

Figure 3

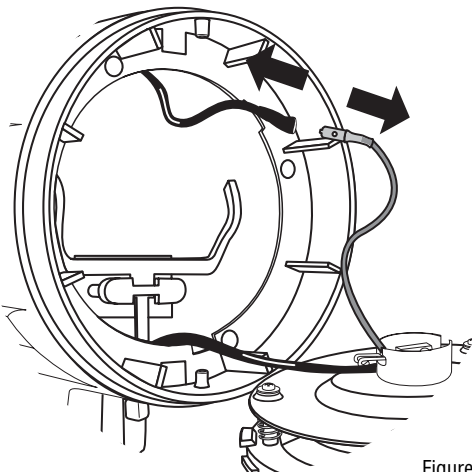

Figure 4

5

Step 5: Holding the front housing secure, slowly lift the rear housing off.

Step 6: Pull reflector away from rear housing carefully. Do not touch the inside of reflector.

Note: The glass lens is not attached to front housing. Use care when disassembling to avoid breaking lens.

Step 7: Rotate the inner reflector bracket to OPEN position.

Step 8: Pull inner reflector bracket away from rear housing being careful not to pull wire connections inside. Do not touch the inside of reflector.

Step 9: Disconnect bulb wire from connector by holding the connector firmly with fingers then pulling bulb wire straight out as shown in Figure 2.

Step 10: Pinch the ends of the wire retainer together and lift up as illustrated (Figure 3).

Step 11: Pull bulb straight out from the reflector mounting plate.

Step 12: Disconnect bulb wire from connector by holding the connector firmly with fingers then pulling bulb wire straight out.

Step 13: To install new bulb, grasp the bulb from the metal end (DO NOT TOUCH THE GLASS PART) and insert into the reflector mounting plate. Align the slots in the bulb base with those in the reflector mounting plate.

Step 14: Replace wire retainer by pinching ends together while pressing down. Push ends apart so they catch on the reflector mounting plate.

Step 15: Reconnect the bulb wire to the connector as illustrated (Figure 4).

Step 16: To reassemble, rotate the inner reflector bracket to CLOSE position. Place the front housing face (lens) down on a flat surface. Set the reflector into housing. Insert the rear housing into the front housing of the spot/flood light.

Step 17: Replace the two screws that were removed in Step 3. Do not over tighten screws.

Replacement bulbs may be purchased from The Brinkmann Corporation Customer Service Department by calling 800-468-5252.

- Step 1:** Disconnect spot/flood light from power source.
- Step 2:** Unscrew cap of lighter plug and pull straight away from fuse.
- Step 3:** Pull fuse holder and fuse out of lighter plug. Observe to see if fuse is burned out.
- Note:** Use a 8A fuse only. Fuse is burned out when fuse element is missing or broken inside glass tube. Replace with new 8A fuse if fuse element is missing or broken.
- Step 4:** Pull fuse out of fuse holder. Insert new fuse into holder.
- Step 5:** Insert fuse holder and fuse into lighter plug.
- Step 6:** Screw cap onto lighter plug.

To Prevent Damage to Spot/flood light and Battery:

- Do not attempt to use spot/flood light while charging directly from AC outlet. Doing so may cause damage to battery and AC charger.
- 12-volt DC charger/adaptor operates from a cigarette lighter receptacle for charging battery in spot/flood light only while vehicle engine is running or continuous corded operation with or without battery.
- Do not attempt to charge battery pack using both AC and DC chargers at the same time.
- Only use charging devices that are provided with the Q-Beam Max Million III Rechargeable Spot/Flood Light or its replacements.
- **For DC Charger/Adapter** - Battery charges only while vehicle engine is running.
For AC Charger - Allow battery to fully charge. LED indicator on battery will automatically turn off when battery is fully charged.
See chart for recommended charge times.
- Do not allow battery to completely discharge. A dim light indicates a low battery. Recharge battery as soon as possible after each use.
- Always keep the battery fully charged when not in use.

To Replace Cigarette Lighter Plug Fuse

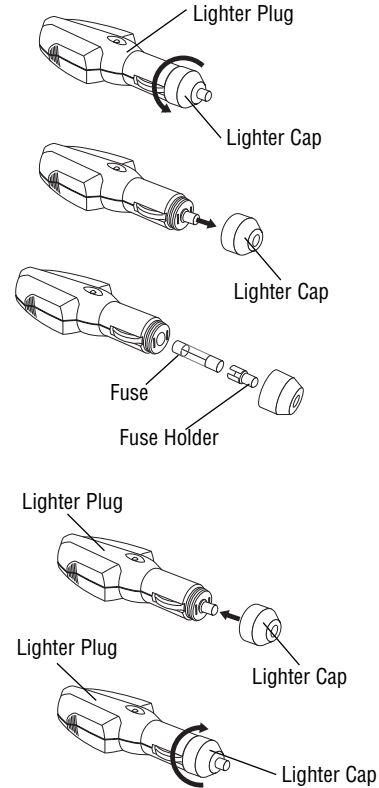

Charging Tips

Charge Times

Charge times are dependent on usage of the product. See chart below for recommended charge times.

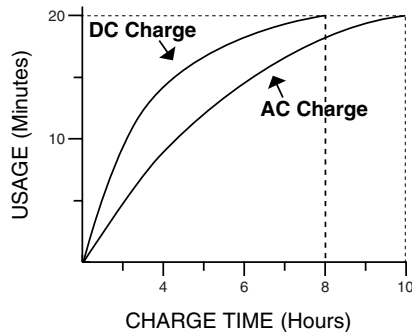

ADVERTENCIAS IMPORTANTES DE SEGURIDAD

⚠ LEA Y SIGA TODAS LAS ADVERTENCIAS E INSTRUCCIONES DE SEGURIDAD DEL MANUAL DEL USUARIO ANTES DE UTILIZAR SU LÁMPARA REFLECTOR O DE LUZ CONCENTRADA.

⚠ ADVERTENCIAS

- Nunca coloque la lámpara reflector o de luz concentrada boca abajo cuando está encendida o todavía está caliente por uso reciente, ya que podría quemar o encender superficies tales como asientos, alfombras, etc. y causar graves daños a la propiedad. Siempre apague su lámpara cuando no la esté utilizando.
- Para no dañarse seriamente la vista, nunca mire directamente a la luz de su lámpara reflector o de luz concentrada encendida. NO alumbre directamente a la cara de otra persona.
- NO toque el lente de la lámpara reflector o de luz concentrada cuando esté encendida o haya sido usada recientemente, porque el lente estará caliente y podría causar quemaduras graves.
- NO meta la lámpara al agua. Asegúrese de que todos los componentes estén secos y no entren en contacto con agua en todo momento.
- NO permita que niños pequeños manipulen u operen esta lámpara.
- NO use este producto para una finalidad que no sea la indicada.
- NO cargue o utilice su lámpara cerca de materiales combustibles o inflamables.
- NO cargue la pila en espacios cerrados herméticos a los gases.
- NO intente cargar las pilas con ambos cargadores para corriente directa y alterna (CA y CD) al mismo tiempo.
- NO intente cargar o utilizar esta lámpara si su cable, enchufe, pila, bombilla o cualquier parte de ella se ha dañado o corroído.
- NO deje que partes metálicas toquen los contactos de metal en la pila, ya que esto podría causar un corto circuito que a su vez podría provocar un incendio.
- NO use un tomacorriente externo de corriente alterna (CA) para recargar la pila.
- Para evitar un choque eléctrico accidental, recomendamos que este producto siempre se cargue en un tomacorriente con interruptor de circuito para conexión a tierra (GFCI).
- Sólo use los cargadores incluidos con la lámpara reflector o de luz concentrada Q-Beam Max Million III recargable o sus repuestos.
- NO desarme o manipule la pila indebidamente.
- NO eche la pila al fuego ya que ésta podría explotar.
- Al desechar la pila, cubra los contactos metálicos de la pila con cinta eléctrica para impedir que haya un corto circuito, que a su vez podría causar un incendio.
- La pila sellada contiene plomo que debe reciclarse o desecharse de forma adecuada. Contacte a las autoridades locales pertinentes a cargo de los desechos sólidos para saber cómo reciclar la pila o desecharla correctamente.

TENGA PRECAUCIÓN Y USE SU SENTIDO COMÚN AL UTILIZAR SU LÁMPARA RECARGABLE.

LA PERSONA QUE NO SIGA LAS ADVERTENCIAS E INDICACIONES DE SEGURIDAD DE ESTE MANUAL PODRÍA LESIONARSE O CAUSAR DAÑOS A LA PROPIEDAD.

GUARDE ESTE MANUAL PARA CONSULTARLO EN EL FUTURO.

INSTRUCCIONES DE OPERACIÓN

⚠ LEA Y SIGA TODAS LAS ADVERTENCIAS E INDICACIONES DE SEGURIDAD DE ESTE MANUAL DEL USUARIO ANTES DE UTILIZAR SU LÁMPARA REFLECTOR O DE LUZ CONCENTRADA.

Inspeccione el contenido de la caja para asegurarse de que todas las piezas hayan sido incluidas y estén intactas.

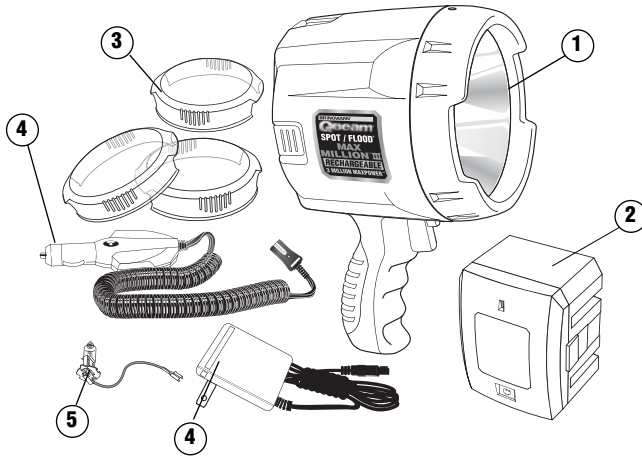

Lista de Piezas:

- ① Lámpara Reflector o de Luz Concentrada Q-Beam Max Million III Recargable
- ② 1 Pila Recargable
- ③ 3 Lentes de Colores
- ④ Cargador/Adaptador de 12 voltios para CD
- ⑤ Bombilla de Halógeno de Repuesto
- ⑥ Cargador de 120 voltios para CA

Manual del Usuario

- Paso 1:** Siga las instrucciones de carga de la página 3 de este manual y permita que la pila se cargue totalmente.
- Paso 2:** Presione el interruptor de disparo en el mango para ENCENDER la lámpara reflector o de luz concentrada. Suelte el interruptor de disparo para APAGAR la lámpara.
- Paso 3:** Para trabar el interruptor de disparo en posición ENCENDIDA, presiónelo y deslice el botón de bloqueo que está a un lado del mango hacia abajo. Para APAGAR la lámpara reflector o de luz concentrada, presione el interruptor de disparo y deslice el botón de bloqueo hacia arriba.
- Paso 4:** Apriete el interruptor Haz/Reflector de la lámpara para activar la función de reflector. Suelte el disparador para regresar al haz de luz concentrada.

⚠ ADVERTENCIA: Nunca coloque la lámpara boca abajo cuando está encendida o todavía está caliente por el uso reciente, ya que podría quemar o encender superficies tales como asientos, alfombras, etc. y causar fuertes daños a la propiedad. Siempre apague su lámpara cuando no la esté utilizando.

- La vida útil de la pila es de aproximadamente 500 ciclos, periodo después del cual se recomienda reemplazarla. Puede adquirir la pila de repuesto en el Departamento de Servicios al Cliente de The Brinkmann Corporation llamando al 800-468-5252.
- No permita que la pila se descargue totalmente. Una luz tenue indica que la carga de la pila está baja. APAGUE y ABRA la lámpara reflector o de luz concentrada y recargue la pila tan pronto como le sea posible.

Cómo Utilizarla

IMPORTANTE:

Desbloquee y APAGUE la lámpara antes de cargarla en el tomacorriente CA o CD. La pila no puede cargarse si la lámpara está ENCENDIDA. Si deja la lámpara ENCENDIDA mientras la carga, pueden dañarse la pila y el cargador de corriente alterna (CA). El cargador o adaptador de corriente directa (CD) se conecta a un tomacorriente de coche (encendedor de cigarrillos) para cargar la pila de la lámpara o para función continua con cable, con o sin pila.

Nota: Para impedir que la batería del coche se descargue totalmente, recomendamos no apagar el motor del coche mientras utiliza el tomacorriente.

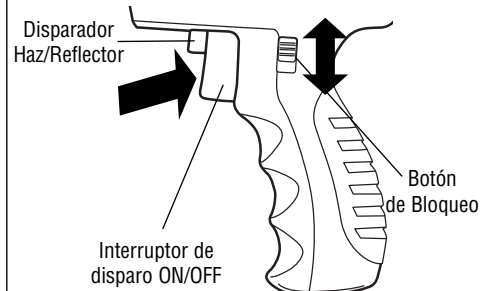

Cómo Cargarla



Luz Indicadora LED

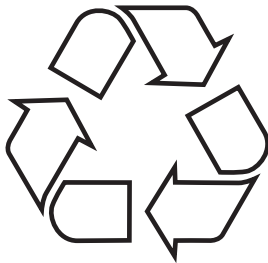
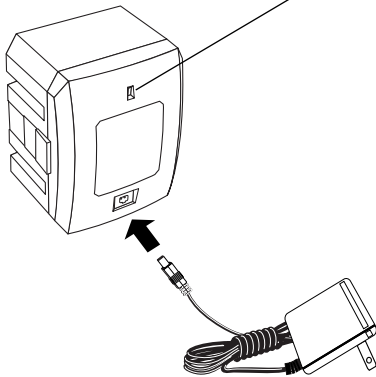

Contiene baterías plomo ácido (Pb). Estas baterías deben reciclarse o deben ser desechadas apropiadamente.

LA PILA PUEDE CARGARSE DENTRO O FUERA DE LA LÁMPARA.

Cómo Cargar la Pila Dentro de la Lámpara:

Paso 1: Fíjese que el interruptor de disparo no esté trabado en posición de encendido (ON).

Paso 2: Conecte el cargador CA directamente a la parte trasera de la pila o el cargador/adaptador CD a la parte inferior del mango de la lámpara.

Nota: La luz indicadora LED se encenderá únicamente cuando se utiliza el cargador CA para cargar la pila.

Paso 3: **Para el cargador/adaptador CD** – La pila se carga sólo cuando el motor del vehículo está en marcha.

Para el cargador CA – Permita que la pila se cargue totalmente. El indicador LED se apagará automáticamente cuando la pila se haya cargado totalmente.

Consulte el diagrama para ver los tiempos de carga recomendados.

Tiempos de Carga

Los tiempos de carga dependen del uso que se le dé al producto. Consulte el diagrama que aparece a continuación para los tiempos de carga recomendados.

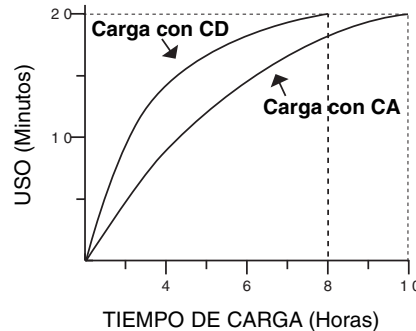

ADVERTENCIA: Una pila dañada puede dejar salir ácido. Evite el contacto con los ojos y la piel. Si hay contacto, enjuáguese inmediatamente con mucha agua. NO lo ingiera. Si hubo contacto con los ojos o ingestión consulte a su médico cuanto antes.

IMPORTANTE: Si la pila no se usa por más de 90 días, sáquela de la lámpara. Cargue la pila cada 2 meses para asegurarse de que no pierda su carga. Una pila totalmente descargada podría no volver a cargarse bien.

Para Cargar la Batería Fuera de la Lámpara Reflector o de Luz Concentrada:

Paso 1: Saque la pila de la parte trasera de la lámpara presionando las lengüetas de liberación rápida.

Paso 2: Enchufe el cargador CA a la pila como se muestra.

Nota: La luz indicadora LED se encenderá únicamente cuando el cargador CA esté cargando la pila.

Paso 3: Para cargador CA - Permita que la pila se cargue totalmente. El indicador LED en la pila se apagará automáticamente cuando la pila se haya cargado totalmente.

IMPORTANTE: Si la pila no se usa por más de 90 días, sáquela de la lámpara. Cargue la pila cada 2 meses para asegurarse de que no pierda su carga. Una pila totalmente descargada podría no volver a cargarse bien.

ADVERTENCIA: Una pila dañada puede dejar salir ácido. Evite el contacto con los ojos y la piel. Si hay contacto, enjuáguese inmediatamente con mucha agua. NO lo ingiera. Si hubo contacto con los ojos o ingestión consulte a su médico cuanto antes.

Paso 4: Introduzca la pila a la lámpara de tal manera que los contactos de metal de la pila hagan contacto con los de la lámpara.

Nota: Presione la pila con firmeza hasta que esté bien metida y asegurada con las lengüetas de liberación rápida.

Si va a usar su lámpara con frecuencia, le recomendamos que compre otra pila de repuesto. Puede adquirirla en el Departamento de Servicio al Cliente de The Brinkmann Corporation llamando al 800-468-5252.

Sólo use bombillas de halógeno de 12V y 75W hechas por Brinkmann como repuesto para la lámpara reflector o de luz concentrada Q-Beam Max Million III recargable. La utilización de otras bombillas podría ocasionar menor rendimiento y dañar su lámpara reflector o de luz concentrada.

IMPORTANTE: No toque el vidrio de la bombilla con los dedos, porque los aceites naturales de los mismos afectan la vida y el rendimiento de la bombilla. Toque o manipule sólo el extremo metálico de la bombilla.

Paso 1: Desconecte la lámpara de la fuente de poder.

Paso 2: Saque la pila de la lámpara.

Paso 3: Saque los dos tornillos de las partes superior e inferior de la cubierta frontal. (Vea la Figura 1.)

Paso 4: Ponga la carátula de la lámpara (el lente) boca abajo, sobre una superficie plana.

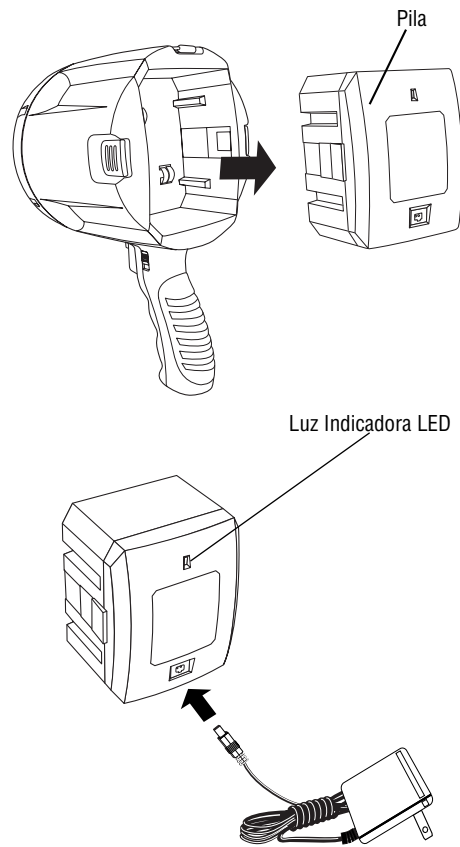

Cómo Reemplazar el Bulbo



Figura 1



Figura 2

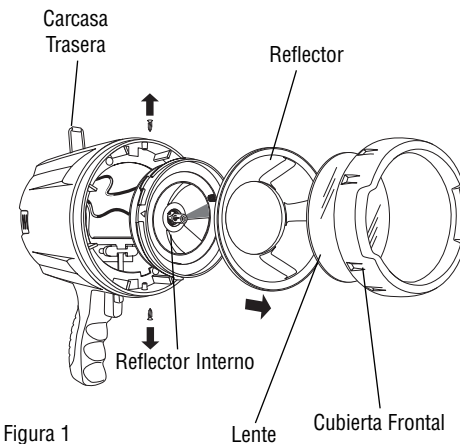

Figura 3

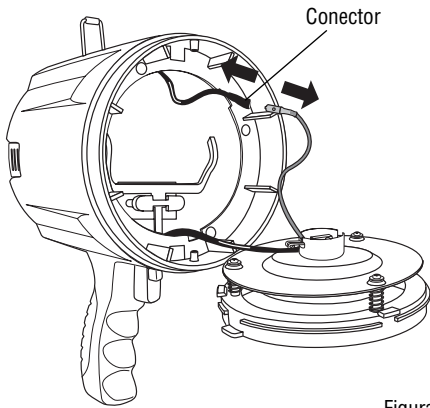

Figura 4

Paso 5: Sujetando con firmeza la cubierta frontal, deslice suavemente la carcasa trasera para desprenderla.

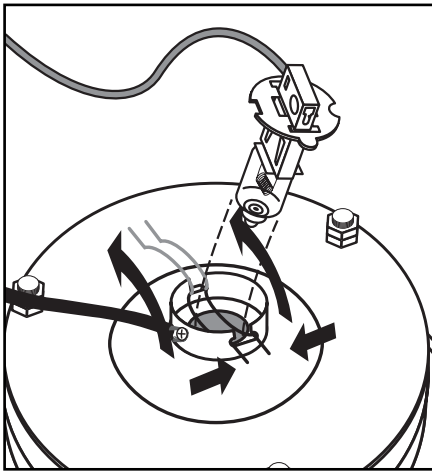
Paso 6: Jale el reflector y para separarlo con cuidado de la carcasa. No toque el interior del reflector.

Nota: El lente de vidrio no está unido a la cubierta frontal. Al desarmar, tenga cuidado de no romper el lente.

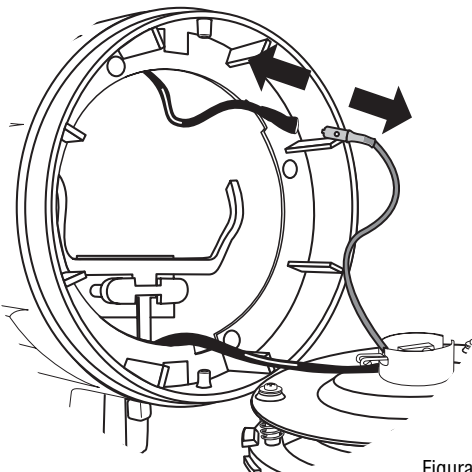
Paso 7: Gire la abrazadera del reflector interior a la posición abierta (OPEN).

Paso 8: Jale la abrazadera del reflector interno y para sacarlo de la carcasa. Al hacerlo, tenga cuidado de no jalar las conexiones de los cables de adentro. No toque el interior del reflector.

Paso 9: Desconecte el cable de la bombilla del conector, deteniendo este último con sus dedos y luego jalando el cable de la bombilla para sacarlo en línea recta como se muestra en la Figura 2.

Paso 10: Comprima los extremos del sujetador de cables y jale hacia arriba como se ilustra (Figura 3).

Paso 11: Jale la bombilla hacia arriba para separarla de la placa de montaje del reflector.

Paso 12: Desconecte el cable de la bombilla del conector deteniendo este último firmemente con sus dedos y luego jalando el cable de la bombilla directamente hacia fuera.

Paso 13: Para instalar una nueva bombilla, sujétela por el extremo metálico (NO TOQUE LA PARTE DE VIDRIO) e introdúzcala a la placa de montaje del reflector. Alinee las ranuras en la base de la bombilla con las de la placa de montaje del reflector.

Paso 14: Coloque de nuevo el sujetador de cables comprimiendo ambos extremos mientras presiona hacia abajo. Empuje ambos extremos para separarlos y lograr que puedan sujetarse a la placa de montaje del reflector.

Paso 15: Vuelva a conectar el cable de la bombilla al conector como se ilustra (Figura 4).

Paso 16: Para reensamblar, gire la abrazadera del reflector interno a la posición cerrada (CLOSE). Coloque la carátula de la cubierta frontal (el lente) boca abajo sobre una superficie lisa. Introduzca el reflector a la carcasa. Una la carcasa trasera con la cubierta frontal de la lámpara.

Paso 17: Vuelva a atornillar los dos tornillos que quitó en el 3er paso. No los apriete demasiado.

Puede adquirir sus bombillas de repuesto llamando al Departamento de Servicio al Cliente de The Brinkmann Corporation: 800-468-5252.

- Paso 1:** Desconecte la lámpara de la fuente de poder.
- Paso 2:** Desatornille la tapa del enchufe y jálela para separarla del fusible.
- Paso 3:** Jale el fusible y su sujetador para sacarlos del enchufe. Verifique si el fusible está quemado.
- Nota:** Use un fusible de 8A solamente. El fusible se ha quemado cuando el elemento dentro del tubo de vidrio ya no está o está roto. Reemplácelo con un nuevo fusible de 8A si dicho elemento falta o está roto.
- Paso 4:** Quite el fusible dañado del sujetador de fusibles e inserte un fusible nuevo en el sujetador.
- Paso 5:** Introduzca el sujetador de fusibles y el fusible en el enchufe.
- Paso 6:** Atornille la tapa del enchufe.

Para Impedir Daños a la Lámpara y Pila:

- No intente usar su lámpara mientras carga directamente del tomacorriente CA, ya que podría dañar la pila y el cargador CA.
- El cargador/adaptador CD de 12 voltios se conecta a un tomacorriente de coche (encendedor para cigarrillos) para cargar la pila de la lámpara sólo si el motor del vehículo está en marcha, o para operación continua con cable, con o sin pila.
- No trate de cargar la pila usando ambos cargadores CA y CD al mismo tiempo.
- Use solamente los cargadores incluidos con la lámpara reflector o de luz concentrada Q-Beam Max Million III recargable o sus repuestos.
- Para el Adaptador/cargador CD** – La pila se carga únicamente mientras el motor está en marcha.
- Para el Adaptador CA** – Permita que la pila se cargue totalmente. La luz indicadora LED en la pila se apagará automáticamente cuando la pila se haya cargado totalmente.
- Consulte el diagrama para ver los tiempos de carga recomendados.**
- No permita que la pila se descargue totalmente. Una luz tenue indica que la carga de la pila está baja. Recárguela tan pronto como le sea posible tras cada uso.
- Siempre conserve la pila totalmente cargada cuando no la use.

Cómo Cambiar el Fusible del Enchufe Para Tomacorriente de Coche

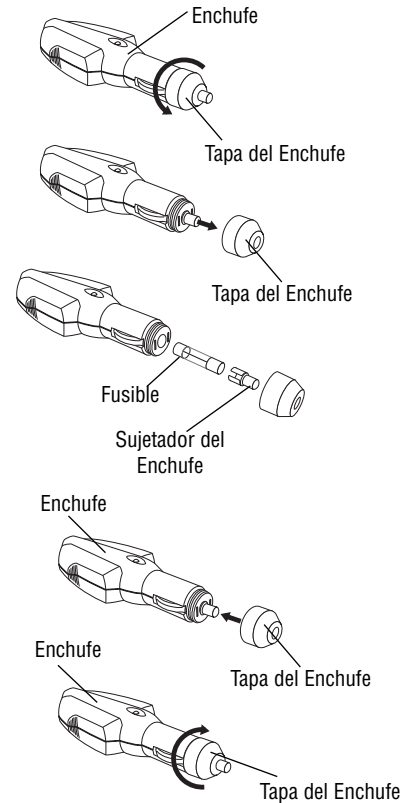

Consejos Para Cargar Bien la Pila

Tiempos de Carga

Los tiempos de carga dependen del uso que se le dé al producto. Consulte el diagrama que aparece a continuación para los tiempos de carga recomendados.

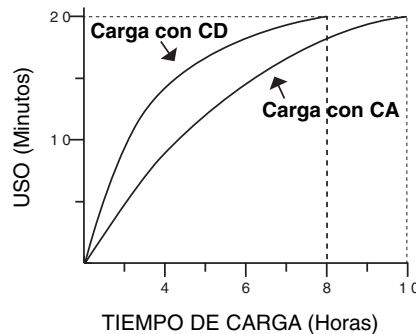

©2008 The Brinkmann Corporation
 Dallas, Texas 75244 U.S.A
 www.brinkmann.net

1-YEAR LIMITED WARRANTY

For 1-year from date of purchase, The Brinkmann Corporation warrants the Q-Beam Max Million III Rechargeable Spot/Flood Light against defects due to workmanship or materials to the original purchaser. The Brinkmann Corporation's obligations under this warranty are limited to the following guidelines:

- This warranty does not extend to the bulb or battery.
- This warranty does not cover rechargeable lights that have been altered or damaged due to: normal wear, abuse, improper maintenance, improper use, disassembly of parts and/or attempted repair by anyone other than an authorized employee of The Brinkmann Corporation.
- This warranty does not cover surface scratches or weathering as this is considered normal wear.
- Warranty service is limited to repair or replacement of rechargeable lights which prove defective under normal use and which upon examination shall indicate to Brinkmann's satisfaction, they are defective. If Brinkmann confirms the defect and approves the claim, Brinkmann will elect to repair or replace the rechargeable light as covered by the terms of this warranty.
- This warranty extends to the original purchaser only and is not transferable or assignable to subsequent purchasers.

The Brinkmann Corporation requires reasonable proof of purchase. Therefore, we strongly recommend that you retain your sales receipt or invoice. To obtain repair or replacement of your Q-Beam Max Million III Rechargeable Spot/Flood Light under the terms of this warranty, please call Customer Service Department at 800-527-0717 for a **Return Authorization Number** and further instructions. **A receipt will be required.** Rechargeable lights returned to Brinkmann must include your name, address and telephone number. Please make sure the light is properly packed, postage prepaid, and insured. **A Return Authorization Number must be clearly marked on the outside of the box.** Brinkmann cannot be responsible for any rechargeable lights forwarded to us without a Return Authorization Number.

EXCEPT AS ABOVE STATED, THE BRINKMANN CORPORATION MAKES NO OTHER EXPRESS WARRANTY.

THE IMPLIED WARRANTIES OF MERCHANTABILITY AND FITNESS FOR A PARTICULAR PURPOSE ARE LIMITED IN DURATION TO 1-YEAR FROM THE DATE OF PURCHASE. SOME STATES DO NOT ALLOW LIMITATIONS ON HOW LONG AN IMPLIED WARRANTY LASTS, SO THE ABOVE LIMITATION MAY NOT APPLY TO YOU.

ANY LIABILITY FOR INDIRECT, INCIDENTAL OR CONSEQUENTIAL DAMAGES ARISING FROM THE FAILURE OF THE Q-BEAM MAX MILLION III RECHARGEABLE SPOT/FLOOD LIGHT TO COMPLY WITH THIS WARRANTY OR ANY IMPLIED WARRANTY IS EXCLUDED. CUSTOMER ACKNOWLEDGES THAT THE PURCHASE PRICE CHARGED IS BASED UPON THE LIMITATIONS CONTAINED IN THE WARRANTY SET OUT ABOVE. SOME STATES DO NOT ALLOW THE EXCLUSION OR LIMITATION OF INCIDENTAL OR CONSEQUENTIAL DAMAGES, SO THE ABOVE LIMITATION OR EXCLUSION MAY NOT APPLY TO YOU. THIS WARRANTY GIVES YOU SPECIFIC LEGAL RIGHTS, AND YOU MAY ALSO HAVE OTHER RIGHTS WHICH VARY FROM STATE TO STATE.

1-YEAR LIMITED WARRANTY

The Brinkmann Corporation garantiza esta lámpara reflector o de luz concentrada Q-Beam Max Million III recargable por defectos de materiales o de mano de obra por 1 año a partir de la fecha de compra a su comprador original. Las obligaciones de The Brinkmann Corporation que cubre esta garantía se limitan a las siguientes condiciones:

- Esta garantía no cubre la bombilla o pila.
- Esta garantía no cubre lámparas recargables que han sido modificadas o dañadas debido a: desgaste normal, maltrato, mantenimiento inadecuado, uso indebido, desarmado de partes y/o intento de reparación por cualquier otra persona que no sea un empleado autorizado de The Brinkmann Corporation.
- Esta garantía no cubre raspaduras o efectos de la intemperie en la superficie, puesto que éstos se consideran desgaste normal.
- El servicio de la garantía se limita a reparar o reemplazar lámparas recargables que se haya comprobado son defectuosas al utilizarlas normalmente y que además se hayan sometido a revisión, cuyos resultados indiquen, a satisfacción de Brinkmann, que son defectuosas. Si Brinkmann confirma el defecto y aprueba la reclamación, Brinkmann optará por reparar o reemplazar la lámpara recargable de acuerdo a la cobertura que establecen las condiciones de esta garantía.
- Esta garantía se le otorga sólo al comprador original y no es transferible ni puede cederse a compradores subsecuentes.

The Brinkmann Corporation solicita un comprobante razonable de compra. Por lo tanto, recomendamos encarecidamente que guarde su recibo o factura de compra. Para que se repare o reemplace su lámpara reflector o de luz concentrada Q-Beam Max Million III recargable bajo las condiciones de esta garantía, sírvase llamar al Departamento de Servicio al Consumidor al 800-527-0717 para obtener un **Número de Autorización de Devolución** y más instrucciones. **Se le exigirá el recibo.** Las lámparas recargables devueltas a Brinkmann deberán incluir su nombre, dirección y teléfono. Le pedimos que empaque la lámpara de manera adecuada y la envíe asegurada con porte prepagado. El **Número de Autorización de Devolución deberá indicarse claramente en el exterior de la caja.** Brinkmann no puede hacerse responsable por ninguna lámpara recargable enviada sin un Número de Autorización de Devolución.

A EXCEPCION DE LO ANTES MENCIONADO, THE BRINKMANN CORPORATION NO OTORGA NINGUNA OTRA GARANTÍA EXPRESA.

LAS GARANTÍAS IMPLÍCITAS DE COMERCIALIZACIÓN Y ADECUACIÓN PARA UNA FINALIDAD EN PARTICULAR SE LIMITAN AL PLAZO DE 1 AÑO A PARTIR DE LA FECHA DE COMPRA. ALGUNOS ESTADOS NO PERMITEN QUE SE LIMITE LA DURACIÓN DE UNA GARANTÍA IMPLÍCITA, POR LO QUE LA LIMITACIÓN ANTERIOR PUDIESE NO CORRESPONDERLE A USTED.

QUEDA EXCLUIDA TODA RESPONSABILIDAD CIVIL POR DAÑOS INDIRECTOS, INCIDENTALES O EMERGENTES OCURRIDOS A CAUSA DE QUE LA LÁMPARA REFLECTOR O DE LUZ CONCENTRADA Q-BEAM MAX MILLION III RECARGABLE NO CUMPLA CON ESTA GARANTÍA O CUALQUIER GARANTÍA IMPLÍCITA. EL COMPRADOR RECONOCE QUE EL PRECIO DE ADQUISICIÓN COBRADO SE BASA EN LAS LIMITACIONES CONTENIDAS EN ESTA GARANTÍA PRESENTADAS ANTERIORMENTE. ALGUNOS ESTADOS NO PERMITEN QUE SE EXCLUYAN O LIMITEN DAÑOS INCIDENTALES O EMERGENTES, POR LO QUE LA LIMITACIÓN O EXCLUSIÓN ANTERIOR PUDIESE NO CORRESPONDERLE USTED. ESTA GARANTÍA LE OTORGA DERECHOS LEGALES CONCRETOS Y ES POSIBLE QUE GOCE DE OTROS DERECHOS QUE VARIAN DE UN ESTADO A OTRO.