

This Owner's Manual is provided and hosted by [Appliance Factory Parts](#).



# Black & Decker REVHV8J40 Owner's Manual

[Shop genuine replacement parts for Black & Decker  
REVHV8J40](#)



[Find Your Black & Decker Vacuum Cleaner Parts - Select From 339 Models](#)

----- Manual continues below -----

# **BLACK+ DECKER®**

**INSTRUCTION MANUAL  
MODE D'EMPLOI  
MANUAL DE INSTRUCCIONES**

**CORDLESS HAND VACUUM  
ASPIRATEUR PORTATIF SANS FIL  
ASPIRADORA DE MANO INALÁMBRICA**

**REVHV8J40**

**Please read before returning this product for any reason.**

**À lire avant de retourner ce produit pour quelque raison que ce soit.**

**Lea el manual antes de devolver este producto por cualquier motivo.**

---

English (**original instructions**)

4

---

Français (*traduction de la notice d'instructions originale*)

9

---

Español (*traducido de las instrucciones originales*)

15

---

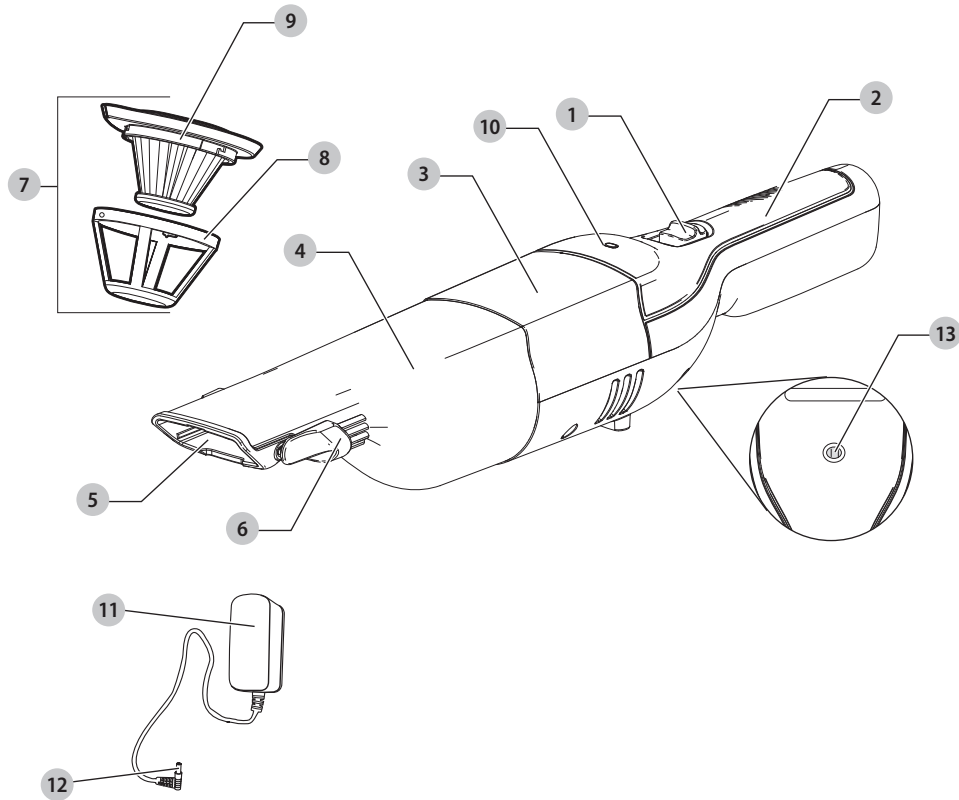
**REVHV8J40****Components**

- 1 ON/OFF switch
- 2 Main handle
- 3 Main housing
- 4 Dust bowl
- 5 Nozzle
- 6 Flip up brush
- 7 Filter assembly
- 8 Pre filter
- 9 Filter
- 10 Charge indicator LED
- 11 Charger
- 12 Jack plug
- 13 Jack plug charge port

**Composants**

- 1 Interrupteur ON/OFF
- 2 Poignée principale
- 3 Principal de l'outil
- 4 Bac à poussière
- 5 Buse
- 6 Brosse
- 7 Ensemble de filtre
- 8 Préfiltre
- 9 Filtre
- 10 Voyant DEL de charge
- 11 Chargeur
- 12 Connecteur mâletube de rallonge
- 13 Prise du chargeur

**Componentes**

- 1 Interruptor ON/OFF
- 2 Mango principal
- 3 Herramienta principal
- 4 Tazón de polvo
- 5 Boquilla
- 6 Cepillo
- 7 Ensemble del filtro
- 8 Pre-filtro
- 9 Filtro
- 10 LED de indicador de carga
- 11 Estación de carga
- 12 Cargador
- 13 Puerto de conector de cargador

Fig. B

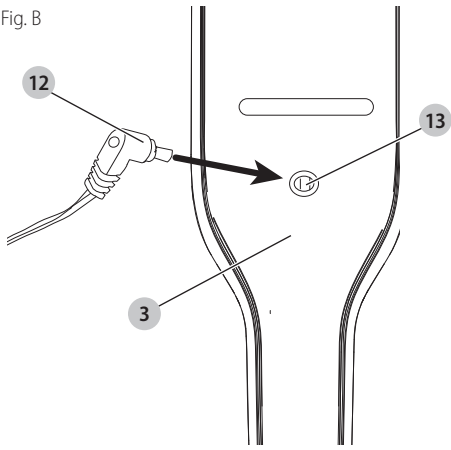

Fig. C

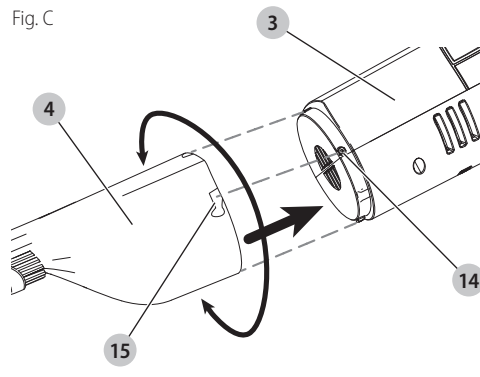

Fig. D

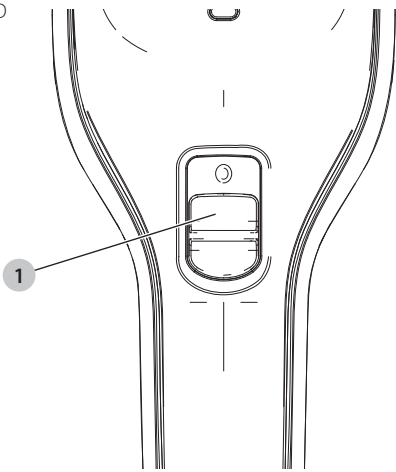

Fig. E

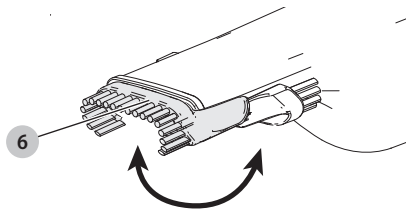

Fig. F

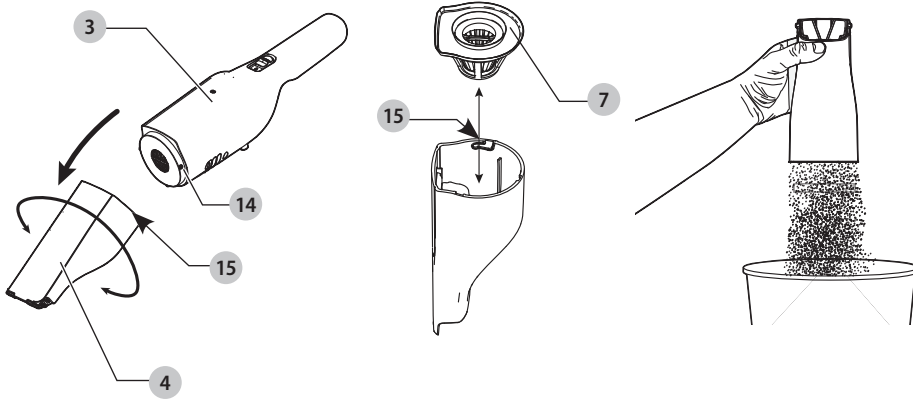
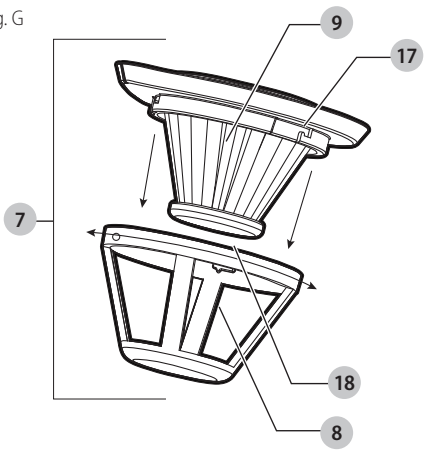

Fig. G



**⚠ WARNING:** *Read all safety warnings and all instructions. Failure to follow the warnings and instructions may result in electric shock, fire and/or serious injury.*

**⚠ WARNING:** *To reduce the risk of injury, read the instruction manual.*

### Intended Use

Your BLACK+DECKER vacuum has been designed for vacuuming everyday dry messes. This appliance is intended for household use only.

### Definitions: Safety Alert Symbols and Words

This instruction manual uses the following safety alert symbols and words to alert you to hazardous situations and your risk of personal injury or property damage.

**⚠ DANGER:** *Indicates an imminently hazardous situation which, if not avoided, **will** result in death or serious injury.*

**⚠ WARNING:** *Indicates a potentially hazardous situation which, if not avoided, **could** result in death or serious injury.*

**⚠ CAUTION:** *Indicates a potentially hazardous situation which, if not avoided, **may** result in minor or moderate injury.*

**⚠** *(Used without word) Indicates a safety related message.*

**NOTICE:** *Indicates a practice **not related to personal injury** which, if not avoided, **may** result in property damage.*

## IMPORTANT SAFETY INSTRUCTIONS

When using an electrical appliances, basic precautions should always be followed, including the following:

### READ ALL INSTRUCTIONS BEFORE USING THIS APPLIANCE.

**⚠ WARNING:** *Read all safety warnings and all instructions. Failure to follow the warnings and instructions listed below may result in electric shock, fire and/or serious injury.*

**⚠ WARNING:** *Some household dust contains chemicals known to the State of California to cause cancer, birth defects or other reproductive harm such as asbestos and lead in lead based paint.*

**⚠ WARNING:** *Do not attempt to modify or repair the appliance.*

**⚠ WARNING:** *Do not charge the battery at ambient temperatures below 39 °F (4 °C) or above 104 °F (40 °C). Follow all charging instructions and do not charge the appliance outside of the temperature range specified in the instructions. Charging improperly or at temperatures outside of the specified range may damage the battery and increase risk of fire.*

**⚠ WARNING:** *To reduce the risk of fire, electrical shock or injury:*

- Shock Hazard. To protect against risk of electrical shock, do not put charging base in water or other liquid.
- Do not allow to be used as a toy. Close attention is necessary when used by or near children.
- Use only as described in this manual. Use only manufacturer's recommended attachments.
- If appliance is not working as it should, has been dropped, damaged, left outdoors, or dropped into water, return it to a service center.
- Do not handle charger, including charger plug, and charger terminals with wet hands.
- Do not put any object into openings. Do not use with any opening blocked; keep free of dust, lint, hair, and anything that may reduce air flow.
- Keep hair, loose clothing, fingers, and all parts of body away from openings and moving parts.
- Use extra care when cleaning on stairs.
- Do not use to pick up flammable or combustible liquids, such as gasoline, or use in areas where they may be present.
- Do not pick up anything that is burning or smoking, such as cigarettes, matches, or hot ashes.
- Do not use without dust bag and/or filters in place.
- Do not charge the unit outdoors.
- Use only the charger supplied by the manufacturer to recharge.
- Do not incinerate the appliance even if it is severely damaged. The batteries can explode in a fire.
- This appliance is intended for household use only and not for commercial or industrial use. The unit should be placed or mounted away from sinks and hot surfaces.
- Plug the charger directly into an electrical outlet.
- Use the charger only in a standard electrical outlet (120V/60Hz).
- Unplug the charger from outlet before any routine cleaning or maintenance.
- Do not look into the air vents when the unit is switched on, as sometimes there is a possibility of small debris being

discharged from the air vents, especially after cleaning / replacement of the filters as debris inside the unit can be disturbed.

- Leaks from battery cells can occur under extreme conditions. If the liquid, which is a 20-35% solution of potassium hydroxide, gets on the skin (1) wash quickly with soap and water or (2) neutralize with a mild acid such as lemon juice or vinegar. If the liquid gets into the eyes, flush them immediately with clean water for a minimum of 10 minutes. Seek medical attention.

# SAVE THESE INSTRUCTIONS

## Additional Safety Warnings













- Prevent unintentional starting. Ensure the switch is in the off-position before picking up or carrying the appliance.** Carrying the appliance with your finger on the switch or energizing appliance that have the switch on invites accidents.
- Recharge only with the charger specified by the manufacturer.** A charger that is suitable for one type of battery pack may create a risk of fire when used with another battery pack.
- Under abusive conditions, liquid may be ejected from the battery; avoid contact. If contact accidentally occurs, flush with water. If liquid contacts eyes, additionally seek medical help.** Liquid ejected from the battery may cause irritation or burns.
- Do not use a battery pack or appliance that is damaged or modified.** Damaged or modified batteries may exhibit unpredictable behavior resulting in fire, explosion or risk of injury.
- Do not expose a battery pack or appliance to fire or excessive temperature.** Exposure to fire or temperature above 266 °F (130 °C) may cause explosion.
- Follow all charging instructions and do not charge the battery pack or appliance outside of the temperature range specified in the instructions.** Charging improperly or at temperatures outside of the specified range may damage the battery and increase the risk of fire.
- Have servicing performed by a qualified repair person using only identical replacement parts.** This will ensure that the safety of the product is maintained.

- lead from lead-based paints,
- crystalline silica from bricks and cement and other masonry products, and
- arsenic and chromium from chemically-treated lumber.

Your risk from these exposures varies, depending on how often you do this type of work. To reduce your exposure to these chemicals: work in a well ventilated area, and work with approved safety equipment, such as those dust masks that are specially designed to filter out microscopic particles.

- Wear protective clothing and wash exposed areas with soap and water.** Allowing dust to get into your mouth, eyes, or lay on the skin may promote absorption of harmful chemicals. Direct particles away from face and body.
- Air vents often cover moving parts and should be avoided.** Loose clothes, jewelry or long hair can be caught in moving parts.

The label on your tool may include the following symbols. The symbols and their definitions are as follows:

V .....	volts		or AC/DC... alternating or direct current
Hz .....	hertz		
min .....	minutes		Class II Construction (double insulated)
 or DC .....	direct current		
	Class I Construction (grounded)	n <sub>0</sub> .....	no load speed
.../min .....	per minute	n .....	rated speed
BPM .....	beats per minute	PSI .....	pounds per square inch
IPM .....	impacts per minute		earthing terminal
OPM .....	oscillations per minute		safety alert symbol
RPM .....	revolutions per minute		visible radiation do not stare into the light
sfpn .....	surface feet per minute		wear respiratory protection
SPM .....	strokes per minute		wear eye protection
A .....	amperes		wear hearing protection
W .....	watts		read all documentation
Wh .....	watt hours		do not expose to rain
Ah .....	amp hours		
 or AC .....	alternating current		

## BATTERY AND CHARGER

The battery is not fully charged out of the carton. Before using the charger to charge the battery, read the safety instructions below and then follow charging procedures outlined.

Only for use with S010QU1400040 chargers.

### READ ALL INSTRUCTIONS

## Important Safety Instructions for All Integral Battery Tools

- WARNING:** Read all safety warnings, instructions, and cautionary markings for the battery, charger and product. Failure to follow the

## Additional Safety Information

- WARNING:** Never modify the power tool or any part of it. Damage or personal injury could result.

- WARNING:** Some dust created by power sanding, sawing, grinding, drilling, and other construction activities contains chemicals known to the State of California to cause cancer, birth defects or other reproductive harm. Some examples of these chemicals are:

warnings and instructions may result in electric shock, fire and/or serious injury.

- **NEVER force a charger plug into the tool.**
- **DO NOT modify the charger plug of a non-compatible charger in any way to fit into the tool as the battery may rupture causing serious personal injury.**
- **DO NOT charge or use the battery in explosive atmospheres, such as in the presence of flammable liquids, gases or dust.** Inserting or removing the charger plug from the tool may ignite the dust or fumes.
- **Only charge the battery with the provided charger.**
- **DO NOT splash or immerse in water or other liquids.**
- **DO NOT allow water or any liquid to enter tool.**
- **DO NOT store or use the tool in locations where the temperature may reach or exceed 104 °F (40 °C) (such as outside sheds or metal buildings in summer).** For best life store tools in a cool, dry location.  
**NOTE: Do not store the tool with the switch locked on. Never tape the switch in the ON position.**
- **DO NOT incinerate the tool even if it is severely damaged or is completely worn out.** The battery can explode in a fire. Toxic fumes and materials are created when lithium-ion batteries are burned.
- **If battery contents come into contact with the skin, immediately wash area with mild soap and water.** If battery liquid gets into the eye, rinse water over the open eye for 15 minutes or until irritation ceases. If medical attention is needed, the battery electrolyte is composed of a mixture of liquid organic carbonates and lithium salts.
- **Contents of opened battery cells may cause respiratory irritation.** Provide fresh air. If symptoms persist, seek medical attention.
- **Battery liquid may be flammable if exposed to spark or flame.**
- **Never attempt to open the tool for any reason. If the tool case is cracked or damaged, do not charge.** Do not crush, drop or damage the tool. Do not use a tool or charger that has received a sharp blow, been dropped, run over or damaged in any way (e.g., pierced with a nail, hit with a hammer, stepped on). Damaged tools should be returned to the service center for recycling.

## Storage Recommendations

The best storage place is one that is cool and dry, away from direct sunlight and excess heat or cold. Store the fully charged tool disconnected from the charger.

## Transportation

**NOTE:** Integral Li-ion tools should not be put in checked baggage on airplanes.

## Tool Disposal

This product uses a lithium-ion rechargeable and recyclable battery. When the battery no longer holds a charge, the tool should be recycled. The tool should not be incinerated or placed in the trash.

The tool can be taken for disposal to an Authorized Service Center. Some local retailers are also participating in a national recycling program (refer to RBRC®). Call your local retailer for details. If you bring the tool to an Authorized Service Center, the Center will arrange to recycle the tool and its battery. Or, contact your local municipality for proper disposal instructions in your city/town.

## The RBRC® Seal

Please take your BLACK+DECKER with a spent battery to an authorized BLACK+DECKER service center or to your local retailer for recycling. In some areas, it is illegal to place spent battery packs in the trash. You may also contact your local recycling center for information on where to drop off the spent battery pack. Do not place in curbside recycling. For more information visit [www.call2recycle.org](http://www.call2recycle.org), or call the toll free number in the RBRC® Seal.

RBRC® is a registered trademark of Call 2 Recycle, Inc.

## Charging the Battery (Fig. A, B)



**WARNING:** For use only with the supplied charger.



**WARNING:** Do not charge the battery at ambient temperatures below 39 °F (4 °C) or above 104 °F (40 °C).

From new, the rechargeable cells of the product need a minimum charge time of 3 to 5 hours to ensure full power.

1. The switch must be in the OFF position, the tool will not charge if it is in any other position.
2. **Fig. B** - Plug the jack plug **12** of the charger into the charging socket **13** of the tool.
3. Plug the charger **11** into any standard 120 Volt 60 Hz electrical outlet.
4. The charge indicator LED **10** on the center of the main housing **3** will illuminate while charging.
5. The charge indicator LED **10** will turn off upon completion of charging.

**NOTE:** While charging, the charger may get warm, this is perfectly normal and safe. It is safe to leave the appliance connected to the charger indefinitely. The charger automatically reduces power consumption when charging is complete.

## ASSEMBLY AND ADJUSTMENTS



**WARNING:** To reduce the risk of serious personal injury, turn unit off and lock off the tool before making any adjustments or removing/installing attachments or accessories. An accidental start-up can cause injury.



## Installing Dust Bowl (Fig. F)

**NOTE:** It is very important that the filter is correctly positioned before use.

1. Place filter assembly 7 into position inside the dust bowl.
2. Install the dust bowl 4 onto the main housing 3, ensuring the housing tabs 14 aligns with the main dust bowl slots 15 as shown in Fig. F and rotate the dust bowl counterclockwise to lock it firmly into position.

## OPERATION (FIG. A)

**⚠ WARNING:** *To Reduce The Risk Of Electric Shock – Use indoors only.*

**⚠ WARNING:** *To reduce the risk of serious personal injury, turn unit OFF before making any adjustments or removing/installing attachments or accessories. An accidental start-up can cause injury.*

**⚠ WARNING:** *Projectile/Respiratory Hazard: Never use the vac without its filter.*

## Switching ON and OFF (Fig. D)

1. To turn the vac on, slide the ON/OFF switch 1 forward to the "I" position.
2. To turn the vac off, slide the ON/OFF switch 1 backward to the "O" position.
3. Return the product to the charger immediately after use so that it will be ready and fully charged for the next use. Ensure that the product is fully engaged with the charger plug.

## Flip Up Brush (Fig. E)

1. A flip up brush 6 is built into the nozzle and can be rotated upwards for use.

## MAINTENANCE

**⚠ WARNING:** *To reduce the risk of serious personal injury, turn unit off and lock off the tool before making any adjustments or removing/installing attachments or accessories. An accidental start-up can cause injury.*

Your BLACK+DECKER power tool has been designed to operate over a long period of time with a minimum of maintenance. Continuous satisfactory operation depends upon proper tool care and regular cleaning.

## Cleaning

**⚠ WARNING:** *Blow dirt and dust out of all air vents with clean, dry air at least once a week. To minimize the risk of eye injury, always wear ANSI Z87.1 approved eye protection when performing this procedure.*

**⚠ WARNING:** *Never use solvents or other harsh chemicals for cleaning the non-metallic parts of the tool. These chemicals may weaken the plastic materials used in these parts. Use a cloth dampened only with water and mild soap. Never let any liquid get inside the tool; never immerse any part of the tool into a liquid.*

## Emptying the Dust Bowl (Fig. F)

**⚠ WARNING:** *Never use this cordless hand vacuum without both its filters.*

**IMPORTANT:** Maximum dust collection will only be obtained with clean filters and an empty dust bowl. If dust begins to fall back out of the product after it is switched off, this indicates that the dust bowl is full and requires emptying

### To Empty the Dust Bowl (Fig. F)

1. Place the dust bowl over a trash bin and remove the dust bowl 4 from the main housing 3 by twisting the dust bowl 4 clockwise and pulling the dust bowl away from the main housing.
2. Remove the filter assembly 7 by pulling it out of the dust bowl 4.
3. Shake or lightly brush any dust from the filter assembly.
4. Empty the dust from the dust bowl 4 into a trash bin and wash if necessary. Ensure that the dust bowl is completely dry before using.
5. Place filter assembly 7 into position into the dust bowl.
6. Install the dust bowl 4 onto the main housing 3, ensuring the main housing tabs 14 aligns with the dust bowl slots 15 as shown in Fig. F and rotate the dust bowl counterclockwise to lock it firmly into position.

## Cleaning the Filters (Fig. F, G)

### Removing Pre-filter

1. Place the dust bowl over a trash bin and remove the dust bowl 4 from the main housing 3 by twisting the dust bowl 4 counterclockwise and pulling the dust bowl away from the main housing.
2. Remove the filter assembly 7 by pulling it out of the dust bowl.
3. Twist counterclockwise and pull the pre-filter 8 to separate it from the filter 9.
4. Remove the pre-filter and shake or lightly brush any dust from the filter and pre-filter.
5. Empty any dust from the dust bowl 4 into a trash bin and wash if necessary. Ensure that the dust bowl is completely dry before using.
6. Wash the pre-filter 8 and filter 9 regularly using warm, soapy water. Ensure that both are completely dry for 12 hours before using.
7. Install the pre-filter onto the filter, ensuring the filter slots 17 align with the pre-filter tabs 18 and rotate the pre-filter clockwise to lock it firmly into position.
8. Install the filter assembly into the dust bowl.

9. Install the dust bowl 4 onto the main housing 3, ensuring the main housing tabs 14 aligns with the dust bowl slots 15 as shown in Fig. F and rotate the dust bowl clockwise to lock it firmly into position.

### Cleaning the Filter

1. Once the filter and pre-filter are removed from the dust bowl shake off or lightly brush any dust from the pre-filter 8 and filter 9.
2. Rinse out the dust bowl with warm soapy water.
3. Wash the filters regularly using warm, soapy water and ensure that it is completely dry before using again. The cleaner the filter is, the better the product will perform.
4. It is very important that the filters are completely dry and correctly in position before use.
5. Ensure the filters are completely dry for 12 hours before refitting.
6. Follow instructions in the **Removing pre-filter** section for assembly instructions.

### Replacing the Filters

The filters should be replaced every 6 to 9 months and whenever worn or damaged. Replacement filters are available from your BLACK+DECKER dealer.

Visit [www.blackanddecker.com](http://www.blackanddecker.com) to locate dealers.

- Remove the old filters as described in **Emptying the Dust Bowl and Cleaning the Filters**.
- Fit the new filters as described in **Emptying the Dust Bowl and Cleaning the Filters**.
- Only use BLACK+DECKER replacement filter: HLVCF10

### Accessories

**WARNING:** *Since accessories, other than those offered by BLACK+DECKER, have not been tested with this product, use of such accessories with this product could be hazardous. To reduce the risk of injury, only BLACK+DECKER recommended accessories should be used with this product.*

Recommended accessories for use with your product are available at extra cost from your local dealer or authorized service center. If you need assistance in locating any accessory, please contact BLACK+DECKER call **1-800-544-6986**.

### Repairs

**WARNING:** *To assure product SAFETY and RELIABILITY, repairs, maintenance and adjustment (including brush inspection and replacement, when applicable) should be performed by a BLACK+DECKER factory service center or a BLACK+DECKER authorized service center. Always use identical replacement parts.*

## Register Online

Thank you for your purchase. Register your product now for:

- **WARRANTY SERVICE:** Registering your product will help you obtain more efficient warranty service in case there is a problem with your product.
- **CONFIRMATION OF OWNERSHIP:** In case of an insurance loss, such as fire, flood or theft, your registration of ownership will serve as your proof of purchase.
- **FOR YOUR SAFETY:** Registering your product will allow us to contact you in the unlikely event a safety notification is required under the Federal Consumer Safety Act.
- Register online at [www.BlackandDecker.com/NewOwner](http://www.BlackandDecker.com/NewOwner)

## TWO-YEAR LIMITED WARRANTY

Black & Decker (U.S.) Inc. warrants this product to be free from defects in material or workmanship for a period of two (2) years following the date of purchase, provided that the product is used in a home environment. This limited warranty does not cover failures due to abuse, accidental damage or when repairs have been made or attempted by anyone other than BLACK+DECKER and its Authorized Service Centers. A defective product meeting the warranty conditions set forth herein will be replaced or repaired at no charge in either of two ways:

The first, which will result in exchanges only, is to return the product to the retailer from whom it was purchased (provided that the store is a participating retailer). Returns should be made within the time period of the retailer's policy for exchanges. Proof of purchase may be required. Please check with the retailer for its specific return policy regarding time limits for returns or exchanges. The second option is to take or send the product (prepaid) to a BLACK+DECKER owned or authorized Service Center for repair or replacement at BLACK+DECKER's option. Proof of purchase may be required. BLACK+DECKER owned and authorized service centers are listed online at [www.blackanddecker.com](http://www.blackanddecker.com). This warranty does not apply to accessories. This warranty gives you specific legal rights and you may have other rights which vary from state to state or province to province. Should you have any questions, contact the manager of your nearest BLACK+DECKER Service Center. This product is not intended for commercial use, and accordingly, such commercial use of this product will void this warranty. All other guarantees, express or implied, are hereby disclaimed.

**LATIN AMERICA:** This warranty does not apply to products sold in Latin America. For products sold in Latin America, check country specific warranty information contained in the packaging, call the local company or see the website for such information.

Imported by Black & Decker (U.S.) Inc.,  
701 E. Joppa Rd.  
Towson, MD 21286



[BlackandDecker.com](http://BlackandDecker.com)  
(1-800-544-6986)

**⚠ AVERTISSEMENT :** lisez tous les avertissements de sécurité et toutes les instructions. Ne pas suivre les avertissements et les instructions peut entraîner un choc électrique, un incendie et/ou des blessures graves.

**⚠ AVERTISSEMENT :** pour réduire le risque de blessure, lisez le guide d'utilisation.

### Utilisation prévue

Votre aspirateur BLACK+DECKER a été conçu pour aspirer les déchets secs du quotidien. Cet appareil est conçu pour un usage domestique seulement.

### Définitions : symboles et termes

#### d'alarmes sécurité

Les définitions ci-dessous décrivent le niveau de gravité de chaque mot d'avertissement. Veuillez lire le manuel de l'outil électrique et prêter attention à ces symboles.

**⚠ DANGER :** indique une situation dangereuse imminente qui, si elle n'est pas évitée, entraînera la mort ou des blessures graves.

**⚠ AVERTISSEMENT :** indique une situation potentiellement dangereuse qui, si elle n'est pas évitée, pourrait entraîner la mort ou des blessures graves.

**⚠ ATTENTION :** indique une situation potentiellement dangereuse qui, si elle n'est pas évitée, pourrait entraîner des blessures légères ou modérées.

**⚠** (Si utilisé sans aucun terme) Indique un message propre à la sécurité.

**AVIS :** indique une pratique ne posant aucun risque de dommages corporels mais qui par contre, si rien n'est fait pour l'éviter, pourrait poser des risques de dommages matériels.

## CONSIGNES DE SÉCURITÉ IMPORTANTES

Lorsque vous utilisez un appareil électrique, des précautions élémentaires devraient toujours être prises, incluant les suivantes :

## LISEZ TOUTES LES INSTRUCTIONS

## AVANT D'UTILISER CET APPAREIL.

**⚠ AVERTISSEMENT :** lisez tous les avertissements de sécurité et toutes les instructions. Ne pas suivre les avertissements et les instructions ci-dessous peut entraîner un choc électrique, un incendie et/ou des blessures graves.

**⚠ AVERTISSEMENT :** certaines poussières domestiques comme l'amiante ou le plomb dans la peinture à base de plomb contiennent des produits chimiques reconnus dans l'État de la Californie pour causer le cancer et des anomalies congénitales ou autres effets nuisibles sur la reproduction.

**⚠ AVERTISSEMENT :** ne pas tenter de modifier ou de réparer l'appareil.

**⚠ AVERTISSEMENT :** Ne pas charger la pile à des températures ambiantes inférieures à 4 °C (39 °F) ou supérieures à 40 °C (104 °F). Suivez les instructions de charge et ne chargez pas l'appareil hors de la plage de températures indiquée dans les instructions. Recharger de façon inappropriée ou hors de la plage de températures indiquée peut endommager le bloc-piles et augmenter le risque d'incendie.

**⚠ AVERTISSEMENT :** afin de réduire le risque d'incendie, de choc électrique ou de blessure :

- Danger de choc électrique. Afin de vous protéger contre le risque de choc électrique, ne pas mettre la base de recharge dans l'eau ou autre liquide.
- Ne pas la laisser être utilisée comme un jouet. Une attention particulière est nécessaire lorsqu'elle est utilisée par des enfants ou près des enfants.
- Utilisez seulement comme décrit dans ce guide. Utilisez seulement les accessoires recommandés du fabricant.
- Si l'outil ne fonctionne pas comme il le devrait, a été échappé, endommagé, laissé à l'extérieur ou échappé dans l'eau, retournez-le dans un centre de services.
- Ne pas toucher au chargeur ou sa fiche et ses contacts si vos mains sont mouillées.
- Ne pas mettre tout objet dans les ouvertures. Ne pas utiliser si une ouverture est bloquée; tenez à l'écart de la poussière, de la charpie ainsi que des cheveux et de tout ce qui peut réduire la circulation de l'air.
- Gardez vos cheveux, vêtements amples, doigts et toutes les parties de votre corps loin des ouvertures et des pièces en mouvement de l'outil.
- Redoublez de prudence durant le nettoyage d'escaliers.
- Ne pas utiliser pour ramasser des liquides combustibles ou inflammables, comme l'essence ou utiliser dans des endroits où ils sont présents.

- Ne pas ramasser tout ce qui brûle ou fume comme des cigarettes, des allumettes ou des cendres chaudes.
- Ne pas utiliser sans le sac à poussière et/ou les filtres en place.
- Ne pas charger l'appareil à l'extérieur.
- Utilisez seulement le chargeur fourni par le fabricant pour recharger.
- Ne pas incinérer l'appareil même s'il est sévèrement endommagé. Les piles peuvent exploser et causer un incendie.
- Cet appareil n'est prévu que pour usage domestique et non pour utilisation commerciale ou industrielle. L'appareil ne devrait pas être placé ou monté près d'un évier ou d'une source de chaleur.
- Branchez le chargeur directement dans une prise de courant.
- Branchez le chargeur seulement dans une prise de courant domestique standard (120 V - 60 Hz).
- Débranchez le chargeur de sa prise avant tout entretien ou nettoyage de routine.
- Ne pas regarder dans les événements lorsque l'appareil est en marche parce qu'il arrive parfois que de petits débris puissent être éjectés des événements, particulièrement après le nettoyage/remplacement des filtres puisque les débris à l'intérieur de l'appareil peuvent être dérangés.
- Une fuite des éléments de piles peut se produire en conditions extrêmes. Si le liquide (qui est une solution de 20 à 35 % d'hydroxyde de potassium) entre en contact avec la peau, (1) lavez sans attendre à l'eau et au savon ou (2) neutralisez avec un produit légèrement acide comme du jus de citron ou du vinaigre. Si le liquide entre dans les yeux, rincez à l'eau courante sur-le-champ pour une durée minimum de 10 minutes. Consultez un médecin.

## CONSERVEZ CES INSTRUCTIONS

### Avertissement de sécurité supplémentaires

- Empêchez le démarrage non intentionnel. Veillez à ce que l'interrupteur soit sur la position Arrêt avant de prendre ou de transporter l'outil.** Le fait de transporter l'appareil le doigt sur l'interrupteur ou d'alimenter un appareil dont l'interrupteur est déjà en position de marche augmente les risques d'accidents.
- N'effectuez la recharge qu'à l'aide du chargeur spécifié par le fabricant.** Un chargeur adapté pour un type de bloc-batterie peut créer un risque d'incendie s'il est utilisé avec un bloc-batterie différent.
- Dans des conditions extrêmes, du liquide peut être éjecté de la batterie. Évitez tout contact. En cas de contact accidentel, rincez à l'eau. En cas de contact avec les yeux, consultez en plus un médecin.** Le liquide sortant de la batterie peut provoquer des irritations ou des brûlures.
- N'utilisez jamais un bloc-batterie ou un appareil qui est endommagé ou qui a été modifié.** Les batteries endommagées ou modifiées peuvent avoir

un comportement imprévisible qui peut conduire à un incendie, une explosion ou un risque de blessure.

- N'exposez pas le bloc-batterie ou l'appareil au feu ou à des températures excessives.** L'exposition au feu ou à des températures dépassant 266 °F (130 °C) peut provoquer une explosion.
- Respectez toutes les instructions liées à la charge et ne rechargez pas le bloc-batterie ou l'appareil en dehors de la plage de températures spécifiée dans les instructions.** Une charge mal effectuée ou à des températures en dehors de la plage spécifiée peut endommager le bloc-batterie et augmenter le risque d'incendie.
- N'utilisez pas l'aspirateur si de la poussière ressort des fentes d'aération. Éteignez l'aspirateur et contrôlez si le filtre est installé correctement et s'il n'est pas endommagé.** Les filtres endommagés doivent être immédiatement remplacés.
- Ne faites réviser votre appareil que par un réparateur qualifié et uniquement avec des pièces de rechange d'origine.** Cela permet de garantir la sûreté du produit.

### Informations de sécurité supplémentaires



**AVERTISSEMENT :** ne modifiez jamais l'outil électrique ni aucune de ses pièces. Il existe sinon un risque de blessures ou de dommages.











**AVERTISSEMENT :** certaines poussières générées par le ponçage, le sciage, le meulage, le perçage ainsi que d'autres activités contiennent des produits chimiques connus pour provoquer des cancers, des malformations congénitales et d'autres problèmes de fertilité. Certains de ces produits chimiques sont :

- le plomb provenant des peintures au plomb,
- la silice organique provenant des briques, du ciment et d'autres matériaux de construction, et
- l'arsenic et le chrome provenant des planches traitées chimiquement.

Le risque encouru par ces expositions varie en fonction de la fréquence à laquelle vous effectuez ce type de travail. Afin de réduire votre exposition à ces produits chimiques : Travaillez dans des endroits bien aérés, avec les équipements de protection individuelle appropriés, comme des masques anti-poussières spécialement conçus pour filtrer les particules microscopiques.

- **Portez des vêtements de protection et lavez les zones exposées au savon et à l'eau.** La poussière qui pénètre dans votre bouche et vos yeux ou qui reste sur votre peau peut favoriser l'absorption de substances chimiques dangereuses. Éloignez les particules de votre visage et de votre corps.
- **Les pièces mobiles disposent souvent de trous d'aération qui doivent rester libres.** Les vêtements amples, les bijoux ou les cheveux longs peuvent être happés par les pièces mobiles.

L'étiquette sur votre outil peut comporter les symboles suivants. Les symboles et les définitions sont les suivants :

V.....volts		Construction de classe II (à isolation double)
Hz.....hertz		
min.....minutes		
— ou CC.....courant continu	n <sub>0</sub> .....	vitesse à vide
Ⓢ.....Structure de classe I (mise à la terre)	n.....	vitesse nominale
.../min.....par minute	PSI.....	livres par pouce carré
BPM.....battements par minute		borne de terre
IPM.....impacts par minute		symbole d'alertes de sécurité
OPM.....oscillations par minute		rayonnement visible
Tr/min.....tours par minute		ne regardez pas directement la lumière
Plpm.....pieds linéaires par minute		portez une protection respiratoire
CPM.....coups par minute		
A.....ampères		portez une protection oculaire
W.....watts		portez une protection auditive
Wh.....Wattheures		lisez toute la documentation
Ah.....ampères-heures		ne pas exposer à la pluie
~ ou CA.....courant alternatif		
Ⓢ ou CA/CC.....courant alternatif ou continu		

## PILE ET CHARGEUR

La pile n'est pas entièrement chargée lorsqu'elle sort de la boîte. Avant d'utiliser le chargeur pour charger la pile, lisez attentivement les instructions de sécurité suivantes, puis suivez les procédures de chargement énoncées.

Utilisez seulement avec des chargeurs S010QU1400040.

### LISEZ TOUTES LES INSTRUCTIONS

### Consignes de sécurité importantes pour tous les outils à piles intégrés

**⚠ AVERTISSEMENT :** Lisez toutes les consignes de sécurité, les instructions et les symboles d'avertissements de la pile, du chargeur et du produit. Ne pas suivre les avertissements et les instructions peut entraîner un choc électrique, un incendie et/ou des blessures graves.

- **NE JAMAIS forcer une fiche de chargeur dans l'outil.**
- **NE PAS modifier la fiche d'un chargeur non compatible de quelque façon pour l'insérer dans l'outil puisque la pile peut exploser en causant une blessure corporelle grave.**
- **NE PAS charger ou utiliser la pile en atmosphères explosibles comme la présence de liquides inflammables, de gaz ou de poussière.** Insérer ou retirer la fiche du chargeur de l'outil peut enflammer la poussière ou les vapeurs.

- **Chargez seulement la pile avec le chargeur fourni.**
- **NE PAS** éclabousser ou immerger dans l'eau ou tout autre liquide.
- **NE PAS** laisser l'eau ou tout liquide entrer dans l'outil.
- **NE PAS entreposer ou utiliser l'outil dans des endroits où la température peut atteindre ou excéder 40 °C (104 °F) (comme les remises extérieures ou les édifices en métal durant l'été).** Pour une meilleure durée de vie, entreposez les outils dans un endroit frais et sec.  
**REMARQUE : Ne pas entreposer l'outil avec la gâchette verrouillée. Ne jamais coller la gâchette avec du ruban adhésif en position Marche.**
- **NE PAS brûler l'outil même s'il est gravement endommagé ou est entièrement usé.** La pile peut exploser et causer un incendie. Des vapeurs et des matières toxiques sont produites lorsque des piles au lithium-ion sont brûlées.
- **Si le liquide des piles entre en contact avec la peau, lavez immédiatement avec de l'eau et du savon doux.** Si le liquide vient en contact avec les yeux, rincez à l'eau courante durant 15 minutes, ou jusqu'à ce que l'irritation cesse, en gardant les yeux ouverts. Si des soins médicaux sont nécessaires, sachez que l'électrolyte de la pile est composé d'un mélange de carbonates organiques liquides et de sels de lithium.
- **Le contenu des piles peut causer une irritation respiratoire.** Faites circuler de l'air frais. Si les symptômes persistent, consultez un médecin.
- **Le liquide des piles peut être inflammable s'il est exposé aux étincelles ou aux flammes.**
- **Ne jamais tenter d'ouvrir l'outil pour quelque raison que ce soit. Si le boîtier de l'outil est fendu ou endommagé, ne pas charger.** Ne pas écraser, échapper ou endommager l'outil. Ne pas se servir d'un outil ou d'un chargeur qui a subi un impact, a été échappé, écrasé ou endommagé d'une façon ou d'une autre (par ex. perforé par un clou, frappé par un marteau, sur lequel on a marché). Les outils endommagés devraient être retournés au centre de service pour recyclage.

### Recommandations d'entreposage

Le meilleur lieu pour l'entreposage est un endroit frais et sec loin de la lumière directe du soleil et de la chaleur ou du froid excessif. Entreposez l'outil entièrement chargé déconnecté du chargeur.

### Transport

**REMARQUE :** Les outils Li-ion intégrés ne doivent pas être placés dans les bagages enregistrés des avions.

### Élimination de l'outil

Ce produit utilise une pile rechargeable et recyclable au lithium-ion. Lorsque la pile ne peut plus conserver une charge, l'outil doit être recyclé. L'outil ne doit pas être incinéré ou mis à la poubelle.

L'outil peut être éliminé dans un centre de services autorisé. Certains détaillants locaux participent également au programme de recyclage national (consultez RBRC®). Appelez

votre détaillant local pour de plus amples renseignements. Si vous apportez l'outil dans un centre de services autorisé, le centre veillera à recycler l'outil et sa pile. Ou contactez votre municipalité pour des instructions appropriées relatives à l'élimination dans votre ville/village.

### Le sceau RBRC®

Veillez apporter votre BLACK+DECKER avec une batterie usagée à un centre de service BLACK+DECKER agréé ou à votre détaillant local pour le recyclage. Dans certaines régions, il est illégal de mettre les blocs-piles usagés à la poubelle. Vous pouvez aussi contacter votre centre de recyclage local pour des informations sur les endroits où déposer le bloc-piles usagé. Ne pas mettre dans la collecte sélective. Pour de plus amples renseignements, visitez [www.call2recycle.org](http://www.call2recycle.org) ou appelez au numéro sans frais dans le sceau RBRC®.

RBRC® est une marque de commerce déposée de Call 2 Recycle, Inc.



### Charger la pile (Fig. A, B)

**AVERTISSEMENT :** Pour utilisation avec le chargeur fourni seulement.

**AVERTISSEMENT :** Ne pas charger la pile à des températures ambiantes inférieures à 4°C (39°F) ou supérieures à 40°C (104°F).

Lorsqu'elles sont neuves, les piles rechargeables du produit ont besoin d'un temps de charge minimum de 3 à 5 heures pour assurer une pleine puissance.

1. L'interrupteur doit être à la position Arrêt, l'outil ne se chargera pas s'il est dans une autre position.
2. **Fig. B** - Branchez le connecteur mâle **12** de la port de la prise du chargeur **13** de l'outil.
3. Branchez le chargeur **11** dans une prise électrique 120 Volts 60 Hz standard.
4. Le voyant DEL de charge **10** au centre du logement principal **3** s'allume pendant la charge.
5. Le voyant DEL de charge **10** s'éteint dès la fin de la charge.

**REMARQUE :** Pendant le chargement, le chargeur peut devenir chaud. Ceci parfaitement normal et sécuritaire. L'appareil peut demeurer connecté sur le chargeur indéfiniment sans aucun problème. Le chargeur réduit automatiquement sa consommation électrique lorsque le chargement est terminé.

### ASSEMBLAGE ET AJUSTEMENTS

**AVERTISSEMENT :** afin de réduire le risque de blessure corporelle, éteignez et verrouillez l'outil avant d'effectuer tout ajustement ou de retirer/installer des pièces ou des accessoires. Un démarrage accidentel peut causer des blessures.

### Installer le bac à poussière (Fig. F)

**REMARQUE :** Il est très important que le filtre soit correctement positionné avant l'utilisation.

1. Placez l'ensemble du filtre **7** en position dans le bac à poussière.
2. Installez le bac à poussière **4** sur le logement principal **3**, en vous assurant que les languettes du logement **14** soient alignées avec les fentes du bac à poussière principal **15** comme illustré à la Fig. F et tournez le bac à poussière dans le sens inverse des aiguilles d'une montre pour bien le verrouiller en position.

### FONCTIONNEMENT (FIG. A)

**AVERTISSEMENT :** AFIN DE RÉDUIRE LE RISQUE DE CHOC ÉLECTRIQUE, UTILISEZ À L'INTÉRIEUR SEULEMENT.

**AVERTISSEMENT :** pour réduire le risque de blessure corporelle grave, éteignez l'unité avant d'effectuer tout ajustement ou de retirer/installer des pièces ou des accessoires. Un démarrage accidentel peut causer des blessures.

**AVERTISSEMENT :** risque

de projectiles/respiratoires : Ne jamais utiliser cet aspirateur sans son filtre.

### Mettre en marche et éteindre (Fig. D)

1. Pour allumer l'aspirateur, glissez l'interrupteur ON/OFF **1** vers l'avant en position « I ».
2. Pour éteindre l'aspirateur, glissez l'interrupteur ON/OFF **1** vers l'arrière en position « O ».
3. Remettez le produit sur son chargeur immédiatement après l'utilisation afin qu'il soit prêt et entièrement chargé pour la prochaine utilisation. Assurez-vous que le produit est bien branché avec la fiche du chargeur.

### Brosse rabattable (Fig. E)

1. Une brosse rabattable **6** est intégrée à la buse et peut être tournée vers le haut pour être utilisée.

### ENTRETIEN

**AVERTISSEMENT :** afin de réduire le risque de blessure corporelle, éteignez l'appareil et avant d'effectuer tout ajustement ou de retirer/installer des pièces ou des accessoires. Un déclenchement accidentel du démarrage peut causer des blessures.

Votre outil électrique BLACK+DECKER a été conçu pour fonctionner longtemps avec un minimum de entretien. Le fonctionnement continu et satisfaisant de l'outil dépendra d'une entretien adéquate et d'un nettoyage régulier.

## Nettoyage

**AVERTISSEMENT :** *enlever les saletés et la poussière hors des événements au moyen d'air comprimé propre et sec, au moins une fois par semaine. Pour minimiser le risque de blessure aux yeux, toujours porter une protection oculaire conforme à la norme ANSI Z87.1 lors du nettoyage.*

**AVERTISSEMENT :** *ne jamais utiliser de solvants ni d'autres produits chimiques puissants pour nettoyer les pièces non métalliques de l'outil. Ces produits chimiques peuvent affaiblir les matériaux de plastique utilisés dans ces pièces. Utiliser un chiffon humecté uniquement d'eau et de savon doux. Ne jamais laisser de liquide pénétrer dans l'outil et n'immerger aucune partie de l'outil dans un liquide.*

### Vidage du bac à poussière (Fig. F)

**AVERTISSEMENT :** *Ne jamais utiliser cet aspirateur à main sans fil sans ses deux filtres.*

**IMPORTANT :** La succion maximale ne sera obtenue qu'avec des filtres propres et un bac poussière vide. Si la poussière commence à s'échapper de l'unité après qu'elle est arrêtée, ceci indique que le bac à poussière est plein et qu'il doit être vidé

#### Pour vider le bac à poussière (Fig. F)

1. Placez le bac à poussière au-dessus d'une poubelle et retirez le bac à poussière **4** du logement principal **3** en le tournant **4** dans le sens des aiguilles d'une montre pour le séparer du logement principal.
2. Retirez l'ensemble de filtre **7** en le tirant hors du bac à poussière **4**.
3. secouez ou brossez légèrement la poussière de l'ensemble de filtre.
4. Videz la poussière du bac à poussière **4** et lavez au besoin. Assurez-vous que le bac à poussière est totalement sec avant utilisation.
5. Placez l'ensemble du filtre **7** en position dans le bac à poussière.
6. Installez le bac à poussière **4** sur le logement principal **3**, en vous assurant que le logement principal **14** soit aligné avec les fentes du bac à poussière **15** comme illustré à la Fig. F et tournez le bac à poussière dans le sens inverse des aiguilles d'une montre pour bien le verrouiller en position.

### Nettoyage des filtres (Fig. F, G)

#### Retrait du préfiltre

1. Placez le bac à poussière au-dessus d'une poubelle et retirez le bac à poussière **4** du logement principal **3** en le tournant **4** dans le sens inverse aux aiguilles d'une montre pour le séparer du logement principal.
2. Retirez l'ensemble de filtre **7** en le tirant hors du bac à poussière.

3. Tournez dans le sens inverse aux aiguilles d'une montre et tirez sur le préfiltre **8** pour le séparer du filtre **9**.
4. Retirez le préfiltre et secouez ou brossez légèrement le filtre et le préfiltre pour éliminer la poussière.
5. Videz la poussière du bac à poussière **4** dans une poubelle et lavez-le au besoin. Assurez-vous que le bac à poussière est totalement sec avant utilisation.
6. Lavez le préfiltre **8** et le filtre **9** régulièrement avec de l'eau chaude savonneuse. Assurez-vous que les deux soient complètement secs depuis 12 heures avant de les utiliser.
7. Installez le préfiltre sur le filtre, en vous assurant que les fentes du filtre **17** soient alignées avec les languettes du préfiltre **18** et tournez le préfiltre dans le sens des aiguilles d'une montre pour bien le verrouiller en position.
8. Installez l'ensemble de filtre dans le bac à poussière.
9. Installez le bac à poussière **4** sur le logement principal **3**, en vous assurant que le logement principal **14** soit aligné avec les fentes du bac à poussière **15** comme illustré à la Fig. F et tournez le bac à poussière dans le sens des aiguilles d'une montre pour bien le verrouiller en position.

#### Nettoyage des filtres

1. Une fois le filtre et le préfiltre retirés du bac à poussière, secouez ou brossez légèrement la poussière du préfiltre **8** et du filtre **9**.
2. Rincez le bac à poussière à l'eau tiède savonneuse.
3. Lavez les filtres régulièrement à l'eau tiède savonneuse et assurez-vous qu'ils sont complètement secs avant de les utiliser à nouveau. Plus le filtre sera propre, meilleure sera la performance de l'aspirateur.
4. Il est très important que les filtres soient complètement secs et installés correctement avant d'utiliser l'appareil.
5. Assurez-vous que les filtres soient complètement secs depuis 12 heures avant de les remettre en place.
6. Suivez les instructions dans la section **Retirer le préfiltre** pour l'assemblage.

#### Remplacer les filtres

Les filtres doivent être remplacés tous les 6 à 9 mois et lorsqu'ils sont usés ou endommagés. Les filtres de rechange sont disponibles auprès de votre détaillant BLACK+DECKER. Consultez le site [www.blackanddecker.com](http://www.blackanddecker.com) pour localiser les détaillants.

- Retirez les anciens filtres comme décrit dans **Vidage du bac à poussière et nettoyage des filtres**.
- Installez les nouveaux filtres comme décrit dans **Vidage du bac à poussière et nettoyage des filtres**.
- Utilisez seulement le filtre de rechange BLACK+DECKER : HLVCF10

## Accessoires

**AVERTISSEMENT :** *les accessoires autres que BLACK+DECKER n'ayant pas été testés avec ce produit, leur utilisation avec cet outil peut s'avérer dangereuse. Pour réduire le risque de blessure, seuls les accessoires recommandés par BLACK+DECKER doivent être utilisés avec ce produit.*

Les accessoires recommandés pour utilisation avec cet outil sont disponibles à un coût supplémentaire chez votre détaillant local ou dans un centre de services autorisé.

Si vous avez besoin d'aide pour localiser un accessoire, contactez BLACK+DECKER appelez au **1-800-544-6986**.

## Réparations

**AVERTISSEMENT :** *pour assurer la SÉCURITÉ et la FIABILITÉ du produit, les réparations, l'entretien et les réglages doivent être réalisés (cela comprend l'inspection et le remplacement du balai, le cas échéant) par un centre de réparation en usine BLACK+DECKER ou un centre de réparation agréé BLACK+DECKER. Toujours utiliser des pièces de rechange identiques.*

## Enregistrez-vous en ligne

Nous vous remercions de votre achat. Enregistrez votre produit maintenant pour :

- **SERVICE DE GARANTIE :** L'enregistrement de votre produit en ligne vous aide à obtenir un service de garantie efficace au cas où vous auriez un problème avec votre produit.
- **CONFIRMATION DE PROPRIÉTÉ :** En cas de pertes liées aux assurances telles qu'un incendie, une inondation ou un vol, votre enregistrement de propriété servira de preuve de votre achat.
- **POUR VOTRE SÉCURITÉ :** L'enregistrement de votre produit nous permet de vous contacter dans le cas peu probable d'une notification de sécurité requise selon le Federal Consumer Safety Act.
- Inscrivez-vous en ligne sur **www.BlackandDecker.com/ NewOwner**

## GARANTIE LIMITÉE DE DEUX ANS

Black & Decker (U.S.) Inc. garantit que ce produit est libre de défaut de matériau et de main-d'œuvre pour une durée de deux (2) ans suivant la date d'achat, à condition qu'il ait été utilisé en milieu domestique. La présente garantie limitée ne couvre pas les pannes causées par abus d'utilisation, dommage accidentel ou si une réparation a été faite ou tentée par quiconque autre que les centres de service autorisés BLACK+DECKER. Un produit défectueux selon les termes de la garantie décrits dans les présentes sera remplacé ou réparé sans frais de l'une ou l'autre des façons suivantes :

La première, qui entraînera seulement des échanges, est de retourner le produit au détaillant chez lequel il a été acheté (pourvu que le magasin est un détaillant participant). Les retours devraient être faits à l'intérieur de la période de temps de la politique du détaillant pour les échanges. Une preuve d'achat pourrait être requise. Veuillez consulter le détaillant pour connaître la limite de temps pour échange selon sa politique particulière. La seconde façon est d'apporter ou d'expédier le produit (port payé d'avance) à un centre de service autorisé ou propriété de BLACK+DECKER pour réparation ou remplacement. Une preuve d'achat pourrait être requise. La liste des centres de service de BLACK+DECKER et ateliers autorisés est offerte en ligne à [www.blackanddecker.com](http://www.blackanddecker.com). La présente garantie ne s'applique pas aux accessoires. La présente garantie vous donne des droits légaux particuliers et vous pouvez avoir d'autres droits qui varient d'une province ou d'un état à l'autre. Pour toute question, veuillez communiquer avec le directeur d'un centre de service de BLACK+DECKER. L'outil acheté n'est pas prévu pour usage commercial, conséquemment, un tel usage annulera sa garantie. Les présentes constituent un désistement à toute garantie expresse ou implicite d'autres sources.

**AMÉRIQUE LATINE :** La présente garantie ne s'applique pas aux produits vendus en Amérique latine. Pour les produits vendus en Amérique latine, vérifiez les renseignements sur la garantie particulière au pays comprise dans l'emballage, appelez l'entreprise locale ou consultez le site Web pour les renseignements complets à propos de la garantie.

Importé par Black & Decker (U.S.) Inc.,  
701 E. Joppa Rd.  
Towson, MD 21286

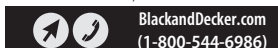

**⚠️ ADVERTENCIA:** *Lea todas las advertencias de seguridad e instrucciones. El incumplimiento de las advertencias e instrucciones puede provocar descargas eléctricas, incendios o lesiones graves.*

**⚠️ ADVERTENCIA:** *Para reducir el riesgo de lesiones, lea el manual de instrucciones.*

### Uso pretendido

Su aspiradora BLACK+DECKER se ha diseñado para aspirar desórdenes secos cotidianos. Este aparato está diseñado para uso doméstico únicamente.

### Definiciones: Símbolos y Palabras de

#### Alerta de Seguridad

Las siguientes definiciones describen el nivel de gravedad de cada palabra de advertencia. Lea el manual de la herramienta eléctrica y preste atención a estos símbolos.

**⚠️ PELIGRO:** *Indica una situación de peligro inminente que, si no se evita, provocará la muerte o lesiones graves.*

**⚠️ ADVERTENCIA:** *Indica una situación de peligro potencial que, si no se evita, podría provocar la muerte o lesiones graves.*

**⚠️ ATENCIÓN:** *Indica una situación de peligro potencial que, si no se evita, posiblemente provocaría lesiones leves o moderadas.*

**⚠️** *(Utilizado sin palabras) indica un mensaje de seguridad relacionado.*

**AVISO:** *Se refiere a una práctica no relacionada a lesiones corporales que de no evitarse puede resultar en daños a la propiedad.*

## INSTRUCCIONES DE SEGURIDAD IMPORTANTES

Cuando use aparatos eléctricos, siempre se deben seguir las precauciones básicas, incluyendo las siguientes:

## LEA TODAS LAS INSTRUCCIONES ANTES DE USAR ESTE APARATO.

**⚠️ ADVERTENCIA:** *Lea todas las advertencias de seguridad y todas las instrucciones. La falla en seguir las advertencias e instrucciones indicadas a continuación puede resultar en descarga eléctrica, incendio y/o lesiones serias.*

**⚠️ ADVERTENCIA:** *Algunos polvos domésticos contienen químicos conocidos por el Estado de California que causan cáncer, y defectos de nacimiento u otros daños reproductivos tales como asbesto y plomo en pintura a base de plomo.*

**⚠️ ADVERTENCIA:** *No intente modificar o reparar el aparato.*

**⚠️ ADVERTENCIA:** *No cargue la batería en temperaturas ambiente menores a 39 °F (4 °C) o mayores a 104 °F (40 °C). Siga todas las instrucciones de carga y no cargue el aparato fuera del rango de temperatura especificado en las instrucciones. Cargar inadecuadamente o en una temperatura fuera del rango especificado puede dañar la batería e incrementar el riesgo de incendio.*

**⚠️ ADVERTENCIA:** *Para reducir el riesgo de incendios, descarga eléctrica, o lesiones:*

- Riesgo de descarga eléctrica. Para protegerse contra riesgo de descarga eléctrica, no coloque la base de carga en agua u otro líquido.
- No permita que se use como un juguete. Se necesita poner atención cuando sea usado por o cerca de niños.
- Sólo use como se describe en este manual. Sólo use conexiones recomendadas por el fabricante.
- Si el aparato no funciona como debería, se ha dejado caer, se dañó, se dejó en exteriores, o se dejó caer en agua, regréselo a un centro de servicio.
- No maneje el cargador, incluyendo el enchufe del cargador, y las terminales del cargador con las manos húmedas.
- No coloque ningún objeto en las aberturas. No lo use con ninguna abertura bloqueada; manténgalo libre de polvo, pelusa, cabello y cualquier cosa que pueda reducir el flujo de aire.
- Mantenga el cabello, ropa suelta, y todas las partes del cuerpo alejados de las aberturas y partes móviles.
- Tenga cuidado adicional cuando limpie en escaleras.
- No lo use para recoger líquidos inflamables o combustibles, tales como gasolina, o en áreas donde puedan estar presentes.

- No recoja nada que esté encendido o humeando, tal como cigarrillos, cerillos, o cenizas calientes.
- No lo use sin bolsa para polvo y/o filtros en su lugar.
- No cargue la unidad en exteriores.
- Sólo use el cargador suministrado por el fabricante para recargar.
- No incinere el aparato incluso si está dañado severamente. Las baterías pueden explotar en el fuego.
- Este aparato está diseñado para uso doméstico únicamente y no para uso comercial o industrial. La unidad se debe colocar o montar lejos de tarjas y superficies calientes.
- Conecte el cargador directamente en un tomacorriente eléctrico.
- Use el cargador únicamente en un tomacorriente eléctrico estándar (120V/60Hz).
- Desconecte el cargador del tomacorriente antes de cualquier limpieza o mantenimiento de rutina.
- No vea dentro de las ventilas de aire cuando la unidad esté encendida, ya que existe una posibilidad de que se descarguen desechos pequeños de las ventilas de aire, en especial después de la limpieza / reemplazo del filtro ya que el desecho dentro de la unidad se puede mover.
- Pueden ocurrir fugas de las celdas de la batería bajo condiciones extremas. Si el líquido, que es una solución de 20-35% de hidróxido de potasio, tiene contacto con la piel (1) lave rápidamente con agua y jabón o (2) neutralice con un ácido suave tal como jugo de limón o vinagre. Si el líquido entra en los ojos, lávelos de inmediato con agua limpia por un mínimo de 10 minutos. Busque atención médica.

## CONSERVE ESTAS INSTRUCCIONES

### Advertencias de seguridad adicionales

- Evite la puesta en funcionamiento involuntaria.** Compruebe que el interruptor esté en la posición de apagado antes de recoger o transportar el aparato. Transportar el aparato con el dedo sobre el interruptor o enchufarlo con el interruptor encendido puede provocar accidentes.
- Haga las recargas exclusivamente con el cargador indicado por el fabricante.** Un cargador adecuado para un tipo de batería puede causar riesgo de incendio si se utiliza con otra batería.
- En condiciones abusivas puede salir líquido de la batería; evite el contacto. Si se produce un contacto accidental, aclare con agua. Si el líquido entra en contacto con los ojos, busque atención médica de inmediato.** El líquido expulsado por la batería puede causar irritaciones o quemaduras.
- No utilice baterías o aparatos dañados o modificados.** Las baterías dañadas o modificadas pueden tener un funcionamiento imprevisto y provocar incendios, explosiones o riesgos de lesiones.
- No exponga la batería ni el aparato al fuego o a temperaturas excesivas.** La exposición al fuego o a una temperatura superior a 130 °C (266 °F) puede provocar una explosión.

- Siga todas las instrucciones de carga y no cargue la batería o el aparato fuera del rango de temperatura especificado en las instrucciones.** La carga incorrecta o a temperaturas fuera del rango especificado puede dañar la batería y aumentar el riesgo de incendio.
- No utilice la aspiradora si sale polvo de las ranuras de ventilación. Apague la aspiradora y compruebe si el filtro se ha instalado correctamente o es defectuoso.** Los filtros defectuosos deben cambiarse de inmediato.
- Haga efectuar las reparaciones por personal técnico cualificado que emplee solo piezas de repuesto originales.** De este modo se garantiza el mantenimiento de la seguridad del producto.

### Información adicional de seguridad

**⚠ ADVERTENCIA:** Nunca altere la herramienta eléctrica ni ninguna de sus piezas. Podrían producirse lesiones corporales o daños.

**⚠ ADVERTENCIA:** Algunos tipos de polvo generados por el lijado, aserrado, esmerilado, taladrado y otras actividades de construcción contienen productos químicos considerados cancerígenos y pueden causar defectos congénitos y otros daños reproductivos. Algunos ejemplos de estas sustancias químicas son:









- el plomo de las pinturas a base de plomo,
- el sílice cristalino de ladrillos y cemento y otros productos de albañilería, y
- el arsénico y el cromo de la madera tratada químicamente.

El riesgo de exponerse a dichas sustancias varía en función de la frecuencia con la que realice este tipo de trabajo. Para reducir la exposición a estas sustancias químicas: trabaje en un lugar bien ventilado y con equipos de protección aprobados tales como máscaras antipolvo especialmente diseñadas para filtrar partículas microscópicas.

- **Lleve ropa protectora y limpie las zonas expuestas con agua y jabón.** Si no impide que le entre polvo en la boca u ojos o permite que le quede depositado en la piel, puede favorecer la absorción de sustancias químicas nocivas. Dirija las partículas lejos del cuerpo y del rostro.
- **Las ventilaciones cubren a menudo las piezas móviles y deberán evitarse.** La ropa suelta, las joyas y el pelo largo pueden quedar atrapados entre las piezas móviles.

La etiqueta en su herramienta puede incluir los siguientes símbolos. Los símbolos y sus definiciones son los siguientes:

V .....	volts	BPM .....	golpes por minuto
Hz .....	hertz	IPM .....	impactos por minuto
min .....	minutos	OPM .....	oscilaciones por minuto
— — — o DC .....	corriente directa	RPM .....	revoluciones por minuto
Ⓢ .....	Construcción Clase I (conectada a tierra)	.../min .....	por minuto

sfpm .....	pies de superficie por minuto		terminal de tierra
SPM .....	carreras por minuto		símbolo de alerta de seguridad
A .....	ampéres		radiación visible no mirar directamente a la luz
W .....	watts		use protección respiratoria
Wh .....	Watt Horas		use protección para los ojos
Ah .....	amperios hora		use protección auditiva
~ o AC .....	corriente alterna		lea toda la documentación
⎓ o CA/CD .....	corriente alterna o directa		no exponga a la lluvia
	Construcción Clase II (aislamiento doble)		
n <sub>0</sub> .....	sin carga velocidad		
n .....	velocidad nominal		
PSI .....	libras por pulgada cuadrada		

## BATERÍA Y CARGADOR

La batería no está completamente cargada cuando se retira del cartón. Antes de usar el cargador para cargar la batería, lea las siguientes instrucciones de seguridad y luego siga los procedimientos de carga descritos.

Sólo para uso con cargadores S010QU1400040.

### LEA TODAS LAS INSTRUCCIONES

## Instrucciones de seguridad importantes para todas las herramientas de batería integral

**⚠ ADVERTENCIA:** *Lea todas las advertencias de seguridad, instrucciones y marcas de precaución para la batería, el cargador y el producto. La falla en seguir las advertencias e instrucciones puede resultar en descarga eléctrica, incendio y/o lesiones serias.*

- **NUNCA fuerce un enchufe del cargador en la herramienta.**
- **NO modifique el enchufe del cargador de un cargador no compatible en ninguna forma para instalarlo en la herramienta ya que la batería se puede romper causando lesiones personales serias.**
- **NO cargue o use la batería en atmósferas explosivas, como en la presencia de líquidos, gases o polvo inflamables.** Insertar o retirar el cargador de la herramienta puede encender el polvo y los vapores.
- **Sólo cargue la batería con el cargador incluido.**
- **NO salpique ni sumerja en agua u otros líquidos.**
- **NO permita que agua o ningún otro líquido entre a la herramienta.**
- **NO almacene ni use la herramienta en lugares donde la temperatura pueda alcanzar o exceder los 104 °F (40 °C) (como cobertizos exteriores o edificios de metal en verano).** Para obtener la mejor vida útil, guarde las herramientas en un lugar fresco y seco.

**NOTA: No guarde la herramienta con el interruptor de gatillo bloqueado en encendido. Nunca sujete con cinta el interruptor en la posición ON.**

- **NO incinere la herramienta incluso si está dañada severamente o está completamente agotada.** La batería pueden explotar en el fuego. Se crean humos y materiales tóxicos cuando se queman las baterías de ion de litio.
- **Si el contenido de la batería entra en contacto con la piel, lave de inmediato el área con jabón suave y agua.** Si el líquido de la batería entra en los ojos, enjuague con agua sobre el ojo abierto durante 15 minutos o hasta que desaparezca la irritación. Si se necesita atención médica, el electrolito de la batería está compuesto por una mezcla de carbonatos orgánicos líquidos y sales de litio.
- **El contenido de las celdas de batería abiertas puede causar irritación respiratoria.** Proporcione aire fresco. Si los síntomas persisten, busque atención médica.
- **El líquido de la batería puede ser inflamable si se expone a chispas o llamas.**
- **Nunca intente abrir la herramienta por ninguna razón. Si la caja de la herramienta está agrietada o dañada, no la cargue.** No aplaste, deje caer o dañe la herramienta. No use una herramienta o cargador que haya recibido un golpe fuerte, se haya dejado caer, se haya aplastado o dañado de cualquier manera (por ej., perforado con un clavo, golpeado con un martillo, o pisado). Las herramientas dañadas se deben regresar al centro de servicio para reciclaje.

## Recomendaciones de almacenamiento

El mejor lugar de almacenamiento es aquel que es fresco y seco, alejado de la luz solar directa y del exceso de calor o frío. Guarde la herramienta completamente cargada desconectada del cargador.

## Transporte

**NOTA:** Las baterías de ion de litio integrales no se deben colocar en equipaje registrado en aviones.

## Disposición de la herramienta

Este producto utiliza una batería recargable y reciclable de ion de litio. Cuando la batería ya no tiene carga, la herramienta debe reciclarse. La herramienta no se debe incinerar o colocar en la basura.

La herramienta se puede llevar a un Centro de servicio autorizado para su disposición. Algunos minoristas locales también participan en un programa nacional de reciclaje (consulte RBRC®). Llame a su distribuidor local para más detalles. Si lleva la herramienta a un Centro de servicio autorizado, el Centro se encargará de reciclar la herramienta y su batería. O bien, póngase en contacto con su municipio local para obtener instrucciones de disposición adecuadas en su ciudad/localidad.

## El Sello RBRC®

Lleve su BLACK+DECKER con una batería descargada a un centro de servicio BLACK+DECKER autorizado o a su distribuidor local para reciclaje. En algunas áreas, es ilegal colocar paquetes de batería gastados en la basura. También puede comunicarse con su centro de reciclaje local para obtener información sobre dónde dejar el paquete de batería agotado. No las coloque en el reciclaje de la acera. Para información adicional, visite [www.call2recycle.org](http://www.call2recycle.org). O llame al número de larga distancia gratuito en el sello RBRC®. RBRC® es una marca comercial registrada de Call 2 Recycle, Inc.



## Carga de la batería (Fig. A, B)

**ADVERTENCIA:** Sólo para uso con el cargador incluido.

**ADVERTENCIA:** No cargue la batería en temperaturas ambiente menores a 4°C (39°F) o mayores a 40°C (104°F).

Desde nuevas, las celdas recargables del producto necesitan un tiempo de carga mínimo de 3 a 5 horas para garantizar la potencia completa.

1. El interruptor debe estar en la posición OFF (apagado), la herramienta no se cargará si está en cualquier otra posición.
2. **Fig. B** - Conecte el conector **12** del cargador en el puerto de conector de cargador **13** de la herramienta.
3. Conecte el cargador **11** en cualquier tomacorriente de 120 Voltios 60 Hz estándar.
4. El LED de indicador de carga **10** en el centro del alojamiento principal **3** se iluminará durante la carga.
5. El LED de indicador de carga **10** se apagará al terminar la carga.

**NOTA:** Mientras carga, el cargador se puede calentar, esto es perfectamente normal y seguro. Es seguro dejar el aparato conectado al cargador de forma indefinida. El cargador reduce automáticamente el consumo de energía cuando la carga está completa.

## ENSAMBLE Y AJUSTES

**ADVERTENCIA:** Para reducir el riesgo de lesiones personales severas, apague la unidad y bloquee en apagado la herramienta antes de realizar cualquier ajuste o retirar/instalar conexiones o accesorios. Un arranque accidental puede causar lesiones.

## Instalación de tazón de polvo (Fig. F)

**NOTA:** Es muy importante que el filtro esté colocado correctamente antes del uso.

1. Coloque el ensamble del filtro **7** en su posición en el recipiente para el polvo.

2. Instale el recipiente para polvo **4** sobre el alojamiento principal **3**, asegurándose que las lengüetas del alojamiento **14** se alineen con las ranuras del recipiente para polvo principal **15** como se muestra en la Fig. F y gire el recipiente para polvo en sentido contrario a las manecillas del reloj para bloquearlo firmemente en su posición.

## OPERACIÓN (FIG. A)

**ADVERTENCIA:** Para reducir el riesgo de descarga eléctrica – Use en interiores únicamente.

**Advertencia:** Para reducir el riesgo de lesiones personales, apague la unidad antes de realizar cualquier ajuste o retirar/instalar conexiones o accesorios. Un arranque accidental puede causar lesiones.

**ADVERTENCIA:** Peligro de Proyectoil/Respiratorio: Nunca use la aspiradora sin su filtro.

## Encendido y Apagado (Fig. D)

1. Para encender la aspiradora, deslice el interruptor ON/OFF **1** hacia adelante a la posición "I".
2. Para apagar la aspiradora, deslice el interruptor ON/OFF **1** hacia atrás a la posición "O".
3. Regrese el producto al cargador de inmediato después de cada uso de forma que esté listo y completamente cargado para el siguiente uso. Asegúrese que el producto esté completamente conectado con el enchufe del cargador.

## Cepillo giratorio (Fig. E)

1. Un cepillo giratorio **6** está integrado en la boquilla y se puede girar hacia arriba para su uso.

## MANTENIMIENTO

**ADVERTENCIA:** Para reducir el riesgo de lesiones personales severas, apague la unidad y bloquee en apagado la herramienta antes de realizar cualquier ajuste o retirar/instalar conexiones o accesorios. Un arranque accidental puede causar lesiones.

Su herramienta BLACK+DECKER ha sido diseñada para funcionar durante un largo período con un mínimo de mantenimiento. Un funcionamiento continuo satisfactorio depende del cuidado adecuado de la herramienta y de una limpieza periódica.

## Limpieza

**ADVERTENCIA:** Sopla la suciedad y el polvo de todos los conductos de ventilación con aire seco, al menos una vez por semana. Para reducir el riesgo de lesiones, utilice siempre protección para los ojos aprobada ANSI Z87.1 al realizar esta tarea.

**⚠ ADVERTENCIA:** *Nunca utilice solventes ni otros químicos abrasivos para limpiar las piezas no metálicas de la herramienta. Estos productos químicos pueden debilitar los materiales plásticos utilizados en estas piezas. Utilice un paño humedecido sólo con agua y jabón neutro. Nunca permita que penetre líquido dentro de la herramienta ni sumerja ninguna de las piezas en un líquido.*

## Vaciado de recipiente de polvo (Fig. F)

**⚠ ADVERTENCIA:** *Nunca use esta aspiradora portátil inalmábrica sin ambos filtros.*

**IMPORTANTE:** La recolección máxima de polvo sólo se obtendrá con filtros limpios y un tazón de polvo vacío. Si el polvo comienza a caer del producto después que se apaga, esto indica que el depósito de polvo está lleno y requiere que se vacíe

### Para vaciar el recipiente de polvo (Fig. F)

1. Coloque el recipiente para el polvo sobre un cubo de basura y retire el recipiente para el polvo **4** del alojamiento principal **3** girando el recipiente para el polvo **4** en sentido de las manecillas del reloj y alejándolo del alojamiento principal.
2. Retire el ensamble del filtro **7** jalándolo hacia afuera del tazón de polvo **4**.
3. Agite o cepille ligeramente cualquier polvo suelto del ensamble del filtro.
4. Vacíe el polvo del tazón de polvo **4** en un cubo de basura y lave si es necesario. Asegúrese que el depósito para el polvo esté completamente seco antes de usarlo.
5. Coloque el ensamble del filtro **7** en su posición en el recipiente para el polvo.
6. Instale el recipiente para polvo **4** sobre el alojamiento principal **3**, asegurándose que las lengüetas del alojamiento **14** se alineen con las ranuras del recipiente para polvo **15** como se muestra en la Fig. F y gire el recipiente para polvo en sentido contrario a las manecillas del reloj para bloquearlo firmemente en su posición.

## Limpieza de filtros (Fig. F,G)

### Desinstalación de pre-filtro

1. Coloque el recipiente para el polvo sobre un cubo de basura y retire el recipiente para el polvo **4** del alojamiento principal **3** girando el recipiente para el polvo **4** en sentido contrario a las manecillas del reloj y alejándolo del alojamiento principal.
2. Retire el ensamble del filtro **7** jalándolo hacia afuera del tazón de polvo.
3. Gire en sentido de las manecillas del reloj y jale el pre-filtro **8** para separarlo del filtro **9**.
4. Retire el pre-filtro y agite o cepille ligeramente el polvo del filtro y del pre-filtro.
5. Vacíe cualquier polvo del tazón de polvo **4** en un cubo de basura y lave si es necesario. Asegúrese que el

depósito para el polvo esté completamente seco antes de usarlo.

6. Lave el pre-filtro **8** y el filtro **9** regularmente con agua jabonosa tibia. Asegúrese que ambos estén completamente secos durante 12 horas antes de usarlos.
7. Instale el pre-filtro en el filtro, asegurándose que las ranuras del filtro **17** estén alineadas con las lengüetas del pre-filtro **18** y gire el pre-filtro en el sentido de las manecillas del reloj para bloquearlo firmemente en su posición.
8. Instale el ensamble del filtro en el tazón de polvo.
9. Instale el recipiente para polvo **4** sobre el alojamiento principal **3**, asegurándose que las lengüetas del alojamiento **14** se alineen con las ranuras del recipiente para polvo **15** como se muestra en la Fig. F y gire el recipiente para polvo en sentido de las manecillas del reloj para bloquearlo firmemente en su posición.

### Limpieza de filtro

1. Una vez que haya retirado el filtro y el pre-filtro del depósito para polvo, sacuda o cepille ligeramente el polvo del pre-filtro **8** y del filtro **9**.
2. Enjuague el tazón de polvo con agua jabonosa tibia.
3. Lave los filtros regularmente utilizando agua jabonosa tibia y asegúrese que estén completamente secos antes de usarlos de nuevo. Mientras más limpio esté el filtro, mejor se desempeñará el producto.
4. Es muy importante que los filtros estén completamente secos y correctamente en posición antes del uso.
5. Asegúrese que los filtros estén completamente secos durante 12 horas antes de volver a colocarlos.
6. Siga las instrucciones en la sección **Desinstalación de pre-filtro** para instrucciones de ensamble.

### Reemplazo de filtros

Los filtros deben reemplazarse cada 6 a 9 meses y siempre que estén desgastados o dañados. Los filtros de repuesto están disponibles en su distribuidor BLACK+DECKER.

Visite [www.blackanddecker.com](http://www.blackanddecker.com) para localizar distribuidores.

- Retire los filtros anteriores como se describe en **Vaciado de recipiente para polvo y limpieza de filtros**.
- Coloque los nuevos filtros como se describe en **Vaciado de recipiente para polvo y limpieza de filtros**.
- Sólo use el filtro BLACK+DECKER de reemplazo: HLVCF10

### Accesorios

**⚠ ADVERTENCIA:** *Ya que los accesorios, diferentes a los ofrecidos por BLACK+DECKER, no han sido probados con este producto, el uso de tales accesorios con esta herramienta podría ser peligroso. Para reducir el riesgo de lesiones, sólo se deben usar accesorios recomendados por BLACK+DECKER con este producto.*

Los accesorios recomendados para uso con su herramienta están disponibles por un costo adicional a partir de su distribuidor local o centro de servicio autorizado. Si necesita

asistencia para localizar cualquier accesorio, póngase en contacto con BLACK+DECKER llame al **1-800-544-6986**.

## Reparaciones

**⚠ ADVERTENCIA:** *Para asegurar la SEGURIDAD y la CONFIABILIDAD del producto, las reparaciones, el mantenimiento y los ajustes (inclusive la inspección y el cambio de las escobillas, cuando proceda) deben ser realizados en un centro de mantenimiento en la fábrica BLACK+DECKERBLACK+DECKER u en un centro de mantenimiento autorizado BLACK+DECKERBLACK+DECKER. Utilice siempre piezas de repuesto idénticas.*

**Para reparación y servicio de sus herramientas eléctricas, favor de dirigirse al Centro de Servicio más cercano**

### CULIACAN, SIN

Blvd. Emiliano Zapata 5400-1 Poniente Col. ( 667 ) 717 89 99  
San Rafael

### GUADALAJARA, JAL

Av. La Paz #1779 - Col. Americana Sector ( 33 ) 3825 6978  
Juárez

### MEXICO, D.F.

Eje Central Lázaro Cárdenas No. 18 - Local ( 55 ) 5588 9377  
D, Col. Obrera

### MERIDA, YUC

Calle 63 #459-A - Col. Centro ( 999 ) 928 5038

### MONTERREY, N.L.

Av. Francisco I. Madero 831 Poniente - Col. ( 818 ) 375 23 13  
Centro

### PUEBLA, PUE

17 Norte #205 - Col. Centro ( 222 ) 246 3714

### QUERETARO, QRO

Av. San Roque 274 - Col. San Gregorio ( 442 ) 2 17 63 14

### SAN LUIS POTOSI, SLP

Av. Universidad 1525 - Col. San Luis ( 444 ) 814 2383

### TORREON, COAH

Blvd. Independencia, 96 Pte. - Col. Centro ( 871 ) 716 5265

### VERACRUZ, VER

Prolongación Díaz Mirón #4280 - Col. ( 229 ) 921 7016  
Remes

### VILLAHERMOSA, TAB

Constitución 516-A - Col. Centro ( 993 ) 312 5111

#### PARA OTRAS LOCALIDADES:

**Si se encuentra en México, por favor llame al ( 55 )  
5326 7100**

**Si se encuentra en U.S., por favor llame al  
1-800-544-6986**

## Póliza de Garantía

IDENTIFICACIÓN DEL PRODUCTO:

Sello o firma del Distribuidor.

Nombre del producto: \_\_\_\_\_

Mod./Cat.: \_\_\_\_\_

Marca: \_\_\_\_\_

Núm. de serie: \_\_\_\_\_

(Datos para ser llenados por el distribuidor)

Fecha de compra y/o entrega del producto:

Nombre y domicilio del distribuidor donde se adquirió el producto:

Este producto está garantizado por un año a partir de la fecha de entrega, contra cualquier defecto en su funcionamiento, así como en materiales y mano de obra empleados para su fabricación. Nuestra garantía incluye la reparación o reposición del producto y/o componentes sin cargo alguno para el cliente, incluyendo mano de obra, así como los gastos de transportación razonablemente erogados derivados del cumplimiento de este certificado.

Para hacer efectiva esta garantía deberá presentar su herramienta y esta póliza sellada por el establecimiento comercial donde se adquirió el producto, de no contar con ésta, bastará la factura de compra.

### Excepciones

Esta garantía no será válida en los siguientes casos:

- Cuando el producto se hubiese utilizado en condiciones distintas a las normales;
- Cuando el producto no hubiese sido operado de acuerdo con el instructivo de uso que se acompaña;
- Cuando el producto hubiese sido alterado o reparado por personas distintas a las enlistadas al final de este certificado.

Anexo encontrará una relación de sucursales de servicio de fábrica, centros de servicio autorizados y franquiciados en la República Mexicana, donde podrá hacer efectiva su garantía y adquirir partes, refacciones y accesorios originales.

Solamente para propósito de México:

Importado por: **BLACK+DECKER**

Black and Decker S.A de C.V.

Antonio Dovali Jaime #70 Torre C Piso 8

Col. Santa Fe Alvaro Obregon,

Ciudad de Mexico, Mexico.

C.P 01210

TEL( 52 ) 55 53267100 R.F.C.BDE8106261W7

## Registro en Línea

Gracias por su compra. Registre su producto ahora para:

- **SERVICIO EN GARANTÍA:** Si completa esta tarjeta, podrá obtener un servicio en garantía más eficiente, en caso de que exista un problema con su producto.
- **CONFIRMACIÓN DE PROPIEDAD:** En caso de una pérdida que cubra el seguro, como un incendio, una inundación o un robo, el registro de propiedad servirá como comprobante de compra.
- **PARA SU SEGURIDAD:** Si registra el producto, podremos comunicarnos con usted en el caso improbable que se deba enviar una notificación de seguridad conforme a la Federal Consumer Safety Act (Ley Federal de Seguridad de Productos para el Consumidor).
- Registro en línea en [www.BlackandDecker.com/NewOwner](http://www.BlackandDecker.com/NewOwner).

## GARANTÍA LIMITA DE DOS AÑOS

Black & Decker (EUA) Inc. garantiza que este producto está libre de defectos en material o mano de obra por un periodo de dos (2) años a partir de la fecha de compra, previendo que el producto se use en un ambiente doméstico. Esta garantía limitada no cubre fallas debidas a abuso, daño accidental o cuando se hayan realizado o intentado reparaciones por cualquier otra persona diferente a BLACK+DECKER y sus Centros de Servicio Autorizados. Un producto defectuoso que cumpla con las condiciones de la garantía establecidas en el presente se reemplazará o reparará sin cargo en cualquiera de dos maneras:

La primera, que resultará en intercambios únicamente, es devolver el producto al minorista en donde se compró (previendo que la tienda sea un minorista participante). Las devoluciones se deben realizar dentro del periodo de tiempo de la política de intercambios del minorista. Se puede requerir un comprobante de compra. Por favor revise con el minorista su política de devolución específica respecto a los límites de tiempo para devoluciones o intercambios. La segunda opción es llevar o enviar el producto (prepagado) a un Centro de Servicio propiedad o autorizado por BLACK+DECKER para reparación o reemplazo a opción de BLACK+DECKER. Se puede requerir un comprobante de compra. Los centros de servicio propiedad o autorizados por BLACK+DECKER se indican en línea en [www.blackanddecker.com](http://www.blackanddecker.com). Esta garantía no aplica a los accesorios. Esta garantía le da derechos legales específicos y puede tener otros derechos que varían de estado a estado o de una provincia a otra. Si tiene cualquier pregunta, póngase en contacto con el gerente de su Centro de Servicio BLACK+DECKER más cercano. Este producto no está diseñado para uso comercial, y de forma correspondiente, tal uso comercial de este producto anulará la garantía. Se renuncia a todas las demás garantías, expresas o implícitas, por medio del presente.

**AMÉRICA LATINA:** Esta garantía no aplica a productos vendidos en América Latina. Para productos vendidos en América Latina, revise la información de garantía específica contenida en el empaque, llame a la compañía local o consulte la página de Internet respecto a tal información.

Imported by Black & Decker (U.S.) Inc.,  
701 E. Joppa Rd.  
Towson, MD 21286

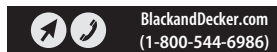

Black & Decker (U.S.) Inc. 701 East Joppa Road, Towson, MD 21286  
Copyright © 2022