



ESPAÑOL

# MANUAL DEL USUARIO REFRIGERADOR DE DOS PUERTAS

Lea cuidadosamente este manual del usuario antes de poner en funcionamiento el refrigerador, y téngalo a la mano de referencia en todo momento.

Nombre de Modelo\* = número de color

LSXS26326*	GS73SGS	LSXS26336*
LSXS26366*	GS74SDS	GS73SGG
LSXS26466*	GS73SDS	LSXC22386*
LSXS26386*	GS74SGS	LSXC22336*
LSXC22326*	GS73SDD	

P/No. MFL67653445-13

[www.lg.com](http://www.lg.com)

Copyright © 2014 - 2018 LG Electronics Inc. Todos los Derechos Reservados.

# TABLA DE CONTENIDOS

## 3 FUNCIONES DEL PRODUCTO

### 4 INSTRUCCIONES IMPORTANTES DE SEGURIDAD

### 7 COMPONENTES

7 Parte exterior del refrigerador

8 Parte interior del refrigerador

### 10 INSTALACIÓN

10 Instrucciones generales de instalación

10 Especificaciones

11 Desembalaje del refrigerador

11 Cómo elegir la ubicación más adecuada

11 - Tipo de piso

12 - Temperatura ambiente

12 - Cómo medir la distancia de separación mínima

12 Montaje y desmontaje de las manijas de la puerta del refrigerador

13 Montaje y desmontaje de las puertas del refrigerador

13 - Desmontaje de la puerta izquierda (congelador)

13 - Desmontaje de la puerta derecha del refrigerador

14 - Reinstalación de la puerta derecha (refrigerador)

14 - Reinstalación de la puerta izquierda (congelador)

15 Conexión del conducto de agua

15 - Antes de comenzar

15 - Presión del agua

15 - Qué necesitará

17 - Instrucciones para la instalación del conducto de agua

18 Encendido

19 Nivelación

19 Alineación de las puertas

## 20 INSTRUCCIONES DE USO

20 Antes de usar

21 Panel de control

21 - Flujo de aire

22 - Funciones del panel de control

24 Máquina de hielo automática

24 - Cuándo se debe apagar la máquina de hielo

24 - Sonidos normales que se pueden escuchar

24 - Preparación para las vacaciones

24 - Falla en la energía eléctrica

26 Dispensador de agua y hielo

27 Almacenamiento de alimentos

27 - Lugar de conservación de los alimentos

29 - Sugerencias para el almacenamiento de los alimentos

29 - Almacenamiento de alimentos congelados

30 Montaje y desmontaje de los depósitos de almacenamiento

32 Door-In-Door

33 Ajuste de los estantes del refrigerador

## 34 MANTENIMIENTO

34 Limpieza

35 Reemplazo del filtro de agua

## 39 SMART DIAGNOSIS™

### (Diagnóstico Inteligente)

39 Uso de Smart Diagnosis™

## 40 SOLUCIÓN DE PROBLEMAS

40 Preguntas habituales del producto

41 Ruidos que pueden oírse

42 Antes de solicitar asistencia

## 51 GARANTÍA

# FUNCIONES DEL PRODUCTO

\* Dependiendo del modelo, algunas de las siguientes funciones puede no estar disponible.

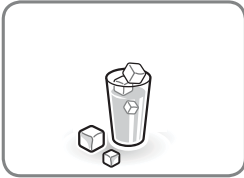

## DISPENSADOR DE REFRESCOS DOOR-IN-DOOR

El dispensador de refrescos door-in-door proporciona un área práctica para artículos que se utilizan con frecuencia y que precisan un fácil acceso.



## CAJONES PARA FRUTAS Y VERDURAS

Los cajones para frutas y verduras están diseñados para ayudar a mantener las frutas y las verduras frescas.



## ALARMA DE LA PUERTA

La función de Alarma de la puerta está diseñada para prevenir el mal funcionamiento del refrigerador en caso de que una puerta del refrigerador permaneciera abierta. Si se deja abierta una puerta del refrigerador o del congelador por más de 60 segundos, sonará una alarma de advertencia en intervalos de 30 segundos.



## BISAGRA CON MECANISMO DE CIERRE AUTOMÁTICO

Las puertas del refrigerador se cierran automáticamente al empujarlas suavemente. (La puerta cierra automáticamente cuando está abierta a un ángulo menor a 30°).

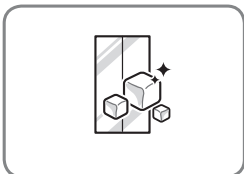

## ICE PLUS

La producción de hielo puede aumentarse en aproximadamente un 20 por ciento cuando la sección del congelador se mantiene a la temperatura más fría durante un período de 24 horas.

# INSTRUCCIONES IMPORTANTES DE SEGURIDAD

## *Lea todas las instrucciones antes de utilizar el electrodoméstico.*

Este manual contiene muchos mensajes de seguridad importantes. **Lea y cumpla** siempre todos los mensajes de seguridad.



Este es el símbolo de alerta de seguridad. Le avisa de mensajes de seguridad que le informan de peligros de muerte o lesiones para usted o los demás, o que puedan dañar el producto. Todos los mensajes de seguridad estarán precedidos del símbolo de alerta de seguridad y de las palabras de señal de peligro ADVERTENCIA o PRECAUCIÓN. Estas palabras significan:



**ADVERTENCIA** Si no respeta las instrucciones, podría morir o sufrir lesiones graves.



**PRECAUCIÓN** Indica una situación de peligro inminente que, si no se evita, podría producir una lesión menor o moderada, o daño al producto.



**ADVERTENCIA** Para reducir el riesgo de incendio, descarga eléctrica o lesiones personales al utilizar el producto, se deben respetar una serie de precauciones básicas de seguridad, entre las que se incluyen las siguientes:

### Encendido/apagado

- NUNCA desenchufe el refrigerador tirando del cable de alimentación. Agarre siempre el enchufe firmemente y tire del mismo para retirarlo de la toma de corriente.
- Hable a un técnico para que repare o reemplace de inmediato todos los cables de alimentación pelados o con cualquier tipo de daño. No use un cable con grietas o abrasiones sobre su extensión o en los extremos del enchufe o conector.
- No utilice una toma de corriente no certificada.
- Desenchufe el refrigerador de inmediato en caso de corte de energía o tormenta.
- Enchufe el refrigerador con el cable de alimentación ubicado hacia abajo.
- Si la toma de corriente está dañada, no inserte el enchufe.
- Si el aparato está sumergido total o parcialmente en agua, corte la corriente del aparato inmediatamente desde el interruptor principal del circuito. Contacte a su centro de servicio más cercano.

### Instalación

- Comuníquese con un centro de servicios autorizado cuando instale o cambie de lugar el refrigerador.
- Cuando separe el refrigerador de la pared, tenga cuidado de no torcer o dañar el cable de alimentación.
- Su refrigerador debe estar siempre conectado a un circuito propio que esté conectado adecuadamente a tierra. La alimentación de energía debe ser únicamente de 115 V ~ 60 Hz, 127 V ~ 60 Hz ó 220 V ~ 50/60 Hz (de acuerdo a las especificaciones del país donde se encuentre) y con fusibles de 15 A para voltajes entre 115 y 127 V ó de 10 A para voltajes de 220 V

independientes al sistema de protección del suministro principal de su hogar. (La instalación eléctrica debe ser verificada por personal técnico especializado).

- No instale el refrigerador donde pueda haber peligro de que la unidad se caiga.

### Uso

- NO permita que los niños escalen, se paren o se cuelguen de las puertas o de los estantes del refrigerador. Podrían dañar el refrigerador o sufrir lesiones graves.
- No cuelgue ni coloque objetos pesados en el dispensador del refrigerador.
- No coloque objetos pesados o peligrosos (botellas con líquido) en el refrigerador.
- No meta animales vivos dentro del refrigerador.
- No permita que los niños se metan en el refrigerador cuando está en uso.
- En caso de una fuga de gas (propano/GLP), asegúrese de ventilar adecuadamente el ambiente y póngase en contacto con un centro de servicios autorizado antes de reanudar el uso del refrigerador. No toque ni desenchufe la toma de corriente eléctrica del refrigerador.
- En caso de una pérdida de refrigerante, aleje cualquier objeto inflamable del refrigerador. Asegúrese de ventilar adecuadamente el ambiente y póngase en contacto con un centro de servicios autorizado.
- No use ni coloque sustancias inflamables (productos químicos, medicamentos, productos cosméticos, etc.) cerca del refrigerador ni los almacene dentro del mismo. No ubique el refrigerador cerca de gases inflamables.
- No sobrecargue o embale artículos demasiado sueltos adentro de los compartimentos de la puerta. Si lo hace, puede ocasionar daños al compartimento o lesiones personales si se retiran los artículos con fuerza excesiva.

# INSTRUCCIONES IMPORTANTES DE SEGURIDAD

*Lea todas las instrucciones antes de utilizar el electrodoméstico.*

**Para reducir el riesgo de incendio, descarga eléctrica o lesiones personales al utilizar el producto, se deben respetar una serie de precauciones básicas de seguridad, entre las que se incluyen las siguientes:**

- Este producto no debe ser utilizado para fines especiales, como para almacenar medicamentos o materiales de prueba, usar en barcos, etc.
- Desenchufe el refrigerador antes de limpiarlo o repararlo.
- Desenchufe el refrigerador o corte la corriente eléctrica cuando un técnico vaya a sustituir el LED.
- No modifique ni alargue el cable de alimentación.
- No use un secador para secar el interior del refrigerador. No encienda velas para eliminar olores en el interior.
- Nosotros le recomendamos que no utilice los cables de extensión. Sin embargo, si usted desea utilizar un cable de extensión, es absolutamente necesario que se encuentre en la lista de UL (en los Estados Unidos) o en la lista de la CSA (en Canadá), tenga 3 terminales y que soporte una carga de energía de 15 A para voltajes entre 115 y 127 V ó de 10 A para voltajes de 220 V. (Verifique las especificaciones eléctricas del país donde se encuentre).
- No use una toma de corriente que pueda cortarse con interruptor. No utilice un cable alargador de corriente. Es responsabilidad del usuario reemplazar una toma de corriente de 2 clavijas estándar por una toma de corriente de 3 clavijas estándar.
- Bajo ninguna circunstancia corte o quite la tercera terminal (de puesta a tierra) del cable de alimentación (de acuerdo a las especificaciones del país donde se encuentre).
- No utilice enchufes adaptadores; no conecte el enchufe de alimentación a un cable alargador de toma corriente múltiple.
- Desenchufe el cable de alimentación de inmediato si escucha un ruido, huele un olor extraño o detecta humo proveniente del electrodoméstico.
- Corte la corriente eléctrica si entra agua o polvo al refrigerador. Póngase en contacto con un agente de servicios.
- No desmonte ni modifique el refrigerador.
- No ponga las manos, pies u objetos metálicos debajo ni detrás del refrigerador.
- No opere el refrigerador ni toque el cable de alimentación con las manos húmedas.
- Los niños deben ser supervisados para asegurar que no empleen el aparato como juguete.
- En los refrigeradores con máquinas de hielo automáticas, evite el contacto con las piezas móviles del mecanismo eyector o con el elemento calefactor que libera los cubitos. No introduzca los dedos o las manos en el mecanismo de producción automática de hielo con el refrigerador enchufado.
- No utilice cerámica cristalina para extraer hielo del dispensador.
- No toque las superficies frías del compartimiento del congelador con las manos húmedas o mojadas cuando el refrigerador esté en funcionamiento.
- No introduzca contenedores de vidrio, botellas de vidrio o gaseosas en el congelador.
- Este electrodoméstico no fue diseñado para ser utilizado por personas con capacidades físicas, sensoriales o mentales reducidas (incluidos los niños), o con falta de experiencia y conocimiento, a menos que lo hagan bajo la supervisión o instrucciones de uso de una persona responsable por su seguridad.
- No vuelva a congelar alimentos congelados que se hayan descongelado completamente. Hacerlo puede causar un grave problema de salud.
- Si va a desechar su antiguo refrigerador, asegúrese de que un técnico calificado se encargue de retirar el refrigerante de CFC (clorofluorocarbono) o HCFC (hidroclorofluorocarbono) para su adecuada eliminación. Si libera refrigerante de CFC o HCFC, podrá ser sujeto a una multa o pena de prisión de acuerdo a las leyes ambientales pertinentes.
- Los refrigeradores desechados o abandonados son peligrosos, incluso si sólo es por unos pocos días. Cuando deseche el refrigerador, puede extraer los materiales de empaque de las puertas o sacar las puertas, pero deje los estantes en su lugar para que los niños no puedan fácilmente meterse dentro del refrigerador.
- Si el refrigerador está conectado a un circuito protegido por fusibles, utilice fusibles retardantes.

# INSTRUCCIONES IMPORTANTES DE SEGURIDAD

Lea todas las instrucciones antes de utilizar el electrodoméstico.

Para reducir el riesgo de incendio, descarga eléctrica o lesiones personales al utilizar el producto, se deben respetar una serie de precauciones básicas de seguridad, entre las que se incluyen las siguientes:

## PRECAUCIÓN

### Instalación

- El refrigerador se debe instalar correctamente de acuerdo con las instrucciones para el instalador incluidas en la hoja pegada al frente del refrigerador.
- Tenga cuidado al desembalar e instalar el refrigerador. Deseche inmediatamente los materiales plásticos y otros materiales de empaque fuera del alcance de los niños.
- El electrodoméstico debe ubicarse con un fácil acceso a una fuente de energía.

### Uso

- Cierre la puerta con cuidado cuando haya niños alrededor.
- Mantenga los dedos lejos de los puntos de riesgo de agarre; las distancias de separación entre las puertas y los gabinetes son necesariamente pequeñas. Tenga especial cuidado al cerrar las puertas cuando haya niños cerca.
- Si almacena los alimentos de manera inadecuada, éstos podrían caerse y causar lesiones.
- No utilice aerosoles cerca del refrigerador.
- Si el cable de alimentación está dañado, el fabricante, su agente de servicio o un técnico calificado deberán reemplazarlo con el fin de evitar un peligro. No opere el aparato con el cable dañado.
- No deje artículos en la parte superior del electrodoméstico.
- Precaución: Este aparato está destinado a ser usado en aplicaciones domésticas y similares, tales como: áreas de personal de cocina, en tiendas, oficinas y otros ambientes de trabajo; casas de campo y por clientes en hoteles, moteles y otros ambientes de tipo residencial; entornos de alojamiento; hostelería y similares aplicaciones no comerciales.
- Las lámparas de los compartimientos del refrigerador es una iluminación interior de tipo LED, por lo que el mantenimiento deberá ser realizado por un técnico calificado.

- No utilizar extensiones o adaptadores sin puesta a tierra.
- No almacene sustancias explosivas como latas de aerosol con un propelente inflamable en este aparato.

### Mantenimiento

- No utilice detergentes fuertes tales como ceras o disolventes para limpiar el refrigerador. Límpielo con un trapo suave.
  - Limpie regularmente todo objetos extraño (como polvo y agua) de las clavijas del enchufe de alimentación y de las áreas de contacto.
  - No almacene, desmonte ni repare el refrigerador usted mismo.
  - Quite cualquier resto de polvo o sustancia extraña de las clavijas del enchufe de alimentación.
  - No use trapos húmedos o mojados para limpiar el enchufe.
  - Si el refrigerador está desconectado del suministro de energía eléctrica, espere al menos cinco minutos antes de volver a enchufarlo.
  - Si nota olor a un producto químico o plástico quemado, o si ve humo, desenchufe el refrigerador de inmediato y póngase en contacto con su Centro de Servicios de LG Electronics.
  - El aislamiento en esta unidad contiene ciclopentano o un gas-pentano que es inflamable y requiere un proceso de eliminación especial. Antes de la suspensión del uso de este refrigerador, póngase en contacto con las autoridades locales para organizar la eliminación segura de la unidad.
- IMPORTANTE:** Utilice sólo los nuevos conjuntos de manguera para agua, no reutilizar los viejos conjuntos de manguera para agua.

### NOTA

Antes de que un técnico instale, limpie o cambie las lámparas, desconecte el refrigerador. Cuando haya terminado vuelva a conectar el refrigerador y ajuste el control (de termostato, refrigerador o congelador, según su modelo) a la posición deseada.

# COMPONENTES

Use esta página para familiarizarse con los componentes y funciones del refrigerador.

\* La apariencia y especificaciones del producto real pueden diferir dependiendo del modelo.

## Parte exterior del refrigerador para Modelos Door-In-Door

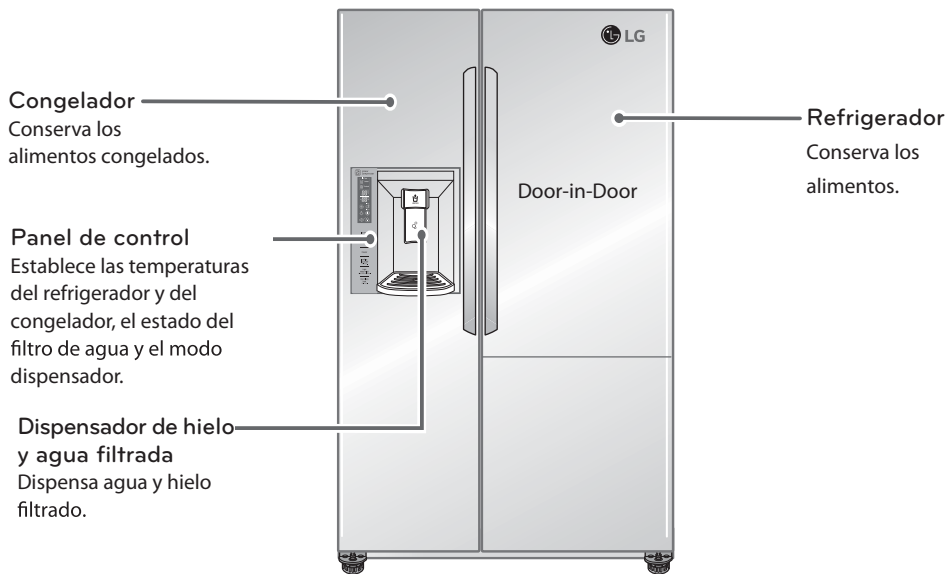

ESPAÑOL

## Parte exterior del refrigerador para Modelo Estandar

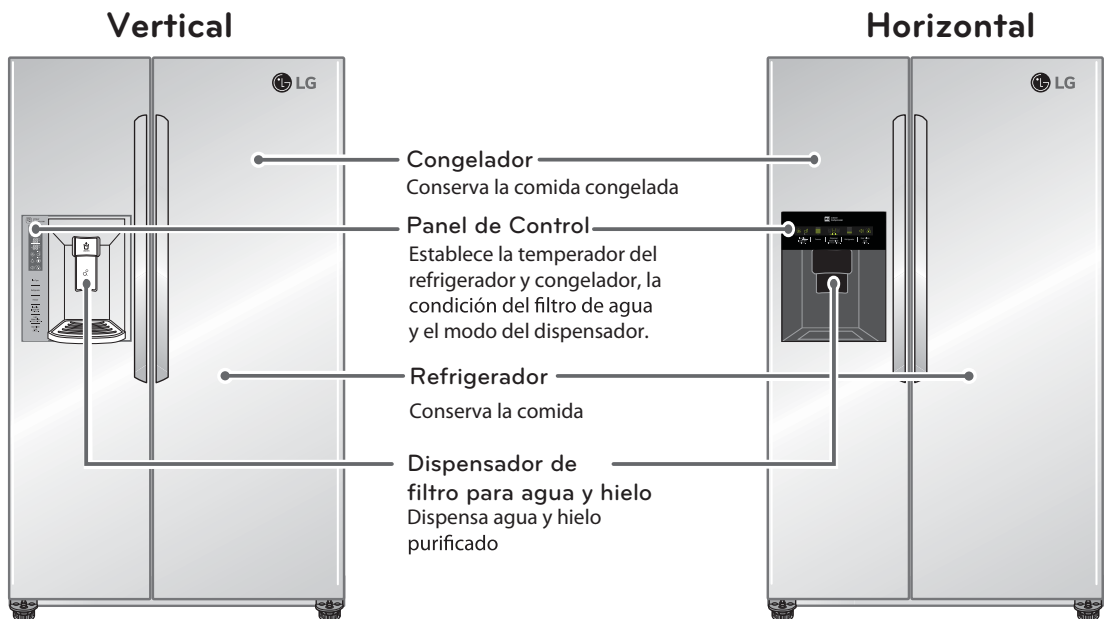

## Parte interior del refrigerador para Modelos Door-In-Door

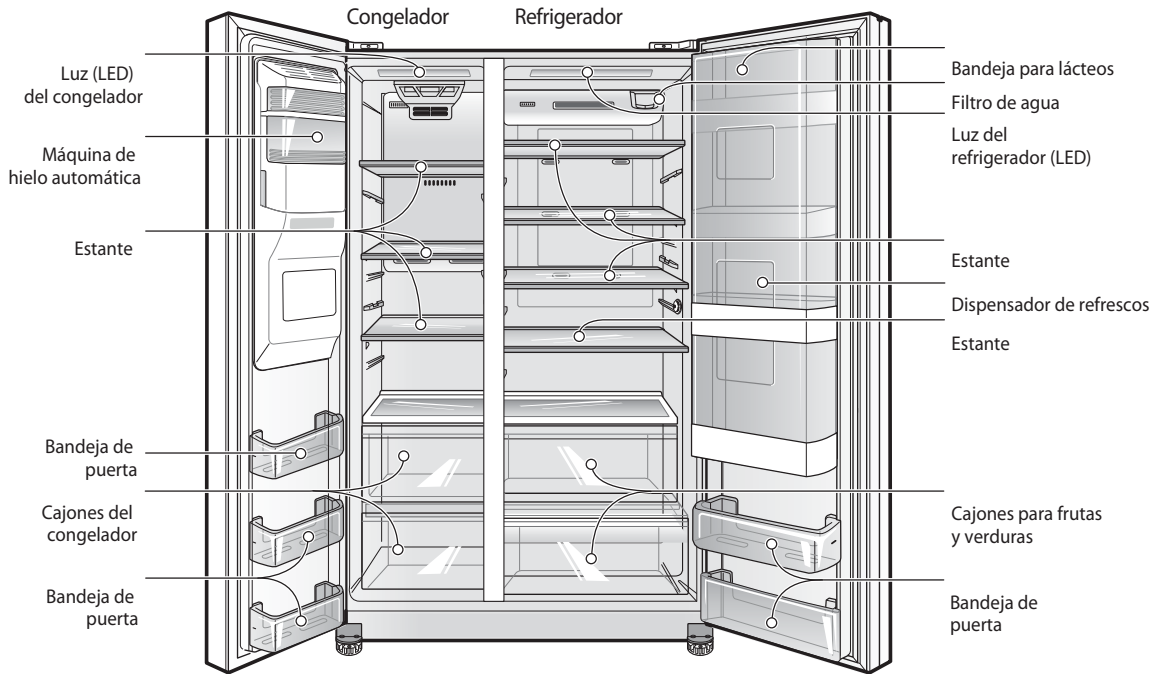

**! NOTA**

Las piezas, las funciones y las opciones varían según el modelo. Es posible que su modelo no incluya todas las opciones.



## Parte interior del refrigerador para Modelo Básico

### Pantalla Vertical

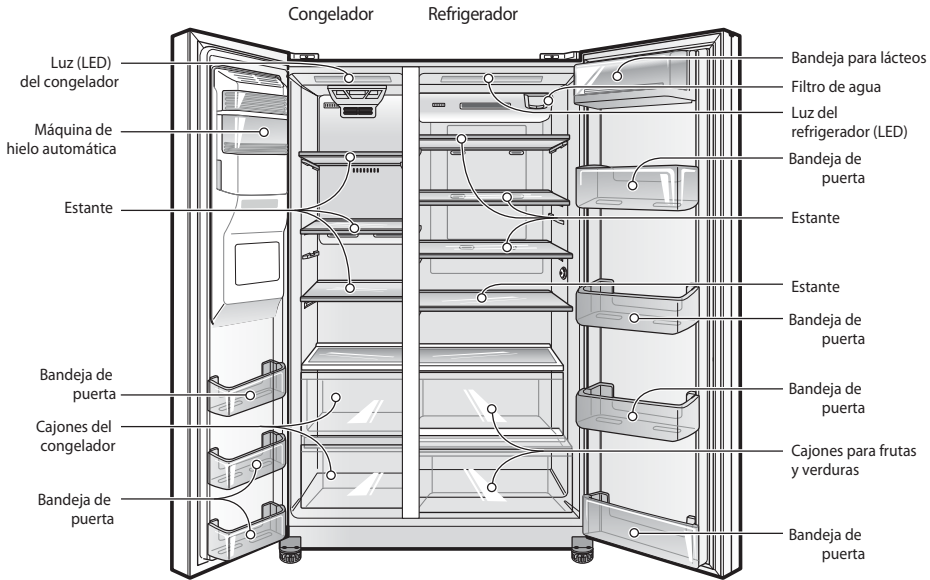

### Pantalla Horizontal

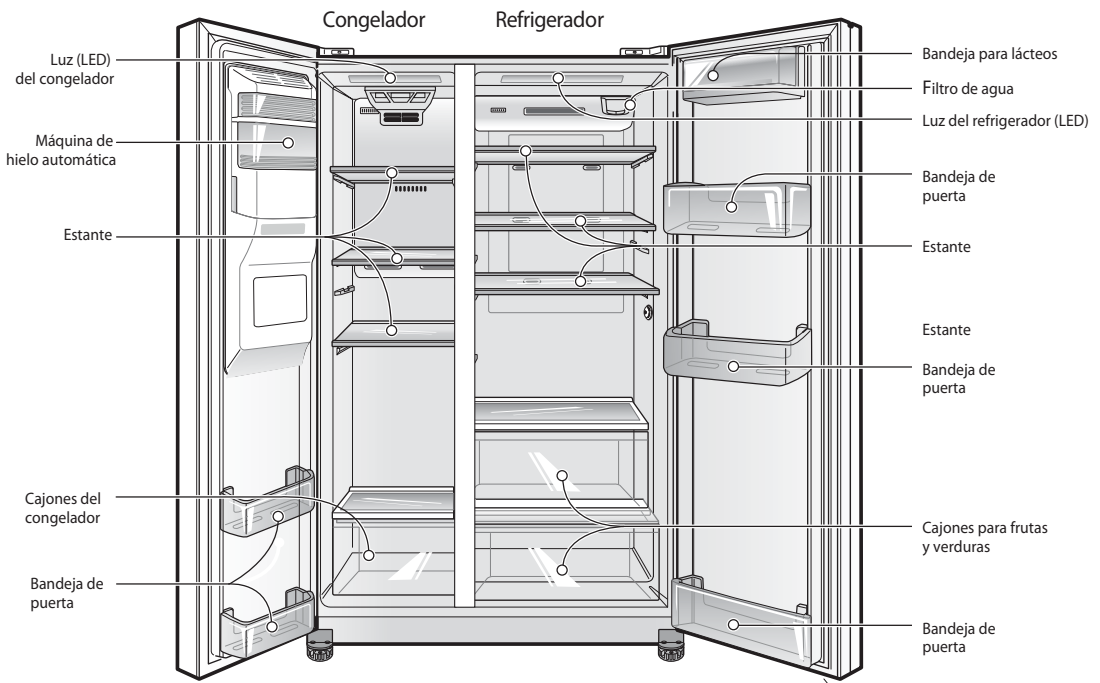

#### NOTA

Las piezas, las funciones y las opciones varían según el modelo. Es posible que su modelo no incluya todas las opciones.

# INSTALACIÓN

## Instrucciones generales de instalación

Luego de comprar este producto o trasladarlo a otro lugar, lea primero las siguientes instrucciones de instalación.

- 
- 1 Desembalaje del refrigerador y retirar vinil en caso de que aplique
  - 2 Cómo elegir la ubicación más adecuada
  - 3 Montaje y desmontaje
  - 4 Conexión del suministro de agua y del conducto de agua
  - 5 Nivelación y alineación de las puertas
- ! ADVERTENCIA**  
Conecte solamente al suministro de agua potable.

## Especificaciones

La apariencia y especificaciones indicadas en este manual pueden variar debido a las constantes mejoras en el producto.

Modelo de refrigerador Side by Side	
Descripción	Refrigerador Side by Side
Requisitos eléctricos	115 V ~ 60 Hz con fusible de 15 A 127 V ~ 60 Hz con fusible de 15 A 220 V ~ 50/60 Hz con fusible de 10 A (Consulte la etiqueta de especificaciones que está dentro del compartimiento del refrigerador)
Presión de agua mín. / máx.	20 - 120 psi (138 - 827 kPa) en los modelos sin filtro de agua, 40 - 120 psi (276 - 827 kPa) en los modelos con filtro.
Dimensiones de los modelos de profundidad estándar LSXS26****, GS7****	35.8" (ancho) X 36.3" (prof.) X 70.3" (alto), 51.1" (prof. con puerta abierta) 909 mm (ancho) X 922 mm (prof.) X 1785 mm (alto), 1298 mm (prof. con puerta abierta) Al remover puerta: 29.1" (739 mm) (prof.)
Dimensiones de los modelos de profundidad de mesada LSXC22****	35.9" (ancho) X 31.8" (prof.) X 70.3" (alto), 46.5" (prof. con puerta abierta) 912 mm (ancho) X 807 mm (prof.) X 1785 mm (alto), 1180 mm (prof. con puerta abierta) Al remover puerta: 24.6" (624 mm) (prof.)
Peso neto de los modelos de profundidad estándar LSXS26****, GS7****	Modelo DID: 138 kg (304.3 lb) Modelo básico vertical: 126 kg (277.8 lb) Modelo básico horizontal: 120 kg (264.6 lb)
Peso neto de los modelos de profundidad de mesada LSXC22****	Modelo DID: 126 kg (277.8 lb) Modelo Non DID: 114 kg (251.4 lb)
Peso neto de los modelos de profundidad de mesada LSXC22336*	Modelos Non DID: 127kg (280 lb)

## Desembalaje del refrigerador



### ADVERTENCIA

- El desplazamiento e instalación del refrigerador deben realizarse entre dos o más personas. Si no se respeta esta advertencia, podrá sufrir lesiones en la espalda o de otro tipo.
- Su refrigerador es pesado. Al desplazarlo para su limpieza o mantenimiento, asegúrese de proteger el suelo. Siempre debe tirar del refrigerador en línea recta cuando los desplace. No menee ni zigzaguee el refrigerador al tratar de desplazarlo, ya que esto puede dañar el suelo.
- Mantenga los materiales o vapores inflamables, como la gasolina, lejos del refrigerador. Si no se cumple con esto, se podrá producir una explosión, incendio, o incluso la muerte.

Antes de su uso, retire la cinta adhesiva y todas las etiquetas temporales del refrigerador. No retire las etiquetas que indican advertencias, la etiqueta del modelo y del número de serie.

Retirar vinil de las puertas antes de conectar la unidad a la corriente eléctrica (solo en algunos modelos).

Para retirar los restos de pegamento o cinta adhesiva, frote enérgicamente el área con el pulgar. Los residuos de pegamento o cinta adhesiva también se pueden retirar fácilmente frotando con los dedos una pequeña cantidad de lavavajillas líquido sobre el adhesivo. Aclare con agua templada y seque el área.

No utilice instrumentos afilados, alcohol desinfectante, líquidos inflamables ni limpiadores abrasivos para retirar la cinta adhesiva o el pegamento. Estos productos pueden dañar la superficie del refrigerador.

Los estantes del refrigerador están instalados en la posición de transporte. Vuelva a colocar los estantes de acuerdo con sus necesidades personales de almacenamiento.

## Cómo elegir la ubicación más adecuada

- Seleccione un lugar en el que se pueda conectar fácilmente el suministro de agua para la máquina de hielo automática.



### NOTA

La presión del agua debe estar entre los 20 y los 120 psi (138 y 827 kPa) en los modelos sin filtro de agua, y entre los 40 y los 120 psi (276 y 827 kPa) en los modelos con filtro de agua.

- El refrigerador debe estar siempre enchufado a su toma de corriente individual correctamente conectada a tierra. Esta configuración proporciona el mejor rendimiento y, al mismo tiempo, evita la sobrecarga de la instalación eléctrica de la casa que podría provocar un peligro de incendio debido a un sobrecalentamiento de los cables. Se recomienda disponer de un circuito independiente



### ADVERTENCIA

Para reducir el riesgo de descarga eléctrica, no instale el refrigerador en un área húmeda o mojada.

## Tipo de piso

Para evitar el ruido y la vibración, es necesario nivelar la unidad e instalarla en un suelo sólidamente construido. Si es necesario, ajuste las patas de nivelación para compensar los desniveles del suelo. La parte delantera debe estar ligeramente más elevada que la posterior para ayudar al cierre de la puerta. Las patas de nivelación se pueden girar con facilidad inclinando ligeramente el aparato. Gire las patas de nivelación hacia la izquierda para levantar la unidad, o hacia la derecha para bajarla. (Consulte Nivelación y alineación de las puertas).



### NOTA

No se recomienda realizar la instalación sobre moqueta, superficies de baldosas flexibles, plataformas o estructuras con soporte inestable.

## Temperatura ambiente

Instale este electrodoméstico en una zona donde la temperatura esté entre los 13°C (55°F) y 43°C (110°F). Si la temperatura alrededor del electrodoméstico es demasiado baja o demasiado alta, la capacidad de refrigeración se verá gravemente afectada.

## Cómo medir la distancia de separación mínima

Una distancia demasiado pequeña con los elementos adyacentes puede dar como resultado una reducción de la capacidad de congelación y un aumento del consumo eléctrico. Deje el menos 61 cm (24 pulgadas) en el frente del refrigerador para abrir la puertas y al menos 5,08 cm (2 pulgadas) entre la parte posterior del refrigerador y la pared así como en los lados del refrigerador y paredes u objetos adyacentes.

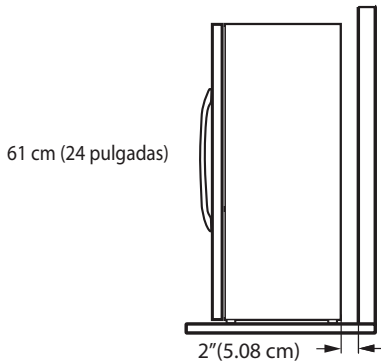

## Sustitución de lámpara.

La lámpara del compartimiento del refrigerador es una iluminación interior mediante LED, por lo que el mantenimiento deberá ser realizado por un técnico calificado.

## Montaje y desmontaje de las manijas de la puerta del refrigerador

### ! NOTA

Se recomienda desmontar las puertas cuando sea necesario trasladar el refrigerador a través de una abertura angosta. Si es necesario desmontar las manijas, siga las instrucciones que se indican a continuación. La apariencia de la manija puede variar de la que se muestra en las ilustraciones

## Desmontaje de las manijas

- 1 Afloje los tornillos de presión con una llave Allen de 2,5 mm (3/32 pulg.) y retire la manija.
- 2 Afloje los sujetadores de montaje que conectan la puerta y la manija del refrigerador con una llave Allen de ¼ pulg. y retire los sujetadores de montaje.

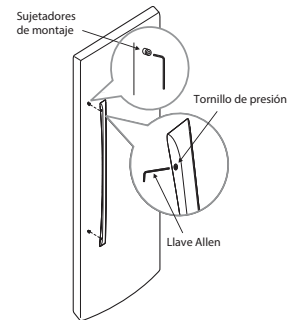

## Montaje de las manijas

- 1 Coloque los sujetadores de montaje con una llave Allen de ¼ pulg.
- 2 Coloque la manija en la puerta ajustando las zonas de contacto de la manija sobre los sujetadores de montaje y apretando los tornillos de presión con una llave Allen de 2,5 mm (3/32 pulg.)

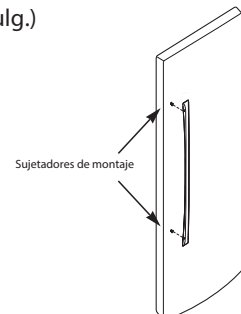

## Montaje y desmontaje de las puertas del refrigerador

Se recomienda desmontar las puertas cuando sea necesario trasladar el refrigerador a través de una abertura angosta.

### ⚠️ ADVERTENCIA

**Peligro de descarga eléctrica. Desconecte la corriente eléctrica del refrigerador antes de instalarlo. No hacerlo podría causar la muerte o lesiones graves.**

Antes de retirar la puerta del congelador, desconecte los conectores de la línea de agua (un tubo blanco, un tubo azul).

NOTA: No quite la puerta del congelador si el tubo de color blanco o azul todavía está conectado. Para desconectar los conectores utilice el bloque de soporte ubicado en el estante superior del refrigerador.

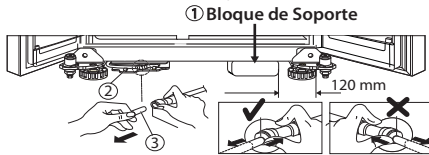

- Si la puerta de entrada es demasiado estrecha para que pase el refrigerador, retire las puertas del refrigerador y páselo de costado a través de la puerta.

El desplazamiento e instalación de las puertas del refrigerador deben realizarse entre dos o más personas. Si no se respeta esta advertencia, podrá sufrir lesiones en la espalda o de otro tipo.

- Desenchufe el suministro eléctrico al refrigerador antes de realizar la instalación. Si no se respeta esta advertencia, pueden producirse lesiones graves e incluso la muerte.
- No ponga las manos, pies ni ningún otro objeto en las rejillas de ventilación de aire o debajo del refrigerador. Podría sufrir lesiones o recibir una descarga eléctrica.
- Tenga cuidado al manipular la bisagra y tope. Podría sufrir alguna lesión.
- Retire los alimentos y las bandejas antes de desmontar las puertas y los cajones.

### Quite la puerta izquierda (congelador) con la conexión de la tubería de agua

1. Abra la puerta. Retire el tornillo de la tapa de la bisagra superior.

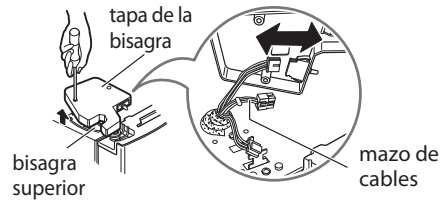

2. Use un destornillador plano para hacer palanca y levantar los ganchos de la tapa de la bisagra de la parte inferior de la tapa del refrigerador (2). Levante la tapa.

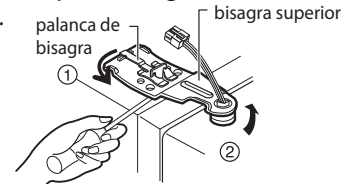

### ⚠️ PRECAUCIÓN

Cuando levante la bisagra libre del pestillo, tenga cuidado de que la puerta no se caiga hacia delante.

3. Retire la puerta del compartimiento del congelador levantándola hacia arriba. Esta vez, la puerta debe ser levantada lo suficiente para que el tubo de agua pueda ser completamente retirado.

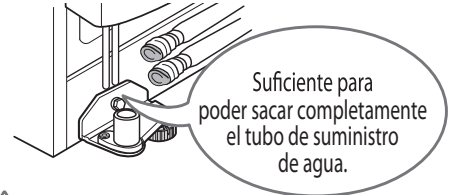

### ⚠️ PRECAUCIÓN

Mover la puerta del compartimiento del refrigerador que pasa por la puerta de acceso y ponerla pero tenga cuidado de no dañar el tubo de agua.

### Desmontaje de la puerta derecha del refrigerador

1. Abra la puerta. Retire el tornillo de la tapa de la bisagra superior.
2. Use un destornillador plano para hacer palanca y levantar los ganchos (no se ven en la imagen) de la tapa de la bisagra de la parte inferior de la tapa del refrigerador (2). Levante la tapa. Desconecte todos los mazos de cables.

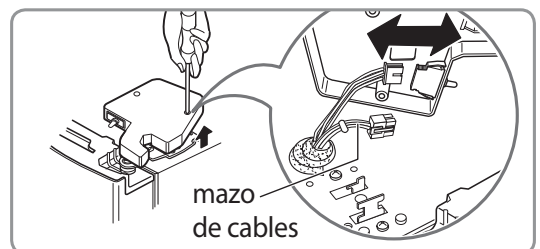

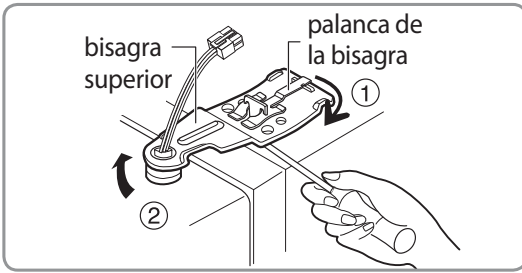

3. Gire la palanca de la bisagra en sentido horario (1). Levante la bisagra superior libre del pestillo de palanca de la bisagra (2).



**PRECAUCIÓN**

Cuando levante la bisagra libre del pestillo, tenga cuidado de que la puerta no se caiga hacia delante.

4. Levante la puerta hasta insertarla en el pasador de la bisagra inferior.

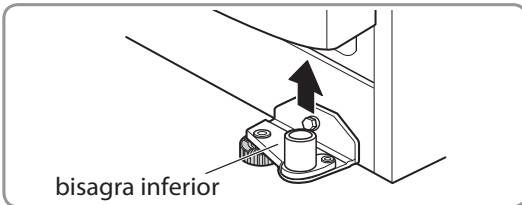

5. Coloque la puerta, con el interior hacia arriba, sobre una superficie que no raye.



**NOTA**

- No quite la grasa de la superficie de la junta o bisagra.
- No quite el montaje del sensor de la tapa de la bisagra derecha superior.

**Reinstalación de la puerta derecha (refrigerador)**

1. Coloque la puerta hasta insertarla en el pasador de la bisagra inferior.
2. Coloque la bisagra superior sobre el pestillo de palanca de la bisagra y encástrelo en el lugar. Gire la palanca en sentido antihorario para asegurar la bisagra.
3. Vuelva a conectar todos los mazos de cables. Enganche la pestaña situada en el lado del interruptor de la cubierta bajo el borde de la apertura para cables de la parte superior del aparato. Coloque la cubierta y reemplace el tornillo.

**Reinstalación de la puerta izquierda (congelador)**

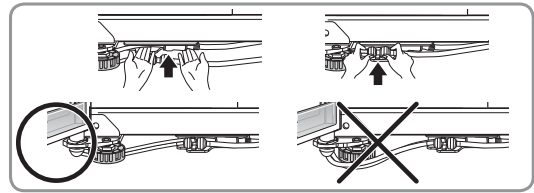

1. Alimente las tuberías de agua mediante el pasador de la bisagra inferior y coloque la puerta en el pasador de la bisagra inferior. Las mangueras de agua deberían estar detrás de la pata para evitar daños.
2. Encaje la bisagra superior sobre el pestillo de palanca de la bisagra y ajústela en su sitio. Gire la palanca en sentido horario para asegurar la bisagra.
3. Instale el tornillo de conexión a tierra y conecte los dos mazos de cables.
4. Enganche la pestaña situada en el lado del interruptor de la puerta de la tapa bajo el borde de la apertura para cables de la parte superior del aparato. Coloque la tapa en su sitio. Inserte y apriete el tornillo de la cubierta.
5. Vuelva a conectar los tubos de agua insertando los tubos dentro de los conectores. El tubo se insertó correctamente cuando solamente se muestra una línea de guía de dos.

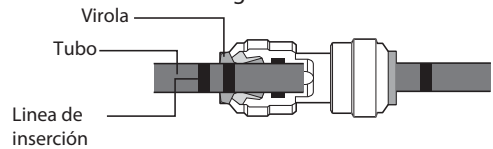

Abrir la puerta y girar la manguera al lado interno. Las mangueras de agua deberían cortarse con un borde recto y limpio para evitar fugas.

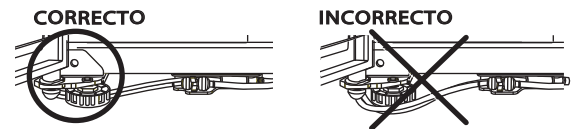

La línea guía se inserta completamente cuando solo se muestra una de las dos líneas guías.

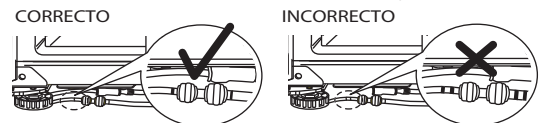

Debe de cortarse el tubo en forma vertical. (Fuga de otra forma)



## Conexión de los conductos de agua

### Antes de empezar

Esta instalación del conducto de agua no está cubierta por la garantía del refrigerador. Siga estas instrucciones con cuidado para minimizar el riesgo de costosos daños debidos al agua.

El golpe de ariete (golpeteo del agua en las tuberías) en la fontanería de la casa podría dañar componentes del refrigerador y provocar una fuga o una inundación de agua. Llame a un fontanero calificado para resolver el golpe de ariete antes de instalar el conducto de suministro de agua en el refrigerador.



#### PRECAUCIÓN

Para evitar quemaduras y daños en el producto, conecte solamente el tubo de agua del refrigerador a un suministro de agua fría.



#### PRECAUCIÓN

No instale la tubería de la máquina de hielo en zonas donde las temperaturas descienden por debajo del punto de congelación.

### Presión del agua

Necesitará un suministro de agua fría. La presión de agua debe estar entre los 20 y los 120 psi ( 138 – 827 kPa ) en los modelos sin filtro de agua, y entre los 40 y 120 psi ( 276 – 827 kPa ) en los modelos con filtro de agua. Si la presión del agua no alcanza el mínimo requerido de presión, puede ser necesaria una bomba auxiliar diferente para la máquina de hielo automática normal y para el funcionamiento del dispensador de agua fría.

Si se conecta un sistema de filtración de agua por ósmosis inversa al suministro de agua fría, esta instalación del conducto de agua no está cubierta por la garantía del refrigerador. Siga estas instrucciones con cuidado para minimizar el riesgo de costosos daños debidos al agua.

Si se conecta un sistema de filtración de agua por ósmosis inversa al suministro de agua fría, la presión de agua al sistema por ósmosis inversa debe ser como mínimo de entre 40 y 60 psi (276 - 413 kPa, o menos de 2,0~3,0 segundos en llenar una taza de 200 cc. de capacidad).



#### PRECAUCIÓN

Use gafas protectoras durante la instalación para evitar lesiones.

Si la presión del agua procedente del sistema por ósmosis inversa es inferior a 21 psi o 144 kPa (tarda más de 4 segundos en llenar una taza de 200 cc de capacidad):

- Compruebe si el filtro de sedimentos del sistema por ósmosis inversa está bloqueado. Reemplace el filtro si es necesario.
- Después de un uso intensivo, dele tiempo al depósito de almacenamiento del sistema por ósmosis inversa para que se llene.
- Si el problema relacionado con la presión de agua procedente de la ósmosis inversa persiste, llame a un fontanero calificado.
- Todas las instalaciones deben realizarse conforme a los requisitos de los códigos locales de fontanería.

### Qué necesitará

- **Tubería de cobre**, ¼ de pulgada de diámetro, para conectar el refrigerador al suministro de agua. Asegúrese de que ambos extremos de la tubería están cortados a escuadra.

Para determinar la cantidad de tubería que necesita: mida la distancia desde

la válvula de agua situada en la parte posterior del refrigerador a la tubería del suministro de agua. A continuación, súmele 2,4 metros (8 pies). Asegúrese de que haya suficiente tubería adicional (aproximadamente 2,4 metros [8 pies] enrollada en 3 vueltas de unos 25 cm [10 pulg.] de diámetro) para permitir que se pueda despegar el refrigerador de la pared después de la instalación. Mantenga la longitud total de la tubería de alimentación de agua dentro de 26 pies (8 m). Tenga cuidado para evitar que el tubo se retuerza. Si el tubo es más grande que 26 pies (8 m), puede causar que la alimentación de agua funcione mal.

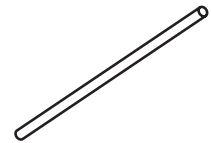

- **Taladro eléctrico.**
- **½ pulg. o llave inglesa.**
- **Destornilladores de punta plana y de estrella.**
- **Dos tuercas de compresión con un diámetro exterior de ¼ pulg. y 2 abrazaderas para unir la tubería de cobre a la válvula de corte y a la válvula de agua del refrigerador.**

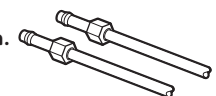
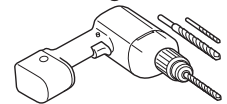

- Si la tubería de agua de cobre existente tiene una conexión abocinada en el extremo, necesitará un **adaptador** (disponible en cualquier ferretería) para conectar la tubería de agua al refrigerador. O puede cortar la conexión abocinada con un cortatubos y, a continuación, usar una tuerca de unión.

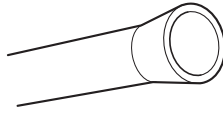

- **Una válvula de corte para conectar al conducto de agua fría.** La válvula de corte debería tener una entrada de agua con un diámetro interior mínimo de 5/32 pulg. en el punto de conexión con el CONDUCTO DE AGUA FRÍA. Las válvulas de corte de montura se incluyen en muchos kits de suministro de agua. Antes de comprarla, asegúrese de que la válvula de montura cumple con los códigos locales de fontanería.

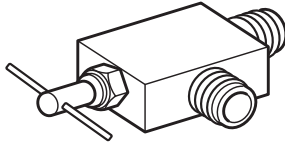
**NOTA**

No se debe usar una válvula de agua de tipo de montura autoperforante.

**ADVERTENCIA****Riesgo de descarga eléctrica:**

Si usa un dispositivo eléctrico (como un taladro) durante la instalación, asegúrese de que esté alimentado por batería y que tenga doble aislamiento o que esté correctamente conectado a tierra de manera que evite el riesgo de una descarga eléctrica.



## Instrucciones para la instalación del conducto de agua



### ADVERTENCIA

- Si usa un dispositivo eléctrico (por ej. un taladro) durante la instalación, asegúrese de que esté alimentado por batería y que tenga doble aislamiento o que esté correctamente conectado a tierra de manera que evite el riesgo de una descarga eléctrica.

Instale la válvula de corte cerca del conducto de agua potable que más se usa.

- 1 CORTE EL SUMINISTRO DE AGUA PRINCIPAL  
Abra el grifo más cercano para liberar la presión del conducto.

- 2 ELIJA LA UBICACIÓN DE LA VÁLVULA  
Elija una ubicación para la válvula a la que se pueda acceder fácilmente. Es mejor conectarla en el lateral de una tubería de agua vertical. Cuando sea necesario conectarla en una tubería de agua horizontal, realice la conexión en la parte superior o lateral, en lugar de conectarla a la parte inferior, para evitar la acumulación de sedimentos de la tubería de agua.

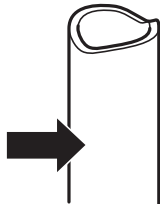

- 3 TALADRE EL ORIFICIO PARA LA VÁLVULA

Taladre un orificio de ¼ pulg. en la tubería de agua mediante una punta afilada. Quite todas las rebabas resultantes de taladrar el orificio en la tubería. Tenga cuidado de que no caiga agua en el taladro. Si no se taladra un orificio de ¼", podría verse reducida la producción de hielo o el tamaño de los cubitos.

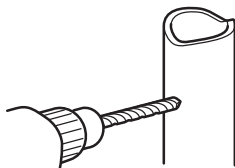

### NOTA

La tubería de conexión no puede ser una tubería blanca de plástico. Los plomeros autorizados sólo deben usar tuberías de cobre NDA #49595 o 49599 o tuberías PEX (polietileno reticulado).

- 4 FIJE LA VÁLVULA DE CORTE  
Ajuste la válvula de corte a la tubería de agua fría con la abrazadera para tubos.

- 5 APRIETE LA ABRAZADERA PARA TUBOS

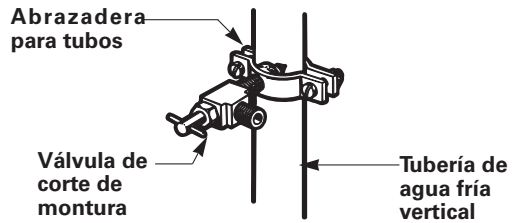

### NOTA

Se deben cumplir los códigos de fontanería 248CMR del Estado de Massachusetts. Las válvulas de montura son ilegales y no se permite su uso en Massachusetts. Consulte a su plomero autorizado por las normas y regulaciones locales.

Apriete los tornillos de la abrazadera hasta que la arandela de sellado comience a hincharse.

**NOTA:** Tenga cuidado de no sobre apretar la abrazadera, ya que podría romper la tubería.

- 6 ENCAMINE LA TUBERÍA

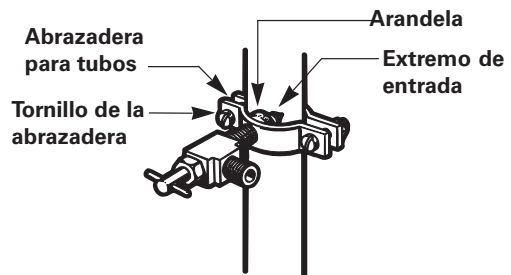

Encamine la tubería entre la tubería de agua fría y el refrigerador.

Encamine la tubería a través de un orificio taladrado en la pared o piso (detrás del refrigerador o junto a la base del aparato) lo más cerca de la pared que sea posible.



### NOTA

Asegúrese de que haya suficiente tubería adicional (aproximadamente 2,4 metros enrollada en 3 vueltas de unos 25 cm. de diámetro) para permitir que despegar el refrigerador de la pared después de la instalación..

- 7 **CONECTE LA TUBERÍA A LA VÁLVULA DE CORTE**  
Coloque la tuerca de compresión y la abrazadera para la tubería de cobre en el extremo de la tubería y conéctela a la válvula de corte. Asegúrese de que la tubería está completamente insertada en la válvula. Apriete la tuerca de compresión con fuerza.

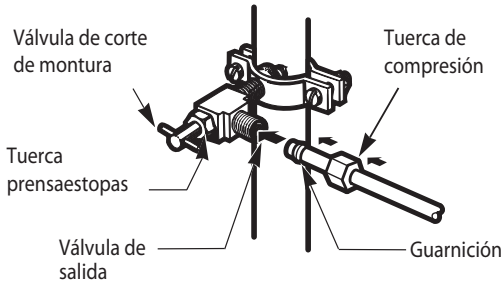

- 8 **ACLARE EL INTERIOR DE LA TUBERÍA**  
Active el suministro de agua principal y deje correr el agua por la tubería hasta que salga agua limpia.

Corte la válvula de agua después de que haya pasado aproximadamente un litro de agua a través de la tubería.



- 9 **CONECTE LA TUBERÍA AL REFRIGERADOR**

NOTA: Antes de realizar la conexión con el refrigerador, asegúrese de que el cable de alimentación del refrigerador no está enchufado a la toma de corriente.

- Retire la tapa de plástico flexible de la válvula de agua.
- Coloque la tuerca de compresión y la guarnición (manguito) en el extremo del tubo tal como se muestra en la imagen.
- Inserte el extremo de la tubería de cobre en la conexión todo lo que pueda. Mientras sujeta la tubería, apriete el adaptador.

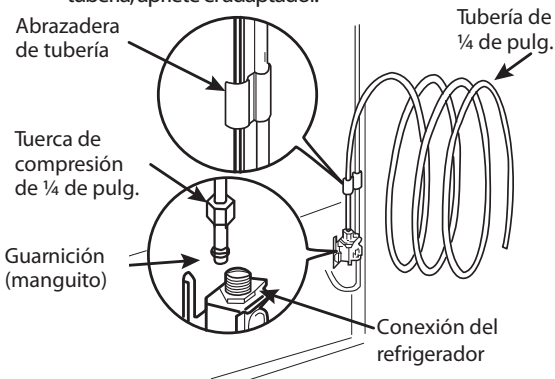

- 10 **ABRA EL PASO DE AGUA EN LA VÁLVULA DE CORTE**

Apriete las conexiones que goteen.

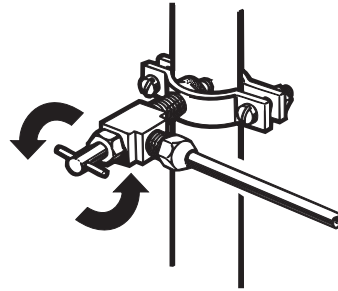

**PRECAUCIÓN**

Compruebe si hay fugas en las conexiones de las tuberías de agua.

- 11 **ENCHUFE EL REFRIGERADOR**

Disponga la bobina de tubería de tal manera que no vibre contra la parte posterior del refrigerador ni contra la pared. Empuje el refrigerador hacia la pared.

- 12 **ENCIENDA LA MÁQUINA DE HIELO**

La máquina de hielo no comenzará a funcionar hasta que no alcance su temperatura de funcionamiento de  $-9^{\circ}\text{C}$  ( $15^{\circ}\text{F}$ ) o menor.

**Encendido**

- Enchufe el refrigerador.

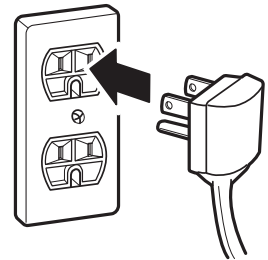

**PRECAUCIÓN**

- Conecte a una toma de corriente de potencia nominal.
- Haga que un electricista certificado verifique la toma de corriente y cableado para una conexión a tierra adecuada.
- No dañe ni corte la terminal del enchufe de alimentación con conexión a tierra.

## Nivelación

Tras la instalación, enchufe el cable de alimentación del refrigerador en una toma de corriente de 3 clavijas con conexión a tierra y empuje el refrigerador hasta su posición definitiva.

Su refrigerador tiene dos patas de nivelación delanteras: uno a la derecha y otro a la izquierda. Ajuste las patas para modificar la inclinación de delante hacia atrás o de lado a lado. Si el refrigerador parece inestable o si desea que las puertas se cierren más fácilmente, ajuste la inclinación del refrigerador mediante las siguientes instrucciones:

**NOTA:** Herramientas necesarias: Llave de 11/16" (18mm) o un destornillador plano.

- 1 Gire los pies de nivelación en sentido antihorario para levantar esa parte del refrigerador o en sentido horario para bajarla. Puede que sean necesarios varios giros de la pata de nivelación para ajustar la inclinación del refrigerador.

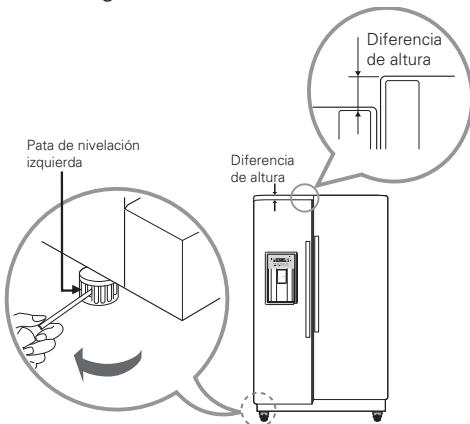

**NOTA:** Si una persona empuja hacia atrás la parte superior del refrigerador, descargará parte del peso de las patas de nivelación. Esta operación facilitará el ajuste de las patas.

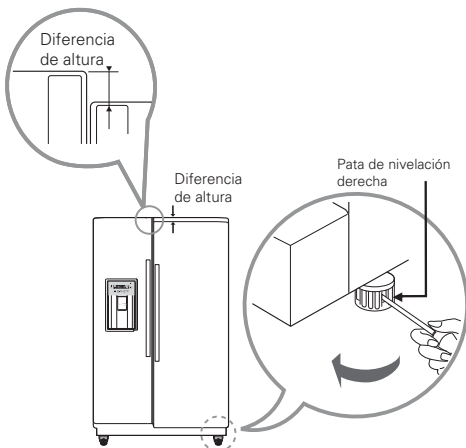

- 2 Vuelva a abrir ambas puertas y compruebe que se cierran con facilidad. Si no es así, incline el refrigerador ligeramente hacia atrás girando ambas patas de nivelación en sentido antihorario. Es posible que sean necesarios más giros; debería girar ambas patas de nivelación la misma cantidad de veces.

## Alineación de las puertas

Si las puertas están aún desiguales después de nivelar el refrigerador, ajuste las puertas siguiendo las instrucciones que se encuentran a continuación:

Herramientas de ajuste: Llave de 5/16" (8mm) y llave de 3/4" (19mm).

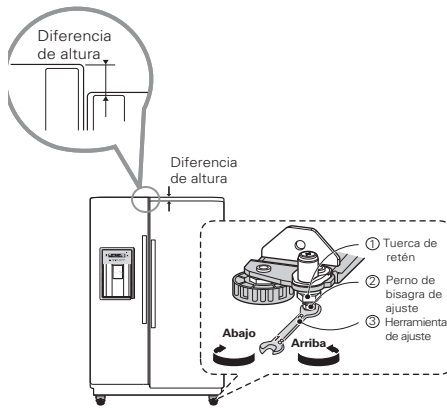

- Utilice una llave de 3/4" (19mm), gire la tuerca al contrario de las manecillas del reloj para aflojarla.
- Utilice una llave de 5/16" (8mm), gire el pasador de la bisagra de ajuste en sentido o al contrario de las manecillas del reloj para nivelar la puerta del refrigerador.
- Después de nivelar la puerta, gire la tuerca en al contrario de las manecillas del reloj para ajustar.

**⚠ PRECAUCIÓN:** No apriete mucho el tornillo de ajuste de la puerta. El pasador de la bisagra puede saltarse (el rango ajustable de altura es de máximo 5 cm (2 pulg.)).

La altura de la puerta del congelador puede también ajustarse insertando un máximo de tres anillos de encaje (dos anillos están incluidos en el manual del propietario). Para insertarla, abra la puerta del congelador y levántela hacia la bisagra inferior. Utilice tenazas para insertar el anillo en la clavija de la bisagra inferior.

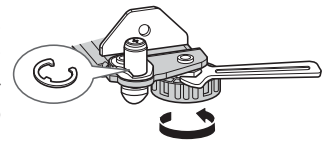

# INSTRUCCIONES DE USO

## Antes de Usar



### Limpie el refrigerador.

Limpie bien el refrigerador y quite todo el polvo acumulado durante el transporte.



#### PRECAUCIÓN

- No raye el refrigerador con un objeto punzante ni utilice un detergente que contenga alcohol, un líquido inflamable o un abrasivo cuando retire cualquier cinta adhesiva o pegamento del mismo.
- No retire la etiqueta de número de modelo ni de serie ni de la información técnica sobre la superficie posterior del refrigerador.



#### NOTA

Quite el residuo adhesivo limpiándolo con su dedo pulgar o con detergente de vajilla.

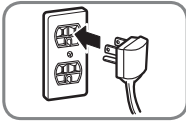

### Conecte el suministro de energía.

Verifique que el suministro de energía esté conectado antes de usar el refrigerador. Consulte la sección "Encendido".

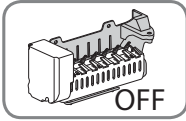

### Apague la máquina de hielo si el refrigerador aún no está conectado al suministro de agua.

Conecte el enchufe de alimentación del refrigerador a la toma de corriente eléctrica con conexión a tierra y luego apague la máquina de hielo automática.

\* Esto aplica sólo a determinados modelos.



#### PRECAUCIÓN

Poner en marcha la máquina de hielo automática antes de conectarla al suministro de agua puede causar que el refrigerador no funcione correctamente.

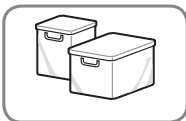

### Espere a que el refrigerador enfríe.

Deje que el refrigerador esté en funcionamiento durante al menos dos o tres horas antes de almacenar alimentos dentro del mismo. Compruebe el flujo de aire frío en el compartimiento del congelador para asegurarse de que la refrigeración sea la adecuada.



#### PRECAUCIÓN

Colocar alimentos en el refrigerador antes de que se haya enfriado podría hacer que se echen a perder los alimentos o que el mal olor permanezca dentro del refrigerador.



### El refrigerador hace un ruido fuerte luego del funcionamiento inicial.

Esto es normal. El volumen irá disminuyendo a medida que disminuya la temperatura.

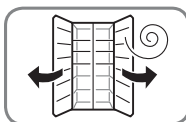

### Abra las puertas del refrigerador y del congelador para ventilar el interior.

El interior del refrigerador puede oler a plástico al principio. Extraiga cualquier cinta adhesiva del interior del refrigerador y abra las puertas del refrigerador y del congelador para ventilar.

## Panel de Control

El control del refrigerador funciona como termostato para todo el electrodoméstico (sección refrigerador y congelador). Cuando más frío sea el ajuste, más tiempo funcionará el compresor para mantener la temperatura más fría. El control del congelador ajusta el flujo de aire frío desde el congelador hacia el refrigerador. Si se ajusta el control del congelador a una temperatura más reducida, se mantendrá más aire frío en el compartimiento del congelador para que éste esté más frío.

## Flujo de Aire

El aire frío circula desde el congelador hacia la sección de alimentos frescos y de vuelta atrás a través de las ventilaciones del aire que hay en la pared que divide las dos secciones. Asegúrese de no bloquear las ventilaciones al cargar su refrigerador, ya que hacerlo restringirá el flujo de aire y puede causar que la temperatura del refrigerador suba demasiado o que se acumule humedad en su interior. (Consulte el siguiente diagrama de flujo de aire).

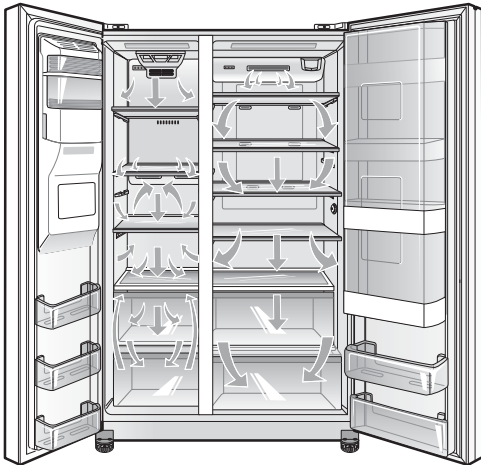

## IMPORTANTE:

Debido a que el aire circula entre ambas secciones, cualquier olor que se forme en una sección será transferido a la otra. Debe limpiar cuidadosamente ambas secciones para eliminar olores.

Para evitar el traspaso de olores y alimentos resacos, envuelva o cubra los alimentos firmemente. (Vea la sección guía de almacenamiento de alimentos para más detalles.)

**NOTA:** Si cierra la puerta del refrigerador, puede ver la puerta del congelador abrirse y cerrarse nuevamente para presionar el flujo de aire interno.

## Funciones del Panel de Control

\* Dependiendo del modelo, algunas de las siguientes funciones puede no estar disponible.

### Pantalla Vertical

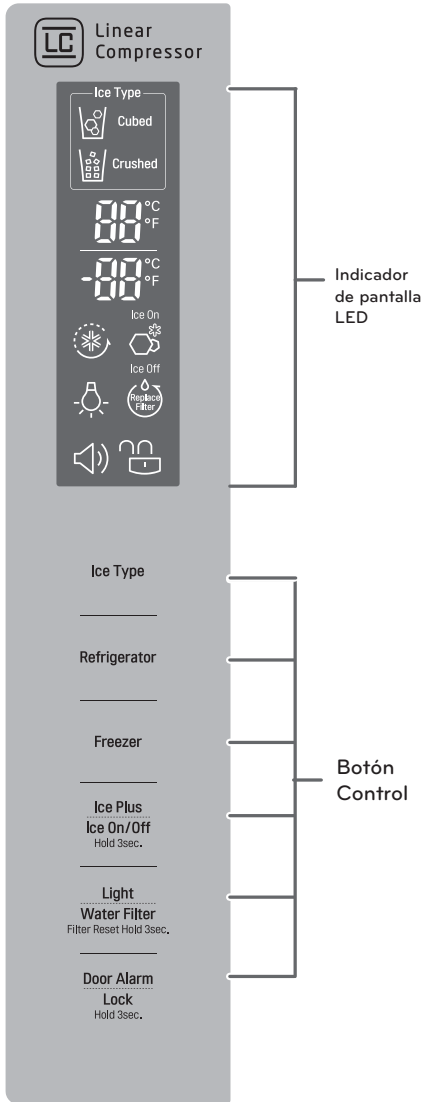

ESPAÑOL

## Ice Type (Tipo de hielo)

### Pantalla Vertical

Seleccione hielo triturado o cubos de hielo presionando el botón Ice Type (tipo de hielo) para la selección deseada. El ícono de hielo triturado o cubos de hielo se encenderá para indicar la selección.



Seleccionar este ícono indica que se dispensarán cubos de hielo cuando la almohadilla del dispensador está activada.



Seleccionar este ícono indica que se dispensarán hielo triturado cuando la almohadilla del dispensador está activada.

### Pantalla Horizontal

Seleccione hielo triturado, cubos de hielo o agua presionando el botón Dispenser para la selección deseada. El ícono se encenderá para indicar la selección.



Para dispensar agua o hielo, empuje suavemente el vaso contra la almohadilla del dispensador (ver página 26).

NOTA: Sostenga su vaso en el lugar durante unos segundos después de dispensar agua o hielo para que las últimas gotas vayan a su vaso y no al piso.

### Temperatura

- El rango del control de temperatura del refrigerador de 0 °C a 8 °C (33°F a 46°F). Presione el botón Refrigerator para alternar entre los ajustes de temperatura disponibles con incrementos de un grado en cada pulsación.
- El rango del control de temperatura del congelador es de -21°C a -13°C (-6°F a 8°F). Pulse el botón Freezer para alternar entre los ajustes de temperatura disponibles con incrementos de un grado en cada pulsación.

NOTA: Cada vez que cambie los ajustes de los controles, debe esperar 24 horas antes de realizar ajustes adicionales. Los controles están correctamente ajustados cuando la leche o el zumo están a la temperatura fría de su gusto y el helado está firme. Si la temperatura es demasiado fría o demasiado caliente en alguno de los compartimientos, cambie el ajuste en incrementos de un grado cada vez. Espere 24 horas a que se establezca la temperatura antes de volver a ajustarla.

### Pantalla horizontal

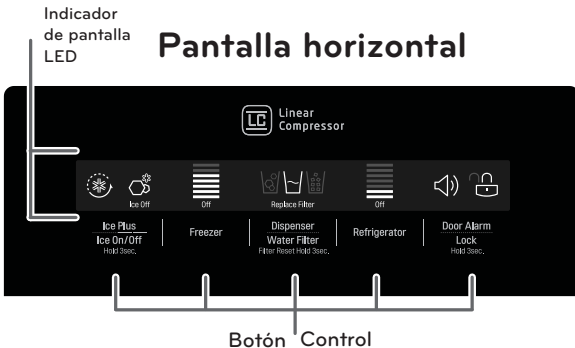

## Función para Cambiar el Modo de Temperatura (°F <->°C)

Si desea convertir °F a °C o viceversa, mantenga presionados los botones Freezer y Refrigerator al mismo tiempo durante aproximadamente cinco segundos. (Sólo en algunos modelos)

## Ice Plus

- Cuando se presiona el botón **Ice Plus** el símbolo se iluminará en la pantalla y continuará encendido durante 24 horas. De forma automática, se apagará cuando transcurran 24 horas.
- Para detener esta función manualmente, vuelva a tocar el botón otra vez.
- Esta función aumenta tanto las capacidades de congelación como las de producción de hielo.

## Ice ON/OFF (Hielo Encendido/Apagado)

- Para apagar la máquina de hielo automática, presione y mantenga apretado el botón **Ice ON/OFF** durante tres segundos hasta que el texto **OFF (Apagado)** se ilumine. Para encender la máquina de hielo automática, presione y mantenga apretado el botón hasta que el texto **Ice On (Encendido)** se ilumine.

## Light (Luz)

Esta luz tiene dos ajustes: ENCENDIDO y APAGADO. Presione el botón **Light (Luz)** para encender o apagar la luz del dispensador. (Sólo en algunos modelos)

## Water Filter Restablecimiento del filtro de agua

Cuando se enciende el indicador del filtro de agua, indica que es necesario reemplazar el filtro de agua. Una vez reemplazado el filtro de agua, mantenga pulsado el botón **Replace Filter** (Reemplazar Filtro) durante tres segundos para apagar la luz del indicador. El filtro de agua se debe reemplazar aproximadamente cada seis meses.

## Door Alarm (Alarma de la puerta)

- Cuando se conecta el refrigerador a la corriente, la alarma de la puerta está inicialmente activada. Si pulsa el botón **Door Alarm** (Alarma de la puerta), la pantalla cambiará a OFF (Apagada) y la función Alarma de la puerta se desactivará.
- Si la puerta del refrigerador o del congelador se deja abierta durante más de 60 segundos, sonará el tono de la alarma para avisarle de que la puerta está abierta.
- Cuando se cierre la puerta, la alarma de la puerta dejará de sonar.

## Lock (Bloqueo)

- Cuando se conecta inicialmente el refrigerador a la corriente, la función de bloqueo ("Lock") está desactivada.
- Si desea activar la función de bloqueo para bloquear los demás botones, mantenga pulsado el botón **Door Alarm** durante tres segundos como mínimo. Aparecerá el icono **Lock** y se activará la función bloqueo.
- Cuando se activa la función de bloqueo, no funciona ningún otro botón. Los botones del dispensador también se desactivan.
- Para desactivar la función **Lock** (Bloquear), mantenga presionado el botón **Door Alarm** (Alarma de la puerta) durante aproximadamente tres segundos.

## Modo de Pantalla Apagada

Cuando el refrigerador está en el **modo de pantalla apagada**, la pantalla permanecerá apagada hasta que se abra una puerta o se pulse un botón. Una vez encendida, la pantalla seguirá así durante 20 segundos.

## Modo Demostración (sólo para uso en tienda)

El modo demostración desactiva toda la refrigeración en las secciones refrigerador y congelador para ahorrar energía mientras está en exposición en una tienda. Cuando se activa, en el panel de control aparece la palabra OFF.

Para desactivar:

Con la puerta del refrigerador abierta, mantenga presionados los botones Refrigerator Temp. y Ultra Ice al mismo tiempo durante cinco segundos. El panel de control pitará y aparecerán los ajustes de temperatura para confirmar que se ha desactivado el modo demostración. Use el mismo procedimiento para activar el modo de demostración.

## Máquina de Hielo Automática

El hielo se fabrica en la máquina de hielo automática y se envía al dispensador. La máquina de hielo puede fabricar 7 cubitos por cada ciclo - aproximadamente -120 cubitos en un período de 24 horas, en función de la temperatura del compartimiento del congelador, la temperatura ambiente, el número de puertas abiertas y otras condiciones de funcionamiento.

- Un refrigerador recién instalado tardará entre 12 y 24 horas en empezar a producir hielo. Espere 72 horas para que comience la producción de hielo.
- La producción de hielo se detiene cuando se llena el depósito de hielo. En ese caso, el depósito de hielo contiene aproximadamente de 6 a 8 (12-16 oz) vasos de hielo.
- Para apagar la máquina de hielo automática, seleccione el botón Hielo ON/OFF (Encendido/Apagado) en la pantalla para Ice Off (Hielo Apagado). Para apagar la máquina de hielo automática, seleccione el botón Hielo ON/OFF (Encendido/Apagado) en la pantalla para Ice On (Hielo Encendido).
- La presión del agua debe estar entre los 20 y los 120 psi (138 - 827 kPa) en modelos sin filtro de agua, y entre los 40 y 120 psi (276 - 827 kPa) en modelos con filtro de agua para producir cubitos de hielo en la cantidad y tamaño normales.

### Cuándo se Debe Apagar la Máquina de Hielo

Establezca el botón Ice ON/OFF (Hielo ENCENDIDO/APAGADO) en "Ice Off" (Hielo Apagado).

- Cuando el suministro de agua vaya a estar interrumpido durante varias horas.
- Cuando se retire el depósito de hielo durante más de uno o dos minutos.
- Cuando no se vaya a usar el refrigerador durante varios días.

NOTA: Se debe vaciar el depósito de hielo cuando el interruptor de on/off (encendido/apagado) de la máquina de hielo cambie a la posición **Off**.

### Sonidos normales que se pueden escuchar

NOTA: Mantener el botón ON/OFF (Encendido/Apagado) en el modo Ice On (Hielo Encendido) antes de conectar el conducto de agua puede dañar la máquina de hielo.

- Oirá el sonido de los cubitos de hielo al caer en el depósito y el agua corriendo por las tuberías cuando se rellena la máquina de hielo.



## ADVERTENCIA

Riesgo de lesiones personales  
NO introduzca los dedos o las manos en el mecanismo de fabricación automática de hielo con el refrigerador enchufado.

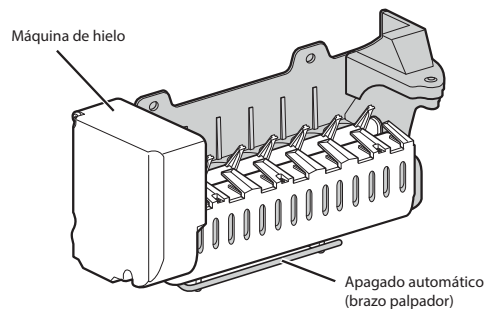

### Preparación para las Vacaciones

Ponga el botón ON/OFF (Encendido/Apagado) en el modo Ice Off (Hielo Apagado) y corte el suministro de agua al refrigerador.

NOTA: Se debe vaciar el depósito de hielo cuando el interruptor de on/off (encendido/apagado) de la máquina de hielo cambie a la posición **Off**.

Si la temperatura ambiente cae por debajo del punto de congelación, póngase en contacto con un técnico calificado para que purgue el sistema de suministro de agua para evitar graves daños materiales debidos a las inundaciones provocadas por la rotura de las tuberías o conexiones de agua.

### Falla en la Energía Eléctrica

Durante un corte de energía eléctrica, el hielo puede caer en el compartimento del congelador. Quite los contenedores de almacenamiento de hielo y tire todo el hielo. Seque el contenedor de almacenamiento y vuelva a instalarlo. Una vez que se restablezca la corriente, se seleccionará por defecto hielo triturado.

NOTA: No dispense hielo de manera continua por más de 30 seg. Pulse y suelte el botón del dispensador en ciclos de 30 segundos ON (encendido) y 60 segundos OFF (Apagado).



## Máquina de hielo automática (continuación)



### PRECAUCIÓN

- La primera tanda de hielo y agua dispensada podría incluir partículas y olor procedente de la tubería de suministro de agua o del depósito de agua.
- Deseche las primeras tandas de hielo (aproximadamente 24 cubitos). Esto también es necesario si el refrigerador no se usa durante un largo período de tiempo.
- Nunca almacene latas de bebidas u otros artículos en el depósito de hielo con el propósito de que se enfríen rápidamente. Si lo hace, podría dañar la máquina de hielo o los contenedores podrían estallar.
- Si se dispensa hielo manchado, compruebe el filtro y el suministro de agua. Si el problema persiste, póngase en contacto con un servicio técnico calificado. No consuma el hielo ni el agua hasta que se resuelva el problema.
- No permita que los niños utilicen el dispensador. Los niños podrían jugar con los controles y romperlos.
- Si sólo se usa hielo picado, el conducto del hielo podría quedar bloqueado con escarcha. Para retirar la escarcha acumulada, desmonte el depósito de hielo y libere el conducto con una espátula de goma. La dispensación de hielo en cubitos también ayuda a evitar la formación de escarcha.
- Nunca use vasos de cristal fino o recipientes de loza para recoger hielo. Ese tipo de contenedores podrían descascarillarse o romperse, y podrían caer fragmentos de cristal al hielo.
- Dispense hielo en el vaso antes de rellenarlo con agua u otras bebidas. Si se dispensa hielo en un vaso que ya contiene líquido, pueden producirse salpicaduras.
- Nunca use un vaso que sea excesivamente estrecho o profundo. El hielo podría atascarse en el conducto de hielo y el rendimiento del refrigerador podría verse afectado.
- Mantenga el vaso a una distancia adecuada de la salida del hielo. Si sostiene el vaso demasiado cerca de la salida, puede impedir que se dispense el hielo.
- Para evitar lesiones personales, mantenga las manos lejos de la puerta y del conducto del hielo.
- Nunca retire la tapa del dispensador.

## Dispensador de Agua y Hielo

\* Dependiendo del modelo, algunas de las siguientes funciones puede no estar disponible.



### PRECAUCIÓN

No permita que los niños utilicen el dispensador. Los niños podrían jugar con los controles y romperlos.

### Estructura del Dispensador

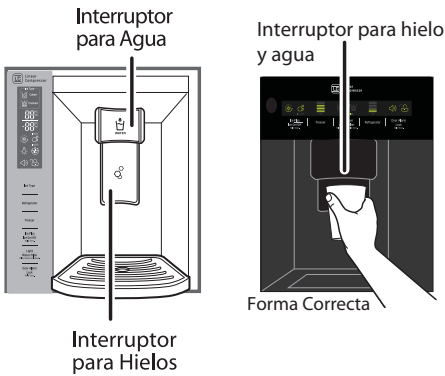

### Uso del Dispensador

- Para dispensar agua fría, empuje el interruptor del dispensador con un vaso.
- Para dispensar hielo, empuje el interruptor del dispensador con un vaso.



### NOTA

- Si se dispensa hielo manchado, compruebe el filtro y el suministro de agua. Si el problema persiste, póngase en contacto con un centro de servicios calificado. No consuma el hielo ni el agua hasta que se resuelva el problema.
- El dispensador no funcionará cuando alguna de las puertas del refrigerador se encuentren abiertas.
- Si dispensa agua o hielo dentro de un recipiente con un abertura pequeña, colóquelo lo más cerca posible del dispensador.
- Es posible que tras la dispensación se produzca un goteo. Mantenga el vaso bajo el dispensador durante unos segundos tras la dispensación para recoger todas las gotas.

	Forma incorrecta	Forma correcta
Agua		
Hielo		



### PRECAUCIÓN

Deseche las primeras tandas de hielo (aproximadamente 24 cubitos). Esto también es necesario si el refrigerador no se usa durante un largo período de tiempo.

### Bloqueo del Dispensador

Presione y mantenga apretado el botón Alarm and Lock (Alarma y Bloqueo) simultáneamente durante 3 segundos para bloquear el dispensador y todas la funciones del panel de control. Siga las mismas instrucciones para desbloquear.

### Limpieza del Soporte del Dispensador

La bandeja de goteo del dispensador no tiene la función auto-drenaje. Debe limpiarse regularmente. (Los modelos con interruptor combinado de hielo y agua no tienen bandeja de goteo).

- 1 Para quitarla, agarre la bandeja con ambas manos y empújela hacia afuera. Limpie las zonas sucias y séquelas con un paño limpio.

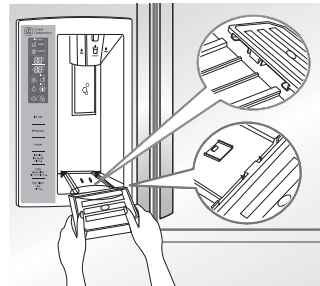

- 2 Para volver a instalar la bandeja, incline ligeramente la parte delantera de la misma y encaje los resortes en los orificios.

## Almacenamiento de Alimentos

### Lugar de Conservación de los Alimentos

Cada compartimiento del refrigerador está diseñado para almacenar diferentes tipos de alimentos.

Almacene sus alimentos en el espacio óptimo para disfrutar de los sabores más frescos.



#### Depósito de hielo

Si necesita una gran cantidad de hielo, pase el hielo del depósito de hielo a otro recipiente.



#### Estantes de congelador

Almacenar diversos alimentos congelados tales como carne, pescado, helados, etc.



#### Cajones del congelador

Almacenar carne, pescado, pollo, etc. después de envolver en papel de aluminio.



Estante ajustable de refrigerador  
Estantes ajustables para satisfacer sus necesidades individuales de almacenamiento.



Tipos de alimentos recomendados para su conservación en la sección Door-In-Door (puerta en puerta): mantequilla, margarina, bebidas, queso cremoso, mantequilla de cacahuete, ketchup, mostaza, salsas, etc.



Cajones para frutas y verduras  
Preserva las frutas y verduras.

### MODELO DOOR-IN-DOOR



#### PRECAUCIÓN

- No almacene alimentos con un alto contenido de humedad en la parte superior del refrigerador. La humedad podría entrar en contacto directo con el aire frío y la congelación.
- Lave los alimentos antes de guardarlos en el refrigerador. Las frutas y verduras se deben lavar y los envases de alimentos se deben limpiar para evitar que los alimentos adyacentes se contaminen.
- Si el refrigerador se conserva en un lugar caliente y húmedo, la apertura frecuente de la puerta o el almacenamiento de un montón de verduras en el refrigerador puede causar condensación. Limpie la condensación con un paño limpio o una toalla de papel.
- Si la puerta del refrigerador o del congelador se abre o cierra demasiado a menudo, el aire caliente puede penetrar en el refrigerador y elevar su temperatura. Esto puede incrementar los costos de funcionamiento de la unidad.
- No sobrecargue o embale artículos demasiado sueltos adentro de los compartimentos de la puerta. Si lo hace, puede ocasionar daños al compartimento o lesiones personales si se retiran los artículos con fuerza excesiva.
- No almacene recipientes de vidrio en el congelador. Los contenidos pueden expandirse cuando están congelados, romper el recipiente y causar lesiones.



#### NOTA

- Si sale de su casa por un corto período de tiempo, como unas breves vacaciones, el refrigerador debe dejarse encendido. Los alimentos refrigerados que se puedan congelar permanecerán conservados más tiempo si se almacenan en el congelador.
- Si deja el refrigerador apagado durante un período prolongado de tiempo, saque todos los alimentos y desenchufe el cable de alimentación. Limpie el interior y deje la puerta abierta para evitar que crezcan hongos en el refrigerador.

## Almacenamiento de alimentos

### Lugar de Conservación de los Alimentos

Cada compartimiento del refrigerador está diseñado para almacenar diferentes tipos de alimentos.

Almacene sus alimentos en el espacio óptimo para disfrutar de los sabores más frescos.



**Depósito de hielo**  
Si necesita una gran cantidad de hielo, pase el hielo del depósito de hielo a otro recipiente.



**Estantes de congelador**  
Almacene diversos alimentos congelados tales como carne, pescado, helados, etc.



**Cajones del congelador**  
Almacene carne, pescado, pollo, etc. después de envolver en papel de aluminio.



**Estante ajustable de refrigerador**  
Estantes ajustables para satisfacer sus necesidades individuales de almacenamiento.



**Esquina para lácteos**  
Almacene productos lácteos tales como mantequilla, queso, etc.



**Bandejas de puerta**  
Almacene pequeños alimentos o bebidas, condimentos, jugo, cerveza, etc.



**Cajones para frutas y verduras**  
Preserva las frutas y verduras.

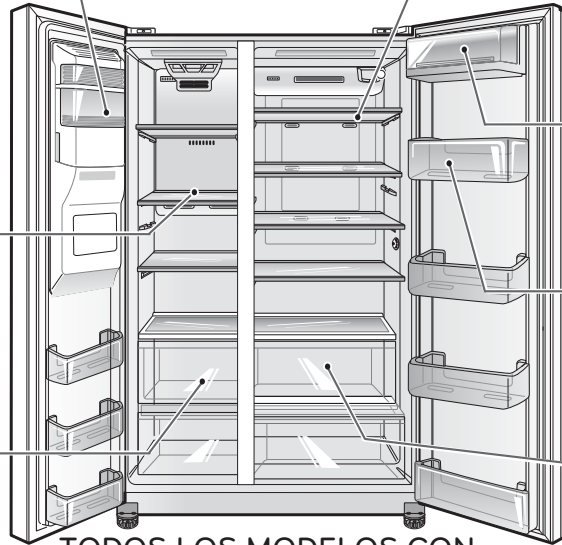

**TODOS LOS MODELOS CON  
PUERTA ESTÁNDAR**



### PRECAUCIÓN

- No almacene alimentos con un alto contenido de humedad en la parte superior del refrigerador. La humedad podría entrar en contacto directo con el aire frío y la congelación.
- Lave los alimentos antes de guardarlos en el refrigerador. Las frutas y verduras se deben lavar y los envases de alimentos se deben limpiar para evitar que los alimentos adyacentes se contaminen.
- Si el refrigerador se conserva en un lugar caliente y húmedo, la apertura frecuente de la puerta o el almacenamiento de un montón de verduras en el refrigerador puede causar condensación. Limpie la condensación con un paño limpio o una toalla de papel.
- Si la puerta del refrigerador o del congelador se abre o cierra demasiado a menudo, el aire caliente puede penetrar en el refrigerador y elevar su temperatura. Esto puede incrementar los costos de funcionamiento de la unidad.
- No sobrecargue o embale artículos demasiado sueltos adentro de los compartimentos de la puerta. Si lo hace, puede ocasionar daños al compartimento o lesiones personales si se retiran los artículos con fuerza excesiva.
- No almacene recipientes de vidrio en el congelador. Los contenidos pueden expandirse cuando están congelados, romper el recipiente y causar lesiones.



### NOTA

- Si sale de su casa por un corto período de tiempo, como unas breves vacaciones, el refrigerador debe dejarse encendido. Los alimentos refrigerados que se puedan congelar permanecerán conservados más tiempo si se almacenan en el congelador.
- Si deja el refrigerador apagado durante un período prolongado de tiempo, saque todos los alimentos y desenchufe el cable de alimentación. Limpie el interior y deje la puerta abierta para evitar que crezcan hongos en el refrigerador.
- Las piezas, las funciones y las opciones varían según el modelo. Es posible que su modelo no incluya todas las opciones.

## Sugerencias para el Almacenamiento de Alimentos

\* Las siguientes sugerencias podrían no ser de aplicación en su caso dependiendo del modelo del refrigerador.

Envuelva o almacene los alimentos en el refrigerador dentro de materiales herméticos y antihumedad, a menos que se indique lo contrario. Esto evitará que el olor y sabor de los alimentos se transfiera por todo el refrigerador. Para productos con fecha de caducidad, compruebe el código de fecha para garantizar la frescura.

Alimento	Cómo
<b>Mantequilla o margarina</b>	Conserve la mantequilla abierta en un plato cubierto o en un compartimiento cerrado. Cuando almacene una cantidad extra, envuélvala en una bolsa para congelar y congélela.
<b>Queso</b>	Almacene en el envoltorio original hasta que esté listo para consumirlo. Una vez abierto, vuelva a envolverlo herméticamente en un envoltorio plástico o en papel de aluminio.
<b>Leche</b>	Limpie los cartones de leche. Para que la leche se conserve más fría, coloque el envase en un estante interior.
<b>Huevos</b>	Almacénelos en el cartón original en un estante interior, no en un estante de la puerta.
<b>Fruta</b>	No lave ni pele la fruta hasta justo antes de su consumo. Organice y mantenga la fruta en su contenedor original, en el cajón para la verdura, o almacénela en una bolsa de papel completamente cerrada en un estante del refrigerador.
<b>Verduras de hoja</b>	Retire el envoltorio comercial y corte o arranque las zonas magulladas o decoloradas. Lave en agua fría y deje escurrir. Colóquela en una bolsa o un contenedor de plástico, y almacénela en el cajón para verduras.
<b>Verduras con piel (zanahorias, pimientos)</b>	Colóquela en una bolsa o un contenedor de plástico, y almacénela en el cajón para verduras.

Alimento	Cómo
<b>Pescado</b>	Almacene el pescado y marisco fresco en la sección del congelador si no los va a consumir el mismo día que los compró. Se recomienda consumir el pescado y el marisco fresco el mismo día de su adquisición.
<b>Sobras</b>	Cubra las sobras con un envoltorio plástico, papel de aluminio o dentro de contenedores de plástico con tapas herméticas.
<b>Helado</b>	Cuando almacena comida congelada como helado durante mucho tiempo, colóquelo en el estante del congelador, no en los compartimentos de la puerta.

## Almacenamiento de Alimentos Congelados



### NOTA

Consulte una guía de congelación o un libro de cocina fiable para obtener más información sobre la forma de preparar los alimentos para su congelación o sobre los tiempos de almacenamiento de los alimentos congelados.

### Congelación

El congelador no congelará rápidamente una gran cantidad de alimentos. No coloque más alimentos sin congelar en el congelador que los que se congelarán en 24 horas (no más de 1 o 1,5 kg. de alimentos por cada 30 litros de espacio en el congelador). Deje suficiente espacio en el congelador para que el aire pueda circular entre los paquetes. Tenga cuidado de dejar suficiente espacio en la parte delantera para que se pueda cerrar la puerta herméticamente.

Los tiempos de almacenamiento variarán en función de la calidad y el tipo de alimento, el tipo de envase o envoltorio utilizado (si son herméticos y antihumedad) y la temperatura de almacenamiento. La aparición de cristales de hielo dentro de un paquete sellado es normal. Esto sólo significa que la humedad del alimento y del aire del interior del paquete se ha condensado, creando cristales de hielo.



### NOTA

Deje que los alimentos calientes se enfríen a temperatura ambiente durante 30 minutos y, a continuación, empaquételes y congélelos. Enfriar alimentos calientes antes de congelarlos ahorra energía.

## Almacenamiento de Alimentos Congelados (continuación)

### Empaquetamiento

Una congelación correcta depende de un empaquetamiento adecuado. Cuando se cierra y sella el paquete, no debe dejar que entre ni salga aire ni humedad. Si eso sucede, es posible que el olor y el sabor de los alimentos se transfieran por todo el refrigerador y también se podrían resecar los alimentos congelados.

### Recomendaciones de empaquetamiento:

- Contenedores de plástico rígido con tapas herméticas
- Tarros de congelación / enlatado con lados rectos
- Papel de aluminio grueso
- Papel con revestimiento plástico
- Envoltorios plásticos no permeables
- Bolsas de plástico con autosellado y calidad específica apta para congelador

Siga las instrucciones del contenedor o paquete para métodos de congelación adecuados.

### No usar:

- Envoltorios de pan
- Contenedores de plástico que no sean de polietileno
- Contenedores sin tapas herméticas
- Papel de cera o envoltorio para congelador revestidos de cera
- Envoltorio fino y semipermeable

## Montaje y Desmontaje de los Depósitos de Almacenamiento

### Cajones para Frutas y Verduras

Los cajones para frutas y verduras proporcionan almacenamiento para frutas y verduras.

Para quitar los cajones para frutas y verduras, empuje el cajón hasta la abertura completa

①, levante la parte delantera hacia arriba ②, y tire directamente hacia afuera.

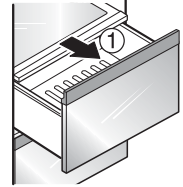

Para volver a colocarlo, incline la parte delantera ligeramente hacia arriba, inserte el cajón en el marco y empuje hasta que encaje en su sitio.

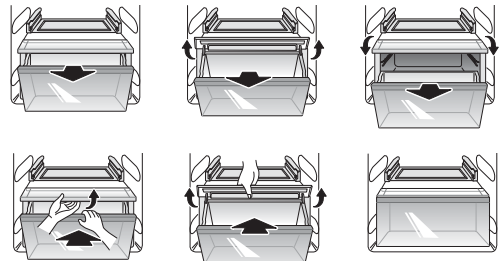
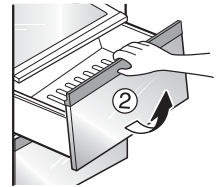

**NOTA:** Cuando quite o instale el cajón para frutas y verduras inferior, levante la tapa para ayudar a quitar o insertar el cajón.



### PRECAUCIÓN

- Utilice ambas manos para montar y desmontar el cajón para frutas y verduras. El compartimento está pesado cuando se lo llena con comida y puede dañarse si se cae.
- Abra la puerta del refrigerador completamente cuando desmonta o vuelve a colocar el cajón para frutas y verduras.

## Para Quitar la Tapa del Cajón para Frutas y Verduras

Agarre la tapa con ambas manos y empújela hacia afuera.

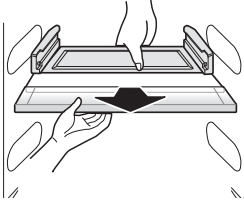

NOTA: Quite los cajones para frutas y verduras antes de quitar la tapa de zona fresca.

## Bandejas de puerta

Las bandejas de puerta son extraíbles para facilitar su limpieza y ajuste.

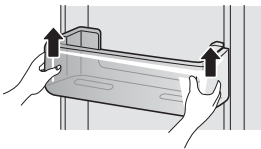

- 1 Para desmontar la bandeja, simplemente levántela y tire de ella hacia afuera.

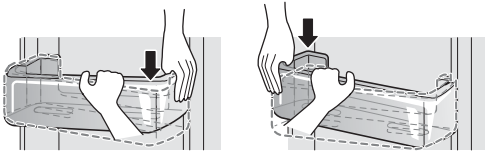

- 2 Para volver a colocar la bandeja, deslícela por encima del soporte deseado y empuje hacia abajo un lado a la vez hasta que encaje en su sitio.



### NOTA

Algunas bandejas tienen una apariencia diferente y sólo encajarán en una ubicación.



### PRECAUCIÓN

- No aplique fuerza excesiva al separar o desmontar los contenedores de almacenamiento.
- No use el lavavajillas para limpiar los contenedores de almacenamiento ni los estantes.
- Regularmente remueva y lave los recipientes de almacenamiento y los estantes; se pueden contaminar fácilmente con la comida.

## Depósito de agua



PRECAUCIÓN: Verá el tanque de agua mientras quita el cajón para frutas y verduras. No quite el tanque de agua o puede ocurrir una fuga de agua. El tanque de agua no es una pieza removable.

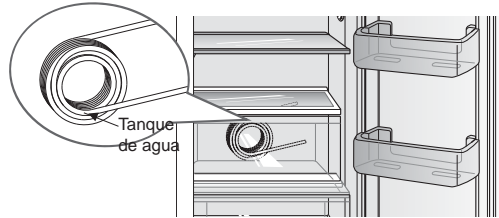

## Esquina para lácteos (Modelo Básico)

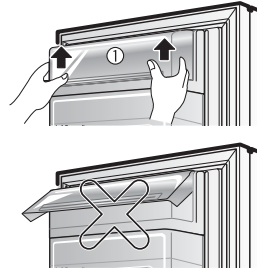

- 1 Para desmontar la esquina para lácteos, simplemente levántela y tire de ella hacia afuera.
- 2 Para volver a colocar la esquina para lácteos, deslícela por encima del soporte deseado y empuje hacia abajo hasta que encaje en su sitio.

NOTA: Si cierra la puerta del refrigerador mientras la esquina para lácteos se encuentra abierta, la puerta del refrigerador puede no cerrarse correctamente. Asegúrese de cerrar la esquina para lácteos completamente después de usarla.

## Door-in-Door (modelo Door-in-Door)

El compartimento Door-in-Door permite el fácil acceso a los alimentos que se usan con más frecuencia. La puerta Door-in-Door exterior incluye tres compartimentos de puerta adicionales.

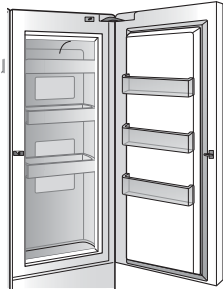

### Compartimento Door-in-Door

Para acceder al compartimento Door-in-Door, presione ligeramente el botón en manija de la puerta derecha del refrigerador hasta que escuche un clic para abrir la puerta. No hay necesidad de agarrar la manija cuando abra el compartimento Door-in-Door.

### Bandeja Door-in-Door

Para abrir la caja Door-In-Door, tire de manera uniforme sobre el área marcada. La bandeja Door-in-Door es extraíble para facilitar su limpieza y ajuste.

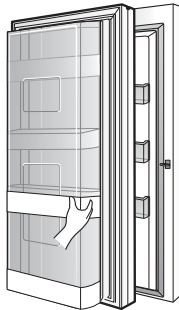

**⚠ PRECAUCIÓN:** Quite los contenidos de la bandeja Door-in-Door antes de desmontar.

1. Para desmontar la bandeja Door-in-Door, levántela hacia arriba y tire de ella hacia fuera.
2. Para reemplazar la bandeja Door-In-Door, alinee las pestañas de la bandeja Door-in-Door con las ranuras en la puerta y empuje hacia abajo hasta que encaje en su sitio.

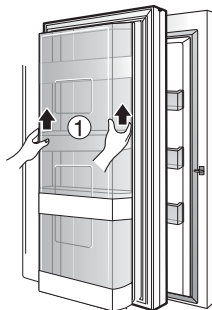

## Compartimientos de la puerta Door-in-Door

Los compartimientos de la puerta exterior e interior Door-in-Door son extraíbles para facilitar su limpieza.

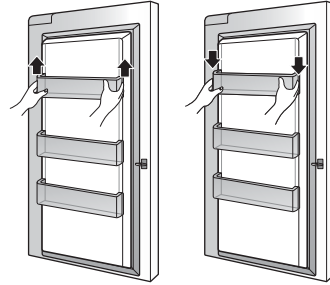

1. Para desmontar los compartimientos de la puerta, levántela hacia arriba y tire de ella hacia fuera.
2. Para volver a colocar los compartimientos de la puerta, deslícelos por encima del soporte deseado y empuje hacia abajo hasta que encajen en su sitio.

### Recipiente de almacenamiento de hielo

El depósito de hielo almacena los cubitos de hielo hechos por la máquina de hielo. Si necesita quitar el depósito de almacenamiento de hielo, hágalo de la siguiente manera:

NOTA: Utilice ambas manos para quitar el depósito de hielo para evitar que se caiga.

Levante levemente el depósito de almacenamiento de hielo ① y empujelo hacia afuera ② como se muestra en la figura.

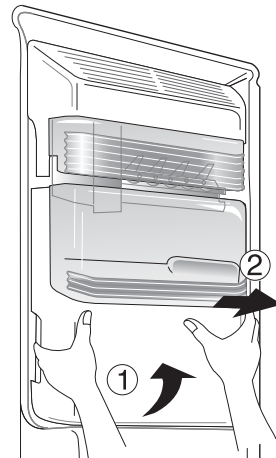



## Ajuste de los Estantes del Refrigerador

Los estantes del refrigerador son ajustables para satisfacer sus necesidades personales de almacenamiento.

Organizar los estantes para que se ajusten a las diferentes alturas de los artículos hará que le resulte más fácil encontrar lo que busca. Con ello también reducirá el tiempo que permanece la puerta del refrigerador abierta y ahorrará energía.

### Desmontaje del Estante

- 1 Retire todos los elementos del estante. Levante la parte trasera del estante ligeramente para desenganchar los toques de los carriles de guía.
- 2 Agarre el estante con ambas manos y jale hacia fuera.

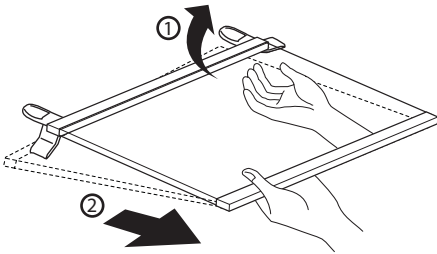

### Montaje del Estante

Incline la parte delantera del estante hacia arriba y guíe el estante al interior de las ranuras a la altura deseada, mantenga el soporte del estante hacia abajo. ① Deslice el estante hacia adentro, luego baje la parte delantera del estante. ②

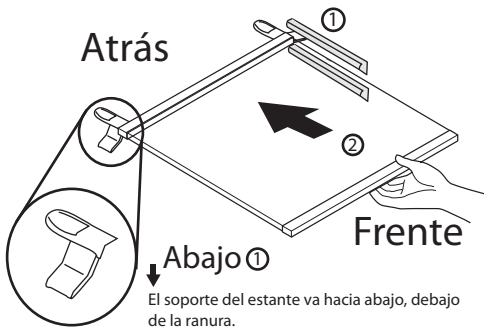

## Posición sugerida de los estantes

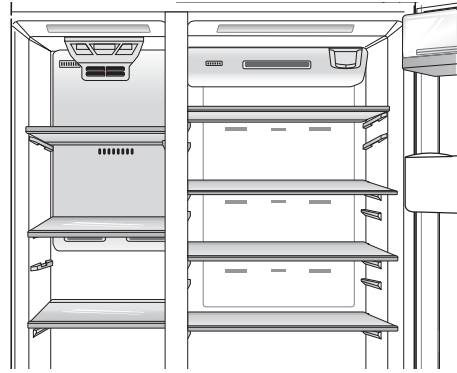

### ! NOTA

- Las piezas, las funciones y las opciones varían según el modelo. Es posible que su modelo no incluya todas las opciones.
- Los modelos de puerta estándar con pantalla horizontal tienen tres estantes en el refrigerador.
- Todos los modelos tienen estantes de dos tamaños diferentes en el congelador. El más grande se encuentra en la parte inferior.

### ! PRECAUCIÓN

- No limpie los estantes de vidrio con agua templada mientras aún están fríos. Los estantes podrían romperse si se ven expuestos a cambios repentinos de temperatura o a impactos.
- Los estantes de vidrio son pesados. Tenga especial cuidado al momento de retirarlos.

### ! PRECAUCIÓN

Asegúrese de que los estantes tienen ambos lados nivelados. De lo contrario, podría caerse el estante o derramarse los alimentos.

# MANTENIMIENTO

## Limpieza

- Tanto las secciones refrigerador como congelador se descongelan de forma automática; sin embargo, se recomienda limpiar ambas secciones una vez al mes para evitar la aparición de olores.
- Seque los derrames inmediatamente.
- Siempre desenchufe el refrigerador antes de limpiarlo.

### Sugerencias Generales de Limpieza

- Desenchufe el refrigerador o desconecte la alimentación.
- Retire todos los componentes extraíbles, como estantes, cajones, etc.
- Use una esponja limpia o un trapo suave, junto con un detergente suave en agua templada. No utilice limpiadores abrasivos o agresivos.
- Lave a mano, enjuague y seque todas las superficies a fondo.

### Exterior

El encerado de las superficies metálicas pintadas externas proporciona una protección contra el óxido. No encere las piezas de plástico. Encere las superficies metálicas pintadas al menos dos veces al año con cera para electrodomésticos (o cera en pasta para coches). Aplique la cera con un trapo suave y limpio.

Para productos con un exterior en acero inoxidable, use una esponja limpia o un trapo suave, junto con un detergente suave en agua templada. No utilice limpiadores abrasivos o agresivos. Seque a fondo con un trapo suave.



#### PRECAUCIÓN

- No use una esponja o paño áspero al limpiar el interior y el exterior del refrigerador.
- No coloque su mano sobre la superficie inferior del refrigerador al abrir y cerrarlo.



#### ADVERTENCIA

Use un limpiador no inflamable. Si no se cumple con esto, se podrá producir una explosión, incendio, o incluso la muerte.

### Paredes Interiores (deje que el congelador se caliente para que el trapo no se quede pegado)

Para ayudarle a eliminar los olores, puede lavar el interior del refrigerador con una mezcla de bicarbonato sódico y agua templada. Mezcle 2 cucharadas soperas de bicarbonato sódico (unos 26 g) en 1 litro de agua. Asegúrese de que el bicarbonato sódico esté completamente disuelto para que no raye las superficies del refrigerador.

### Revestimiento de las Puertas y Juntas

Use una esponja limpia o un trapo suave, junto con un detergente suave en agua templada. No utilice ceras de limpieza, detergentes concentrados, lejías ni limpiadores que contengan petróleo en las piezas del refrigerador que son de plástico.

### Piezas de Plástico (tapas y paneles)

Use una esponja limpia o un trapo suave, junto con un detergente suave en agua templada. No utilice sprays para ventanas, limpiadores abrasivos ni líquidos inflamables, ya que pueden arañar o dañar el material.

### Bobinas del Condensador

Use una aspiradora con boquilla para limpiar la cubierta del condensador y las ventilaciones. No quite el panel que cubre el área de la bobina del condensador.

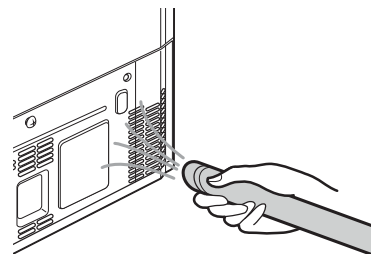

## Reemplazo del Filtro de Agua

Se recomienda reemplazar el filtro de agua:

- Aproximadamente cada seis meses.
- Cuando se enciende el indicador del filtro de agua.
- Cuando disminuye la salida de agua del expendedor de agua.
- Cuando los cubitos de hielo son más pequeños de lo habitual.

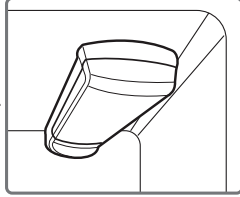

### 1 Quite el antiguo filtro de agua.

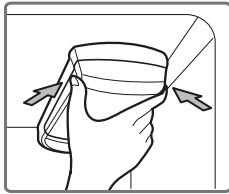

Apriete los lados para abrir la tapa del filtro de agua.

**NOTA:** Al reemplazar el filtro de agua se drena una pequeña cantidad de agua (unos 25 cc). Coloque un vaso debajo de la parte delantera de la tapa del filtro de agua para recoger el agua que se escape. Sostenga el filtro de agua en posición vertical, una vez retirado, para evitar que el agua residual se salga del filtro de agua.

Tire del filtro de agua hacia abajo y gírelo en sentido antihorario para sacarlo. Asegúrese de girar hacia abajo el filtro completamente antes de empujarlo hacia afuera del orificio del colector.

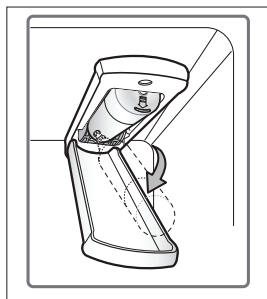

### 2 Reemplácelo con un filtro de agua nuevo.

Saque el nuevo filtro de agua de su envoltorio y retire la tapa protectora de las juntas tóricas. Con las pestañas del filtro de agua en posición horizontal, empuje el nuevo filtro de agua en el orificio del colector hasta que haga tope.

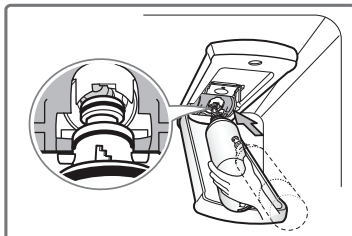

Gire el filtro de agua hacia arriba hasta colocarlo en su sitio y cierre la tapa. La tapa hará "clic" cuando se cierre correctamente.

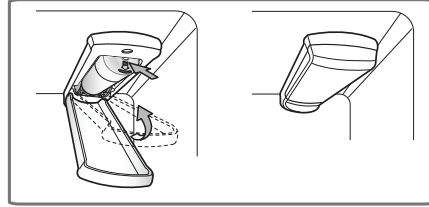

3 Después de reemplazar el filtro de agua, dispense 9,5 litros (2,5 galones) de agua (deje correr el agua durante unos cinco minutos) para purgar el aire atrapado y los contaminantes del sistema. No dispense los 9,5 litros de agua de manera continua. Pulse y suelte el botón del dispensador en ciclos de 30 segundos ON y 60 segundos OFF.

#### ! NOTA

- No es necesario un filtro de agua para operar este refrigerador. Instale un filtro de agua para mejorar la calidad del hielo y agua dispensados.

#### ! NOTA

- Para comprar un filtro de agua de repuesto: Comuníquese con su distribuidor o proveedor local  
Página web: Encontrar Piezas y Accesorios en la sección de Soporte Técnico de lg.com  
Llame al: 1-800-243-0000 ( Estados Unidos)  
1-888-542-2623 (Canadá)
- Número de pieza del filtro de agua de repuesto: ADQ73613401(LT800P)  
ADQ74793501(LT100P)
- En el caso de México y Sudamérica identifique el número telefónico del centro de Servicio en las hojas de garantía anexas o en la parte lateral exterior del Refrigerador.
- Cuando se enciende el indicador del filtro de agua, indica que es necesario reemplazar el filtro de agua. Una vez reemplazado el filtro de agua, mantenga pulsado el botón Replace Filter \*Reemplazar Filtro (durante tres segundos para pagar la luz del indicador.

## Hoja de datos de rendimiento

Cartucho de repuesto: ADQ73613401

La concentración de las sustancias indicadas en el agua que entra al sistema se redujo a una concentración inferior o igual al límite permisible para el agua que sale del sistema tal como se especifica en las normas 42 y 53 de NSF/ANSI.



Sistema probado y certificado por NSF International conforme a las normas 42 y 53 de NSF/ANSI para la reducción de las sustancias que se enumeran a continuación.

Reducción de contaminantes	Concentración promedio	Concentración objetivo en agua	% medio de reducción	Concentración permisible del producto en agua	Concentración máxima permisible del producto en agua	Requisitos de reducción de NSF
Olor y sabor a cloro	2.0 mg/L	2.0 mg/L ± 10 %	97.5 %	0.05 mg/L	N/A	≥ 50 %
Partículas nominales (Clase I), ≥0,5 a < 1,0 µm	5,600,000 pts/mL	Como mínimo 10,000 partículas/mL	99.3 %	73.000 pts/mL	N/A	≥ 85 %
Amianto	170 MFL	10 <sup>7</sup> to 10 <sup>8</sup> MFL; fibras de una longitud mayor a 10 µg/L	>99 %	< 1 MFL	N/A	≥ 99 %
Atracina	0.0087 mg/L	0.009 mg/L ± 10 %	94.2 %	0.0005 mg/L	0.003 mg/L	N/A
Benceno	0.017 mg/L	0.015 mg/L ± 10 %	97.0 %	< 0.0005 mg/L	0.005 mg/L	N/A
Carbofurano	0.073 mg/L	0.08 mg/L ± 10 %	98.8 %	0.001 mg/L	0.04 mg/L	N/A
Lindano	0.002 mg/L	0.002 mg/L ± 10 %	98.8 %	0.00002 mg/L	0.0002 mg/L	N/A
P-Diclorobenceno	0.263 mg/L	0.225 mg/L ± 10 %	99.6 %	0.001 mg/L	0.075 mg/L	N/A
Toxafeno	0.015 mg/L	0.015 mg/L ± 10 %	93.5 %	0.001 mg/L	0.003 mg/L	N/A
2,4-D	0.25 mg/L	0.210 mg/L ± 10 %	99.5 %	0.0012 mg/L	0.07 mg/L	N/A
Plomo con pH 6,5	0.150 mg/L	0.15 mg/L ± 10 %	> 99.3 %	0.001 mg/L	0.010 mg/L	N/A
Plomo con pH 8,5	0.150 mg/L	0.15 mg/L ± 10 %	> 99.3 %	0.001 mg/L	0.010 mg/L	N/A
Mercurio con pH 6,5	0.006 mg/L	0.006 mg/L ± 10 %	96.5 %	0.0002 mg/L	0.002 mg/L	N/A
Mercurio con pH 8,5	0.0062 mg/L	0.006 mg/L ± 10 %	86.9 %	0.0081 mg/L	0.002 mg/L	N/A
Quiste*	200,000 quistes/L	Mínimo 50,000 quistes/L	> 99.99 %	< 1 quistes/L	N/A	≥ 99.95 %

\* Basado en el uso de ooquistes de *Cryptosporidium parvum*

## Cartucho de repuesto : ADQ74793501 (LT1000P)

Reducción de contaminantes	Concentración promedio	Concentración objetivo en agua	% medio de reducción	Concentración permisible del producto en agua	Concentración máxima permisible del producto en agua	Requisitos de reducción de NSF
Olor y sabor a cloro	2.0 µg/L	2.0 µg/L ± 10%	>97.5%	0.050 µg/L	N/A	≥ 50.00%
Partículas nominales (Clase I), ≥0,5 a < 1,0 µm	12,000,000 pts/mL	Al menos 10,000 partículas/mL	99.80%	24,000 pts/ml	N/A	≥ 85.00%
Amianto	180 MFL	10 <sup>7</sup> to 10 <sup>8</sup> MFL; fibras de una longitud mayor a 10 µg/L	>99.00%	< 1 MFL	N/A	≥ 99.00%
Atracina	8.5 µg/L	9.0 µg/L ± 10%	>94.10%	0.500 µg/L	3.0 µg/L	NA
Benceno	15.0 µg/L	15.0 µg/L ± 10%	>96.60%	0.510 µg/L	5.0 µg/L	NA
Carbofurano	74.0 µg/L	80.0 µg/L ± 10%	98.30%	1.258 µg/L	40 µg/L	NA
Lindano	1.9 µg/L	2.0 µg/L ± 10%	>99.00%	0.019 µg/L	0.2 µg/L	NA
P-Diclorobenceno	230.0 µg/L	225.0 µg/L ± 10%	>99.80%	0.460 µg/L	75.0 µg/L	NA
2,4-D	210.0 µg/L	210.0 µg/L ± 10%	>99.90%	0.210 µg/L	70.0 µg/L	NA
Plomo con pH 6,5	140.0 µg/L	150.0 µg/L ± 10%	99.60%	0.560 µg/L	10.0 µg/L	NA
Plomo con pH 8,5	150.0 µg/L	150.0 µg/L ± 10%	>99.70%	< 0.500 µg/L	10.0 µg/L	NA
Mercurio con pH 6,5	5.9 µg/L	6.0 µg/L ± 10%	91.00%	0.531 µg/L	2.0 µg/L	NA
Mercurio con pH 8,5	5.6 µg/L	6.0 µg/L ± 10%	92.50%	0.420 µg/L	2.0 µg/L	NA
Quiste*	100,000 quistes/ L	Mínimo 50,000 quistes/ L	>99.99%	10 quistes/ L	N/A	≥ 99.95%
Atenol	240 ng/L	200 ± 40% ng/L	> 95.50%	10.80 ng/L	30 ng/L	NA
Carbamazepina	1600 ng/L	1400 ± 40% ng/L	98.40%	25.60 ng/L	200 ng/L	NA
DEET	1600 ng/L	1400 ± 40% ng/L	97.10%	46.40 ng/L	200 ng/L	NA
Trimetoprima	170 ng/L	140 ± 40% ng/L	>96.80%	5.44 ng/L	20 ng/L	NA
Linuron	160 ng/L	140 ± 40% ng/L	>96.60%	5.44 ng/L	20 ng/L	NA
Fenitoína	200 ng/L	200 ± 40% ng/L	>94.80%	10.40 ng/L	30 ng/L	NA
Ibuprofeno	400 ng/L	400 ± 40% ng/L	>94.50%	22.00 ng/L	60 ng/L	NA
Naproxeno	140 ng/L	140 ± 40% ng/L	>96.10%	5.46 ng/L	20 ng/L	NA
Estrona	120 ng/L	140 ± 40% ng/L	>96.10%	4.68 ng/L	20 ng/L	NA
Bisfenol A	2000 ng/L	2000 ± 40% ng/L	>98.90%	22.00 ng/L	300 ng/L	NA
Nonilfenol	1600 ng/L	1400 ± 40% ng/L	>97.10%	46.40 ng/L	200 ng/L	NA

\* Basado en el uso de ooquistes de *Cryptosporidium parvum*

Directrices de aplicación/Parámetros del suministro de agua	
Flujo de servicio	0.5 gpm (1.9 lpm)
Suministro de agua	Agua potable.
Presión del agua	No filtro: 20-120 psi (138 - 827 kPa)
	Filtro: 40-120 psi (276 - 827 kPa)
Temperatura del agua	0,6°C - 38°C (33 °F - 100 °F)

Es esencial respetar los requisitos recomendados por el fabricante para la instalación, mantenimiento y reemplazo del filtro para que el producto se comporte de la forma indicada.

**NOTA**

- Las pruebas se realizan en condiciones estándar de laboratorio, por lo que el rendimiento real puede variar.

Cartucho de repuesto:

- ADQ73613401 (LT800P)
- ADQ74793501 (LT1000P)

Para conocer los costos estimados de los elementos de repuesto, llame al 01 800 0910 683 (24 horas al día/7 días a la semana) o visite nuestra página web [www.lge.com](http://www.lge.com)

**ADVERTENCIA**

Para reducir el riesgo asociado con la obstrucción.

- No deje que los niños menores a 3 años tengan acceso a pequeñas piezas durante la instalación de este producto.

Para reducir el riesgo asociado a la ingestión de contaminantes:

- No utilice agua que no sea segura microbiológicamente o cuya calidad se desconozca sin una desinfección adecuada antes o después del sistema. Los sistemas certificados para la reducción de quistes puede utilizarse en aguas desinfectadas que puedan contener quistes filtrables. Número de establecimiento de EPA 070595-MEX-001

**PRECAUCIÓN**

Para reducir el riesgo asociado con daños materiales debidos a fugas de agua:

- Lea y cumpla las Instrucciones de uso antes de la instalación y uso de este sistema.
- La instalación y uso DEBE cumplir con todas las normativas de fontanería estatales y locales.
- No instalar si la presión del agua excede los 120 psi (827 kPa). Si la presión de agua excede los 80 psi (551 kPa), debe instalar un válvula limitadora de presión. Póngase en contacto con un fontanero profesional si no está seguro de cómo comprobar la presión del agua.
- No instalar en sistemas donde se pueda producir el efecto de golpe de ariete. Si existe una situación de golpe de ariete en la instalación, debe instalar un amortiguador de golpe de ariete. Póngase en contacto con un fontanero profesional si no está seguro de cómo comprobar esta situación.
- No instalar en tuberías de suministro de agua caliente. La temperatura máxima del agua de funcionamiento de este sistema de filtrado es 37,8°C (100 °F).
- Proteger el filtro de la congelación. Drenar el filtro cuando las temperaturas están por debajo de 4,4°C (40°F).
- El cartucho del filtro desechable se DEBE reemplazar cada 6 meses, a la capacidad nominal o si se produce una significativa reducción del flujo.
- Proteger contra el congelamiento, quite el cartucho del filtro cuando se espera que las temperaturas caigan por debajo de 33° F (0,6 °C).
- No instale los sistemas en áreas donde las temperaturas ambientales puedan superar los 43,3°C (110°F). Cuando un dispositivo de prevención de reflujo se instala en un sistema de aguas, debe instalarse un dispositivo para controlar la presión debido a la expansión térmica.
- Asegúrese de que todas las tuberías y las conexiones estén seguras y que no tengan fugas.

# NSF International

RECOGNIZES

MCM Co., Ltd.  
Republic of Korea

AS COMPLYING WITH NSF/ANSI 42, 53 AND ALL APPLICABLE REQUIREMENTS.  
PRODUCTS APPEARING IN THE NSF OFFICIAL LISTING ARE  
AUTHORIZED TO BEAR THE NSF MARK.

ESPAÑOL



This certificate is the property of NSF International and must be returned upon request. For the most current and complete information, please access NSF's website ([www.nsf.org](http://www.nsf.org)).

October 4, 2013  
Certificate# C0174200 - 02

A handwritten signature in black ink, appearing to read "David Purkiss".

David Purkiss  
General Manager, Water Systems

# SMART DIAGNOSIS™

## (DIAGNÓSTICO INTELIGENTE)

Si tiene algún problema con su refrigerador, puede transmitir datos a través de su teléfono al centro de servicios LG. Esto le otorga la capacidad de hablar directamente con nuestros especialistas capacitados. El especialista registra los datos transmitidos desde su máquina y los utiliza para analizar el problema, brindándole un diagnóstico rápido y efectivo.

Si tiene algún problema con su refrigerador, llame al centro de servicios LG. Sólo utilice la función

Smart Diagnosis™ (Diagnóstico inteligente) cuando el representante del centro de servicios LG le pida que lo haga. Los sonidos de transmisión que oírá entonces son normales y suenan parecido a una máquina de fax.

No se puede activar la función Smart Diagnosis™ a menos que su refrigerador esté enchufado. Si su refrigerador no enciende, entonces el problema debe solucionarse sin utilizar Smart Diagnosis™.

## USO DE SMART DIAGNOSIS™

Primero, llame al centro de servicios LG. Sólo utilice la función Smart Diagnosis™ (Diagnóstico inteligente) cuando el representante del centro de servicios LG le pida que lo haga.

- 1 Bloquee la pantalla. Para bloquear la pantalla, mantenga presionado el botón Lock (Bloquear) durante tres segundos. (Si la pantalla ha sido bloqueada durante más de cinco minutos, debe desactivar el bloqueo y luego volver a activarlo.)
- 2 Abra la puerta del refrigerador.

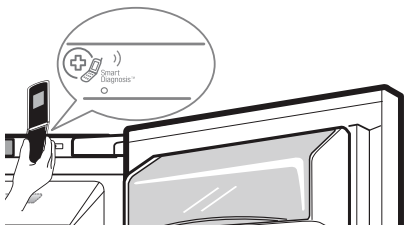

- 3 Coloque el micrófono de su teléfono en frente del parlante que se encuentra sobre la bisagra de la derecha de la puerta del refrigerador, cuando el centro de atención al cliente le pida que lo haga.

- 4 Mantenga presionado el botón **Freezer** (Congelador) durante tres segundos mientras sostiene el teléfono frente al parlante.

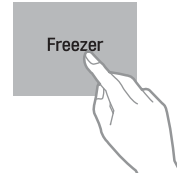

- 5 Luego de escuchar tres pitidos, suelte el botón **Freezer**.
- 6 Sostenga el teléfono en el lugar hasta que finalice el tono de transmisión. Este proceso tomará aproximadamente tres segundos y la pantalla contará el tiempo. Una vez terminado el recuento de tiempo y luego de que se hayan detenido los tonos, continúe su conversación con el especialista, quien podrá entonces ayudarlo utilizando la información que se transmitió para analizar.

### ! NOTA

- Para obtener los mejores resultados, no mueva el teléfono mientras se transmiten los tonos.
- Si el representante del Centro de Atención al Cliente no puede grabar con precisión los datos, quizá le pida que lo intente de nuevo.

### ! NOTA

- Las diferencias de la calidad de la llamada por región pueden afectar la función.
- Use el teléfono de línea para una mejor comunicación, resultando en un mejor servicio.
- Una mala calidad de llamada puede resultar en una muy mala transmisión de datos desde su teléfono a la máquina, lo que podría causar que Smart Diagnosis™ no funcione bien.
- Para otros países busque el teléfono de servicio técnico en la hoja de garantía anexa o en la parte lateral externa del refrigerador.

# SOLUCIÓN DE PROBLEMAS

## Preguntas habituales del producto

### ¿Cómo destapo el conducto del dispensador de hielo?

Para eliminar la escarcha o los fragmentos de hielo, desmonte el depósito de hielo y libere el conducto con un utensilio de plástico. La dispensación de hielo en cubitos también ayuda a evitar la formación de escarcha y fragmentos de hielo.

Asegúrese de que las puertas del refrigerador se encuentren cerradas antes de intentar dispensar hielo.

### ¿Por qué hay cristales de hielo y formación de escarchas en la comida congelada?

Cuando las puertas se abren a menudo o durante mucho tiempo, el aire cálido y húmedo ingresa en el compartimiento. Esto aumenta la temperatura y el nivel de humedad dentro del compartimiento. Una mayor humedad resultará en escarcha y condensación. Para disminuir el efecto, reduzca la frecuencia y duración de la apertura de las puertas.

### ¿Cuánto tardará el compartimento de hielo en llenarse completamente?

Una vez que el suministro de hielo en el contenedor se ha agotado, puede tardar 90 minutos hasta que haya nuevamente hielo adicional disponible, y aproximadamente 72 horas para rellenar completamente el contenedor.

### ¿Por qué el agua y el hielo tienen un sabor extraño?

Se recomienda reemplazar el filtro de agua:

- Aproximadamente cada 6 meses.
- Cuando se enciende el indicador del filtro de agua.
- Cuando disminuye la salida de agua del expendedor de agua.
- Cuando los cubitos de hielo son más pequeños de lo habitual.

Si instaló el refrigerador recientemente, dispense 9,5 litros (2,5 galones) de agua (deje correr el agua aproximadamente durante 5 minutos) para purgar el aire atrapado y los contaminantes del sistema. No dispense los 9,5 litros de agua de manera continua. Pulse y suelte el botón del dispensador en ciclos de 30 segundos ON y 60 segundos OFF.



## Ruidos que Pueden Oírse

Ruido	Causas posibles	Soluciones
Repiqueteo	El control de deshielo hará un chasquido cuando comience y finalice el ciclo de automático de deshielo. El control del termostato (o control del refrigerador en algunos modelos) también hará un chasquido al encenderse y apagarse el ciclo.	Funcionamiento normal
Traqueteo	Es posible que el traqueteo provenga del flujo de refrigerante, del conducto de agua en la parte trasera de la unidad, o de artículos guardados encima o alrededor del refrigerador.	Funcionamiento normal
	El refrigerador no descansa sólidamente sobre el suelo.	El suelo es débil o irregular o es necesario ajustar las patas de nivelación. Consulte la sección Door Alignment (Alineación de las puertas).
	Se sacudió el refrigerador con compresor lineal mientras operaba.	Funcionamiento normal
Silbido	El motor del ventilador evaporador está circulando aire por los compartimientos refrigerador y congelador.	Funcionamiento normal
	El ventilador del condensador está forzando el aire por encima del condensador.	Funcionamiento normal
Borboteo	El refrigerante está fluyendo por el sistema de refrigeración.	Funcionamiento normal
Chasquidos	Contracción y expansión de las paredes interiores debido a los cambios de temperatura.	Funcionamiento normal
Chisporroteos	Agua que gotea sobre el calentador de deshielo durante un ciclo de deshielo.	Funcionamiento normal
Vibración	Si los laterales o la parte trasera del refrigerador están tocando un mueble o pared, es posible que algunas de las vibraciones normales produzcan un sonido audible.	Para eliminar el ruido, asegúrese de que los laterales y la parte trasera no vibren contra ningún mueble o pared.
Goteo	Agua que fluye a la bandeja de drenaje durante el ciclo de deshielo.	Funcionamiento normal
Sonido pulsante o agudo	Su refrigerador está diseñado para funcionar más eficientemente para conservar los alimentos a la temperatura deseada. Es posible que el compresor de alta eficiencia haga que su refrigerador funcione durante más tiempo que su refrigerador anterior, pero sigue ahorrando más energía que los modelos anteriores. Mientras el refrigerador está en funcionamiento, es normal escuchar un sonido pulsante o agudo.	Funcionamiento normal

## Antes de solicitar asistencia técnica

Consulte esta sección antes de llamar al centro de servicios; hacerlo le hará ahorrar tiempo y dinero.

### Enfriado

Problema	Causas posibles	Soluciones
El refrigerador y la sección del congelador no están refrigerando.	El control del refrigerador está en posición OFF (apagado) (algunos modelos).	Ponga el control en posición ON (encendido). Consulte la sección Ajuste de los controles para ver los ajustes de temperatura apropiados.
	El refrigerador está en modo demostración.	El modo demostración permite que las luces y la pantalla de controles funcionen normalmente, pero desactiva la refrigeración para ahorrar energía mientras el refrigerador está en exposición. Consulte las PPF o la sección de Ajuste de los controles de este manual para obtener instrucciones sobre cómo desactivar el Modo Demostración.
	El refrigerador está en el ciclo de deshielo.	Durante el ciclo de deshielo, es posible que la temperatura de cada compartimiento suba un poco. Espere 30 minutos y compruebe que se haya restaurado la temperatura apropiada una vez completo el ciclo de deshielo.
	El refrigerador se instaló recientemente.	Puede tomar hasta 24 horas para que cada compartimiento alcance la temperatura deseada.
	El refrigerador se cambió de lugar recientemente.	Si el refrigerador estuvo almacenado durante mucho tiempo o se movió sobre su costado, es necesario que el refrigerador esté en posición vertical durante 24 horas antes de conectarlo a una fuente de energía.
El sistema de refrigeración funciona demasiado.	El refrigerador está reemplazando un modelo anterior.	Los refrigeradores modernos requieren tiempo de operación pero usan menos energía debido a que existe tecnología más eficiente.
	El refrigerador se enchufó recientemente o se restauró la energía hace poco.	Tomará hasta 24 horas para que el refrigerador se enfríe completamente.
	Se abrió la puerta a menudo o se agregó una gran cantidad de alimentos / comida caliente.	Agregar comida y abrir la puerta aumenta la temperatura del refrigerador, lo que obliga al compresor a funcionar durante más tiempo para poder volver a enfriar el refrigerador. Para ahorrar energía, intente sacar todo lo que necesite del refrigerador de una sola vez, mantenga los alimentos organizados para que resulte fácil encontrarlos y cierre la puerta en cuanto haya sacado los alimentos. (Consulte la Guía para el almacenamiento de alimentos.)
	Las puertas no están cerradas del todo.	Empuje las puertas firmemente para cerrarlas. Si no se cierran del todo, consulte la sección Las puertas no se cierran completamente o se abren en la Guía para la solución de problemas.
	El refrigerador está instalado en un lugar caluroso.	El compresor funcionará durante más tiempo en condiciones calurosas. A temperaturas ambiente normales (21°C/70°F), el compresor debería funcionar entre el 40% y el 80% del tiempo. En condiciones más calurosas, sería esperable que funcionara aún más a menudo. No se debe operar el refrigerador a temperaturas que superen los 43°C.
	El condensador / la cubierta trasera está tapada.	Use una aspiradora con boquilla para limpiar la cubierta del condensador y las ventilaciones. No quite el panel que cubre el área de la bobina del condensador.

## Enfriado

Problema	Causas posibles	Soluciones
La sección de refrigerador o congelador está demasiado cálida.	El refrigerador se instaló recientemente.	Puede tomar hasta 24 horas para que cada compartimiento alcance la temperatura deseada.
	Las ventilaciones de aire están bloqueadas. Circula aire frío desde el congelador hasta la sección de alimentos frescos y de vuelta, por las ventilaciones de aire que hay en la pared que dividen las dos secciones.	Localice las ventilaciones de aire usando su mano para sentir el flujo de aire y mueva todos los envases que bloqueen las ventilaciones y restrinjan el flujo de aire. Reordene los artículos para permitir que el aire circule por el compartimiento. (Consulte el diagrama de Flujo de aire en la sección Uso del refrigerador).
	Las puertas se abren a menudo o durante mucho tiempo.	Cuando las puertas se abren a menudo o durante mucho tiempo, el aire cálido y húmedo ingresa en el compartimiento. Esto aumenta la temperatura y el nivel de humedad dentro del compartimiento. Para disminuir el efecto, reduzca la frecuencia y duración de la apertura de las puertas.
	Se agregó gran cantidad de alimentos o alimentos calientes a cualquiera de los compartimientos.	Agregar alimentos entibia el compartimiento, lo que lleva a que sea necesario que opere el sistema de refrigeración. Permitir que los alimentos calientes se enfríen hasta estar a temperatura ambiente antes de guardarlos en el refrigerador reducirá este efecto.
	Las puertas no están correctamente cerradas.	Consulte la sección Las puertas no se cierran correctamente o se abren en la Guía para la solución de problemas de componentes y funciones.
	El control de temperatura no está en la configuración correcta.	Si la temperatura es demasiado cálida, ajuste el control de a un incremento y espere a que se estabilice la temperatura. Consulte la sección Ajuste de los controles para obtener más información.
	El ciclo de deshielo se completó recientemente.	Durante el ciclo de deshielo, es posible que la temperatura de cada compartimiento aumente levemente y que se forme condensación en la pared trasera. Espere 30 minutos y compruebe que se haya restaurado la temperatura apropiada una vez completo el ciclo de deshielo.
La sección de refrigerador o congelador está demasiado fría.	Configuración incorrecta del control de temperatura.	Si la temperatura es demasiado fría, ajuste el control de a un incremento y espere a que se estabilice la temperatura. Consulte la sección Ajuste de los controles para obtener más información.

## Enfriado

Problema	Causas posibles	Soluciones
Acumulación de humedad en el interior.	Las puertas se abren a menudo o durante mucho tiempo.	Cuando las puertas se abren a menudo o durante mucho tiempo, el aire cálido y húmedo ingresa en el compartimiento. Esto aumenta la temperatura y el nivel de humedad dentro del compartimiento. Para disminuir el efecto, reduzca la frecuencia y duración de la apertura de las puertas.
	Las puertas no están correctamente cerradas.	Consulte la sección Las puertas no se cierran correctamente en la Guía para la solución de problemas.
	El clima es húmedo.	El clima húmedo permite que ingrese humedad adicional en los compartimientos cuando se abren las puertas, lo que resulta en condensación o escarcha. Mantener un nivel razonable de humedad en el hogar ayudará a controlar la cantidad de humedad que puede ingresar en los compartimientos.
	El ciclo de deshielo se completó recientemente.	Durante el ciclo de deshielo, es posible que la temperatura de cada compartimiento aumente levemente y que se forme condensación en la pared trasera. Espere 30 minutos y compruebe que se haya restaurado la temperatura apropiada una vez completo el ciclo de descongelamiento.
	Los alimentos no están correctamente envasados.	Los alimentos que se guardan sin tapar o envolver y los contenedores húmedos pueden resultar en la acumulación de humedad en cada compartimiento. Seque todos los contenedores con un trapo y guarde los alimentos en envases sellados para evitar que se forme condensación y escarcha.
Los alimentos se están congelando en el compartimiento del refrigerador.	Se ubicaron alimentos con alto contenido de agua cerca de una ventilación de aire.	Reordene los artículos de manera que aquellos que tienen alto contenido de agua estén lejos de las ventilaciones de aire.
	El control de temperatura del refrigerador está mal configurado.	Si la temperatura es demasiado fría, ajuste el control de a un incremento y espere a que se establezca la temperatura. Consulte la sección Ajuste de los controles para obtener más información.
	El refrigerador está instalado en un lugar frío.	Cuando el refrigerador opera a temperaturas por debajo de los 5°C (41°F), los alimentos se pueden congelar en el compartimiento del refrigerador. No se debe operar el refrigerador a temperaturas por debajo de los 13°C (55°F).
Se forma escarcha o cristales de hielo sobre los alimentos congelados (fuera del envase).	Las puertas se abren a menudo o durante mucho tiempo.	Cuando las puertas se abren a menudo o durante mucho tiempo, el aire cálido y húmedo ingresa en el compartimiento. Esto aumenta la temperatura y el nivel de humedad dentro del compartimiento. Una mayor humedad resultará en escarcha y condensación. Para disminuir el efecto, reduzca la frecuencia y duración de la apertura de las puertas.
	La puerta no se cierra bien.	Consulte la sección Las puertas no se cierran correctamente o se abren en la Guía para la solución de problemas.

## Refrigeración/Hielo y Agua

Problema	Causas posibles	Soluciones
Se forma escarcha o cristales de hielo sobre los alimentos congelados (dentro del envase sellado).	La condensación de los alimentos con alto contenido de agua se congeló dentro del envase.	Esto es normal para aquellos alimentos que tienen alto contenido de agua.
	El alimento ha estado en el congelador durante mucho tiempo.	No almacene alimentos con alto contenido de agua en el congelador durante largos períodos de tiempo.
La máquina de hielo no hace suficiente hielo.	La demanda excede la capacidad de almacenamiento de hielo.	La máquina de hielo producirá aproximadamente entre 70 y 120 cubitos en un período de 24 horas.
	No está conectado el suministro de agua del hogar, la llave de paso no está completamente abierta, o la válvula está tapada.	Conecte el refrigerador a un suministro de agua fría con presión adecuada y abra del todo la llave de paso de agua. Si el problema persiste, es posible que sea necesario contactar a un plomero.
	Se agotó el filtro de agua.	Se recomienda reemplazar el filtro de agua <ul style="list-style-type: none"> <li>• Aproximadamente cada seis meses.</li> <li>• Cuando se enciende el indicador del filtro de agua.</li> <li>• Cuando disminuye la salida de agua del expendedor de agua.</li> <li>• Cuando los cubitos de hielo son más pequeños de lo habitual.</li> </ul>
	Baja presión del suministro de agua del hogar.	La presión de agua debe estar entre los 20 y los 120 psi (138 – 827 kPa) en los modelos sin filtro de agua, y entre los 40 y 120 psi (276 – 827 kPa) en los modelos con filtro de agua. Si el problema persiste, es posible que sea necesario contactar a un plomero.
	Se está usando un sistema de filtración por ósmosis inversa.	Los sistemas de filtración por ósmosis inversa pueden reducir la presión de agua por debajo del mínimo y provocar problemas en la máquina de hielo. (Consulte la sección Presión de agua.)
	El tramo de tubería que conecta el refrigerador a la válvula de suministro del hogar está retorcido.	La tubería se puede retorcer cuando se mueve el refrigerador durante la instalación o limpieza, lo que resulta en una disminución del flujo de agua. Enderece o repare la línea de suministro de agua y acomódela de manera que se eviten retorcidas en el futuro.
	Las puertas se abren a menudo o durante mucho tiempo.	Si las puertas de la unidad se abren a menudo, el aire del ambiente calentará el refrigerador, lo que evitará que la unidad mantenga la temperatura fijada. Disminuir la temperatura del refrigerador, así como no abrir las puertas con tanta frecuencia, puede ser de ayuda.
	Las puertas no están cerradas del todo.	Si las puertas no se cierran correctamente, la producción de hielo se verá afectada. Consulte la sección Las puertas no se cierran correctamente o se abren en la Guía para la solución de problemas de componentes y funciones para obtener más información.
	El ajuste de temperatura del congelador es demasiado cálido.	La temperatura recomendada para el compartimiento del congelador para una producción normal de hielo es de -18°C (0°F). Si la temperatura del congelador es superior, la producción de hielo se verá afectada.

## Hielo y Agua

Problema	Causas posibles	Soluciones
La máquina de hielo no hace hielo.	El refrigerador se instaló recientemente o la máquina de hielo se conectó recientemente.	Puede tomar hasta 24 horas para que cada compartimiento alcance la temperatura deseada y para que la máquina de hielo comience a hacer hielo.
	La máquina de hielo no está encendida.	Establecer el botón máquina de Ice ON/OFF (Encendida/ Apagada) en la pantalla y confirmar para establecerlo en el modo Ice ON (Encendido)
	El sensor de detección de hielo está obstruido.	La presencia de sustancias extrañas o de escarcha en el sensor de detección de hielo pueden interrumpir la producción de hielo. Asegúrese de que el área del sensor está limpia en todo momento para una operación normal.
	El refrigerador no está conectado a un suministro de agua o la válvula de corte del suministro no está abierta.	Conecte el refrigerador al suministro de agua y abra completamente la válvula de corte de agua.
	El sensor o brazo de interrupción de la máquina de hielo está obstruido.	Si su máquina de hielo está equipada con un brazo de interrupción de hielo, asegúrese de que el brazo se pueda mover libremente. Si su máquina de hielo está equipada con un sensor electrónico de interrupción del hielo, asegúrese de que haya una vía libre entre ambos sensores.
El hielo huele o sabe mal.	El suministro de agua contiene minerales como el azufre.	Es posible que sea necesario instalar un <b>filtro</b> de agua para eliminar los problemas de sabor y olor. NOTA: En algunos casos, es posible que el filtro no sea de ayuda. Puede que no sea posible eliminar todos los minerales/olor/sabor en todos los suministros de agua.
	La máquina de hielo se instaló recientemente.	El hielo que lleva demasiado tiempo almacenado se encogerá, nublará, y puede desarrollar mal sabor. Deseche el hielo viejo y haga nuevo.
	Los alimentos no están bien guardados en los compartimientos.	Vuelva a envolver los alimentos. Es posible que los olores se trasladen al hielo si los alimentos no están bien envueltos.
	Es necesario limpiar el interior del refrigerador.	Para más información, consulte la sección de Cuidado y Limpieza.
	Es necesario limpiar el contenedor en donde se almacena el hielo.	Vacíe y lave el contenedor (deseche los cubitos viejos). Asegúrese de que el contenedor esté completamente seco antes de volver a instalarlo.
La máquina de hielo está haciendo demasiado hielo.	El sensor o brazo de interrupción de la máquina de hielo está obstruido.	Vacíe el contenedor de hielo. Si su máquina de hielo está equipada con un brazo de interrupción de hielo, asegúrese de que el brazo se pueda mover libremente. Si su máquina de hielo está equipada con un sensor electrónico de interrupción del hielo, asegúrese de que haya una vía libre entre ambos sensores. Vuelva a instalar el contenedor de hielo y espere 24 horas para confirmar que funcione adecuadamente.

## Hielo y Agua

Problema	Causas posibles	Soluciones
No dispensa hielo.	Las puertas no están cerradas del todo.	El hielo no se dispensará si hay alguna puerta del refrigerador abierta.
	Uso poco frecuente del dispensador.	Si el dispensador de hielo se usa con poca frecuencia, con el tiempo los cubitos de hielo se pegan unos a otros, lo que impide que se dispensen correctamente. Compruebe el depósito de hielo en busca de cubitos agrupados o pegados entre sí. Si los hubiera, sepárelos para que el dispensador funcione correctamente.
	El conducto de dispensación está obstruido con escarcha o fragmentos de hielo.	Para eliminar la escarcha o los fragmentos de hielo, desmonte el depósito de hielo y libere el conducto con un utensilio de plástico. La dispensación de hielo en cubitos también ayuda a evitar la formación de escarcha y fragmentos de hielo.
	La pantalla del dispensador está bloqueada.	Mantenga presionado el botón Lock (bloquear) durante tres segundos para desbloquear el panel de control y el dispensador.
	El depósito de hielo está vacío.	Puede tomar hasta 24 horas para que cada compartimiento alcance la temperatura deseada y para que la máquina de hielo comience a hacer hielo. Asegúrese de que el sensor o brazo de interrupción no se encuentre obstruido. Una vez que el suministro de hielo en el contenedor se ha agotado, puede tardar 90 minutos hasta que haya nuevamente hielo adicional disponible, y aproximadamente 72 horas para rellenar completamente el contenedor.
Dispensa agua lentamente.	Se agotó el filtro de agua.	Se recomienda reemplazar el filtro de agua <ul style="list-style-type: none"> <li>• Aproximadamente cada 6 meses.</li> <li>• Cuando se enciende el indicador del filtro de agua.</li> <li>• Cuando disminuye la salida de agua del expendedor de agua.</li> <li>• Cuando los cubitos de hielo son mas pequeños de lo habitual.</li> </ul>
	Se está usando un sistema de filtración por ósmosis inversa.	Los sistemas de filtración por ósmosis inversa pueden reducir la presión de agua por debajo del mínimo y provocar problemas en la máquina de hielo.  Si el problema persiste, es posible que sea necesario contactar a un plomero.
	Baja de presión del suministro de agua del hogar.	La presión de agua debe estar entre los 20 y los 120 psi (138 - 827 kPa) en los modelos sin filtro de agua, y entre los 40 y 120 psi (276 - 827 kPa) en los modelos con filtro de agua.  Si el problema persiste, es posible que sea necesario contactar a un plomero.
	El refrigerador se instaló recientemente.	Puede tomar hasta 24 horas para que cada compartimiento alcance la temperatura deseada.
	El refrigerador se cambió de lugar recientemente.	Si el refrigerador estuvo almacenado durante mucho tiempo o se movió sobre su costado, es necesario que el refrigerador esté en posición vertical durante 24 horas antes de conectarlo a una fuente de energía.

## Hielo y Agua

Problema	Causas posibles	Soluciones
No dispensa agua.	Instalación nueva o tubería de agua recientemente conectada.	Dispense 9,5 litros (2,5 galones) de agua (deje correr el agua durante unos 5 minutos) para purgar el aire atrapado y los contaminantes del sistema. No dispense los 9,5 litros de agua de manera continua. Pulse y suelte el botón del dispensador en ciclos de 30 segundos ON y 60 segundos OFF.
	El panel del dispensador está bloqueado.	Mantenga presionado el botón Lock (bloquear) durante tres segundos para desbloquear el panel de control y el dispensador.
	Las puertas del refrigerador o del congelador no están cerradas correctamente.	El agua no se dispensará si hay alguna puerta del refrigerador abierta.
	Se ha quitado o reemplazado el filtro de agua recientemente.	Después de reemplazar el filtro de agua, dispense 9,5 litros (2,5 galones) de agua (deje correr el agua durante unos 5 minutos) para purgar el aire atrapado y los contaminantes del sistema; No dispense los 9,5 litros de agua de manera continua. Pulse y suelte el botón del dispensador en ciclos de 30 segundos ON y 60 segundos OFF.
	El tramo de tubería que conecta el refrigerador a la válvula de suministro del hogar está retorcido.	La tubería se puede retorcer cuando se mueve el refrigerador durante la instalación o limpieza, lo que resulta en una disminución del flujo de agua. Enderece o repare la línea de suministro de agua y acomódelo de manera que se eviten retorcidas en el futuro.
	No está conectado el suministro de agua del hogar, la llave de paso no está completamente abierta, o la válvula está tapada.	Conecte el refrigerador al suministro de agua y abra completamente la válvula de corte de agua. Si el problema persiste, es posible que sea necesario contactar a un plomero.
El agua del dispensador está caliente.	El refrigerador se instaló recientemente.	Espere 24 horas tras la instalación a que el depósito de almacenamiento del agua se enfríe completamente.
	El dispensador de agua se ha usado recientemente y el depósito de almacenamiento se ha agotado.	Dependiendo de su modelo específico, el rango de la capacidad de almacenamiento de agua es de 20 a 30 cc. (0,6 a 0,9 litros).
	El dispensador no se ha usado durante varias horas.	Si el dispensador no se ha usado durante varias horas, el primer vaso que se llene con agua puede estar caliente. Descarte los primeros 10 cc.
	El refrigerador está conectado en una tubería de agua caliente.	Asegúrese de que el refrigerador está conectado a una tubería de agua fría. ADVERTENCIA: Conectar el refrigerador a una tubería de agua caliente puede dañar la máquina de hielo.



## Hielo y Agua/Componentes y Características

Problema	Causas posibles	Soluciones
El agua huele o sabe mal.	El suministro de agua contiene minerales como el azufre.	Es posible que sea necesario instalar un filtro de agua para eliminar los problemas de sabor y olor.
	Se agotó el filtro de agua.	Se recomienda reemplazar el filtro de agua <ul style="list-style-type: none"> <li>• Aproximadamente cada seis meses.</li> <li>• Cuando se enciende el indicador del filtro de agua.</li> <li>• Cuando disminuye la salida de agua del expendedor de agua.</li> <li>• Cuando los cubitos de hielo son más pequeños de lo habitual.</li> </ul>
	El refrigerador se instaló recientemente.	Dispense 9,5 litros (2,5 galones) de agua (deje correr el agua durante unos 5 minutos) para purgar el aire atrapado y los contaminantes del sistema. No dispense los 9,5 litros de agua de manera continua. Pulse y suelte el botón del dispensador en ciclos de 30 segundos ON y 60 segundos OFF.
Las puertas no se cierran correctamente o se abren.	Hay envases de alimentos impidiendo que la puerta se cierre.	Reordene los contenedores de alimento para dejar libre la puerta y los estantes.
	El contenedor de hielo, la tapa del cajón para verduras, las bandejas, los estantes, los contenedores de las puertas o los canastos no están en su posición.	Empuje todos los contenedores hacia adentro y ponga la tapa del cajón para verduras, las bandejas, los estantes y los canastos en su posición correcta. Consulte la sección Uso del refrigerador para obtener más información.
	Se quitaron las puertas durante la instalación del producto y no se volvieron a colocar adecuadamente.	Desmonte las puertas y vuelva a colocarlas siguiendo las instrucciones de la sección Desmontaje y colocación de las manijas y puertas del refrigerador.
	El refrigerador no está bien nivelado.	Consulte la sección Alineación de las puertas en la sección de Instalación del refrigerador para nivelar el refrigerador.
Las puertas son difíciles de abrir.	Las juntas están sucias o pegajosas.	Limpie las juntas y las superficies de contacto. Aplique una fina capa de abrillantador para electrodomésticos o cera de cocina en las juntas después de limpiarlas.
	La puerta se cerró recientemente.	Cuando abre la puerta, ingresa aire más caliente al refrigerador. Al enfriarse ese aire caliente, puede crear un vacío. Si le cuesta abrir la puerta, espere un minuto para permitir que la presión del aire se equilibre, y luego pruebe para ver si se abre con más facilidad.
El refrigerador se tambalea o parece inestable.	Las patas de nivelación no están bien ajustadas.	Consulte la sección Nivelación y alineación de las puertas.
	El suelo no está nivelado.	Es posible que sea necesario agregar cuñas debajo de las patas de nivelación o rodillos para completar la instalación.
Las luces no funcionan.	Avería de la iluminación LED interior.	La lámpara del compartimiento del refrigerador es una iluminación interior mediante LED, por lo que el mantenimiento deberá ser realizado por un técnico calificado.

**Componentes y Características**

Problema	Causas posibles	Soluciones
El interior del refrigerador está cubierto con polvo u hollín.	El refrigerador está ubicado cerca de una fuente de calor, como por ejemplo un hogar, chimenea o vela.	Asegúrese de que el refrigerador no esté ubicado cerca de una fuente de calor, como por ejemplo un hogar, chimenea o vela.

LG ELECTRONICS U.S.A., INC.  
FRIGORÍFICO LG GARANTÍA LIMITADA - U.S.A.

**AVISO DE ARBITRAJE: ESTA GARANTÍA LIMITADA CONTIENE UNA CLÁUSULA DE ARBITRAJE QUE LE DEMANDA A USTED Y A LG RESOLVER CONFLICTOS A TRAVÉS DE UN ARBITRAJE VINCULANTE EN LUGAR DE HACERLO EN LA CORTE, A MENOS QUE USTED DECIDA NO PARTICIPAR. EN EL ARBITRAJE NO ESTÁN PERMITIDAS LAS ACCIONES COLECTIVAS NI LOS JUICIOS CON JURADO. POR FAVOR, VEA A CONTINUACIÓN LA SECCIÓN TITULADA "PROCEDIMIENTO PARA RESOLVER CONFLICTOS".**

En caso de que su refrigerador LG ("Producto") presente alguna falla por defectos de materiales o de fabricación bajo uso apropiado y normal durante el período de garantía establecido más abajo, el mismo será reparado o reemplazado por LG Electrónicos ("LG"), a su opción. Esta garantía limitada es válida únicamente para el comprador final original del producto, y únicamente cuando el producto ha sido comprado y utilizado dentro de los Estados Unidos, incluidos los territorios norteamericanos.

PERÍODO DE GARANTÍA			
Refrigerador/Congelador	Sistema Sellado (Condensador, Filtro desecante, Tubo Conector y Evaporador)	Compresor	
Un (1) año a partir de la fecha original de compra	Cinco (5) años a partir de la fecha original de compra	Cinco (5) años a partir de la fecha original de compra	Sólo Compresor Lineal / Inversor : Partes sólo para los años 6-10 desde la fecha original de compra. (La mano de obra se le cargará al consumidor)
Piezas y mano de obra (solo piezas internas/funcionales)	Piezas y mano de obra	Piezas y mano de obra	

• Los productos y las piezas de repuesto están garantizados durante el tiempo restante del período original de garantía o noventa (90) días, lo que resulte mayor.

• Los productos y las piezas de repuesto pueden ser nuevos, reparados, reacondicionados, o reconstruidos por la fábrica.

• Es necesario presentar prueba de la compra minorista especificando el modelo del producto y la fecha de compra para obtener el servicio de garantía bajo esta garantía limitada.

**Salvo lo prohibido por la ley, toda garantía de comercialización o idoneidad implícita, para un propósito particular en el producto, está limitada a la duración de la garantía arriba expresada. Bajo ninguna circunstancia deberá LG o sus distribuidores/representantes ser responsable por cualquier daño indirecto, incidental, consecuente, especial, o punitivo, lo cual incluye pero no se limita a, pérdida de fondos del comercio, ganancias perdidas, interrupción del trabajo, deterioro de otros bienes, costo de remover y reinstalar el producto, pérdida de uso, o cualquier otro daño ya sea basado en contrato, perjuicio, u otros. La responsabilidad total de LG, en caso exista, no excederá el precio que usted pagó por adquirir el producto.**

Algunos estados no permiten la exclusión o limitación de daños incidentales o emergentes, o limitaciones a la duración de la garantía implícita, por lo que la exclusión o limitación anteriormente mencionada podrían no corresponder en su caso. Esta garantía limitada le otorga derechos legales específicos y es posible que usted cuente con otros derechos que varían según el estado.

**ESTA GARANTÍA LIMITADA NO CUBRE LO SIGUIENTE:**

- Viajes del servicio técnico para entregar, buscar o instalar el producto, instruir al cliente sobre la operación del mismo, corregir el cableado o las reparaciones/instalaciones no autorizadas.
- Daño o fallo del producto al operar durante fallas e interrupciones del suministro eléctrico, o resultado de un servicio eléctrico inadecuado.
- Daños o fallas causadas por tuberías de agua rotas o con fugas, tuberías de agua congeladas, líneas de desagüe restringidas, suministro de agua inadecuado o interrumpido, o suministro de aire inadecuado.
- Daños resultantes de operar el producto en una atmósfera corrosiva o contraria a las instrucciones detalladas en el manual del propietario del producto.
- Daños o fallos del producto causados por accidentes, pestes y alimañas, rayos, viento, incendio, inundaciones, hechos de fuerza mayor, o cualquier otra causa fuera del control de LG.
- Daños o fallas causados por modificaciones o alteraciones no autorizadas, o si se usa para otro fin que no sea el previsto.
- Daños o fallos resultantes de mal uso, abuso, instalación, reparación o mantenimiento incorrectos. Una reparación incorrecta incluye el uso de piezas no autorizadas, aprobadas o especificadas por LG. La instalación o el mantenimiento inadecuado incluye aquellos contrarios a lo especificado en el manual del usuario del producto.
- Daños o fallos causados por corriente o voltaje eléctrico incorrecto, o por códigos de fontanería.
- Daños o fallos causados por el transporte y el manejo, incluye rayas, muescas, astillados y/u otros daños al acabado del producto, a menos que tales daños se informen dentro del plazo de una (1) semana de la entrega.
- Daños o artículos faltantes a productos comprados con descuento, con la caja abierta o que hayan estado en exhibición.
- Productos reacondicionados o cualquier producto vendido con los avisos "En el estado actual", "En el sitio actual", "Con todos sus defectos" o similares.
- Productos cuyos números de serie originales hayan sido retirados, alterados o no se puedan determinar fácilmente.
- Aumentos en los costos de los servicios públicos y otros gastos adicionales de dichos servicios.
- Cualquier ruido asociado con la operación normal.
- Uso de accesorios (Ej, filtros de agua, etc.), componentes o productos de limpieza consumibles que no estén autorizados por LG.
- Reemplazo de focos, filtros o cualquier parte consumible.
- Cuando el producto se use de otra forma que no sea uso doméstico usual y normal (p. ej., uso comercial o industrial, en oficinas e instalaciones recreativas o vehículos) o uso contrario a las instrucciones detalladas en el manual del propietario del producto.
- Costos asociados con el retiro y la reinstalación de su producto para realizar reparaciones.
- Estantes, bandejas de puerta, cajones, manijas y accesorios, a excepción de las partes internas/funcionales cubiertas bajo esta garantía limitada.

**El costo de la reparación o el reemplazo en estas circunstancias excluidas estará a cargo del consumidor. PARA OBTENER SERVICIO EN GARANTÍA E INFORMACIÓN ADICIONAL Llame al 1-800-243-0000 y seleccione la opción apropiada desde el menú. O visite nuestro sitio web en <http://www.lg.com> O por correo: LG Electronics Customer Service P.O. Box 240007 Huntsville, AL 35813 ATTN: CIC**

**PROCEDIMIENTO PARA RESOLVER CONFLICTOS:**

TODOS LOS CONFLICTOS ENTRE USTED Y LG QUE SURJAN FUERA DE O RELACIONADOS DE ALGUNA MANERA CON ESTA GARANTÍA LIMITADA O CON EL PRODUCTO, SE RESOLVERÁN EXCLUSIVAMENTE A TRAVÉS DE UN ARBITRAJE VINCULANTE Y NO EN UNA CORTE DE JURISDICCIÓN GENERAL. ARBITRAJE VINCULANTE SIGNIFICA QUE USTED Y LG RENUNCIAN AL DERECHO DE UN JUICIO CON JURADO Y A REALIZAR O PARTICIPAR EN UNA DEMANDA COLECTIVA.

**Definiciones.** Para el propósito de esta sección, las referencias a "LG" significan: LG Electronics U.S.A., Inc., sus empresas matrices, subsidiarias y filiales y cada uno de sus directivos, directores, empleados, agentes, beneficiarios, predecesores en interés, sucesores, cesionarios y proveedores; las referencias a "conflicto" o "reclamación" incluirán cualquier conflicto, reclamo o controversia de cualquier tipo, sin importar (ya sea basado en contrato, agravio, estatuto, regulación, ordenanza, fraude, falsa representación o cualquier teoría legal o equitativa) que surja de o esté relacionada con cualquier forma de venta, condición o desempeño del producto o de esta Garantía Limitada.

**Aviso de disputa.** En caso de que usted desee iniciar un procedimiento de arbitraje, primero debe notificar a LG por escrito al menos 30 días antes de iniciar el arbitraje enviando una carta a LG a LG Electronics, USA, Inc. Atención: Legal Department-Arbitration 1000 Sylvan Ave, Englewood Cliffs 07632. Usted y LG aceptan participar en discusiones de buena fe en un intento de resolver su reclamo de manera amistosa. En la carta debe proporcionar su nombre, dirección y número de teléfono; identificar el producto que es objeto de la reclamación; y describir la naturaleza del reclamo y el remedio que busca. Si usted y LG no pueden resolver la disputa dentro de 30 días, cualquiera de las partes puede proceder a presentar una demanda de arbitraje.

**Acuerdo de arbitraje vinculante y renuncia de demanda colectiva.** En caso de no resolver la disputa durante el período de 30 días después de enviar una notificación por escrito a LG, Usted y LG se comprometen a resolver cualquier reclamo entre nosotros, solamente a través de arbitraje vinculante sobre una base individual, a menos que usted se excluya, conforme a lo dispuesto a continuación. Cualquier conflicto entre usted y LG no estarán combinados o consolidados con una controversia relacionada con cualquier otro producto o reclamo de otra persona o entidad. Más específicamente y sin perjuicio de lo anterior, no procederá bajo ninguna circunstancia cualquier disputa entre usted y LG como parte de una acción colectiva o representativa. En lugar del arbitraje, cualquiera de las partes podrá iniciar una acción individual en la corte de reclamos menores, pero tales acciones en la corte de reclamos menores no podrán ser realizadas en una acción colectiva o representativa.

**Normas y procedimientos de arbitraje.** Para comenzar con el arbitraje de un reclamo, usted o LG deben realizar una demanda escrita para arbitraje. El arbitraje será administrado por la Asociación Americana de Arbitraje (AAA) y se llevará a cabo ante un árbitro único bajo las Normas de Arbitraje del Consumidor de la AAA, que tienen efecto al momento de inicio del arbitraje (en adelante "Normas de la AAA") y bajo los procedimientos establecidos en esta sección. Las Normas de la AAA están disponibles en línea en [www.adr.org/consumer](http://www.adr.org/consumer). Envíe una copia de su solicitud de arbitraje por escrito, así como una copia de esta disposición, a la AAA de la forma descrita en las Normas de la AAA. También debe enviar una copia de su solicitud por escrito a LG en LG Electronics, USA, Inc. Atención: Legal Department-Arbitration 1000 Sylvan Ave, Englewood Cliffs 07632. Si hay un conflicto entre las Normas de la AAA y las reglas establecidas en esta sección, prevalecerán dichas reglas de esta sección. Esta disposición de arbitraje se rige por la Ley Federal de Arbitraje. El juicio se puede introducir en el laudo arbitral en cualquier tribunal de jurisdicción competente. Todos son temas para que el árbitro tome sus decisiones, excepto aquellos asuntos relativos al alcance y aplicabilidad de la cláusula de arbitraje y de la capacidad de arbitraje de la controversia para que el tribunal decida. El árbitro se regirá por los términos de esta disposición.

**Legislación vigente.** La legislación del estado de su residencia regirá esta Garantía Limitada, así como todas las disputas entre nosotros, salvo que sea invalidada o inconsistente con leyes federales aplicables.

**Tarifas / Costos.** Usted no debe pagar ninguna tarifa para comenzar un arbitraje. Al recibir su solicitud de arbitraje por escrito, LG pagará todos los gastos administrativos rápidamente a la AAA, a menos que usted solicite más de \$25,000.00 por daños, en cuyo caso el pago de estos gastos se regirá por las Normas de la AAA. Salvo disposición contraria prevista en el presente documento, LG pagará a la AAA todos los gastos documentales, administrativos y de arbitraje para cualquier arbitraje iniciado, de conformidad con las Normas de la AAA y esta disposición de arbitraje. Si usted prevalece en el arbitraje, LG pagará los honorarios y gastos de sus abogados, siempre y cuando sean razonables, considerando factores que incluyen, entre otros, el monto de la compra y el monto del reclamo. No obstante lo anterior, si la ley aplicable permite una adjudicación de honorarios y gastos razonables de abogados, un árbitro puede otorgarlos en la misma medida que lo haría un tribunal. Si el árbitro considera que la sustancia de su reclamo o la reparación solicitada en la demanda es frívola o se utiliza para un propósito inadecuado (calificado según las normas establecidas en la Norma Federal de Procedimiento Civil 11 (b)), el pago de todos los honorarios de arbitraje se regirá por las Normas de la AAA. En tal situación usted se compromete a reembolsar a LG todos los fondos erogados previamente por ella, cuyo pago es, por otra parte, su obligación, según las Normas de la AAA. Salvo disposición contraria, LG renuncia a cualquier derecho que pudiera tener para solicitarle los honorarios y gastos de sus abogados, si LG prevalece en el arbitraje.

**Audiencias y ubicación.** Si su reclamo es por \$25,000 o menos, usted puede optar que el arbitraje sea realizado únicamente sobre la base de: (1) documentos presentados al árbitro, (2) a través de una audiencia telefónica o (3) por una audiencia en persona, según lo establecido por las Normas de la AAA. Si su reclamo excede \$25,000, el derecho a una audiencia estará determinado por las Normas de la AAA. Cualquier audiencia de arbitraje en persona se realizará en un lugar dentro del distrito judicial federal en el cual resida, a menos que ambos acuerden otra ubicación o estemos de acuerdo con el arbitraje telefónico.

**Exclusión.** Usted puede quedarse fuera de este procedimiento de resolución de la disputa. Si se excluye, ni usted ni LG pueden solicitar al otro que participe en un procedimiento de arbitraje. Para excluirse usted debe enviar una notificación a LG, en un lapso de hasta 30 días continuos, contados a partir de la fecha de la primera compra del consumidor del producto, ya sea por: (i) el envío de un correo electrónico a [optout@lge.com](mailto:optout@lge.com) con el siguiente Asunto: "Exclusión del arbitraje" o (ii) llamada al 1-800-980-2973. Debe incluir en el correo electrónico de exclusión o suministrar por teléfono: (a) su nombre y dirección; (b) la fecha en la cual el producto fue comprado; (c) el nombre o el número del modelo del producto; y (d) el número del serial (el número del serial puede ser hallado (i) en el producto, o (ii) en la dirección de <https://www.lg.com/us/support/repair-service/schedule-repair-continued> al hacer clic en "Find My Model & Serial Number").

Sólo puede excluirse del procedimiento de resolución de conflictos en la forma descrita anteriormente (es decir, por correo electrónico o por teléfono); ninguna otra forma de notificación será efectiva para hacerlo. Excluirse de este procedimiento de resolución de controversias no afectará de ninguna manera la cobertura de la Garantía Limitada, por lo que usted continuará disfrutando de todos sus beneficios. Si conserva este producto y no se excluye, usted acepta todos los términos y condiciones de la cláusula de arbitraje descrita anteriormente.









### LG Customer Information Center

For inquiries or comments,  
visit [www.lg.com](http://www.lg.com) or call:

**1-800-243-0000** USA, Consumer User

**1-888-865-3026** USA, Commercial User

**1-888-542-2623** CANADA

**Register your product Online!**

[www.lg.com](http://www.lg.com)