

This Owner's Manual is provided and hosted by [Appliance Factory Parts](http://www.appliancefactoryparts.com).

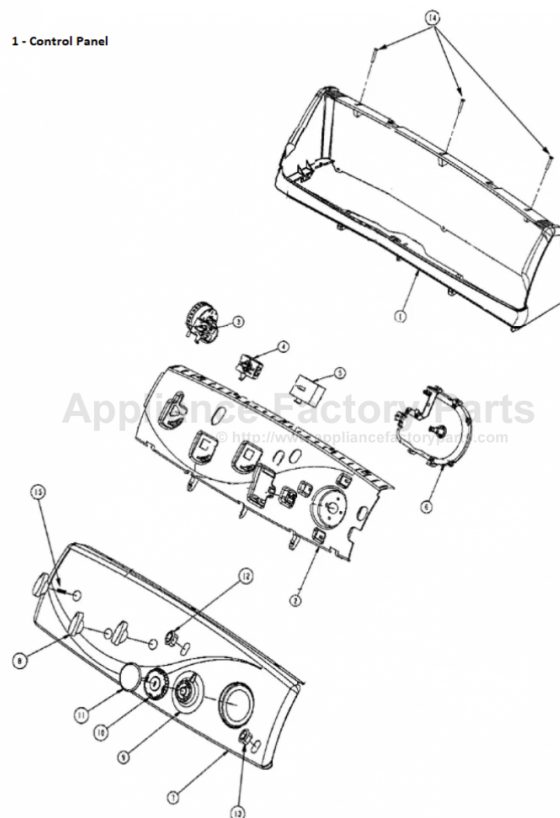

# MAYTAG MAVT634AWW Owner's Manual

[Shop genuine replacement parts for MAYTAG  
MAVT634AWW](#)



[Find Your MAYTAG Washer Parts - Select From 1756 Models](#)

----- Manual continues below -----



# USER'S GUIDE

Congratulations on your purchase of a Maytag clothes washer! Your satisfaction is very important to us.

**Read this manual for best results.** It contains instructions to acquaint you with proper operating and maintenance procedures.

**Save time and money.** If something should go wrong, we suggest consulting the "Before You Call" section. It is designed to help you solve basic problems before consulting a servicer.

If you have questions, write us (include your model and serial numbers and your phone number) or call:

Maytag Services<sup>SM</sup>  
 Attn: CAIR® Center  
 P.O. Box 2370  
 Cleveland, TN 37320-2370  
 1-800-688-9900 USA  
 1-800-688-2002 CANADA  
 1-800-688-2080 USA TTY (for deaf, hearing impaired, or speech impaired)  
 (Mon.-Fri., 8am-8pm Eastern Time)  
 Internet: <http://www.maytag.com>

## Table of Contents

Safety instructions . . . . .	1
Operating tips . . . . .	2
Controls at a glance . . . . .	3-6
Special features . . . . .	7
Care and cleaning . . . . .	8
Storing the washer . . . . .	8
Before you call . . . . .	9-10
Warranty . . . . .	11
Guide de l'utilisateur . . . . .	12
Guía del usuario . . . . .	24

# Important Safety Instructions



**WARNING: To reduce the risk of fire, explosion, electric shock, property damage or injury to persons when using the appliance, follow basic safety precautions, including the following:**

1. Read all instructions before using the appliance.
2. As with any equipment using electricity and having moving parts, there are potential hazards. To use this appliance safely, the operator should become familiar with the instructions for operation of the appliance and always exercise care when using it.
3. Do not install or store this appliance where it will be exposed to the weather.
4. Install and level washer on a floor that can support the weight.
5. This appliance must be properly grounded. Never plug the appliance cord into a receptacle which is not grounded adequately and in accordance with local and national codes. See installation instructions for grounding this appliance.
6. To avoid the possibility of fire or explosion:
  - a. Do not wash items that have been previously cleaned in, washed in, soaked in, or spotted with gasoline, dry-cleaning solvents, other flammable or explosive substances as they give off vapors that could ignite or explode. Hand wash and line dry any items containing these substances.

Any material on which you have used a cleaning solvent, or which is saturated with flammable liquids or solids, should not be placed in the washer until all traces of these liquids or solids and their fumes have been removed.

These items include acetone, denatured alcohol, gasoline, kerosene, some liquid household cleaners, some spot removers, turpentine, waxes and wax removers.
  - b. Do not add gasoline, dry-cleaning solvents, or other flammable or explosive substances to the wash water. These substances give off vapors that could ignite or explode.
  - c. Under certain conditions, hydrogen gas may be produced in a hot water system that has not been used for 2 weeks or more. **HYDROGEN GAS IS EXPLOSIVE.** If the hot water system has not been used for such a period, before using a washing machine or combination washer-dryer, turn on all hot water faucets and let the water flow from each for several minutes. This will release any accumulated hydrogen gas. As the gas is flammable, do not smoke or use an open flame during this time.
7. Do not reach into the appliance if the tub or agitator is moving.
8. Do not allow children or pets to play on, in, or in front of the appliance. Close supervision is necessary when the appliance is used near children and pets.
9. Do not tamper with controls.
10. Do not repair or replace any part of the appliance or attempt any servicing unless specifically recommended

in published user-repair instructions that you understand and have the skills to carry out.

11. Unplug power supply cord before attempting to service your washer.
12. The agitator should not be removed. If the agitator is removed, it must be replaced by pushing down completely and the locking screw tightened before the washer is operated.
13. Store laundry aids and other material in a cool, dry place where children cannot reach them.
14. Do not wash or dry items that are soiled with vegetable or cooking oil. These items may contain some oil after laundering. Due to the remaining oil, the fabric may smoke or catch fire by itself.
15. Do not use chlorine bleach and ammonia or acids (such as vinegar or rust remover) in the same wash. Hazardous fumes can form.
16. Do not machine wash fiberglass materials. Small particles can stick to fabrics washed in following loads and cause skin irritation.
17. Before the appliance is removed from service or discarded, remove the door to the washing compartment.
18. Inlet hoses are subject to damage and deterioration over time. Check the hoses periodically for bulges, kinks, cuts, wear or leaks and replace them every five years.

## What you need to know about safety instructions

Warning and Important Safety Instructions appearing in this manual are not meant to cover all possible conditions and situations that may occur. Common sense, caution, and care must be exercised when installing, maintaining or operating appliance.

Always contact your dealer, distributor, service agent, or manufacturer about problems or conditions you do not understand.

## Recognize safety symbols, words, labels

### **WARNING**

**WARNING** – Hazards or unsafe practices which **COULD** result in severe personal injury or death.

### **CAUTION**

**CAUTION** – Hazards or unsafe practices which **COULD** result in minor personal injury.

**SAVE THESE INSTRUCTIONS**

# Operating Tips

---

## Detergent

- Use either liquid or granular laundry detergent. For best results, be sure detergent is added to the washer BEFORE the load and be sure the wash water is above 65° F.
- Use the correct amount of detergent for the load size, soil level and water conditions. Use more detergent if you have hard water and very soiled loads.

If you have soft water or a lightly soiled load, use less detergent. (See manufacturer's instructions.)

- Wipe up any detergent spills on the washer.

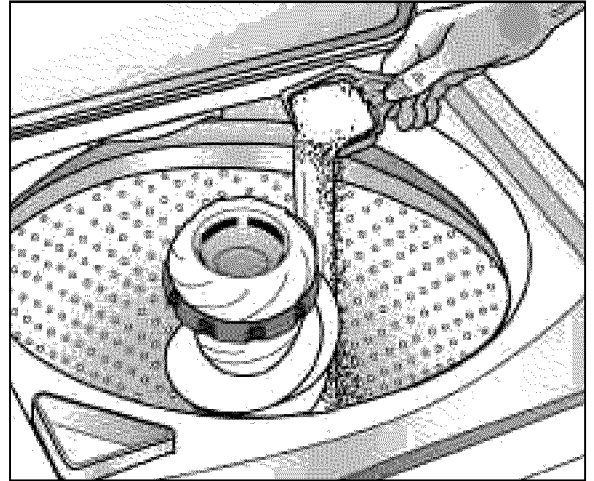

## Loading

- Put dry, unfolded clothes loosely in the tub, up to the top row of holes for a maximum load.
- Do not wrap large items like sheets around the agitator.
- Mix large and small items for best circulation. Wash bulky items like blankets separately.
- When laundering wrinkle free items or items of delicate construction, washable woolens or loosely knit items, never use less than the MEDIUM water level setting. This will minimize shrinkage, wrinkling and pulling of seams.
- For best results, add the detergent to washtub before adding the load.
- Close lid carefully to avoid slamming.

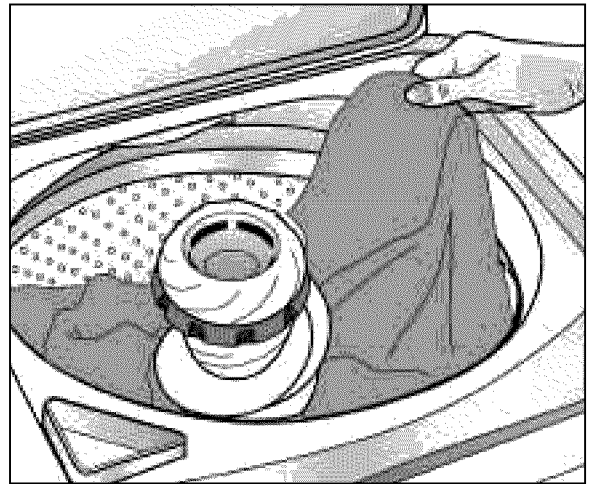

## Additional Tips

---

- The washer will pause briefly throughout each cycle. These pauses are normal.
- This washer is designed so that it will not spin or agitate when the lid is open. It will fill with the lid open so water is available for pretreating stains or diluting fabric softener.
- If you open the lid during a spin cycle, the washer will stop. When the lid is closed and the control dial pulled out, the washer will continue the cycle at the point it was interrupted.

# Controls at a Glance

## Step 1

### Select Water Level

Determine the selected setting based on clothes load size.

On select models, the infinite control allows you to select a specific setting or anywhere in between.

It may become necessary, due to bulky fabrics, to adjust the water level after agitation begins. To adjust the water level, turn the control to **RESET** and then back to the desired setting.

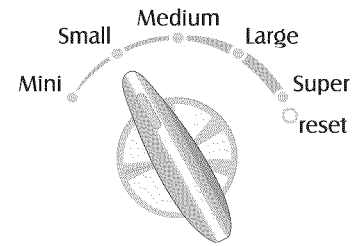

Infinite Water Level

**REMEMBER: Items must circulate freely for best results.**

#### WATER LEVEL SETTING      LOAD SIZE

WATER LEVEL SETTING	LOAD SIZE
Super	3/4 – Full
Large	1/2 – 3/4 Full
Medium	1/3 – 1/2 Full
Small (select models)	1/4 – 1/3 Full
Mini	1/4 Full

## Step 2

### Select Wash/Rinse Temperature

Your washer provides you with a choice of hot, warm or cold water for washing and cold or warm water for rinsing.

**Automatic Temperature Control (A.T.C.)** provides the optimal wash water temperature for cleaning. On select models, A.T.C. is controlled by turning a switch on and off. Other models offer A.T.C. by rotating the Wash/Rinse temperature control dial.

There may be warm water filling during a cold wash or hot water during a warm wash. This is normal.

Automatic Temperature Control



**REMEMBER: In wash water temperatures below 65° F, detergents do not dissolve well or clean well. Care labels define cold water as up to 85° F.**

## Step 2 (continued)

Control features vary by model.

### WASH/RINSE TEMPS LOAD TYPE

<u>Hot</u> Cold	White and heavily soiled, color-fast items.
<u>Warm</u> Warm (select models)	Moderately soiled, colored items.
<u>Warm</u> Cold (select models)	Moderately soiled, colored items; most wrinkle-free items.
<u>Cold</u> Cold	Brightly colored, lightly soiled items; washable woolsens.
<b>These settings feature automatic temperature control.</b>	
<u>A.T.C. Warm</u> Warm A.T.C. Warm Cold	Assures warm water wash temperature above 90° F. Provides optimum cleaning results.
<u>A.T.C. Cold</u> Cold	Assures cold water wash temperature above 65° F to properly activate detergent.

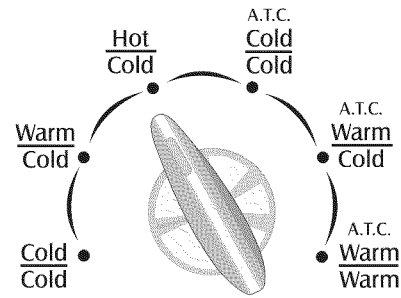

Wash/Rinse Temp

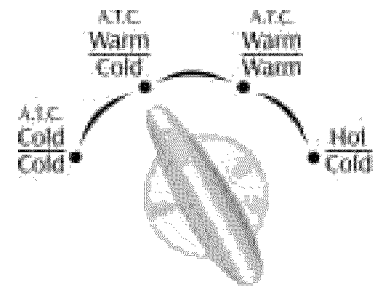

Wash/Rinse Temp

## Step 3

### Select Wash/Spin Speed

Your washer has selectable wash and spin speed combinations.

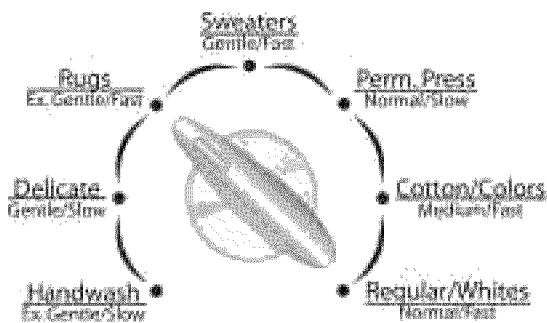

Fabric Selection

### WASH/SPIN SPEEDS LOAD TYPE

<u>Regular/Whites</u> Normal/Fast	Sturdy fabrics needing maximum water extraction like jeans, towels, bedding.
<u>Cotton/Colors</u> Medium/Fast (select models)	Alternating agitation between fast and slow to care for clothes with color.
<u>Perm. Press</u> Normal/Slow	Sturdy fabrics needing a slower spin speed to reduce wrinkling, such as dress shirts and dress pants.
<u>Sweaters</u> Gentle/Fast (select models)	Slow agitation to gently wash sweaters followed by a fast spin to remove moisture.
<u>Rugs</u> Ex. Gentle/Fast (select models)	Intermittent slow agitation and fast spin to remove moisture from washable throw rugs.
<u>Delicate</u> Gentle/Slow	Delicate fabrics needing slower spin speed because of clothing construction.
<u>Handwash</u> Ex. Gentle/Slow	Intermittent slow agitation and soak to gently wash the most delicate items.



## **Step 5** (if desired)

### **Select Options**

#### **Extra Rinse (select models):**

When the switch is in the "On" position, an extra rinse is added to the end of the cycle to more completely remove laundry additives, suds, perfumes, etc.

#### **Extended Spin (select models):**

When the switch is in the "On" position, extended spin provides three extra minutes of spin to remove more moisture from heavy loads such as towels.

#### **Chime (select models):**

The end-of-cycle CHIME will sound once when the cycle is completed. The volume of the chime can be on HI or LO, or turned completely OFF.

#### **Finger Faucet (select models):**

Provides a flow of water when the switch is in the "On" position.

- If the selected water level is reached, the finger faucet will not operate.
- For your safety, the finger faucet will not operate if hot wash is selected.

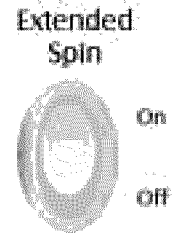

## **Step 6**

### **Pull Control Dial Out to Start**

- Add detergent and any additives.
- Add load and close lid.
- Pull out control knob to start.

You may stop the washer at any time by simply pushing the control dial IN. Therefore, it is possible to obtain a non-agitated soak or to shorten, skip or repeat any part of a cycle. The control dial must be pushed IN (off position) when you change the setting.

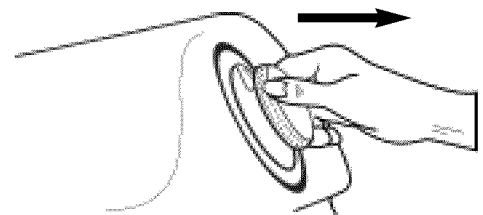

# Special Features

## Liquid Chlorine Bleach Dispenser

The dispenser automatically dilutes liquid chlorine bleach before it reaches your wash load. To use, follow these steps:

1. Measure liquid chlorine bleach carefully, following the instructions on the bottle.
2. Add the bleach to the dispenser before adding the load. Avoid splashing or over-filling the dispenser.

### **NOTE:**

- Never pour undiluted liquid chlorine bleach directly onto the load or into the wash tub. It is a powerful chemical and can cause fabric damage, such as tearing or color loss, if not used properly.
- If you prefer to use color-safe, non-chlorine bleach, pour it into the wash tub with your detergent. Do not pour non-chlorine, color-safe bleaches into the bleach dispenser.

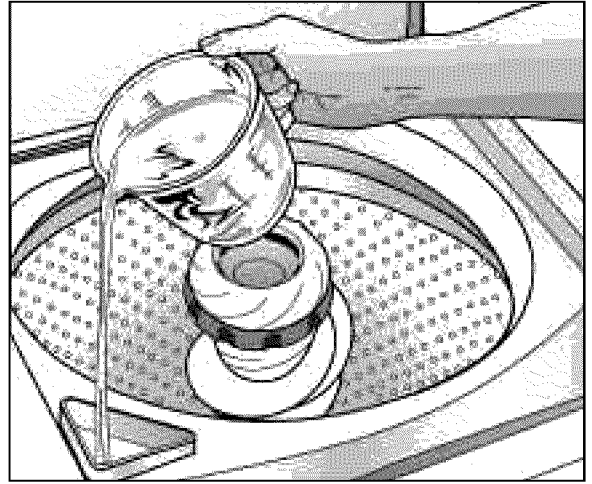

*Pour liquid chlorine bleach into bleach dispenser.*

## Fabric Softener Dispenser

The dispenser automatically releases liquid fabric softener at the proper time during the cycle. To use, follow these steps:

1. Pour liquid fabric softener into the dispenser using the amount recommended on the package.
2. For proper dispensing of fabric softener in the washer, add warm water to the fabric softener in the dispenser until the level reaches the fill line. Wipe up spills.
  - Do not stop the washer during the first spin. This will cause the dispenser to empty too soon.
  - Never pour fabric softener directly on the load. It will leave spots and stains.
  - Use the dispenser for liquid fabric softeners only.

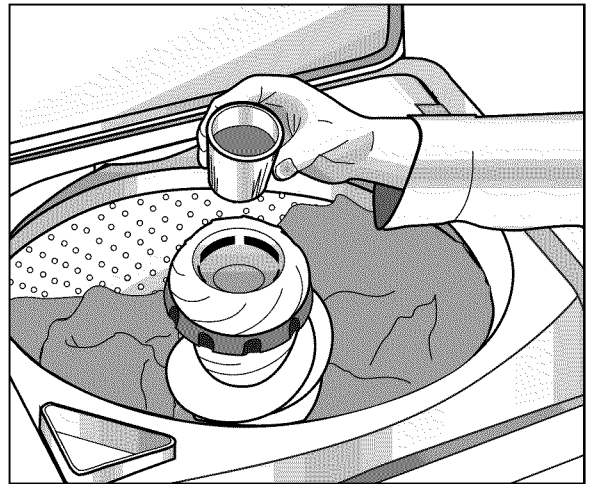

*Pour fabric softener into softener dispenser.*

# Care & Cleaning

---

Turn off the water faucets after finishing the day's washing. This will shut off the water supply to the washer and prevent the unlikely possibility of damage from escaping water.

Use a soft cloth to wipe up all detergent, bleach or other spills as they occur.

Clean the following as recommended:

**Control Panel** – clean with a soft, damp cloth and glass cleaner. Do not use abrasive powders or cleaning pads.

**Cabinet** – clean with soap and water.

## Fabric Softener Dispenser

1. Pull the dispenser off of the top of the agitator.
2. Soak for one hour in sink or container in hot water and dishwashing liquid.
3. Hold hands over top and bottom of dispenser and shake to loosen buildup.
4. Rinse with clean, hot water.
5. Repeat process if necessary.
6. Replace dispenser on agitator.

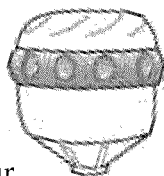

Do not use dishwashing liquid inside the washer. Oversudsing can occur.

**Interior** – hard water deposits may be removed, if needed, using a recommended cleaner labeled washer safe.

The interior of the washer should be cleaned periodically to remove dirt, soil, odor or bacteria residue that may remain in the washer as a result of washing clothes. We recommend taking the following steps every 60 to 120 days to clean and freshen your washer interior. The frequency with which the washer should be cleaned and freshened depends on factors such as usage, the amount of dirt, soil or bacteria being run through your washer, or the use of cold water.

## To clean and freshen the washer interior:

1. Add a measured amount of chlorine bleach to the bleach dispenser, following package directions for a normal load.
2. Add 1/4 cup of detergent to the tub.
3. Run the washer through a complete cycle using hot water and the Super water level setting.
4. Repeat the process if necessary.

# Storing the Washer

---

Washers can be damaged if water is not removed from hoses and internal components before storage. Prepare the washer for storage as follows:

- Select NORMAL on the REGULAR cycle and add one cup of bleach OR white vinegar to a full load of water without clothes. (Do not mix bleach and vinegar in the same wash. Hazardous fumes can form.) Run the washer through a complete cycle.
- Turn the water faucets off and disconnect the inlet hoses.

- Disconnect the washer from the electrical supply and leave the washer lid open to let air circulate inside the tub.
- If the washer has been stored in below-freezing temperatures, allow time for the washer to thaw out prior to use.
- After storage, select NORMAL on the REGULAR cycle and run the washer through a complete cycle.

# Before You Call

## Won't Fill

- Plug cord into live electrical outlet.
- Check fuse or reset circuit breaker.
- Turn the control dial to proper cycle and pull dial out to start the washer.
- Turn both faucets on fully.
- Straighten inlet hoses.
- Disconnect hoses and clean screens. Hose filter screens may be plugged at the faucet.
- The drain hose must be elevated at least to the top of the tub.

## Won't Agitate

- Make sure the lid is completely closed.
- Turn the control knob to proper cycle and pull dial out to start the washer.
- Close lid and pull dial out to start the washer. For your safety, washer will not agitate or spin unless the lid is closed.
- The washer is equipped with a lid switch failure detector. If the lid switch should malfunction, the detector will stop operations for your safety. Call for service.
- Pauses are normal. Wait and see if the washer will start again.

## Won't Spin or Drain

- Straighten drain hoses. Eliminate kinked hoses. If there is a drain restriction, call for service.
- Close lid and pull dial out to start the washer. For your safety, washer will not agitate or spin unless the lid is closed.
- The washer is equipped with a lid switch failure detector. If the lid switch should malfunction, the detector will stop operations for your safety. Call for service.
- If the drain height is over eight feet, water may not be completely removed.

## Load is Wetter than Normal at the End of the Cycle

- The washer is designed to reduce spin speed if an unbalanced load is detected. This is normal.
- Redistribute the load in the tub and set the washer on SPIN.
- Spin speed may be too slow for load type. Set Wash/Spin speed to Regular/Whites (normal/fast).

## Stops

- Turn the control dial to proper cycle and pull dial out to start the washer.
- Close lid and pull dial out to start the washer. For your safety, washer will not agitate or spin unless lid is closed.
- This may be a pause or soak period in the cycle. Wait briefly and it may start.
- The washer is equipped with a lid switch failure detector. If the lid switch should malfunction, the detector will stop fill operations for your safety. Call for service.

## Leaks Water

- Make sure water inlet hose connections are tight at faucet and water valve.
- Make sure end of drain hose is correctly inserted and secured to drain facility.
- Avoid extended soaking – soak for 30 minutes or less.
- Avoid overloading.

## Is Noisy

- Be sure washer is leveled properly as outlined in installation manual.
- Weak floors can cause vibration and walking.
- Be sure rubber feet are installed on leveling legs.
- Operating sounds will vary depending on agitation speed.

**Fills with the Wrong Temperature Water**

- Turn both faucets on fully.
- Make sure temperature selection is correct.
- If Auto Temperature Control is selected, cold water may feel warmer than cold water from the tap (see page 3).
- Make sure hoses are connected to correct faucets and inlet connections. Be sure water supply is regulated correctly. Flush water line before filling washer.
- Check the water heater. It should be set to deliver a minimum 120° F (49° C) hot water at the tap. Also check water heater capacity and recovery rate.
- Disconnect hoses and clean screens. Hose filter screens may be plugged.

**Cycle Selector Advances Through Off**

- Extra rinse is selected.

**End of Cycle Chime Does Not Sound**

- When Extended Spin (select models) is not selected, there may be a three-minute delay before chime sounds. This is normal.
- End of Cycle Chime switch (select models) is set to Lo or Off.

*For further assistance contact Maytag Services<sup>SM</sup>, Maytag Customer Assistance:  
U.S. 1-800-688-9900 or Canada 1-800-688-2002  
U.S. customers using TTY for deaf, hearing impaired or speech impaired, call 1-800-688-2080.*

***NOTE: In our continuing effort to improve the quality of our appliances, it may be necessary to make changes to the appliance without revising this guide.***

# Warranty & Service

## Warranty

### Limited One Year Warranty - Parts and Labor

For **one (1) year** from the original retail purchase date, any part which fails in normal home use will be repaired or replaced free of charge.

### Canadian Residents

The above warranties only cover an appliance installed in Canada that has been certified or listed by appropriate test agencies for a compliance to a National Standard of Canada unless the appliance was brought into Canada due to transfer of residence from the United States to Canada.

*The specific warranties expressed above are the **ONLY** warranties provided by the manufacturer. These warranties give you specific legal rights, and you may also have other rights which vary from state to state.*

CUSTOMER'S SOLE AND EXCLUSIVE REMEDY UNDER THIS LIMITED WARRANTY SHALL BE PRODUCT REPAIR AS PROVIDED HEREIN. IMPLIED WARRANTIES, INCLUDING WARRANTIES OF MERCHANTABILITY OR FITNESS FOR A PARTICULAR PURPOSE, ARE LIMITED TO ONE YEAR OR THE SHORTEST PERIOD ALLOWED BY LAW. MAYTAG CORPORATION SHALL NOT BE LIABLE FOR INCIDENTAL OR CONSEQUENTIAL DAMAGES. SOME STATES AND PROVINCES DO NOT ALLOW THE EXCLUSION OR LIMITATION OF INCIDENTAL OR CONSEQUENTIAL DAMAGES, OR LIMITATIONS ON THE DURATION OF IMPLIED WARRANTIES OF MERCHANTABILITY OR FITNESS, SO THESE EXCLUSIONS OR LIMITATIONS MAY NOT APPLY TO YOU. THIS WARRANTY GIVES YOU SPECIFIC LEGAL RIGHTS AND YOU MAY ALSO HAVE OTHER RIGHTS, WHICH VARY STATE TO STATE OR PROVINCE TO PROVINCE.

## What is Not Covered By These Warranties

1. Conditions and damages resulting from any of the following:
  - a. Improper installation, delivery, or maintenance.
  - b. Any repair, modification, alteration, or adjustment not authorized by the manufacturer or an authorized servicer.
  - c. Misuse, abuse, accidents, unreasonable use, or acts of God.
  - d. Incorrect electric current, voltage, electrical and/or gas supply.
  - e. Improper setting of any control.
2. Warranties are void if the original serial numbers have been removed, altered, or cannot be readily determined.
3. Light bulbs, water filters and air filters.
4. Products purchased for commercial or industrial use.
5. The cost of service or service call to:
  - a. Correct installation errors. For products requiring ventilation, rigid metal ducting must be used.
  - b. Instruct the user on the proper use of the product.
  - c. Transport the appliance to and from the servicer.
6. Any food loss due to refrigerator or freezer product failures.
7. Expenses for travel and transportation for product service in remote locations.
8. Outside of the United States and Canada this warranty does not apply. Contact your dealer to determine if another warranty applies.
9. Consequential or incidental damages sustained by any person as a result of any breach of these warranties. Some states do not allow the exclusion or limitation of consequential or incidental damages, so the above exclusion may not apply.

## If You Need Service

First see the Troubleshooting section in your Use and Care Guide or call the dealer from whom your appliance was purchased or call Maytag Services, LLC, Customer Assistance at 1-800-688-9900 USA and 1-800-688-2002 Canada to locate an authorized servicer.

- Be sure to retain proof of purchase to verify warranty status. Refer to WARRANTY for further information on owner's responsibilities for warranty service.
- If the dealer or service company cannot resolve the problem, write to Maytag Services, LLC, Attn: CAIR<sup>®</sup> Center, P.O. Box 2370, Cleveland, TN 37320-2370, or call **1-800-688-9900 USA and 1-800-688-2002 Canada**. U.S. customers using TTY for deaf, hearing impaired or speech impaired, call 1-800-688-2080.
- User's guides, service manuals and parts information are available from Maytag Services, LLC, Customer Assistance.

**Notes:** When writing or calling about a service problem, please include:

- a. Your name, address and telephone number;
- b. Model number and serial number;
- c. Name and address of your dealer or servicer;
- d. A clear description of the problem you are having;
- e. Proof of purchase (sales receipt).



# GUIDE DE L'UTILISATEUR

Toutes nos félicitations pour avoir choisi une machine à laver Maytag! Il est très important pour nous que vous en soyez satisfait.

**Pour de meilleurs résultats, nous vous conseillons de lire ce manuel.** Vous y trouverez des renseignements qui vous aideront à comprendre les procédures de fonctionnement et d'entretien de la machine.

**Épargnez temps et argent.** En cas de problème, nous vous suggérons de consulter la section "Avant d'appeler". Elle a été rédigée pour vous aider à trouver une solution aux problèmes mineurs avant d'appeler un technicien.

Si vous avez des questions, veuillez nous écrire (en incluant le numéro de modèle de votre machine et votre numéro de téléphone) ou appelez-nous :

Maytag Services<sup>SM</sup>  
 Attn: CAIR<sup>®</sup> Center  
 P.O. Box 2370  
 Cleveland, TN 37320 États-Unis  
 1-800-688-2002 CANADA  
 (Du lundi au vendredi, 8 h à 8 h, heure de l'est)  
 Internet : <http://www.maytag.com>

## Table des matières

Mesures de sécurité .....	13
Fonctionnement.....	14
Commandes en un coup d'oeil ...	15-18
Caractéristiques spéciales .....	19
Entretien .....	20
Remisage de la machine à laver ....	20
Avant d'appeler.....	21-22
Garantie .....	23
Guía del Usuario .....	24

# Mesures de sécurité importantes



**AVERTISSEMENT : Pour réduire les risques d'incendie, d'explosion, d'électrocution, de dégâts ou des blessures lors de l'utilisation de cet appareil, suivre les précautions d'usage, notamment les suivantes :**

1. Lire toutes les instructions avant d'utiliser la machine.
2. Comme avec tout équipement fonctionnant à l'électricité et comportant des pièces mobiles, il existe toujours des possibilités de danger. Pour utiliser cette machine dans les meilleures conditions de sécurité, l'opérateur doit se familiariser avec les instructions de fonctionnement de l'appareil et user de prudence pendant son utilisation.
3. Ne pas installer ni remiser la machine dans un endroit où elle est exposée aux intempéries.
4. Installer la machine et la mettre de niveau sur un plancher pouvant supporter son poids.
5. Cet appareil doit être correctement mis à la terre. Ne jamais brancher le câble électrique d'une machine à laver sur une prise murale non mise à la terre conformément aux codes locaux et nationaux. Voir les instructions d'installation pour la mise à la terre de cette machine.
6. Pour éviter les risques d'incendie ou d'explosion :
  - a. Ne pas laver d'articles qui ont auparavant été nettoyés ou lavés à l'aide d'essence, de solvants de nettoyage à sec ou d'autres produits explosifs ou inflammables, ou qui en sont imbibés ou éclaboussés, car ces substances produisent des vapeurs qui peuvent s'enflammer ou exploser. Laver à la main et sécher à l'air tout article contenant ces substances.

Tout tissu sur lequel des solvants de nettoyage ont été utilisés ou qui sont saturés de liquides ou solides inflammables ne doit pas être mis dans la machine à laver avant que toute trace et toute vapeur de ces liquides ou solides ne soient complètement éliminées.

Ces produits comprennent l'acétone, l'alcool dénaturé, l'essence, le kérosène, certains produits de nettoyage ménagers, les détachants, la térébenthine, les cires et les décapants de cire.
  - b. Ne pas ajouter d'essence, de solvants de nettoyage à sec ou toute autre substance inflammable ou explosive à l'eau de lavage. Ces substances produisent des vapeurs qui pourraient s'enflammer ou exploser.
  - c. Dans certaines conditions, il peut y avoir production d'hydrogène dans un système de chauffage d'eau qui n'est pas utilisé pendant 2 semaines ou plus. L'HYDROGÈNE EST UN EXPLOSIF. Si votre système de chauffage d'eau n'est pas utilisé sur une telle durée, ouvrir tous les robinets d'eau chaude et laisser couler l'eau pendant plusieurs minutes avant d'utiliser votre machine à laver ou votre ensemble machine à laver-sècheuse. Ceci élimine toute accumulation d'hydrogène. Ce gaz étant inflammable, ne pas fumer ni utiliser de flamme vive pendant ces quelques minutes.
7. Ne pas mettre la main ou le bras dans la machine si l'agitateur ou cuve est en mouvement.
8. Ne pas permettre aux enfants ou aux animaux familiers de jouer sur l'appareil, à l'intérieur ou en face de celui-ci. Une supervision étroite est nécessaire lorsque l'appareil est utilisé à proximité d'enfants ou d'animaux familiers.
9. Ne pas modifier les mécanismes de commande.
10. Ne pas réparer ou remplacer une pièce de la machine ou procéder à un dépannage, sauf si les instructions publiées le recommandent et que la personne effectuant la réparation les comprend et possède les connaissances voulues pour les exécuter.
11. Débrancher la machine de la prise de courant avant toute réparation.
12. L'agitateur ne doit pas être retiré. S'il est retiré, le replacer en l'enfonçant à fond, puis serrer la vis de blocage avant de faire fonctionner la machine.
13. Mettre les produits pour la lessive et autres substances dans un endroit frais et sec où les enfants n'ont pas accès.
14. Ne pas laver ni sécher des articles imprégnés d'huile végétale ou de cuisson. Il pourrait y rester de l'huile après lavage, et ils pourraient fumer ou s'enflammer.
15. Ne pas mélanger de javellisant et d'ammoniaque ou d'acides (tels que du vinaigre ou du produit pour enlever la rouille) pour une même charge de linge. Des vapeurs nocives peuvent se former.
16. Ne pas laver d'articles en fibre de verre à la machine. De petites particules peuvent se coller sur le linge lavé par la suite et provoquer des irritations cutanées.
17. Avant de mettre la machine hors service ou au rebut, retirer la porte du compartiment de lavage.
18. Les tuyaux d'alimentation se détériorent progressivement. Inspecter les tuyaux à intervalle régulier; rechercher dilatations, écrasements, coupures, fuites et indices d'usure. Remplacer les tuyaux après 5 ans de service.

## Ce qu'il faut savoir à propos des consignes de sécurité

Les consignes de sécurité et les mises en garde présentées dans ce manuel ne couvrent pas toutes les situations possibles. Faire preuve de jugement, de prudence et d'attention lors de l'installation, de l'entretien et de l'utilisation du propriétaire.

Lorsque survient un problème ou une situation inhabituelle, toujours communiquer avec le détaillant, le distributeur, le technicien agréé ou le fabricant.

## Reconnaissez les étiquettes, phrases ou symboles sur la sécurité

### AVERTISSEMENT

AVERTISSEMENT – Risques ou pratiques non sûres, qui POURRAIENT résulter en de graves blessures ou même la mort.

### ATTENTION

ATTENTION – Risques ou pratiques non sûres qui POURRAIENT résulter en blessures mineures.

**CONSERVER CES INSTRUCTIONS**

# Fonctionnement

## Détergent

- Utiliser du détergent liquide ou en poudre. **Pour des résultats optimaux, veiller à toujours ajouter le détergent AVANT le linge et à ce que l'eau soit d'une température supérieure à 18° C (65° F).**
- Utiliser la quantité de détergent qui convient pour la charge, le niveau de saleté et le type d'eau. Si l'eau est dure et/ou que le linge est très sale, utiliser davantage de détergent.  
Si l'eau est douce ou le linge peu sale, utiliser moins de détergent. (Voir le mode d'emploi du détergent.)
- Essuyer tout détergent qui pourrait s'être répandu sur la machine à laver.

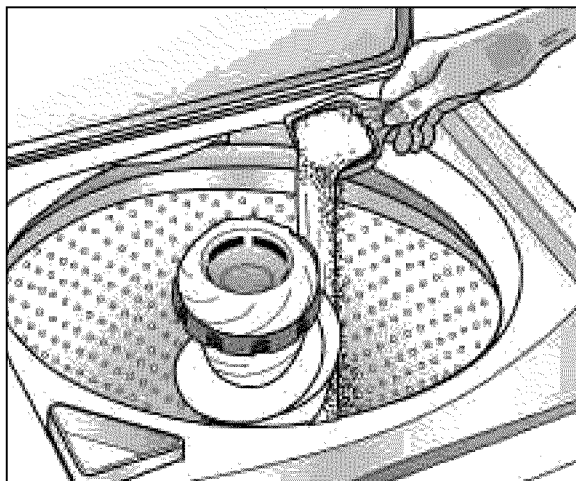

## Chargement

- Mettre le linge sec, non plié sans le tasser dans la machine, en remplissant le panier jusqu'au rang supérieur de trous pour une charge maximum.
- Ne pas enrouler des articles de grandes dimensions comme les draps autour de l'agitateur.
- Pour une meilleure circulation du linge, mélanger les petits articles et les articles de plus grandes dimensions. Laver les articles volumineux comme les couvertures séparément.
- Lors du lavage d'articles infroissables, fragiles, de lainages lavables ou d'articles en tricot à mailles lâches, ne jamais utiliser un niveau d'eau inférieur au réglage **MEDIUM** (moyen). Ils auront moins tendance à rétrécir, à se froisser et les coutures tiendront mieux.
- Pour des résultats optimaux, mettre du détergent dans la cuve avant d'ajouter le linge.
- Refermer soigneusement le couvercle pour qu'il ne claque pas.

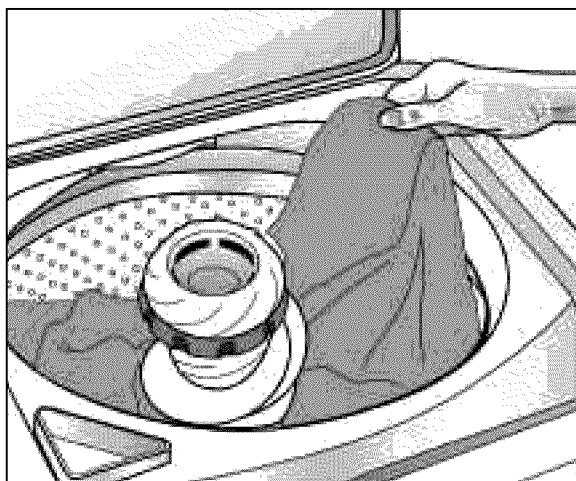

## Conseils supplémentaires

- La machine effectue des pauses à plusieurs reprises au cours d'un cycle de lavage. Ces pauses momentanées font partie de son fonctionnement normal.
- Cette machine est conçue de telle façon que tout essorage ou agitation s'arrête quand le couvercle est soulevé. Elle ne s'arrête cependant pas pendant le remplissage, permettant de prétraiter les taches ou de diluer l'assouplissant.
- Si le couvercle est soulevé pendant le cycle essorage, la machine s'arrête. Fermer le couvercle et tirer sur le sélecteur pour qu'elle reprenne le cycle là où il a été interrompu.

# Commands en un coup d'oeil

## Étape 1

### Sélectionner le niveau d'eau

Régler le sélecteur sur le réglage correspondant à la grosseur de la charge.

Sur certains modèles, le bouton de sélection permet de sélectionner tout niveau d'eau (variation infinie).

Il peut s'avérer nécessaire, en raison de l'épaisseur de certains tissus, de régler le niveau d'eau après le début de l'agitation. Pour régler le niveau d'eau, placer le sélecteur sur la position **RESET** (nouveau réglage), puis le positionner en face de la quantité d'eau désirée.

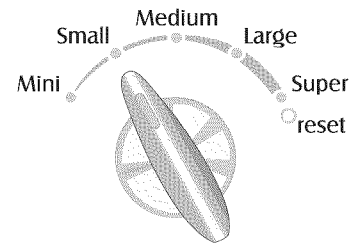

Infinite Water Level

**REMARQUE : Pour des résultats optimums, le linge doit circuler librement.**

RÉGLAGE DU NIVEAU D'EAU	GROSSEUR DE LA CHARGE
Super (Super)	3/4 – plein
Large (Gros)	1/2 – 3/4 plein
Medium (Moyen)	1/3 – 1/2 plein
Small (Petit) (modèles sélectionnés)	1/4 – 1/3 plein
Mini (miniature)	1/4 plein

## Étape 2

### Sélection de la température de lavage/rinçage de l'eau

La température de lavage de l'eau peut être chaude, tiède ou froide, tandis que la température de rinçage de l'eau peut être tiède ou froide.

Automatic Temperature Control [(la commande automatique de température (A.T.C.)) établit la température de lavage optimale. Le système A.T.C. est mis en oeuvre sur certains modèles à l'aide d'un bouton marche/arrêt, et sur d'autres modèles par rotation du bouton de sélection des températures de lavage/rinçage.

Il peut y avoir une introduction d'eau tiède durant un lavage à l'eau froide, ou d'eau chaude durant un lavage à l'eau tiède. Ceci est normal.

Automatic Temperature Control

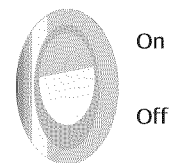

**REMARQUE : À moins de 18° C, (65° F), l'eau est trop froide pour dissoudre les détergents en poudre et les activer. Les étiquettes d'entretien considèrent l'eau froide jusqu'à 29° C (85° F).**

## Étape 2 (suite)

TEMPÉRATURE LAVAGE/RINÇAGE	TYPE DE CHARGE
Hot (Chaud) Cold (Froid)	Blanc très sale et couleurs bon teint
Warm (Tiède) Warm (Tiède) (modèles sélectionnés)	Linge modérément sale, articles de couleur
Warm (Tiède) Cold (Froid) (modèles sélectionnés)	Linge modérément sale, articles de couleur ; la plupart des articles à pli permanent
Cold (Froid) Cold (Froid)	Articles aux couleurs vives, peu sales ; lainages lavables
<b>Réglage par le système de commande automatique de température (A.T.C.)</b>	
A.T.C. Warm (Tiède) Warm (Tiède) A.T.C. Warm (Tiède) Cold (Froid)	Maintien de la température de l'eau tiède au-dessus de 90 ° F (32.2 ° C), pour un nettoyage optimum
A.T.C. Cold (Froid) Cold (Froid)	Température de l'eau froide au-dessus de 65 ° F (18.3 ° C), pour l'activation adéquate de détergent

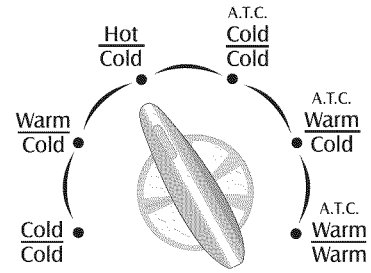

Wash/Rinse Temp

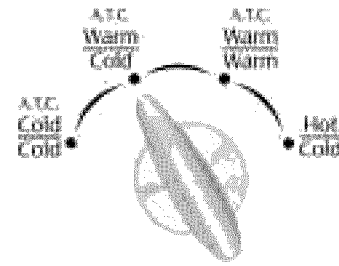

Wash/Rinse Temp

## Étape 3

### Sélectionner le cycle de lavage/d'essorage

La machine est programmée pour effectuer plusieurs combinaisons de vitesse de lavage et d'essorage.

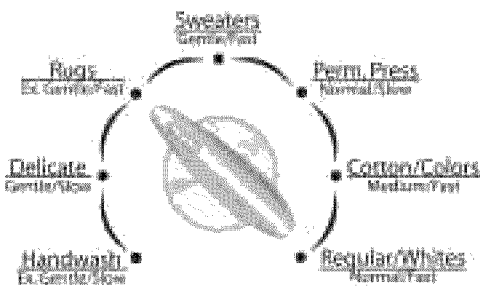

Fabric Selection

### VITESSES DE LAVAGE/ESSORAGE TYPE DE CHARGE

Regular/Whites Normal/Fast (Normal/Blancs) (Normale/Rapide)	Tissus robustes nécessitant un essorage maximum : jeans, serviettes, articles de literie.
Cotton/Colors Medium/Fast (Coton/Couleurs) (Moyenne/Rapide) (modèles sélectionnés)	Alternance entre périodes d'agitation rapide et lente, pour linge de couleur.
Perm. Press Normal/Slow (Pressage permanent) (Normale/Lente)	Tissus robustes nécessitant un essorage à moindre vitesse qui minimisera le froissement : chemises, pantalons élégants.
Sweaters (Chandails) Gentle/Fast/(Douce/Rapide) (modèles sélectionnés)	Agitation lente pour le lavage en douceur des tricots, puis essorage rapide pour l'extraction de l'eau.
Rugs (Carpettes) Ex. Gentle/Fast Ex. Doux/Rapide (modèles sélectionnés)	Agitation lente intermittente et essorage rapide pour extraire l'humidité des tapis lavables.
Delicate (Déliçats) Gentle/Slow (Douce/Lente)	Tissus déliçats nécessitant un essorage à basse vitesse du fait de leur constitution.
Handwash Ex. Gentle/Slow (Lavage manuel) (Extra-douce/Lente) (modèles sélectionnés)	Action intermittente d'agitation lente et de trempage, pour lavage en douceur des articles les plus déliçats.



## Étape 5 (si l'on désire)

### Sélection des options

#### Extra Rinse (Rinçage supplémentaire)

##### (modèles sélectionnés) :

Lorsque le bouton de sélection est à la position « On », une phase de rinçage supplémentaire est ajoutée à la fin du cycle, pour une élimination plus complète des additifs de lavage, mousse, parfums, etc.

#### Extended Spin (Essorage prolongé)

##### (modèles sélectionnés) :

Lorsque le sélecteur est à la position « On », la période d'essorage est prolongée de 3 minutes pour une meilleure extraction de l'eau sur certains textiles (ex. serviettes).

#### Chime (Signal sonore) (modèles sélectionnés) :

Le signal sonore de fin de cycle est émis une fois après l'achèvement du cycle. Choix de trois options de volume : HI (élevé), LO (bas), OFF (arrêt).

#### Finger Faucet (Admission d'eau)

##### (modèles sélectionnés) :

Introduction d'eau lorsque le sélecteur est à la position « On ».

- Il n'y a aucune introduction d'eau si le niveau d'eau sélectionné est atteint.
- Par mesure de sécurité, ce dispositif n'est pas opérationnel si on n'a pas sélectionné le lavage à l'eau chaude.



## Étape 6

### Tirer le sélecteur pour mettre en marche

- Pour mettre du détergent et des additifs.
- Mettre le linge et fermer le couvercle.
- Tirer sur le sélecteur pour mettre la machine en marche.

La machine peut être arrêtée à tout moment en poussant sur le sélecteur. Il est alors possible d'obtenir un trempage sans agitation ou de raccourcir, sauter ou répéter toute partie d'un cycle. Le sélecteur doit être enfoncé (position « off ») lorsque le réglage est modifié.

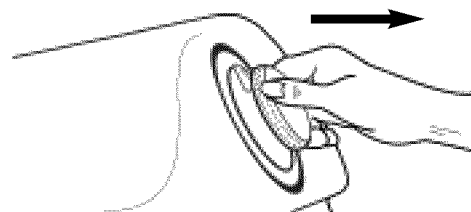

# Caractéristiques spéciales

## Distributeur d'agent de blanchiment chloré liquide

Le distributeur dilue automatiquement le javellisant liquide avant de l'ajouter au linge. Pour l'utiliser, procéder comme suit :

1. Mesurer soigneusement le javellisant liquide en suivant le mode d'emploi indiqué sur la bouteille.
2. Mettre le javellisant dans le distributeur avant de mettre le linge dans la machine. Éviter d'éclabousser ou de trop remplir le distributeur.

### REMARQUE:

- Ne jamais verser de javellisant liquide non dilué directement sur le linge ou dans la cuve. C'est un produit chimique puissant capable d'abîmer les tissus (déchirures, perte de couleur, par exemple) s'il n'est pas utilisé correctement.
- Si un agent de blanchiment sans chlore sans danger pour les couleurs est utilisé, le verser dans la cuve avec le détergent. Ne pas verser d'agent de blanchiment sans chlore dans le distributeur de javellisant.

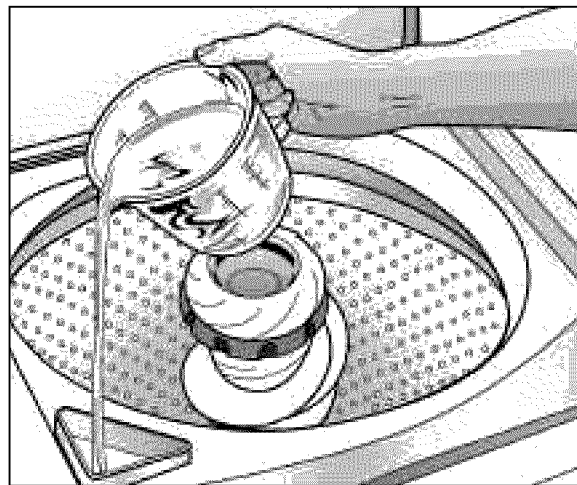

*Verser le javellisant liquide dans le distributeur de javellisant.*

## Distributeur d'assouplissant

Ce distributeur ajoute l'assouplissant liquide au moment voulu du cycle. Pour l'utiliser, procéder comme suit :

1. Verser l'assouplissant liquide dans le distributeur en utilisant la quantité recommandée sur l'emballage.
  2. Pour obtenir une bonne distribution de l'assouplissant dans la laveuse, ajouter de l'eau tiède à l'assouplissant dans le distributeur jusqu'au repère indiqué. Essuyer les éclaboussures.
- Ne pas arrêter la machine durant le premier essorage. Le distributeur se viderait trop tôt.
  - Ne jamais verser d'assouplissant directement sur le linge. Il laisserait des traînées et des taches.
  - Utiliser le distributeur pour l'assouplissant liquide uniquement.

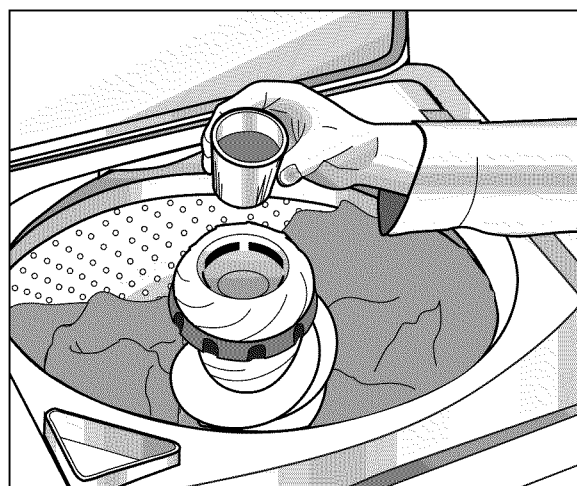

*Verser l'assouplissant liquide dans le godet et diluer avec de l'eau tiède.*

# Entretien

**Couper l'arrivée d'eau en fermant les robinets, une fois la lessive terminée pour la journée**, pour éviter toute possibilité de dégâts dus à une fuite d'eau, aussi improbable soit-elle.

Utiliser un linge doux pour essuyer tout détergent, javellisant ou autre dès qu'il se trouve répandu ou éclaboussé sur la machine.

Nettoyer les éléments suivants tel qu'indiqué :

**Tableau de commande** : Nettoyer avec un linge doux et humide et du nettoyeur pour vitres. Ne pas utiliser de poudres abrasives ni de tampons nettoyeurs.

**Carrosserie** : Nettoyer au savon et à l'eau, puis.

## Distributeur d'assouplissant

1. Retirez le distributeur de l'appareil.
2. Le tremper pendant une heure dans l'évier ou dans un récipient dans une solution d'eau chaude et de détergent liquide pour la vaisselle.
3. Mettez les mains sur le dessus et le dessous du distributeur et secouez-le, pour détacher l'accumulation des côtés du distributeur.
4. Le rincer à l'eau chaude.
5. Répétez au besoin le processus.
6. Remettre le distributeur sur l'agitateur.

N'utilisez pas de liquide pour la vaisselle à l'intérieur de la laveuse, il y aurait risqué d'un excès de mousse.

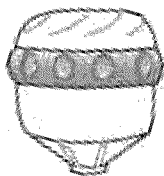

**Intérieur** : Les dépôts dus à l'eau dure peuvent, s'il y a lieu, être éliminés en utilisant un produit nettoyant dont l'étiquette indique qu'il convient à une machine à laver.

Nettoyer périodiquement l'intérieur de la laveuse pour retirer toutes saletés, odeurs ou bactéries qui resteraient dans la laveuse par suite du lavage du linge. Nous recommandons de suivre les étapes suivantes tous les 60 – 120 jours pour nettoyer et rafraîchir l'intérieur de la laveuse. La fréquence à laquelle la laveuse doit être nettoyée et rafraîchie dépend de facteurs tels qu'utilisation, quantité de saleté ou bactéries passant par la laveuse, ou encore l'utilisation d'eau froide.

## Nettoyage de l'intérieur :

1. Ajoutez une quantité mesurée de javellisant dans le distributeur d'agent de blanchiment, en suivant les instructions données sur l'emballage pour une charge normale.
2. Ajouter 1/4 tasse de détergent dans la cuve.
3. Faire faire à la laveuse un cycle complet à l'eau très chaude et au réglage de niveau d'eau super.
4. Répéter au besoin le processus.

# Remisage de la machine à laver

La machine risque d'être endommagée si l'eau qui se trouve à l'intérieur ainsi que dans les boyaux n'est pas évacuée avant de la remiser. Voici la marche à suivre pour préparer le remisage de la machine :

- Sélectionner NORMAL avec un cycle REGULAR (normal) et ajouter une tasse de javellisant OU de vinaigre blanc par charge complète d'eau, sans ajouter de linge. (Ne pas mélanger de javellisant et d' vinaigre pour une même charge de linge. Des vapeurs nocives peuvent se former.) Faire fonctionner la machine à laver pendant un cycle complet.

- Fermer les robinets d'eau et détacher les tuyaux d'arrivée.
- Débrancher la machine et laisser le couvercle ouvert pour que l'air circule dans la cuve.
- Si la laveuse a été rangée à des températures en dessous du gel, laisser la laveuse revenir à une température ambiante avant de l'utiliser.
- Après le rangement, sélectionner NORMAL pour le cycle REGULAR (normal) et faire fonctionner la machine pendant un cycle complet.

# Avant d'appeler

## Ne se remplit pas :

- Brancher la machine sur une prise murale sous tension.
- Vérifier le fusible ou réenclencher le disjoncteur.
- Mettre le sélecteur sur le cycle voulu et tirer dessus pour le mettre en position de marche.
- Ouvrir les deux robinets à fond.
- Redresser les boyaux d'arrivée.
- Débrancher les tuyaux et nettoyer les filtres. Les filtres des tuyaux peuvent être bouchés au niveau des robinets.
- Le tuyau d'évacuation doit être relevé jusqu'à la partie supérieure de la cuve au minimum.

## Ne produit pas d'agitation :

- S'assurer que le couvercle est bien fermé.
- Mettre le sélecteur sur le cycle voulu et tirer dessus pour le mettre en position de marche.
- Fermer le couvercle et tirer sur le sélecteur. Pour des raisons de sécurité, l'agitation et l'essorage ne fonctionnent pas si le couvercle est ouvert.
- La machine est dotée d'un détecteur de panne de l'interrupteur du couvercle. Si l'interrupteur ne fonctionne plus, le détecteur arrête la machine pour votre sécurité. Appeler le service après-vente.
- Les pauses sont normales. Attendre pour voir si la machine à laver va se remettre en marche.

## N'essore pas, ne se vidange pas :

- Redresser les boyaux. Éliminer les boyaux ne pouvant plus être redressés. Si l'évacuation est bouchée, appeler le service après-vente.
- Fermer le couvercle et tirer sur le sélecteur. Pour des raisons de sécurité, l'agitation et l'essorage ne fonctionnent pas si le couvercle est ouvert.
- La machine est dotée d'un détecteur de panne de l'interrupteur du couvercle. Si l'interrupteur ne fonctionne plus, le détecteur arrête la machine pour votre sécurité. Appeler le service après-vente.
- Si la hauteur d'évacuation est de plus de huit pieds, l'eau ne sera peut-être pas complètement enlevée.

## Linge plus mouille qu'à l'habitude à la fin du cycle de lavage :

- La machine réduit la vitesse d'essorage en présence d'une charge non uniformément répartie. Ceci est normal.
- Mieux répartir la charge dans la cuve et sélectionner de nouveau SPIN (essorage).
- La vitesse d'essorage risque d'être trop lente pour le type de charge. Régler la vitesse de Wash/Spin (Lavage/Essorage) sur Regular/Whites (Normale/Blancs) (normal/fast) (normale/rapide).

## S'arrête :

- Mettre le sélecteur sur le cycle voulu et tirer dessus pour le mettre en position de marche..
- Fermer le couvercle et tirer sur le sélecteur. Pour des raisons de sécurité, l'agitation et l'essorage ne fonctionnent pas si le couvercle est ouvert.
- C'est peut-être simplement une pause ou une phase de trempage du cycle de lavage. Attendre quelques minutes ; il est possible que la machine se remette en marche.
- La machine est dotée d'un détecteur de panne de l'interrupteur du couvercle. Si l'interrupteur ne fonctionne plus, le détecteur arrête la machine pour votre sécurité. Appeler le service après-vente.

## Fuit :

- S'assurer que les connexions de tuyau d'arrivée d'eau sont bien serrées au niveau des robinets.
- S'assurer que l'extrémité du boyau d'évacuation est insérée correctement et bien fixée sur le système d'évacuation.
- Trempage prolongé ; faire tremper 30 minutes maximum.
- Éviter de trop mettre de linge.

## Est bruyante :

- Vérifier que la machine a été mise de niveau tel qu'indiqué dans le manuel de mise en service.
- Les planchers peu solides peuvent produire des vibrations et le déplacement de la machine.
- S'assurer que les pieds réglables sont équipés d'embouts en caoutchouc.
- Des bruits de fonctionnement varient selon la vitesse de l'agitation.

**Cont.**

**Se remplit d'eau à une température incorrecte :**

- Ouvrir les deux robinets à fond.
- S'assurer que la température sélectionnée est la bonne.
- Si le réglage « Auto Temperature Control » (contrôle automatique de la température) a été sélectionné, l'eau froide peut paraître plus chaude par rapport à l'eau du robinet.
- S'assurer que les boyaux sont raccordés aux robinets et raccords d'arrivée d'eau voulus. S'assurer que l'alimentation en eau est correctement réglée. Faire passer de l'eau sous forte pression dans les conduites avant de remplir la machine à laver.
- Vérifier le chauffe-eau. Il doit être réglé pour assurer une eau chaude à 49° C (120° F) au robinet. Également vérifier la capacité du chauffe-eau et sa rapidité de chauffage une fois qu'il a été vidé.
- Déconnecter les boyaux et nettoyer les filtres. Les filtres des boyaux pourraient être bouchés.

**Le selecteur passe automatiquement a un réglage audela de «Off» (Arret)**

- Un Extra Rinse (rinçage supplémentaire) a été sélectionné.

**Le signal sonore fin de cycle ne retentit pas**

- Lorsque l'essorage prolongé (modèles sélectionnés) n'est pas choisi, il peut y avoir une attente de trois minutes avant que le signal sonore ne retentisse. Ceci est normal.
- L'interrupteur du signal sonore fin de cycle (modèles sélectionnés) est sur Lo (faible) ou Off (arrêt).

*Pour toute assistance technique, communiquer avec Maytag Services<sup>SM</sup>,  
Service-clients Maytag : au Canada : 1-800-688-2002*

**NOTE: En raison de nos efforts constants d'amélioration de la qualité de nos appareils électro-ménagers, il se peut qu'une machine à laver soit modifiée sans que le guide soit révisé.**

# Garantie et service après-vente

## Garantie

### Garantie limitée d'un an - pièces et main-d'œuvre

Durant une période d'un (1) an à compter de la date de l'achat initial, toute pièce qui se révélerait défectueuse dans les conditions normales d'usage ménager sera réparée ou remplacée gratuitement.

### Résidents du Canada

Les garanties ci-dessus couvrent un appareil installé au Canada seulement s'il a été agréé par les agences de test habilitées (vérification de la conformité à une norme nationale du Canada), sauf si l'appareil a été introduit au Canada à l'occasion d'un changement de résidence des États-Unis vers le Canada.

*Les garanties spécifiques formulées ci-dessus sont les **SEULES** que le fabricant accorde. Ces garanties vous confèrent des droits juridiques spécifiques et vous pouvez également jouir d'autres droits, variables d'un État à l'autre ou d'une province à l'autre.*

LE SEUL ET UNIQUE RECOURS DU CLIENT EN VERTU DE CETTE GARANTIE LIMITÉE EST LA RÉPARATION DU PRODUIT COMME DÉCRITE PRÉCÉDEMMENT. LES GARANTIES IMPLICITES, Y COMPRIS LES GARANTIES DE QUALITÉ MARCHANDE OU D'ADAPTATION À UN USAGE PARTICULIER, SONT LIMITÉES À UN AN OU À LA PÉRIODE LA PLUS COURTE PERMISE PAR LA LOI. MAYTAG CORPORATION NE SERA PAS TENUE RESPONSABLE DES DOMMAGES DIRECTS OU INDIRECTS. CERTAINS ÉTATS ET CERTAINES PROVINCES INTERDISENT L'EXCLUSION ET LA LIMITATION DES DOMMAGES DIRECTS OU INDIRECTS AINSI QUE LES LIMITATIONS SUR LA DURÉE DES GARANTIES IMPLICITES DE QUALITÉ MARCHANDE OU D'ADAPTATION À UN USAGE PARTICULIER. IL EST DONC POSSIBLE QUE CES LIMITATIONS NE S'APPLIQUENT PAS À VOUS. CETTE GARANTIE VOUS CONFÈRE DES DROITS JURIDIQUES SPÉCIFIQUES ET IL SE PEUT QUE VOUS AYIEZ D'AUTRES DROITS, QUI VARIENT D'UN ÉTAT À L'AUTRE OU D'UNE PROVINCE À L'AUTRE.

## Ne sont pas couverts par ces garanties

1. Les problèmes et dommages résultant des situations suivantes :
  - a. Mise en service, livraison ou entretien effectués incorrectement.
  - b. Toute réparation, modification, altération et tout réglage non autorisés par le fabricant ou par un prestataire de service après-vente agréé.
  - c. Mauvais emploi, emploi abusif, accidents, usage non raisonnable, ou catastrophe naturelle.
  - d. Courant électrique, tension, alimentation électrique ou en gaz incorrects.
  - e. Réglage incorrect d'une commande.
2. Les garanties ne peuvent être honorées si les numéros de série d'origine ont été enlevés, modifiés ou ne sont pas facilement lisibles.
3. Ampoules, filtres à eau et filtres à air.
4. Les produits achetés à des fins commerciales ou industrielles.
5. Les frais de dépannage ou de visite pour :
  - a. Correction d'erreurs de mise en service. Pour les produits nécessitant une ventilation, un conduit métallique rigide doit être utilisé.
  - b. Initiation de l'utilisateur à l'emploi de l'appareil.
  - c. Transport de l'appareil chez le réparateur et retour de l'appareil chez l'utilisateur.
6. Tout aliment perdu en raison de pannes du réfrigérateur ou du congélateur.
7. Dépenses de déplacement et de transport pour la réparation du produit dans des endroits éloignés.
8. Cette garantie n'est pas valide à l'extérieur des États-Unis et du Canada. Communiquez avec votre détaillant pour savoir si une autre garantie s'applique.
9. Dommages indirects ou accessoires subis par toute personne à la suite d'une quelconque violation des garanties. Certains États ou provinces ne permettent pas l'exclusion ou la limitation de responsabilité en ce qui concerne les dommages directs ou indirects. L'exclusion ci-dessus peut en conséquence ne pas s'appliquer à votre cas.

## Si vous avez besoin d'aide

Consultez d'abord la section sur le dépannage dans le manuel d'utilisation et d'entretien, puis appelez le détaillant de qui vous avez acheté votre appareil ou le service à la clientèle de Maytag Services, LLC au 1-800-688-9900 aux États-Unis et au 1-800-688-2002 au Canada pour savoir où trouver un réparateur autorisé.

- Veillez à conserver la facture d'achat pour justifier de la validité de la garantie. Pour d'autres renseignements concernant les responsabilités du propriétaire à l'égard du service sous garantie, voir le texte de la GARANTIE.
- Si le détaillant ou l'agence de service après-vente ne peut résoudre le problème, écrivez à Maytag Services, LLC à l'adresse suivante : CAIR<sup>®</sup> Center, P.O. Box 2370, Cleveland, TN 37320-2370 États-Unis, ou appelez au **1-800-688-9900 aux États-Unis ou au 1-800-688-2002 au Canada.**
- Les guides d'utilisation, les manuels de service et les renseignements sur les pièces sont disponibles auprès du service à la clientèle de Maytag Services, LLC.

**Remarques :** Veillez à fournir l'information suivante lorsque vous communiquez avec nous au sujet d'un problème :

- a Vos nom, adresse et numéro de téléphone;
- b Numéro de modèle et numéro de série de l'appareil;
- c Nom et adresse du détaillant avec la date l'appareil acheté;
- d Description détaillée du problème observé;
- e Preuve d'achat (facture de vente)



# GUÍA DEL USUARIO

¡Felicitaciones por la compra de su lavadora de ropa Maytag! Su satisfacción es muy importante para nosotros.

**Lea este manual para obtener los mejores resultados.** El manual contiene las instrucciones para operar adecuadamente la lavadora y los procedimientos para su mantenimiento.

**Ahorre tiempo y dinero.** Si tiene algún problema, le sugerimos que primero consulte la sección "Antes de llamar". Esta sección se preparó para ayudarle a resolver problemas básicos antes de consultar a un técnico de servicio.

Si tiene preguntas, escríbanos (incluya los números de modelo y serie de su lavadora y su número de teléfono), o llame al teléfono que se indica a continuación:

Maytag Services<sup>SM</sup>  
 Attn: CAIR® Center  
 P.O. Box 2370  
 Cleveland, TN 37320-2370  
 1-800-688-9900 EE.UU.  
 1-800-688-2002 CANADÁ  
 (De lunes a viernes, de las 8 a.m. a las 8 p.m.  
 hora del Este)  
 Internet: <http://www.maytag.com>

## Contenido

Instrucciones de seguridad .....	25
Sugerencias para la operación .....	26
Un vistazo a los controles .....	27-30
Características especiales .....	31
Cuidado y limpieza .....	32
Almacenamiento de la lavadora .....	32
Antes de llamar .....	33-34
Garantía de la lavadora .....	35

# Instrucciones importantes de seguridad



**ADVERTENCIA:** Para reducir el riesgo de incendio, explosión, descarga eléctrica o lesiones personales al usar su lavadora, siga las precauciones básicas de seguridad, entre ellas las siguientes:

1. Lea todas las instrucciones antes de usar el electrodoméstico.
2. Al igual que con cualquier equipo que utiliza electricidad y que tiene piezas móviles, existen ciertos riesgos potenciales. Para usar este electrodoméstico con seguridad, el usuario debe familiarizarse con las instrucciones de funcionamiento del electrodoméstico y ejercer siempre cuidado cuando lo usa.
3. No instale ni almacene este electrodoméstico donde estará expuesto a las inclemencias del tiempo.
4. Instale y nivele la lavadora sobre un piso firme que pueda soportar el peso.
5. Este electrodoméstico debe ser puesto a tierra de manera apropiada. Nunca enchufe el cordón del electrodoméstico en un tomacorriente que no esté debidamente puesto a tierra y de acuerdo con el código nacional y local. Vea las instrucciones de instalación para la puesta a tierra de este electrodoméstico.
6. Para evitar la posibilidad de incendio o explosión:
  - a. No lave artículos que han sido previamente limpiados, lavados, sumergidos o manchados con gasolina, solventes de limpiar en seco u otras sustancias inflamables o explosivas pues pueden emitir vapores inflamables o producir una explosión. Lave a mano y cuelgue en una cuerda de secar cualquier artículo que contenga estas sustancias.

Cualquier material en el cual se haya usado un agente de limpieza o que esté saturado con líquidos o sólidos inflamables, no debe ser colocado en la lavadora hasta que todos los restos de estos líquidos o sólidos y sus vapores hayan sido eliminados.

Estos artículos incluyen acetona, alcohol desnaturalizado, gasolina, kerosén, algunos líquidos de limpieza domésticos, algunos quitamanchas, agua ras, ceras y quitaceras.
  - b. No agregue gasolina, solventes de lavado en seco ni otras sustancias inflamables o explosivas al agua del lavado. Estas sustancias emiten vapores que pueden encenderse o explotar.
  - c. Bajo ciertas condiciones, se puede producir gas hidrógeno en un sistema de agua caliente que no ha sido usado durante dos semanas o más. EL GAS HIDROGENO ES EXPLOSIVO. Si el sistema del agua caliente no ha sido usado durante tal período, antes de usar una lavadora o una combinación de lavadora y secadora, abra todas las llaves del agua caliente y deje que el agua escurra durante varios minutos. Esto eliminará cualquier gas hidrógeno acumulado. Debido a que el gas es inflamable, no fume ni use una llama abierta durante este período.
7. No coloque la mano dentro del electrodoméstico cuando la tina o el agitador estén en movimiento.
8. No permita que los niños o animales domésticos jueguen dentro, delante o en el electrodoméstico. Es necesaria una supervisión estricta cuando el electrodoméstico es usado cerca de los niños o animales domésticos.
9. No altere los controles.
10. No repare ni reemplace ninguna pieza de la lavadora ni intente efectuar ningún servicio a menos haya sido recomendado específicamente en las instrucciones de reparación por el usuario y que usted las comprenda y tenga habilidad para efectuarlas.
11. Desenchufe el cordón de alimentación antes de intentar reparar su lavadora.
12. El agitador no debe ser sacado. Si el agitador se retira, debe ser colocado nuevamente oprimiéndolo hacia abajo completamente y apretando el tornillo de bloqueo antes de que la lavadora se usada.
13. Guarde los detergentes y otros materiales en un lugar fresco y seco donde los niños no puedan alcanzarlos.
14. No lave ni seque artículos que están sucios con aceite vegetal o de cocinar. Estos artículos pueden contener un poco de aceite después del lavado. Debido a esto, la tela puede ahumarse o encenderse por sí sola.
15. No use blanqueador de cloro ni amoníaco o ácidos (tales como vinagre o desoxidantes) en el mismo lavado. Se pueden formar vapores peligrosos.
16. No lave en la lavadora materiales de fibra de vidrio. Se pueden pegar partículas en las ropas que se vayan a lavar a continuación y causar irritación a la piel.
17. Antes de que la lavadora sea puesta fuera de servicio o descartada, retire la puerta del compartimiento del lavado.
18. Las mangueras de admisión del agua están sujetas a daño y deterioro con el pasar del tiempo. Verifique periódicamente las mangueras para comprobar que no tengan protuberancias, torceduras, cortes, desgaste o escapes y reemplácelas cada cinco años.

## Ahora debe conocer las instrucciones de seguridad

Las advertencias y las instrucciones importantes de seguridad que aparecen en este manual no tienen el propósito de cubrir todas las condiciones posibles que podrían ocurrir. Debe usarse sentido común, precaución y cuidado cuando se instale, se presente mantenimiento o se opere el electrodoméstico.

Siempre comuníquese con el distribuidor, concesionario, agente de servicio o fabricante para los asuntos relacionados con problemas o condiciones que no entienda.

## Reconozca los símbolos de seguridad, advertencias, etiquetas

### ADVERTENCIA

ADVERTENCIA – Peligros o prácticas no seguras que PODRIAN causar lesión personal grave o mortal.

### PRECAUCIÓN

PRECAUCIÓN – Peligros o prácticas no seguras que PODRIAN causar lesión personal menos grave.

# Sugerencias para la operación

## Detergente

- Use detergente de ropa líquido o granulado. **Para obtener los mejores resultados, asegúrese de añadir el detergente a la lavadora ANTES de la carga y asegúrese que el agua de lavado sea mayor de 65° F (18° C).**
- Use la cantidad correcta de detergente para el tamaño de carga, nivel de suciedad y las condiciones de agua. Use más detergente si tiene agua dura y cargas muy sucias. Si tiene agua suave y/o una carga levemente sucia, use menos detergente. (Vea las instrucciones del fabricante).
- Limpie los derrames de detergente en la lavadora.

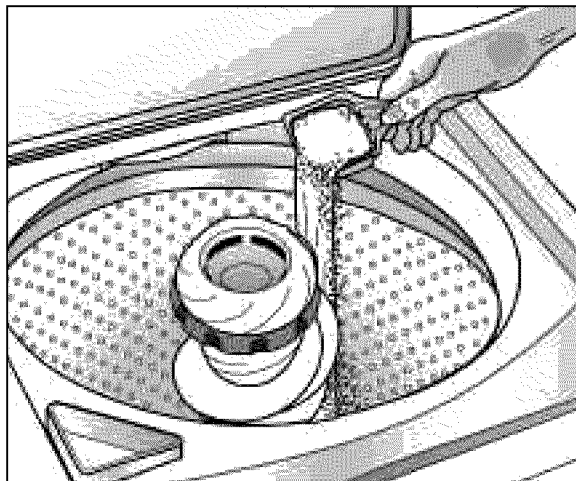

## Cargado

- Coloque las prendas secas, desdobladas sueltas en la tina, hasta la línea superior de orificios para la carga máxima.
- No envuelva artículos grandes como sábanas alrededor del agitador.
- Mezcle los artículos grandes y pequeños para una mejor circulación. Lave los artículos bromosos como colchas por separado.
- Cuando lave artículos de planchado permanente o de hechura delicada, lanas lavables o artículos de tela de punto, nunca use menos del ajuste de agua **MEDIUM** (MEDIANO). Esto reducirá al máximo or minimizará el encogimiento, arrugado y los tirones de las costuras.
- Para obtener los mejores resultados, añada el detergente a la tina de lavado antes de añadir la carga.
- Cierre cuidadosamente la tapa para evitar golpearla.

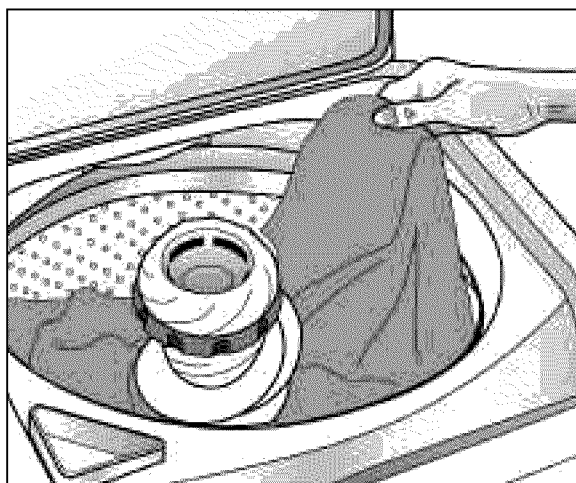

## Sugerencias adicionales

- La lavadora se detendrá brevemente en el transcurso de cada ciclo. Estas pausas son normales.
- La lavadora está diseñada para que no funcione en el ciclo de centrifugado y agitar cuando la tapa está levantada. Sin embargo, se puede llenar con la tapa levantada para permitir el acceso al agua durante el pretratamiento de manchas o para diluir el suavizante de ropa.
- Si se levanta la tapa durante un ciclo de centrifugado, la lavadora dejará de funcionar. Cuando se baja la tapa y se jala el disco de control, la lavadora continuará el ciclo en el punto en el que se interrumpió.

# Un vistazo a los controles

## Paso 1

### Seleccione el nivel del agua

Determine el ajuste de acuerdo con el tamaño de la carga de ropa.

En modelos selectos, el control infinito le permite seleccionar un ajuste específico o en cualquier parte entre los ajustes.

Es posible que sea necesario, como por ejemplo en el caso de telas voluminosas, ajustar el nivel del agua después de que comienza la agitación. Para ajustar el nivel del agua, gire el control hasta **RESET** (REAJUSTAR) y luego vuélvalo a colocar en el ajuste deseado.

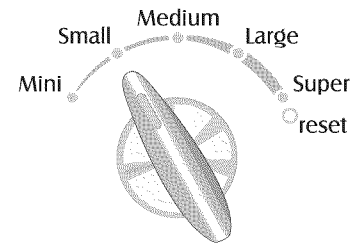

Infinite Water Level

**RECUERDE:** Los artículos deben moverse libremente para obtener los mejores resultados.

AJUSTE DEL NIVEL DEL AGUA	TAMAÑO DE LA CARGA
Super (Más Grande)	3/4 de la capacidad
Large (Grande)	1/2 – 3/4 de la capacidad
Medium (Media)	1/3 – 1/2 de la capacidad
Small (Pequeño) (modelos selectos)	1/4 – 1/3 de la capacidad
Mini (Mini)	1/4 de la capacidad

## Paso 2

### Selecciones des temperaturas de lavado y enjuague

La lavadora le permite seleccionar entre agua caliente, tibia o fría para lavar, y agua fría o tibia para enjuague.

**Automatic Temperature Control [(El Control Automático de la Temperatura) (A.T.C.)]** le ofrece la temperatura de agua de lavado óptima para limpieza. En modelos selectos, el control automático de la temperatura funciona encendiendo y apagando un interruptor. Otros modelos ofrecen control automático de la temperatura girando la perilla de control de la temperatura de lavado/enjuague.

Puede haber llenado de agua tibia durante un lavado en frío o agua caliente durante un lavado tibio. Esto es normal.

Automatic Temperature Control



**RECUERDE:** El detergente no se disuelve bien en el agua de lavado con temperatura menor que 18.3° C (65° F), y por lo tanto no limpiará adecuadamente la ropa. Las etiquetas de cuidado de la ropa definen agua fría aquella con una temperatura de hasta 29.4° C (85° F).

Las características de control y los estilos varían según el modelo.

## Paso 2 (cont.)

### TEMPS DE LAVADO/ENJUAGUE

### TIPO DE CARGA

Hot (Caliente) Cold (Fría)	Ropa blanca y ropa de colores sólidos muy sucia
Warm (Tibia) Warm (Tibia) (modelos selectos)	Ropa de color moderadamente sucia
Warm (Tibia) Cold (Fría) (modelos selectos)	Ropa de color moderadamente sucia; la mayoría de la ropa inarrugable
Cold (Fría) Cold (Fría)	Ropa de colores brillantes, ligeramente sucia. Lanas lavables.
Estos ajustes tienen control automático de la temperatura (A.T.C.).	
A.T.C. Warm (Tibia) Warm (Tibia) A.T.C. Warm (Tibia) Cold (Fría)	Asegura temperatura tibia sobre 90° F (32.2° C) del agua de lavado. Proporciona resultados óptimos de limpieza
A.T.C. Cold (Fría) Cold (Fría)	Asegura temperatura fría sobre 65° F (18.3° C) del agua de lavado para activar debidamente el detergente

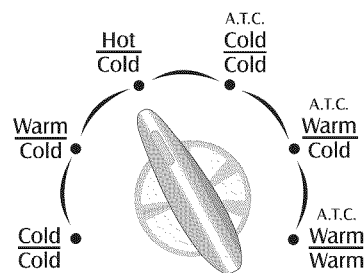

Wash/Rinse Temp

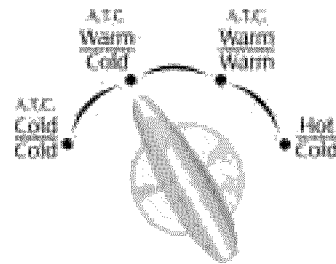

Wash/Rinse Temp

## Paso 3

### Seleccione el tipo de lavado y la velocidad de centrifugado

La lavadora ofrece varias combinaciones de tipo de lavado y velocidad de centrifugado de las cuales puede seleccionar.

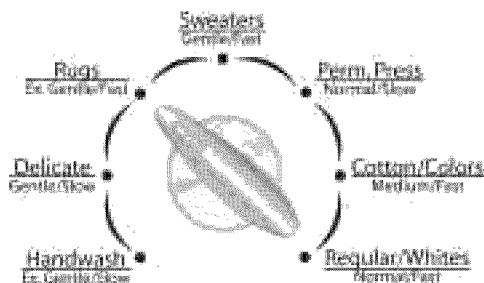

Fabric Selection

### LAVADO/VELOCIDAD DE CENTRIFUGADO

### TIPO DE CARGA

Regular/Whites Normal/Fast (Regular/Ropa blanca) (Normal/Rápido)	Telas resistentes que necesitan la máxima extracción de agua como vaqueros, toallas, ropa de cama.
Cotton/Colors Medium/Fast (Algodón/Ropa de color) (Mediana/Rápida) (modelos selectos)	Agitación alternada entre rápida y lenta para cuidado de las prendas de color.
Perm. Press Normal/Slow (Planchado permanente) (Normal/Lento)	Telas resistentes que necesitan una menor velocidad de centrifugado debido a que se arrugan tales como camisas de vestir, pantalones de vestir.
Sweaters (Suéteres) Gentle/Fast (Suave/Rápida) (modelos selectos)	Agitación lenta para lavar suavemente los suéteres, seguida de un centrifugado rápido para extraer la humedad.
Rugs (Alfombras) Ex. Gentle/Fast (Ex. Suave/Rápido) (modelos selectos)	Agitación intermitente lenta y centrifugado rápido para extraer la humedad de las alfombras lavables.
Delicate (Ropa delicada) Gentle/Slow (Suave/Lento)	Telas delicadas que necesitan una menor velocidad de centrifugado debido a la construcción de la ropa.
Handwash Ex. Gentle/Slow (Lavado a mano) (Muy suave/Lento) (modelos selectos)	Agitación intermitente lenta y remojo para lavar cuidadosamente los artículos más delicados.

# Un vistazo a los controles (cont.)

## Paso 4

### Seleccione un ciclo

Oprima la perilla de control y gírela en cualquier dirección hasta el ciclo deseado. Tire de la perilla hacia afuera para poner en marcha la lavadora.

**NOTA:** Todos los tiempos de lavado son aproximados.

#### Soak Only (remojo solamente)

**(modelos selectos):** Esta opción ofrece 3 minutos de agitación y luego remojo. **Evite el remojo prolongado — remoje durante 30 minutos o menos.** La perilla de control debe ser avanzada manualmente a un ajuste de centrifugado para centrifugar y desaguar el agua.

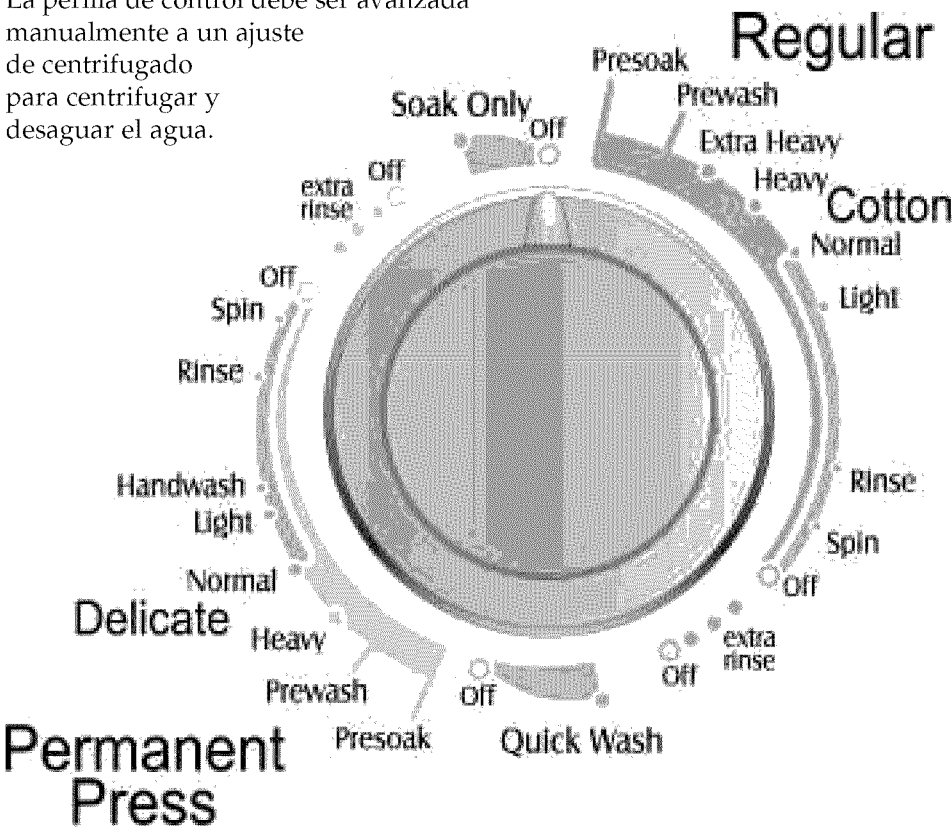

#### Regular Cycle (ciclo regular)

El ciclo regular ha sido diseñado para lavar ropa interior, camisetas y otros artículos resistentes de algodón tal como toallas, sábanas, vaqueros, etc.

**PRESOAK (premojo) (modelos selectos):** La lavadora agitará durante 3 minutos, remojará durante 6 minutos y luego proseguirá automáticamente con el ciclo siguiente.

**PREWASH (prelavado) (modelos selectos):** 33 minutos de tiempo de lavado.

**EXTRA HEAVY (muy sucio):** 27 minutos de tiempo de lavado.

**HEAVY (sucio):** 21 minutos de tiempo de lavado.

Los algodones o telas regulares pueden ser lavadas usando los siguientes ajustes:

**NORMAL (normal):** 15 minutos de tiempo de lavado.

**LIGHT (no muy sucio):** 9 minutos de tiempo de lavado. El ciclo 'Light' es apropiado para la mayoría de las cargas de ropa.

#### Quick Wash (lavado rápido)

**(modelos selectos):** Este ciclo está destinado a refrescar las ropas. El ciclo 'Quick Wash' debe usarse solamente para cargas de ropa pequeñas que estén un poco sucias o casi limpias y un nivel de agua mínimo. No use más de una cucharadita de detergente.

**Los cambios en la velocidad del lavado son normales. Pausas ocasionales de hasta 3 minutos de duración son normales.**

#### Cycle Permanent Press

##### (planchado permanente)

El ciclo 'Permanent Press' ha sido diseñado para lavar camisas de vestir, pantalones de vestir, ropa de sport y poliéster/algodón para reducir las arrugas.

**PRESOAK (premojo) (modelos selectos):** La lavadora agitará durante 3 minutos, remojará durante 6 minutos y luego proseguirá automáticamente con el ciclo siguiente.

**PREWASH (prelavado) (modelos selectos):** 27 minutos de tiempo de lavado.

**HEAVY (sucio):** 21 minutos de tiempo de lavado.

Las telas delicadas o de planchado permanente deben ser lavadas usando los siguientes ciclos:

**NORMAL (normal):** 15 minutos de tiempo de lavado. (Este es el ajuste recomendado para la mayoría de las cargas de ropa.)

**LIGHT: (no muy sucio):** 9 minutos de tiempo de lavado.

**HANDWASH (lavado amano) (modelos selectos):** 6 minutos de tiempo de lavado.

## **Paso 5** (opcional)

### **Seleccione las opciones**

#### **Extra Rinse (Enjuague adicional)**

##### **(modelos selectos) :**

Cuando el interruptor está en la posición "On", se agrega un enjuague adicional al final del ciclo para quitar más a fondo aditivos del lavado, espuma, perfumes, etc.



#### **Extended Spin (Centrifugado prolongado)**

##### **(modelos selectos) :**

Cuando el interruptor está en la posición "On", 'extended spin' agrega tres minutos adicionales de centrifugado para extraer más humedad de las cargas de ropa pesadas, tales como toallas.



#### **Chime (Avisador) (modelos selectos) :**

El AVISADOR de fin de ciclo sonará una vez cuando se ha completado el ciclo. El volumen del avisador puede ser 'HI' (Alto) o 'LO' (Bajo) o completamente desactivado ('OFF').



#### **Finger Faucet (Llave de agua)**

##### **(modelos selectos) :**

Ofrece un chorro de agua cuando el interruptor está en la posición "On".

- Si se ha alcanzado el nivel de agua seleccionado, la opción 'Finger Faucet' no funcionará.
- Para su seguridad, la opción 'Finger Faucet' no funcionará si se ha seleccionado agua caliente.



## **Paso 6**

### **Jale el disco de control para comenzar**

- Agregue el detergente y cualquier aditivo
- Añada la carga y cierre la tapa
- Tire del disco indicador de control para arrancar

Puede detener el funcionamiento de la lavadora en cualquier momento presionando el disco de control. Por lo tanto, es posible realizar un remojo sin agitación o acortar, evitar o repetir cualquier parte de un ciclo. El disco de control debe estar PRESIONADO (en la posición off, apagado) cuando cambie el ajuste.

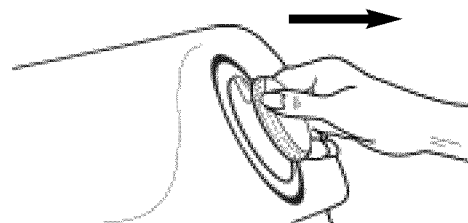

# Características especiales

## Distributeur del blanqueador de cloro líquido

El surtidor diluye automáticamente el blanqueador líquido con cloro antes de llegar a la carga de lavado. Para usarlo, siga estos pasos:

1. Mida cuidadosamente el blanqueador líquido de cloro, siguiendo las instrucciones de la botella.
2. Añada el blanqueador al surtidor antes de añadir la carga. Evite salpicar o llenar de más el surtidor. Limpie los derrames.

### NOTA:

- Nunca vierta blanqueador líquido con cloro sin diluir directamente en la carga o en la tina de lavado. Es una sustancia química poderosa y puede causarle daños a la tela, como rasgaduras o pérdida de color, si no se usa apropiadamente.
- Si prefiere usar blanqueador sin cloro, que sea seguro para telas de color, viértalo en la tina de lavado con el detergente. NO vierta blanqueadores sin cloro dentro del surtidor.

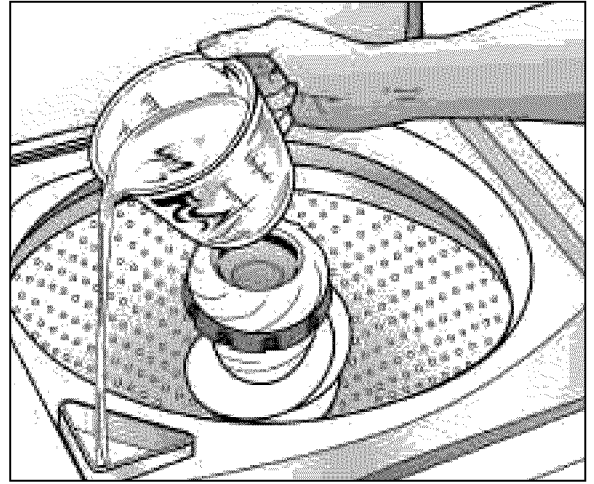

*Vierta el blanqueador de cloro líquido en el surtidor de blanqueador.*

## Surtidor de suavizante de telas

Este surtidor automáticamente suelta el suavizante de telas líquido en el momento apropiado durante el ciclo. Para usarlo, siga los pasos a continuación:

1. Vierta el suavizante de telas líquido en el surtidor usando la cantidad recomendada en el paquete.
2. Para distribución adecuada del suavizador de telas en la lavadora, agregue agua tibia al suavizador de telas en el dispensador hasta que el nivel llegue a la línea de llenado. Limpie los derrames.
  - No detenga la lavadora durante la primera exprimida. Esto hará que se vacíe el surtidor demasiado pronto.
  - Nunca vierta suavizante de telas directamente en la carga. Dejará manchas.
  - Use el surtidor para suavizante de telas líquido solamente.

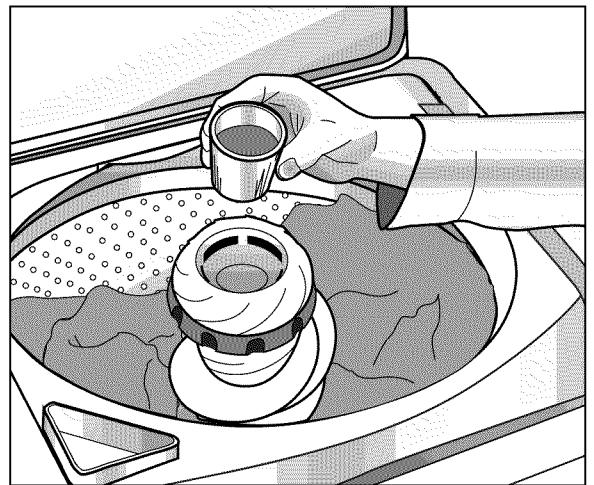

*Vierta el suavizante de telas líquido en la taza y dilúyalo con agua tibia.*

# Cuidado y limpieza

**Cierre los grifos de agua después de terminar el lavado del día.** Esto cerrará el suministro de agua a la lavadora de ropa y evitará la posibilidad poco probable de daños por escape de agua.

Use un paño suave para limpiar el detergente, blanqueador u otros derrames tan pronto ocurran.

Limpie lo siguiente según se recomienda:

**Panel de Control** - límpielo con un paño suave, húmedo o con limpiador para vidrio. No use polvos ni almohadillas limpiadoras abrasivas.

**Gabinete** - límpielo con agua y jabón.

**Surtidor de suavizante de telas**

1. Retire el dispensador del agitador.
2. Remoje en el fregadero o en un recipiente en agua caliente y detergente de lavar platos durante una hora.
3. Coloque las manos sobre la parte superior e inferior del dispensador y agítelo para sacar la suciedad de los lados del dispensador.
4. Enjuague con agua caliente.
5. Repita el proceso si es necesario.
6. Reinstale el dispensador en el agitador.

No use detergente líquido de lavar platos dentro de la lavadora pues se puede formar mucha espuma.

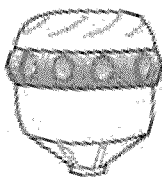

**Interior** – los depósitos del agua dura pueden ser quitados, si es necesario, usando un limpiador recomendado que pueda ser usado en lavadoras.

El interior de la lavadora debe ser limpiado periódicamente a fin de sacar cualquier suciedad, tierra, olor o residuos de bacterias que puedan quedar en la lavadora después que se lava la ropa. Recomendamos que se proceda de la siguiente manera cada 60 a 120 días para limpiar y refrescar el interior de la lavadora. La frecuencia de la limpieza de la lavadora depende de tales factores como el uso, la cantidad de suciedad, tierra o bacterias que pasen por su lavadora, o el uso de agua fría.

**Para limpiar y refrescar el interior de la lavadora:**

1. Añada una cantidad medida de blanqueador de cloro en el dispensador de cloro, siguiendo las instrucciones del envase para una carga normal de ropa.
2. Agregue 1/4 taza de detergente en la tina de la lavadora.
3. Haga funcionar la lavadora a través de un ciclo completo usando agua caliente y el ajuste 'Super' del nivel del agua.
4. Repita el proceso si es necesario.

## Almacenamiento de la lavadora

Las lavadoras pueden dañarse si no se les saca el agua de las mangueras y de los componentes internos antes de almacenarla. Prepare la lavadora del modo siguiente para almacenarla:

- Seleccione **NORMAL** en el ciclo **REGULAR** y añada una taza de blanqueador o vinagre blanco a una carga completa de agua sin ropa. (No mezcle el blanqueador y el vinagre en el mismo lavado. Se pueden formar vapores peligrosos.) Permita que la lavadora termine un ciclo completo.
- Cierre los grifos de agua y desconecte las mangueras de entrada.

- Desconecte la lavadora de ropa del suministro eléctrico y deje la puerta de la lavadora abierta para que el aire circule adentro del tambor.
- Si la lavadora ha estado guardada en temperaturas inferiores al punto de congelación, espere un tiempo hasta que la lavadora vuelva a la temperatura normal antes de usarla.
- Después del almacenamiento, seleccione '**NORMAL**' en el ciclo '**REGULAR**' y haga funcionar la lavadora durante un ciclo completo

# Antes de llamar

## No se llena

- Conecte el cordón en un tomacorriente eléctrico que funcione.
- Revise el fusible o reajuste el cortacircuitos.
- Gire el disco indicador de control al ciclo correcto y tire de la perilla de control para arrancar la lavadora.
- Abra completamente las dos llaves del agua.
- Enderece las mangueras de entrada.
- Desconecte las mangueras y limpie las malla filtradoras. Las mallas filtradoras de las mangueras pueden estar obstruidas en la llave del agua.
- La manguera de desagüe debe estar elevada por lo menos hasta la parte superior de la tina.

## No se agita

- Cierre cuidadosamente la tapa para evitar golpearla.
- Gire el disco de control al ciclo apropiado y tire de él para que la lavadora arranque.
- Cierre la tapa y tire del disco de control para que la lavadora arranque. Por su seguridad, la lavadora no agitará ni exprimirá a menos que la tapa esté cerrada.
- La lavadora está equipada con un detector de falla de interruptor de tapa. Si funciona mal el interruptor de la tapa, el detector parará la operación para su seguridad. Llame para solicitar servicio.
- Las pausas son normales. Espere y vea si la lavadora vuelve a arrancar.

## No exprime ni se drena

- Enderece las mangueras de drenaje. Elimine las mangueras torcidas. Si hay alguna restricción en el drenaje, llame para obtener servicio.
- Cierre la tapa y tire de la perilla de control para arrancar la lavadora. Para su seguridad, la lavadora no agitará ni exprimirá a menos que la tapa esté cerrada.
- La lavadora está equipada con un detector de falla de interruptor de tapa. Si funciona mal el interruptor de la tapa, el detector parará la operación para su seguridad. Llame para solicitar servicio.
- Si la altura del desagüe es más de ocho pies, puede que no salga toda el agua.

## La ropa está más mojada que de costumbre al final del ciclo

- La lavadora ha sido diseñada para reducir la velocidad del centrifugado si se detecta una carga mal distribuida. Esto es normal.
- Vuelva a redistribuir la ropa en la tina y coloque la perilla en centrifugado.
- La velocidad de centrifugado puede ser demasiado lenta para el tipo de ropa. Coloque la velocidad de 'Wash/Spin' (Lavado/Centrifugado) en 'Regular/Whites' (Ropa Blanca/Normal) (normal/fast) (normal/rápido).

## Se detiene

- Gire el disco indicador de control al ciclo correcto y tire de la perilla de control para arrancar la lavadora.
- Cierre la tapa y tire del disco de control para que la lavadora arranque. Por su seguridad, la lavadora no agitará ni exprimirá a menos que la tapa esté cerrada.
- Esto puede ser una pausa o un periodo de remojo en el ciclo. Espere brevemente y tal vez la lavadora arranque.
- La lavadora está equipada con un detector de falla de interruptor de tapa. Si funciona mal el interruptor de la tapa, el detector parará la operación para su seguridad. Llame para solicitar servicio.

## Fugas de agua

- Asegúrese de que las conexiones de la manguera de admisión del agua estén apretadas en la llave y en la válvula del agua.
- Cerciórese de que el extremo de la manguera de drenaje esté correctamente insertada y asegurada al servicio de drenaje.
- Evite el remojo prolongado – remoje durante 30 minutos o menos.
- Evite sobrecargar la lavadora.

## Hace ruido

- La lavadora debe nivelarse correctamente como se describe en las instrucciones de instalación.
- Los pisos débiles pueden causar vibración y que la lavadora camine.
- Asegúrese de que las bases de hule estén instaladas en las patas niveladoras.
- Los sonidos del funcionamiento variarán de acuerdo con la velocidad del centrifugado.

**Cont.**

**Se llena con el agua a la temperatura incorrecta**

- Abra los dos grifos de agua completamente.
- Asegúrese que la selección de temperatura sea correcta.
- Si se selecciona Auto Temperature Control (Control de Temperatura Automática), el agua fría del grifo podría sentirse más tibia que fría.
- Asegúrese que las mangueras estén conectadas al grifo correcto y a las conexiones de entrada correctas. Asegúrese que el suministro de agua esté correctamente regulado. Enjuague la línea de agua antes de llenar la lavadora.
- Revise el calentador de agua. Debe estar ajustado para proporcionar el agua a 120° F (49° C) del grifo. También revise la capacidad y la razón de recuperación del calentador de agua.
- Desconecte las mangueras y limpie las pantallas. Las pantallas del filtro de la manguera podrían estar obstruidas.

**La perilla de control de ciclo avanza hasta "OFF" (APAGADO)**

- La opción Extra Rinse (enjuague adicional) está seleccionada.

**El avisador de fin de ciclo no suena**

- Cuando no se selecciona 'Extended Spin' (centrifugado prolongado) (modelos selectos), puede haber un retraso de tres minutos antes de que suene el avisador de fin de ciclo. Esto es normal.
- El interruptor del avisador de fin de ciclo (modelos selectos) está en 'Lo' (bajo) o en 'Off' (apagado).

*Si desea recibir más asistencia comuníquese con Maytag Services<sup>SM</sup>, Departamento de Asistencia al Cliente de Maytag:  
1-800-688-9900 en EE.UU.; o 1-800-688-2002 en Canadá*

**NOTA: En nuestro esfuerzo continuo para mejorar la calidad de nuestros aparatos, puede ser necesario hacer cambios a la secadora sin corregir esta guía.**

# Garantía y servicio

## Garantía

### Garantía limitada de un año –

#### Piezas y mano de obra

Durante **un (1) año** a partir de la fecha original de compra al detal, se reparará o reemplazará gratuitamente cualquier pieza que falle durante el uso normal en el hogar.

#### Residentes Canadienses

Las garantías anteriores cubren solamente aquellos electrodomésticos instalados en Canadá que han sido certificados o aprobados por las agencias de prueba correspondientes para cumplimiento con la Norma Nacional de Canadá a menos que el electrodoméstico haya sido traído a Canadá desde los EE.UU. debido a un cambio de residencia.

*Las garantías específicas expresadas anteriormente son las **UNICAS** garantías provistas por el fabricante. Estas garantías le otorgan derechos legales específicos y usted puede tener además otros derechos que varían de un estado a otro.*

LA ÚNICA Y EXCLUSIVA SOLUCIÓN PARA EL CLIENTE BAJO ESTA GARANTÍA LIMITADA ES LA REPARACIÓN DEL PRODUCTO SEGÚN SE INDICA AQUÍ. LAS GARANTÍAS IMPLÍCITAS, INCLUYENDO LAS GARANTÍAS DE COMERCIALIZACIÓN O DE APTITUD PARA UN PROPÓSITO EN PARTICULAR ESTÁN LIMITADAS A UN AÑO O AL PERÍODO DE TIEMPO MÍNIMO PERMITIDO POR LA LEY. MAYTAG CORPORATION NO SERÁ RESPONSABLE DE DAÑOS INCIDENTALES O CONSECUENTES. ALGUNOS ESTADOS Y PROVINCIAS NO PERMITEN LA EXCLUSIÓN O LIMITACIÓN DE DAÑOS INCIDENTALES O CONSECUENTES O LA LIMITACIÓN DE LA DURACIÓN DE LAS GARANTÍAS IMPLÍCITAS DE COMERCIALIZACIÓN O APTITUD, POR LO QUE ESTAS EXCLUSIONES O LIMITACIONES PUEDEN NO APLICARSE EN SU CASO. ESTA GARANTÍA LE OTORGA DERECHOS LEGALES ESPECÍFICOS. USTED TAMBIÉN PUEDE TENER OTROS DERECHOS QUE VARÍAN DE UN ESTADO A OTRO O DE UNA PROVINCIA A OTRA.

## Lo que no cubren estas garantías

1. Situaciones y daños resultantes de cualquiera de las siguientes situaciones:
  - a. Instalación, entrega o mantenimiento inapropiados.
  - b. Cualquier reparación, modificación, alteración o ajuste no autorizados por el fabricante o taller de servicio autorizado.
  - c. Mal uso, abuso, accidentes, uso no razonable o hechos fortuitos.
  - d. Corriente, voltaje, suministro eléctrico o suministro de gas incorrectos.
  - e. Ajuste inadecuado de cualquier
2. Las garantías quedan nulas si los números de serie originales han sido retirados, alterados o no se pueden determinar fácilmente.
3. Bombillas, filtros de agua y filtros de aire.
4. Los productos comprados para uso comercial o industrial.
5. El costo del servicio o llamada de servicio para:
  - a. Corregir errores de instalación. Para los productos que requieran ventilación, se deben usar conductos de metal rígido.
  - b. Instruir al usuario en el uso adecuado del producto.
  - c. Transporte del electrodoméstico al establecimiento de servicio y de regreso.
6. Cualquier pérdida de alimentos debido a fallas del refrigerador o congelador.
7. Costos de viaje y transporte de servicio en áreas remotas.
8. Esta garantía no se aplica fuera de los Estados Unidos y Canadá. Póngase en contacto con su distribuidor para determinar si se aplica cualquier otra garantía.
9. Los daños consecuentes o incidentales sufridos por cualquier persona como resultado del incumplimiento de esta garantía. En algunos estados no se permite la exclusión o limitación de daños consecuentes o incidentales, por lo tanto la limitación o exclusión anterior puede no aplicarse en su caso.

## Si necesita servicio

Primero revise la sección de localización y solución de averías en su guía de uso y cuidado o llame al distribuidor donde adquirió el electrodoméstico. También puede llamar a Maytag Services, LLC, Atención al cliente, al 1-800-688-9900 en EE.UU. y al 1-800-688-2002 en Canadá para ubicar a un agente de servicio calificado.

- Asegúrese de conservar el comprobante de compra para verificar el estado de la garantía. Consulte la sección sobre la GARANTÍA para mayor información sobre las responsabilidades del propietario para obtener servicio bajo la garantía.
- Si el distribuidor o la compañía de servicio no pueden resolver el problema, escriba a Maytag Services, LLC, Attn: CAIR<sup>®</sup> Center, P.O. Box 2370, Cleveland, TN 37320-2370 o llame al **1-800-688-9900 en EE.UU. y al 1-800-688-2002 en Canadá.**
- Las guías del propietario, manuales de servicio e información sobre las piezas pueden solicitarse a Maytag Services, LLC, Atención al cliente.

**Notas:** Cuando llame o escriba acerca de un problema de servicio, por favor incluya la siguiente información:

- a. Su nombre, dirección y número de teléfono;
- b. Número de modelo y número de serie;
- c. Nombre y dirección de su distribuidor o técnico de servicio;
- d. Una descripción clara del problema que está experimentando;
- e. Comprobante de compra (recibo de compra).